

Kits de Mic shotgun

(Básico e Deluxe)

Os kits de microfone shotgun da B&H fornecem todo o equipamento que você precisa para realizar o trabalho. Nós juntamos várias combinações eficazes, centralizadas em alguns de nossos mais populares e efetivos modelos shotgun. Nossos shotguns de nível básico oferecem um ótimo custo-benefício, possuindo construção leve, porém durável. Os kits de mic Deluxe são caracterizados por uma qualidade sonora mais rica e aberta, que você esperaria em um modelo de um nível mais alto, com componentes padrões ainda mais alto. Devido a sua sensibilidade aos ruídos de manuseio e ao vento, cada kit contém uma suspensão de montagem antichoque montável na câmera, de forma a fornecer isolamento de impactos inadvertidos, e um wind cover de alta qualidade para fornecer proteção efetiva contra o vento em gravações externas. Também é fornecido um punho tipo pistola, que é ótimo para aplicações próximas à mão livre, transporte com pouco peso, ou para quando a vara de boom é muito incômoda. E para aquelas ocasiões quando o melhor alcance é desejado, os kits básicos fornecem varas boom em alumínio, de fácil manuseio, enquanto os kits deluxe vêm com modelos ainda mais leves em fibra de carbono. Cabos de 6m e 45cm completam os sistemas, sendo que nos kits deluxe os cabos de 45cm são espiralados.

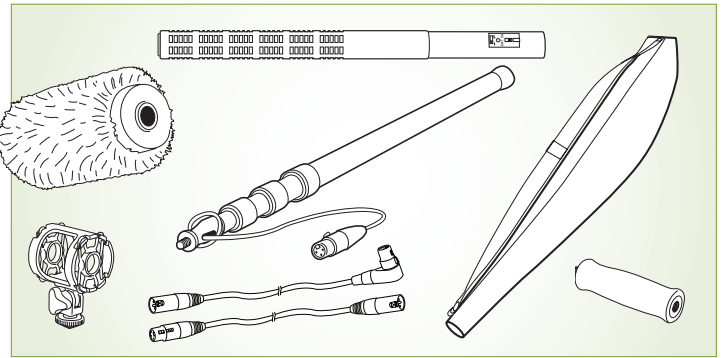

	SKU #	Modelo Shotgun	Montagem Antichoque	Vara de Boom	Proteção Contra Vento	Punho	Cabo (Curto)	Cabo (Longo)	Case	Preço
Básico	#SEME66BK	SEME66K6	PEDUSM1	KTKE89CC	RYS18M	PEGRIIP	AUAT83141.5R	AUAT831420R	PEBPB10	798.50
	#RONTG2BK	RONTG2	PEDUSM1	KTKE89CC	RYS14M	PEGRIIP	AUAT83141.5R	AUAT831420R	PEBPB10	573.95
	#AUAT897BK	AUAT897	PEDUSM1	KTKE89CC	RYS14M	PEGRIIP	AUAT83141.5R	AUAT831420R	PEBPB10	574.95
	#RONTG1BK	RONTG1	PEDUSM1	KTKE89CC	RYS14M	PEGRIIP	AUAT83141.5R	AUAT831420R	PEBPB10	569.95
	#SEME67BK	SEME67K6	AUAT8415	KTKE89CC	RYS29M	PEGRIIP	AUAT83141.5R	AUAT831420R	-	549.00
	#AUAT875RBK	AUAT875R	PEDUSM1	KTKE89CC	RYS12M	PEGRIIP	AUAT83141.5R	AUAT831420R	PEBPB10	197.00
	#SOECM6749XBK	SOECM674	PEDUSM1	KTKE89CC	RYS12M	PEGRIIP	AUAT83141.5R	AUAT831420R	PEBPB10	672.50
	#RONTG3BK	RONTG3	PEDUSM1	KTKE89CC	RYS18M	PEGRIIP	AUAT83141.5R	AUAT831420R	PEBPB10	973.95
	#SOECM6739XK	SOECM6739X	PEDUSM1	KTKE89CC	RYS12M	PEGRIIP	AUAT83141.5R	AUAT831420R	PEBPB10	649.95
	#SEMKH416DK	SEMKH416P48	PEDUSM1	KTKEG100CC	RYS18M	PEGRIIP	RECAXJCOIL2	AUAT831420R	PEBPB10	1566.50
Deluxe	#RONTG3DK	RONTG3	PEDUSM1	KTKEG100CC	RYS18M	PEGRIIP	RECAXJCOIL2	AUAT831420R	PEBPB10	1234.95
	#SEME67DK	SEME67K6	AUAT8415	KTKEG100CC	RYS29M	PEGRIIP	AUAT83141.5R	AUAT831420R	PEBPB10	1139.95
	#SEME66DK	SEME66K6	PEDUSM1	KTKEG100CC	RYS18M	PEGRIIP	RECAXJCOIL2	AUAT831420R	PEBPB10	1079.95
	#AUAT4073ADK	AUAT4073A	PEDUSM1	KTKEG100CC	RYS12M	PEGRIIP	RECAXJCOIL2	AUAT831420R	PEBPB10	1149.00

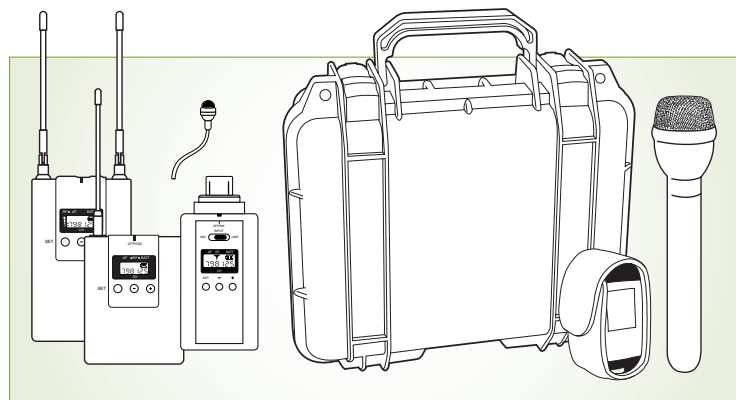

Kits Eng Sem Fio (Básico e Deluxe)

Um sistema de microfone sem fio confiável é uma necessidade em qualquer kit de som de Áudio para Vídeo. A habilidade de capturar o assunto sem o uso de incômodos cabos fornecem liberdade de movimento, sendo em determinadas situações a única alternativa possível. Nossos Kits ENG Sem Fio são projetados para que você comece a trabalhar imediatamente, mas com possibilidades de expansão à medida que suas necessidades aumentam. Começamos com alguns dos nossos mais populares sistemas de lapela UHF sem fio, multicanal, que se mostraram capazes de desempenhos confiáveis nas áreas de qualidade e confiabilidade sonora. Quando a lapela não for a melhor opção, é possível utilizar o transmissor de encaixe fornecido e conectá-lo a um mic shotgun, de mão, ou outro microfone, e até mesmo a um sinal de nível de linha em alguns casos. Um mic profissional omnidirecional de mão também está incluído, junto com um case de transporte à prova d'água, com inserções de espuma. Os kits Deluxe possuem o benefício extra de um microfone de lapela de qualidade broadcast, sendo esse o melhor modo de melhorar a qualidade sonora em um sistema padrão.

	SKU #	Receptor	Transmissor de Corpo	Lapela	Transmissor Plug-on	Mic de Mão	Coldre de Encaixe	Outros Acessórios	Case	Preço
Básico	#SEEW100EBAK	SEEK100G3*	SESK100G3B*	SEME2	SESKP100G3*	ELRE50B	PEUPOH	PEMFMSB	PE1200FB	999.95
	#SOUWPVE*K	SOURXP3*	SOUTXB2*	SEME2	SOUTXP1*	SOF112	PEUPOH	PEMFMSB	PE1200FB	1312.50
Deluxe	#SEEW100ED*K	SEEK100G3*	SESK100G3B	VOVT500	SESKP100G3*	ELRE50B	PEUPOH	PEMFMSB	PE1200FB	1199.95
	#SOUWPVDE*K	SOURXP2*	SOUTXB2*	SOECM44B	SOUTXP1*	SOF112	PEUPOH	PEMFMSB	PE1200FB	964.25

Os componentes do kit de som podem mudar sem aviso prévio.

Kits Eng Sem Fio Duplo

(Básico e Deluxe)

Para aquelas ocasiões em que um mic apenas não é suficiente, a B&H oferece ambos os kits de microfones ENG sem fio duplos, básico e deluxe. Isso torna mais fácil do que nunca conduzir uma entrevista com duas pessoas ou cobrir vários assuntos, simplesmente reconfigurando os componentes fornecidos com o sistema. Em cada kit você encontrará ou a combinação de dois sistemas de lapela sem fio completos com receptores independentes, ou um sistema que incluirá um único receptor de dois canais.

Um único receptor de dois canais pode tornar seu sistema mais compacto, com apenas um receptor para montagem. Dois receptores separados permitem o posicionamento em dois locais diferentes, como por exemplo, em duas câmeras diferentes. Esses kits também incluem um microfone profissional de mão omnidirecional e um transmissor de encaixe, para versatilidade ainda maior, e também um case de transporte à prova d'água com inserções de espuma. Os kits deluxe possuem microfones de lapela melhores para melhor performance sonora.



	SKU #	Receptor	Transmissor de Corpo	Lapela	Transmissor de Encaixe	Mic de Mão	Cordre de Encaixe	Outros Acessórios	Case	Preço
Básico	#SEEW100DBAK	2x SEEK100G3*	2x SESK100G3B*	2x SEME2	SESKP100G3*	ELRE50B	PEUPOH	RYHSE	PE1200FB	1506.50
	#SOUWPVED*K	2x SOURXP2	2x SOUTXB2	2x SOECM44BMP	SOUTXP1*	SOF112	PEUPOH	RYHSE	PE1200FB	1312.50
Deluxe	#SEEW100DDAK	2x SEEK100G3*	2x SESK100G3B*	2x VOVT0015	SESKP100G3*	ELRE50B	PEUPOH	RYHSE	PE1200FB	1956.50
	#AUATW1821DDK	AUATWR1820	2x AUATWT1801	2x AUAT899CW	AUATWT1802*	ELRE50B	—	—	STIM2100B	1799.00
	#SOUWPVEDD*K	2x SOURXP2	2x SOURXB2	2x SOECM44BMP	SOUTXP1*	SOF112	PEUPOH	RYHSE	PE1200FB	1519.95

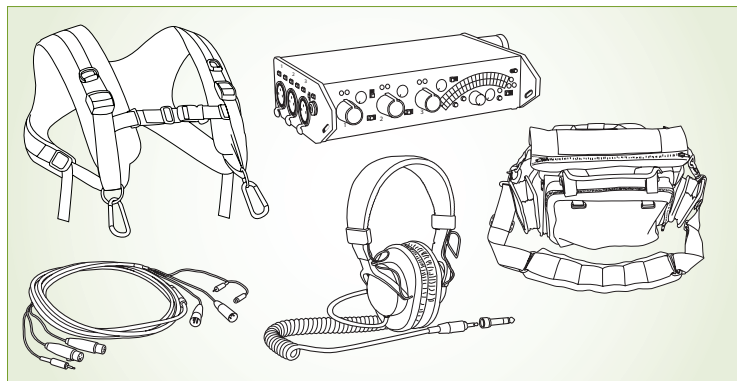

Kits de Mixer

(Básico e Deluxe)

Se você necessita de vários microfones ou fontes de áudio em suas gravações, um mixer portátil pode ser um sábio investimento. Um mixer pode adicionar novos parâmetros de controle para suas produções, permitindo igualar e monitorar os níveis de som de uma forma mais precisa. Você também será capaz de aumentar o número total de entradas que alimentam simultaneamente sua câmera ou gravador, o que aumenta bastante sua cobertura, ao combinar uma variedade de fontes sonoras. Melhor medição, conexões XLR e Phantom Power são apenas algumas das vantagens que um mixer pode fornecer; alguns modelos oferecem até limitadores selecionáveis para proteção contra sobrecargas repentinas de volume. Para começar, escolha o Kit Básico de Mixer da B&H, que irá fornecer um mixer compacto de campo junto com um par de headphones profissionais para monitoração e ajuste adequado dos sinais. Se você precisar de uma alternativa mais avançada, nossos Kits de Mixer Deluxe oferecem uma bolsa de produção profissional com tiras de suporte, e também um cabo breakaway para uma conexão direta com a câmera ou gravador.

	SKU #	Mixer	Case de Mixer	Correias	Cabos ou Cabeamento	Headphones	Outros Acessórios	Preço
Básico	#ROMX422BK	ROMX422	Incluído	—	2x AUAT831425	SOMDRV6	RICCC62B	524.95
	#WEX3BK	WEX3	—	—	2x AUAT831425	SOMDRV6	RICCC62B	1268.23
	#AZFMX32BK	AZFMX32	—	—	AUAT831425	SOMDRV6	RICCC62B	394.95
	#PSDVPM3BK	PSDVPMIX3	—	—	AUAT831425	SOMDRV6	RICCC62B	579.95
Deluxe	#PSDVPM6DK	PSDVPMIX6	PORMMULTID	VEPAHV2	CABACX25	—	—	1779.95
	#WEX4VUDK	WEX4	PORMMULTID	VEPAHV2	RECABCM4	—	RICCC62B	2204.95
	#AZFMX42DK	AZFMX42	PEPPMBPWMB	PEPEHRN	CABACX25	—	—	967.95
	#S0302DK	S0302	PEPEGZ1	VEPAHV2	CABACX25	—	—	1699.95

Os componentes do kit de som podem mudar sem aviso prévio.

Brasil: 0800-891-5881 | Fax: 0800-891-0320

Microfones de Lapela para ENG/EFP

audio-technica. AT803B

Microfone de Lapela Omnidirecional
Mic condensador em miniatura usado nas roupas de artista para excelente, mas discreta captação de som. Garante reprodução precisa e limpa com alta inteligibilidade para palestrantes, cantores, artistas de palco e TV. Funciona com bateria ou phantom power. Cabo de 1,82m está permanentemente conectado entre mic e módulo de alimentação.



AUAT803..... 139.95

audio-technica. AT899

Microfone de Lapela Omnidirecional
Projetado para fornecer performance de alta sonoridade, em um equipamento discreto e facilmente ocultável. Resposta de frequência plana suave de 20Hz-20kHz. Cabo de 3,05m conectado. Funciona com bateria AA ou módulo de phantom power fornecido AT8537. Inclui clipe de cabo; três suportes de mic únicos e dois duplos; dois windscreens e case.



AUAT899..... 199.95

COUNTRYMAN ASSOCIATES, INC 3 • B6

Microfone de Lapela Omnidirecional

Mics de lapela miniatura, a cápsula B3 mede 0,2" de diâmetro e o B6 mede apenas 0,1". São resistentes à umidade, o que permite colocação no cabelo ou sobre pele nua.



B3: COB3P4FF05B (em preto) 203.95
B6: COB6P4FF05B (em preto) 299.95

MXL FR-355K

Kit de Microfone de Entrevista de Lapela

Um par de mic de lapela, um com cardioide e um com um padrão polar omnidirecional. Ambos precisam de phantom power, possuem conectores XLR e incluem windscreen e clipe de roupa. Ideal para entrevistas, captura de instrumento, apresentações e outras aplicações.



MXFR355K..... 72.00

SHURE Mics de Lapela Microflex

Compatível com todos os transmissores sem fio Shure, eles incluem cliques de gravata de um e dois mics, windscreens de encaixe e case. Cabo de 1,22m é conectado ao pré-amp RK100PK que possui saída XLR.



SHMX183 (omnidirecional)..... 159.95
SHMX184 (super Cardioide) 179.95
SHMX185 (padrão Cardioide) 172.95

SONY ECM-44B

Microfone de Lapela Omnidirecional

Excepcional qualidade para produções de orçamento limitado, e uma variedade de requisitos de reforço de som, tais como palestras e demonstrações. Medindo apenas 8,5 x 14,5mm, o ECM-44B reduz a distração visual para a audiência. Funciona com bateria AA por mais de 5000 horas. (SOECM44B)..... 179.00



audio-technica. AT831

Mic de Lapela Cardioide

Resposta de frequência ampla de 40Hz a 20kHz permite que sinais sejam reproduzidos com detalhes precisos e ruído mínimo em baixas frequências. A cápsula de miniatura permite que o mic seja oculto por baixo de roupa. Windscreen incluída protege contra ruído causado por sinais plivosos e ventos.



AT831B (bateria AA ou phantom power) #AUAT831B 169.00
AT831R (phantom power apenas) #AUAT831R 179.95

audio-technica. MT830R

Microfone de Lapela Omnidirecional

Mic condensador em subminiatura usado nas roupas de artista para excelente, mas discreta captação de som. Garante reprodução precisa e límpida com alta inteligibilidade para palestrantes, cantores, artistas de palco e TV. Cabo de 7,62m conectado. Inclui módulo phantom power AT8538; clipe de roupas; windscreens.



AUMT830R..... 179.95

COUNTRYMAN ASSOCIATES, INC MW

Microfone de Lapela Omnidirecional

Reproduz vocais, instrumentos musicais e fontes de áudio ambiente com detalhes cristalinos e um mínimo de ruído de manuseio. A cápsula é altamente resistente à umidade, tornando-a uma solução ideal para uso externo, colocação entre a pele, etc.



COMEMWP4F05B (resposta de frequência plana) 179.95
COMEMWP4S05B (resposta de frequência ajustada) 165.00

sanken COS-11D

Microfone de Lapela Omnidirecional

O design ultrapequeno e características sonoras superiores tomam o microfone de lapela perfeito para noticiários de TV e outras aplicações importantes de broadcast. Tela de rede resistente à água protege contra umidade, transpiração, maquiagem, clima ruim, etc. +48V de phantom ou operação com bateria AA.



SACOS11DBPB 449.00

SHURE SM11-C

Microfone de Lapela Omnidirecional Dinâmico

Mic de lapela de miniatura dinâmico para uso em broadcasting (na câmera), para reforço de som, e onde quer que um mic pequeno e de qualidade profissional seja necessário. Construção de case de alumínio resistente, cabo de vida longa resistente, fecho de gravata e operação com alfinete de gravata. Clipe de cinto prende o conector ao cinto ou roupa. (SHSM11CN)..... 99.99



SHURE SM93

Mic. de Lapela Omnidirecional com Pré-Amp

Subminiatura, mas fornece som nítido e claro, comparável ao de mics muito maiores. A resposta de frequência é customizada para aplicações vestidas no corpo, com filtragem de graves e elevação de presença. Captação ótima é obtida quando usado no tórax. Alimentado por phantom power. (SHSM93)..... 135.19



SONY ECM-77B

Mic de Lapela Omnidirecional

Projetado para broadcast profissional, reforço de som e gravação. O elemento condensador possui um perfil em miniatura, permitindo que ele seja facilmente ocultado em situações de performance e broadcast. Resposta de frequência ampla de 40Hz-20kHz. Alimentado via 48V de phantom power ou bateria. (SOECM77B)..... 334.95



audio-technica. AT898

Mic de Lapela Cardioide

Montado ou escondido sob roupas, o design discreto e fino do AT898 é ideal para broadcast e aplicações teatrais. Resposta de frequência customizada acentua vocais enquanto minimiza ruído de frequência de ruído de graves. O seletor de filtragem de baixa frequência minimiza ruídos. Funciona com bateria AA incluída ou módulo de phantom power fornecido AT8537. AUAT898..... 199.00



audio-technica. Pro 70

Mic de Lapela Cardioide

Projetada para captura de instrumento ou vocal em aplicações de reforço de som ou gravação. A resposta de frequência favorece as frequências de médios de instrumentos e vocais enquanto minimiza ruído em frequências de graves e agudos. Fonte de alimentação incluída fornece phantom power com bateria AA ou fonte de alimentação externa. AUPRO70..... 98.99



Electro-Voice RE-90LAT

Microfone de Lapela Omnidirecional

O RE-90LAT ultraminiatura foi projetado para permanecer discreto durante performances e fotos de vídeo. Resposta de frequência ampla, patamar de ruído baixo e características SPL elevados o tornam ideal para performances de palco, palestras, templos, etc. ELRE90LAT 277.00



SENNHEISER MKE2

Microfone de Lapela Omnidirecional

Mic de lapela clip-on de sub-miniatura de alta qualidade (4mm de diâm.) obedece as mais exigentes demandas de qualidade de som e é extremamente robusto. Para aplicativos de microfone de instrumentos e fala. SEMKE260 (encaixa só nas fontes de alimentação K-6/6P)..... 329.95
SEMKE2PC (XLR C' adapt. de alimentação phantom power integral)... 349.95
SEMKE2PK (com saída XLR) 389.95



Clipes para Microfones de Lapela

AKG H401 Clipe de gravata para mics de lapela (**AKH401**) 19.30
Azden Clipe de microfone de lapela para EX503 (**AZLC**) 6.95

Audio-Technica

AT8414: Clipe de roupa/gravata de lapela metálico (**AUAT8414**) 21.60
AT8417: Clipe de roupa/gravata de lapela com fio (**AUAT8417**) 11.70
AT8419: Clipe de roupa/gravata de lapela, ângulo 45° (**AUAT8419**) 13.09
AT8420: Clipe metálico de roupa/gravata de lapela (**AUAT8420**) 8.10
AT8434: Clipe de mic de lapela (**AUAT8434**) 6.37
AT8435: Clipe estilo Alligator de mic de lapela (**AUAT8435**) 6.37
AT8439: Clipe de roupa para cabo (**AUAT8439**) 5.17
AT8442: Clipe de mic de lapela (**AUAT8442**) 9.00
AT8461: Clipe de mic para AT898 e AT899 (**AUAT8461**) 18.00
AT899AK: Kit de acessórios para AT899 (**AUAT899AK**) 45.95

Countryman

Clipe de lapela magnético para mics B3 ou EMM (**COB3MACB**) 13.50
 Clipe de lapela de gravata para mics B3 ou EMM (**COB3STCB**) 9.95
 Clipe de lapela estilo Viper para mic B3 (**COB3VCB**) 9.95
 Clipe de lapela duplo de gravata para mic B6 (**COB6DTCB**) 16.95
 Clipe de lapela magnético para mic B6 (**COB6MACB**) 13.50
 Clipe de lapela estilo Viper para mic B6 (**COB6VCB**) 9.95
 Clipe reposição B6 para cabos de 1mm de diâm. (**COE6CLIPB1**) 12.95
 Clipes de gravata para mics B3/EMW (**COEMWSTCB**) 9.95
 Clipe Viper para mics EMW (**COEMWVCB**) 9.95

DPA Clipe de mic miniatura DMM0004 (**DPDMM0004B**) 19.00

Lectrosonics

Clipe de mic de lapela para M119 (**LEC119**)
 para M140 (**LEC140**), para M150/152 (**LEC150**) 5.60

Pearstone

Clipes de gravata para Sony ECM-44 kit de 2 (**PETC442**) 13.95
 Clipes de gravata para Sony ECM-77 kit de 2 (**PETC772**) 13.95
 Clipes de gravata para lapela OLM-10 - kit de 2 (**PETCOLM10**) 4.95
 Clipe de gravata para mics de lapela Pearstone OLM2, Sennheiser
 ME2 e Sony UWP-V - kit de 5 (**PETCOLM2**) 28.95

RKR Micro

Microclipe para cabos 0,8-1,5mm de diâmetro (**RKMCLP11BR**) 3.00
 Microclipe para cabos 1,5 -2,5 mm de diâmetro (**RKMCLP21BR**) 3.00
 Suporte duplo de microfone (**RKMCLP22BR**) 3.00

Sanken

Clipe horizontal para COS-11S (**SAHC11BKS**) 18.10
 Mont. mic borracha branca (**SARM11SBG**), preta (**SARM11SBK**) 6.50

Sennheiser

Kit de acessórios M22 para MKE-2 (**SEM22**) 39.95
 Haste de gravata com clipe de mic duplo MZQ222 (**SEMZQ222**) 19.95
 MZQ4EW Roupa clipe (gravata) p/ mic lapela ME4 (**SEMZQ4EW**) 14.40
 NB2 - Boom de headset ajustável para mics de lapela (**SENB2**) 59.95
 ZH100-ANT - Clipe de pino de lapela Vampire (**SEZH100B**) 14.95

Shure

Kit de 2 cliques de gravata para mics de lapela MX/WL (**SHRK183T1**) 17.20
 Clipe de cinto de mic para mics série SM (**SHRK200BC**) 7.95
 Gancho de gravata para mic SM11 (**SHRK203TC**) 20.99
 Clipe de gravata duplo para mics SM93 e WL93 (**SHRK307DB**) 18.53
 Kit - (2) barras únicas-Cliques de gravata p/ mic SM93 (**SHRK354SB**) 12.00
 kit - (5) cliques de gravata para MCS50B, WL50 (**SHRPM510**) 26.93

Sony Cliques horizontais (kit de 10) para ECM-55B/ECM-66
 (**SOSADH55B**) 112.95

Tram

Suporte de cabo de pino Vampire (**TRBCH**) 8.95
 Clipe de lapela estilo Vampire para TR50 (**TRBCOH**) 8.49
 Barra de gravata para TR50 preto (**TRBTB**) ou cinza (TRGTB) 8.50
 Gaiola de lapela Tape Down para TR50 (**TRMC1**) 19.95
 Gaiola de mic Vampire 2 para TR50 (**TRMC2**) 24.95

Windscreens de Lapela e Capas



Audio-Technica

AT8116: Mini windscreen (**AUAT8116**) 9.67
AT8129: Mini windscreen de espuma (**AUAT8129**) 4.50
AUAT8131: Mini windscreen de espuma (**AUAT8131**) 4.22
AUAT8151: Mini windscreen de espuma, kit de 3 (**AUAT8151**) 14.40

Azden

AZEX503WS: Windscreen de espuma para 503 (**AZEX503WS**) 3.95

Countryman

Tampa protetora para mic de Headset E6 caramelo (**COE6PCAT**) 7.50
 Tampa protetora para B3 preto (**COB3PCB**) 7.50
 Windscreen de espuma para B3/EMW preto (**COB3WSB**) 7.95
 Windscreen de espuma para B6 preto (**COB6WSB**) 6.50
 Windscreen de espuma para E6 preto (**COE6WSB**) 6.50
 Windscreen de espuma para E6 bege-claro (**COE6WSBE**) 6.99
 Windscreen de espuma para E6 caramelo (**COE6WST**) 6.50

K-Tek

Windscreen Fuzzy Topper para mics de lapela (**KTFLT B**) 19.80

Lectrosonics

RK119: Mini Windscreen para M119 e M140 (**LERK119**) 3.30
RK150: Mini Windscreen para M150 (**LERK150**) 3.30

Pearstone

Fuzzy Windjammer para mics de lapela (**PEWJFL**) 19.95
 Windscreen de espuma p/ mics diâm. de 1/8" (kit de 3) (**PEWSBS3**) 8.95
 Windscreen de espuma p/ mics diâm. de 1/4" (kit de 3) (**PEWSBS6**) 8.95
 Windscreen de espuma p/ mics diâm. de 3/8" (kit de 3) (**PEWSBR10**) 8.95
 Windscreen de espuma p/ mics diâm. de 3/8" (kit de 3) (**PEWSCB10**) 8.95
 Windscreen de espuma p/ mics diâm. de 1/2" (**PEWSBS11**) 4.50
 Windscreen de espuma para ECM-44 (kit de 2) (**PEWSF442**) 13.95
 Windscreen de espuma para ECM-44 (kit de 2) (**PEWSF44**) 29.95
 Windscreen de espuma para ECM-77 (kit de 2) (**PEWSF772**) 12.95
 Windscreen de espuma para ECM-77 (kit de 2) (**PEWSF77**) 29.95
 Windscreen de espuma para OLM2, ME2 (kit de 10) (**PEWSFOLM2**) 19.95
 Windscreen de metal para ECM-77 (kit de 2) (**PEWSM772**) 14.95
 Windscreen de metal para ECM-77 (kit de 5) (**PEWSM77**) 32.95
 Windscreen de metal para OLM2, ME2 (kit de 5) (**PEWSMOLM2**) 34.95
 Windscreen de espuma para OLM-10 (kit de 2) (**PEWSOLM10**) 4.95

Remote Audio

Windscreen de lapela Micro-Cat - cinza (**REMCATG**) 25.00

Rycote

Overcovers: Montagem descartável e solução de windshield para mics de lapela em ambientes externos com vento forte (**RYOC**) 16.95
Stickies: Montagens de pad adesivo de lapela (**RYS**) 9.95
Undercover: Capa de vento de lapela e montagem adesiva.
 Pads - 10 cinzas, 10 pretos e 10 brancos (**RYUC**) 12.95
Undercover: 30 pads, preto (**RYUCB**) ou cinza (**RYUCG**) 12.95
Undercover: 100 pads, preto (**RYUCB100**), cinza (**RYUCG100**) 38.95
Windjammer de lapela Universal Furry: Inclui inserções de espuma removíveis que protegem o mic e fornecem espaço de ar suficiente para verdadeiras difusões de vento. Preto (**RYWFLG**) ou branco (**RYWFLW**) 25.00

Sanken

Windscreen de espuma para COS-11X (**SAFW11BKS**) 6.90
 Windscreen de metal para COS-11X (**SAWS11BKS**) 24.95

Sennheiser

MZW-2EW Windscreen de rede de aço para ME2 (**SEMZW2EW**) 12.95
 MZW-3EW Windscreen de espuma para ME3 (**SEMZW3EW**) 9.95
 MZW-4EW Windscreen de espuma para ME4 (**SEMZW4EW**) 12.50

Shure - Windscreens de Espuma

Para MX183/184/185 (kit de 4) (**SHRK183WS**) 18.95
 Para SM84, MX183/184/185 (kit de 4) (**SHRK261BWS**) 17.10
 Para WH10 (**SHRK318WS**) 6.00
 Para SM93 cinza (kit de 4) (**SHRK355WS**) 17.00
 Para MCS50B, WL50, WL51 (kit de 5) (**SHRPM304**) 26.99

Sony

Windscreen de metal para ECM-55 (kit de 6) (**SOADR55B**) 89.95
 Windscreen em uretano para ECM-66 (kit de 6) (**SOADR66B**) 98.00
 Windscreen em uretano para ECM-V1BMP (kit de 12) (**SOADR1VB**) 29.95
 Windscreen em uretano para UWP Mics (kit de 6) (**SOADR7B**) 29.95

Telex windscreen de espuma para Electro Voice RE90Tx (**TEWSE**) Ligue

Tram

Windscreen para TR50 preto (**TRBWS**) ou cinza (**TRGWS**) 14.95

Windtech - Windscreens de Espuma

Série 1100: para mics com diâm. int. 1/4" em cinza (**WI1100G**), azul-real (**WI1100RB**) ou branco (**WI1100W**) 4.25
Série 1400: Mics com diâm. int. de 3/8" cinza (**WI1400G**) 4.30
Série 2100: Mics com diâm. int. de 1/4" preto (**WI2100**) 4.25
Série 2500: Mics com diâm. int. de 1/8" caramelo (**WI2500T**) 3.90



PRO-88

Sistema de Mic Sem Fio VHF

Um sistema montável em câmera confiável, o Pro-88 atende as necessidades de qualidade e acessibilidade incorporando alta qualidade e componentes resistentes para excelentes resultados. Possui operação VHF de banda elevada, duas frequências selecionáveis e faixa de operação de até 300 pés sob condições ótimas. A antena durável e flexível pode ser posicionada para a melhor recepção. Capacidade de monitoramento em tempo real com fone de ouvido incluído. O receptor e o transmissor são alimentados por uma única bateria de 9V.



- Com transmissor PRO-88, receptor PRO-88 e mic Omni ATR35: (AUPRO88WR35) 121.95
- Com transmissor PRO-88, receptor PRO-88 e mic de lapela cardioide AT829mW: No canal T13 (AUP88W82913), canal T24 (AUP88W82924), canal T57 (AUP88W82957), canal T68 (AUP88W82968) ou canal TVHF (AUP88W829TVH) 145.99
- Com transmissor PRO-88, receptor PRO-88 e mic de lapela omnidirecional MT830mW : No canal T13 (AUP88W83013), canal T24 (AUP88W83024), canal T57 (AUP88W83057), canal T68 (AUP88W83068) ou canal TVHF (AUP88W830TVH) 169.95

ATR288W Sistema VHF TwinMic



Versátil sistema de mic sem fio VHF (faixa de 100-300 pés) ideal para vídeo, PA geral, instrução de aeróbica e ginástica, cultos e mais. O sistema TwinMic consiste em receptor VHF montável em câmera, transmissor bodypack, lapela de miniatura ATR35 e microfone de mão dinâmico ATR20, com fios e que conectam-se ao bodypack para operação sem fio. O transmissor e o receptor são alimentados por até 8 horas em uma bateria de 9V. Inclui clipe de cinto e adaptador de montagem de câmera rápido e confiável.

(AUATR288W) 129.95

Série 1800

Sistemas Sem Fio de Canal Único e Duplo

Os componentes de microfones sem fio da Série 1800 são ao mesmo tempo versáteis e fáceis de usar com escaneamento automático de 996 frequências UHF. Com uma construção de metal durável, cada transmissor e receptor possui seu próprio indicador de nível de energia de bateria, junto com informações de frequência e configuração. Todas as partes utilizam as baterias AA facilmente encontráveis e incorporam controles de toque suave para fácil navegação.



- ATW-1811D Sistema bodypack de canal único:** Inclui receptor de canal único ATW-R1810 e transmissor de pack de cinto ATW-T1801 com mic de lapela omnidirecional (AUATW1811D) Ligue
- ATW-1812D Sistema de plug-in de canal único:** Inclui receptor de canal único ATW-R1810 e transmissor de plug-in ATW-T1802 (AUATW1812D) 498.00
- ATW-1813D Sistema combo de canal único:** Inclui receptor ATW-R1810, pack de cinto ATW-T1801 e transmissores de plug-in ATW-T1802 e mic de lapela omnidirecional (AUATW1813D) Ligue
- ATW-1821D Sistema bodypack de dois canais:** Inclui receptor de dois canais ATW-R1820, dois packs de cinto ATW-T1801 e dois mics de lapela omnidirecionais (AUATW1821D) 1189.95
- ATW-1823D Sistema combo de dois canais:** receptor de 2 canais ATW-R1820, pack de cinto ATW-T1801 e transmissores de plug-in ATW-T1802 e mic de lapela omnidirecional (AUATW1823D) Ligue

Microfones Audio Technica para Transmissores Sem Fio

- AT898cT4 Mic de lapela cardioide subminiatura para Shure (AUAT898CT4) 159.95
- AT898cW Mic de lapela cardioide subminiatura para Audio Technica (AUAT898CW) 145.00
- AT898cW Mic de lapela omnidirecional subminiatura para Audio Technica (AUAT899CW) 139.95
- AT829cW Mic de lapela cardioide para Audio Technica (AUAT829CW) 42.00
- AT831cT5 Mic de lapela cardioide para sistemas usando conector TA5F (AUAT831CT5) 89.95
- AT831cW Mic de lapela miniatura para Audio Technica (AUAT831CW) 74.95
- ATM75cW cardioide de cabeça para Audio Technica (AUATM75CW) 79.99
- MT830cW Mic de lapela omnidirecional para Audio Technica (AUMT830CW) 69.95
- AT829mW Mic de lapela cardioide para transmissor AT PRO-88 (AUAT829MW) 41.95
- MT830mW Mic de lapela cardioide para transmissor AT PRO-88 (AUMT830MW) 81.95
- PRO 8/HEXCW Mic dinâmico de cabeça hipercardioide para Audio Technica (AUPRO8HECW) 69.95
- PRO-92CW Mic de cabeça omnidirecional para Audio Technica (AUPRO92CWTH) Ligue
- BP892CW-TH Mic de cabeça omnidirecional subminiatura MicroSet (AUBP892CWTH) Ligue
- BP892CT4 Mic de cabeça omnidirecional subminiatura MicroSet (AUBP892CT4TH) 329.00



Série 105

Sistema de Mic Sem Fio de Mont. em Câmera UHF

A Série 105 oferece 92 canais selecionáveis pelo usuário com performance de diversidade. Receptor montável em câmera de 105UPR possui antena de ganho elevado giratória, montagem de sapata integrada, saída minijack de 3,5mm com cabo de 46" (ou cabo balanceado de 26" mini-para-XLR), ED de sinal de recepção e saída de headphone com controle de volume. O transmissor e o receptor funcionam com 2 baterias AA por 8-10 horas.



- Transmissor de pack de cinto de 15BT e Mic EX-503 e transm. mic de mão 15HT (AZ105ULH) .. 399.99
- Receptor 105UPR e transmissor de mic de mão 15HT (AZ105HT) 299.95
- Receptor 105UPR e transmissor plug-in 15XT (AZ105XT) 339.95
- Receptor 105UPR, transmissor de pack de cinto 15BT e mic EX-503 (AZ105LT) 279.99
- Receptor 105UPR, transmissor de pack de cinto 15BT com mic de lapela EX-503 e transmissor plug-in 15XT. (AZ105ULK) 449.95

Série 310

Sistema de Mic Sem Fio Mont. em Câmera UHF

310 vai além com 188 frequências UHF selecionáveis, e display LCD digital com leitura de multifunção. O receptor na câmera 310UDR possui uma montagem de sapata removível/conectada e saída minijack com cabo de 24" mini-para-XLR fornecido.



- Receptor 310UDR, transmissor de pack de cinto 35BT e mic de lapela EX-503 (AZ310LT) 369.00
- Mic de lapela 310UDR, 35BT e EX-503 e transmissor de mic de lapela 35HT (AZ310ULH) 579.00
- Mic de lapela 310UDR, 35BT e EX-503 e transmissor de mic plug-in 35XT (AZ310ULK) 539.00

Série 330

Sistema de Mic Sem Fio de Montagem em Câmera UHF de 2 Canais

Igual à série 310, mas possui receptor na câmera de 2 canais 330UPR. Receptor de 2 canais 330UPR, transmissor de pack de cinto 35BT e mic de lapela EX-503 e transmissor de mic plug-in 35XT



- (AZ330ULK) 739.00
- Receptor de 2 canais 330UPR, transmissor de pack de cinto 35BT e mic de lapela EX-503 e transmissor de mic de mão 35HT (AZ330ULH) 769.00
- Receptor duplo 330UPR, dois transmissores de pack de cinto 35BT e dois mics de lapela EX-503 (AZ330ULT) 699.00

Série PRO

Sistemas VHF selecionáveis de 2 canais com um alcance de mais de 200 pés. Todos os receptores e transmissores da Série "PRO" usam as mesmas 2 frequências (169.445MHz e 170.245MHz) e utilizam o mesmo circuito, tornando-os intercambiáveis e possibilitando o acréscimo de componentes ao seu sistema a qualquer momento. Receptor WR-PRO (incluído em cada sistema) vem com montagem de sapata e prendedor de gancho e presilha.



- WHX-PRO:** Inclui o mic/transmissor de mão auto-contido WM/T-PRO e receptor WR-PRO. Seleto standby no mic permite que ele seja passado sem ruído de "toque". (AZWHXPRO) 162.95
- WLX-PRO:** Inclui WL/T-PRO, um transmissor de pack de cinto (WM-PRO) com mic de lapela EX-503 e um receptor WR-PRO. (AZWLXPRO) 137.00
- WLX-PRO/I:** Como acima, mais um microfone de headset HS-9 (AZWLXPROI) 159.95
- WMS-PRO:** Consiste do transmissor de pack de cinto WM-PRO, mic de lapela EX-503 e mic de mão EX-413, e receptor WR-PRO. (AZWMSPRO) 145.00
- WLT-PRO:** Transm. pack de cinto WL/T-PRO (WM-PRO) c/ mic de lapela EX-503 (AZWLTPRO) .. 79.95
- WMT-PRO:** Transmissor de mic de mão – mesmo que WHX-PRO (AZWMTPRO) 114.95
- EX-503:** Mic de lapela omnidirecional para uso com série Pro (AZEX503) 17.99
- EX-505U:** Mic de lapela unidirecional para uso com série Pro (AZEX505U) 30.00
- TC-1:** Case de acessórios para os transmissores bodypack série Pro (AZTC1) 16.95

SAMSON**UM1/77 Micro**

Sistema Sem Fio UHF Micro de Diversidade Real

O receptor montável em câmera UM1 inclui um par de antenas sintonizadas e fornece saídas balanceadas e não-balanceadas (com seletor de nível de saída de 3 posições) e saída de monitor de headphone com controle de nível continuamente ajustável. Possui um LED de pico de áudio, dois indicadores de receptor e um medidor de força de RF. Redução de ruído de companding integrado em todos os componentes garante som cristalino com ruído de fundo e silvo minimizados. Faixa ativa é de até 300 pés.



Todos os sistemas incluem um receptor UM1:

Transmissor de bodypack CT7 e mic de lapela LM5 no canal N1 (SAU7LLM5N1), N2 (SAU7LLM5N2), N3 (SAU7LLM5N3), N5 (SAU7LLM5N5), N6 (SAU7LLM5N6).....	199.00
Transmissor bodypack CT7 e mic de lapela LM10 no canal N1 (SAU7LLM10N1), N2 (SAU7LLM10N2), N3 (SAU7LLM10N3), N4 (SAU7LLM10N4).....	219.00
Transmissor bodypack CT7 e mic de lapela QL5 no canal N1 (SAU7LLQL5N1), N3 (SAU7LLQL5N3).....	219.00
Transmissor mão HT7 com cápsula dinâmica Q7 no canal N1 (SAU7HHN1), N2 (SAU7HHN2), N3 (SAU7HHN3), N4 (SAU7HHN4).....	199.00

SENNHEISER**Série ew 100 G3**

Sistemas de Microfone Sem Fio UHF Evolution

- Sintetizador PLL otimizado e tecnologia de microprocessador
- Sistema de redução de ruído HDX • Tecnologia de diversidade adaptativa • Seleção de largura de banda de 42MHz
- Função Scan (EasySetup) para escanear os bancos de frequência para canais não-usados

Receptor UHF portátil EK100 G3 no canal A (SEEK100G3A) ou B (SEEK100G3B).....



Sistema de lapela: Receptor EK100 G3, transmissor bodypack SK100 G3 e mic de lapela omnidirecional ME4 em: canal A (SEEW12PG3A), B (SEEW12PG3B) ou G (SEEW12PG3G).....

Sistema de lapela: Receptor EK100 G3, transmissor bodypack SK100 G3 e mic de lapela cardioide ME4 em: canal A (SEEW122PG3A), B (SEEW122PG3B) ou G (SEEW122PG3G).....

Sistema de Mão: Receptor EK100 G3 e transmissor de mic de mão SKM100-835 G3 em: canal A (SEEW135PG3A), B (SEEW135PG3B) ou G (SEEW135PG3G).....

Sistema Combo: Receptor EK100 G3, transmissor plug-in SKP100 G3, transmissor bodypack SK100 G3 e mic de lapela ME2 em: canal A (SEEW100EN3A), B (SEEW100EN3B) ou G (SEEW100EN3G).....

SONY**Série UWP-Sistema de Microfone Sem Fio Sintetizado UHF**

A série UWP possui um receptor de recepção de diversidade de espaço, 188 frequências usadas selecionáveis, circuito de squelch de tom, saída RF selecionável e operação simultânea de até 16 microfones sem fio. Feito de construção metálica extremamente robusta, eles oferecem seleção de entrada de mic/linha no bodypack e transmissores plug-on, e um microfone de lapela omnidirecional de corpo metálico em miniatura.

UWP-V6: Inclui transmissor plug-in UTX-P1, Transmissor bodypack UTX-B2 e mic de lapela e receptor portátil URX-P2 no canal 30/32 (SOUWPV63032) ou 42/44 (SOUWPV64244).....

UWP-V1: Inclui transmissor de belpack UTX-B2V e mic de lapela omnidirecional e receptor portátil URX-P2 no canal 30/32 (SOUWPV13032) ou 42/44 (SOUWPV14244).....

UWP-V2: Inclui transmissor de mic de mão UTX-H2 e receptor portátil URX-P2 no canal 30/32 (SOUWPV23032) ou 42/44 (SOUWPV24244).....

WCS-999: Sistema de microfone de lapela montável em câmera de 900MHz Receiver de montagem em câmera, transmissor de bodypack e mic de lapela omnidirecional. O sistema opera via faixa FM de 900MHz para performance FM elevada e alcance de 150 pés. Um headphone de ouvido único é fornecido para monitoração precisa de entrada de sinais de áudio. O recurso "Mic Mixing" permite que um segundo microfone com fio seja conectado diretamente ao receptor, os sinais são misturados à saída do receptor. (SOWCS999).....

**LECTROSONICS**

UCR401A: Receptor compacto Digital Hybrid Wireless™ para produção de filme e ENG.

Bloco de frequência 20 (LEUCR40120), 22 (LEUCR40122), 23 (LEUCR40123), 24 (LEUCR40124), 25 (LEUCR40125), ou 470 (LEUCR401470).....

UCR411A: Receptor compacto Digital Hybrid Wireless™ para produção de campo e locação. Bloco de frequência 19 (LEUCR411A19), 20 (LEUCR411A20), 21 (LEUCR411A21), 22 (LEUCR411A22), 23 (LEUCR411A23), 24 (LEUCR411A24), 25 (LEUCR411A25), 26 (LEUCR411A26).....

UCR100: Receptor de pack de cinto UHF no bloco de frequência 21 (LEUCR10021) 22 (LEUCR10022), 23 (LEUCR10023), 24 (LEUCR10024), 25 (LEUCR10025) ou 26 (LEUCR10026) ...

SR: Receptor ENG de montagem em slot de 2 canais com antenas removíveis. Bloco de frequência 19 (LESRA19), 20 (LESRA20), 21 (LESRA21), 22 (LESRA22), 23 (LESRA23), 24 (LESRA24), 25 (LESRA25), 26 (LESRA26).....

HM: Transmissor plug-on UHF sem fio híbrido digital. Bloco de frequência 21 (LEHM21) ou 22 (LEHM22).....

SMV: Transmissor de pack de cinto UHF híbrido digital Super-miniatura. Bloco de frequência 21 (LESMV21) ou 26 (LESMV26).....

SMQV: Transmissor de pack de cinto UHF híbrido digital Super-miniatura de potência variável. Bloco de frequência 21 (LESMQV21) ou 26 (LESMQV26).....

RM2: Controle remoto para transmissores SM (LERM2).....

UM400a: Transmissor de pack de cinto UHF híbrido digital Bloco de frequência 21 (LEUM400A21), 24 (LEUM400A24) ou 26 (LEUM400A26).....

LMA: Transmissor de pack de cinto UHF híbrido digital no bloco de frequência 21 (LELMA21), 22 (LELMA22), 23 (LELMA23), 24 (LELMA24), 25 (LELMA25) ou 26 (LELMA26).....

MM400C: Transmissor bodypack UHF híbrido digital resistente à água para uso com o receptor UCR411A. Bloco de frequência 21 (LEMM400C21) 22 (LEMM400C22), 24 (LEMM400C24), 25 (LEMM400C25), 26 (LEMM400C26) ou 470 (LEUCR400C470).....

M119: Mic de lapela omnidirecional com conexão TA5-F (LEM1195P).....

M140: Microfone de lapela cardioide com conexão TA5F (LEM1405P).....

UT VariMic: Transmissor de mão UHF híbrido digital com mic cardioide (LEUTVMC26).....



M152: Microfone de lapela omnidirecional com conexão TA5F (LEM1525P).....

M152: Microfone de lapela omnidirecional com capa resistente a umidade (LEM1525MP).....

Antena para série 400 no bloco freq. 21 (LEAMM21), 22 (LEAMM22) ou 26 (LEA8U26).....

Kit de antena para série 400 (LEAMMKIT).....

Cabo mini estéreo de 15" para 2-RCA para UCR100 (LEMC100RCA).....

Cabo de saída estéreo mini reto para estéreo mini angulado para UCR100 (LEMC100TRS).....

Cabo de saída XLR-M para Mini de 1/8" (3,5mm) para UCR100 (LEMC100XLR).....

Cabo de adaptador nível de linha de 37" XLR-F a TA5-F (LEMC35).....

Cabo de adaptador nível de mic de 37" XLR-F a TA5-F (LEMC40).....

Cabo de 37" XLR-F a TA5-F (LEMC41).....

Cabo mono mini angulado para XLR-M Com atenuador integrado de 45dB e converte nível de linha não-balanceado para nível de mic balanceado. Pontas integradas ignoram phantom power (LEMC55).....

Cabo de 37" XLR-F a TA5-F para transmissor sem fio (LEMC60).....

Adaptador de mic de transmissor plug-on MCASX para mics Lectrosonics TA5 (LEMCASX).....

Cabo de saída XLR duplo a TA5-F de 20" para receptor de slot SR (LEMC5R5PLR2).....

Cabo de 12" TA3 a XLR para receptor SR (LEMC5RXLRL).....

Plugue conector TA5 fêmea para microfones de lapela Lectrosonics (LE21359).....

Fonte de alimentação AC para receptor sem fio portátil (LECH12).....

Cabo de alimentação PS-12: Plugue estilo coaxial para Hirose de 7-4 pinos (Betacam) (LEPS12).....

Cabo de alimentação PS-212: Plugue estilo coaxial duplo para Hirose de 7-4 pinos (Betacam) (LEPS212).....

Case de transporte com zíper para sistemas de mic sem fio compactos (LECCMINI).....

Bolsa Cordura Para transmissores XLR "plug-on" da Lectrosonics (LEPHTRAN2).....

RK119: Windscreen miniatura para microfones de lapela M119 e M140 (LERK119).....

RK119: Windscreen para mic de lapela M150 (LERK150).....



Microfones Shotgun

São caracterizados por um design de tubo longo e estreito, basicamente como o cano de uma espingarda. Esses microfones altamente direcionais são comumente usados para ENG, broadcast e aplicações de som em locação. Garantem um ângulo de aceitação mais estreito que isola o som do assunto de indesejados sons ambientes “fora do eixo”. Os shotgun são frequentemente montados em varas de boom (para operação por um operador de boom) ou diretamente em uma câmera em configurações mais básicas.

A B&H oferece uma linha extensa de proteções contra o vento, equipamentos e acessórios para acomodar qualquer configuração de microfone shotgun.

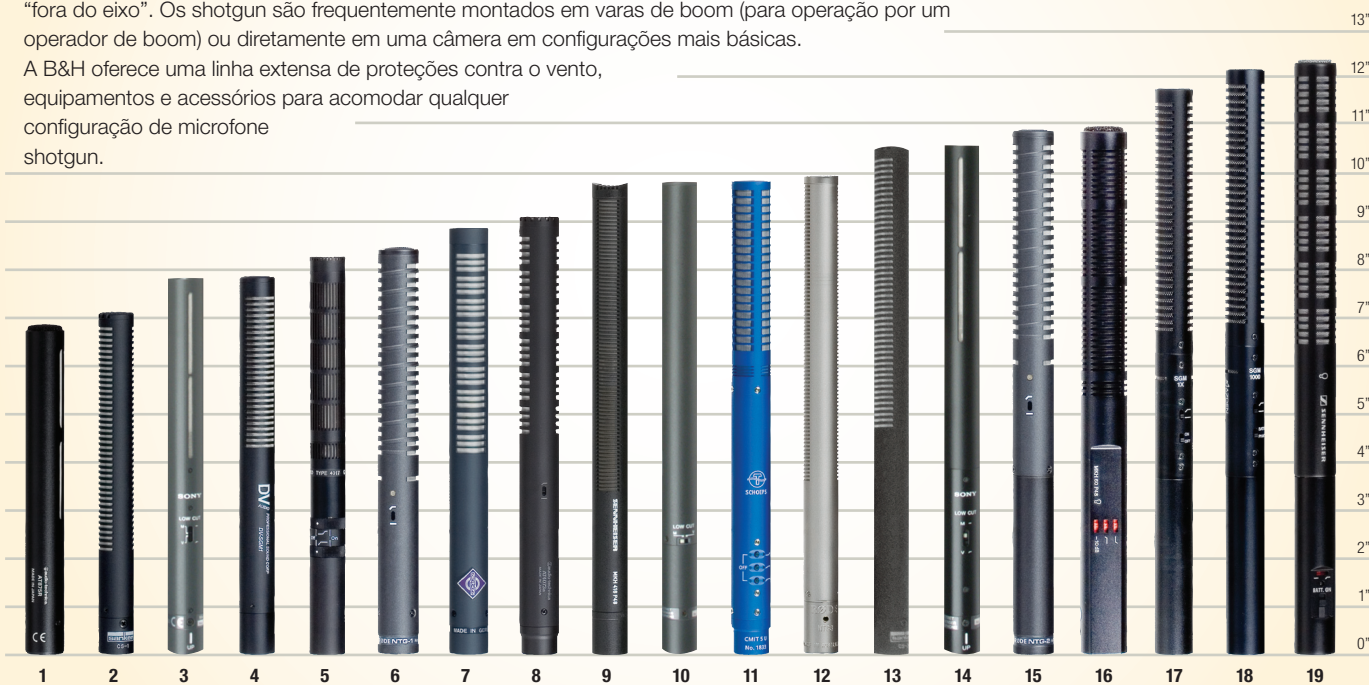

1	2	3	4	5	6	7	8	9	10	11	12	13	14	15	16	17	18	19
Marca	Modelo	Comprimento	Diâmetro	Peso	Frequência	Phantom / Bateria	Filtro	Rel. S/N	SPL	SKU	Preço							
1	Audio-Technica	AT875R	6,89"	21mm	2,8 Oz.	90Hz - 20kHz	sim / não	não	74 dB	127 dB	#AUAT875R	197.00						
2	Sanken	CS-1	7,15"	19mm	3,53 Oz.	50Hz - 20kHz	sim / não	não	-	137 dB	#SACS1	825.00						
3	Sony	ECM-673/9X	7,87"	20mm	4,76 Oz.	40Hz - 20 kHz	sim / não	cut-off de graves	77 dB	124 dB	#SOECM6739X	239.95						
4	PSC	SGM-1	7,9"	19mm	2,7 Oz.	50Hz - 18kHz	sim / não	não	-	115 dB	#PSSGM1	Ligue						
5	DPA Microphones	4017	8,3"	19mm	2,5 Oz.	70Hz - 20kHz	sim / não	cut-off de graves ênfase de agudos	80 dB	132 dB	#DP4017	1998.00						
6	Rode	NTG-1	8,5"	22mm	3,7 Oz.	20Hz - 20kHz	sim / não	cut-off de graves	76 dB	139 dB	#RONTG1	249.00						
7	Neumann	KMR 81i	8,9"	21mm	5,1 Oz.	20Hz - 20kHz	sim / não	cut-off de graves	82 dB	138 dB	#NEKMR81i*	1599.95						
8	Audio Technica	BP4073	9,13"	21mm	4 Oz.	30Hz - 20kHz	sim / não	cut-off de graves	80 db	126 dB	#AUBP4073	698.00						
9	Sennheiser	MKH-416 P48	9,84"	19mm	5,82 Oz.	40Hz - 20kHz	sim / não	não	81 dB	130 dB	#SEMKH416P48	999.95						
10	Sony	ECM-678/9X	9,87"	20mm	4,76 Oz.	40Hz - 20 kHz	sim / não	cut-off de graves	77 dB	124 dB	#SOECM6789X	Ligue						
11	Schoeps	CMIT 5U	9,88"	21mm	3,14 Oz.	40Hz - 20kHz	sim / não	cut-off de graves ênfase de agudos	-	132 dB	#SCCMIT5U	1999.00						
12	Rode	NTG-3	10"	19mm	5,74 Oz.	40Hz - 20kHz	sim / não	não	81 dB	130 dB	#RONTG3	699.00						
13	Sanken	CS-3E	10,6"	19mm	4,2 Oz.	50Hz - 20kHz	sim / não	não	-	120 dB	#SACS3E	1415.00						
14	Sony	ECM-674	10,62"	20mm	6,5 Oz.	40Hz - 20kHz	sim / sim	cut-off de graves	77 dB	124 dB	#SOECM6749X	Ligue						
15	Rode	NTG-2	10,95"	22mm	5,7 Oz.	20Hz - 20kHz	sim / sim	cut-off de graves	76 dB	131 dB	#RONTG2	269.00						
16	Sennheiser	MKH-60	11,02"	25mm	5,3 Oz.	50Hz - 20kHz	sim / não	cut-off de graves ênfase de agudos	88 dB	125 dB	#SEMKH60	1499.95						
17	Azden	SGM-1X	11,8"	21mm	4,76 Oz.	80Hz - 18kHz	sim / sim	cut-off de graves	65 dB	110 dB	#AZSGM1X	153.95						
18	Azden	SGM-1000	12,2"	21mm	4,94 Oz.	80Hz - 20kHz	sim / sim	cut-off de graves	70 dB	120 dB	#AZSGM1000	239.00						
19	Sennheiser	ME-66/K6	12,4"	23mm	3,9 Oz.	40Hz - 20kHz	sim / sim	cut-off de graves	-	125 dB	#SEME66K6	499.95						

Microfones Shotgun Longos

São caracterizados por um ângulo de aceitação mais estreito que o dos shotguns padrão, alta direcionalidade e rejeição superior nas laterais e traseira do microfone. Esses tipos de microfones shotgun são comumente usados em aplicações onde o microfone precisa ser posicionado a uma certa distância do assunto. Se você está gravando cenas mais abertas ou trabalhando em situações de notícias ou broadcast, onde as entrevistas são corridas, certamente apreciará a sensibilidade extra que um shotgun mais longo pode fornecer. São ótimas soluções para filme em locação e produção de TV, reforço de som de teatro e microfonagem de spot. A B&H oferece uma linha extensa de proteções contra o vento, equipamentos e acessórios para acomodar qualquer tipo de configuração de microfone shotgun longo.

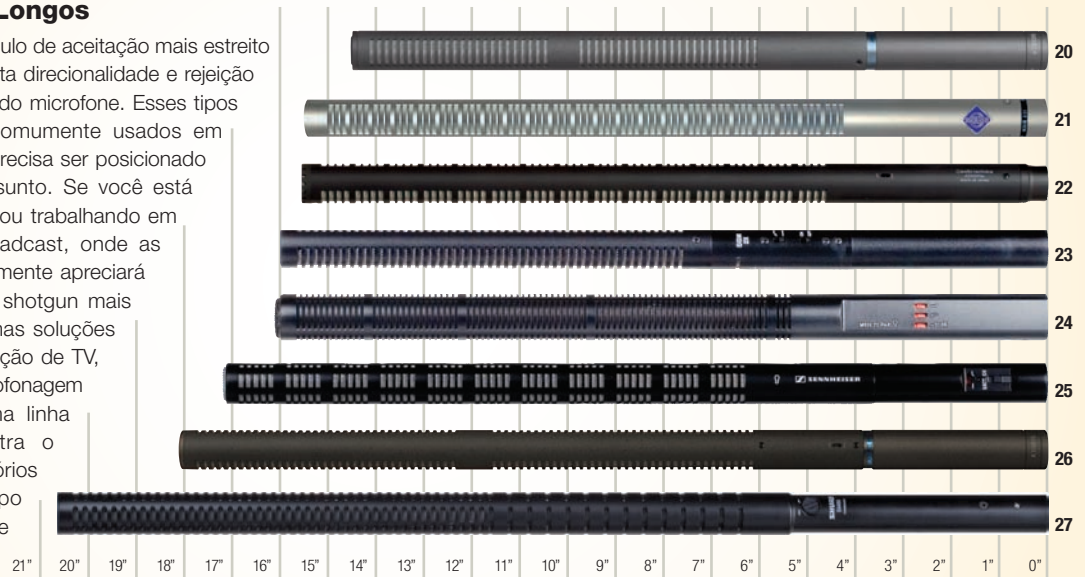

	Marca	Modelo	Comprimento	Diâmetro	Peso	Frequência	Phantom / Bateria	Filtro	Relação S/N	SPL	SKU	Preço
20	Audio-Technica	AT8035	14,53"	21mm	6 Oz.	40Hz - 20kHz	sim / sim	graves / corte	72 dB	132 dB	#AUAT8035	239.95
21	Neumann	KMR 82i	15,55"	21mm	8,82 Oz.	20Hz - 20kHz	sim / não	filtros de frequência agudo e grave	82 dB	128 dB	#NEKMR82i	1699.95
22	Audio-Technica	BP4071	15,55"	21mm	5,5 Oz.	30Hz - 20kHz	sim / não	corte de graves	82 dB	124 dB	#AUBP4071	879.00
23	Azden	SGM-2X	16"	21mm	6,5 Oz.	40Hz - 20kHz	não / sim	corte de graves	70 dB	110 dB	#AZSGM2X	199.00
24	Sennheiser	MKH-70 P48	16,14"	25mm	6,35 Oz.	50Hz - 20kHz	sim / não	corte de graves ênfase de agudos	-	124 dB	#SEMKH70	1749.95
25	Sennheiser	ME-67/K6	17,2"	23mm	5,11 Oz.	50Hz - 20kHz	sim / sim	corte de graves	-	125 dB	#SEME67K6	549.00
26	Audio-Technica	AT8015	118,11"	21mm	6,9 Oz.	40Hz - 20kHz	sim / sim	corte de graves	72 dB	132 dB	#AUAT8015	299.95
27	Shure	SM89	20,63"	20mm	6,9 Oz.	60Hz - 20kHz	sim / não	(2) corte de graves	79 dB	127 dB	#SHSM89	622.95

Rycote Acessórios Shotgun

	Shotguns Curtos	Modelo	Windshield Softie	Kit Windshield Completo	Kit Série S
1	Audio Technica	AT875R	12cm,STD	3	S300
2	Sanken	CS-1	14cm,STD	3	S300
3	Sony	ECM-673	12cm,STD	3	—
4	PSC	SGM-1	10cm,STD	—	—
5	DPA	4017	18cm,STD	4	S300
6	Rode	NTG-1	14cm,STD	3	S300
7	Neumann	KMR 81i	18cm,STD	4	S300
8	Audio Technica	AT4073a	12cm,STD	4	S300
9	Sennheiser	MKH-416 P48	18cm,STD	4	S300
10	Sony	ECM-678	18cm,STD	4	S375
11	Schoeps	CMIT 5U	12cm,STD	4	S300
12	Rode	NTG-3	18cm,STD	4	S300
13	Sanken	CS-3E	18cm,STD	4	S330
14	Sony	ECM-674	12cm,STD	4	—
15	Rode	NTG-2	14cm,STD	4	S330

	Shotguns Curtos	Modelo	Windshield Softie	Kit Windshield Completo	Kit Série S
16	Sennheiser	MKH-60	18cm,LH	4	S330
17	Azden	SGM-1X	18cm,STD	4	S375
18	Azden	SGM-1000	18cm,STD	4	S375
19	Sennheiser	ME-66/K6	18cm,STD	5	S375

	Shotguns Longos	Modelo	Windshield Softie	Kit Windshield Completo	Kit Série S
20	Audio Technica	AT8035	24cm,STD	6	S450
21	Neumann	KMR 82i	29cm,STD	6	S450
22	Audio Technica	AT4071a	29cm,STD	6	S450
23	Azden	SGM-2X	24cm,STD	6	S450
24	Sennheiser	MKH-70 P48	29cm,LH	6	S450
25	Sennheiser	ME-67/K6	29cm,STD	7	—
26	Audio Technica	AT8015	32cm,STD	7	—
27	Shure	SM89	—	8	—



VARAS DE BOOM

Varas de Boom são uma ferramenta essencial em qualquer kit de som. Com a tabela abaixo você poderá comparar facilmente recursos importantes como comprimento, peso e material de construção. As varas de alumínio são leves, fortes, e oferecem um ótimo custo-benefício. Varas feitas de fibra de carbono oferecem uma maior relação resistência-peso, representando dessa forma o melhor desempenho e manuseio suave e superleve. Varas com cabeamento interno irão simplificar e "enxugar" seu setup e desmontagem. Escolha entre as saídas de conexão de cabo lateral ou inferior, a que mais atende sua necessidade.

	Marca	Modelo	Material	Máx.	Mín.	Seções	Cabeado	Peso	SKU	Preço
1	Beyerdynamic	MZA717	Alumínio	60"	24"	3	-	0,34kg	#BEMZA717	148.00
2	Beyerdynamic	MZA718	Alumínio	126"	36"	6	-	0,86kg	#BEMZA718	199.95
3	Cavision	SGP525R	Fibra Mista	96"	25"	5"	-	0,54kg	#CASGP525R	159.99
4	Gitzo	GB0530	Fibra	84,3"	33,1"	3	-	0,36kg	#GIGB0530	Ligue
5	Gitzo	GB1540	Fibra	109,4"	33,9"	4	-	0,40kg	#GIGB1540	Ligue
6	Gitzo	GB-320	Alumínio	54,7"	30,2"	2	-	0,27kg	#GIGB320	Ligue
7	Gitzo	GB-3360	Alumínio	12'	0,82m	6	-	-	#GIGB3360	Ligue
8	Gitzo	GB-3560	Fibra	155"	34,2"	6	-	0,77kg	#GIGB3560	Ligue
9	Gitzo	GB0330	Alumínio	78,7"	31"	3	-	-	#GIGB0330	Ligue
10	Gitzo	GB1340	Alumínio	102"	32"	4	-	-	#GIGB1340	Ligue
12	K-Tek	K-56	Fibra	49"	17'	5	-	0,28kg	#KTK56	351.50
13	K-Tek	K-56CC	Fibra	49"	17"	5	Saída Inferior	0,45kg	#KTK56CC	480.70
14	K-Tek	KE-69CC	Alumínio	69"	29"	3	Saída Inferior	0,49kg	#KTK69CC	144.00
15	K-Tek	KE-79	Alumínio	80"	22"	6	-	0,54kg	#KTK79	189.00
15	K-Tek	KE-79CC	Alumínio	80"	22"	6	Saída Inferior	0,68kg	#KTK79CC	225.00
17	K-Tek	K-81CCR	Fibra	83"	28"	5	Saída Lateral	0,77kg	#KTK81CCR	522.50
18	K-Tek	KE-89CC	Alumínio	86"	30"	4	Saída Inferior	0,63kg	#KTK89CC	175.50
19	K-Tek	KEG-100	Fibra	105"	26"	5	Saída Inferior	0,43kg	#KTKEG100	370.13
20	K-Tek	KE-100	Alumínio	108"	33"	5	-	0,58kg	#KTK110	193.50
20	K-Tek	KEG-100CC	Fibra	107"	26"	5	Saída Inferior	0,58kg	#KTKEG100CC	460.13
21	K-Tek	KE-102CCR	Fibra	107"	28"	5	Saída Lateral	0,72kg	#KTK102CCR	574.75
22	K-Tek	KE110CC	Alumínio	110"	32"	5	Saída Inferior	0,81kg	#KTK110CC	229.50
23	K-Tek	KE110CCR	Alumínio	110"	32"	5	Saída Lateral	0,81kg	#KTK110CCR	247.50
24	K-Tek	K-152CC	Fibra	154"	36"	5	Saída Inferior	0,81kg	#KTK152CC	674.50
25	K-Tek	K-152CCR	Fibra	154"	40"	5	Saída Lateral	0,86kg	#KTK152CCR	703.00
26	K-Tek	K-202CC	Fibra	193"	37"	5	Saída Inferior	0,81kg	#KTK202CC	793.25
27	K&M	23760	Alumínio	126"	37"	3	-	0,81kg	#KM23760	155.00
28	K&M	23770	Fibra	180"	46"	4	-	0,81kg	#KM23770	142.59

K-Tek® KA-113 - Vara de Boom Articulada

- Fibra de carbono para máxima resistência e mínimo peso • 5 posições de travamento de 90 a 180 graus
- 4 seções telescópicas antes da junta e mais duas após, fornecendo um alcance de quase 3 metros

Sem Cabo (KTKA113) 655.50
 Com cabo espiralado (KTKA113CCR) 817.00



**AT8415 • AT8415 Deluxe**

Montagem Antichocho

- Design leve e discreto
- A versão Deluxe possui os suspensores ao invés de tiras de borracha
- Compatível com microfones de 19-25mm de diâmetro



Montagem Antichocho Universal de Perfil Baixo Deluxe (#AUAT8415) 49.95
 Montagem Antichocho de Perfil Baixo Deluxe (#AUAT8415D) 63.95
 Adaptador de Mont. na Sapata da Câmera (#AUAT8469) 13.00

**DUSM-1**

Montagem Antichocho com Suspensão

- Suspensões em silicone macio e um mecanismo de inclinação com liberação rápida. Possui rosca de 3/8"-16 para uso com uma vara de boom e inclui um adaptador de sapata de câmera
- Sistema de suspensão de 4 vias de borracha • Knob de ajuste emborrachado com travamento



#PEDUSM1 49.95

**Acessórios**

- Suporte de Vara de Boom (PEBPH) 29.95
- Punho Universal de Microfone (PEGRIPI) 34.95
- Bandeira de Mic Quadrada em Preto (PEMFMSB) 24.95
- Suspensores de Mic de 4 pontos (Par) para uso com montagens antichocho (PE4PSSS) 18.00
- Bolsa em Neoprene para Vara de Boom Fechada de 34" com Mic Shotgun e Softie (PEBPB10) 39.95

RØDE BLIMP Windshield

Uma solução profissional de montagem antichocho e windscreen para microfones shotgun conhecidos medindo até 12.79" (325mm) de comprimento. A cesta do windshield blimpado recebe as montagens da suspensão, e um windscreen de pelo cobre toda a cesta do windshield. Projetado para operação na mão, permite que seja montado como "boom".



#ROBLIMP 299.00

RØDE WS6 / WS7

Windshields Deluxe

- Esses windshields de espuma de célula aberta e luva de pelos são projetados para reduzir o vento nas gravações realizadas em condições ambientais adversas • WS6 cabe no NTG1/NTG2
- WS7 cabe no NTG3



#ROWS6 59.00 #ROWS7 59.00

WINDTECH Série SG

Windscreens Shotgun

Windscreens de reposição de alta qualidade para mics shotgun. Feito em SonicFoam acústica hipoalergênica. Lavável e durável.

SG-1 (#WISG1) ... 26.95 SG-2 (#WISG2) ... 38.95
 SG-60 (#WISG60) 25.00
 SG-70 (#WISG70) 29.95
 SG-200 (#WISG200) 18.95

**InVision Video**

Adaptador de Sapata

- Fornece excelente isolamento de vibrações de manuseio e do ruído do motor da câmera • Suporta microfones shotgun de 19 a 25 mm de diâmetro e de até 300 mm de comprimento • Um punho "Soft feel" é moldada no clip, para prevenir que o microfone gire



#RYIVSMSF 79.00

Softie Windshields

- Softie windshield e montagem antichocho projetada para oferecer atenuação do vento comparável a de um windshield Rycote padrão
- A montagem antichocho possui o seu próprio suporte e pode ser usada como um punho de pistola ou como montagem de boom • Disponível nos comprimentos 12, 18, 24, 29 e 32cm com 3 diâmetros para encaixar na maioria dos mics populares



#RYSYSGK* 229.00

Windshields Série S

Possui um novo conceito em suspensão, novos materiais e uma nova construção de windshield, enquanto mantém todas as renomadas características de flexibilidade, equilíbrio e performance profissional da Rycote.



Para Mics de 8" a 10" de compr. (#RYSS300) 269.00
 Para Mics de 10" a 11" de compr. (#RYSS330) 269.00
 Para Mics de 11" a 13" de compr. (#RYSS375) 269.00
 Para Mics de 14" a 16" de compr. (#RYSS450) 269.00

Extensor de Sapata

Permite que você adapte múltiplos acessórios em sua câmera/camcorder com uma única Sapata. A extensão de Sapata permite a rotação dos acessórios em 360° ao redor da sapata presa na câmera.



10cm de comprimento (#RYHSE) 27.95
 20cm de comprimento (#RYHSEL) 59.95
 40cm de comprimento (#RYHSEXL) 64.95

Série Invision

Sistemas de Suspensão para Microfone

Oferecem ótima estabilidade e isolamento quando usados em uma vara de boom ou em suporte estático. Eles são praticamente indestrutíveis e irão suportar uma ampla gama de mics shotgun e mics de diafragma, pequenos até médios.

INV-4 (RYINV4), INV-5 (RYINV5) e INV-6 (RYINV6) cabem em uma barra padrão... 62.00
 INV-7 (RYINV7) e INV-8 fit (RYINV8) cabem em uma barra longa 62.00

**Softi-Case**

Casos Rígidos Windshield/Windjammer

Protegem sua valiosa proteção profissional contra vento dos desgastes que ocorrem em viagens.
 Pequeno em Preto (AL30016SCBLK) 52.50
 Pequeno em Amarelo (AL30016SCYEL) 52.50
 Pequeno em Azul (AL30016SCBLU) 54.95
 Médio em Preto (AL30020SCBLK) 54.95
 Médio em Amarelo (AL30020SCYEL) 62.50
 Médio em Azul (AL30020SCBLU) 62.50

**RE-50 B • RE50N/DB**

Microfone ENG Dinâmico Omnidirecional

- O padrão da indústria na captação de notícias
- Praticamente indestrutível e resistente ao clima
- RE50N/DB adiciona elemento de neodímio de maior saída



#ELRE50B Ligue #ELRE50NDB Ligue
 Windscreen para RE-50 (EL3791) Ligue
 Fat-Cat - Windscreen para Externas (REFATCAT) 68.00

635A & 635N/DB

Mics ENG Omnidirecionais Dinâmicos

Conhecido como "O Martelo", o 635A é o microfone ENG mais popular do mundo. Compacto e resistente, ele possui absorção interna de choques e filtros pop e de poeira de 4 estágios. O padrão omnidirecional elimina sons plosivos. O 635N/DB adiciona um elemento de neodímio de maior saída.

635A em Bege (#EL635A) Ligue
 635A em Preto (#EL635AB) Ligue
 635N/DB em Preto (#EL635NDB) Ligue
 Filtro Windscreen/pop para 635A (#EL314E) Ligue

Outros Mics ENG de Mão

Audio Technica AT8004 Mic Omni Dinâmico (AUAT8004) 98.00
 Audio Technica AT8004L c/ Punho Ext. Longo (AUAT8004L) 99.95
 AKG D230 Mic Dinâmico ENG (AKD230) 219.00
 Beyerdynamic M58 Mic Omni de Entrevistas (BEM58) 259.00
 Coles 4104B Mic Commentator's Lip (CO4104B) 699.00
 Electrovoice RE-16 Mic Supercardioid (ELRE16) 289.00
 Sennheiser MD42 Mic Omni de Entrevistas (SEMD42) 199.95
 Sennheiser MD46 Mic Uni de Entrevistas (SEMD46) 199.95
 Shure VP 64A Mic Omnidirecional ENG (SHVP64A) 74.95
 Shure VP 64AL c/ Punho Ext. Longo (SHVP64AL) 82.59
 Shure SM63 Mic Omni Dinâmico (SHSM63) 74.95
 Shure SM63L c/ Punho Ext. Longo (SHSM63L) 74.95
 Shure SM63LB c/ Punho Ext. Longo (SHSM63LB) 132.95
 Sony F112 Mic Omni ENG (SOF112) 170.00

RØDE NT4

Microfone Condensador Estéreo

É um microfone estéreo de configuração XY fixo de 90 graus, projetado para aplicações de gravação tanto para estúdios profissionais quanto em locação. Alimentação via Phantom ou bateria de 9V. Inclui case personalizado, montagem antichocho, windshield, montagem de pedestal, jack personalizado miniestéreo e cabos XLR.

#RONT4 529.00

Kit 4 de Windshield da Rycote (#RYWWSK4) 599.00
 Rycote Mini Windjammer (#RYMWRNT4) 44.00
 25' 5-pin stereo XLR-F to 2 XLR-M Y cable (RECAXT25) 84.00

Outros Microfones Estéreo

Audio Technica AT8022 Mic Estéreo XY (AUAT8022) Ligue
 Audio Technica BP4025 Mic Estéreo XY (AUBP4025) 459.00
 Audio Technica BP4027 Shotgun Estéreo (AUBP4027) 725.00
 Audio Technica BP4029 Shotgun Estéreo (AUBP4029) 675.00
 Audio Technica Pro-24CM Mic Compacto Estéreo Condensador com montagem de sapata de câmera (AUPRO24CM) 66.95
 Rode NT5 Mic Condensador Cardioid (RONT5) 219.00
 Shure VP88 Mic Estéreo (SHVP88) 689.95
 Sennheiser MKH-418S Estéreo Shotgun (SEMKH418S) 1649.95
 Sanken CSS-5 Mic Estéreo Shotgun (SACSS5) 2075.00
 Sanken CMS-10 Mic Estéreo Shotgun HD Montável na Câmera (SACMS10) 2290.00
 Sony ECM-680S Mic Estéreo Shotgun (SOECM680S) Ligue



Brasil: 0800-891-5881 | Fax: 0800-891-0320

Mixers de Campo Portáteis

AZDEN FMX-20 • FMX-32

Mixer Estéreo de Campo de 2 e 3 Canais

- Duas ou três entradas de mic XLR
- Duas saídas de nível de linha XLR balanceadas
- 2 saídas de canal endereçáveis
- Limitadores selecionáveis nas duas entradas
- Alimentado por bateria de 9V ou fonte de alimentação opcional



#AZFMX20 227.95 #AZFMX32 270.00

AZDEN FMX-42

Mixer de Áudio Portátil de 4 Canais

- 4 entradas de mic XLR • Duas saídas selecionáveis de nível de mic ou linha XLR balanceada • 2 saídas de canal endereçáveis
- Limitadores selecionáveis nas duas entradas
- Alimentado por bateria de 9V ou fonte de alimentação opcional



#AZFMX42 469.00
#AZFMX42A (Acredita retorno de câmera de 10 pinos p/ vídeo)..... 539.00

PSC DV PROMIX 6

Mixer ENG e Produção de Campo de 6 Canais

- 6 entradas XLR balanceadas de mic/linha selecionáveis
- Cada entrada possui uma saída de phone dedicada de 1/4"
- Duas saídas XLR de pares estéreo
- Seletores (Pan) de designação de canal
- Monitoração de entrada direta / de fita



#PSDVP6 1377.50

JUCEDLINK CX431

Mixer/Pré-Amp de Áudio de Camcorder de 4 canais

- 4 entradas XLR balanceadas
- Seletor de mic/linha nos canais 1/2 • 48V e 12V de phantom power • Saída mini de 3,5mm
- Três configurações de ganho (alta, média e baixa) com dial de atenuador em cada canal
- Montado na parte inferior de camcorders e em cima do tripé
- Funciona 8 horas com bateria de 9V



#JUCX431 469.00

PSC DV PROMIX 3

Produção de Campo de 3 Canais e Mixer ENG

- 3 entradas balanceadas XLR selecionável de mic/linha com +48V de phantom power
- Filtros de corte de baixo em cada entrada
- Seletores L/R e de posição central em cada entrada
- Jack de saída de áudio de nível de mic mini de 1/8" (3,5mm)
- Monitoração de entrada de fita/entrada direta a partir de câmeras de vídeo



#PSDVP3 470.25

SHURE FP33

Mixer Estéreo de 3 Canais

- Três entradas de linha/mic XLR balanceadas e selecionáveis
- Saídas XLR estéreo
- Entrada de monitor 3,5mm e jacks de saída de fita • Saída de barramento de mixagem
- Oscilador de tom integrado; medidores de VU profissional
- 4 modos de monitor de headphone



#SHFP33 1274.95

ROLLS MX410

Mixer de Mic de 4 Canais

- 4 entradas XLR balanceadas cada uma com phantom power selecionável e controle de nível • 2 saídas XLR selecionáveis de mic/linha balanceadas por transformador • Jack de headphone de 3,5mm com controle de nível • Alimentado por baterias de 9V ou fonte de alimentação incluída • Inclui case de tela resistente e alça de ombro



#ROMX410 299.00

ROLLS MX422

Mixer de Áudio de Campo Profissional de 4 Canais

- 4 entradas XLR balanceadas para servo e 2 saídas XLR balanceadas para transformador
- 48V de phantom power selecionável
- Filtros de corte de graves de 100Hz selecionável em cada entrada
- Limitador integrado; medidores VU calibrados
- Inclui case de tela resistente e alça de ombro



#ROMX422 424.95

SOUND DEVICES 552

Mixer e gravador portátil de 5 canais

- 5 entradas XLR
- Saídas analógica e digital
- Medição flexível
- Gravador estéreo integrado (grava para cartão SD/SDHC)
- Entrada de Time Code para arquivos com horário impresso
- Menu de configuração e confirmação de voz



#S0552 2895.00

SignVideo ENG-44

Mixer de Áudio de Campo Portátil de 4 Canais

- 4 entradas de áudio de nível de mic/linha balanceadas XLR selecionáveis
- Par estéreo de saídas XLR, mais saídas estéreo de mic/linha de 1/8"
- Saída de headphone boom XLR
- Seletores de alimentação phantom individuais
- Cada canal possui um seletor de controle de pan central e L/R



#SIENG44 475.00

SOUND DEVICES 302

Mixer de 3 Canais

- 3 entradas de nível de linha/mic XLR balanceadas de transformador selecionáveis
- Saída de monitor de headphone com impedância variável
- Limitação de entrada e saída
- Canais 1 e 2 podem ser conectados em estéreo
- Phantom power +48V, +12V e +12V-T



#S0302 1295.00

SOUND DEVICES MP-1

Pré-Amp de Mic Portátil de Canal Único

- Entrada de mic XLR balanceada de transformador e saída de nível de linha • 66dB de ganho em 11 etapas
- Limitador de pico
- Filtro de corte de graves
- Com apenas 3" de largura e 5" de profundidade, funciona com 2 baterias AA para 24 horas



#S0MP1 325.00

SOUND DEVICES Mixpre

Mixer de Campo de Mic de 2 Canais Portátil

- Entradas XLR balanceadas em transformador
- Faixa dinâmica de 110dB, largura de banda de áudio de 10Hz a 50kHz
- Limitadores de dois estágios
- Saída de headphone de 1/4 de polegada • Tom de teste e mic Slate



#S0MIXPRE 665.00

SOUND DEVICES MM-1

Pré-Amp de Mic Portátil de Canal Único

- Faixa dinâmica de 120dB e largura de banda de 10Hz a 50kHz
- Entrada de mic XLR balanceada com phantom power de +48V, 12V e 12V-T • Entrada de monitor balanceada
- Saída de headphone de 1/4 de polegada
- Seletor de filtro de corte de graves de 3 posições



#S0MM1 385.00

SONY DMX-P01

Mixer Digital Portátil Alimentado por Bateria

- Conversores A/D e D/A de 24 bits
- Processamento de 32 bits
- Suporta frequências de 48kHz e 96kHz
- 4 entradas XLR balanceadas
- Medição programável; monitoração flexível
- Saída AES/EBU e S/PDIF



#S0DMXP01 Ligue

WENDT X3

Mixer de Campo ENG/EFP Portátil de 3 Canais

- 3 entradas de nível de linha e mic XLR balanceadas selecionáveis
- +48V de phantom power, controles de ganho giratórios, seletores de controle de pan e seletores de filtro de corte de graves. Mic Slate interno



X3 Mixer de 3 canais (#WEX3).....	1140.00
X4 Mixer de 4 canais (#WEX4VU).....	1795.00
X5 Mixer de 5 canais (#WEX5VU).....	2595.00

Acessórios para Mixers**Azden**Case de transporte para FMX-32 (**AZFMX32C**)..... **26.95****Petrol**

PS601: Bolsa Deca
Eargonizer pequena
(**PEPS601**)..... **229.95**

**PSC**Cabo breakway de 7,62m XLR Betacam para FP33 e FP32 (**PSFPSC1091F**)..... **224.68****Porta Brace**

MX-24 Case para Shure FP-24 (POMX24).....	164.05
MXC-302 Case para Sound Devices 302 (POMXC302).....	174.95
MXC-302 MINI Case para 302 (POMX302MINI).....	129.33
MXC-33 Case para Shure FP-33 (POMXC33).....	181.41
MXC-442 Case para Sound Devices 442 (POMXC442).....	169.95

Áudio Remoto

Cabo breakway de câmera 6,10m Betacam para FP33, FP32A (RECABCFP33).....	240.80
Cabo de saída mini estéreo de 1/8" c/ pad de mic de -50dB (RECAFPMPAD).....	40.32
Cabo de saída Y c/ TA3-F para 2 conectores XLR-M p/ Devices 442 (RECADS442TOY).....	44.80
Cabo adaptador de saída de fita não-balanceada de nível de linha estéreo TA3-F para estéreo 3,5mm (RECADST).....	23.52
Adaptador NP-1 com cabo XLR de 4 pinos (RENPADWX4).....	60.00
Cabo de fone de 18" XLR-F a 1/4" TRS (RECAFX14J18).....	28.00
Cabo de nível de mic de 18" XLR-F a TA5-F (RECALECX135M).....	35.84
Cabo de jumper de ângulo reto de 18" XLR a XLR (RECAJ18RT).....	25.76

Dispositivos Sonoros

CS-3: Case de produção para 302 ou MixPre (SOC3).....	160.00
CS-MAN: Case de utilidades p/ 302 ou MixPre (SOCMAN).....	12.00
XL-10: Cabo de breakout/Extensão p/ 442/552 (SOXL10).....	199.00
XL-14: Cabo de extensão de headphone (SOXL14).....	16.00
XL-1B: Cabo 12" TA3-a-TA3 fêmea (SOXL1B).....	27.00
XL-2: Cabo de 15" TA3-F a XLR (Par) para 442 (SOXL2).....	51.00
XL-2F: Cabo de 15" TA3-F a XLR para 744 (SOXL2F).....	53.00
XL-3: Cabo 12" mini macho para conector TA3F (SOXL3).....	26.00
XL-4: Kit de 4 conectores TA3 fêmea (SOXL4).....	25.00
XL-7: Jack TA3-F a não-balanceado de 1/8" (3,5mm) (SOXL7).....	26.00
XL-H: Conector de alimentação 4 pinos HR10-7P-4P (SOXLH).....	18.00
XL-NPH: Adapt. alimentação NP-1 c/cabo 12" (SOXLNPH).....	62.00
XL-WP3 Fonte de alimentação universal para MM-1 (SOXLWP3).....	62.00
XL-WPH3: Fonte alim. 45W DC p/ mixers (SOXLWPH3).....	78.00

ALESIS PalmTrack

Gravador de Áudio Digital de Mão

- 4 cápsulas de microfone integradas gravam nos modos estéreo ou omnidirecional
- Grava áudio de resolução de até 24 bits/48kHz em cartões de memória SD
- Entradas de mic e linha de 3,5mm
- Falante integrado e jack de headphone de 3,5mm para monitorar gravações no local
- Configurações de chorus, deslocamento de afinação, atraso e reverb

#ALPHSDR **Ligue****EDIROL R-44**

Gravador Portátil de 4 Canais

- Gravação em 4 canais de 24 bits/192kHz para cartão SD/SDHC
- 4 entradas combo XLR/TRS com Phantom Power para mics
- 4 saídas RCA, saída de headphone
- Mics e falante estéreo integrados
- Efeitos integrados • USB 2.0
- Funciona 4 horas com 4 baterias AA



#EDR44.....	995.00
#EDSSBR44 (case para R-44).....	95.00

Fostex FR-2LE

Gravador de Campo com CompactFlash

- Gravador de 2 canais
- Grava arquivos BWF ou MP3 para cartões CF ou Microdrive até resolução de 24 bits/96kHz
- Indicadores de tempo em arquivos .wav ou MP3
- Buffer de pré-gravação e monitoração de confiança Read After Write RAW (Read After Write)
- Porta USB 2.0 • Inclui controlador remoto cabeado



#FOFR2LE.....	599.00
#POARFR2LE (Case de áudio Portabrace para FR-2LE).....	164.05

Jammin HR-5

Gravador de Áudio Digital De Mão

- Grava arquivos WAV a até 24 bits/96kHz e arquivos MP3 a até 192kbps • 2GB de memória e slot de cartão SD/SDHC • Mic de condensador estéreo integrado • Mic e entradas de linha de 3,5mm; porta USB 2.0 • Falantes integrados e jack de headphone • VOX, ALC e efeitos 3D Hall, EQ
- Inclui cabo de saída de linha, base de tripé e software Magix

Disponível em preto (**JHR5**) ou vermelho (**JHR5R**)..... **Ligue****marantz® CDR-310**

Gravador de MP3/CD Portátil de 2 Canais

- Gravação em CD-DA/WAV/MP3 ou AIFF • HD integrado de 4GB • Grava CD-R de áudio ou dados
- Entradas de mic XLR com 48V de phantom power
- Modos de Pré-gravação e Gravação de Fundo
- Saída de mic condensador integrado, falante e headphone
- E/S Digital S/PDIF

#MACDR310..... **Ligue****EDIROL R-09HR**

Microgravador de 24 bits/96kHz

- Tamanho de bolso com mic estéreo integrado, falante e tela OLED de 1,5"
- Grava MP3 e PCM não-comprimido
- Grava para cartões SD/SDHC
- Minijacks de entrada de linha e mic
- USB 2.0 • Inclui remoto sem fio e software



#EDR09HR.....	265.00
Bolsa acolchoada para R-09HR (EDOPR09HRP).....	28.95
Case em silicone para R-09HR (EDOPR09HRS).....	24.17
Windshield para R-09HR (EDOPR09HRW).....	39.00

EDIROL R-4 Pro

Gravador de Campo de 4 Trilhas c/ Time Code

- 24 bits/192kHz
- E/S analógica e digital
- Pré-amps de alta qualidade
- Time Code SMPTE
- Limitador interno
- HD integrado de 80GB
- Mics estéreo integrados
- Efeitos e edição integrados
- Múltiplas opções de alimentação

#EDR4PRO..... **2295.00****iKEY-AUDIO M3**

Gravador de Áudio Digital Portátil

- Grava arquivos .WAV e MP3 para cartões SD/SDHC
- Entradas de mic e linha de 3,5mm
- Saída de linha/headphone de 3,5mm
- Interface USB 2.0 • Seletor de ganho de entrada de 3 níveis e nível de gravação ajustável com um medidor VU de entrada digital
- Pode ser montado em tripé

#IKM3..... **99.95****KORG SOUND on SOUND**

Gravador de Bolso

- Gravação WAV de qualidade de CD para cartões microSD/SDHC • Mic de 3,5mm e linha; entradas de guitarra de 1/4" • Mic e falante estéreo integrado • Sintonizadores cromáticos, guitarra e baixo • 100 efeitos integrados e 50 ritmos de preset; recurso de loop A/B • Saída de headphone • Inclui software Korg Audio Utility

#KOSOS..... **199.99****marantz® PMD620**

Gravador Digital de Campo

- Gravação em arquivos WAV ou MP3 para cartões SD/SDHC • Cápsulas de mic integradas para gravação estéreo • Entradas mini de nível de linha e mic; saída de linha mini
- Falante integrado e saída de headphone
- Edição interna e conexão USB
- Inclui adaptador de clipe de cinto/tripé e correia



#MAPMD620.....	Ligue
#MAPRC620 (Case em Nylon para PMD620).....	34.95
#MADA620PMD (Adaptador AC para PMD620).....	35.00

Brasil: 0800-891-5881 | Fax: 0800-891-0320

Gravadores de Campo Portáteis

marantz®PMD660

Gravador Digital CompactFlash

- Grave WAV ou MP3 via mic estéreo integrado ou duas entradas de mic XLR com phantom power e pad de 20dB
- E/S de linha mini estéreo
- Falante integrado; saída de headphone • Barras de medidor LED brilhante • Edição interna de cortar/copiar/colar



- #MAPMD660..... Ligue
- #MADA660PMD (Adaptador AC para PMD660)..... 39.00
- #MAPRC660 (Case de transporte para PMD660)..... 69.00

marantz®PMD661

Gravador Digital SD/SDHC Compacto

- Gravação WAV ou MP3 até resolução de 24 bits/96kHz
- Mics integrados e entradas XLR de mic/linha duplo com +48V de phantom power • Entradas de linha mini S/PDIF e 3,5mm
- Saídas de linha estéreo RCA
- Falantes integrados e jack de headphone • Medidor de nível LED de 10 Segmentos • USB 2.0 e edição interna



- #MAPMD661..... 599.00

marantz®PMD671

Gravador de Campo com CompactFlash

- Gravação de 24 bits/96kHz de alta resolução, formatos de arquivo MP3, MP2, WAV, e BWF
- USB 2.0 e E/S SPDIF digital
- 48V de phantom power
- Múltiplas taxas de amostra selecionáveis e mais de 40 configurações de qualidade atribuíveis • Operação remota com menu • Marcação EDL para criação de arquivo imediata e gerenciamento



- #MAPMD671..... 999.00
- #MADA670PMD (Adaptador AC para PMD671)..... 39.00

OLYMPUS® LS-10

Gravador de Campo Estéreo Compacto

- Gravação PCM linear de 24 bits/96kHz
- Grave nos formatos .WAV, .MP3 e .WMA
- Mic estéreo mais falantes estéreo integrados
- Slot de memória de 2GB mais slot SD
- Funciona 12 horas com 2 baterias AA



- #OLLS10..... 249.99

OLYMPUS® LS-11

Gravador de Campo Estéreo Compacto

- Gravação PCM linear de 24 bits/96kHz
- Grave nos formatos .WAV, .MP3 e .WMA
- Dois mics condensadores integrados
- Corpo em alumínio, com design compacto
- Falantes estéreo integrados
- Grava automaticamente quando escuta sons acima de um certo nível de volume
- Slot de memória de 8GB mais slot SD
- Funciona 23 horas com 2 baterias AA



- #OLLS11..... 299.99

Roland® R-05

Gravador de Áudio Digital de 24 bits Portátil

- Gravação WAV ou MP3 até 24 bits/96kHz
- Microfones estéreo integrados
- Porta USB 2.0
- Entradas de mic e linha de 3,5mm
- Reverb integrado
- Funções de edição internas
- Reprodução de loop e ajuste de velocidade
- Função de pré-gravação de 2 segundos
- Gravação automática, divisão de música e ajuste de nível • Grava em cartões de memória SD



- #ROR05..... 249.00

SONY® PCM-M10

Gravador de Áudio Portátil

- Gravação WAV ou MP3 até 24 bits/96kHz
- Mic estéreo integrado
- Porta USB 2.0
- Grava para 4GB de memória, ou para cartões Micro SD ou Memory Stick Micro
- Entradas de mic e linha de 3,5mm
- Buffer de pré-gravação de 5 segundos
- Controle de afinação
- Porta USB



- Em Preto (SOPCMM10B) ou Verm. (SOPCMM10R)..... 229.00

SONY® MZ-M200

Gravador Hi-MD com Microfone Estéreo

- Grava até 34 horas de áudio não-comprimido em um Hi-MD de 1GB ou MiniDisc padrão
- Jack de mic/linha
- Controle digital de afinação
- Impressão de data e hora
- Upload para Mac ou PC via USB e software incluído • Inclui remoto, mic estéreo, fones de ouvido, bateria, adaptador AC, case



- #SOMZM200..... 349.00

SONY® PCM-D1

Gravador de Campo Digital de 24 bits/96kHz

- Mics estéreo XY integrados • Entradas de linha e externa de mic, saída digital ótica, conectores mini estéreo padrão • 4GB de memória interna aceita mídia Memory Stick Pro
- Medidores de nível VU • Porta USB 2.0
- Taxas de bit e amostra selecionáveis
- Caixa de titânio espessa durável de 1mm



- #SOPCMD1..... Ligue

SONY® PCM-D50

Gravador de Campo Estéreo Digital

- Reprodução e gravação de 24 bits/96kHz
- Microfones estéreo integrados reposicionáveis
- Buffer de pré-gravação de 5 segundos
- Grava para uma memória interna de 4GB ou para Memory Stick Pro HG Duo
- Função de reprodução MP3 • Porta USB
- Limitador de reprodução duplo • Controle digital de Pitch • Reprodução de repetição A/B



- #SOPCMD50..... Ligue

SOUND DEVICES® 702 • 702T

Gravador Digital Portátil com Time Code

- Gravação de 24 bits/192kHz • Monitoração/gravação estéreo M/S
- 2 pré-amplificadores de mic com phantom power, limitadores e filtros passa-alta
- Porta FireWire
- E/S digital S/PDIF e AES/EBU
- Reprodução de MP3 • Grava com cartões CompactFlash



- #S0702..... 1875.00
- #S0702T (com funcionalidade time code)..... 2495.00

SOUND DEVICES® 722

Gravador Portátil de 2 Canais

- Gravação de 24 bits/192kHz para drive de 160GB ou cartões CF
- Formatos WAV, BWF e MP3
- Conectores analógicos e digitais • E/S Word Clock



- #S0722..... 2495.00
- #S0744T (Gravador de Time Code de 4 canais)..... 4095.00

SOUND DEVICES® S0788T • 788T-SSD

Gravador Portátil HD de 8 Canais

- Gravação de 24 bits/192kHz com time code e gravação/escrita total para drives internos, cartões CF ou drives Firewire externos
- 8 pré-amplificadores de mic com phantom, limitadores e filtros passa-alta • 12 trilhas de gravação no total
- E/S digital S/PDIF e AES/EBU



- #S0788T (com HD de 160GB interno)..... 5995.00
- #S0788TSSD (com SSD drive de 256GB interno)..... 6495.00

TASCAM® BB-800

Gravador Digital Portátil

- Gravação WAV e MP3 para cartões SD/SDHC • 4 microfones integrados e 2 entradas de mic XLR com phantom power
- Reprodução de loop e velocidade variadas • Gravação de overduh
- USB 2.0 • Afinador cromático e metrônomo integrado
- Sistema de falante estéreo de 10W integrado; inclui controle remoto



- #TABB800..... 275.00

TASCAM® BB-1000CD

Gravador CD/SD Portátil

- 4 mics integrados para gravação de 360°, ou use as 2 entradas de mic XLR com +48V de phantom power • Grava arquivos WAV para CD, e arquivos WAV ou MP3 para o cartão SD • Transfere gravações de cartões CD a SD e vice-versa
- Audição de velocidade variável; reprodução de Loop também está disponível
- Sistema de falante integrado de 10W; metrônomo e sintonizador cromático



- #TABB1000CD..... Ligue

TASCAM DR-03

Gravador de Áudio Digital Portátil

- Extremamente compacto, grava WAV ou MP3 até 24 bits/48kHz para cartões de memória flash microSD
- Mic estéreo integrado com controle de nível, filtro de corte de graves selecionável, função de auto-gravação e limitador • Falante integrado
- Reprodução de loop e velocidade variadas
- Entrada de mic/linha estéreo de 3,5mm, jack de headphone de 3,5mm, base desktop integrada e USB 2.0 • Bateria AAA ou alimentação USB



#TADR03 59.99

TASCAM DR-07

Gravador de Áudio Digital Portátil

- Extremamente compacto, grava WAV ou MP3 até 24 bits/48kHz para cartões SD/SDHC
- Mic estéreo integrado com filtro de corte de graves e limitador selecionáveis
- Reprodução de loop e velocidade variadas
- Entrada de mic/linha estéreo de 3,5mm, saída de headphone
- Base de desktop integrado e USB 2.0
- Alimentado por bateria "AA" ou AC



#TADR07 98.95

TASCAM DR-08

Gravador de Áudio Digital Portátil

- Extremamente compacto, grava WAV ou MP3 até 24 bits/96kHz para cartões de memória flash microSD
- Mic estéreo integrado com nível de controle automático, filtro de corte de graves e elementos de mic posicionáveis para customizar a acústica na gravação
- Entrada de mic/linha estéreo de 3,5mm e saída de headphone/linha de 3,5mm; USB 2.0

#TADR08 Ligue
#TAWSDR08 (Windscreen de espuma para DR-08) 8.46**TASCAM DR-100**

Gravador de Áudio Digital Portátil

- Grava WAV ou MP3 até 24 bits/96kHz para cartões de memória SD/SDHC • 4 mics integrados (2 cardioides e 2 omni) com filtragem e limitação analógica • Duas entradas de mic XLR com 48V de phantom power • Conectores de entrada/saída de linha de 3,5mm; USB 2.0 • Falante integrado e saída de headphone • Funciona com bateria AA ou de lítio incluída; inclui remoto com fio
- Montagem integrada para conectar base de mic



#TADR100 289.95

TASCAM DR-2d

Gravador de Áudio Digital Portátil

- Grava WAV ou MP3 até 24 bits/96kHz para cartões SD/SDHC
- Mic estéreo integrado (taxa sinal/ruído de 74dB) com limitador e filtro de corte de graves
- Gravação automática; audição de velocidade variável • Efeitos internos, incluindo reverb
- Modo de reprodução de loop
- Entradas de mic e linha estéreo de 1/8"; USB 2.0
- Falante integrado; saída headphone estéreo de 1/8"



#TADR2D Ligue

TASCAM DR-680

Gravador Portátil de 8 Trilhas

- Grava 8 trilhas até 24 bits/96kHz para cartões SD/SDHC
- Grava uma trilha estéreo a até 24 bits/192kHz, assim como até 4 canais de áudio MP3 • 4 entradas combo de mic/linha XLR/TRS e duas entradas de linha de mic 1/4", com phantom power, 60dB de ganho, filtro de cortes de graves e limitador • 6 saídas RCA não-balanceadas; E/S digital S/PDIF • Modos de pré-gravação e gravação automática; mixagem interna



#TADR680 779.95

TASCAM HD-P2

Gravador CF de 2 Canais Portátil

- Grava arquivos BWF até cartões de 24 bits/ 192kHz para cartões CF
- Mic mono integrado, entradas de linha/mic XLR, E/S de linha RCA • Limitador integrado, phantom power de 48V, Pad -20 dB, Filtro passa-alta e pré-gravação de 10 segundos • Falante integrado • E/S coaxial SPDIF digital, entrada de Time Code, entrada de Vídeo e Word Clock, saída Firewire



#TAHP2 749.00

TASCAM PR-10

Gravador de Áudio Digital Portátil

- Grava WAV ou MP3 até 24 bits/48kHz para cartões de memória microSD • Mic condensador estéreo omnidirecional integrado com filtros de corte de graves e agudos selecionáveis • Entrada de mic/linha estéreo de 3,5mm e saída de headphone/linha de 3,5mm • Redução de ruído, modo de voz melhorada • Reprodução lenta sem alterar afinação
- Falante integrado; base de pedal integrada



#TAPR10 109.00

YAMAHA POCKETRAK C24

Gravador de Bolso

- Gravador mais leve do mundo - pesa apenas 2 Oz. com bateria • Grava Linear PCM, MP3 até 24 bits/96kHz
- 2GB de memória interna e slot de cartão microSD
- Mic estéreo integrado, falante interno • Sintonizador e metrônomo integrados • Limitador de pico, filtro de passa-alta EQ de 5 bandas • Conector USB 2.0 deslizante • Inclui clipe de conexão de base de mic e software Cubase A5



#YAPT24 199.99

YAMAHA POCKETRAK W24

Gravador de Bolso

- Apenas 3 Oz. com bateria • Gravação linear PCM, MP3 até 24 bits/96kHz • 2GB de memória interna e slot de cartão microSD • Mic estéreo integrado de XY, mais entrada de mic/linha • Sintonizador e metrônomo integrados • Limitador de pico, filtro de passa-alta EQ de 5 bandas • Conector USB 2.0
- Falante integrado e jack de headphone de 3,5mm
- Inclui remoto sem fio e Cubase A5



#YAPT24 299.99

ZOOM H2

Gravador de Áudio Digital Ultraportátil

- Grava WAV ou MP3 até 24 bits/96kHz para cartões SD/SDHC
- 4 cápsulas de mic integradas combinadas em um padrão W-XY permitem gravar a 90° ou 120°, ou a 360° para conversão em som surround 5.1
- Entrada de nível de linha e mini mic e saída mini headphone/linha
- Gravação automática e pré-gravação



#ZOH2 138.24

ZOOM H4n

Gravador de 4 trilhas portátil

- Modos estéreo/4 trilhas de duas funções
- Mics integrados na configuração XY podem ser girados para selecionar o padrão de gravação 90° ou 120° • Duas entradas combo XLR/1/4" com phantom power
- Sintonizador integrado e metrônomo
- Grava até 24 bits/96kHz para cartões SD/SDHC



#ZOH4N 299.00

Acessórios para Gravadores**K-Tek**

- Topper Windscreen para H4n (**KTKT200MH4N**) 40.50
- Topper Fuzzy Windscreen para Zoom H1 (**KTKZHI**) 29.00

Lowepro

- Bolsa de utilidades de áudio S&F 100 (**LOSFAUB**) 66.95

Marantz

- RB1651**: Bateria NiMH para Série PMD (**MARB1651**) 99.95
- RC600**: Controle remoto c/ fio de pulso para gravadores de campo série PMD (**MARC600**) 69.00

Petrol

- PS602** Bolsa Deca Eargonizer - grande (**PEPS602**) 244.92
- PS603** Bolsa Deca Eargonizer - X-grande (**PEPS603**) 280.02
- PS607** Bolsa Deca Mixer (**PEPS607**) 140.40

Porta Brace

- AO-1.5X Case organizador de áudio (**POA015X**) 268.21
- AO-2X Case organizador de áudio (**POA02X**) 268.00
- AR-7 Case de gravador de áudio (**POAR7**) 179.95
- AR-788CL8 Case de gravador de áudio (**POAR788CL8**) 207.45
- Case de gravador de áudio p/ Tascam HD-P2 (**POARHDP2**) 163.99
- Case de gravador de áudio p/ Edirol R-4 (**POARR4**) 164.05
- Case combo p/ Sound Devices 442/552 (**POMXC552**) 189.95
- Case combo com bolsa lateral p/ 442/552 (**POMXC552R1**) 204.95

**Áudio Remoto**

- Cabo de 18" e 1/8" Mono Mini p/ XLR-F (**RECA3F18MS**) 29.12

Rycote

- Mini Windjammer** para Zoom H2 (**RYMWH2**) ou Sony PCM-M10 (**RYMWJSPCMM10**) 46.00
- Mini Windjammer** para Zoom H4n (**RYMWJZH4N**) ou Tascam DR-100 (**RYMWT100**) 49.00
- Mini Windjammer** para Sony PCM-D50 (**RYMWPCMD50**) 35.00