

La fuente para los profesionales
de Fotografía, Video, y Audio Profesional



INVIERNO 2010

Argentina

0800-222-0045

México

001-866-806-9068

Venezuela

0800-100-2825

Otros Países

212-444-5090

HORARIOS:

Domingo: 10:00am - 6:00pm

Lunes a Jueves: 9:00am - 7:00pm

Viernes: 9:00am - 1:00pm **Sábados:** Cerrado

bhphotovideo.com

420 NINTH AVE NEW YORK, NY 10001

Palabras de nuestro Director General



Estimado cliente:

En B&H nuestro compromiso es con usted, nuestro cliente. Ofrecemos la selección más amplia de productos de cualquier minorista de foto, video y pro audio en el mundo, garantizamos su disponibilidad y ofrecemos precios competitivos. Incluso en estos tiempos de dificultad económica, permanecemos dedicados a servirle con pericia, conocimiento y la experiencia que se requiere para ayudarle a tomar decisiones bien fundamentadas.

Confío en que nuestra reputación de honestidad y excelente atención al cliente, hará que su experiencia con B&H sea verdaderamente placentera y gratificante. A pesar de que hemos mantenido el estándar elevado por más de 30 años, nunca nos conformamos, lo que significa que constantemente trabajamos par encontrar nuevas formas de ofrecerle lo mejor en productos, valiosa pericia y atención personal.

Además de ver este catálogo, le invitamos a que visite nuestra SuperTienda, al igual que nuestro sitio Web, en bhphotovideo.com, y obtenga información más exhaustiva sobre productos y tecnología. Nuestro personal de ventas, formado por profesionales entendidos de la industria, está aquí para ayudarle a lograr sus objetivos de compra.

Gracias por ser nuestro cliente. Esperamos continuar sirviéndole una y otra vez.

Atentamente,

Jacob Moskowitz

Director General de Operaciones

Servicio al cliente

800-221-5743 • 212-239-7765

Números de fax

866-521-7375 • 212-502-9426

Más de 30 años de:

- Compromiso con la honestidad para ganar su confianza
- Ofrecer un servicio al cliente amable, servicial y especializado
- Ofrecer seminarios, guías de compras y manuales de referencia gratuitos
- Asegurar que la más amplia gama de equipos está siempre disponible
- Ser "la fuente para los profesionales"

Haga SU PRIMER PAGO
dentro de 6 meses



Financiación total de la mercadería - Consulte bhphotovideo.com para más detalles



Tarjetas de regalo de B&H
bhphotovideo.com/giftcard

ÍNDICE



**ENTRETENIMIENTO
PORTÁTIL**

8 - 23



**ENTRETENIMIENTO
EN CASA EL HOGAR**

24 - 45



COMPUTADORAS

46 - 117



FOTOGRAFÍA

118 - 217



ILUMINACIÓN

218 - 243



VIDEOCÁMARAS

244 - 264



**VIDEO
PROFESIONAL**

265 - 311



AUDIO PARA VIDEO

312 - 333



POSTPRODUCCIÓN

334 - 359



**PRESENTACIÓN
AUDIOVISUAL**

360 - 375

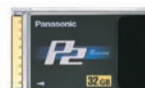

MEDIOS

376 - 381



CABLES

382 - 383



**AUDIO
PROFESIONAL**

384 - 419

La tecnología vive.

Visite su hogar en el
corazón de Nueva York.

420 NINTH AVENUE, NEW YORK, NY 10001

CALENDARIO DE FERIADOS

Jueves 26 de noviembre: abrimos de 10am a 6pm

Viernes 25 de diciembre: cerrado

Viernes 1 de enero: cerrado

Domingo 28 de febrero: cerrado

Lunes 29 de marzo al martes 6 de abril: cerrado

Martes 18 de mayo: cerramos a las 2:00pm

Miércoles 19 de mayo al jueves 20 de mayo: cerrado

La supertienda permanecerá abierta el:

Día de Acción de Gracias



Vea el tour de video de B&H en
bphotovideo.com/store



Profesionales de ventas competentes

Nuestros profesionales de ventas están aquí para ofrecerle los datos que necesita para hacer compras informadas. Nuestro personal, que incluye profesionales de la industria que comparten su entusiasmo por la tecnología, se compromete a ayudarlo a obtener el máximo provecho.





ENTRETENIMIENTO EN CASA

Sumérjase en una experiencia audiovisual en nuestro departamento de entretenimiento en casa de reciente ampliación con TV, proyectores y sistemas de sonido envolvente.



CENTRO DE SERVICIOS DE COMPUTACIÓN

B&H ahora ofrece servicios de computación en la tienda como actualizaciones de RAM, instalación de software y soporte técnico. Puede reparar su computadora mientras sigue comprando en nuestra supertienda.



ESPACIO DE EVENTOS

Visite nuestro espacio de eventos para seminarios gratuitos que aumentarán sus conocimientos y servirán de inspiración para cultivar sus intereses creativos.

bhphotovideo.com/eventspace
Más información y calendario de eventos



Experiencia práctica

La supertienda de B&H es el único lugar para probar y comparar cientos de muestras de los equipos más recientes. Usted tiene acceso a un amplio rango de equipos y opciones.

Productos a voluntad, conocimientos al momento.

bhphotovideo.com

Product Demos

Podcast

Live Help

Search Capabilities

Customer Review



CATÁLOGO INTERACTIVO

Explore miles de productos y haga clic en cualquier SKU para ir a la página del producto.

bhphotovideo.com/catalog

BIBLIOTECA DE CONOCIMIENTOS

CONÉCTESE A

bhphotovideo.com/catalog
o llame al 212-444-6633

para obtener una copia de nuestra biblioteca hoy.

Los conocimientos no son exclusivos del salón de clases. En B&H, queremos asegurarnos de que usted tiene acceso gratuito y amplio a información especializada. Obtenga cualquiera de nuestras útiles guías, manuales de referencia y catálogos para ayudarlo a tomar decisiones de compra informadas.

MANUALES DE REFERENCIA:

Exhaustiva fuente de información de productos

Fotografía SLR 35mm
Video profesional - 2 tomos
Video prosumer
Iluminación profesional
Entretenimiento portátil y en casa
Fotografía digital
Fotografía profesional
Presentación audiovisual
Audio profesional



GUÍAS EDUCATIVAS:

Iluminación en fotografía	Teclados en casa
Audio para video	Podcasting
Videocámaras	Cámaras point & shoot
Entretenimiento en casa	Video mundial
Entretenimiento portátil	



CATÁLOGOS DE TEMPORADA:

Catálogos de temporada y compras especializadas

Guía de compras para safaris fotográficos
Catálogo de B&H
Guía de compras para estudiantes (SBG)
Catálogo gubernamental (GOV)





SOLUCIONES DE TRANSMISIÓN Y CINE DIGITAL

EL COMIENZO DE UNA NUEVA ERA

The Studio ahora está abierto a profesionales de la industria que buscan atención individual y un servicio amable de ingenieros competentes.

EXPERIMENTE EL NUEVO SALÓN DE EXPOSICIÓN Y VENTAS

El salón de exposición y ventas ofrece a los profesionales la oportunidad única de acercarse a una selección de productos de alta gama.

CONOZCA AL EQUIPO

El equipo de The Studio está compuesto por ingenieros altamente calificados, capacitados y certificados para manejar los equipos más sofisticados.

SERVICIOS

CONSULTAS

DISEÑO DE SISTEMAS

INTEGRACIÓN DE SISTEMAS

SOPORTE PRE Y POSVENTA

DEMOSTRACIONES

Compramos,
vendemos y
canjeamos

**equipos
usados**

888-520-3010

Hable con un ejecutivo de ventas

bhphotovideo.com/used

Compre cómodamente por Internet





El regalo
**que todos
quieren**

Tarjeta de regalo B&H

- Fácil de usar
- En línea
- Por teléfono
- En nuestra supertienda

SAGEMAX PROTECTION PLAN

SAGEMAX ofrece a los clientes protección extendida del producto más allá de la garantía del fabricante hasta cinco años a partir de la fecha de compra original. La garantía SAGEMAX no solo cubre defectos de materiales y mano de obra sino fallas debido a desgaste natural, daños debido a sobretensión y roturas mecánicas o eléctricas. Además, los productos electrónicos y las computadoras portátiles están protegidos de daños incidentales debido a percances o contratiempos.

Ventas gubernamentales, educativas y corporativas

Para todas las ventas gubernamentales, educativas y corporativas, nuestro ejecutivo de ventas dedicado administra su cuenta de manera personal para facilitar y acelerar el proceso de compra. El experimentado personal de B&H está disponible a través de su ejecutivo de cuenta, quien responderá a sus preguntas y brindará soporte a todo requerimiento especial o único.

Gobierno federal

212-444-6797 • 800-851-4891
bhphotovideo.com/federal
gsa@bhphotovideo.com

Gobierno estatal y local

212-239-7503 • 800-947-8003
emailbids@bhphotovideo.com

Educación

212-239-7503 • 800-947-8003
emailbids@bhphotovideo.com

Corporativo

212-444-6662 • 800-947-9962
corporatesales@bhphotovideo.com

Grabadoras de voz digitales

0800-222-0045 Argentina 001-866-806-9068 México

SONY

ICD-BX700

- Hasta 280 horas de capacidad de grabación MP3 vía memoria flash de 1GB
- Cuatro modos de grabación incluyendo LP, SP, HQ y SHQ con 192kbps y frecuencia hasta 20kHz • Cinco carpetas de mensajes
- Control de altura digital
- Sensibilidad del micrófono seleccionable
- Función de alarma • Altavoz frontal grande
- Divide y borra en forma simple las funciones de edición
- La función corrección de dictado permite corregir las notas
- Grabación operada por voz comienza y detiene la grabación automáticamente
- Grabación estéreo con micrófono externo opcional (vía clavija de micrófono estéreo)



B&H# SOICDBX700 36.99

ICD-PX720

Características mejoradas:

- Descarga a PC con USB 2.0 de alta velocidad
- La corrección de dictado y la función Agregar permiten corregir la grabación original o agregarle comentarios adicionales durante la reproducción.
- Compatible con Dragon NaturallySpeaking, el software de voz a texto preferido por médicos y abogados.
- Incluye software Editor de voz digital, cable USB



B&H# SOICDPX720 55.95

ICD-UX71 • ICD-UX81

Características mejoradas:

- NO tiene función de corrección de dictado
- Micrófono estéreo integrado para grabación MP3 estéreo
- Función noise cut para grabación clara de diálogos
- Conexión USB directa a Mac o PC, eliminando la necesidad de cables
- Hasta 280 horas de capacidad de grabación MP3 vía memoria flash 1GB en el ICD-UX71 o 560 horas en el ICD-UX81 vía memoria 2GB • Reproduce música MP3 y archivos WMA sin necesidad de llevar un segundo reproductor de MP3. Almacena hasta 17 horas de música en el ICD-UX71 o 34 horas en el ICD-UX81.



ICD-UX71: En plata (SOICDUX71S), rojo (SOICDUX71R), rosa (SOICDUX71P) 86.95

ICD-UX81: En negro (SOICDUX81S) 124.95

ICD-SX700 • ICD-SX700D

Características mejoradas:

- Grabación MP3, PCM y LPEC
- 372 horas de capacidad de grabación vía memoria de 1GB • Ajustes manuales o automáticos de nivel de grabación • Listo para podcasts con grabación WAV y conversión LPEC a WAV/MP3
- Funciones de sobreescritura y agregado
- Soporte MP3, WMA, identificación ID3
- Descarga a PC con USB 2.0 de alta velocidad
- Incluyen un estuche de metal para proteger la grabadora



ICD-SX700: Edita grabaciones de voz y música vía software Sound Forge Audio Studio 9.0 L.E. incluido (SOICDSX700) ... 128.95

ICD-SX700D: incluye software de voz a texto Dragon NaturallySpeaking® v10 R.E. (SOICDSX700D) 168.95

SONY

ICD-MX20 • ICD-MX20DR9

Al usar la opción de memoria flash 32MB integrada, o las tarjetas de medios Memory Stick Duo o Pro Duo, la ICD-MX20 proporciona capacidad virtualmente ilimitada. Especialmente importante para conferencias largas, sin tiempo de descargar archivos en una computadora. Solo insertar una tarjeta de medios Memory Stick Pro Duo nueva, y continuar grabando. Cada tarjeta puede contener hasta 300 carpetas personalizadas, facilitando la organización del audio. Prácticamente iguales, ICD-MX20DR9 incluye el software Dragon® NaturallySpeaking® Preferred Voice to Print para convertir con facilidad archivos de audio a texto.

- La ranura para Hybrid 32MB Flash/Memory Stick PRO Duo permite la grabación de dictados en la memoria integrada o en las tarjetas Memory Stick de alta capacidad (hasta 512MB).
- Descarga a PC con USB 2.0 de alta velocidad.
- La función corrección de dictado permite corregir las notas.
- Escuche el nivel de la grabación con auriculares mientras la unidad está grabando y ajuste según corresponda.
- El modo STLP le permite grabar hasta 2½ horas (en memoria flash de 32MB) mientras mantiene la grabación de 2 canales.

ICD-MX20 (B&H# SOICDMX20) 194.95

- VOR (grabación operada por voz) comienza y detiene la grabación automáticamente. Además, no se perderá ni una sílaba gracias al buffer digital.
- Organiza más de 300 carpetas de mensajes en un Memory Stick por clase, por ej. cartas comerciales, respuestas de atención al cliente, memos, acciones a seguir, personal, etc.
- Los micrófonos direccionales y estéreo integrados eliminan la necesidad de un micrófono externo por conveniencia y sencillez de uso. (Aún así ofrece una entrada para micrófono externo).

ICD-MX20DR9 (B&H# SOICDMX20DR9) 236.79



ICD-BM1B

Al presentar hasta 46 horas de grabación con la Memory Stick de 128MB incluida, ICD-BM1B es ideal para profesionales, estudiantes o cualquiera que lo necesite. Organiza y edita grabaciones en 340 carpetas, luego usa el software incorporado de voz digital para enviar correos electrónicos audibles con un archivo anexo. Equipada con parlante integrado, botón de traba, pantalla con fecha, indicador de nivel de batería, alarma y reloj digital. Es muy fácil ver los datos y escuchar el audio con la gran pantalla LCD para mostrar los datos de la grabación y la salida del altavoz de 350mW.

- El interruptor de deslizamiento permite la operación con un solo botón para todas las funciones principales
- Descarga a PC con USB 2.0 de alta velocidad
- Control de altura digital

- Sensibilidad del micrófono seleccionable
- Compatible con el software Dragon NaturallySpeaking
- Función de sobrescribir (corregir) y grabadora operado por voz

ICD-BM1B (B&H# SOICDBM1B) 299.00



PHILIPS

LFH0602 Trazador de voz digital

- Graba (mono) en formato MP3; plataforma independiente, no se necesita software
- Pantalla extra grande para lectura rápida y clara
- Altavoz frontal grande para buena reproducción de voz
- Grabación activada por voz para dictados manos libres
- Descarga a PC con USB 2.0 de alta velocidad
- Los marcadores del índice facilitan encontrar un pasaje relevante más adelante, saltar de un índice al siguiente
- Dispositivo de memoria masivo USB de 1GB (Mac/PC/Linux): hasta 139 horas de grabación

B&H# PHLFH0602 Llame o conéctese



LFH0662 Trazador de voz digital

Características mejoradas del LFH0622:

- Grabación de voz mono PCM no comprimida para calidad CD de audio
- Reproduce música MP3 y archivos WMA sin necesidad de llevar un segundo reproductor
- Micrófono de alta sensibilidad para reproducción clara y precisión certificada de reconocimiento del discurso • Hora sellada en la grabación y en el Índice • Reproducción de alarma y grabación de hora • Característica de división de archivo y función de división automática • Recarga de batería USB
- Incluye auriculares estéreo, micrófono de solapa

B&H# PHLFH0662 Llame o conéctese



LFH0622 Trazador de voz digital

Características mejoradas del LFH0602:

- Indicador de nivel de grabación visual: con solo un vistazo sabrá si la voz se capturó correctamente
- Dispositivo de memoria masivo USB de 2GB (Mac/PC/Linux): hasta 278 horas de grabación
- Incluye combinación micrófono-auricular

B&H# PHLFH0622 Llame o conéctese



LFH0862 Trazador de voz digital

Características mejoradas del LFH0662:

- Sin grabación PCM
- Grabación estéreo en formato MP3
- Micrófono de alta sensibilidad con función zoom
- Insertar/sobrescribir para agregar o insertar texto, sin bobinado y rebobinado de largos archivos
- USB de 4GB: hasta 556 horas de grabación

B&H# PHLFH0862 Llame o conéctese



LFH0882 Trazador de voz digital

Características mejoradas a partir de LFH0862:

- Grabación de voz estéreo PCM no comprimida para calidad CD de audio • Radio FM integrada con función de grabación

B&H# PHLFH0882 Llame o conéctese

OLYMPUS

VN-6000 Grabadora digital

- Almacena hasta 600 horas (LP) vía memoria 1GB • Tres modos de grabación: HQ, SP y LP
- Reproduce archivos a horas específicas para recordatorios o despertador
- LCD grande muestra ubicación de archivos, estado de grabación y duración de la batería
- Borra archivos de a uno o varios o transfiere archivos • 4 carpetas/100 mensajes por carpeta • Escuche audio 25% más lento o 50% más rápido que el tiempo real
- Los marcadores de índice le permiten especificar puntos en una grabación o reproducción
- Opción de grabación con temporizador para configurar la hora de comienzo y finalización de la grabación
- Funciona hasta 39 horas con dos baterías 'AA'



B&H# OLNV6000 **39.99**

VN-6200PC Grabadora digital

Características mejoradas del VN-6000:

- Almacena hasta 444 horas (LP) vía memoria 1GB • Modo de activación de voz
- Graba en formato Windows Media Audio (WMA)
- Puerto USB 2.0 para carga sencilla a PC
- Grabación de alta calidad con gran compresión para facilitar el movimiento de archivos
- 5 carpetas/200 mensajes por carpeta
- Funciona hasta 37 horas con dos baterías AAA



B&H# OLNV6200PC **59.99**

DS-2400 Grabadora digital

- Graba en tarjetas SD/SDHC removibles
- Modo de activación de voz
- Descarga rápida vía USB 2.0
- LCD full dot, retroiluminado para mejor visión
- Guarda archivos DSS Pro (formato DS2) en alta compresión con sonido de alta calidad y claridad superior.
- 5 carpetas/200 mensajes por carpeta; incluye navegación personalizada.
- Botón "Borrar" para borrar con facilidad archivos o carpetas completas • Cambia entre los ajustes "Conferencia" y "Dictado"; modos de grabación SP y QP • Termine un dictado y comience el siguiente con el toque de un botón.
- Coloque marcadores de índice en pasajes para recuperación rápida • Compatible con software de reconocimiento de voz.
- Inserte y sobrescriba un archivo existente.
- Equipada con software DSS para gestión de archivos (WIN/MAC) sencilla



B&H# OLDS2400 **Llame o conéctese**

WS-400S Grabadora digital

- Almacena hasta 272 horas (LP) vía memoria 1GB • Modo de activación de voz
- Graba en formato Windows Media Audio (WMA)
- Micrófono estéreo integrado y clavija para micrófono externo
- El "USB directo" elimina la necesidad de cables
- Seis modos de grabación (SQX, SHQ, SSP, HQ, SP, LP)
- Reproducción ajustable de 50%-200% (9 pasos)
- 5 carpetas/200 mensajes por carpeta
- Funciona 21 horas con una sola batería AAA



B&H# OLWS400S **60.99**

WS-500M Grabadora digital con reproductor musical

Características mejoradas del WS-400S:

- Almacena hasta 544 horas (LP) vía memoria 2GB
- Contiene archivos de música en formatos MP3 y WMA con SRS/WOW
- Almacena 500 canciones y escúchelas en estéreo con la exhibición en pantalla del nombre del artista y de la pista. • Modo de reproducción WAV (44.1 kHz/16 bits) • Incluye batería recargable para mayor vida útil. La batería se puede cargar por medio del puerto USB.



WS-500M: Disponible en plata (OLWS500MS), rosa (OLWS500MP) o azul (OLWS500MBL) **74.95**

WS-510M

Grabadora digital con reproductor musical

Características mejoradas del WS-500M:

- Almacena hasta 1088 horas (LP) vía memoria 4GB
- Almacena hasta 1000 canciones y escúchelas en sonido estéreo con la pista y el nombre del artista claramente exhibidos en el LCD.



B&H# OLWS510M **114.95**

DM-420 Grabadora digital con reproductor musical

- Graba/reproduce en MP3 y WMA; reproduce en WAV
- Memoria de 2GB más ranura para Micro SD para más memoria
- Micrófono zoom estéreo de muy alta calidad
- Los archivos se pueden descargar en la PC vía USB 2.0 • Funciona 50 horas con la batería recargable incluida (vía puerto USB).
- Los podcasts pueden descargarse automáticamente • Modo de activación de voz
- La guía de voz asegura una operación impecable de las funciones del menú
- 5 carpetas de voz, una de música y una de podcasts/999 archivos por carpeta
- LCD grande para varios lenguajes (inglés, francés, español)
- Lote de software para editar, archivar y administrar podcasts



B&H# OLDM420 **149.95**

DM-520

Grabadora digital con reproductor musical

Características mejoradas del DM-420:

- Graba/reproduce en formatos MP3, WMA y PCM
- La memoria de 4GB permite grabar/almacenar hasta 1066 horas en WMA, 70 horas en MP3 y hasta 6 horas en formato PCM.
- Mueve y copia archivos entre la memoria interna y la tarjeta micro-SD con facilidad.



B&H# OLDM520 **199.95**

LS-10 Grabadora PCM

- Captura muy buena calidad de grabación digital PCM lineal 24 bits/96 kHz
- Graba/reproduce en formatos WAV, MP3 y WMA
- Memoria de 2GB integrada y ranura para tarjeta SD • Graba hasta 12 horas con dos baterías AA
- Micrófonos estéreo de alta sensibilidad y ruido bajo capturan cada detalle y matiz. Altavoces estéreo integrados para reproducción de alta calidad en todos lados
- 5 carpetas/200 mensajes por carpeta, más carpeta MÚSICA
- Cuerpo de aluminio duradero, fácil de agarrar, 150g



B&H# OLLS10 **299.00**

SanDisk

Sansa Clip +

El colorido Sansa Clip + es un pequeño reproductor de MP3 que ofrece una variedad de funciones modernas, así como sonido excelente. Ideal para el viajero aficionado a la actividad física, el compacto Sansa Clip + viene con un moderno clip para usar en cualquier lugar. Reproduce MP3, WMA, WMA y formatos de archivos de audio. Otras características incluyen radio FM con 40 canales presintonizados, grabadora de voz con micrófono incorporado, batería recargable interna duradera (hasta 15 horas) y pantalla brillante para explorar fácilmente las canciones.



2GB: En negro (SASC2B), rojo (SASC2R), azul (SASC2BL), rosa (SASC2P) **44.99**
4GB: En plata (SASC4S) **49.95**
8GB: En negro (SASC8B) **74.95**

Sansa Fuze

El Sansa Fuze reproduce videos, música, fotos y libros de audio. Además, puede expandir la diversión con la ranura para tarjeta de memoria incorporada. Simplemente coloque una tarjeta microSD o microSDHC (la misma tarjeta pequeña que se usa en varios teléfonos celulares) con sus canciones favoritas, libros de audio y podcasts. O coloque una tarjeta slotRadio y escuche 1,000 canciones pregrabadas completas sin tener que descargar, copiar o administrar nada.



- Radio FM digital • Pantalla brillante de 1.9"
- Grabadora de voz con micrófono integrado
- Hasta 24 horas de audio y 5 horas de reproducción de video con batería recargable interna

2GB Negro (SASF2B) **51.99**
4GB Negro (SASF4B), rosa (SASF4P) o rojo (SASF4R), azul (SASF4BL) **61.99**
8GB Plata (SASF8S), negro (SASF8) **73.99**

Reproductor Sansa® slotRadio™

El reproductor Sansa® slotRadio™ le permite escuchar 1000 canciones sin tener que descargar, copiar ni administrar nada. Solo inserte la tarjeta slotRadio mix en el reproductor slotRadio y disfrute de siete listas de reproducción hechas a mano para ajustarse a su estilo, estado de ánimo o actividades. No se necesita conexión a Internet o PC. Observe qué canción está sonando y cuál es la que sigue, saltee canciones o cambie las listas de reproducción las veces que desee. El reproductor slotRadio también incluye radio FM. Sujete el pequeño y elegante reproductor y aumente los ejercicios, escuche algo de jazz o rock con la batería de 13 horas de duración. Posee un diseño de aluminio fundido con broche de cinturón integrado.



Tarjetas slotRadio

Las tarjetas slotRadio incluyen cientos de artistas de la lista de éxitos de Billboard. Escuche 1,000 canciones organizadas en 7 listas de reproducción hechas a mano sin tener que descargar, copiar ni administrar nada.

- Tarjeta slotRadio – Rock:** Incluye rock de los años 80 y 90, chillout, clásico, rock pesado, rock moderno y música para hacer ejercicios **Llame o conéctese**
- Tarjeta slotRadio – Country:** Incluye belles, country clásico, progresivo y actual, canciones de country románticas, Road Trip, Troubadour .. **Llame o conéctese**
- Tarjeta slotRadio – Clásicos:** Incluye canciones románticas clásicas, clásicos de country, rocola, Motor City, pop, R&B y clásicos de rock **Llame o conéctese**
- Tarjeta slotRadio – R&B/Hip-Hop:** Incluye R&B para adultos, clásico y dance, Love Jams, Old School, Rap/Hip Hop y música para hacer ejercicios . **Llame o conéctese**

Reproductores portátiles de audio y video

0800-222-0045 Argentina 001-866-806-9068 México

CREATIVE

**Zen Mozaic EZ300**

Reproductor de MP3

- Se destaca de la multitud con teclado mosaico
- Pantalla TFT nítida color de 1.8"
- Se utiliza para exhibir la hora, como reloj despertador o incluso para visualizar contactos y calendario.

4GB (#CRZMEZ34B) **59.99** **8GB** (#CRZMEZ38B)..... **79.99****Zen MX** Reproductor de MP3

Más pequeño que una tarjeta de crédito, el ZEN MX presenta un LCD brillante de 2.5" y permite fácil administración de contenidos al conectarlo a una PC o computadora portátil. Cree una nueva lista de reproducción en movimiento cuando importa el contenido de una tarjeta SD/SDHC.

- Memoria expandible vía ranura de tarjeta SD integrada
- Use el menú de usuario ZEN o personalícelo según sus preferencias
- Alerta de alarma personalizada
- Tarea doble vea fotos mientras escucha música simultáneamente

8GB (CRZMX8B)..... **LLAME** **16GB** (CRZMX16B) **179.95****ZEN EZ Mozaic 300, presentan ZEN MX y ZEN X-Fi**

- Grabadora de voz integrada y radio FM con 32 presintonías
- Elija entre 8 presintonías EQ o personalice su propio EQ y mejórelo con efectos de volumen inteligente y reforzador de bajos.

ZEN X-Fi

Reproductor de MP3 inalámbrico

Presenta la premiada tecnología de audio X-Fi Xtreme Fidelity para restaurar la calidad de la música comprimida. Pesa solo 71 gramos con curvas atractivas y una terminación agradable, presenta una ranura para tarjeta SD, pantalla TFT de 2.5", poderoso altavoz integrado e incluye auriculares EP-830 premium de alta calidad con aislamiento de ruido

8GB Plata/negro (B&H# CRZXF18SB) **138.59**
16GB Plata/negro (B&H# CRZXF116SB) **184.95**
32GB Plata/Negro (B&H# CRZXF32SB) **259.90**

iRiver

**e100** Reproductor de medios portátil

- Pantalla LCD de 2.4"
- Batería para 5 hs
- Grabadora de voz
- Radio FM/grabadora
- Visor de fotos, visor de textos
- FLAC (sin comprimir), MP3, WMA, ASF y OGG
- Ranura MicroSD
- Bocinas estéreo
- Base USB 2.0 para transmisión de datos rápida

4GB (B&H# IRE1004B) ... **79.95** **8GB** (B&H# IRE1008B) . **102.99****iRiver P7**

Hasta 16GB de memoria por horas de video, música, FM y grabación de voz, también ranura de expansión microSD para aún más memoria. Pantalla LCD táctil extra grande de 4.3", grabadora de voz y radio FM integrada de la que se puede grabar.

- Compatible con MPEG, DivX, RM, RMVB, H.264 y MP3, WMA, OGG, ASF, FLAC, APE, WAV, AC-3 y AAC.
- Batería interna de polímero-litio 2500mAh proporciona hasta 50 horas de reproducción de audio o hasta 7 horas de reproducción de video.

P7 8GB, en negro (B&H# IRP78S) **154.99****P7** 16GB, en negro (B&H# IRP716S) **189.99****ARCHOS 5** Internet Tablet

Disfrute el acceso continuo e instantáneo a Internet, medios y TV: más el sistema operativo ANDROID. En evolución perpetua con la llegada continua de nuevas aplicaciones, podrá personalizar ARCHOS 5 Internet Tablet al descargar las aplicaciones deseadas desde el sitio AppsLib. Existe también una selección de aplicaciones preinstaladas.

El 802.11 b/g/n integrado le permite navegar por la Web en cualquier lugar sin tener que acercarse o alejarse los sitios Web se muestran en su tamaño completo igual que en una PC (con Wi-Fi o el teléfono móvil 3.5G) y permanezca en contacto utilizando las aplicaciones completas de correo electrónico y contactos. Reproduzca videos HD y vea fotos en la increíblemente nítida pantalla táctil de 5". Vea o grave TV digital directamente o configure una grabación programada con la estación DVR opcional véala en cualquier momento y lugar o vea en una pantalla grande HDTV vía el HDMI Mini Dock.

- Navegación rápida y receptiva en Internet al igual que en su computadora portátil. Ya no tendrá que esperar a que cargue la página.
- Acceso a casi 1,000 canales de TV en Internet, más de 10,000 estaciones de radio en Internet y 100,000 podcasts en menos de 3 clics.
- La pantalla de 5" de alta resolución (800 pixels) ofrece la imagen más fina de un dispositivo portátil.
- Puede administrar mayor variedad de formatos de video incluso con resolución HD 720p (H.264 HD, MPEG-4 HD, WMV HD6).
- Personalícelo al poner sus aplicaciones favoritas en la pantalla extendida y moverlas a la ventana de su elección simplemente al arrastrarlas con su dedo.

- Explore fotos con un simple movimiento del dedo o reproduzca una presentación de sus últimas vacaciones con efectos de transición y música.
- Use su modo retrato o paisaje simplemente al mover el dispositivo gracias al acelerómetro.
- Descargue su colección entera de CD y cree listas de reproducción sin usar la PC. Las cubiertas del álbum brindan vida a su música.
- Transfiera archivos rápida y fácilmente mediante la conexión USB 2.0 a la PC (se puede usar como disco rígido portátil).
- GPS integrado con asistencia de voz, punto de interés, cálculo de rutas múltiples, modo auto, peatón y aventura en base a los últimos mapas de Tele Atlas™ con 3 hits en 3D.

Archos 5: Disponible para memoria flash (con una ranura para tarjetas micro SD/SDHC para aumentar la capacidad) o para disco rígido.**Memoria flash 8GB** (B&H# AR5IT3) **LLAME** **Disco rígido 160GB** (B&H# AR5IT160)..... **319.99****Memoria flash 16GB** (B&H# AR5IT16) **293.99** **Disco rígido 500GB** (B&H# AR5IT500)..... **419.99****Memoria flash 32GB** (B&H# AR5IT32) **369.99**

ARCHOS 2 vision: La compañía musical perfecta, Archos 2 es un dispositivo todo en uno del tamaño de una tarjeta de crédito con una exclusiva área de toque para deslizamiento con solo el uso de un dedo. También presenta espacio en disco de 8 o 16GB, pantalla de 1.8", letras en pantalla, visión de imágenes y micrófono integrado para utilizar como grabadora de voz.

- El deslizador táctil le permite buscar en listas y controlar el volumen de sonido simplemente al acariciar el dispositivo.
- Guarda más de 8,000 canciones o miles de fotos en el controlador de 16GB, además una ranura para tarjeta Micro-SD permite agregar más música o archivos.

- Elija la música por artista, álbum o título. Con la capacidad de mostrar letras, redescubrirá las canciones disponibles en su reproductor.

8GB: En chocolate (AR2V8C) o rojo (AR2V8R) **64.99**
16GB En chocolate (AR2V16C) o rojo (AR2V16R)..... **LLAME**

ARCHOS 3 vision: Incorpora una pantalla táctil LCD de 3" que cubre toda su superficie, el Archos 3 tiene un dial de desplazamiento virtual que permite pasar rápidamente largas listas de archivos de música. Además tiene radio FM, transmisor FM, grabadora de voz y audio, cronómetro y calendario.

- El archivo de música muestra título, álbum, artista, género o su elección. Con la función letras, puede ver las letras de la canción directamente en la pantalla.

- Guarda docenas de videos y películas, compatibles con archivos de video MPEG1/2/4, AVI, FLV y WMV
- El transmisor de FM le permite transmitir música o podcasts a su radio

Archos 3 vision: En chocolate (AR3V8C) o rojo (AR3V8R)..... **99.00****Archos Clipper**

Un reproductor de MP3 del tamaño de una moneda, el Archos Clipper viene con un clip conveniente que facilita llevarlo al gimnasio, correr entre lecciones o viajar a la oficina. Pesa menos de 14 gramos, es tan pequeño y liviano que casi no lo puede ver.

- 2GB de capacidad de memoria: suficiente para 1000 canciones o 60 horas de música y podcasts
- Navegue en su música con la característica de salto o agregue sorpresas con reproducción shuffle
- Hasta 11 horas de música con batería recargable interna

Archos Clipper (B&H# ARC2B)..... **29.99****COBY** Reproductores de video y MP3 **MP610 • MP705 • MP836**

Con un diseño ultra delgado y controles sencillos, el MP610 pone a toda su biblioteca de medios en la palma de su mano. Escuche música y vea fotos y videos en la pantalla LCD de 1.8". La memoria flash incorporada, transferencia de archivos a alta velocidad USB 2.0 y hasta 4GB de almacenamiento hacen que llevar el entretenimiento digital donde vaya sea rápido y fácil. También incluye radio FM. El MP705 de 8GB superdelgado mejora con una pantalla LCD color de 2" con interfaz de panel táctil elegante y reproduce música digital desde la mayoría de tiendas en línea y servicios de suscripción. Disponible en 8GB o 16GB, el ultraelegante MP836 viene con controles de pantalla táctil de vanguardia en una pantalla LCD ancha de 3" (480 x 272) para una experiencia de visualización maravillosa. Una ranura para tarjeta microSD incorporada permite actualizaciones de memoria rápidas y fáciles.

MP610 (B&H# COMP6104): 4GB..... **32.99****MP705** (B&H# COMP7058): 8GB..... **59.00****MP836** (B&H# COMP8364): 4GB..... **77.50****MP836** (B&H# COMP8368): 8GB..... **89.95**

COWON**O2** Reproductor portátil multimedia

Compacto para máxima portabilidad pero lleno de funciones, el O2 se presenta con receptor T-DMB, diccionario electrónico, y puede reproducir archivos de video DivX, XviD, MPEG4, WM9, H.264 y archivos de audio WMA, MP3, AC3, AAC, FLAC, OGG. Presenta una pantalla táctil de 4.3", ranura para tarjeta SD y está disponible con 16GB o 32GB de capacidad de almacenamiento.



- El chipset Davinci administra varios códecs para que pueda pasar más tiempo disfrutando de sus medios en vez de decodificarlos.
- Con EQ de 10 bandas, BBE (refina la calidad de sonido), Mach3Bass (otorga bajos más profundos, compactos y musicalmente más precisos), MP Enhance (restaura y mejora las armonías perdidas mediante la compresión) y 3D envolvente (otorga efecto de sonido envolvente tridimensional), JetEffect de Cowon le da vida a la música comprimida.
- Comparta sus JPEG, GIF, PNG, TIF, BMP favoritos, e incluso imágenes RAW en movimiento.
- Además de mirar videos en la vibrante pantalla de 4.3", tiene una salida compuesta para conexión a TV.
- El visor de texto permite visualizar casi todos los archivos de texto y puede incorporar soporte para archivos pdf, Microsoft Word, PowerPoint y Excel. Ajuste tamaño de fuente, espacio de caracteres, color y propiedades según su preferencia.
- La batería recargable puede hacer funcionar al O2 por hasta 18 horas de audio u 8 horas de reproducción de video.
- Tome notas con la función notepad o tome notas de voz con el micrófono incorporado.

16GB (B&H# C00216B): Negro **209.95****32GB (B&H# C00232B):** Negro **244.95****16GB (B&H# C00216W):** Blanco **199.95****32GB (B&H# C00232W):** Blanco **244.95****S9** Reproductor portátil multimedia

Con su diseño elegante, frente titanio/negro y posterior ergonómico curvo, sencillo y de fácil empuñadura, el Cowon S9 es muy atractivo a la vista y a la manera perfecta de disfrutar sus películas favoritas, programas de TV, fotos y música en movimiento. Presenta calidad de audio increíble, JetEffect Music Enhancement, vibrante pantalla ancha táctil AMOLED de 3.3", interfaz de usuario intuitiva, capacidad Bluetooth, grabadora de voz con micrófono incorporado, radio FM/grabadora y mucho más.

- La pantalla más delgada disponible, la pantalla a prueba de rayos templada AMOLED (diodo orgánico de emisión de luz de matriz activa) con resolución 480 x 272 de 3.3" es visible desde cualquier ángulo y se ve maravillosa en la oscuridad o en luz solar directa. AMOLED tiene respuesta superrápida, sin imágenes fantasmas al exhibir deportes y películas. Presenta razón de contraste 10,000:1.
- Brinda soporte a formatos de archivo de video y audio AVI, WMV, MP3, WMA, FLAC, OGG, WAV y códecs de video y audio Xvid, SP/ASP, WMV9, SP/MP, MPEG1 Layer 1/2/3, WMA, FLAC, OGG Vorbis, OGG y FLAC.
- La tecnología de efectos de sonido BBE+ lleva al audio a otro nivel y lo sorprende.
- Tecnología de audio JetEffect 2.0 con procesador mejorado, filtro EQ, Mach3Bass, 3D envolvente y audio MP Enhance.
- Radio FM con 24 ajustes de usuario, graba radio en vivo para escuchar más tarde. Además, nunca pierda un momento preciado con la grabadora de voz y entrada de línea.
- Reproduce 55 hs de audio u 11 hs de video con una sola carga.

8GB (B&H# COS98B): Titanio/Negro..... **169.95****16GB (B&H# COS916B):** Titanio/Negro.. **199.95****D2+** Reproductor de medios portátil 16GB

El compacto y elegante D2+ presenta una pantalla táctil LCD de 2.5" QVGA (320 x 240), perfecta para ver películas y fotos en todos lados. También tiene un sintonizador FM integrado y brinda soporte a códecs de audio MP3, WMA, OGG WAV, APE y FLAC. El micrófono integrado le permite grabar notas o discursos en el momento. También puede grabar desde fuentes externas con el conector de línea de entrada. La batería interna recargable de poli-litio administra hasta 52 hs de duración de batería en reproducción continua de audio o 10 hs de video. La recarga es tan simple como conectar el conector USB o mediante conector de pared.



- Ranura de ampliación de memoria para tarjetas SD/SDHC o MMC
- Calidad excepcional de sonido con BBE+ mejoras de sonido
- Brinda soporte a archivos MP3, WMA, Ogg, WAV, FLAC, APE
- Brinda soporte a archivos de películas Xvid, WMV9
- Radio FM y grabación de radio FM
- Grabación de voz y grabación de línea
- Servicios extra como calculadora, notepad y Flash game player
- Compatible con computadoras Mac y PC

D2+ (B&H#COD2P16B): Reproductor de medios portátil 16B. Negro **152.99****SONY****NWZ-W202B**

Libérese de los cables con este ingenioso walkman. Con el diseño sorprendente del NWZ-W202B de 2GB de memoria fabricado directamente en los auriculares Sony de alto grado, nunca más se preocupará por los cables sueltos. La nueva función "Zappin" con operación de control de dial permite encontrar canciones fácilmente al buscar por medio de sus canchones y reproducir una parte de la melodía principal, y permite elegir reproducirla o saltarla. Incluye una base útil para cargar y descargar su música.



- Sonido superior con auriculares 13.5mm EX
- Funciona 12 hs con carga completa de batería (solo 30 minutos para carga completa) u obtenga 90 minutos de tiempo de reproducción en modo Quick-Charge: ¡solo 3 minutos de carga!
- Los auriculares Unique Spiral de Sony se ajustan con comodidad detrás del cuello.
- "Content Transfer" incluido permite transferir fácilmente archivos de música no DRM al "arrastrar y tirar" desde servicios de música en línea.

NWZ-W202 (B&H# SONWZW202B): Negro con soporte y base para carga **66.59****NWZ-E340** Reproductor de video MP3

- Diseño delgado y compacto: 4.6x9x1cm (AxXxP) e interfaz sencilla facilita disfrutar de música, fotos o videos en cualquier lugar.
- Escuche hasta 30 horas de música y vea hasta 4 horas de video antes de tener que recargar la batería.
- LCD color de 2" QVGA (320 x 240) de gran luminosidad
- Administre archivos de música, imágenes y video vía arrastrar y tirar en su PC compatible.
- Brinda soporte a formatos de video de alta calidad (AVC (H.264/AVC), MPEG-4 y WMV) y también una variedad de códecs de audio (MP3, WMA, AAC-LC (.mp4) y L-PCM (.wav))
- Clear Bass reproduce calidad de sonido bajo claro sin distorsión; Clear Stereo evita que la señal de audio se filtre de un canal a otro; Dynamic Normalizer otorga balance al nivel de volumen entre canchones • Sintonizador FM integrado; incluye auriculares y cable USB

**8GB:** Disponible en rojo (SONWZE344RED) o negro (SONWZE344BLK) **79.95****16GB:** Disponible en rojo (SONWZE345RED) o negro (SONWZE345BLK) **99.95****NWZ-S540** Reproductor de video MP3**Características mejoradas a partir de NWZ-E340:**

- Bocinas estéreo integradas para escuchar sin auriculares.
- La función de grabación de voz y FM le permite capturar conferencias y transmisiones de radio
- LCD color de 2.4" QVGA (320 x 240) de gran luminosidad
- La batería permite 42 horas de reproducción de música y 6.5 horas de video antes de necesitar recarga • Reloj despertador integrado con temporizador de apagado • Incluye auriculares, cable mini USB y base manos libres

**8GB:** Disponible en rojo (SONWZS544RED), rosa (SONWZS544PNK) y violeta (SONWZS544BLK).... **109.95****16GB:** Disponible en rojo (SONWZS545RED) o negro (SONWZS545BLK) **129.95****Walkman Serie X** Reproductores de video MP3

Con una increíble pantalla táctil OLED de 3", cancelación de ruido digital y conectividad inalámbrica, la Serie X lleva a la portabilidad al próximo nivel. Equipado con Wi-Fi integrado, puede conectarse a Internet y acceder a sus sitios Web favoritos. También puede suscribirse y recibir podcasts directamente.



Amplificador digital S-Master y Motor de mejora de sonido digital (DSEE) completa los tonos altos que se pierden durante la compresión del archivo, mejora los bajos y minimiza la distorsión. Un exclusivo motor de software de cancelación de ruido digital (DNC) bloquea el ruido ambiente, mientras proporciona experiencia de audio de alta calidad. Los viajeros pueden encender la característica de cancelación de ruido y obtener paz y silencio aún sin escuchar música. Como bono extra, viene con 100 descargas gratuitas de música de Sony Music.

- La pantalla OLED de 3" ofrece una imagen con contraste extremadamente alto, reproducción de color excepcional y rápido tiempo de respuesta.
- Un ángulo de visión de 180° le otorga tono consistente y contraste estable, también una amplia gama de reproducción de color y gran proporción de contraste.
- Utiliza la operación del panel táctil y también un sistema de pulsador híbrido para mejorar la experiencia de navegación.
- Brinda soporte a múltiples formatos de video de alta calidad incluso AVC (H.264/AVC), MPEG-4 y WMV otorgándole más libertad para descargar la clase de video que desee.
- Incluye auriculares 13.5mm EX con cancelación premium de sonido, junto con un sonido rico y balanceado.
- La batería duradera permite escuchar música hasta 33 horas o mirar 9 horas de video antes de necesitar una recarga.

NWZ-X1051 16GB (SONWX1051FB) **295.00****NWZ-X1061** 32GB (SONWX1061FB) **395.00**

SAMSUNG

U5 Reproductor de MP3 2GB

Pequeño y liviano, el USB integrado facilita la descarga de archivos y 2 GB le otorga espacio suficiente para 500 canciones. ¿Quiere más música? Tiene sintonizador FM integrado.

- Simplemente deslice el USB y está listo para conectarlo a una PC o a un sistema de audio sin necesidad de cables.
- Con FM y grabadora de voz, ideal para escuchar y capturar notas personales, conferencias y reuniones.
- Mide solo 10.2x6.6x3.8cm (AxAXP) y pesa menos de 57 gramos.

Disponible en azul (SAU52BL), rojo (SAU52R), blanco (SAU52W) y negro (SAU52B).....**39.00**

**S3** Reproductor de medios portátil 4GB

Escuche sus melodías favoritas o mire videos nítidos en la pantalla LCD de 1.8". Disponible en cinco colores, el YP-S3 reproduce audio, video y muestra fotos y texto. También viene con 4GB de memoria y motor de sonido DNSe para una experiencia de sonido envolvente superior.

- La almohadilla táctil LED se ilumina cuando está en uso y se atenúa con la inactividad.
- La grabadora y el sintonizador FM explora todo el alcance de FM en 60 seg; ubica estaciones disponibles en presentonías.
- También ofrece cinco juegos, reloj mundial y alarma

Disponible en negro (SAS34B), rojo (SAS34R), azul (SAS34BL), verde (SAS34G) y blanco (SAS34W).....**79.00**

**Q2** Reproductor de MP3 16GB

Los controles de la almohadilla táctil iluminada le permiten navegar a través de los menús del LCD de 2.4". La memoria interna flash de 16GB le permite guardar hasta 4,000 canciones. También tiene sintonizador FM, visor de fotos y texto, grabadora de voz y más. Disfrute hasta 50 horas de reproducción de audio y hasta 4 horas de video con una sola carga de batería.

- El LCD de 2.4" muestra videos, imágenes y archivos de texto y también interpreta el sentimiento de su música.
- El motor DNSe vuelve los archivos MP3 comprimidos a la vida al reproducir el sonido estéreo en que se grabó originalmente la música. • Conéctese a un sistema Mac (JMS) o Windows (MTP) y elija entre los modos de transferencia arrastrar y tirar o servidor de discos. • Brinda soporte a MP3, Flac, OGG, WMA audio, MPEG4 y WMV video

En negro (SAQ216B), azul (SAQ216BL) y blanco (SAQ216W).....**119.00**

**P3** Reproductor portátil multimedia pantalla ancha

De tan solo 1cm de espesor, el P3 tiene pantalla táctil 16:9 LCD de 3" resistente a rayones, video (también brinda soporte a DIVX) y reproductor de audio, álbum de fotos, grabadora/radio FM, grabadora de voz y controlador de memoria portátil en un dispositivo compacto. También se puede adecuar con un teléfono con Bluetooth que permite usar el micrófono para responder llamadas directamente por medio del reproductor.

- Con respuestas táctiles reales, el P3 reacciona con una variedad de sensaciones físicas a cada gesto para una experiencia personal más íntima. • La tecla Music Hot Touch permite acceder a las características y selecciones de música favorita sin necesidad de circular por múltiples menús. • Tecnología mejorada de sonido DNSe 3.0 de Samsung para asegurar una experiencia de sonido con cuerpo completo lo más natural posible.
- Acérquese, rote o cree un diaporama con sus fotos. Con el texto, puede desplazarse, ajustar el tamaño de fuente, o permítale hacer la lectura por usted.

8GB Negro (B&H# SAP38B), plata (B&H# SAP38S).....**149.00**

16GB Negro (B&H# SAP316B), plata (B&H# SAP316S)..... **199.95**

32GB Negro (B&H# SAP332B), plata (B&H# SAP332S).....**299.95**



Authorized Reseller

iPod nano

Ahora una increíble videocámara (5ta generación)

iPod nano tiene ahora una videocámara integrada que le permite grabar la diversión en el momento. Luego compártala con sus amigos en Internet. Un rápido deslizamiento a través del menú lo lleva a la videocámara y podrá grabar videos en formato retrato o paisaje, perfectos para enviar por correo electrónico o publicarlos en Facebook o MobileMe. El micrófono integrado permite capturar audio, y al reproducir el video en el iPod nano, se escuchará el audio también.

- "Shake, Rock and Roll" para ver y mezclar su contenido en nuevas formas
- Quite divertidos efectos de video le permiten agregar un toque a lo Hollywood en su video.
- Tiene un acabado de aluminio anodizado pulido en siete colores brillantes y una pantalla de 2.2" para poder disfrutar la visión del video.
- El sintonizador FM permite ver los nombres de canciones y artistas.
- Con iTunes Tagging y Live Pause, ya no será lo mismo escuchar la radio.
- Juegos, fotos y películas en forma vertical o pantalla ancha horizontal con un movimiento de muñeca
- Contiene hasta 2,000 o 4,000 canciones en formato 128 Kbps AAC • Contiene hasta 7,000 o 14,000 fotos visibles en iPod

8GB: azul (APIPODN58BL), verde (APIPODN58G), naranja (APIPODN58O), rosa (APIPODN58P), negro (APIPODN58B), púrpura (APIPODN58PU), plata (APIPODN58S).....**149.00**

16GB: azul (APIPODN516BL), verde (APIPODN516G), naranja (APIPODN516O), rosa (APIPODN516P), negro (APIPODN516B), púrpura (APIPODN516PU), plata (APIPODN516S).....**179.00**

**iPod classic**

¿Necesita su espacio? ¿Qué tal 160 GB?

- LCD color de 2.5" con retroiluminación por LED
- Almacena hasta 25,000 fotos visibles en iPod
- Almacena hasta 30,000 canciones en formato 128 Kbps AAC
- Almacena hasta 150 hs de video
- Tiempo de recarga rápida: aprox. 2 hs (carga hasta 80% de capacidad de batería)
- La función Genius encuentra las canciones en su biblioteca que van bien juntas y arma una lista de reproducción para usted
- 103.5 x 61.8 x 10.5mm • Peso: 140g

160GB Negro (APIPODC160B)..... 249.00

160GB Plata (APIPODC160S)..... 249.00

iPod touch Increíblemente elegante, sensible y ergonómico (3ra generación)

- Pantalla ancha multitouch 3.5" (diagonal) también responde a los movimientos
- El control de voz en el iPod touch 32GB y 64GB le otorga la posibilidad de controlar la reproducción de música con órdenes de voz. Usted lo dice. iPod touch lo reproduce.
- Música: Pasee por iTunes Wi-Fi Music Store, recorra Internet con Wi-Fi.
- Películas + shows de TV: Elija entre miles en iTunes Store
- iPod touch 32GB y 64GB incluye auriculares Apple con remoto y micrófono
- Con notas de voz, puede grabar todo tipo de audio utilizando los auriculares Apple con remoto y micrófono o con un micrófono externo. Las notas de voz grabarán incluso cuando use iPod touch en tareas como verificar correos electrónicos o navegar en Internet. Recuadre notas grabadas con iPod touch. Envíe notas a colegas y amigos vía correo electrónico. Las notas grabadas se sincronizan con Mac o PC via iTunes.

8GB: (APIPODT38).....**199.00**

32GB: (APIPODT332).....**299.00**

64GB: (APIPODT364).....**399.00**

**iPod shuffle** El reproductor de música digital más pequeño del mundo

El nuevo iPod shuffle es tan pequeño que no tiene lugar para pantalla, controles o incluso botones. Para crear el reproductor de música más pequeño del mundo (4.6cm de alto x 0.8cm de espesor), Apple cambió los controles al cable del auricular. Esto hace al nuevo iPod shuffle dramáticamente más pequeño y sencillo de usar, con los controles ubicados donde se pueden acceder rápidamente. Y aunque sea más pequeño que una batería "AA", posee 2GB o 4GB de memoria para almacenar 500 o 1000 canciones.

- Con solo presionar un botón, la función VoiceOver indica qué canción está sonando y quién la interpreta. Incluso indica los nombres de sus listas de reproducción, otorgándole una nueva forma de navegar su música.
- El interruptor aleatorio tiene tres posiciones. Se desplaza a la izquierda y la música se reproduce de forma aleatoria. Se desplaza al medio y las canciones se reproducen en orden. O se desplaza a la derecha para apagarlo.
- El clip de acero inoxidable del iPod shuffle se ajusta de forma segura a su camisa, saco, kit de ejercicios o incluso mochila.
- La carcasa de aluminio anodizado opcional, disponible en plata o negro, convierte al iPod shuffle en un elemento esencial para su guardarrapas.

2GB negro (APIPS42B), azul (APIPS42BL), verde (APIPS42G), rosa (APIPS42P), plata (APIPS42S)..... 59.00

4GB negro (APIPS44B), azul (APIPS44BL), verde (APIPS44G), rosa (APIPS44P), plata (APIPS44S)..... 79.00





ShieldZone™
invisibleSHIELD
para iPod

Una película ultrafuerte, transparente y sorprendentemente delgada, invisibleSHIELD otorga lo último en protección contra rayones.

- Escudo frontal iPod touch (B&H#SHFST)** 14.95
- Escudo completo nano 4G (B&H#SHFBSA4GIPOD)**..... 24.95
- Escudo completo iPod Video 80GB (SHFBSVI80GB)**..... 24.95



Kit para remover rayones
para iPod

- Para usar en pantalla, cuerpo plástico y cromados (B&H# APSRKIP)..... 14.95



Fundas para iPod
Para todos los iPods excepto shuffle

- Fundas protectoras tejidas de colores vibrantes
- Fundas para iPod (B&H# APSSIP): conjunto de seis**.....27.99



Estuche marco para iPhone 3G

Lo mejor de dos mundos, el estuche marco combina la duración del estuche plástico rígido con el ajuste y agarre seguro de la popular cubierta protectora.

- Goma para flexibilidad y agarre
- Construcción flexible para montura en un solo paso
- Cara trasera rígida
- Acceso directo a todas las características del dispositivo



En verde brillante (INFCIP3VG) o naranja brillante (INFCIP3VO) 34.95

Cubierta protectora para iPhone 3G

Diseñado para protección adaptable, liviana, sin ocupar demasiado lugar. La construcción de goma moldeada por inyección otorga un ajuste seguro mientras el patrón actualizado Topo le da su estilo personalizado a la cubierta protectora.

- Construcción liviana
- Construcción de goma para flexibilidad y agarre
- Construcción flexible para montura en un solo paso

• Acceso directo a todas las características del dispositivo
En negro (INPCIP3B) o magenta (INPCIP3M) 29.95

Estuche deslizable para iPhone 3G

Para lo mejor en protección duradera y elegante, el estuche deslizable está hecho de plástico rígido y presenta un grosor mínimo de pared de 1mm. Bordes interiores de goma para absorber golpes además de protección ante impactos y rayones.

- Construcción rígida duradera
- Bordes interiores de goma para absorción de golpes
- Acceso directo a todas las características del dispositivo



• Base S-Stand incluida para visión vertical de la pantalla ancha
En negro mate (INSCIP3BM) o blanco brillo (INSCIP3WG) 34.95



Amphibix
Brazaletes impermeables

El brazalete impermeable H2O Audio Amphibix está diseñado para la mayoría de iPods, reproductores de MP3 y teléfonos de gran tamaño. El brazalete usa LatchTight, un cierre con fijación que brinda un 100% de protección hermética y segura hasta 3.7m bajo el agua. Tiene una ventana ClearTouch que permite la operación completa de controles táctiles y de la rueda. El conector SealTight es compatible con los conectores de auriculares estándar de 3.5mm. Está diseñado para flotar incluso con un dispositivo en su interior. Los anillos flexibles dobles sostienen al brazalete ajustable que se adapta a casi todos los tamaños de brazo.

- Brazalete impermeable Amphibix grande (Negro)**
Para iPods, reproductores de MP3 y teléfonos de gran tamaño (B&H# H2WA15A1)..... 74.95
- Intraauriculares resistentes al agua con bajos mejorados (B&H# H2IE15A1)**..... 54.99



Tenemos la línea completa de estuches para iPod (Classic, Touch, Nano, Shuffle)...



Estuches para iPod Touch 3ra generación y Nano 5ta generación

Estuche de silicona con patrón de llamas

- Ideal para iPod Touch 3ra generación y Nano 5ta generación
- Fibra de silicona con un patrón de llamas de dos colores diseñado para absorber impactos y proteger el iPod Touch
- Incluye una película libre de adhesivo para proteger la pantalla



Para Touch 3ra generación: En negro (ILCSIPTFP3GB), rosa (ILCSIPTFP3P), azul (ILCSIPTF3GBL) 19.99

Para Nano 5ta generación: En negro (ILCSFPIP5GB), rosa (ILCSFPIP5GP), azul (ILCSFPIP5GBL) 14.99

Estuche transparente con paisajes urbanos

- Estuche de policarbonato rígido transparente para iPod Touch 3ra o Nano 5ta generación
- Hermosos paisajes de conocidas ciudades: Londres, Nueva York, París, Sydney
- Película sin adhesivo para proteger su pantalla



Para Touch 3ra generación: Sydney (ILCHCCGIPT3S), París (ILCHCCGIPT3P), Nueva York (ILCHCCGIPT3N), Londres (ILCHCCGIPT3L)..... 24.99

Para Nano 5ta generación: Sydney (ILCHCCGIN5GS), París (ILCHCCGIN5GP), Nueva York (ILCHCCGIN5GN), Londres (ILCHCCGIN5GL)..... 19.99

Brazalete liviano con reflector

- Brazalete con reflector que brilla en la oscuridad para su iPod Nano 5ta generación o iPod Touch 3ra generación
- Su diseño cómodo y liviano permite una concentración completa en la ejercitación



Para Touch 3ra generación: (ILACGIP3IPT3)..... 24.99
Para Nano 5ta generación: (ILLWAIPN5G)..... 19.99

Estuche plástico transparente con gráficos de cámaras

- Estuche de plástico rígido transparente con exclusivos gráficos de cámara divertidos
- Incluye una película libre de adhesivo para proteger la pantalla y la rueda



ILCHCCGIPN5G 19.99

Estuche de silicona con empuñaduras para juegos

- Estuche de goma texturizada con diseño de punto elevado para agarrar con facilidad el iPod Touch 3ra generación, para esos juegos realmente interactivos
- Una sección media con inclinación hacia abajo para permitir el uso y la sensación ergonómica perfecta
- Estuche de goma duradero sin bultos



#ILCSIPTGG3GB 19.99

Estuche Flexi-Clear (TPU) con patrón de onda de puntos

- Flexible, aunque firme, el estuche de poliuretano termoplástico con onda de puntos diseñado para iPod Touch 3ra o Nano 5ta generación
- TPU es la combinación perfecta del plástico rígido y la silicona al presentar una fuerte protección con suave flexibilidad
- Incluye una película libre de adhesivo para proteger la pantalla



Para Touch 3ra generación: En negro (ILTPUWPIT3GB), blanco (ILTPUWPIT3GW), rosa (ILTPUWPIT3GP), azul (ILTPUWPIT3BL) .. 19.99
Para Nano 5ta generación: En negro (ILTPUWPIN5GB), blanco (ILTPUWPIN5GW), rosa (ILTPUWPIN5GP), azul (ILTPUWPIN5BL) . 14.99

Apple Authorized Reseller

El conector Apple Dock conecta el iPod y iPhone a su Mac o PC para sincronizar o cargar. Este cable también puede conectarse a su adaptador de potencia CA. Libere el espacio en su tarjeta de memoria al transferir imágenes desde la cámara digital al iPod con el conector de cámara iPod.



Conector base a cable USB (B&H# APDCIP).....	19.00
Conector para cámara iPod (B&H# APCCIPQ).....	26.99

MONSTER

Conectores

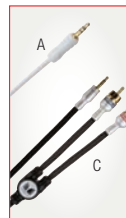

- iCable:** cable para automóvil de 0.9m (iPod & iPhone) (B&H# MOICMM3)..... **14.95**
- iCable:** cable para automóvil de 2.1m (iPod & iPhone) (B&H# MOICMM7)..... **19.95**
- iCable Mini:** miniconector de 2.1m a RCA (B&H# MOICMRCA7)..... **26.95**

MONSTER

Conectores

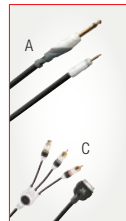

- Mini conector iStudioLink Instrument:** 1/4" a 1/8" (B&H# MOAIGBINST12)..... **24.95**
- iStudioLink:** Miniconector de micrófono XLR a 1/8" (B&H# MOAIGBMIC12).... **24.95**
- Enlace iTV para iPod:** Conecte su iPod a la TV (B&H# MOAITVIP)..... **39.95**

iSkin CERULEAN TX + RX

Conjunto de transmisor y receptor Bluetooth 2.0 para iPod

- Conector USB
- También transmite audio desde su Mac, PC u otra fuente de audio
- Rango inalámbrico hasta 10m
- No necesita baterías



Cerulean TX + RX (B&H# ISCTXR)..... **109.95**

SONY TMR-BT10A

Adaptador para transmisor Bluetooth

- Versión Bluetooth 2.0, perfil A2DP

TMR-BT10A Transmisor Bluetooth (B&H# SOTMRBT10A)..... **49.95**

TMR-BT8IP Transmisor inalámbrico (B&H# SOTMRBT8IP)..... **51.95**

WLA-NWB1 Adaptador Walkman Bluetooth (B&H# SOWLANWB1)..... **44.95**



iLuv

i151 Bluetooth TX Dongle

Conector de auricular inalámbrico

- Compatible con todos los iPods con conectores de 30 clavijas
- Conecta el iPod a dispositivo Bluetooth

i151 (B&H# ILBTXDIP)..... **39.95**



HomeDock HD

Base iPod con aumento de capacidad 720p

El HomeDock HD es la forma perfecta de disfrutar su iPod en casa. El control remoto RF facilita disfrutar todos sus contenidos iPod con una interfaz gráfica de usuario basada en iconos. Las múltiples opciones de salida incluyen salida digital óptica, S-Video, A/V compuesto e incluso HDMI para conexión a pantalla de panel plano. El HomeDock HD mejora la calidad del contenido de videos del iPod hasta 720p al conectarse mediante HDMI. El puerto USB permite transferir y la entrada auxiliar permite escuchar también a otros reproductores de medios. El control remoto RF permite un control fácil en cualquier lugar, incluso en diversas habitaciones.

HomeDock HD (B&H# DLHDDIP)..... **199.00**



HomeDock Deluxe

para iPod (3ra generación)

- Conecte su iPod a su TV y estéreo
- Acceda y disfrute toda su biblioteca de música iPod y películas directamente en la pantalla de su TV
- La cubierta del álbum en pantalla ofrece la experiencia iPod completa
- Remoto con todas las funciones, resistente a los rayones



HomeDock Deluxe (B&H# DLHDDIP3)..... **129.95**

iLuv i185

Base de video y control remoto

- Conecte el iPod al sistema de entretenimiento hogareño. Escuche música y vea fotos y películas en la TV mientras carga el iPod.
- Incluye control remoto que funciona hasta 36.5m.



i185 (B&H# ILDIPV)..... **109.95**

Jam Dock

¡Improvise con su iPod! JamDock es la forma más ordenada de integrar su iPod con su práctica o configuración de música en vivo. Puede conectar y mezclar casi cualquier instrumento, incluso batería electrónica, y enviar su mezcla a las salidas estéreo y para auricular. JamDock es la primera base para iPod diseñada para músicos. Casi todos los músicos tienen un iPod, pero hasta que llegó JamDock, no hubo nunca una forma fácil y ordenada de integrar su iPod a su práctica o configuración de escenario. JamDock permite mezclar su iPod y su instrumento y practicar con auriculares, amplificador o sistema de amplificación. También puede usar su iPod para reproducir pistas en vivo de fondo. JamDock tiene dos entradas 1/4" que funcionan con fuentes de nivel de línea y guitarras y bajos de alta impedancia. Las entradas ascienden a mono cuando hay solo un lado presente, entonces escuchará su guitarra en ambos lados de los auriculares. Un par de salidas 1/4" alimentan su amplificador o sistema de amplificación y una salida estéreo 1/4" alimenta sus auriculares.

Jam Dock (B&H# ALJD)..... **99.95**



iRecord Grabadora personal de medios

La iRecord es una grabadora de medios portátil para dispositivos USB de almacenamiento portátil, iPods y PSP. Solo conecte la fuente de video a las conexiones S-video o video compuesto, conecte el dispositivo USB, presione "grabar" y los medios se grabarán en su dispositivo. El H.264/AVC de iRecord y codificación AAC brindan 3 hs de tiempo de grabación AV en solo 1GB de espacio de almacenamiento.

- Graba directamente a audio y video iPod, PSP y cualquier dispositivo USB 2.0 de almacenamiento masivo
- Graba desde cualquier fuente de video analógica como reproductor de DVD, TV, TiVo, VCR o cualquier decodificador de cable/satélite
- Brinda soporte para normas de video NTSC, PAL y SECAM

iRecord (B&H# STIRECORD)..... **169.95**

- Codifica video H.264 de alta calidad con audio AAC a 320 x 240
- Codifica música con codificación estándar MP3; brinda soporte para iPods Windows y Macintosh
- Las lectoras de tarjetas USB permiten usar muchos dispositivos de almacenamiento removibles con iRecord (SD, MMC, Memory Stick, CompactFlash, etc.)

SUNLINQ Paneles solares portátiles

Los paneles solares SUNLINQ portátiles, flexibles, plegables y duraderos generan suficiente potencia para cargar reproductores MP3 y DVD portátiles y también, teléfonos celulares, baterías recargables y juegos portátiles.

GLOBAL SOLAR

Excelente opción para excursiones que requieren potencia portátil liviana, flexible y duradera. Ideal para caminatas, campamentos, eventos deportivos, en campus y en la playa.

- Compatible con casi todo lo que pueda cargarse por medio de un adaptador de encendedor de cigarrillos estándar.
- La tecnología solar PowerFLEX permite que el panel se doble y se pueda transportar. El panel pesa menos de 90 gramos
- También se puede montar sobre superficies planas o curvas • Impermeable y resistente a UV

SUNLINQ Panel solar portátil de 6.5 watts (B&H# GLSL65)..... **99.00**

SUNLINQ Panel solar portátil de 12 watts (B&H# GLSL12)..... **195.00**

SUNLINQ Panel solar portátil de 25 watts (B&H# GLSL25)..... **399.00**

Adaptador de cable de carga para iPod (B&H# GLACIP4)..... **14.95**



SONY

Micrófonos condensadores estéreo



ECM-MS907 (#SOECMMS907)
Micrófono estéreo de un punto pequeño, sensible para hacer grabaciones instrumentales o deposiciones, entrevistas, recolección de sonido, y otras aplicaciones de grabación en campo. **69.95**

ECM-MS957 (B&H# SOECMMS957)
Micrófono estéreo de un punto es ideal para grabar conciertos en vivo, conferencias, entrevistas y efectos de sonido o siempre que se necesite la captura de sonido de alta calidad. **194.95**

ECM-CS10 (B&H# SOECMCS10)
Clip estéreo unidireccional en el micrófono para capturar conferencias, reuniones, charlas, actuaciones y grabación ambiente estéreo. **34.95**

ECM-719 (B&H# SOECM719)
Micrófono condensador electroretro estéreo diseñado para usar con dispositivos de grabación portátil. Se puede colocar sobre la ropa o montarlo en una mesa para captura estilo reportaje. **54.95**

A&T

iJet Receptor remoto RF inalámbrico para iPod



El iJet le permite controlar su iPod hasta 46 metros de distancia. La potente señal RF está creada para los viajes remotos a través de paredes con muy poca reducción de la fuerza de la señal, permitiendo controlar la música en toda la casa.

- Compatible con todos los iPods con conector base • Incluye cable RCA y clip para el cinturón
- Los botones empotrados evitan una falla en la operación cuando el remoto está en su bolsillo.
- Alimentado con baterías de litio con 7 años de potencia

iJet: En blanco (ABIURBCW) o negro (ABIURBCB) **29.95**

MONSTER

iEZClick

CONTROL Remoto para iPod



El iEZClick le permite controlar su iPod hasta 46 metros de distancia. La potente señal RF está creada para los viajes remotos a través de paredes con muy poca reducción de la fuerza de la señal, permitiendo controlar la música si su iPod está en su bolsillo, en la mochila o en otro lugar de la casa.

- Compatible con todos los iPods con conector base
- En un cuerpo sólido, resistente a la intemperie
- Botones grandes para control "sin mirar"; se puede usar aún con los guantes puestos • Interruptor "Mantener" evita la falla en la operación • Incluye clip para cinturón y correa para muñeca.

iEZClick (B&H# MOAIREMOTE) **49.95**

CONTROL Remoto para iPod

- Controla reproducción/pausa, control de volumen y botones avance/retroceso
- Compatible con iPod nano 1ra generación, iPod con pantalla color, iPod con video, iPod nano 3ra generación, iPod classic, iPod touch, iPod con rueda, iPod mini y iPod 10GB, 15GB, 20GB.



Control remoto para iPod (B&H# APRIP) **19.95**

myvu
personal media viewer

Crystal Works Visor de medios personal

Myvu Crystal Works convierte cualquier espacio en su cine personal. Conecte el Crystal a su iPhone o iPod para ver videos o jugar juegos. Con este visor de medios personal puede liberarse de pantallas LCD de confinamiento sin perturbar a otros, sin importar en donde se encuentre. Simplemente conecte su reproductor con el cable adecuado y disfrute del video.

Las gafas cómodas, livianas y discretas ofrecen video 640 x 480 VGA con campo visual diagonal de 22.5° con relación de aspecto 4:3 (visión estándar). Cuando quiere cambiar el volumen, contraste o brillo, el control manual colgante es de operación sencilla. Los auriculares estéreo presentan una excelente calidad de audio con reducción de ruido para una experiencia sobrecogedora. Crystal funciona con una batería recargable interna de polímero de litio que presenta hasta 4 horas de vida útil por carga. Funciona con iPhone 3G y iPhone original y también con iPod Classic, Touch y Nano.

Crystal Works (B&H# MYCIPB) **299.95**



ezGear **ezVision x4** Gafas de video

ezVision x4 ofrece una pantalla virtual de 64" que se adapta como un par de gafas. Ahora puede mirar TV en privado. Ya sea que se encuentre en un avión o de noche y no quiera molestar a los demás, el ezVision le permite mirar en completa privacidad. Ultraliviano con auriculares incorporados, puede disfrutar películas, videos musicales, caricaturas y podcasts.

- Simula una pantalla de TV de 64" con razón de aspecto de 4:3 al mirar a una distancia de 2.6m.
- Funciona hasta 5 hs con batería recargable de ión-litio.
- La batería es solo de 1.3cm de espesor e incluye interruptor de alimentación y control de volumen.
- Auriculares de calidad incorporados con soporte de auricular y cable enrollado para mantener los cables prolijos.
- ezVision Video Glasses son completamente compatibles con iPod. Para iPod video, todo lo que necesita es un cable adaptador pequeño. Para el nuevo iPod touch, iPod classic o iPod nano, necesita un cable A/V compuesto iPod para conectar al ezVision.

ezVision x4 (B&H# EZXAVG): Incluye 2 piezas para nariz personalizadas, batería recargable, cargador A/V, cables de video RCA y iPod.... **349.00**



ZEISS **Cinemizer Plus** Gafas de reproducción de video y video 3D

El Cinemizer combina pantallas LCD de alta resolución con ajuste de dioptrías de foco individual (-3.5 a +3.5D). Si el usuario usa gafas se puede enfocar la imagen de la pantalla para obtener una visión perfecta. La imagen resultante está sintonizada ópticamente para aparecer como una pantalla virtual de 45", como si se la mirara a 2 metros de distancia.

- Tiene la facilidad de anular los auriculares integrados y enchufar modelos de terceros. Los usuarios con equipos de audio de alta gama podrán utilizarlos con el Cinemizer plus.
- El modo 3D permite la visión estereoscópica del contenido 3D. El contenido producido en formato 3D lado a lado puede exhibirse desde cualquier fuente de video, luego las imágenes se dividen para las pantallas izquierda y derecha. La experiencia resultante es una imagen 3D rica y absorbente.
- El Cinemizer está "hecho para iPod" lo que significa que está diseñado específicamente para funcionar con todos los iPods que tienen video. El Cinemizer también funciona con el iPhone original y 3G.

Cinemizer Plus (B&H# ZECPVGB) **449.00**



Accesorios iPhone 3G/3G S



Zacato
Zgrip iPhone PRO



El Zgrip iPhone PRO es una solución efectiva para capturar videos de calidad profesional suaves y estables con el iPhone 3GS. El diseño futurista del sistema se parece a un brazo robótico que contiene a su iPhone en forma segura con su empuñadura de liberación rápida ajustable. La empuñadura se articula totalmente y presenta palancas que permiten ajustes minuciosos para ayudar a obtener la toma exacta desde cualquier ángulo. Para usar el Zgrip, simplemente ubique al iPhone en la base, ajuste la base en la empuñadura y comience a filmar. Capture videos suaves y estables previamente imposibles de obtener. Incluye garantía de por vida.

B&H# ZAZZGIP **280.00**



mophie
Juice Pack Air



Mophie Juice Pack air extendela vida útil de la batería del iPhone's 3G & 3G S y protege su inversión al mismo tiempo.

Proporciona hasta 4.5 horas extras de conversación de audio y tiempo de Internet, hasta 27 horas de reproducción de video. Juice pack air está diseñado para agotarse primero, por lo tanto, una vez que se queda sin potencia, la batería del

iPhone todavía estará cargada y lista para seguir funcionando. Y, con acceso a todos los puertos y características, como la lente de cámara integrada, puede dejar al iPhone en este elegante estuche en todo momento, incluso cuando no esté usando la batería.

En negro (MOJPAIPG3GB) o blanco (MOJPAIPG3GW) **79.95**

Auriculares

0800-222-0045 Argentina 001-866-806-9068 México

**ALTEC LANSING Backbeat Pro**

Auriculares con aislación de ruido y blindaje balanceado

- Extremos de auricular de neopreno SnugFit™ superflexibles con tecnología de brida doble se acomodan a sus oídos para aislación de ruido superior.

- Bocinas miniaturizadas de rango completo con amplificadores incorporados, sintonizadas para un sonido de nivel profesional.
- Incluye estuche y kit de ocho piezas

B&H# ALUHP606 54.95

Authorized Reseller
Intraauriculares con remoto y micrófono

Escuche cada detalle de su música cada vez que la escuche. Los auriculares ofrecen rendimiento de audio profesional (cada auricular tiene woofer y tweeter) y aislación de sonido impresionante, los botones convenientes permiten ajustar el volumen, controlar la reproducción de música y videos, incluso responder o finalizar llamadas en el iPhone.



APIEERMIP 69.99

BOSE® Para computadoras portátiles, MP3 y reproductores de CD

Combinan rendimiento de audio de calidad y comodidad, proporcionan aislación de ruido externo, también mayor estabilidad y comodidad, gracias a los tres tamaños de auriculares de silicona intercambiables.

- Estructura de auricular acústico TriPort que proporciona mayor salida de baja frecuencia que los auriculares convencionales.
- Reproducción de sonido real con rango y claridad excepcional.

BOIEES3 99.95

BOSE® Intraauricular móvil

- Sonido de calidad Bose para su teléfono móvil
- Estructura de auricular acústico TriPort
- Intercambio de un solo toque entre música y llamadas • Diseño exclusivo, ajuste cómodo con extremos suaves en tres tamaños
- Micrófono en línea omnidireccional manos libres
- Compatible con una gran variedad de teléfonos móviles incluido iPhone



BOMIEH 129.95

ETYMOTIC RESEARCH INC. ER•4P MicroPro

- Liviano y portátil, el ER • 4P ofrece alta precisión, aislación de ruido (35-42 dB) y respuesta de bajos mejorada. • Respuesta de frecuencia de filtros removibles personalizados, protege los auriculares de la cera de los oídos.
- Diez auriculares con espuma y seis con 3 bridas proporcionan un ajuste cómodo y máxima aislación de sonido • Incluye cuatro filtros de repuesto, clip para camisa, funda y caja de almacenamiento



B&H# ETER4P 169.99

ETYMOTIC RESEARCH INC. 6i Isolator

Los auriculares 6i Isolator están diseñados específicamente para usar con iPod y otros reproductores portátiles pequeños, proporcionan mayor salida de sonido y bajos mejorados.

- Ajuste seguro intraauricular para óptimo rendimiento
- Aislación de ruido excepcional • Reproducción precisa

En negro (ETER6ICB) o blanco (ETER6ICB) 74.95

**DENON AH-C351/AH-C360**

Intraauriculares

El AH-C351 ofrece unidades de controlador de 9mm, tecnología de equilibrio de presión de sonido Acoustic Optimizer y cables OFC de alta calidad.

El AH-C360 mejora con gabinete de controlador de material híbrido para reproducción de sonido de la más alta fidelidad y sistema amortiguador para reducir el ruido de vibración que se transmite por los cables.



AH-C351: En negro (DEAHC351K) o blanco (DEAHC351W) 29.95

AH-C360: En negro (DEAHC360K) o plata (DEAHC360S) 44.95

DENON AH-C551/AH-C751

Intraauriculares avanzados y de referencia

El AH-C551 ofrece unidades de controlador de 11mm, Acoustic Optimizer, imanes de neodimio con gabinete de aluminio maquinado y respuesta de frecuencia 20Hz-21kHz.

El AH-C751 mejora con rango extendido de 12Hz-24kHz y eficacia óptima de 104 dB/mW



AH-C551: En negro (DEAHC551K) o plata (DEAHC551S) 62.99

AH-C751: En negro (DEAHC751K) o plata (DEAHC751S) 105.99

JVC HA-FX66 / HA-FX300

Intraauriculares estéreo

HA-FX66: Respuesta de frecuencia: 10Hz - 23kHz. Sensibilidad: 101dB. Impedancia: 16 ohms.

Disponible en negro (B&H# JVHAFX66B), azul (B&H# JVHAFX66A), blanco (B&H# JVHAFX66W) y rojo (B&H# JVHAFX66R) 22.99

HA-FX300: Estructura Bi-METAL, resp. de frecuencia: 8Hz - 25kHz. Impedancia: 16 ohms. Disponible en negro (B&H# JVHAFX300B), azul (B&H# JVHAFX300T) y rojo (B&H# JVHAFX300R) 54.99

**Serie Custom**

Intraauriculares estéreo

Ofrecen almohadillas de gel de múltiples tamaños, construcción duradera y estable, y ajuste cómodo. Custom-1 presenta controladores blindados balanceados, Custom-2 tiene controladores blindados balanceados dobles y Custom-3 ofrece woofers y tweeters exclusivos y sistema de traspaso patentado.



Custom-1 (KLC1HP) 49.95 **Custom-2 (KLC2HP)** 74.95

Custom-3 (KLC3HP) 299.00

**Image X-5**

Intraauriculares con aislación

- Gabinete de aluminio liviano y duradero
- Controladores blindados balanceados de rango completo que ofrecen audio preciso y detallado • El sistema de reflejo de bajos sintonizado extiende las frecuencias de bajos • Cable de vinilo flexible y duradero • Se ofrecen auriculares con patente pendiente en 5 tamaños • Miniconector estéreo estándar de 3.5mm con adaptador para aviones



B&H# KLIX5HP Llame o conectese

**Image X-10**

Intraauriculares estéreo

Los auriculares más pequeños, livianos y cómodos del mundo pero grandes en cuanto a sonido. Con una variedad de tecnología micro, los auriculares Image X10 ofrecen rendimiento de música impecable; tan distintos y definidos como sus artistas favoritos.



B&H# KL1HP Llame o conectese

Hearing Components**Comply NR-1/NR-10**

Auriculares reducción de ruido

Combina la experiencia de ingeniería del auricular con innovadora tecnología de espuma con memoria para reducir el ruido ambiente, mejorar la adaptación intraauricular y la calidad de sonido.

NR-1: Reducción de ruido 18db (HENR1) .. 49.00

NR10: Reducción de ruido 29b (HENR10) .. 79.00

**MONSTER® Jamz**

Intraauriculares

Diseñados para jóvenes amantes de la música que tienen poco presupuesto, los nuevos auriculares Jamz de Monster superarán a cualquier auricular en el rango de precio. Vienen con acabado en cromo brillante y gabinete de metal. También disponibles con ControlTalk de bajo perfil para control total cuando se usa el iPhone.



Jamz Llame

Jamz con ControlTalk (MOMHJAMZIEIP) 99.95

MONSTER® CenterStage

Intraauriculares

- Gabinete de material compuesto oro y cromo negro semejante a un espejo para peso reducido y rendimiento de sonido superior

- Miniconector de 90°, clip para cable, control deslizable del cable • Cable resistente a enredos



CenterStage (MOMHCNTRIE) 99.95

CenterStage con ControlTalk (MOMHCNTRIEIP) 129.95

MONSTER®**Beats™ by Dr. Dre™ Tour**

Intraauriculares de alta resolución

- Grandes controladores de alta eficiencia
- Bocinas precisas, ultrarrápidas
- Cable que no se enreda, resiste enredos y nudos
- Controlador de ancho de banda de baja masa para respuesta de precisión



#MOTIEH 149.0

MONSTER® Turbine Mobile

Altavoces con ControlTalk

- Controlador de ancho de banda para respuesta de precisión. El gabinete de metal de cromo negro elimina la vibración para un sonido puro.
- Auriculares con aislación de ruido en múltiples tamaños • Diseño de cable resistente a enredos
- ControlTalk de bajo perfil para el control total de la experiencia de sonido mientras usa el iPhone



Turbine Mobile (B&H# MOMHTRBIEIPH) 169.00

MONSTER® Turbine™ PRO

El Turbine PRO mejora con respecto al Mobile con un diseño de altavoz profesional con controlador de ancho de banda para precisión superior.

Pro Sound Supertip ofrece máxima aislación de sonido. Impedancia ultrabajo para audio nítido y detalles sutiles. En oro (MOMHTRBPROGL) 249.95
Turbine Pro con ControlTalk oro (MOMHTRBPROGC) 269.95
Turbine Pro con ControlTalk cobre (MOMHTRBPROCC) 269.95



0800-100-2825 Venezuela 212-444-5090 Otros Países

Auriculares

**MetroFi 170** Auriculares + aislación de ruido

• Excelente calidad de sonido; escuche su música con más claridad. • Tres almohadillas de silicona de diferentes tamaños • Duraderos, diseñados para permanecer en el lugar y acompañarlo cuando está en movimiento. • El código de color permite ver qué auricular es con solo un vistazo.

MetroFi 170 (B&H# ULMFI170) **45.99****MetroFi 170vi con micrófono** (B&H# ULMFI170VI) **52.50****MetroFi 220** Auriculares + aislación de ruido

El MetroFi 220 mejora con bocina con protección de titanio que ofrece sonido nítido exclusivo. Obtiene una mezcla más completa con más detalles en los rangos más altos, por eso puede oír bajos profundos y agudos claros. También ofrece mejor aislación de ruido, que le permite mantenerse en contacto con el mundo que lo rodea mientras escucha su música con claridad con aislación de ruido de 16 dBs.

MetroFi 220 (B&H# ULMFI220) **65.95****MetroFi 220vi con micrófono** (B&H# ULMFI220VI) **85.99****SHURE Serie SCL**

Auriculares con aislación de ruido

Una excelente introducción al audio premium vía aislación de sonido, el SCL2 ofrece microcontroladores dinámicos simples para rango de sonido completo y bajos resonantes. Con controladores blindados balanceados para agudos brillantes y puerto sintonizado para bajos extendidos, el liviano y compacto SCL4 ofrece audio de alta definición con aislación impresionante. Los controladores tweeter y woofer de alta definición dedicados del SCL5 se unen a un traspaso en línea para brindar audio excepcional: agudos de precisión, medios naturales y bajos con cuerpo completo con claridad difícil de detectar con auriculares de estudio tradicionales.

SCL2: En negro (B&H# SHSCL2) o transparente (B&H# SHSCL2K) **99.00****SCL4:** En negro (B&H# SHSCL4K) **249.00****SCL5:** Transparente (B&H# SHSCL5CL) **399.00****SHURE SE115 • SE210**

Auriculares con aislación de ruido

El SE115 es un auricular modular con aislación de ruido que ofrece Dynamic MicroSpeaker II, que brinda la experiencia de escuchar audio detallado y cálido. Las cómodas fundas con aislación de ruido bloquean más del 90% del ruido ambiente.

El SE210 mejora con microbocinas de alta definición para amplia gama de sonido. El resultado es una asombrosa experiencia de sonido que se completa con los emocionantes detalles de una presentación en vivo.

SE115: Disponible en negro (SHSE115B), azul (SHSE115BL), rosa (SHSE115P) o rojo (SHSE115R) **99.95****SE210:** Disp. en negro (SHSE210AK), blanco (SHSE210A) **149.95****SHURE SE310 • SE420 • SE530**

Auriculares con aislación de ruido

SE310: Auricular modular con microbocinas de alta definición para rango extendido de audio y bajos mejorados. Disponible en negro (SHSE310AK), blanco (SHSE310A) **249.95**

SE420: Se mejora con microbocinas dobles (tweeter y woofer dedicados) para bajos, medios y agudos definidos. Disponible en negro (SHSE420K), blanco (SHSE420) **349.95**

SE530: Se mejora con woofers dobles para escenario sonoro expansivo y bajos con cuerpo completo. En negro (SHSE530) **449.95**

SONY MDR EX55/EX76

Intraauriculares estéreo

MDR-EX55: EL MDR-EX55 ofrece gabinete de silicona para mayor comodidad y ajuste suave, mientras que los drivers EX de 9mm brindan adaptación cómoda y sonidos bajos profundos. En blanco (SOMDREX55LPW), negro (SOMDREX55LPB) o azul (SOMDREX55LPQ) **22.50**

MDR-EX76: Se mejora con unidades de controlador de alta sensibilidad de 9mm para rango acústico más amplio y forma de auricular con unidad de controlador angular para mayor comodidad. En negro (SOMDREX76B) **33.95**

SONY MDR-EX300/EX500

Auriculares

Disfrute de sonido de alta calidad y comodidad sin precedentes con estos auriculares cerrados. El MDR-EX300 ofrece unidades de controlador de 13.5mm para reproducir sonido vocal e instrumental con mayor claridad. El EX500 mejora con un cuerpo de aluminio para evitar la vibración redundante para respuesta de bajos fluida y sonido claro de rango medio-agudo.

MDR-EX300: Negro (SOMDREX300B), blanco (SOMDREX300B) **52.95****MDR-EX500LP** (B&H# SOMDREX500B) **84.95****SONY** Auriculares con reducción de ruido

Auricular compacto y cómodo, el MDR-NC22 puede reducir el ruido un 75% (12dB a 200 Hz). Ideal para dejar de prestar atención al ruido en el trabajo, mientras viaja o cuando trata de dormir en un ambiente ruidoso. El circuito de reducción de ruido detecta el ruido exterior con micrófonos integrados y envía una señal igual pero opuesta de cancelación a los auriculares. También incluye adaptador para avión.

Negro (B&H# SOMDRNC22BLK) **59.99****Rosa** (B&H# SOMDRNC22PIN) **45.49****SKULL CANDY** Holua Intraauriculares estéreo de madera

La madera se usa para fabricar xilofonos, paillos de batería, clavicórdios y castañuelas. Realizados en madera con detalles de metal, estos auriculares tienen controladores de 8mm para producir una respuesta de frecuencia amplia.

Holua: En plata (SKHLHPS), oro (SKHLHPG) o negro/verde (SKHLHPGR) **69.95**

SKULL CANDY iPhone FMJ Intraauriculares

• Sonido de alta calidad de controladores de 11mm • Micrófono integrado y botón de control para usar con el iPhone y Blackberry Curve • Incluye auriculares de silicona y de espuma para excelente adaptación y aislación de ruido

En negro (SKFMJIEPB1), en cromo (SKFMJIEPC1) **45.50****SENNHEISER****MX 660**

Auriculares estéreo con Basswind

Mejor sonido en un diseño cómodo, los auriculares ofrecen el sistema Basswind de Sennheiser para brindar una excelente respuesta de frecuencia baja. El control de volumen se integra en el cable para realizar ajustes rápidos o el bobinador de cable incluido permite ajustar fácilmente la longitud del cable.

B&H# SEMX660B **34.95**

No exportamos los productos de Sony, Shure y Sennheiser

v-moda**BASS FREQ**

Auriculares con aislación de ruido

Con aislación de ruido, apariencia de alta tecnología y alto nivel de salida de bajos, estos auriculares ofrecen una cómoda y lujosa construcción de silicona suave junto con un amplio rango dinámico y reproducción de frecuencia extendida.

BASS FREQ: Negro (VMBFBLACK) o blanco (VMBFWHITE) **29.95****BASS FREQ:** Azul (VMBFBLUE) o rosa (VMBPINK) **29.95****v-moda Vibe Duo**

Intraauricular con micrófono

De construcción metálica para mayor duración, el Vibe Duo ofrece controladores dinámicos V-MASQUE para claridad de audio de alta definición con agudos claros y bajos profundos. Micrófono integrado y botón de control para responder llamadas y controlar funciones básicas de reproducción de música.

Vibe Duo: En cromo (VMVDBCHROME) **Llame/conéctese****Vibe Duo:** En rojo o gris acero (VMVDB45GMR) **Llame/conéctese****v-moda Vibe II**

Intraauricular con micrófono

Con gabinete de acero inoxidable, el Vibe II ofrece controladores dinámicos V-MASQUE, cable reforzado con Kevlar, micrófono integrado y botón de control. Los auriculares deportivos removibles con tecnología Active Flex ofrecen estabilidad y comodidad adicional durante ejercicios y deportes. Incluye 4 tamaños deauriculares de silicona suave con aislación de nivel de bajos. Funciona con iPhone y Blackberry.

Nero (VMV2MNERO) y rojo cromo (VMV2MC) **119.95****Westone[®] UM1 / UM2**

Auriculares de controlador simple

Auriculares de ajuste sin igual; confiabilidad y rendimiento a un precio razonable.

UM1 (B&H# WEUM1)Resp. de frecuencia: 40Hz - 16kHz. Impedancia: 25 ohms. **109.00****UM2** (B&H# WEUM2): Auriculares de controlador doble. Respuesta de frecuencia: 20Hz - 18kHz. Impedancia: 27 ohms. **299.00****Woodees IESW100B**

Intraauriculares estéreo con micrófono

Con construcción sólida y liviana, el elegante IESW100B ofrece gabinete de madera natural para rendimiento de bajos profundos, timbre de rango completo y adaptación intraauricular con aislación de ruido. Los detalles plata agregan un toque de clase. (B&H# WOIESW100B) **67.95**

**SEP-10 / 30 / 50**

Intraauriculares estéreo

Los auriculares de Xuma ofrecen calidad de sonido nítido con diseño liviano y compacto. 20Hz - 20kHz. Impedancia 18 ohms, sensibilidad 102dB.

SEP-10 (B&H# XUSEP10) **19.99****SEP-50** (B&H# XUSEP50) **34.99**

Auriculares

0800-222-0045 Argentina 001-866-806-9068 México

 **audio-technica.**

Auriculares estéreo de alto rendimiento

- ATH-M20, ATH-M30: Circumaurales, cerrados
- ATH-M2X, ATH-M3X: Supraurales, cerrados

ATH-M3X (B&H# AUATHM3X).....	26.95
ATH-M20 (B&H# AUATHM20).....	39.95
ATH-M2X (B&H# AUATHM2X).....	19.95
ATH M30 (B&H# AUATHM30).....	49.50

**BOSE®****Auriculares alrededor del oído**

• Calidad de sonido excepcional en un diseño extremadamente liviano y cómodo. Ya sea que escuche el estéreo hogareño, el sistema de videojuegos o el reproductor de música portátil, los auriculares alrededor del oído Bose lo insertan en la experiencia sonora.

• Las técnicas Acoustic EQ y la estructura de auricular TriPort ofrecen todos los matices que los auriculares pierden, con sonido natural suave y bajos profundos sin usar boosters de bajos artificiales.

B&H# BOAEH..... **139.95**

**BOSE® Auriculares en el oído móviles**

• El auricular en el oído móvil Bose ofrece audio de calidad para su música, permite responder llamadas con facilidad y tiene cómoda adaptación en el oído para usar durante horas. Si disfruta de escuchar música en su teléfono móvil, es momento de que experimente la diferencia Bose.

• Intercambio de un solo toque entre música y llamadas

• Micrófono en línea manos libres

• Compatible con iPhone™ y una gran variedad de teléfonos móviles

B&H# BOMOEH..... **199.95**

**JVC HA-NC100 / HA-NC250**

Auriculares estéreo con cancelación de ruido

HA-NC100 (B&H# JVHANC100)

Diseño con parte trasera cerrada. Rango de frecuencia: 10Hz - 22kHz; 40Hz - 1.5kHz de rango de reducción de ruido. Conector miniestéreo de ángulo recto, adaptador conector para aviones en el brazo del asiento..... **43.50**

HA-NC250 (B&H# JVHANC250)

Cable de conexión 1.2m desmontable.

Respuesta de frecuencia: 8Hz - 24kHz. Unidad de controlador de neodimio de 40mm..... **89.95**

**SENNHEISER SERIES HD/PX/PXC**

Auriculares estéreo

Serie HD: Construcción sólida con amplias funciones que satisfacen los requerimientos de las aplicaciones más exigentes, incluso de los DJ.

Serie PX: Diseño fold-and-clip que cabe en el bolsillo de la camisa, de poco peso y sonido nítido gracias a sus diafragmas "Duofol".

Serie PXC: Tecnología de cancelación activa de ruido NoiseGard™ Advance que permite disfrutar la música en los ambientes más ruidosos.

HD 201 (B&H# SEHD201): Auriculares estéreo circumaurales dinámicos cerrados.....	19.95
HD 202 (B&H# SEHD202): Auriculares circumaurales cerrados.....	24.00
HD 212 (B&H# SEHD223): Auriculares circumaurales cerrados.....	59.99
HD 280 Pro (B&H# SEHD280P): Auriculares circumaurales cerrados.....	99.99
HD 485 (B&H# SEHD485): Auriculares estéreo Hi-Fi circumaurales abiertos.....	89.95
HD 555 (B&H# SEHD555): Auriculares estéreo Hi-Fi circumaurales abiertos.....	129.95
HD650 (B&H# SEHD650): Auriculares estéreo de referencia.....	499.99
PX 100 (B&H# SEPX100): Auriculares Hi-Fi portátiles plegables.....	49.95
PX 200 (B&H# SEPX200): Auriculares Hi-Fi portátiles plegables.....	59.95
PXC-150 (B&H# SEPC150): Auriculares con reducción de ruido.....	76.95
PXC 250 (B&H# SEPC250): Auriculares con reducción de ruido.....	99.95
PXC-300 (B&H# SEPC300): Auriculares con reducción de ruido.....	149.99

**beyerdynamic))) DT 880**

Auriculares dinámicos semiabiertos

DT 880: Auriculares dinámicos semiabiertos, almohadillas suaves ajustables; rango de frecuencia: 5Hz a 35kHz

DT 990: Circumaural dinámico con la parte trasera abierta, reproducción analítica de audio, rango de frecuencia 5Hz a 35kHz

DT 880 (B&H# BEDT88005)..... **259.95**

DT 990 (B&H# BEDT990SE)..... **229.95**

**AURICULARES ESTÉREO OPEN-AIR**

• SR60, SR80: Open-air, dinámico, supraural (20Hz-20kHz)

- SR125, SR225: Open-air, dinámico, supraural (20Hz-20/22kHz)
- IGRADOB: Auriculares estéreo para detrás del cuello (20Hz - 20kHz)
- SR325I: Auriculares estéreo open-air (18Hz - 24kHz)
- GS1000: Auriculares estéreo circumaurales open-air (Madera/Negro) (8Hz - 35kHz)



SR60 (B&H# GRSR60).....	79.00	SR80 (B&H# GRSR80).....	99.00
IGRADOB (B&H# GRIGRADOB).....	49.00	SR325I (B&H# GRSR325I).....	295.00
GS1000 (B&H# GRGS1000).....	995.00	SR225 (B&H# GRSR225).....	200.00

DENON AURICULARES

AH-D501K (B&H# DEAHD501K): Diseño intraural, rango de frecuencia 10Hz ~ 24kHz, 28 ohms de impedancia..... **38.00**

AH-D1001K (B&H# DEAHD1001K): Diseño intraural, rango de frecuencia 8Hz ~ 37kHz, 32 ohms de impedancia..... **149.00**

AH-D2000 (B&H# DEAHD2000): Diseño que cubre el oído, rango de frecuencia 5Hz ~ 45kHz, 25 ohms de impedancia..... **299.00**

AH-D5000 (B&H# DEAHD5000): Diseño que cubre el oído, rango de frecuencia 5Hz ~ 45kHz, gabinete caoba con sonido rico y natural..... **Llame o conéctese**

**Panasonic RP-HC500 / RP-HC70**

Auriculares estéreo con cancelación de ruido

RP-HC500:

• Respuesta de frecuencia 8Hz-22kHz • Cable desmontable • Adaptador conector para aviones (B&H# PARPHC500)..... **104.95**

RP-HC70:

• Controlador separado con ajuste de nivel de ruido • Control de volumen • Sistema de sonido XBS • Batería de larga duración (hasta 50 hs) (B&H# PARPHC70)..... **24.99**

**SONY MONITOR PROFESIONAL**

Auriculares estéreo

MDR 7502, 7506, 7509HD: Profesionales, circumaurales, para monitor. 7509 (orejeras reversibles)

Serie V: V150, 250, 300: Supraural (18Hz - 22kHz)

V6, 600, (5- 30kHz), 900 (5Hz - 80kHz), diseño circumaural.

Serie XD: Diseño para usar sobre la cabeza para música, películas y juegos hogareños

• Almohadillas de cuero con uretano, baja dispersión, amplia respuesta de frecuencia

7502 Auriculares (B&H# SOMDR7502).....	46.50
7506 Auriculares (B&H# SOMDR7506).....	94.95
7509HD Auriculares (B&H# SOMDR7509HD).....	Llame o conéctese
NC60 Auriculares estéreo con reducción de ruido (B&H# SOMDRNC60).....	119.95
V150 Auriculares (B&H# SOMDRV150).....	16.99
V250V Auriculares estéreo (B&H# SOMDRV250V).....	21.99
V300 Auriculares (B&H# SOMDRV300).....	31.99
V6 Auriculares de estudio estéreo circumaurales cerrados (B&H# SOMDRV6).....	67.95
V600 Auriculares de estudio circumaurales (B&H# SOMDRV600).....	69.99
V900HD Auriculares de estudio estéreo circumaurales (B&H# SOMDRV900HD).....	169.00
XD100 Auriculares monitor de estudio con la parte trasera cerrada (B&H# SOMDRXD100).....	15.99
XD200 Auriculares serie monitor de estudio con la parte trasera cerrada (B&H# SOMDRXD200).....	22.95
XD400 Auriculares serie monitor de estudio con la parte trasera cerrada (B&H# SOMDRXD400).....	49.95



0800-100-2825 *Venezuela* 212-444-5090 *Otros Países*

Sistemas de bocinas portátiles

BOSE® SoundDock® Series II

Sistema de música digital

Disfrute la música de su iPhone o iPod con sonido rico, desde cualquier habitación. El diseño acústico patentado ofrece una combinación única de tamaño pequeño y rendimiento poderoso. El control remoto infrarrojo controla las funciones básicas del iPhone o iPod y el sistema desde cualquier lugar de la habitación. Carga el iPhone o iPod mientras está en la base.



Negro brillante (B&H# BOSDIIB)..... 299.00
Plata (B&H# BOSDIIS)..... 299.00

BOSE® SoundDock® Portable

Sistema de música digital portátil

La tecnología acústica de guía de ondas y las poderosas bocinas de neodimio producen un sonido rico y permiten un perfil más delgado. Reproduce audio con mayor calidad y mayor eficacia que la mayoría de los sistemas de bocinas operados con baterías. La batería de ión-litio permite que el sistema reproduzca a mayor volumen y durante más tiempo entre cargas que la mayoría de los sistemas.



Negro (B&H# BOSDBL)..... 399.00
Blanco (B&H# BOSDWH)..... 399.00

BOSE® SoundDock® 10

Sistema de música digital

- Reproduzca contenido de su iPod o iPhone en un TV mediante la salida de video.
- Cargue su iPod o iPhone mientras escucha.
- El control remoto opera las funciones básicas del iPod o iPhone y la exploración de la lista de reproducción.
- Disfrute la música de un teléfono Bluetooth con base Bluetooth opcional



Plata (B&H# BOSD10S)..... 599.95

ALTEC LANSING® M402SR Moondance Glow

Reloj despertador/estéreo para iPod

Compatible con todas las bases para iPod, el Moondance Glow puede despertarlo, entretenerlo o ayudarlo a relajarse, todo al tocar un botón. La función de luz ambiente permite elegir un color y la intensidad, luego exhibirla en la pared, o apagarla.



- Alarmas dobles lo despiertan con su canción favorita, estación de radio FM o alarma estándar.
- LCD color ámbar con atenuación de luz muestra la canción y datos de FM

M402SR (B&H# ALM402SR)..... 119.95

ALTEC LANSING® iMT702 inMotion MAX

Sistema portátil de música digital para iPhone y iPod con radio FM

Tecnología registrada ESS, mejoramiento de bajos XdB y bocinas mellizas con combinación de precisión producen sonido exuberante desde un iPhone/ iPod, o desde la radio FM incorporada. Largo alcance estereofónico invade cualquier habitación con audio rico, real y sin distorsión. Detiene automáticamente la música cuando entra una llamada y es completamente inmune a señales SM y Wi-Fi.



iMT702 inMotion MAX (B&H# ALIM702)..... 139.95

ALTEC LANSING® M302 Moondance Home

Reloj despertador/música para iPod

Sonido cristalino en un diseño que ahorra espacio lo despierta con el iPod, la radio o la alarma con volumen progresivo. Use los controles integrados para temporizador de apagado, alarmas dobles, snooze, sintonización de radio, o disfrute la comodidad de un control remoto de funciones completas.



- Carga su iPod • Pantalla grande LCD con atenuador de luz
- Radio FM con sintonizador digital y cable antena para recepción superior

M302 Moondance Home (B&H# ALM302)..... 79.95

ALTEC LANSING® inMotion T612

Bocina para iPhone o iPod

- Base incorporada para iPhone y iPod
- Dos controladores de 3" y dos tweeters de 1"
- Tecnología XdB™ de mejora de bajos
- Potencia RMS de 60 watts (pico 120 watts)
- El modo prioridad de llamada telefónica detiene la música para la llamada entrante



T612 (B&H# ALT612)..... 119.95

ALTEC LANSING® inMotion iM600

Bocina portátil para iPod con FM

- La batería recargable ofrece más de 7 horas de reproducción o use el adaptador de CA incluido • Reloj despertador, radio FM
- Base incorporada para iPod • Expansor de campo estéreo SFX • FM con presintonías
- Remoto de función completa • Salida de subwoofer



inMotion iM600 (B&H# ALIM600)..... 114.95

ALTEC LANSING® inMotion iM310

Sistema de sonido portátil

Esta base universal recarga su iPod, posee bocinas grandes de bajos profundos y se pliega a 29cm de ancho, 6.4cm de profundidad y 15.5cm de alto para práctica movilidad. Se alimenta con CA, o puede funcionar hasta 48 horas con 3 baterías AA. Pesa casi 0.9kg.



inMotion iM310 (B&H# ALIM310)..... 57.95

ALTEC LANSING® M812 octiv AIR

Sistema inalámbrico de bocinas para iPod

Obtenga un sonido brillante de su iPod hasta 30.4m de distancia. Ubique su música en la pared, en la mesa, donde sea, y contrólaela con el remoto incluido. Dos woofers de 4" y tweeters silk dome de 1" de respuesta, junto con potencia digital de 80 watts, operan el poderoso y transparente sonido del octiv Air. Incorpore otra bocina para duplicar la potencia y separe los canales izquierdo y derecho. O puede "descablear" su experiencia de escuchar música al agregar hasta 7 bocinas opcionales inalámbricas por todo su hogar.



M812 octiv AIR (B&H# ALM812)..... 299.95

Klipsch iGroove SXT

Sistema de bocinas iPod para todos los iPods

- Exclusiva tecnología horn-loaded
- Compatible con otros dispositivos mediante entrada auxiliar
- Salida S-video; control remoto IR
- Respuesta de frecuencia 60Hz-20kHz, woofer de 2.5"
- Solo CA: (120V) • Tamaño: 12 x 30.5 x 11.74cm



iGroove SXT (B&H# KLIGSXT)..... 149.95

SKULL CANDY Audio Pack

Mochila para iPod

Una nueva forma de escuchar su iPod. Olvídense de tener que sujetar su reproductor en la mano o de buscarlo en su bolso; con Audio Pack, simplemente conecte el iPod al conector de base y controle las funciones básicas en la correa para hombro del bolso. Mientras viaja, puede acceder a la música y guardar el iPod en forma segura. También ofrece bocinas externas de 60mm.



Disponibles en negro y blanco (SKASBBW), negro y amarillo (SKASBBY) o rojo y blanco (SKASBRW)..... 95.00

Sistemas de bocinas portátiles

0800-222-0045 Argentina 001-866-806-9068 México

iHome™ iP9BR Radio reloj y sistema de audio (iPhone y iPod)

- Despiértese o duerma con el iPhone, iPod, radio AM/FM digital o alarma
- Ajustes de alarma para días de semana/fines de semana
- Tiempos de snooze programables
 - Carga el iPhone o iPod mientras está en la base. Incluye control remoto de funciones completas para iPhone/iPod.
 - Conector de línea de entrada
 - Alarma doble con presintonías AM/FM
- Los controladores estéreo de alta fidelidad ofrecen claridad, profundidad y potencia sorprendentes. Controles de bajos, agudos, 3D y de balance para un mejor sonido.
- Funciones Gradual Wake y Gradual Sleep

**iP9BR:** (IHIP9BR)..... **83.95****iHome™ iH15**

Bocina que cambia de color para iPod

- Ilumine su música y complemente su humor. Ideal para fiestas y ocasiones divertidas, este cubo exclusivo tiene un gabinete transparente que cambia de color con solo tocar un botón. Seleccione su color favorito o deje que el ciclo de color establezca la escena.
- Cambio de ajustes de cuatro colores • Reproduce y carga iPods con base • Línea de entrada para escuchar otras fuentes de audio auxiliares • Las bocinas Two Reson8® y el subwoofer pasivo ofrecen sonido mejorado y dan vida a cada canción.

**iH15** (B&H# IH15)..... **54.95****iHome™ iP88G** Radio reloj con base doble y sistema de audio para iPhone y iPod

- Bases universales dobles para iPhone y iPod; cargue o reproduzcalos mientras están en la base
- Tres alarmas independientes para despertarse con radio AM/FM del iPhone, iPod, lista de reproducción o alarma
- Se sincroniza con la hora del iPhone
- Controles de bajos, agudos, sonido 3D y balance
- Control remoto de funciones completas con navegación iPhone/iPod • Sonido fenomenal con las cámaras de bocinas estéreo Reson8 • Gradual Wake and Gradual Sleep • Conector de entrada de línea auxiliar

**iP88G** (B&H# IHIP88)..... **134.95****iHome™** Reloj despertador giratorio para iPhone y iPod

El IP41 está específicamente diseñado para aprovechar la pantalla variable del iPhone y iPod. Coloque el IP41 en su lugar para mirar videos en la pantalla ancha y la pantalla del reloj se ajustará. Incluye control remoto de función completa.

- Despiértese o duerma con la música o películas de su iPhone/iPod • Tecnología de cámara de bocinas EXB™ Expanded Bass and Reson8 para sonido más rico. Reproduce y carga el iPhone/iPod en la base cuando está conectado a CA.

**IP41PC** (B&H# IHIP41)..... **69.95****IP41PC** (B&H# IHIP41)..... **69.95****iHome™ iP47BR** Radio reloj Bluetooth y altavoz para iPhone y iPod

Completo sistema de sonido, el iP47 está diseñado y fabricado para proteger y evitar el ruido molesto SM del iPhone/ teléfono móvil para que el modo avión no sea necesario, lo que significa que no volverá a perder una llamada cuando su iPhone esté en la base. La tecnología Bluetooth permite discar y recibir llamadas de forma inalámbrica a través de la función de altavoz y ver la identificación de llamada en la pantalla grande LCD. El radio reloj despertador le permite despertarse y dormir con su iPhone, iPod, dispositivo Bluetooth, radio AM/FM y establecer distintas horas de alarma. Envíe su música de forma inalámbrica desde su dispositivo Bluetooth A2DP a través de las cámaras de bocinas Reson8 para disfrutar de sonido perfectamente mejorado.

- Controla teléfonos celulares con Bluetooth y otros dispositivos; brinda soporte para manos libres, auricular, AVRCP y perfiles Bluetooth A2DP • Reproduzca y cargue su iPhone o iPod
- Altavoz con micrófono integrado para responder y hacer llamadas con su iPhone (u otro teléfono celular con Bluetooth)



- 4 bocinas estéreo (2 activas, 2 pasivas); Tecnología Reson8® para sonido rico y pleno
- Alarma doble que permite configurar distintas horas para despertarse • Radio AM/FM con 12 estaciones presintonizadas
- Incluye control remoto de función completa con snooze

iP47BR (B&H# IHIP47BR)..... **128.95****iLuv™ iMM153**

Reloj despertador con vibración para iPod

- Despiértese todas las mañanas con vibración y su música favorita
- Las bocinas integradas ofrecen música con profundidad y claridad
- Pantalla LCD grande y fácil de leer con control de atenuación de luz de 10 pasos
- Conector de entrada de línea auxiliar
- Base universal integrada, reproduce y carga su iPod
- Pantalla de reloj digital con reloj despertador
- Vibra en la cama o en la almohada para despertar a las personas de sueño pesado • Despiértese con iPod, radio FM o alarma

**iMM153** (B&H# ILIMM153B)..... **52.99****iLuv™ iMM183** Radio reloj despertador con alertas meteorológicas NOAA/SAME

- La tecnología digital SAME ofrece alertas meteorológicas localizadas
- Canales con soporte NOAA preprogramados
- Almacena hasta 10 mensajes de alerta. No se reciben alarmas si no hay recepción por 10 días
- Dos bases para iPhone y/o iPod • Conector de entrada de línea auxiliar • Pantalla LCD grande y fácil de leer con control de atenuación de luz de 8 pasos • Tecnología de bocina acústica jAura • Incluye control remoto

**iMM183** (B&H# ILDAR)..... **119.95****iLuv™ i189** Bocina estéreo con base para iPod

- Diseño elegante con base universal deslizable y placas adaptadoras para sujetar su iPod.
- Reproduce y carga su iPod • Botón de encendido/apagado con indicador LED • Entrada de línea auxiliar
- Interruptor de sonido envolvente 3D con indicador LED
- Cámara de bocina acústica dinámica para mejorar el sonido de baja frecuencia y la claridad del sonido. Los poderosos amplificadores ofrecen mejor rendimiento y eficiencia.

**i189** (B&H# ILSSIPW)..... **31.95****SONY ICFCS10iPBLK**

Radio reloj con base para bocina para iPod/iPhone

- La base de fácil acceso carga su iPod o iPhone
- Remoto inalámbrico con control de menú completo para iPod y iPhone • Radio AM/FM digital
- El diseño contemporáneo y limpio cabe en la mesa de luz o en el escritorio • Duerma o despiértese con el iPod, el iPhone o la radio • Certificado para iPhone 3G
- Bocinas estéreo integradas • Bocinas estéreo integradas
- Alarma de 2-5-7 días para ajustarse a su estilo de vida único
- Conector de línea de entrada • Mega Bass y Mega Xpand para gran sonido • Ajuste automático de tiempo y ajuste automático de horario de verano

**B&H# SOICFCS10IP**..... **99.95****SONY ICFCL75iP**

Radio reloj con base para bocina con LCD de 7"

- Base para carga retráctil para iPod y iPhone
- Pantalla LCD de 7" para ver fotos y videos • Diseño contemporáneo y limpio
- Duerma o despiértese con sonidos naturales, iPod, iPhone o radio • Alarma de 2-5-7 días para ajustarse a su estilo de vida único • Certificado para iPhone 3G • Radio AM/FM digital • Bocinas estéreo integradas
- Personalice el fondo de pantalla con sus fotos personales
- Pantalla grande para fácil visualización • Modo marco • Memoria integrada de 1GB y entradas para Memory Stick, USB, SD

**B&H# SOICFCL75IP**..... **149.95****SONY SRS-GU10iP**

Sistema de bocina con base para iPod/iPhone

- Cargue su iPod o iPhone mientras escucha música
- El sistema de bocina de 20 watts con elegante gabinete de madera negro brillante ofrece sonido poderoso y rico.
- El reforzador de bajos mejora los bajos para sonido más profundo y rico
- Controle su música, iPod o iPhone mientras está en la base de la bocina con el remoto inalámbrico incluido.

**B&H# SOSDIPB**..... **92.50**

harman/kardon

Go + Play Base portátil para bocinas de alto rendimiento para iPod



Desde la base protectora y plana para iPod y el control remoto RF hasta la manija de acero inoxidable arqueada, Go + Play funciona con batería o CA y tiene un diseño industrial funcional y atractivo. Ofrece estruendosos bajos compactos en los dos woofers de baja frecuencia de 30 watts de alta excursión, y agudos nítidos y distintos en los dos tweeters de 30 watts.

- Compatible con la mayoría de las bases para iPod, incluido nano y versiones 5G.
- El miniconector estéreo permite la conexión a otros dispositivos como iPod shuffle, reproductores de MP3 y CD, computadoras y radio satelital.

• Cargue el iPod incluso cuando el sistema está apagado; controles de volumen y silencio de un toque. • El control remoto RF inalámbrico de navegación completa con alcance de 6m permite cambiar pistas, explorar librerías, establecer ajustes y desplazarse por las opciones.

Go + Play (B&H# HAHPLDIP)..... **Llame o conéctese**



ART7 Radio de mesa HD con estación base para iPod

- Compatibilidad universal con iPod
- Radio HD para escuchar más opciones
- iTunes Tagging habilitado para futuras descargas
- Radio AM/FM tradicional con reloj despertador
- Incluye control remoto para control a distancia
- Controles táctiles por capacitancia para cambios sin esfuerzo
- Salida de video compuesta para mirar videos en la TV



ART7 (B&H# ACART7)..... **137.99**

JBL ON TIME 200iD • ON TIME 400iHD

Bases para bocinas de alto rendimiento para iPod con radio reloj

Compatible con iPods con base, el On Time 200iD produce un sonido nítido y poderoso mientras brinda funciones de alarma, radio AM/FM y administra el tiempo. Tiene una entrada auxiliar de 3.5mm para conexión a otros dispositivos.

- Despertador independiente doble con temporizador de sueño y repetición ajustable.
- LCD retroiluminado grande con reducción de luz automática establece el nivel de brillo correcto en cualquier habitación.
- Cargue su iPod, incluso cuando no esté conectado a la computadora o si el sistema está apagado. El despertador funciona incluso si no hay energía.
- Dos transductores con cúpula de aluminio Phoenix de neodimio de rango completo y tweeter Ridge ofrecen una respuesta de

frecuencia rica desde los bajos más bajos hasta los agudos más agudos.

- Recuerda la fuente y el último ajuste de volumen incluso luego de apagar el sistema.



Características mejoradas a partir de ON TIME 400iHD:

El 400iD presenta radio digital HD con capacidad iTunes Tagging y FM multicasting. La pantalla de desplazamiento brinda variedad de servicios de datos como también información del iPod.

On Time 200iD (B&H# JBSDOT200B)..... **Llame o conéctese**

On Time 400iHD (B&H# JBSDOT400B)..... **Llame o conéctese**



ART1 Radio reloj de madera real con base para iPod

- Base y reproducción para iPod
- Elegante gabinete enchapado de madera • Radio AM/FM con estaciones presintonizadas
- Controles táctiles para snooze y silencio
- Respaldo de baterías en caso de pérdida de energía • Bocinas y amplificadores de alto rendimiento
- Reloj despertador con aumento de volumen de alarma
- El modo Nap and Sleep no cambia los ajustes de alarma



ART1 (B&H# ACART1)..... **174.99**

JBL ON STAGE 200iD • ON STAGE 400P

Bases para bocinas de alto rendimiento para iPod y iPhone

200iD y 400P son compatibles con las versiones de iPod touch, iPod nano G3, iPod classic y iPhone con base. Del mismo modo, 200iD tiene dos controladores de alta frecuencia capaces de extensión de baja frecuencia para brindar bajos claros y poderosos. 400P mejora con cuatro controladores de alta frecuencia Odyssey y un woofer Atlas para potencia de bajos nítidos.

- Los controles de exploración permiten explorar canciones, listas de reproducción y fotos, cambiar pistas y ajustes, y más.
- Disfrute su iPod, mire fotos o videos y escuche a casi cualquier otro componente auxiliar de audio.
- Conecte el cable USB a su computadora para compatibilidad completa con iPod y iTunes.

- El miniconector de 3.5mm permite conectar otros dispositivos de audio • Cargue su iPod, incluso cuando no esté conectado a la computadora o si el sistema está apagado.
- El control remoto suministrado permite controlar el volumen, cambiar pistas, avanzar y retroceder. Acceda a su música, mire presentaciones y encuentre y reproduzca sus videos.

On Stage 200iD (B&H# JBSDOS200)..... **134.95**

On Stage 400P (B&H# JBSDOS4PIP)..... **211.99**

JBL ON STAGE MICRO • ON STAGE III • ON STAGE IIIIP

Base para bocinas portátiles para iPod y iPhone (solo IIIIP)

Las bases para bocinas portátiles On Stage Micro, III y IIIIP de JBL son el compañero ideal de viajes. Imagine la comodidad de llevarlas de viaje y disfrutar el sonido directamente en su escritorio. Compatible con todas las versiones de iPod touch, iPod classic y iPod nano con base (el IIIIP incorpora al iPhone), presentan amplificación digital y DSP, controles de exploración y música sencillos, y controles de volumen táctiles. Para su comodidad, cargan su iPod incluso cuando el dispositivo está apagado y se alimentan con CA o batería (6 baterías AAA).

- El miniconector estéreo de 3.5mm permite conectar MP3, computadora portátil, reproductor de CD y DVD u otros dispositivos de audio. • On Stage Micro presenta dos bocinas Odyssey de 3 watts, On Stage III/IIIIP presenta dos bocinas Odyssey de 10 watts. • On Stage Micro (solo) presenta diseño OnePoint que brinda conexión a su computadora. Conecte el cable USB a la parte trasera de la unidad y cada vez que coloque el iPod en la base, tendrá conexión para sincronizar y cargar.



On Stage Micro (B&H# JBSDOSM2IPB): Negro **99.95**

On Stage Micro (B&H# JBSDOSM2IPA): Aluminio..... **99.00**

On Stage III (B&H# JBSDOS3IPB): Negro **129.95**

On Stage IIIIP (B&H# JBSDOS3PIP): Negro **Llame o conéctese**

KICKER

iK501

Sistema estéreo portátil para iPod

- Potencia total 40 watts (20 watts x 2)
- Respuesta de frecuencia: 50Hz-20kHz
- Dos bocinas con woofers de 5" y tweeters de 3/4"
- El subwoofer réflex cuadrado de 6" ofrece respuesta dinámica de bajos
- LCD retroiluminado azul • Entrada para miniconector
- Control remoto del tamaño de una tarjeta de crédito



Para iPod y iPhone (B&H# KIK501) **199.99**



Pure-Fi Dream

Logitech Sistema de música para iPod/iPhone

- Carga su iPod mientras está en la base
- Controles activados por movimiento
- Las alarmas dobles pueden ajustarse para despertarse con alarma, radio AM/FM o iPod.
- La pantalla se ajusta automáticamente a los niveles de luz ambiente y muestra el título de la canción del iPod o de la radio FM • Remoto retroiluminado



Pure-Fi Dream (B&H# LLOPFDIPS) **149.95**

GPX TV LCD portátil de 7" y 9"

Mire en cualquier lugar, en cualquier momento, en su hogar o afuera. Ofrecen un sintonizador ATSC/NTSC incorporado con antena desmontable que permite recepción nítida de sus canales favoritos, incluso después del cambio de analógico a digital en junio de 2009.



- La pantalla LCD cambia entre una relación de aspecto de 16:9 y 4:3.
 - Mire con otros al utilizar el sistema de bocinas mellizas integradas o conecte un par de auriculares.
 - Funciona con CA o CC mediante la batería recargable integrada
- 7" (GPTL709B).....119.95 9" (GPTL909)..... 159.95**



FPE709 TV portátil 7"

TV portátil de mano con base integrada, el FPE709 ofrece pantalla ancha LCD de 7" (16:9) con resolución 480 x 234. Tiene tres modos de zoom: cine, automático y amplio e incluye batería recargable de polímero de litio integrada de 1.5 horas. También incluye control remoto.



B&H# AUFPE709..... 119.95

VIORÉ PLCV96 TV portátil 7"

Se alimenta con batería recargable de ión-litio de gran capacidad para mirar TV en cualquier momento, en cualquier lugar. Una antena externa incluida y un sintonizador ATSC integrado le permiten seleccionar cualquier canal digital disponible vía transmisión por aire. Un puerto USB integrado y una lectora de tarjeta 3 en 1 (SD/MS/MMC) le permiten reproducir sus archivos de medios digitales. Tiene salida de audio para conexión a sistemas de audio externos.



B&H# VIPLCV96119.95

COBY

IR825 Sistema de radio por Internet inalámbrico compacto

Escuche estaciones de radio de todo el mundo por Internet, sin suscripción, con una conexión Wi-Fi. También recibe y reproduce las señales de transmisión de su radio FM local. También ofrece un reloj despertador con función de temporizador de apagado, conector para auriculares, 5 radios de Internet y 5 presintonías de radio FM.



B&H# COIR825.....84.99

GRACE GDI-IRP600 Digital Traveler

Radio por Internet inalámbrica portátil

Escuche música de todo el mundo vía 802.11n Wi-Fi (hasta 91.4m de distancia del router). Alimentado por el adaptador CA o las 6 baterías 'AA' (nose incluyen), puede escuchar más de 15,000 estaciones de radio, programas de radio o podcasts a pedido, sin computadora. Si no tiene ganas de navegar por el mundo de la música, sintonice las estaciones FM locales gracias al receptor FM incorporado. También puede guardar las 5 estaciones favoritas para rápido acceso. Brinda soporte a formatos Real Audio, MP3, WMA, ACC,WAV y AIFF.

(B&H# GRIRP600)149.95



SongBook Ultimate Travel Radio

Si viaja por negocios o por placer, la SongBook Ultimate Travel Radio es imprescindible. En un mundo donde las noticias son una necesidad y el descanso es un lujo, combine las dos cosas en esta radio portátil con una variedad de opciones AM y FM y sonido de alta fidelidad garantizado. El sintonizador digital sensible lo ayuda a seleccionar esos canales que mejor se adaptan a sus necesidades. Y la exclusiva capa de goma protege su SongBook de golpes en el equipaje o si lo lleva de un lugar a otro. El reloj despertador ofrece un temporizador incorporado para que pueda dormirse tranquilo con sus canciones favoritas y despertarse con las mismas melodías suaves. El cargador incorporado para las baterías NIMH/NICAD significa que tiene energía donde vaya, sin importar el tiempo que esté fuera de su casa.



Disponible en blanco (B&H# TIRSUTW), plata (B&H# TIRSUTS), azul (B&H# TIRSUTBL), verde (B&H# TIRSUTGR)..... **159.95**

Tivoli Audio®

iPAL Laboratorio de audio portátil

iPAL combina con el aspecto moderno y elegante del iPod blanco y cromo y ofrece versatilidad adicional. Use la entrada auxiliar para conectar su iPod, reproductor de CD u otros dispositivos y experimente el sonido expansivo de Trivoli. También puede conectar un iPod de forma inalámbrica con la compra adicional del transmisor FM iTrip. La batería NIMH ecológica se carga completamente en tres horas y a cambio brinda horas de reproducción inalámbrica. Esta unidad iPAL usa una razón reducida analógica 5:1 para sintonización sencilla y precisa. También tiene una salida de auriculares estéreo para mayor privacidad.



Siempre obtendrá la mejor calidad de su estación con el control automático de frecuencia (AFC). Con AFC puede acoplarse al centro de una estación para mejor recepción y menor distorsión. (B&H# TIIPALSW)..... **219.99**

iSongBook Sistema de audio portátil

iSongBook para iPod se adapta a todos los modelos de iPod con base y lo carga mientras reproduce. La segunda bocina se separa hasta 1.8m de la unidad principal con el cable incorporado. iSongBook tiene sintonizador AM/FM y una alarma que lo despertará con un tono o su iPod. Viene con un control remoto del tamaño de una tarjeta de crédito, conector para auricular estéreo para escuchar en forma privada y entrada auxiliar para usar con otros dispositivos. Los controladores con protección magnética



evitan interferencia con otros dispositivos electrónicos. Entra en una mochila o maletín y funciona con seis baterías recargables o estándar AA. Disponible en negro/plata (B&H# TIISBMSIPBS) y blanco/plata (B&H# TIISBMSIPWS)..... **399.00**

iYiYi Sistema de música portátil HiFi para iPod

El iYiYi es una de las mejores bases de bocinas para iPod en el mercado, con innovadora tecnología de radio y bocina Tivoli Hi-Fi que no se encuentra en otros sistemas de música para iPod. La estación base universal se adapta a todos los modelos de iPod con base y lo carga mientras reproduce.

El iYiYi también presenta sintonizador AM/FM y una alarma que lo despertará con un tono o su iPod. El iYiYi viene con un control remoto del tamaño de una tarjeta de crédito que le ofrece el control total de las funciones del iPod. Los controladores con protección magnética evitan interferencia con otros dispositivos electrónicos. Es tan pequeño que cabe en su mochila o maletín y es ideal para viajar.



Disponible en negro (B&H# TIYYIBS) y blanco (B&H# TIYYIWS)..... **399.00**

Henry Kloss P.A.L. Radio AM/FM impermeable

Con la radio portátil PAL de Tivoli obtiene música con gran sonido y estilo. Con el controlador con protección magnética de Henry Kloss de 2.5" y el gabinete de goma impermeable puede llevarla a todos lados. La batería NiMH recargable se carga en tres horas y brinda tiempo de reproducción ilimitado.

Usa una razón reducida analógica 5:1 para sintonización sencilla y precisa. Tiene una entrada auxiliar para conectar un reproductor de CD, MP3 u otro dispositivo. También tiene una salida de auriculares estéreo para mayor privacidad. Siempre obtendrá la mejor calidad de su estación con el control automático de frecuencia (AFC). Con AFC puede acoplarse al centro de una estación para una mejor recepción y menor distorsión.

(B&H# TIPALB)..... **149.99**



COBY HDR-700 Sistema de radio HD portátil

El HDR-700 compacto, resistente a salpicaduras e inalámbrico, le permite escuchar radio HD donde vaya, adentro o afuera. Debido a que no debe suscribirse a la radio HD, puede disfrutar de sonido de calidad de CD y más opciones de estaciones que con su antigua radio. Sin embargo, también podrá sintonizar estaciones analógicas tradicionales. El HDR-700 ofrece una pantalla LCD retroiluminada y estaciones presintonizadas. También tiene una entrada de 3.5mm para conectar otros dispositivos de música portátiles y un conector para auriculares para escuchar en forma privada. Además, la batería recargable interna alimenta el sistema durante 5 horas antes de tener que recargarse. Con el HDR-700 podrá tener todas las ventajas de la radio analógica y digital.



B&H# COHDR700.....99.99



D1788 / D1888 / D1988

Reproductores portátiles de DVD



- Razón de aspecto de pantalla 16:9
- Compatible con DVD-Video, DVD-R, CD, CD-DA, MP3 y Picture CD.
- Bocinas estéreo incorporadas y batería recargable de alta capacidad hasta 2.5 hs de reproducción.
- Los conectores para auriculares dobles permiten a dos personas escuchar música o mirar una película al mismo tiempo.

- La salida AV para conectar a un receptor de cine en casa modelo 9" incluye ranura para tarjeta de memoria de 3 vías.
- Cada uno incluye control remoto del tamaño de una tarjeta de crédito, cables y adaptador de alimentación para automóvil, bolso para montaje en apoyacabezas y dos auriculares estéreo.

D1788PK (B&H# AUD1788PK): 7"	76.95
D1888PK (B&H# AUD1888PK): 8"	104.95
D1988PK (B&H# AUD1988PK): 9"	119.95

COBY TF-DV7008

Reproductor portátil de DVD 7"



Lo mejor del entretenimiento digital se pone en movimiento con este reproductor de DVD/CD/MP3 ultrapotátil. Al incorporar el circuito anti-skip y entradas de múltiples fuentes, puede disfrutar música y películas donde vaya. Pantalla ancha de 7", controles de exploración sencillos y conector para auricular integrado ofrecen una experiencia de visualización conveniente y privada.

- Compatible con DVD, DVD±R/RW, CD, CD-R/RW, JPEG y MP3
- Salidas AV para usar con sistemas de cine en casa
- Bocinas estéreo incorporadas y conector para auricular

TF-DV7008 (B&H# COTFDVD7008).....	59.95
--	--------------

COBY TF-DV7377

Reproductor portátil de DVD con ranuras para tarjeta USB y SD 7"

El TFDVD7377 es un reproductor portátil de pantalla ancha de 7" de DVD/CD/MP3 y certificado DivX. El diseño compacto presenta una pantalla giratoria con despliegue de 180° y capacidad para reproducir archivos de audio digital, video y fotos directamente desde unidades USB y tarjeta SD/MMC. Disfrute escuchar en forma privada con los dos conectores para auriculares. Incluye kit para automóvil.

Características mejoradas a partir de TFDV7008:

- Pantalla giratoria con 180° de rotación • Reproduce archivos de medios digitales desde USB y tarjeta de memoria SD/MMC
- Reproduce todas las versiones de video DivX (incluido DivX® 6) con reproducción estándar de archivos de medios DivX
- Reproduce archivos de video digital MPEG-4 (XviD)

TF-DV7377 (B&H# COTFDVD7377).....	82.50
--	--------------

COBY TF-DV8503 • TF-DV1023

Reproductores portátiles de DVD 8.5" y 10.2"



Llevar los DVD de viaje nunca fue tan fácil con estos reproductores portátiles de DVD/CD/MP3 de 8.5" y 10.2". Elegantes y compactos, de diseño negro azabache, presentan pantalla giratoria 180°, circuito anti-skip, conectores para auriculares dobles y entradas para audio y video para video juegos y otras fuentes AV.

TF-DV8503 (B&H# COTFDVD8503): Reproductor de 8.5".....	99.95
TF-DV1023 (B&H# COTFDVD1023): Reproductor de 10.2".....	129.95

SONY DVP-FX730 • DVP-FX930

Reproductores portátiles de DVD 7" y 9"

Con pantalla ancha (800 x 400) de 9" de alta resolución y hasta seis horas de duración de batería (más un adaptador para automóvil provisto para ampliar la visión), el DVP-FX930 puede entretenerlo en un automóvil, tren o avión, o en la playa o el parque. Las teclas táctiles convenientemente ubicadas y pantalla giratoria de 180° facilitan operar y mirar sus películas favoritas o álbumes de fotos y reproducir sus CD o MP3. Incluso puede compartir audio y video con un amigo mediante los dos conectores para auriculares incorporados. Reproduce DVD, DVD-R/RW, DVD+R/RW, DVD+R DL, CD, MP3 y JPEG. El DVP-FX730 presenta una pantalla ancha fija de 7", 5 hs de duración de batería y un diseño único texturado para minimizar huellas digitales. También posee dos salidas para auriculares e incluye adaptador para automóvil.

DVP-FX730: Disponible en negro (B&H# SODVPFX730).....	109.99
--	---------------

DVP-FX930: Disponible en negro (B&H# SODVPFX930), azul (B&H# SODVPFX930L), rojo (B&H# SODVPFX930R), rosa (B&H# SODVPFX930P) y blanco (B&H# SODVPFX930W).....	159.99
---	---------------



Panasonic DVD-LS86 Reproductor portátil de DVD

Diseñado para visualización conveniente en movimiento o en el hogar, el DVD-L86 está equipado con pantalla ancha LCD ultrabrillante de 8.5" y presenta Free Style Viewing que permite ajustar la pantalla para ángulos de visión flexibles. La pantalla puede incluso plegarse de forma plana para crear una tablet y los controles permanecen accesibles.

- 13 horas de tiempo de reproducción con la batería recargable incorporada • La capacidad de reproducción multiformato versátil incluye: DVD-Video, DVD-RAM, DVD-R/RW, DVD+R/RW, CD, SVCD, CD de video y CD-R/RW, como también contenidos DivX, JPEG, MP3 y MPEG4.
- Presenta una entrada para iPod (con audio y video), para que pueda obtener películas y clips musicales directamente desde su iPod.
- Electronic Skip Protection permite su uso en el asiento trasero del automóvil sin verse afectado por golpes o movimientos.

- Las salidas para auriculares mellizos permiten a dos personas disfrutar un DVD sin molestar a otros.
- Incluye un kit para montaje en apoyacabezas para visualización óptima en el automóvil, y ambos incluyen adaptador 12v CC para automóvil para usar en viajes largos.

DVD-LS86 (B&H# PADVLS86).....	179.95
--------------------------------------	---------------



TOSHIBA SDP-72S • SDP-93S Reproductor portátil de DVD 6.9" y 9"

Ofrece un diseño contemporáneo y sorprendente que presenta acabado de gran brillo nacarado y pantalla ancha LCD (16:9) giratoria de 180°. El SDP-93S de 9" portátil está equipado con salidas para auriculares dobles y brinda soporte a reproducción de MP3 y JPEG y certificado DivX Home Theater. Para comodidad en viaje, la batería incluida brinda hasta cinco horas de tiempo de reproducción. También posee una ranura para tarjeta SD y se presenta completo con cable adaptador para automóvil. El SDP-72S de 7" presenta pantalla ancha LCD, salidas para auriculares dobles, brinda soporte a reproducción de MP3 y JPEG e incluye cable adaptador para automóvil. La batería incluida brinda hasta 3 hs de tiempo de reproducción. Ambos poseen entradas y salidas AV conmutables para conexión a monitor/TV, o se usa como dispositivo de pantalla para una cámara digital o cámara de video.

- Son compatibles con archivos DVD-Video, DVD-R/RW, CD, CD-R/RW, audio MP3 y JPEG.
- El SDP-93S (solo) reproduce todas las versiones de video DivX (incluido DivX 6) con reproducción estándar de archivos de medios DivX.

SDP-72S (B&H# TOSDP72S).....	119.95	SDP-93S (B&H# TOSDP93S).....	164.99
-------------------------------------	---------------	-------------------------------------	---------------

SONY Libros digitales PRS-300 • PRS-600

Reader Pocket Edition • Reader Touch Edition

Con una pantalla de papel electrónico de 5" en un gabinete elegante, se puede navegar fácilmente en Reader Pocket Edition con una mano; cabe en un bolso o en el bolsillo de una chaqueta. El dispositivo de lectura dedicado y más accesible del mercado, puede almacenar aprox. 350 eBooks estándar y ofrece hasta dos semanas de lectura con una sola carga de batería. Reader Touch Edition mejora con un panel táctil de respuesta dirigido por menú de 6" que permite navegación rápida e intuitiva, cambio de página, toma de notas y resaltado con el movimiento de un dedo o con el lápiz stylus incluido. Los usuarios pueden tomar notas manuales con el lápiz stylus o escribir con el teclado virtual. Todas las notas se pueden exportar e imprimir para referencia. También incluye el Oxford American English Dictionary que permite buscar una palabra con solo hacerle clic.

- La pantalla de papel electrónico E Ink® Vizplex™ tiene un aspecto parecido al papel, lo que facilita la lectura incluso al sol.
- Usan mínima energía y pueden desplegar hasta 7,500 páginas de lectura continuas en una sola carga de batería.
- Tres (PRS-300) o cinco (PRS-600) tamaños de fuente ajustables para personalizar la experiencia de lectura
- Pueden almacenar aprox. 350 eBooks en la memoria. Al usar las tarjetas de memoria Memory Stick Duo o SD opcionales removibles, pueden almacenar literalmente miles de libros y documentos.
- Con miles de títulos de eBooks disponibles en la eBook Store de Sony, puede elegir la descarga de nuevos lanzamientos, títulos de libros clásicos y populares o visualizar otros formatos de documentos como Adobe PDF1.0, RTF, TXT, BBeB® y Microsoft Word.

PRS-300: Disponible en azul (SOPRS300BC), rosa (SOPRS300RC) y plata (SOPRS300SC).....	199.95
--	---------------

PRS-600: Disponible en rojo (SOPRS600RC), negro (SOPRS600BC) y plata (SOPRS600SC).....	299.95
---	---------------



Reproductores y grabadoras de DVD

harman/kardon

DVD-48

Reproductor DVD Audio/Video y SACD™



La calidad del DVD-48 satisfará a todo videófilo y audiófilo. Por el lado del video, los DVD normales se convierten a 1080p por DCDi con tecnología Faroudja para lo definitivo en alta resolución. Los oyentes atentos se deleitarán en la fidelidad de la reproducción de DVD-Audio y SACD, y de los formatos de música comprimida MP3 y WMA. (B&H# HADVD48)..... **198.95**

JVC XV-N370B • XV-N680B

Reproductores de DVD



El XV-N370B es de carga rápida, perfil bajo, de solo 3.8 cm de altura, y reproduce DVD-R/RW, DVD+R/RW, JPEG, MP3, y WMA. El XV-N670B agrega reproducción DivX (5.0), el formato de compresión de video para archivos de computadora en Internet. También tiene conversión a 1080p por salida la HDMI y una salida digital óptica.

XV-N370B (Negro) (B&H# JXVNV370B)..... **48.95**

XV-N680B (B&H# JXVNV680B)..... **69.95**

JVC HR-XVC11B • HR-XVC12S

Combo reproductor de DVD/grabadora VHS



Para quienes desean la comodidad de reproducir DVD y VHS en un único equipo, el HR-XVC11B (negro) y HR-XVC12S (plata) traen el Timer Link de JVC, una solución rápida y fácil para registrar programas de TV conectándolo a un decodificador de televisión de cable o satélite con un cable AV. Seleccione el programa escogido y Timer Link detecta la señal, automáticamente enciende la grabadora y empieza a grabar. También ofrecen reproducción Multi DVD (-R/RW y +R/RW) y JPEG, salida digital coaxial y entrada analógica AV. **Negro** (JVHRXVC11B)..... **84.95** **Plata** (JVHRXVC12S)..... **84.95**

JVC DR-MV80B • DR-MV150B

Grabadoras DVD/VCR



Ideales para televisores HDTV, los DR-MV80B y DR-MV150B ofrecen doblaje de VHS a DVD y remuestreo a 1080p por HDMI de DVD y VHS. Con su sintonizador ATSC, el DR-MV150B permite grabar programas de definición normal o alta definición. El DR-MV80B no tiene sintonizador, e incluye el Timer Link de JVC para grabar programas de TV.

- Estos equipos son compatibles con disco de grabar y reproducir DVD-R/RW, DVD+R/RW y DVD-RAM, pueden leer archivos JPEG, MP3 y WMA, y descodifican Dolby Digital y DTS HD.
- Entrada de DV en el panel frontal, entradas y salidas de video compuesto, por componentes y S-Video, y salidas coaxial y óptica de audio.

DR-MV80B (B&H# JVDRMV80B)..... **169.95**

DR-MV150B (B&H# JVDRMV150B)..... **239.95**

ONKYO DV-SP406

Reproductor DVD/CD/de MP3



Además de reproducir DVD Video, CD, música y archivos de video de computadora, el DV-SP406 también remuestrea el video a 1080p, por su conexión digital HDMI a una pantalla HD. Con DAC de audio de 192 kHz/24 bits y DAC de video de 108MHz/14 bits para reproducción de alta calidad; un intuitivo sistema Disc Navigator; y un control remoto que se puede utilizar con un sistema integrado.

DV-SP406 (ONDVSP406B); Negro..... **124.00**

ONKYO DV-SP506

Reproductor DVD Audio/Video y SACD™



El DV-SP506 es un reproductor de Super CD de audio y de DVD Audio/Video con remuestreo a 1080p, construido sobre una plataforma de audio superior, con procesamiento de video de alta calidad por HDMI. El DV-SP506 utiliza dos tecnologías exclusivas de Onkyo—VLSC y RIHD— para mayor calidad de audio e integración del sistema. Para la mayor calidad de audio, usa tres DACs de audio Burr-Brown de alta gama y un diseño que suprime las vibraciones nocivas.

Negro (ONDVSP506B), **Plata** (ONDVSP506S)..... **Llame o conéctese**

ONKYO DV-CP706

Cambiador 6 DVD con remuestreo a 1080p



No solo el DV-CP706 guarda, cambia y reproduce hasta seis discos de video y audio (incluidos MP3 y WMA), sino que también remuestrea los DVD normales a la resolución HD 1080p. Todas las exclusivas características que Onkyo incorpora a los reproductores de cine en casa—VLSC, RIHD (remoto interactivo sobre HDMI) para integrar el sistema, circuitos aislados, y salida simultánea de una fuente de video— hacen sobresaliente al DV-CP706.

Negro (ONDVCP706B)..... **199.95**

Pioneer DV-220V-K Reproductor DVD



Con solo 35.6 cm de ancho, el DV-220V-K ofrece gran flexibilidad para instalarlo en dormitorios o en otras habitaciones. Tiene remuestreo a 1080p por HDMI, reproducción de DivX, una avanzada interfaz gráfica de usuario y grabación de CD a USB. Además con la salida Dolby Digital, Envolvente Virtual y entrada USB p/reproducción de música comprimida, también se optimizará todo lo que escuche. **DV-220V-K** (B&H# PIDV220VK)..... **69.00**

Pioneer DV-420V-K Reproductor DVD



El DV-420V es un reproductor de DVD con remuestreo a 1080p y exclusiva capacidad de codificar MP3 para hacer su música portátil. Extremadamente compacto (solo 42 cm de largo), el DV-420V permite a los usuarios enviar el sonido de sus CD a archivos MP3 para transferir a un disco duro, reproductor de música portátil, o a una memoria flash USB.

- Puerto USB en el panel frontal para reproducción de video DivX de Internet y fotos JPEG que puede disfrutar en calidad HD dinámica en un televisor y compatibilidad con múltiples formatos de audio (WMA y AAC) (WMV) y video.

DV-420V (B&H# PIDV420VK)..... **89.00**

Panasonic

DVD-S54K Grabadora de DVD



Increiblemente versátil, el DVD-S54K reproduce DVD-Video, DVD-RAM, DVD-RW, DVD-R/DL, DVD+R/DL, DVD+RW, CD, CD-R/RW, WMA, MP3, JPEG, MPEG4 y DivX. Además, remuestrea DVD normal a 1080p por HDMI 1.3 con Deep Color p/imágenes vividas, nítidas

y muy detalladas. Viera Link "HDAVI Control" ofrece control conjunto del reproductor, y un TV Panasonic (VIERA) o receptor.

(B&H# PADVDS54K)..... **79.95**

DMR-EA18K Grabadora de DVD



Además de todas las características de la DVD-S54K, la DMR-EA18K le permite grabar en discos DVD-R/W, DVD+R/W y DVD-RAM en XP, SP, EP y modo extendido LP de alta resolución (4 h).

- Ranura para tarjeta SD y puerto USB para ver fotografías digitales
- Grabe video de su videocámara DV a DVD sencillamente conectando la videocámara DV a la entrada frontal y podrá registrar las imágenes en un DVD grabable.
- Conecte a un HDTV VIERA de pantalla plana con un cable HDMI, y la información de canales de TV se descarga automáticamente a la grabadora. La grabadora conservará así el canal que esté mirando como el canal de recepción.
- Esto significa que puede grabar el programa que está observando sólo oprimiendo el botón Record en el remoto VIERA. Nunca deberá preocuparse de ajustar la grabadora al canal deseado cuando desee grabar algo.

(B&H# PADMREA18K)..... **169.95**

DMR-EZ28K

Grabadora de DVD con sintonizador digital



El modelo DMR-EZ28K agrega un sintonizador digital híbrido de alto desempeño capaz de recibir transmisiones digitales y analógicas. E incluso cuando las señales digitales fallan debido a interferencias, lo que normalmente hace que la imagen desaparezca o se pixele, el sintonizador digital aún produce una buena imagen.

DMR-EZ28K (B&H# PADMREZ28K)..... **214.95**

DMR-EA38VK

Combo grabadora de DVD/VCR



Además de todas las características del DMR-EA18K (arriba), el DMR-EA38VK también incorpora un VCR VHS, lo que ofrece la flexibilidad de ver cintas VHS o DVD multiformato y grabar a DVD a VHS o viceversa. (B&H# PADMREA38VK)..... **224.95**

DMR-EZ48VK

Combo grabadora DVD/VCR c/sintonizador digital



El modelo DMR-EZ28K agrega a lo anterior un sintonizador digital híbrido de alto desempeño capaz de recibir transmisiones digitales y analógicas. E incluso cuando las señales digitales fallan debido a interferencias, lo que normalmente hace que la imagen desaparezca o se pixele, el sintonizador digital aún produce una buena imagen.

DMR-EZ48VK (B&H# PADMREZ48VK)..... **269.95**

SONY

DVP-SR200P Reproductor de DVD



El sistema Precision Drive™ 3 le permite reproducir algunos DVD dañados o alabeados sin degradación de la calidad de imagen. Reproduce discos DVD±R y DVD±RW, y CD, y archivos MP3 y JPEG. Con salida progresiva 480p, reproducción rápida/lenta con sonido, repr./avance instantáneo (480p), salida digital coaxial, ecualizador de video y Virtual Sound en TV. Incluye control remoto de TV multimarca.

DVP-SR200P (B&H# SODVPSR200P)..... **39.95**

DVP-NS710H Reproductor de DVD



El DVP-NS700H añade remuestreo de DVD a 1080p, y la envía por la conexión HDMI. Además, con BRAVIA sync, usted puede fácilmente encender y sincronizar las entradas de los equipos Sony compatibles conectados al DVP-NS710H para mayor comodidad.

- También compatible con los formatos DVD-R/RW y DVD+R DL, más WMA, AAC, LPCM, MPEG1 (películas Cyber-shot), y JPEG.
- Por la salida HDMI se pueden mostrar fotos muy detalladas, e imágenes full HD 1920x1080p en su televisor HDTV.

DVP-NS710H (B&H# SODVNS710H) **60.95**

RDR-GX257 Grabadora de DVD

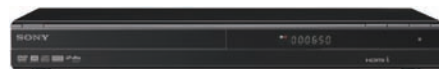

Grabe películas caseras o programas de TV directamente de su descodificador de cable o receptor satelital mediante la entrada de línea de video compuesto. Además, el remuestreo a 1080p la convierte en una excelente compañía p/su HDTV. Para mayor comodidad, hay una entrada DV (IEEE) en el panel frontal.

- 8 modos de grabación, incluidos: HQ (1 h), HSP (1.5 h), SP (2 h), LSP (2.5 h), ESP (3 h), LP (4 h), EP (6 h), SLP (8 h). También, puede grabar hasta 14 horas sobre un disco DVD+R DL en modo SLP.

RDR-GX257 (B&H# SORDRGX257)..... **119.95**

RDR-VX560

Combo Grabadora de DVD/VCR



Guardé sus programas de TV favoritos, archive cintas VHS antiguas, grabe fotos y videos personales de las videocámaras y cámaras digitales Sony con UBS. Además, el remuestreo a 1080p la convierte en una excelente compañía p/su HDTV.

- Grabación de entrada de línea (sin sintonizador) le permite grabar su programas de televisión favoritos de un decodificador de televisión por cable o satélite.
- Copiado de un toque para grabar fotos y video de las cámaras digitales y videocámaras compatibles con USB o i.Link.
- Copiado bidireccional de un solo toque graba de VHS a DVD o a la inversa.
- Usa la función CEC de HDMI para ofrecer acceso de un solo botón y control de las entradas apropiadas de su BRAVIA HDTV y de los componentes conectados por HDMI.
- Escuche audio MP3 o visualice imágenes JPEG grabadas en CD/DVD
- Control del descodificador de cable / satélite por IR para grabación con temporizador.

RDR-VX560 (B&H# SORDRVX560)..... **179.00**

SAMSUNG

DVD-P190 • DVD-1080P9

Reproductores de DVD



Compacto y económico, el DVD-P190 ofrece conversión de digital a analógico de 14 bits y salida de exploración progresiva (PAL/NTSC). Compatible con discos DVD, DVD-R/RW, DVD+R/RW, CD y CD-R/RW. Reproduce MP3, WMA, VCD, SVCD, JPEG, MPEG-4 y DivX. El DVD-1080P9 agrega conversión a 1080p por la salida HDMI.

DVD-P190 (B&H# SADVDP190)..... **38.99**

DVD-1080P9 (B&H# SADVD1080P9)..... **69.00**

DVD-H1080 Elegante Reproductor de DVD

No es un reproductor DVD ordinario, el DVD-H1080 puede funcionar como centro de ocio para el salón para mirar películas, escuchar música, y fotos desde una memoria USB. Ligeramente mayor que un disco DVD, el DVD-H1080 pesa apenas un kilo.



- Puede remuestrear los DVD normales a resoluciones 1080i o 1080p.
- Conexión USB Play función ofrece amplia capacidad de reproducción de archivos multimedia, incluidos DivX, MP3 y JPEG.

DVD-H1080 (B&H# SADVDH1080) **89.00**

DVD-V9800

Combo reproductor DVD-R / grabadora VHS



El versátil DVD-V9800 reproduce DVDs y cintas VHS, con imágenes brillantes y sonido de alta calidad. Incluye un VCR Hi-Fi de 4 cabezas con la mayor claridad visual de su salida de barrido progresivo y permite reproducir MP3, JPEG y WMA. Además, puede remuestrear sus DVD a 720p, 1080i y 1080p por la salida HDMI.

- Reproduce discos DVD, DVD-R/RW, DVD+R/+RW, CD, CD-R/RW y formatos MP3, WMA, JPEG, MPEG-4, DivX.
- Grabe en cinta VHS al toque de un botón
- Cómodas entradas de audio y de video compuesto en el panel frontal
- Controle todos sus aparatos conectados por HDMI con un solo toque mediante un único control remoto universal.

DVD-V9800 (B&H# SADVDV9800)..... **99.00**

DVD-VR375A

Combo grabadora de DVD/VCR



El DVR-VR375A añade al DVD-V9800 grabación de DVD multiformato. Esto le permite grabar su películas caseras en discos DVD-RAM, DVD-R/W, y DVD+R/W con la opción de 4 velocidades de grabación distintas. Para más comodidad, el terminal de entrada DV le permite grabar fácilmente video DV a un disco DVD.

- Grabación de doble capa posibilita grabar en discos de doble capa ±R durante más de 14 horas de programación.
- Control descodificador de cable enciende su descodificador de cable y cambia canales para grabar en el tiempo prefijado. Graba con solo un control remoto.
- Grabación inmediata de un solo toque

DVD-VR375A (B&H# SADVDVR375A) **179.00**

TOSHIBA

SD4200 • SD6200

Reproductores de DVD



Calidad de imagen perfeccionada con salida por componentes Colorstream Pro y numerosas opciones de reproducción hacen al SD-4200 la gran solución para ver películas o sus propias fotografías digitales. Chasis super-delgado, el SD-4200 admite DVD-R/RW, DVD+R/RW, VCD, SVCD, CD-R/RW, y reproducción de MP3 para una gran flexibilidad.

El SD-6200 agrega 1080p remuestreo por la salida HDMI, REGZA LINK que facilita controlar varios componentes, y reproducción de DivX.

SD4200 (B&H# TOSD4200)..... **37.99**

SD6200 (B&H# TOSD6200)..... **LLAME**

DR420 • DR570

Grabadoras de DVD



No solo los DR420 y DR570 son la solución ideal para archivar su películas caseras en DVD, ellos también realizan su colección con conversión a 1080p por HDMI para mayor calidad de imagen. El DR570 añade un sintonizador ATSC/NTSC/QAM digital/analógico que permite captar o canales digitales o analógicos del aire, o cable, incluidos canales digitales en abierto por cable.

- Basta conectarlo a su descodificador de cable o satélite y podrá grabar al toque de un botón.
- La entrada frontal DV hace fácil copiar y controlar la videocámara DV
- Finaliza automáticamente la grabación para reproducción en reproductores de DVD normales.
- REGZA-LINK (HDMI-CEC) le permite controlar los componentes compatibles con un solo remoto, sin complicaciones.

DR420 (B&H# TODR420)..... **104.95**

DR570 (B&H# TODR570)..... **154.95**

DVR620 • DVR670

Combo grabadora de DVD/VCR



Los DVR620 y DVR670 agregan a las grabadoras DR420 y DR570 un VCR VHS incorporado. El copiado bidireccional le permite copiar de cinta a disco, o viceversa, al toque de un botón. El DVR620 agrega al anterior un sintonizador ATSC/NTSC/QAM digital/analógico incorporado.

DVR620 (B&H# TODVR620)..... **159.95**

DVR670 (B&H# TODVR670)..... **249.95**

Reproductores Blu-ray

0800-222-0045 Argentina 001-866-806-9068 México

harman/kardon

BDP-1 Reproductor Blu-ray



El BDP-1 le da entrada a un mundo de contenido interactivo con interactividad BD-Live. Para descargar juegos, ringtones y otros contenidos especiales de Internet directamente al BDP-1 mediante el menú Blu-ray. O prepare su propia programación, con MP3, WMA y JPEG desde el puerto USB del panel frontal.

- Reproducción de discos Blu-ray en full HD.
- Salida de calidad cinematográfica 1080/24p
- Interactividad por BD-Live™
- DVD normal con remuestreo a 1080p (por la salida HDMI)
- Toma USB en el panel frontal p/ memoria BD-Live adicional
- Reproducción de MP3, WMA y JPEG en discos o USB
- Salida HDMI (v.1.3a con bitstreams Dolby TrueHD y DTS-HD, y video de alta resolución)

BDP-1 (B&H# HABDP1) Llame o conéctese

JVC XV-BP1 Reproductor Blu-ray



La versátil unidad de perfil bajo XV-BP1 reproduce discos Blu-ray de alta definición, y AVCHD, el formato de alta definición ampliamente utilizado p/ videocámaras HD. Es compatible con BD Live (Perfil ver. 2.0) cuando se usa con memoria USB. Esto permite conectarse a la Web para obtener actualizaciones de firmware, avances de películas, subtítulos, compras por Internet, chat y juegos.

- Las conexiones incluyen HDMI v. 1.3 con Deep Color y x.v.Color, conexión USB, LAN p/ BD Live, salidas de video por componentes y compuesto, y salidas analógica, óptica y coaxial de audio.
- Otros formatos de reproducción: JPEG, MP3, WMA, Dolby Digital, Dolby Digital Plus, Dolby True HD, DTS y DTS HD.
- Reproduce: BD-ROM, BD-R/RE, BD/DVD Híbrido, DVD-Video, DVD-R/RW, DVD+R/RW, CD de audio y CD-R/RW.

XV-BP1 (B&H# JXVBP1) 229.95
¡Nuevo! XV-BP11 (B&H# JXVBP11) Llame o conéctese

ONKYO

DV-BD507 Reproductor Blu-ray



Un nuevo paradigma del cine en casa, el DV-BD507 acepta discos Blu-ray y envía una señal de alta definición full 1080p—por HDMI 1.3a— a una pantalla compatible o receptor AV. También puede remuestrear DVD de resolución normal a 1080p. Conjuntamente con varios variantes de DVD y CD, el DV-BD507 maneja clips de video AVCHD almacenados en una tarjeta SD/SDHC o DVD ±R/RW. La inigualada calidad de video de disco Blu-ray en el DV-BD507 va acompañada por sonido envolvente con calidad de estudio de Dolby y DTS. Además, la funcionalidad BD-Live permite conectarse a Internet en tiempo real y acceder a la carga de apasionantes contenidos interactivos.

- Reproduce discos Blu-ray con resolución de video full HD 1080p
- Entrega un flujo puro de los códecs Dolby TrueHD y DTS-HD;
- Compatible con Deep Color p/ más de mil millones de colores
- Bonus View p/ Video Picture-in-picture y audio
- Menú en pantalla fácil de usar(OSD) p/ configuraciones y reproducción

DV-BD507 (B&H# ONDVBD507) 399.00

Panasonic

DMP-B15 Reproductor portátil Blu-ray

El DMP-B15 está diseñado para ofrecer lo definitivo en alta definición Blu-ray en los viajes. Tiene una pantalla LCD de alta calidad WSVA 8.9" e incluye la exclusiva accesibilidad a Internet VIERA CAST™ y BD Live. El DMP-B15 ofrece toda la tecnología encontrada en sus hermanos, los DMP-BD60, DMP-BD80 y el reproductor VHS-Blu-ray DMP-BD70V. La calidad de imagen es del mayor nivel, gracias a la tecnología PHL Reference Chroma Processor Plus desarrollada en colaboración con Panasonic Hollywood Laboratory.

DMP-B15 (B&H# PADMPB15) 799.00



DMP-BD60 • DMP-BD80 • DMP-BD70V Reproductores Blu-ray



Los reproductores de discos Blu-ray Full-HD de Panasonic DMP-BD60, DMP-BD80 y DMP-BD70V ponen la calidad original del cine en su salón, tanto en audio como en video. Están equipados con perfeccionadas funciones de red y muchas otras

funciones. El DMP-BD80 agrega salida analógica de 7.1 canales para producir verdadero sonido envolvente 7.1, con una calidad de audio que rivaliza con el cine. El DMP-BD80 también incluye una ventana de reproducción que puede utilizarse para mostrar detallada información de imagen mientras se reproduce la película.

El DMP-BD70V es el primer equipo combinado del mundo VHS/Blu-ray, que ofrece reproducción multiformato de VHS, CD, DVD y discos Blu-ray 1080p.

- Ambos utilizan el PHL Reference Chroma Processor Plus para reproducir colores claros y vívidos, fieles a la película original.
- El decodificador de audio de alta definición (Dolby Digital Plus, Dolby TrueHD, y DTS-HD Master Audio Essential) realizan el excepcional sonido envolvente 7.1 del Blu-ray.
- VIERA Link permite utilizar un solo remoto para sus componentes de audio/video por HDMI.
- VIERA CAST permite a los usuarios acceder a la Web sin necesidad de PC, para ofrecer acceso a la extensa biblioteca de títulos por streaming de Amazon VOD, YouTube, Picasa Web Album de Google, Bloomberg y un canal del tiempo.

- Incluyen una ranura para tarjeta de memoria SD y USB, para facilitar ver fotos y video HD grabado con una videocámara HD en formato AVCHD.
- Hacen conversión ascendente de contenidos grabados en formato 480i/p o 720p a 1080p. También ofrecen salida 1080/24p, por lo que reproducen imágenes de cine de discos Blu-ray y DVD en su forma original 24p sin necesidad de conversión.
- La función de re-mastering en 96 kHz mejora la calidad de sonido de los CD y otras fuentes, e incluso realiza la calidad del audio multicanal en discos Blu-ray y DVD.

DMP-BD60 (PADMPBD60)..... Llame/Web DMP-BD80 (PADMPBD80K).... Llame/Web DMP-BD70V (PADMPBD70VK).. Llame/Web

Pioneer

BDP-120 Reproductor Blu-ray

El BDP-120 ofrece resolución 1080p y x.v.Color p/ calidad de imagen inigualada. Combinado con reproducción a 24 fps real y sonido igualmente notable transmitido mediante los decodificadores de alta definición Dolby True-HD y DTS-HD Master Audio para experimentar exactamente lo que pensó el director.

- El modo de Inicio rápido prácticamente elimina el tiempo de encendido, lo que da un acceso más rápido a todas sus películas.
- Reproduzca discos DVD de alta definición grabados por cámaras de video digital en formato AVCHD.
- Omitir escenas (30 seg.) o repetir (10 seg.) un diálogo que se haya perdido, al toque de un botón

- Incluidos lápiz flash de 1GB y expansibilidad USB que permiten aprovechar plenamente el contenido adicional de Internet conjuntamente con el sinfín opciones disponibles mediante BD-Live.
- Disfrute los contenidos especiales en imagen en imagen, y también puede descargar contenido adicional de la web, como entrevistas al director e idiomas no contenidos en el disco.

BDP-120 (B&H# PIBDP120) 199.95

BDP-320 Reproductor Blu-ray



Para una calidad de imagen aún más espectacular, el BDP-320 incorpora tecnología avanzada como Advanced Picture Control Suite respaldado por Deep Color de 48 bits, NR triple de alta definición y PureCinema Progressive Scan de última generación.

- GUI HD avanzada p/ fácil navegación
- Entrada USB p/ guardar contenidos BD-Live
- Compatible con Deep Color de 48 bits, ofrece imágenes de alta definición con magnifico color.
- Picture Control Suite ofrece 13 distintos ajustes de video
- El HDMI PQLS (Precision Quartz Lock System) transmite el audio de CD sin jitter a un receptor Pioneer compatible.

- NR (reducción de ruido) triple de alta definición:
 - El Component Frame NR reduce el ruido gaussiano sin emborronar la imagen
 - El Block NR reduce el ruido de bloques (pixelación)
 - El Mosquito NR reduce el ruido fino alrededor de los bordes de los objetos
- Salidas de audio analógicas de 7.1 canales p/ compatibilidad con receptores y preamplificadores sin HDMI.

BDP-320 (B&H# PIBDP320) 299.95

0800-100-2825 *Venezuela* 212-444-5090 *Otros Países*



BDP-S360 • BDP-N460 • BDP-S560 Reproductores Blu-ray



Esbeltos con un acabado negro brillante, los reproductores de discos Blu-ray Sony ofrecen Full HD 1080p y 24True Cinema 24p, Deep Color y x.v. color (HDMI 1.3), descodifican los últimos códecs de audio,

remuestran DVD normales a 1080p, y admiten BD-Live. Para mayor comodidad, también traen un modo de Inicio rápido y sistema de menús Xross Media Bar fácil de usar.

- Incorporan Precision Cinema HD Upscale de Sony para convertir los DVD de definición normal a calidad cercana a HD.
- Admiten Dolby TrueHD de 7.1 canales y Dolby Digital Plus, DTS-HD High Resolution Audio, y DTS-HD Master Audio y salida por HDMI bit-stream
- El Precision Drive de Sony estabiliza la reproducción de discos Blu-ray y DVD alabeados o rayados.
- Salida de video Deep Color y discos AVCHD codificados con tecnología x.v.Color. También son compatibles con un conjunto de formatos de video.

BDP-N460 solamente:

Reciba instantáneamente miles de películas, videos y música de más de 25 proveedores de contenidos líderes. Sencillamente conecte el BDP-N460 a su conexión a Internet y podrá rápida y fácilmente disfrutar la oportunidad de recibir streaming de más de 25 proveedores distintos, a saber Netflix, Amazon video a pedido, Slacker y YouTube, todos con una interfaz sencilla y de fácil navegación.

BDP-S560 solamente:

- Con su Wi-Fi incorporado (802.11n), el BDP-S560 puede descargar y recibir contenido de BD-Live: escenas adicionales, cortometrajes, trailers, juegos interactivos, y más. Compatible con la mayoría de los enrutadores inalámbricos, el BDP-S560 también es Wi-Fi Protected, y compatible con Digital Living Network Alliance(DLNA), lo que facilita conectarlo con otros aparatos DLNA para compartir fotografías digitales.
- Ofrece un puerto USB frontal para visualizar fotos de la memoria flash USB o directamente de una cámara digital.

BDP-S360 (B&H# SOBSP360)..Llame/Web BDP-N460 (B&H# SOBPN460).... 249.99 BDP-S560 (B&H# SOBSP560)..... Llame

BDP-CX960 Blu-ray/DVD/CD MegaChanger 400 discos

Organice su discoteca y disfrute de acceso fácil y rápido a 400 películas Blu-ray DVDs y CDs. Una interfaz amigable en pantalla facilita ordenar y buscar por título, género, elenco y más, encontrar la película, programa de TV o álbum que está buscando. Con un reproductor discos Blu-ray completo, el BDP-CX960 ofrece salida de video full HD 1080p, remuestro de DVD a calidad cercana a HD mediante una conexión HDMI™, funciones interactivas BD-Live™, y compatibilidad con audio HD.

BDP-CX960 (B&H# SOBPCX960) 799.99



BD-P1600 • BD-P3600 • BD-P4600

Reproductores Blu-ray

El BD-P1600 básico, el BD-P3600 de alto desempeño y el BD-P4600 para montar en la pared, todos ofrecen excelente reproducción de video, amplia descodificación de audio, y capacidad de redes p/ una experiencia como en el cine. La compatibilidad con BD Live™ (Perfil 2.0) y Bonus View (Perfil 1.1) permite acceder a servicios de streaming, como Netflix y Pandora que ofrecen reproducción Full HD 1080p con remuestro de DVD, y compatibilidad total con sonido HD, y reproducción de CD, y de fotos JPEG. Los BD-P3600 y BD-P4600 también reproducen videos DivX.

- Nítido remuestro de DVD normales mediante la conexión HDMI 1.3.
- Descodifican las más recientes bandas sonoras de audio digital multicanal, que incluyen Dolby Digital Plus, Dolby TrueHD y DTS-HD MA. El BD-P3600 también puede dar salida a las bandas sonoras como una señal PCM no comprimida en un bitstream, o mediante sus salidas de audio analógicas de 7.1 canales para los usuarios que desean el mejor sonido con un receptor AV más antiguo.



- Conecte el dispositivo Wi-Fi 802.11b/g/n suministrado (opcional en el BD-P1600) a uno de sus dos puertos USB 2.0 o al puerto RJ-45, y podrán recibir instantáneamente más de 12,000 películas y episodios de TV de los servicios por suscripción Netflix y Pandora. Los BD-P3600 y BD-P4600 también incluyen memoria flash interna de 1 GB, para acceder a las últimas características BD Live™ y Bonus View que ofrece Blu-ray, dejando los puertos USB 2.0 p/ redes inalámbricas y expansión de memoria cuando fuera necesario.

BD-P1600 (B&H# SABDP1600): Sólo 5.3 cm alt. . **Llame o conéctese**

BD-P3600 (B&H# SABDP3600): De sólo 5.3 cm de altura, en un elegante acabado negro brillante con vivos de color gris hulla por los bordes externos..... **Llame o conéctese**



- Elegantes y apropiados para cualquier decoración, los BD-P3600 y BD-P4600 tienen el diseño Touch of Color de Samsung y controles táctiles.

BD-P4600 (B&H# SABDP4600): Sólo 3.8 cm de altura con diseño negro piano, con detalles en rubí, y acabado con bordes prismáticos claros. Si no puede montarse en pared, un pie integrado permite colocarlo sobre una mesa en ángulo de 25° **Llame o conéctese**

Reproductores Blu-ray



BD-HP22U
AQUOS Reproductor Blu-ray



Con BD-Live Ready (Perfil 2.0), salida HDMI (v 1.3a) con procesamiento x.v.Color/Deep Color, remuestro de video a 1080p, y salida de video 1080/24p, el BD-HP22U trae la experiencia del cine HD en casa a un nuevo nivel a un precio accesible. Ofrece la capacidad de reproducir todos sus DVDs y CDs favoritos en alta resolución. También, usa la asombrosa potencia de Dolby Digital Plus, Dolby TrueHD, y DTS-HD Master Audio Esencial, p/ una más vital impresión de sonido envolvente de 7.1 canales. La descodificación DTS-HD Master Audio destaca los sonidos envolventes cinematográficos creados por el sonidista.

- El exclusivo AQUOS Pure Mode de Sharp es capaz de reproducir colores ricos y negros profundos cuando se conecta a un televisor AQUOS LCD compatible.
- La función AQUOS Link también trabaja con la línea AQUOS LCD para ofrecer pleno control del sistema por el cable HDMI.
- Disfruta de imagen-en-imagen BonusView: Compatibilidad con streaming independiente simultáneo de HD; Le permite ver sus películas favoritas en Blu-ray viendo simultáneamente el contenido adicional.
- Se conecta a numerosos equipos AV, trae inicio rápido de 10 segundos, presentación de diapositivas, bloqueo parental, Ethernet y USB, salida óptica de audio, y reproduce una gran variedad de formatos de video y audio.
- Ofrece una salida de video HD por componentes para HDTV sin interfaz HDMI.
- Su chasis esbelto y elegante acabado negro mate complementan cualquier decoración.

BD-HP22U (B&H# SHBDHP22U) Llame o conéctese



BD-S1065 Reproductor Blu-ray



El BD-S1065 ofrece suprema calidad de audio y video, con salida de video HDMI de 1080p a 24Hz, descodificación de audio full HD y salida de audio de 7.1 canales. Compatible con BD-Live y BonusView, se combina con los receptores AV Yamaha.

Alta calidad de imagen:

- Salida de video HDMI de 1080p a 24Hz
- Compatibilidad con x.v.Color y Deep Color
- Reproducción de 1080p de DVD, fotos y videos personales

Magníficas prestaciones de audio

- Para todos los formatos HD:
 - Salida por HDMI directa de bitstream y PCM lineal multicanal
 - Salida analógica multicanal 7.1 con 4 DACs de 2 canales
 - Salida analógica de 2 canales
- DAC de audio de 192 kHz/24 bits
- Pure Direct para reproducción de CD de alta calidad por la salida de audio analógico
- Terminal para cable de alimentación extraíble

BD-Live and BonusView:

- Conéctese a Internet para acceder a la diversión e información que ofrece BD-Live. Video/audio secundario p/ comentarios e información mejorados. Virtual Package para nuevas posibilidades de entretenimiento con la memoria USB

BD-S1065 (B&H# YABDS1065BL) 499.95

Receptores AV

0800-222-0045 Argentina 001-866-806-9068 México

YAMAHA® RX Series



Los equipos Serie RX están equipados con una notable conjunto de características para mejorar la experiencia de audio/video. Incluyen conmutación HDMI pass-through de video 1080p, Deep Color (30/36 bits) y x.v.Color, compatibilidad con audio iPod y Bluetooth, CINEMA DSP, Mejorador de música comprimida, retardo para ajustar el sincronismo labial, y cuatro botones SCENE (con memoria de 13 escenas).

RX-V465:

- Potente sonido envolvente de 5 canales y 525 W (105 Wx5)
- DACs Burr-Brown 192 kHz/24 bits en todos los canales
- Decodificadores para todos los formatos de audio HD: Dolby TrueHD y DTS-HD Master Audio; Dolby Digital Plus y DTS-HD High Resolution Audio
- Direct Mode para sonido de alta calidad
- Compatibilidad c/iPod mediante Universal Dock YDS-11 opcional
- Compatibilidad Bluetooth (A2DP) con el Yamaha YBA-10 opcional
- Minitoma en el panel frontal para conectar reproductor de audio portátil
- Títulos de canciones del iPod mostradas en el panel frontal
- Ajuste de volumen inicial y de volumen máximo
- HDMI compatible con 1080p (4 entr./1 sal)
- Optimización de sonido YPAO para ajuste automático de los altavoces
- CINEMA DSP (17 programas DSP) con nivel de DSP adaptable
- DRC adaptable (Control de rango dinámico)

RX-V565 Características adicionales:

- Potente sonido envolvente de 7 canales 630 W (90 Wx7)
- Remuestreo de video analógico a Full HD 1080p

RX-V665 • RX-V765 Características adicionales:

- Digital ToP-ART y amplificación de alta corriente
- CINEMA DSP 3D (17 programas DSP) con nivel de DSP regulable
- Pure Direct • Dialogue Lift
- Amplificadores asignables inteligentes para conexión Surround Back <-> Front Presence o de Zona 2
- Listo p/XM c/ sonido envolvente XM HD alimentado c/Neural Surround
- Preparado p/ radio satelital SIRIUS
- Zona 2 on/off y control en panel frontal, entrada/salida remota y 2 salidas programables de señalización de +12 V.
- Configuración discreta del amplificador (solo RX-V765)

RX-V465 (B&H# YARXV465BL)..... 329.95

RX-V565 (B&H# YARXV565BL)..... 429.95

RX-V665 (B&H# YARXV665BL)..... 499.95

RX-V765 (B&H# YARXV765BL)..... 599.95

RX-V2065**Características adicionales del RX-V765:**

- Potente sonido envolvente de 7 canales 910 W (130 Wx7)
- Circuito PLL de jitter ultra bajo p/ HDMI y todas las fuentes digitales
- Remuestreo de video analógico a Full HD 1080p con TBC (corrector de base de tiempo)
- HDMI compatible con 1080p (5 entr./2 sal [simultáneos])
- Funciones de red incl. compatibilidad con MusicCAST2 MCX-RC100 Commander
- Acceso a contenido de Internet Radio (MP3/WMA), Servicio Streaming (Rhapsody®) y archivos de música en PC (WAV, MP3, WMA, AAC, FLAC)
- Receptor HD Radio™ y tagging de iTunes
- Puerto USB p/ reproductores de audio portátiles y memoria flash (MSC)
- Menú en pantalla • Interfaz RS-232

RX-V2065 (B&H# YARXV2065B)..... 1299.95

harman/kardon

HK 3390 • HK 3490 Receptores estéreo

El HK 3390 (2x80 W) ofrece amplificación de alta corriente, ancho de banda ultra amplio para ofrecer toda la sutileza de un original, sea que se tome de un vinilo o de un reproductor de MP3. También un preamplificador de fono de alto rendimiento, conectores pre-out/main-in, conmutación de video, dos salidas de subwoofer, sintonizador de AM/FM, siete entradas de audio y cuatro entradas de video compuesto, incluida una entrada en el panel frontal para videojuegos y reproductores de audio portátiles. El HK 3490 de 2x120 W agrega entradas de audio digitales, tecnologías Dolby® Virtual Speaker y Dolby Headphone, y está preparado para XM. Añada la estación de base The Bridge II para conectar su iPod.

HK 3390 (B&H# HAHK3390)..... Llame o conéctese



HK 3490 (B&H# HAHK3490)..... Llame o conéctese

AVR 1600 Receptor AV de 7.1 canales con repetidor HDMI™

Para mantenerlo conectado, el AVR 1600 de 5.1 y 7.1 canales ofrece tres entradas HDMI y una salida con Deep Color de 12 bits y Pass-Through xVCC, dos entradas de video por componentes con ancho de banda para HDTV/una salida, salida de subwoofer, cuatro entradas AV, más dos entradas de solo audio, y entradas directas de ocho conectores para usar con decodificadores envolventes externos. También ofrece una entrada de audio/video en el panel frontal para videojuegos o reproductores portátiles, seis entradas digitales (dos ópticas y dos coaxiales en el panel posterior, y una óptica y una coaxial en el panel frontal), una salida digital coaxial en el panel posterior, entrada auxiliar para conectar reproductores portátiles, y un puerto USB para actualizaciones de firmware. Incluye control remoto del sistema preprogramado para siete equipos.

- Descodificación de sonido envolvente Dolby TrueHD y Dolby Digital Plus
- DTS-HD, DTS-HD Master Audio, DTS-ES 6.1 Discreto y Matriz, DTS Neo:6 y DTS 96/24
- Procesamientos de películas, música y juegos con sonido envolvente en 5.1 y 7.1 canales
- Modos envolventes estéreo de 5 y 7 canales, Hall y Teatro

- HDMI con procesamiento de audio y loop-through 1080p
- Retardo AV Sync ajustable
- Ecuación EzSet/EQ p/configuración rápida y precisa del sistema
- Sintonizador FM estéreo/AM con 30 memorias y sintonización directa
- Gestor de graves con crossover cuádruple
- Interfaz en pantalla en todos los formatos de video

AVR 2600 • AVR 3600

Receptores AV 7.1 canales c/repetidor HDMI, Procesamiento de video y audio con remuestreo a 1080p

El AVR 2600 agrega al AVR 1600 otra entrada HDMI, procesamiento de video Faroudja DCDi Cinema con remuestreo a 1080p, audio multisala, y amplificador de canales posteriores configurables para usar como amplificación para una segunda zona. Ofrece una interfaz en pantalla a todo color, de alta definición, que incluye HDMI y video por componentes. Instrumentos de música comprimida mejoran la calidad de reproducción de cualquier flujo de audio comprimido. Se conecta a la estación de base The Bridge III de Harman p/ reproducción, control y carga de iPod y iPhone. También tiene la tecnología Dolby Volume, volumen programable al encendido, y extensores remotos de IR p/ controlar el amplificador si está en un mueble cerrado. El AVR 3600 añade salidas de preamplificador de 7.1 canales, lo que facilita el uso de amplificadores externos.

AVR 1600 (HAAVR1600): 7.1-canales (50 Watts x 7) Llame/Web

AVR 2600 (HAAVR2600): 7.1-canales (65 Watts x 7) .. Llame/Web

AVR 3600 (HAAVR3600): 7.1-canales (80 Watts x 7) Llame/Web



TEAC

**AG-D2000** Receptor Surround de 5.1 canales

Con su excepcional reproducción de audio, relación S/R de 95 dB, y procesamiento de video HD, el AG-D2000 lleva su cine en casa a nuevas alturas. Dos entradas HDMI y una salida HDMI (ver. 1.3) permiten la fácil transferencia de video y audio con gran ancho de banda a los más nuevos televisores HDTV 1080p. A su sobresaliente versatilidad, este receptor de 500 W agrega (2) entradas: video por componentes, digitales de audio ópticas/coaxiales, audio analógico RCA, subwoofer y una cómoda entrada en el panel frontal p/ portátiles. Con decodificadores Dolby Digital, Dolby Pro-Logic II y DTS, sintonizador de AM/FM, control de graves y agudos, pantalla fluorescente con atenuador, temporizador de apagado/modo noche, y conectividad a prácticamente cualquier fuente de AV. (B&H# TEAGD2000)..... 349.00

AG-790A Receptor estéreo de 200 watts

Diseñado para ofrecer audio de calidad a bajo precio, el AG-790A ofrece 100W por canal (x2), y sintonizador de AM/FM con 30 memorias de FM y 30 AM. Incluye completo control remoto TEAC "UR".

AG-790A (B&H# TEAG790A)..... 124.99



Pioneer

VSX-519V • VSX-819H • VSX-919AH • VSX-1019AH Receptores de cine en casa

Los receptores AV de Pioneer realizan el audio comprimido y los archivos de música de menor calidad para lograr una magnífica impresión envolvente. Los entusiastas de la alta definición apreciarán la extraordinaria capacidad de imagen y sonido: repetidores HDMI que ofrecen todas las capacidades de video como Deep Color, x.v. Un color que ofrece una más amplia gama de tonalidades y matices y sincronismo labial p/ sincronizar el audio y el video.



VSX-519V-K (110w x 5 canales):

- Certificado por iPhone y iPod para mayor compatibilidad, tiene dos entradas HDMI, una entrada mini frontal para reproductores de audio portátiles y salida de audio de doble zona.
- Incorpora Advanced Sound Retriever (ASR) para realizar notablemente el sonido de reproductores portátiles de MP3 para restaurar los datos de audio que suelen eliminarse del audio comprimido. Cuando se reproducen en un sistema de cine en casa, se obtiene una música expresiva similar al CD original.

- Usa control de nivel automático (ALC)(ALC) para igualar el volumen que fluctúa entre distintas pistas de audio digital (es decir, MP3 y iPod), fuentes de entrada e incluso entre canales de televisión cuyo desnivel molesta. Al reducir la diferencia entre el volumen registrado y el de reproducción sin disminuir la calidad de audio, el ALC permite una escucha más cómoda.

VSX-519V-K (B&H# PIVSX519VK) Llame o conéctese

VSX-819V-HK (110w x 5 canales) Características Adicionales:

- Controlable por iPod o iPhone, el VSX-819H agrega tres entradas HDMI y un puerto USB multiformato en el panel frontal que puede manejar un conjunto de archivos de música MP3. Los usuarios pueden navegar y escoger listas de reproducción personalizadas con solo el control remoto del receptor y una pantalla adecuada.
- Admite audio de alta resolución Dolby TrueHD y DTS-HD, formatos de películas en Blu-ray.

- MCACC (Calibración Acústica Multicanal) analiza la posición de los altavoces de la sala y los optimiza digitalmente para compensar los problemas acústicos del lugar. Se obtiene un sonido extremadamente preciso, que llega al oído en sincronismo exacto, con el apropiado nivel sonoro y ecalización.

VSX-819V-HK (B&H# PIVSX819HK) Llame o conéctese

VSX-919AH-K • VSX-1019AH-K (110w x 7 canales) con potencia PHAT II. Características adicionales:

- Amplificador exclusivo Hybrid Amplifier Technology II (P.H.A.T.) asegura sonido multicanal potente, de alta calidad, con mayor eficiencia.
- El VSX-919 va más allá de la mera selección de música y añade un toque de estilo a la experiencia tradicional de dispositivo móvil, con la carátula a todo color de la canción o álbum seleccionado, que se puede mostrar en un HDTV conectado.
- Cuando se conecta a un reproductor Blu-ray por HDMI, el VSX-919AH usa la exclusiva tecnología PQLS (Precision Quartz Lock System) para sincronizar el reproductor y el receptor.

- Tiene ASR-multi para restaurar el audio comprimido multicanal, incluido Dolby Digital y DTS 5.1 de las películas en DVD y de TV satélite o cable. También ofrece ALC3e-multi, que brinda calidad de audio digital multicanal incluso al escuchar a bajo volumen

VSX-1019AH-K solamente:

- Disfrute del OSD a todo color en la 2ª zona con tapas de álbum provenientes de iPod y Sirius.
- Cuatro entradas HDMI y remuestreo de video Faroudja a 1080p

VSX-919AH-K (B&H# PIVSX919AHK) 349.00

VSX-1019AH-K (B&H# PIVSX1019AHK) Llame o conéctese

SONY

STR-DH500 • STR-DH700 • STR-DH800 • STR-DN1000

Receptores de cine en casa



Diseñado para funcionar como el centro de un cine en casa de alta definición, los receptores AV de Sony ofrecen excelente funcionalidad y conectividad para simplificar el control del cine de alta definición en el hogar.

El STR-DH500 de 5.1 canales ofrece 100 watts de potencia por canal y acepta señales de video por HDMI 1080/60p y 24p (3 entr./1 sal). También tiene Digital Cinema Auto Calibration y una entrada de puerto de medios digitales que permite conectar un iPod y iPhone.

B&H# SOSTRDH500) Llame o conéctese

El STR-DH700 de 7.1 canales añade 105 watts por canal, usa BRAVIA® sync, y es compatible con audio LCPM mediante tres entradas HDMI y tres de video por componentes. Admite x.v.Color, y está preparado para S-AIR y Sirius. **(B&H# SOSTRDH700)..... Llame o conéctese**

El estilizado STR-DH800 de 7.1 canales (110 watts por canal) añade compatibilidad con los códecs de audio más avanzados. Tiene cuatro entradas HDMI y tres de componentes para todas las aplicaciones de alta definición. **(B&H# SOSTRDH800)..... Llame o conéctese**

Con su diseño en color negro piano brillante que combina perfectamente con los reproductores de discos Blu-ray Sony BDP-S360 y BDP-S560, el STR-DN1000 de 7.1 canales (110 watts por canal) agrega compatibilidad con los más avanzados códecs de audio, incluidos Dolby® Digital Plus, Dolby TrueHD, DTS®-HD High Resolution Audio, DTS-HD Master Audio y LCPM. Con sus cuatro entradas HDMI y tres de componentes, ofrece generosa conectividad para múltiples equipos HD. Además, el receptor remuestrea sus conexiones analógicas (componentes, S-Video y video compuesto) a calidad cercana a HD cuando se conecta a un televisor HDTV. Sistema de menús por iconos para sencilla navegación por el sistema. **(B&H# SOSTRDN1000)..... Llame o conéctese**

YAMAHA® Serie HTR

Los receptores de la Serie HTR están equipados con un notable conjunto de características y tecnologías para mejorar su experiencia de audio/video. Incluyen conmutación HDMI pass-through de video 1080p, Deep (30/36 bits) y x.v.Color, compatibilidad con audio iPod y Bluetooth, CINEMA DSP, Mejorador de música comprimida, retardo de audio para ajustar el sincronismo labial, y cuatro botones SCENE (memoria de 13 escenas) para facilidad de uso.



HTR-6230:

- Potente sonido envolvente de 5 canales y 500 W (100 W x 5)
 - DACs de 192 kHz/24-bits en todos los canales
 - Alta potencia dinámica, compatible c/altavoces de baja impedancia
 - Conmutación 1080p compatible con HDMI (2 entr./1 sal)
 - Compatibilidad c/iPod mediante Universal Dock YDS-11 opcional
 - Compatibilidad Bluetooth (A2DP) con el receptor opcional Yamaha YBA-10 Bluetooth de audio inalámbrico
 - CINEMA DSP con 8 programas DSP
 - Minitoma en el panel frontal para conectar reprod. de audio portátil
 - Ajuste de volumen inicial y de volumen máximo
- (B&H# YAHTR6230BL) 229.95**

HTR-6240 Características adicionales:

- Potentes sonido envolvente de 5 canales y 525 W (105 W x 5)
 - Decodificadores para todos los formatos de audio HD de los discos Blu-ray: Dolby TrueHD y DTS-HD Master Audio; Dolby Digital Plus y DTS-HD High Resolution Audio • DACs Burr-Brown 192 kHz/24 bits en todos los canales • Direct Mode para sonido de alta calidad • Nuevos botones SCENE (BD/DVD, TV, CD y Radio) para control aún más simplificado • HDMI compatible con 1080p (4 entr./1 sal) • Títulos de canciones del iPod mostradas en el panel frontal • Optimización de sonido YPAO para ajuste automático de los altavoces • CINEMA DSP (17 prgramas DSP) con nivel de DSP regulable • DRC (control de ámbito dinámico) regulable.
- (B&H# YAHTR6240BL) 329.95**

HTR-6250 Características adicionales:

- Potente sonido envolvente de 7 canales 630 W (90 Wx7)
 - Remuestreo de video analógico a Full HD 1080p
 - Títulos de canciones del iPod mostradas en el panel frontal y en el menú en pantalla
- (B&H# YAHTR6250BL) 429.95**

HTR-6260 Características adicionales:

- Digital ToP-ART y amplificación de alta corriente
 - CINEMA DSP 3D (17 programas DSP) con nivel de DSP regulable
 - Pure Direct
 - Amplificadores asignables inteligentes para conexión Surround Back <-> Front Presence o de Zona 2
 - Listo para XM con sonido envolvente XM HD alimentado con Neural Surround
 - Preparado p/ radio satelital SIRIUS
 - Dialogue Lift
 - Versátil control de zona incluye Zona 2 encend./apag. y control en el panel frontal, entrada/salida remota y 2 salidas programables de señalización de +12 V
- (B&H# YAHTR6260BL) 499.95**

ONKYO

TX-SR307 Receptor de cine en casa AV de 5.1 canales



aún más versatilidad, cuatro modos de juego (Rock, Deportes, Acción, o Juegos de Rol) le permiten personalizar el audio al juego escogido.

- DTS, DTS Neo:6 5.1, DTS 96/24, Dolby Digital, Dolby Pro Logic II
- HDTV (720p/1080i) conmutación de video por componentes (2-entr./1-sal)
- Función Envolverte Virtual cinematográfica
- Función Double Bass
- 3 entradas digitales (2 ópticas y 1 coaxial)
- Conmutador altavoz A/B y de pre-salida subwoofer

TX-SR307: Disponible en Negro (B&H# ONTXSR307B) o Plata (B&H# ONTXSR307S)..... **Llame o conéctese**

El TX-SR307 trae altos niveles de prestaciones y conectividad al nivel básico. Puede recibir hasta tres fuentes de video 1080p por HDMI (por ejemplo, disco Blu-ray, transmisiones HD) y enviar video impecable a un televisor HD. En audio, un conjunto de tecnologías Audyssey trabajan juntas para adaptar la salida de sonido a su espacio de escucha. Hay una entrada en el panel frontal p/ iPod u otros reproductores de MP3, aunque la incorporada tecnología Music Optimizer mejora los archivos de audio comprimido. Para

- Audyssey 2EQ corrige los problemas acústicos de la sala y calibra los altavoces. Audyssey Dynamic Volume le permite establecer el nivel de volumen que desea y mantenerlo allí, sin tener que ajustarlo permanentemente. EQ Audyssey Dynamic ajusta continuamente la respuesta a las frecuencias y los niveles envolventes para producir el equilibrio ideal para un nivel de volumen dado.

TX-SR507 Receptor de cine en casa AV de 5.1 canales

El TX-SR507 agrega cuatro entradas HDMI 1.3a que le permiten disfrutar impecable Dolby TrueHD y DTS-HD, MA, y audio secundario en discos Blu-ray mediante DTS-HD Express. HDMI 1.3a también habilita el CEC (Consumer Electronics Control) y ofrece mayor ancho de banda para tratar con resoluciones más altas, Deep Color de 36 bits, y altas velocidades de cuadro. El TX-SR507 también maneja Dolby Digital Plus diseñado para acompañar video de alta definición entregado mediante discos, transmisiones, y contenido por Internet, y DTS-HD High Resolution Audio que ofrece una mayor tasa de bits, una frecuencia de muestreo más alta, y más canales que la tecnología DTS básica.

- Puerto universal propio para conectar el sintonizador de radio HD Onkyo o Dock para el iPod.
- Conmutación de video HDMI para HDTV
- Reproduce de distintas fuentes de audio en dos zonas distintas

TX-SR507: Disponible en Negro (B&H# ONTXSR507B)..... **Llame o conéctese**

HT-RC160 • TX-SR607 Receptores de cine en casa AV de 7.2 canales

El HT-RC160 agrega cinco entradas HDMI 1.3a más Remuestreo de video por HDMI (a 1080i) y tecnología Faroudja DCDi Edge™ para igualar la resolución de las pantallas de alta definición. También ofrece Dolby Pro Logic IIz para una espaciosa nueva dimensión de audio. Con convincente sonido envolvente de cualquier película o música —incluso solamente estéreo—, Pro Logic IIz puede incorporar dos altavoces "frontales altos" en su instalación como una alternativa a los dos altavoces posteriores. El TX-SR607 agrega seis entradas HDMI 1.3a y compatibilidad con radio satelital SIRIUS™ (tiene una entrada Sirius en la parte posterior, solo se requiere una suscripción).

HT-RC160: Disp. en Negro (B&H# ONHTRC160).... **Llame o conéctese** **TX-SR607:** Disp. en Negro (B&H# ONTXSR607B).... **Llame o conéctese**

TX-SR707 • HT-RC180 Receptores AV de cine en casa de 7.2 canales

El TX-SR707 agrega al TX-SR607 certificación THX Select2 — eso significa que cumple las más exigentes normas del mundo de calidad y rendimiento, y reproduce a niveles de volumen de referencia con mínima distorsión. También tiene THX Loudness Plus, un control de volumen que compensa las desviaciones tonales y espaciales producidas al bajar el nivel de volumen. El TX-SR707 también emplea dos chips TI DSP para manejar las necesidades avanzadas de Dolby TrueHD, DTS-HD Master Audio, Audyssey MultEQ XT, y post-procesado. El HT-RC180 agrega PC audio y radio de Internet a su instalación de entretenimiento en el hogar con compatibilidad DNLA 1.5. Ahora está a un solo clic de la programación de música personal de alta calidad. Se pueden reproducir archivos de audio MP3, WMA, WMA Lossless, FLAC, WAV, Ogg Vorbis, AAC, y LPCM por el sistema principal con potencia y fidelidad sin precedentes. El HT-RC180 pone a su disposición una amplia gama de fuentes de radio de Internet, como Pandora, Rhapsody, SIRIUS Internet Radio, y vTuner.

TX-SR707: Negro (B&H# ONTXSR707) **Llame o conéctese** **HT-RC180:** Negro (B&H# ONHTRC180)..... **Llame o conéctese**



TX-NR1007 • TX-NR3007 Receptores de cine en casa AV de 9.2 canales



y remuestreo a 1080p con HQV Reon-VX; el más avanzado chip de procesamiento de video disponible para cine en casa. También tiene fuentes de alimentación independientes p/ el audio y las secciones de video, y para el resto del sistema. Aún más, el amplificador de potencia y el preamplificador están perfectamente aislados.

TX-NR1007: Negro (B&H# ONTXNR1007)..... **Llame o conéctese** **TX-NR3007:** Negro (B&H# ONTXNR3007) **Llame o conéctese**

El TX-NR1007 ofrece una miriada de posibilidades de sonido envolvente. Use Audyssey DSX o Dolby Pro Logic IIz para producir un escenario de 9 canales ampliado, más inmersivo p/ juegos y películas. Como alternativa, usted puede suplementar una de varios distintas configuraciones de 7.2 canales en su sala principal con sonido de 2 canales en una segunda habitación. También emplea tres chips TI DSP y está equipado con calibración de video ISF que le permite ajustar los niveles de brillo, matiz, contraste, saturación, y gamma en todas las entradas de video.

El potente TX-NR3007 agrega avanzado procesamiento de video

AudioSource® EQ200

Ecuador estereo para sistemas HT



- Diez bandas de ecualización gráfica por canal
- LEDs en todos los atenuadores
- Dos entradas de línea y un monitor de cinta
- Analizador de espectro multicolor muestra la salida del sistema
- Controles de salida independientes

EQ200 (B&H# AUEQ200)..... **109.95**

AudioSource® AMP100/102

Amplificadores de potencia estereo de 50 watts



- Potencia admitida: 50 Watts a 8 ohms
- Resp. a las frecuencias 20 Hz-20 kHz
- Conmutación incorporada altavoces A, B y A+B
- Entradas de audio dobles y salida de audio sobre conectores RCA -APM 102: Apto para montaje en bastidor / Conmutación a mono en puente / Conmutación altavoces A/B / Controles de nivel/balance en el panel frontal / Salida auxiliar Línea 2 / Encendido por tensión 12V CC. Relación señal a ruido

AMP100 (B&H# AUAMP100)..... **149.95**

AMP102 (B&H# AUAMP102)..... **139.95**

AudioSource® AMP210

Amplificador de potencia estereo 80 watts



- Apto para montaje en bastidor / "Puentable" / Conmutación altavoz A/B / Retardo 3-15 segundos / Función interruptor / Entrada de alto nivel con selector Línea 1/Línea 2
- Salida auxiliar • Frontal de aluminio anodizado cepillado negro
- Ajuste separado de volumen maestro izq/der en el panel posterior. Encendido automático. Entrada de alto nivel con selector Línea 1/2

AMP210 (B&H# AUAMP210)..... **279.95**

AudioSource® AMP310

Amplificador de potencia estereo 150 watts



- 150-watts entrada de alto nivel con selector Línea 1/Línea 2 / Línea 2 Salida Auxiliar
- Frontal de aluminio anodizado cepillado negro / Potencia estéreo de 8 ohms a 1 kHz. Salida línea 2 Auxiliar. Nivel y balance en el panel frontal (-12dB a +6dB)
- Ajuste separado de volumen maestro izq/der en el panel posterior. Encendido automático. Entrada de alto nivel con selector Línea 1/2

AMP310 (B&H# AUAMP310)..... **349.95**

ONKYO TA-RW255

Doble casetera



- Copiado de alta velocidad • Autorreversa doble
- Reproducción continua
- Niveles de control de grabación • Repetición
- Grabación sincrónica a CD
- Copiar ambos lados de una cinta
- Reducción de ruido Dolby® B y C • Contador electrónico
- Pantalla fluorescente • Sistema remoto RI

TA-RW255 (B&H# ONTARW255B) Llame o conéctese

SONY CDP-CE375

Cambiador CD 5 discos



- Reproduce CD-R/RW
- Conector de auriculares y control de volumen
- Agenda música 20 pistas • Programación 32 pasos
- Control Jog Dial con pista de acceso directo
- Salida digital óptica

CDP-CE375 (B&H# SOCDPCE375) 109.95

SONY CDP-CX355

Cambiador MegaStorage 300 CDs



- Mega Control para hasta 300 discos
- Reproducción CD-R/CD-RW
- Doble mando Jog Dial, archivo memo, CD Texto
- Salida digital óptica • Programa de reproducción 32 pasos
- Dos modos de repet. (disco o pista) • Pantalla FL

CDP-CX355 (B&H# SOCDPCX355) 167.95

SONY TC-WE475

Reproductor/grabador doble casete



- Doble autorreversa
- Reducción de ruido Dolby B y C
- Circuito Dolby HX Pro • Nivel autom. de grabación
- Búsqueda pistas Multi-AMS • Control remoto
- Botones suaves activados por relés con lógica digital

TC-WE475 (B&H# SOTCWE475) 116.95

ONKYO

SKS-HT540

Sistema de cine en casa de 7.1 canales

La pieza faltante al puzzle del cine en casa.

El SKS-HT540 es el perfecto complemento para su reproductor de DVD y receptor de cine en casa. Ofrece todos los altavoces que se necesitan para entrar en el mundo del sonido envolvente. Con blindaje magnético, el altavoz de 2 vías, reflector de bajos frontal y central (dos woofers OMS de 5" y tweeter equilibrado de cúpula flotante de 1") de 130 W, y altavoces periféricos (woofer de cono de 3 1/8" y tweeter cerámico de 3/4") forman el escenario. El subwoofer activo de 230 W brinda el impacto. Los altavoces tienen caja de madera reforzada para claridad de sonido, y terminales con código de colores para conexión sencilla.



SKS-HT540 (B&H# ONSKSH540) Llame o conéctese

HT-S3200

Sistema de cine en casa de 5.1 canales 660 W

El conjunto de receptor y altavoces de 5.1 canales HT-S3200 ofrece más tecnología avanzada que nunca en un equipo básico. Con el video de alta definición HDMI de paso directo, este cómodo equipo le permite disfrutar de sus discos Blu-ray, DVD, televisión y juegos. Usted puede combinar este conjunto con cualquier pantalla que se adecue a su presupuesto y disfrutar de cine en casa de verdadera calidad. Disfrute los beneficios del audio a medida con un paquete completo de tecnologías Audyssey, que incluyen Audyssey EQ, Audyssey Dynamic EQ, y Audyssey Dynamic Volume. Hasta puede integrar un iPod o un reproductor de MP3 por la entrada del panel frontal, o aprovechar los modos DSP de Onkyo para jugar: Rock, Deportes, Acción, o Juegos de Rol (RPG).



HT-S3200 (B&H# ONHTS3200): Negro Llame o conéctese

HT-S5200

Sistema de cine en casa de 7.1 canales 780W

El HT-S5200 ofrece una gran potencia (130 W por canal a 6 ohms) y un rendimiento equilibrado. Con características similares al HT-S3200, agrega otro HDMI, entradas coaxial digital y AV, tiene una entrada de video en el panel frontal p/ videocámaras, y un puerto especializado que conecta el iPod mediante el Dock y modos DSP diseñados específicamente para jugar.



HT-S5200 (B&H# ONHTS5200B): Negro Llame o conéctese

HT-S6200

Sistema de cine en casa de 7.1 canales 960W

El HT-S6200 añade cuatro entradas HDMI 1.3a para video 1080p y Dolby TrueHD y DTS-HD Master Audio™, dos formatos de descodificación sin pérdidas grabadas en discos Blu-ray (BD) para entregar una banda sonora idéntica al original. Otra tecnología relacionada a BD es DTS-HD Express, que provee acceso a características de audio secundario. El receptor también maneja dos formatos de audio con pérdidas. Dolby® Digital Plus, que está diseñado para acompañar video de alta definición; y DTS-HD High Resolution Audio™, que ofrece una mayor tasa de bits, una frecuencia de muestreo más alta, y más canales que el núcleo. La compatibilidad con Dolby Pro Logic IIz le da la opción de incorporar canales frontales elevados a su cine en casa. Un Universal Port exclusivo permite la conexión con un solo cable del dock incluido p/ el iPod o un sintonizador de radio Onkyo DAB+ opcional.



HT-S6200 (B&H# ONHTS6200): Negro Llame o conéctese

HT-S9100THX

Sistema de cine en casa de 7.1 canales certificado THX® Integrated System Plus™

El HT-S9100THX es el primer sistema certificado THX I/S Plus que procesa video de alta definición de 1080p video y la calidad máster de Dolby® TrueHD y DTS-HD Master Audio™. Cualquiera sea la entrada que escoja —juegos, películas, transmisiones, o música— el HT-S9100THX recurre a su poderosa amplificación para crear una estremecedora experiencia en el hogar. Con remuestreo de video, revolucionaria equalización de audio y tecnología de tratamiento acústico, control integrado con las más importantes marcas de televisores, el HT-S9100THX es una solución p/ cualquier hogar.



HT-S9100THX (B&H# ONHTS9100THX): Negro Llame o conéctese

Altavoces para cine en casa

0800-222-0045 Argentina 001-866-806-9068 México

ALTAVOCES DE PARED Y TECHO

Más que cualquier otro componente, los altavoces definen el sonido de un sistema de audio. Los altavoces de pared y techo han hecho formidables progresos en los últimos años, al punto de competir con las cajas acústicas tradicionales. Por lo tanto, muchos recurren a soluciones de pared y techo para maximizar su espacio útil. Extremadamente populares entre los diseñadores y decoradores, ofrecen una presencia limpia, minimalista y casi invisible, gracias a sus rejillas camufladas. Al instalar su próximo sistema, quizás desee considerar los excelentes productos a continuación para experimentar un hogar que verdaderamente emana música.



Serie Contractor

Altavoces de techo

Cada uno trae un woofer de polipropileno con carbono y tweeter de seda con elastómero, resistentes abrazaderas de montaje y rejilla y marco pintable.

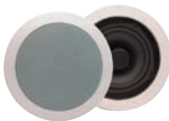

- AC5C:** 100 watts, woofer de 5 1/4", tweeter de seda pivotante de 19 mm (AUAC5C): Par..... 49.95
- AC6C:** 100 watts, woofer de 6 1/2", tweeter basculante 25 mm (AUAC6C): Par 54.95
- AC6CD:** 175 watts, dos woofers de 6 1/2" woofers, dos tweeters pivotantes de 19 mm (AUAC6CD): Par... 54.95
- ACL6C:** 150 watts, woofer de 6 1/2" en ángulo(15°), tweeter basculante 25 mm (AUACL6C): Par... 54.95
- AC8C:** 100 watts, woofer de 8", tweeter basculante 25 mm (AUAC8C): Par 54.95
- AC8CD:** 200 watts, dos woofers de 8", dos tweeters pivotantes de 19 mm (AUAC8CD): Par 54.95

AS5S / AS6S / AS8S

Altavoces de pared

- AC5W:** 100 watts, woofer de 5 1/4", tweeter de seda pivotante de 19 mm. (AUAC5W): Par 49.95
- AC6W:** 100 watts, woofer de 6 1/2", tweeter de seda pivotante de 25 mm (AUAC6W): Par 49.95
- AC8W:** 100 watts, woofer de 8", tweeter de seda pivotante de 25 mm. (AUAC8W): Par 49.95
- AC15S:** 150 watts, dos woofers de 5 1/4", tweeter pivotante de seda de 25 mm. (AUAC15S): Par 49.95



SERIE SOUNDPOINT

Los altavoces de pared y techo SoundPoint de JBL entregan sonido potente, a pesar de su tamaño extremadamente compacto y poco profundo. Tienen un tweeter pivotante de titanio para agudos cristalinos, y un woofer de aluminio con contorno de goma para gran manejo y potencia y graves profundos. Incluyen una plantilla de corte y monturas integradas para colocar en instalaciones existentes. Y con los marcos para construcción nueva, el montaje es igual de fácil.



- SP5 II:** Woofer de pared 60 watts, 5 1/4" (JBSP52)..... Llame o conéctese
- SP6 II:** Woofer de pared 80 watts, 6 1/2" (JBSP62)..... Llame o conéctese
- SP6C II:** Woofer de techo 80 watts, 6 1/2" (JBSP6C2)..... Llame o conéctese
- SP6CS II:** Woofer de techo 100 watts, 6 1/2" (JBSP6CS2)..... Llame o conéctese
- SP8 II:** Woofer de pared 100 watts, 8" (JBSP82)..... Llame o conéctese
- SP8C II:** Woofer de techo 100 watts, 8" (JBSP8C2)..... Llame o conéctese



SERIE STUDIO L

Los altavoces de pared y techo Studio L están diseñados p/escuchar con discernimiento. Incluyen tweeters de cúpula con laminado de titanio pivotantes que pueden ser apuntados directamente hacia los oyentes, exclusivas guías de onda Elíptica Oblata Sferoidal™ (EOS), y controles independientes del tweeter para mejorar notablemente la respuesta de alta frecuencia y el sonido en todas partes. El marco y la rejilla pueden pintarse para combinarse con el ambiente. Incluyen una plantilla de corte y monturas integradas para colocar en instalaciones existentes. También hay marcos para construcción nueva, lo que facilita el montaje.



- L226C:** Woofer de techo 125 watts, 6 1/2" (JBL226C)..... Llame o conéctese
- L226W:** Woofer de pared 125 watts, 6 1/2" (JBL226W)..... Llame o conéctese
- L228C:** Woofer de techo 135 watts, 8" (JBL228C)..... Llame o conéctese
- L326C:** Woofer de techo 135 watts, 6 1/2" (JBL326C)..... Llame o conéctese
- L326W:** Woofer de pared 135 watts, 6 1/2" (JBL326W)..... Llame o conéctese
- L328C:** Woofer de techo 150 watts, 8" (JBL328C)..... Llame o conéctese



Los altavoces Serie ES combinan un estilo distinguido –cajas abocinadas, sección central unificada, y frontal que se curva en la superficie superior— que mezclan elementos de diseño clásico y contemporáneo. Reproducen con precisión las fuentes digitales más dinámicas con fidelidad precisa con un exclusivo diseño de rejilla para dispersar el sonido. Resultado: sonido cinematográfico dinámico, de pleno espectro con diálogos nítidos con todas las sutilezas del original. Todos los modelos excepto los subwoofers tienen blindaje magnético, e incluyen bornes de conexión de cinco modos para facilitar usar todo tipo de cable de altavoz. Los ES20, ES30, ES80 y ES90 también tienen doble juego de terminales p/ bicableado o biamplificación, si se desea. El monitor de estante compacto ES10 puede montarse en una pared, y se suministra con monturas en pared incorporadas para facilitar su uso en una amplia variedad de aplicaciones arquitectónicas y decorativas. El altavoz del canal central ES25C puede ser colocado sobre o debajo de un televisor o en un estante, y las torres de pie ES80 y ES90 tienen un perfil delgado elegantemente proporcionado, que permiten adecuarlos a todo sistema de entretenimiento hogareño. Los subwoofers ES150P de 10" y 250W y ES250P de 12" y 300W incluyen todos los controles y entradas para lograr una respuesta de baja frecuencia óptima en cualquier instalación.



Negro ceniza
Cerezo

- ES10:** 3 vías, de estante, en cerezo (JBES10C) o negro ceniza (JBES10B) Llame o conéctese
- ES20:** 3 vías, de estante, en cerezo (JBES20C) o negro ceniza (JBES20B) Llame o conéctese
- ES30:** 3 vías, de estante, en cerezo (JBES30C) o negro ceniza (JBES30B) Llame o conéctese
- ES80:** 4 vías, de pie, en cerezo (JBES80C) o negro ceniza (JBES80B) Llame o conéctese
- ES90:** 4 vías, de pie, en cerezo (JBES90C) o negro ceniza (JBES90B) Llame o conéctese
- ES25C:** 3 vías, canal central en cerezo (JBES25CC) o negro ceniza (JBES25CB) Llame o conéctese
- ES150P:** Subwoofer activo 300 W en cerezo (JBES150PC) o negro ceniza (JBES150PB)..... Llame o conéctese
- ES250P:** Subwoofer activo 400 W en cerezo (JBES250PC) o negro ceniza (JBES250PB)..... Llame o conéctese

ENVÍO GRATIS en todos los altavoces **JBL** para el consumidor



Una vez que haya escuchado el Studio L, ya no se conformará con menos. ¿Ha estado alguna vez en un estudio de grabación con altavoces profesionales y construido con una gran acústica? Es una impresión que rara vez se olvida. Y es la experiencia que la Serie Studio L reproduce en casa. Incorpora innovaciones significativas combinadas con las tecnologías exclusivas y probadas, la serie Studio L trae sonido de calidad de estudio a los oyentes del hogar, y están diseñados con un elegante aspecto que impresiona tanto como sus prestaciones.

Incluye ocho modelos de alto desempeño diseñados para producir sonido tan claro, preciso y dinámico como el de los profesionales, para entusiastas del cine en casa y amantes de la música. Hay dos monitores de montura en pared/de estante (L810, L820); altavoz de estante compacto (L830); dos torres de pie (L880 y L890); dos altavoces del canal central (LC1 y el montable en pared LC2) y un subwoofer activo de 12", 600 watts (L8400P).

- L810:** 3 vías, de estante, en cerezo (JBL810CH) o negro ceniza (JBL810) Llame o conéctese
- L820:** 3 vías, de estante, en cerezo (JBL820CH) o negro ceniza (JBL820) Llame o conéctese
- L830:** 3 vías, de estante, en cerezo (JBL830CH) o negro ceniza (JBL830) Llame o conéctese
- L880:** 4 vías, de pie, en cerezo (JBL880CH) o negro ceniza (JBL880) Llame o conéctese
- L890:** 4 vías, de pie, en cerezo (JBL890CH) o negro ceniza (JBL890) Llame o conéctese
- LC1:** 3 vías, canal central en cerezo (JBLC1CH) o negro ceniza (JBLC1) Llame o conéctese
- LC2:** 3 vías, canal central en cerezo (JBLC2CH) o negro ceniza (JBLC2) Llame o conéctese
- L8400P:** Subwoofer activo 600 W en cerezo (JBL8400PCH) o negro ceniza (JBL8400P) Llame o conéctese

Infinity TSS 3-in-1

Altavoz de tres canales, en un solo bafle



El TSS 3-in-1 mejorará instantánea y notablemente el sonido de cualquier televisor conectado a un receptor AV. Como parte de un sistema de cine en casa completo, el Infinity TSS 3-en-1 brinda

los canales izquierdo, centro, y derecho con todo el refinamiento de los tres altavoces separados que reemplaza, con diálogos claros y amplia imagen estéreo.

Disponibles en color hulla, el TSS 3-en-1 puede ser montado en pared con su montura inclinable incluida, por lo que es ideal para colocarlo encima o debajo de las pantallas planas, o sobre un televisor o mueble de TV. También incluye una base que permite ubicarlo en un estante.

- Su caja rígida de aluminio extruido reduce las resonancias indeseables.
- Guías de onda adaptables al salón, para una mejor respuesta a las frecuencias altas sobre un área de escucha mayor.
- Dos woofers MMD de 3 1/2" y tweeter MMD de 3/4": para cada canal (izquierdo, derecho y centro).
- Puede combinarse con altavoces periféricos Total Solutions y un subwoofer activo para obtener un sistema completo de altavoces 5.1.

TSS 3-in-1 (B&H# INTSS3IN1CH) **Llame o conéctese**

Infinity TSS-SUB4000

Subwoofer activo

Disponibles en color hulla o platino, el TSS-SUB4000 es un subwoofer activo de 12" (400 watts) con la exclusiva tecnología MMD de Infinity para graves profundos y potentes con distorsión notablemente reducida para un sonido increíblemente realista. También incluye el exclusivo Room Adaptive Bass Optimization System (R.A.B.O.S.) de Infinity, y kit de medición, que le permite optimizar las baja frecuencias para adaptarlas a su propio salón.



TSS-SUB4000 (B&H# INTSSB4000C): Hulla **Llame o conéctese**

Infinity PS210 • PS212

Subwoofers activos



Los subwoofers activos PS210 y PS212 añaden bajos ricos y emocionantes a la música y las bandas sonoras con sus graves limpios y potentes. El subwoofer activo PS212 agrega un notable impacto a toda música y banda sonora cinematográfica con la calidad de sus potentes graves. El PS212 ofrece los bajos más profundos e intensos de todos los subwoofers de la serie PS.

PS210 (B&H# INPS210BK): 10", 300 watts (40x31.7x42 cm) Negro **Llame o conéctese**

PS212 (B&H# INPS212BK): 12", 400 watts (46x36.5x47.6 cm) Negro **Llame o conéctese**

Infinity Total Solutions

TSS-500 • TS-800 • TSS-1200

Sistemas de altavoces para cine en casa 5.1

Los sistemas TSS-500, TSS-800 y TS-1200 combinan una magnífica apariencia, una extraordinaria calidad sonora y flexibilidad de instalación. Son el complemento perfecto a las pantallas planas ultra-delgadas. Cada sistema incluye cuatro altavoces satélites para montar en la pared, un altavoz del canal central y un subwoofer activo.



El altavoz del canal central también puede montarse en la pared y tiene paneles laterales y superior con superficies curvas y contorneadas. Los subwoofers tienen una caja redondeada que se adapta fácilmente a la sala. Los TSS-800 y TSS-1200 añaden la tecnología MMD en los transductores para excepcional fidelidad y resolución, y cajas de los satélites y del canal central de aluminio extruido.

TSS-500 (B&H# INTSS500CHR): Cuatro satélites de dos vías con woofer de 2 1/2" y tweeter de 3/4", canal central de dos vías con dos woofers de 2 1/2" y tweeter de 3/4", subwoofer activo de 8", 100 watts. Viene con cinco monturas en pared ajustables. Acabado color hulla..... **Llame o conéctese**

TSS-800 (B&H# INTSS800CHR): Cuatro satélites de dos vías con woofer de 3 1/2" y tweeter de 3/4", canal central dos vías c/dos woofers de 3 1/2" y tweeter de 3/4", subwoofer activo de 10", 150 W. Incluye bornes de conexión bañados en oro, y 5 mont. en pared fijas y 5 ajustables. Acabado color hulla..... **Llame o conéctese**

TSS-1200 (B&H# INTSS1200CH): Cuatro satélites de dos vías y un canal de centro de dos vías con dos woofers de 3 1/2" y tweeter de 3/4", subwoofer de 12", 250 W. Incluye bornes de conexión bañados en oro y 5 monturas en pared fijas y 5 ajustables. Acabado color hulla **Llame o conéctese**

polkaudio SurroundBar 360°

Sistema de cine en casa



Un completo sistema de audio digital en casa, el SurroundBar 360° DVD Theater incluye un único, altavoz multicanal que mide 113x12.4x10.5 (WDH) y una consola separada compacta que contiene un reproductor de DVD/CD integrado, amplificador procesador de señal SDA, radio AM/FM, control remoto universal y una variedad de entradas digitales, analógicas, USB, y de video.

Añada una nueva dimensión a las películas, música, TV. Conéctelo a cualquier videojuego, decodificador de satélite/TV por cable, un reproductor de MP3 u otra fuente externa y experimente un sonido envolvente increíble con un solo altavoz. Redescubra sus videojuegos favoritos, o reproduzca discos DVD, CD, MP3 y JPEG y Kodak foto.

- Reproductor de DVD con remuestreo integrado Farouja DCDi2 con salida HDMI 1080i convierte cualquier señal de video compuesto o S-Video a 480p, 720p, y 1080i de alta definición
- Con blindaje magnético, el altavoz SurroundBar 360° se monta fácilmente arriba o abajo del TV. O use la base incluida en un mueble de televisor, sobre un estante o encima del equipo.
- La exclusiva tecnología SDA (Stereo Dimension Array) combina procesamiento de señales y geometría acústica para crear el sonido envolvente con los ocho transductores de la SurroundBar 360
- El patentado dispositivo Power Port Bass Venting System asegura que el SurroundBar 360 ofrece graves limpios y de baja distorsión sin necesidad de un subwoofer externo.
- La entrada USB facilita conectar dispositivos con fotografías y reproductores de MP3
- Admite DTS Digital Surround y Dolby Digital DVDs, y MPEG2, MPG, CD, CD-R/RW, DVD+R/RW, MP3 a resoluciones de hasta 384 Kbps VBR (tasa de bits variable)

SurroundBar 360° (B&H# POSB360)..... **899.00**

polkaudio PSW111

Subwoofer de emisión hacia abajo 8", 150 watts

Compañero ideal para la SurroundBar 360°, puede ponerlo prácticamente en cualquier parte y no podrá crear el impacto sonoro que produce.



- Entradas LFE, de línea y de nivel de altavoz, permiten una conexión sencilla a cualquier sistema.
- Amplificador inteligente de gran potencia, pero que gasta muy poca energía a bajo volumen o en modo de espera.
- Avanzado analizador de distorsión Klippel ayuda a optimizar la estructura motriz del woofer, y el alineamiento de la bobina móvil y la suspensión, para el mejor rendimiento incluso a niveles de escucha extremos.

PSW111 (B&H# POPSW111B)..... **299.95**

Velodyne Serie Impact

Subwoofer de baja distorsión

Accesibles subwoofers de alta salida, baja distorsión, con hermosos gabinetes acabados en laca negra brillante para adaptarse a toda decoración, mientras que sus graves profundos y definidos dan vida las películas y la música. Incluyen amplificadores MDP con más potencia dinámica para mayor impacto, bobinas móviles de 2" devanadas en cobre y una red de cruce ajustable para combinarse perfectamente con los altavoces principales del salón. Los Impact 10 y 12 tienen una boca de salida inferior para mayor intensidad sonora y baja distorsión. El Impact-Mini, con su transductor de 6.5" de emisión frontal y una unidad pasiva de 8" apuntando hacia abajo produce graves sorprendentes con una caja diminuta. Incluyen garantía de 3 años (electrónica), 5 años (transductores).



Impact Mini (B&H# VEIMINI): Amplificador de 300 W dinámicos, 180 W eficaces..... **399.00**

Impact-10 (B&H# VEIMPACT10): Woofer 10", amplificador de 250 W dinámicos /150 W eficaces **299.00**

Impact-12 (B&H# VEIMPACT12): Woofer 12", amplificador de 275 W dinámicos /165 W eficaces ... **369.00**

Velodyne VX-10

Subwoofer activo 10 pulg., 150 W



Leve a su casa la emoción de los conciertos en vivo y del sonido envolvente del cine de estreno a un precio muy asequible. Este woofer de emisión frontal está alimentado con un amplificador de 150 watts de potencia dinámica. El woofer de emisión frontal de 10" se perfecciona con una boca de emisión posterior para graves más profundos e impactantes. Su diseño compacto y acabado en laca brillante lo hacen compatible con su decoración.

VX-10 (B&H# VEVX10B)..... **179.00**

Sistemas y altavoces para cine en casa

0800-222-0045 Argentina 001-866-806-9068 México

BOSE**ACOUSTIMASS®** Altavoces**ENVÍO GRATIS**
de productos **BOSE®****201®/301® SERIE V**

Sistemas de altavoces Direct/Reflecting®

Gracias a la tecnología Direct/Reflecting® estos pequeños altavoces llenan salas de buen tamaño con sonido.

201 Serie V: Woofer de 6½"; Potencia admitida: 10-120 W por canal.**Acabado Negro** Par (#B0201B)..... **218.00****Acabado Cerezo** Par (#B0201C) **218.00****301 Serie V:** Woofer de 8"; Potencia admitida: 150 W por canal**Acabado Negro** Par (B&H# B0301B) **328.00****Acabado Cerezo** Par (B&H# B0301C)..... **328.00****VCS-30® SERIE II**

Conjunto altavoces centro/envolvente

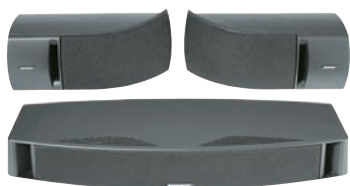

Combine este conjunto de altavoces con su receptor surround existente para sonido superior. El canal central (VCS-10®) combinado con altavoces envolventes (161™) usan un diseño de altavoces Articulated Array® para ofrecer un campo sonoro amplio y coherente.

VCS-30 Series II (B&H# BOVCS30B)..... **349.00****151® SE** Altavoces ambientales

Estas altavoces entregan sonido pleno y rico para su placer musical en la galería, junto a la piscina o en el porche. Construidos para soportar los elementos, estos galardonados altavoces ofrecen excelente calidad todo el año, para tararear al sol o cantar bajo la lluvia. Montura resistente a la intemperie incluida p/fácil montaje.

Par **Negro** (B&H# B0151SEB)..... **278.00**Par **Blanco** (B&H# B0151SEW)..... **278.00****251®** Altavoces ambientales

Los mejores altavoces de montaje en pared de Bose®. Diseñados para soportar nieve, sol, lluvia, hielo y salpicaduras de agua salada.

- Diseño de altavoces Articulated Array
- Gabinete patentado de cámaras múltiples para bajos profundos, y ricos sin distorsión audible
- Garantía limitada transferible de cinco años.

Par **Negro** (#B0251B) ... **398.00** Par **Blanco** (#B0251W) .. **398.00****SoundLink™**

Sistema de audio inalámbrico

Disfrute de música digital y radio de Internet en su PC en y alrededor de su hogar.

Instalación fácil: sólo enchufe la llave USB en su PC. Sin cables. Disfrute de un sonido realista con su exclusiva tecnología de guía de ondas.

BOSLWMS **549.00****Acoustimass® 16 Serie II**

Los mejores altavoces Bose® Virtually Invisible® de 6.1 canales para el sonido envolvente definitivo. Disfrute un excelente sonido envolvente de seis arrays de altavoces compact cube y un módulo ocultable Acoustimass®.

Negro (B&H# BOAM162B) **1,299.00****Blanco** (B&H# BOAM162W)..... **1,299.00****Plata** (B&H# BOAM162S) **1,299.00****Acoustimass® 10 Serie IV**

Este sistema de 5.1 canales usa altavoces Direct/Reflecting® y un módulo Acoustimass® módulo que ofrecen un sonido espacioso por toda la zona de escucha.

Cuatro satélites "cubo" de 2 vías (frontal/posterior), y un altavoz de 2 vías del canal central más un módulo ocultable Acoustimass® para el bajo profundo. El atractivo diseño complementa los televisores de pantalla plana.

Negro (B&H# BOAM104B) **999.00****Blanco** (B&H# BOAM104W)..... **999.00****Plata** (B&H# BOAM104S) **999.00****3•2•1® GS SERIES III / 3•2•1® GSX SERIES III**

Sistemas de entretenimiento en el hogar con DVD

Experimente un mejor sonido de cine en casa de todo lo que vea, con mayor simplicidad que los tradicionales sistemas de cinco altavoces. Los sistemas de entretenimiento en el hogar con DVD 3•2•1 GS y GSX Serie III ofrecen sonido cinematográfico de 2.1 canales con solo dos altavoces Gemstone® y un módulo ocultable Acoustimass. Los sistemas incluyen un elegante centro de entretenimiento que incluye un reproductor de DVD/CD con barrido progresivo con remuestreo de video 1080p, salida HDMI y sintonizador de AM/FM.

- Los conjuntos (arrays) de altavoces patentados Gemstone con circuito de procesamiento digital TrueSpace transforman el entretenimiento en el hogar en una experiencia única. Los sistemas ofrecen diálogo claro y notables efectos de sonido; pero con menos complejidad, menos altavoces y sin cables a la parte posterior de la sala. Es fácil de instalar (solo tres conductores y un cordón de alimentación), mientras que el DVD instructivo guía paso a paso por el proceso.

- Un control remoto universal programable, fácil de usar, le permite comandar su TV y otros dispositivos conjuntamente con su sistema DVD.
- El sistema 3•2•1 GSX III también ofrece la capacidad de guardar digitalmente y organizar hasta 200 horas de música de su colección de CD. No se necesita computadora. Solo ponga un CD, pulse un botón y la música se guarda en el elegante centro de entretenimiento. Además, incorpora el mismo sistema de reproducción inteligente uMusic®+ como los galardonados sistemas DVD Lifestyle® 38 y 48. El sistema uMusic®+ realmente atiende a sus opciones musicales y aprende su preferencias, y después hace selecciones basadas en lo que a usted le gusta. No más buscar CDs o decidir qué pistas escuchar. Cualquiera su estado de ánimo, el sistema uMusic ofrece las canciones que usted desea oír.

**3•2•1® GS Series III:****Grafito** (B&H# B0321GSIII) **999.00****Plata** (B&H# B0321GSIIIS)..... **999.00****3•2•1® GSX Series III:****Grafito** (B&H# B0321GSXIII) **1499.00****Plata** (B&H# B0321GSXIIIS) **1499.00****CineMate® Series II • CineMate® GS Series II** Sistema de cine en casa

El sistema de altavoces CineMate® Serie II ofrece sonido de alta calidad para obtener lo mejor de su HDTV. Sólo dos altavoces compactos y un módulo ocultable Acoustimass® ofrecen amplio sonido cinematográfico que lo pone en medio de las películas, los juegos y los deportes. La tecnología TrueSpace® permite sumergirse en el sonido, sin ahogarlo con equipos. Elimina mucho del cableado de los sistemas tradicionales de 5 altavoces. Sólo conecte el sistema a su TV y funciones básicas de control con un sencillo remoto de cuatro botones. El CineMate® GS Serie II añade altavoces premium Gemstone® y mejorado desempeño acústico digital.

- El módulo Acoustimass trabaja con los altavoces pequeños para ofrecer toda la gama sonora. Produce bajas frecuencias p/ todos los canales sin distorsión audible. Cuando el módulo se oculta detrás de una cortina o sillón, el sonido parece provenir directamente de los dos arrays.
- El módulo de interfaz tiene dos indicadores LED y conectores p/ entrada de audio, y recibe órdenes IR p/ el sistema de altavoces. Se conecta directamente a su TV mientras provee la información de estado (encend./apag.) p/ su sistema de altavoces.

CineMate® Series II (B&H# BOCMI)..... **599.00****CineMate® GS Series II** (B&H# BOCMGSII) **799.00**



LIFESTYLE® V20 • LIFESTYLE® V30

Sistemas de cine en casa

El sistema de cine en casa Lifestyle® V20 y V30 ofrece compatibilidad en HD para su reproductor de DVD y otros componentes. Consisten de un centro de entretenimiento diseñado elegantemente con un módulo de señalización separado, cuatro juegos de altavoces Direct/Reflecting (V20) o Jewel Cube® (V30), un altavoz horizontal para el canal central y el módulo Acoustimass.

El centro de entretenimiento incluye un sintonizador de AM/FM y 4 entradas A/V (que incluyen video por componentes, compuesto, S-video y dos HDMI). El centro de entretenimiento y las conexiones de componentes van ocultos porque no tienen controles o pantalla propia. Está controlado por el remoto de radiofrecuencia universal suministrado. Solo el elegante panel visor permanece como contacto visual para su sistema. La pantalla expone mensajes del sistema, datos del programa, fuente actual, y las opciones seleccionadas.

Para mayor comodidad el sistema de calibración de audio ADAPTIQ® ofrece mayor libertad de colocación de los altavoces. Analiza la manera en que las dimensiones y decoración de la sala afectan el sonido y ajusta automáticamente su sistema de sonido Lifestyle® a la acústica de su espacio. Y para mayor versatilidad, la tecnología audio hogar completo Bose® link le permite conectar productos Bose compatibles a su sistema de entretenimiento hogareño Lifestyle® para escuchar en hasta 14 habitaciones adicionales, e incluso en exteriores.



Lifestyle V20

En Negro (#BOLSV20B) o Blanco (#BOLSV20W):..... **1,999.00**

Lifestyle V30

En Negro (#BOLSV30B) y Blanco (#BOLSV30W) **2,999.00**

LIFESTYLE® 28 SERIE III

Sistema de entretenimiento hogareño DVD

No importa lo que desee oír —o donde quiera escucharlo— el sistema Lifestyle® 28 Serie III lo hace todo posible con calidad, elegancia y simplicidad. El sistema está diseñado de manera que todos los elementos —centro de entretenimiento, cinco altavoces y módulo Acoustimass®— trabajan en armonía, perfeccionando la calidad y la facilidad de uso. El sonido se adapta a su espacio con el innovador sistema de calibración de audio ADAPTIQ®. El elegante centro de entretenimiento tiene un reproductor de DVD/CD con barrido progresivo y sintonizador de AM/FM. El sistema incluye sistemas de altavoces Direct/Reflecting® que llenan la sala con espacioso sonido envolvente. Añada el realzador de vídeo VS-2 opcional con remuestreo a 1080p y conectividad HDMI para simplificar la integración con otras fuentes de vídeo.



- El sistema de calibración de audio ADAPTIQ® analiza el modo en que las dimensiones del cuarto y otras variables afectan el sonido, y automáticamente ajusta el sistema a esta acústica.
- El módulo de graves Acoustimass trabaja conjuntamente con los altavoces pequeños para ofrecer la más amplia gama de efectos y sonidos. El diseño Bose patentado produce bajas frecuencias para todos los canales sin distorsión audible.

- Con el realzador de vídeo VS-2 opcional, el remuestreo de vídeo a 1080p permite ver películas y deportes a la mayor resol. de pantalla.
- Bose® link: tecnología de audio para todo el hogar que le permite conectar y escuchar hasta en 14 habitaciones adicionales, incluso en el exterior.
- La integración permite que el control remoto suministrado controle la mayoría de las funcio. de su TV, DVR, descodificador de cable o satélite.

Negro (B&H# BOLS283B)..... **1,999.00**

Blanco (B&H# BOLS283W)..... **1,999.00**

LIFESTYLE® 48 SERIE IV

DVD ENTRETENIMIENTO EN EL HOGAR System

Además de lo que ofrece el sistema Lifestyle® 28, este sistema incorpora el innovador sistema de reproducción inteligente uMusic®+ de Bose para guardar y organizar digitalmente hasta 340 horas de música, librándolo de manejar una engorrosa colección de CD. Clasifique su favoritos y omita las canciones que no le agradan. Este sistema aprenderá —y le ofrecerá— sus preferencias musicales. El diminuto y galardonado, juego de altavoces Jewel Cube® llena la sala con espacioso sonido envolvente.



Negro (B&H# BOLS48B), Blanco (B&H# BOLS48W) **3,999.00**

LIFESTYLE® ROOMMATE

Sistema de parlantes activo

¿Quiere música por todo su hogar, fácilmente? El sistema Lifestyle® RoomMate® es la solución completa más accesible p/ disfrutar su sistema Lifestyle® en otras habitaciones. Incluye el remoto Personal® music center II. Funciona con la red de audio inalámbrico Bose® link ALB, lo que elimina el cableado por la casa.

Negro (B&H# BOLSRRMB), Blanco (B&H# BOLSRRMW)..... **499.00**



VS-2

Realzador de vídeo

- Hace remuestreo ascendente del vídeo mediante HDMI hasta 1080p.
- Tres entradas para fuentes de vídeo: (AUX, VCR y cable/ satélite), dos con HDMI, más entrada DVD Lifestyle®
- Compatible con NTSC y PAL.



VS-2 (B&H# BOLVS2)..... **299.00**

LIFESTYLE® SA-2/SA-3

Amplificadores estéreo

Este amplificador estilizado, ocultable, sirve a otra habitación p/gozar de su sistema Lifestyle® en interiores o exteriores. Se combina con un remoto de expansión RC-18S p/ encend./ apag. y control de volumen independientes.



SA-2 (B&H# BOLS2A2): 40 w por canal **239.00**

SA-3 (B&H# BOLS2A3): 100 w por canal..... **299.00**

PERSONAL® MUSIC CENTER II

Remoto p/ expansión del sistema Lifestyle® 48

El más avanzado controlador para entretenimiento en todo el hogar

- Manejo intuitivo del sistema y los componentes Lifestyle® más allá de la sala principal.
- Funciona a través de la mayoría de las paredes, techos y pisos.
- Permite acceso a todos los beneficios del sistema de reproducción inteligente uMusic+



Personal® Music Center II (B&H# BOPMC2)..... **149.00**

BOSE® LINK ALB

Red de audio inalámbrico

Expande su sistema Lifestyle® a otras habitaciones. Flujos de audio independientes y sin cables de su sistema a otros productos Bose® link en otra sala. Circuito Bose Free Field® brinda una señal limpia en presencia de otros dispositivos. Llega hasta 24 m, a través de la mayoría de las paredes y pisos. Maneja hasta siete receptores adicionales AR1. Compatible con sistemas Lifestyle® 48.



BOSE® LINK ALB Par (B&H# BOALB)..... **399.00**

MONTURAS Y PIES

UB-20 Montura de pared / techo negro (B&H# BOUB20B)..... **24.99**

UB-20 Montura de pared / techo blanco (B&H# BOUB20W)..... **22.95**

UB-20 Montura de pared / techo plata (B&H# BOUB20S)..... **22.95**

UTS-20 Pie de mesa universal negro (B&H# BOU20S)..... **24.95**

UTS-20 Pie de mesa universal blanco (B&H# BOU20W)..... **19.99**

UTS-20 Pie de mesa universal plata (B&H# BOU20S)..... **19.99**

UFS-20 Pies de suelo universales negro (B&H# BOUFS20B)..... **79.99**

UFS-20 Pies de suelo universales blanco (B&H# BOUFS20W)..... **79.99**

UFS-20 Pies de suelo universales plata (B&H# BOUFS20S)..... **79.99**

Sistemas de cine en casa

0800-222-0045 Argentina 001-866-806-9068 México

SONY

SS-B1000 • SS-B3000

Altavoces para estante



El SS-B1000 de 120 watts tiene un woofer de cono H.O.P. de 5-1/4" y un tweeter de domo equilibrado Nano Fine de 1" para audio de alta resolución. Respuesta a las frecuencias: 80 Hz-50 kHz. El SS-B3000 de 120 watts es igual, salvo por un woofer de cono de 3-1/4", woofer H.O.P. de Kevlar de 8" y tweeter de domo equilibrado Nano Fine de 1".

SS-B1000 (B&H# SOSB1000)..... 47.99
SS-B3000 (B&H# SOSB3000)..... 79.95

SS-CN5000 Altavoz central

Con cristalinis altos y conmovedores tonos medios, el altavoz central SS-CN5000 de 150 watts lleva la experiencia a un nuevo nivel.



Equipado con perfeccionados transductores dobles H.O.P. de 5-1/4" y tweeter de 1". Diseño a juego con BRAVIA para un look de avanzada.

SS-CN5000 (B&H# SOSSCN5000)..... 79.95

SS-F5000 • SS-F6000 • SSF-7000

Altavoces de pie

Llene una gran sala con los graves profundos y agudos puros de los altavoces 150 watt SS-F5000.

- Woofer HOP de Kevlar de 8"
- Bajos-medios cono H.O.P. perfeccionado 3 1/4"
- Tweeter de domo equilibrado Nano Fine de 1".

SS-F5000 (B&H# SOSSF5000)..... 109.99

Experimente los notables graves y tintineantes agudos de los excelentes sistemas acústicos SS-F6000 de 180 watts.

- Woofer reforzado con mica 6 1/2"
- Bajos-medios de cono H.O.P. perfeccionado 6 1/2"
- Medios de cono H.O.P. de 3 1/4"
- Tweeter de domo equilibrado Nano Fine de 1"

SS-F6000 (B&H# SOSSF6000)..... 144.95

Con impecable reproducción y transductores de alta calidad, los ultra-potentes altavoces SS-F7000 de 200 watts renovarán su gusto por la música.

- Woofer con refuerzo de mica 8"
- Bajos-medios de cono H.O.P. perfeccionado de 8"
- Bajos-medios de cono H.O.P. perfeccionado 3 1/4"
- Tweeter de domo equilibrado Nano Fine de 1"

SS-F7000 (B&H# SOSSF7000)..... 209.99

SA-W2500 / SA-W3000 / SA-W3800

Subwoofers activos

Llene la sala con graves profundos e impactantes. Los subwoofers activos Sony de alto desempeño son el perfecto compañero para su sistema de sonido envolvente. Tienen un woofer celular con refuerzo de mica de 10" (SA-W2500), 12" (SA-W3000) y 15" (SA-W3800), y entradas de nivel de línea y de altavoz



SA-W2500 (100 Watts) (B&H# SOSAW2500)..... 87.95

SA-W3000 (180 Watts) (B&H# SOSAW3000)..... 139.95

SA-W3800 (200 Watts) (B&H# SOSAW3800)..... 194.95

SONY

DAV-HDX285 Sistemas de cine BRAVIA

Haga que su películas cobren vida con el estilizado sistema de cine DAV-HDX285 BRAVIA. Combina un cambiador de 5 DVD/CD, 1000 watts de potencia de cine en casa, e incluye una estación base iPod, puerto de medios digitales y DMPort Booster. El sistema está también preparado para S-AIR y puede distribuir audio a otras habitaciones o añadir altavoces posteriores inalámbricos comprando altavoces S-AIR adicionales.



- El sistema optimiza la colocación de los altavoces en solo 30 segundos con Digital Cinema Auto Calibration.
- Base iPod que permite reproducir música y video con un aparato conectado mediante el cine en casa por un puerto de medios digitales.
- La tecnología DMPort Booster mejora la calidad de sonido de todo el audio y video que pasa por la base.
- El modo película/música detecta automáticamente qué se está escuchando y optimiza el audio.

- Puede mejorar los DVD normales a alta definición 1080 usando un cable HDMI cuando se conecta a un televisor HDTV.
- BRAVIA sync permite conectar otros equipos por HDMI y usar un botón del remoto para conmutar a la entrada correspondiente y empezar la reproducción.
- Para mayor comodidad, incluye un disco de "Instalación fácil" con instrucciones para configurar la unidad principal, los cables de altavoz y calibrar todos los altavoces del sistema..

DAV-HDX285 (B&H# SODAVHDX285)..... 239.95

DAV-HDX587WC • DAV-HDX589W

Sistemas de cine BRAVIA

Los DAV-HDX587WC y DAV-HDX589W añaden la tecnología S-AIR™ de Sony, que permite transmitir audio inalámbrico fácil y efectivamente, hasta a 50 metros.

El sistema DAV-HDX589W incluye: Altavoces posteriores inalámbricos S-AIR (WAHT-SA10), y el DAV-HDX587WC añade una estación de escucha multisala S-AIR (AIR-SA10). Con la compra de sistemas de altavoces adicionales S-AIR, el audio de cada cine en casa puede difundirse hasta 10 habitaciones del hogar.



DAV-HDX587WC (B&H# SODAVHDX587W)..... 319.95

DAV-HDX589W (B&H# SODAVHDX589W)..... 326.95

HT-SS360 Sistemas de cine en casa

Diseñado para complementar los televisores y reproductores de discos Blu-ray de alta definición, el sistema HT-SS360 de 5.1 canales combina un sonido potente de alta calidad con conectividad sencilla. Tiene un receptor AV con tres entradas HDMI (una salida) y 1000 watts (RMS) de potencia. Mediante estas conexiones HDMI, admite video de HD full 1080/24p y 60p, y audio no comprimido LCPM de 8 canales. Para ayudar a simplificar la configuración y el uso, el sistema usa Calibración automática Digital Cinema y BRAVIA sync.

- La consola central tiene un estilizado exterior negro brillante, que combina con los reproductores Blu-ray BDP-S360 y BDP-S560.
- La tecnología DMPort Booster mejora la calidad de sonido de todo el audio y video que pasa por esta conexión, agregando la información faltante a los archivos de música comprimida.

HT-SS360 (B&H# SOHTSS360)..... 264.95

HT-CT500 Sound Bar

El HT-CT500 forma un potente cine en casa en dos piezas —una barra de audio y subwoofer— conectados por un solo cable. El sistema (RMS) de 3.1 canales ofrece 400 watts de potencia total y un receptor AV totalmente funcional incluido en el subwoofer. Tiene amplias conexiones con tres entradas HDMI full HD 1080p (una salida), dos entradas de componentes y varias entradas de audio. El altavoz de esbelto diseño combina con los televisores HDTV BRAVIA W5100 y XBR9. (Se suministra una montura para fijarlo al TV.) También está preparado para S-AIR. Además, el sistema tiene un menú basado en iconos que pueden superponerse a las fuentes de 1080p (conectadas por HDMI), lo que facilita navegar por los aparatos conectados.

- Compatible con video full 1080/60p y 24p, y Deep Color y x.v.Color.
- El puerto de medios digitales permite conectar fuentes de audio externas.
- Remuestreo analógico a HDMI de manera que se necesita solamente un cable HDMI al que conectar el TV.



- El puerto de medios digitales permite una sencilla conexión a reproductores portátiles de música como iPod y iPhone.
- Control de un botón con BRAVIA Sync permite mantener las configuraciones apropiadas de cada componente, para no distraerse del entretenimiento.

HT-CT500 (B&H# SOHTCT500)..... 439.95



TV no incluido

- Usa el chip DCDi Cine de Faroudjas para remuestrear el video a calidad cercana a HD y convertir las señales de audio/video analógicas a HDMI.
- Interfaz gráfica (GUI) con iconos, más navegación y control en pantalla para más versatilidad al usar el puerto de medios digitales

SONY

BDV-E300 • BDV-E500W

Sistemas de cine en casa Blu-ray de 5.1 canales



Los sistemas de cine en casa BDV-E300 y BDV-E500W BD ofrecen salida Full HD 1080/60p y True Cinema 24p™ completa, decodifican los más avanzados códecs de audio, y pueden usar BD-Live mediante su conexión de Internet de banda ancha y la compra una memoria externa.

El BDV-E500W incluye audio inalámbrico S-AIR integrado. La tecnología S-AIR de Sony transmite audio hasta 50 m del sistema principal a los altavoces posteriores inalámbricos de sonido envolvente o hasta a 10 equipos individuales de audio S-AIR AirStation por todo el hogar. El modelo BDV-E300 es apto para S-AIR para que el usuario pueda agregar módulos opcionales, también en venta por separado.

- Son compatibles con los más avanzados códecs de audio: Dolby TrueHD y Dolby Digital Plus de 7.1 canales, DTS-HD High Resolution Audio, y DTS-HD Master Audio, tanto decodificados como en "bit-stream".
- Ambos sistemas incluyen el puerto de medios digitales de Sony, que agrega opciones de control y conectividad a la reproducción de música mediante varios accesorios, como una base para reproductores iPod incluida en cada sistema, o una base Network Walkman™ opcional, un dispositivo PC cliente, y un adaptador Bluetooth (c/u en venta por separado).
- Incluyen un DVD de fácil instalación con instrucciones de configuración paso a paso, para eliminar cualquier confusión durante la instalación. Además, la tecnología BRAVIA sync simplifica el mando con un solo botón de los componentes compatibles de su cine en casa conectados por HDMI.
- Con la interfaz gráfica de usuario Xross Media Bar (XMB) p/ fácil navegación por el menú, tecnologías Precision Drive™ tecnología y Precision Cinema.
- El puerto USB permite a los usuarios agregar su memoria flash externa para usar BD-Live.

BDV-E300 (B&H# SOBDVE300)..... 499.95 **BDV-E500W (B&H# SOBDVE500W)..... 679.95**



HD Theater 500

Sistema de altavoces p/cine en casa de alta definición (de 5.1 canales

Con componentes de alta gama, 600 W de potencia total, excepcional reproducción de sonido envolvente, tecnologías Micro Tractrix Horn e IMG, control de fase, potenciómetro incorporado y control de red de cruce este sistema de 5.1 canales ofrece claridad inigualada. Atractivo diseño con acabado negro piano complementa los más nuevos televisores de pantalla plana de su cine en casa.



- Cada altavoz satélite emplea un transductor de rango medio IMG, y un tweeter de bocina de 0.75" con tecnología Micro Tractrix que ofrece sonido súper-realista.
- Los altavoces satélite de 100W ofrecen una respuesta de frecuencia de 35 Hz a 20 KHz, caja sellada resistente en plástico ABS. El rango dinámico es tan bien equilibrado que los canales central, frontal y traseros se combinan sin esfuerzo para lo mejor del cine en casa.
- Un potente subwoofer de 100W ofrece una alta potencia de salida con alta eficiencia, manteniendo una señal de baja distorsión y control preciso del dispositivo. Las entradas de nivel de línea (RCA) y de nivel de altavoz (con clip de resorte), hacen al subwoofer compatible con todos los receptores de cine en casa.
- Adapte la respuesta de baja frecuencia a su sala con el potenciómetro incorporado, y una red de cruce con pasabajos variable (60 - 200 Hz).
- El interruptor de fase determina si el bombeo del subwoofer se efectúa coordinado con los altavoces principales. El ajuste de fase depende de varios variables como tamaño de la sala, colocación del subwoofer y posición del oyente. Ajuste el interruptor de fase (0 - 180°) para maximizar el nivel de graves en el lugar de escucha.
- Contorno estilizado, terminado en un decorativo negro piano brillante que complementa cualquier decoración, los satélites pueden ser montados en pared (horizontal o verticalmente), o colocados sobre su cine en casa. Además, el altavoz del canal central incluye una base para la mesa.

HD Theater 500 (B&H# KLHD500)..... Llame o conéctese

Panasonic

SC-PT670 • SC-PT770

Sistemas DVD de cine en casa, 5.1 canales en una unidad



- El SC-PT670 y SC-PT770 combinan extraordinaria calidad de sonido con funciones avanzadas pero fáciles de usar. Incorporan una base universal para iPod para reproducir contenidos de audio, video y fotos de un iPod y muestra los títulos de audio y video en la pantalla del TV. Los altavoces frontal y de centro tienen conos elaborados con un tejido de bambú muy rígido para obtener un sonido extremadamente puro y claro. El subwoofer Kelton de 250 watts, con su exclusiva estructura de doble cámara, agrega graves enriquecidos y potentes. El SC-PT770 incluye además el kit para altavoces posteriores inalámbricos SH-FX70. Conecte fácilmente los altavoces posteriores en forma inalámbrica, sin tener que ocultar los cables que irían del frente al fondo de la sala.
- La función Smart Set-up permite configurar fácilmente el equipo siguiendo las sencillas instrucciones en pantalla y presionando botones del control remoto.
- Alimentado por una potente salida de 1,000 watts, la combinación de altavoces de cono de bambú y el subwoofer Kelton entregan magníficas prestaciones de audio.
- Son compatibles con la función Viera Link de Panasonic que permite comandar los equipos AV interconectados con solo el control remoto de un televisor Viera de pantalla plana.

SC-PT670 (B&H# PASCPT670)..... 249.95 **SC-PT770 (B&H# PASCPT770)..... 319.95**

SH-FX70 Kit inalámbrico para los altavoces posteriores

El Kit inalámbrico SH-FX70 está disponible como un upgrade opcional para el SC-PT670. Ofrece audio trasero inalámbrico con un equipo de cine en casa con frecuencia de 2.4 GHz y una tarjeta de transmisión digital con terminales de fácil inserción y un receptor posterior compacto. Tiene un interruptor de tres posiciones p/mayor flexibilidad [L/R Surround (5.1 can.), Left Surround /Left Surround Back (7.1 can. p/ sistemas de 7.1 can.), Right Surround/ Right Surround Back (7.1 can) y un conmutador ID Set.

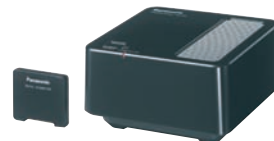

SH-FX70 (B&H# PASHFX70)..... 129.95

SC-BT200 • SC-BT300

Sistemas de cine en casa Blu-ray de 7.1 canales



El SC-BT200 (1000 watts) y SC-BT300 (1250 watts) son sistemas de cine en casa Blu-ray de 7.1 canales con altavoces posteriores preparados para uso inalámbrico, estación base iPod integrada y siete altavoces, para que pueda disfrutar del video y audio descargado en un ambiente envolvente notablemente vívido. Los altavoces de los canales frontales y central se fabrican con un diafragma de bambú de fibra estrechamente entrelazada para mayor rigidez y precisión, con el resultado de una clara reproducción sobre una amplia gama de frecuencias, desde enormes explosiones a repiques metálicos. El subwoofer tiene un sistema Kelton con estructura de doble diámetro para ofrecer graves profundos y potentes. La guía Smart Setup usa una interfaz gráfica (GUI) para configurar su cine en casa para un rendimiento óptimo.

- Base universal para iPod, facilita a los usuarios reproducir su música o video descargados favoritos.
- Se conectan a la Web para descargar contenidos extra disponibles en los discos Blu-ray y para juegos de Internet mediante BD-Live.
- La conectividad se perfecciona con el agregado de VIERA Cast que integra el servicio Video-on-Demand (VOD) de Amazon para alquilar películas (VOD) por Internet y otras opciones de contenido ya disponibles en VIERA Cast, incluidos videos de YouTube, acceso a fotos en línea mediante Picasa Web Albums, información financiera de Noticias Bloomberg, y actualizaciones locales del tiempo.

SC-BT200 (B&H# PASCBT200) 454.95 **SC-BT300 (B&H# PASCBT300)..... 519.95**

YAMAHA

YSP-900 • YSP-3000 • YSP-3050 • YSP-4000

Proyectores de sonido digital

Los proyectores de sonido digital de Yamaha son la forma más conveniente para lograr sonido envolvente multicanal con una única fuente de discreta apariencia.

Ya no son necesarios altavoces

múltiples, cables y desorden. El YSP-4000 ofrece 40

transductores de haz, dos subwoofers incorporados, 42 amplificadores digitales, siete programas DSP Cinema (tres de cine, tres de música y uno de deportes), remuestreo de video analógico por HDMI, remuestreo video de alta definición a 1080i, y avanzada compatibilidad para la instalación. Los YSP-900, YSP-3000 y YSP-

3050 tienen 21 transductores de haz incorporados y dos woofers internos, con 23 amplificadores digitales y tres modos CINEMA DSP.

Los YSP-3000 y YSP-3050 también incluyen una interfaz HDMI 1080p (24 Hz y 60 Hz) con dos entradas y una salida para facilitar conexiones digitales puras con los más recientes componentes de cine en casa. El YSP-3050 añade al YSP-3000 remuestreo de video analógico por HDMI y remuestreo de video de alta definición a 1080i.

- Calibración automatizada del sistema IntelliBeam™ para una configuración rápida y fácil para la mejor experiencia sonora.
- Ofrecen compatibilidad completa con Dolby Digital, DTS, Dolby Pro Logic II y DTS Neo:6.
- Todos ofrecen la tecnología CINEMA DSP para crear escenarios realistas en cualquier ambiente.
- El modo de escucha nocturna realizado permite escuchar claramente el diálogo y los pasajes suaves, incluso a bajo volumen. El modo TV Equal Volume evita los desniveles de sonido entre los programas de TV y las publicidades.
- La tecnología SRS TruBass provee una respuesta de graves excepcionalmente profunda y rica, y una salida de subwoofer para uno de los subwoofers de diseño delgado de Yamaha (YST-FSW150 y YST-FSW50) para una estupenda reproducción de bajos.
- Los YSP-3000, YSP-3050 y YSP-4000 están preparados p/radio satelital XM con sonido envolvente XM HD por Neural Surround. Ofrecen compatibilidad c/iPod mediante la base opcional YDS-11 y tienen un sintonizador de FM integrado.

YSP-900 (B&H# YAYSP900BL).....	699.95
YSP-3000: En Plata (B&H# YAYSP3000SL) o Negro (B&H# YAYSP3000BL).....	999.95
YSP-3050: En Plata (B&H# YAYSP3050SL) o Negro (B&H# YAYSP3050BL).....	1199.95
YSP-4000: En Plata (B&H# YAYSP4000SL) o Negro (B&H# YAYSP4000BL).....	1599.95

YST-FSW050 • YST-FSW150

Gama de subwoofers delgados para los proyectores de sonido digital

Los YST-FSW050 (100 W) y YST-FSW150 (130 W) son subwoofers activos (con blindaje magnético) esbeltos, montables en bastidor, con emisión hacia abajo, que se combinan con los sistemas YSP para graves más profundos. Ambos son de altura mínima que los hacen ideales p/ habitaciones e instalaciones con espacio limitado. Ambos ofrecen la tecnología Yamaha Active Servo II para funcionamiento extremadamente estable y alta presión sonora para reproducción de bajos energética y natural, y puertos lineales para minimizar el ruido espurio.

YST-FSW050 (B&H# YAYSTFSW050B)....	139.95	YST-FSW150 (B&H# YAYSTFSW150B).....	249.95
---	---------------	--	---------------



YHT-391BL Sistema de cine en casa en una caja

Con su excepcional reproducción de sonido envolvente y procesamiento HD 1080p

Deep Color, el YHT-391 de 5.1

canales lleva el cine a su hogar,

sin quebrar su presupuesto. Tiene

dos entradas HDMI con tecnología 1080p/24Hz x.v.Color HD Pass-Through, tres entradas de video por componentes, y entradas digitales de audio óptica y coaxial. Además, ofrece conectividad a sus aparatos de audio iPod y Bluetooth (A2DP) con bases opcionales. Incluye dos altavoces frontales (2 vías) de 2 1/2", dos altavoces periféricos (2 vías) 2 1/2", altavoz central de dos vías de doble woofer y un potente subwoofer YST avanzado de 100 W.

YHT-391BL (B&H# YAYHT391BL).....	349.95
---	---------------



SAMSUNG

HT-BD8200 Barra de sonido para cine en casa Blu-ray

La HT-BD8200 es la primera barra de sonido para cine en casa

equipada con un reproductor Blu-ray y subwoofer inalámbrico, que brinda

una solución simple de sonido envolvente HD para ampliar el cine

en el hogar. Tiene un reproductor Blu-ray

totalmente integrado con reproducción Full HD 1080p y

sonido envolvente virtual 5.1 para una presencia sonora realista.

- El HT-BD8200, una barra de sonido autocontenida para montar en la pared está diseñada para combinarse con la decoración y el estilo de hoy. Tiene solo 6 cm de profundidad y está realizada con el diseño Touch of Color™ (ToC™) de Samsung, para una apariencia refinada y de vanguardia.
- El subwoofer inalámbrico incluido provee una combinación superior de prestaciones de audio y flexibilidad en el diseño de interiores en cualquier parte del hogar.
- También viene equipado con la tecnología "Smart Volume" con ajustes de volumen sobre la marcha para magníficos niveles de escucha sin la necesidad de recurrir continuamente al remoto.
- Ofrece excelente reproducción de video, fotos, o música de reproductores de medios, teléfonos móviles, y cámaras digitales, con el incorporado puerto USB o conectividad inalámbrica Bluetooth™. Reproducción de discos multimedia y una base iPod incluida para dotar de aún más versatilidad al sistema.
- Equipado con redes inalámbricas (802.11n) y conexión USB opcional, el HT-BD8200 es compatible con BD-Live (Perfil 2.0) y puede acceder a Netflix p/ streaming de video o música de Pandora.

HT-BD8200 (B&H# SAHTBD8200T) **Llame o conéctese**

HT-BD7200 2.1 Sistema de cine en casa Blu-ray

El HT-BD7200 es ideal p/ quienes

buscan decoración elegante,

desempeño superior, y comodidad

en un equipo de cine en casa. El

diseño compacto vale para hasta

las habitaciones más pequeñas, lo

que lo hace más práctico que un

sistema de cine en casa con varios

altavoces.

Pero se deje engañar por su

reducida apariencia. El sistema

produce 400 W de potencia y

sonido envolvente de 5.1 canales

simulado con sólo dos altavoces.

- Un amplificador mejorado minimiza el ruido interno y de la fuente de alimentación, perfeccionando la fidelidad.
- El altavoz mismo está elaborado con kelp, un material natural que ofrece mayor calidad de audio que los conos convencionales de papel.
- Apto para redes inalámbricas mediante un dispositivo USB802.11 b/g/n opcional para más comodidad y un arranque veloz que es 2 veces más rápido que lo habitual.
- Vestido con el acabado ToC más reciente de Samsung, agrega un lujoso revestimiento gris hulla al marco negro del sistema.

HT-BD7200 (B&H# SAHTBD7200T) **Llame o conéctese**

HT-BD1250T 5.1 Sistema de cine en casa Blu-ray

El HT-BD1250 ofrece una oportunidad accesible

para descubrir la nítida imagen y las

potentes prestaciones de audio de

Blu-ray sin ocupar mucho espacio. Con

sus 1,000 watts de salida y sonido de

5.1 canales, el HT-BD1250 produce un

audio rico y vívido y puede descodificar

formatos de alta definición, como Dolby

Digital Plus™, Dolby TrueHD™ y DTS-HD

Master Audio®. Como en el HT-BD7200,

los conos de altavoz se construyen con

kelp marino en lugar de la tradicional pulpa

de papel tratada químicamente, para una mejor reproducción sonora

natural. También es compatible con WiFi y ofrece igual tecnología de amplificación que el HT-BD7200.

HT-BD1250T (B&H# SAHTBD1250T) **Llame o conéctese**





Logitech Harmony H510

Control remoto universal avanzado

Diga adiós a los controles remotos de su TV, DVD, cable, y estéreo. El Harmony H510 puede controlar hasta 5 aparatos con una extensa base de datos de infrarrojos que admite más de 225,000 modelos de 5,000+ marcas. Y se actualiza permanentemente con nuevos componentes y configuraciones, de manera que nunca estará desactualizada.

- Un botón enciende los aparatos correspondientes en el orden correcto. Enciende su TV, reproductor de DVD, y receptor estéreo; configura todas las entradas; y hasta, por ejemplo, inicia la película.
- Conecte el remoto a su PC mediante el cable USB incluido, y el asistente de configuración por Internet le guiará en toda la configuración.
- Uso sencillo con la función de Ayuda de su LCD interactivo. Hasta le pregunta para verificar que usted está viendo y escuchando exactamente lo que desea, como lo desea.

Harmony H510 (B&H# HAH510)..... Llame o conéctese

Harmony 700

Remoto recargable con control de un clic



El remoto Harmony H700 simplifica su cine en el hogar al reemplazar hasta 6 mandos. Tiene pantalla a color, pilas recargables y control con un clic de sus actividades favoritas. El H700 ofrece control con un solo botón, así que usted sencillamente selecciona lo que desea, en lugar de tener que presionar muchos botones. La pantalla LCD color le ofrece acceso inmediato a todas las opciones.

El H700 viene con pilas AA recargables que pueden funcionar varias semanas entre cargas. Cuando hace falta, sencillamente conéctelo al adaptador de alimentación y enchúfelo.

Configurarlo es facilísimo. Nunca hace falta introducir un código. En cambio, basta con conectar el nuevo remoto Logitech a su PC o Mac y descargar el software. De Betamax a Blu-Ray: usted puede estar seguro de que el Harmony 700 puede controlar prácticamente todos los aparatos IR de su hogar.

Harmony H700 (B&H# HAH700)..... Llame o conéctese

Harmony One

Control remoto universal avanzado



Reduzca el desorden y complejidad de su salón y simplifique su entretenimiento en el hogar con el Harmony One. Reemplaza hasta 15 mandos, controla componentes con una amplísima base de datos de infrarrojos con más de 225,000 modelos de 5,000+ marcas. Y se actualiza permanentemente con nuevos componentes y configuraciones, de manera que nunca estará desactualizada.

- La pantalla táctil a todo color ofrece acceso fácil, de un solo toque, a todas las actividades, como ver un DVD, mirar TV, escuchar música, y más.
- Uno sencillo toque en la pantalla táctil y el Harmony One controla el resto, como encender los componentes en el orden correcto y seleccionar las entradas.
- Se ajusta cómodamente a la mano, mientras que su diseño recargable (batería de litio con base de carga) significa que usted puede dejar de preocuparse de las pilas.
- Botones esculpidos y retroiluminados en zonas lógicas, para poder encontrar el canal deseado, aun en la oscuridad.
- La guía paso a paso adapta el dispositivo para ajustarlo perfectamente a su sistema

Harmony One (B&H# HAHARMONY1)..... Llame o conéctese



Logitech Harmony H1100

El complemento perfecto a un salón avanzado, el Harmony 1100 pone una brillante pantalla táctil de 3.5" a todo color en sus manos. Reemplaza hasta 15 mandos para poder encender todo lo que necesita con un solo toque. Y se pueden adaptar los controles para dar las órdenes que desea, cuando usted desea. No se parece a ningún remoto anterior.

- Por su tamaño de la palma y forma rectangular, es fácil de sostener mientras cambia de canal o sube el volumen.
- Gran pantalla táctil color 3.5" le permite ver los iconos y órdenes, incluso en la oscuridad. Usted tendrá las órdenes que desea, cuando lo desee. Y usted podrá acceder a todas las funciones de sus aparatos. También hay ayuda en la pantalla misma.
- Conecte el remoto a su PC y se le guiará a cada paso p/ una configuración fácil. Si encuentra un problema, hay asistencia al cliente en línea.

Harmony 1100 (B&H# HAH1100)..... Llame o conéctese

Extensor de RF inalámbrico Harmony

Compatible con los mandos Harmony H900 y H1100, el Harmony RF Wireless Extender ofrece la capacidad de controlar equipos fuera de la vista hasta a 30 m, incluso desde otras habitaciones de la casa. Este extensor compacto, totalmente direccionable ofrece cuatro puertos IR, tecnología RF inteligente Z-Wave, configuración de equipos, y control de hasta 8 componentes dentro de la línea de visión de los emisores IR incluidos. (B&H# HAWRF2)..... Llame o conéctese



Pronto TSU9200 Panel de control hogareño



De diseño ergonómico, el Pronto TSU9200 ofrece la apariencia conocida de un control remoto con una interfaz fácil de programar. Diseñado p/ facilidad de navegación con el equilibrio justo de botones físicos e interfaz en pantalla, el TSU9200 muestra acciones esenciales como 'Watch a DVD' e iconos de canal en la pantalla LCD.

Totalmente compatible con todos los equipos IR, el TSU9200 tiene iluminación blanca, botones grabados con láser para evitar el desgaste, y una base/cargador de baterías minimalista. Ideal para los usuarios que desean simplicidad, el TSU9200 integra todo, desde sistemas de entretenimiento en el hogar a discotecas en PC.

- Pantalla LCD color retroiluminada, atractiva y fácil de leer.
- Diseño ergonómico para usar con una sola mano
- Cursor rotativo para navegación rápida por el menú
- Interfaz de el usuario que se ajusta a sus preferencias y a su gusto personal

- Actividades para controlar varios aparatos con un solo botón
- Distribución perfecta de las teclas p/control óptimo del cine en casa
- Controla equipos ocultos y aparatos en otras habitaciones
- Compatible con Media Center Edition, WMP10-11, iTunes 6-7

Pronto TSU9200 (B&H# PHTSU9200)..... Llame o conéctese

Pronto TSU9300 Panel de control hogareño

El Pronto TSU9300 tiene una pantalla a color táctil de alta resolución de 2.8". El sobresaliente contraste permite la fácil lectura, mientras que el esbelto y atractivo diseño facilita manejarlo con una sola mano. Con su brillante pantalla táctil, botones retroiluminados y atractivo diseño, el TSU9300 se acomoda a todo sistema avanzado para el hogar. También funciona con Wi-Fi y ofrece una integración inmediata con varios servidores de audio como Escent, Imerge y computadoras con Windows Media Center Edition, y los sistemas de iluminación Lutron RadioRa.

- El panel de control con su rueda de control intuitiva es la solución ideal para gestionar hasta la mayor colección de música y películas.
- Interfaz de usuario que se ajusta a sus preferencias y a su gusto personal
- Controle aparatos múltiples con un solo toque
- Controla equipos ocultos y aparatos en otras habitaciones

- Control de servidor de música con intuitivo cursor rotativo
- Control de iluminación preconfigurado (Lutron RadioRa)
- Acceda a archivos digitales desde cualquier PC con Windows MCE

Pronto TSU9300 (PHTSU9300)..... Llame o conéctese



Pronto TSU9400 Panel de control hogareño

Ultra-delgado con una impresionante pantalla táctil a color QVGA de 3.5" ideal p/ gráficos, una rueda p/desplazamiento fácil y botones cómodamente colocados, el Pronto TSU9400 combina funcionalidad completa y refinado aspecto. Se adapta a prácticamente todo interior moderno con su acabado geométrico negro y aluminio. Los botones retroiluminados y el logo Pronto emiten un suave resplandor blanco que lo hace muy atractivo cuando se recarga sobre la base.

Para lo definitivo en personalización, el TSU9400 viene con el software ProntoEdit Profesional actualizado. Ofrece la exclusiva programación ProntoScript, que permite interacción bidireccional en tiempo real y la creación de una dinámica interfaz de usuario. El TSU9400 puede recibir señales de equipos controlados por RS-232 e IP en tiempo real, para una avanzada funcionalidad bidireccional más allá de controlar equipos de domótica y entretenimiento.

Pronto TSU9400 (B&H# PHTSU9400)..... Llame o conéctese



Pronto TSU9600 Panel de control hogareño

Su magnífico diseño y una espectacular pantalla a color dan al Pronto TSU9600 su atractivo. A la pantalla suave y lisa se añade una empuñadura ergonómica con "tacto suave" con un elegante acabado metálico. Su base de recarga emite un suave resplandor blanco y cuando se carga se enciende un indicador rojo que se refleja en la mesa.

Para total comodidad, incorpora ProntoEdit Professional, con módulos de software incorporado, que ofrecen control inmediato de servidores Escient FireBall de audio y video, el Imerge SoundServer S3000 y otros servidores de XIVA (Elan, SpeakerCraft, Xantech, Niles y Revox) y sistemas de iluminación Lutron RadioRa. Para quienes desean integrar una computadora, el TSU9600 da acceso a archivos digitales de cualquier equipo con Windows MCE (Media Center Edition). ProntoEdit Professional también es compatible con Microsoft Vista.

Para personalizar verdaderamente el control Pronto a los deseos del usuario, los instaladores y programadores pueden integrar señales bidireccionales con la característica ProntoScript. ProntoScript, que utiliza Javascript, está incrustado en el software ProntoEdit Professional. Permite a los instaladores crear una dinámica interfaz de usuario p/ controlar el sistema sobre RS232 o IP con flexibilidad gráfica completa.

- Pantalla VGA de 3.7" con excelente contraste y colores vívidos
- Diseño ergonómico con optimizada disposición de los botones para usar con una o dos manos
- Stylus incorporado para control preciso
- El mejor aprendizaje y transmisión de IR
- Control inmediato de Escient y Lutron
- Diagnóstico del sistema ahorra tiempo si se produce un problema
- Interfaz de usuario que se ajusta a sus preferencias y a su gusto personal

- Controle aparatos múltiples con un solo toque
- Controla equipos ocultos y aparatos en otras habitaciones
- Control de servidor de música con intuitivo cursor rotativo
- Control de iluminación preconfigurado (Lutron RadioRa) con interfaz de usuario completa para controlar la iluminación, ambientes y atenuadores individuales. Con los datos recibidos de la iluminación de toda la casa, el usuario puede saber si las luces están encendidas o apagadas.

Pronto TSU9600 (B&H# PHTSU9600)..... Llame o conéctese



Pronto TSU9800 Panel de control

El Pronto TSU9800 ofrece todas las ventajas del TSU9600... y más. Con una nítida pantalla VGA de 6.4", dos botones extra y una rueda rotatoria óptica. Algunos consumidores apreciarán la legibilidad de la pantalla mayor, mientras que otros preferirán la posibilidad de mostrar más iconos u opciones de menú en una sola pantalla.

También puede fijarse a un tabique o mesa, en unos pocos fáciles pasos. El panel puede montarse en cualquier pared con un accesorio opcional. Esta es la solución ideal para asegurar que el panel de control no se perderá ni lo robarán, sea en un hotel, sala de juntas o en la casa. Aunque también la base de carga es una opción sólida. Un conector

en la parte posterior también hace posible disfrutar de la velocidad y fiabilidad de una conexión fast Ethernet. El lío de cables de red y energía queda completamente fuera de la vista para que el Pronto TSU9800 se destaque siempre.

Pronto TSU9800 (B&H# PHTSU9800)..... Llame o conéctese



Sistemas de conversión de altavoces a inalámbrico

Ahora se puede convertir cualquier sistema de altavoces a inalámbrico, con sonido con calidad de CD sin las interferencias que afectan a muchos sistemas similares.

Diga adiós a los altavoces débiles, amplificadores con poca potencia y a la distorsión. Con corrección de errores inteligente, antenas avanzadas y potentes amplificadores digitales de 60 watts, estos sistemas convierten los sistemas de altavoces existentes para producir un muy realista sonido envolvente de alta fidelidad.

- La verdadera tecnología punto a multipunto permite a los usuarios ubicar cada receptor exactamente donde desean sin afectarle las interferencias electrónicas como teléfonos sin cables, 802.11 redes informáticas y hornos de microondas que suelen perturbar a los equipos inalámbricos.
- Las antenas de diversidad ayudan a superar problemas de desvanecimiento (por señales reflejadas, personas, etc.).
- Transmisión de 6 canales de audio de pleno ancho de banda con calidad CD eliminan el ruido y la distorsión.
- El sistema es ampliable, cada canal tiene la capacidad de sumar 6 altavoces. Eso significa que se podría tener hasta 36 altavoces de un sistema 5.1... parlantes literalmente por toda la casa.

La línea Modular Wireless Speaker Conversion incluye cuatro modelos: un sistema 5.1 p/ 5 altavoces y un sub, un sistema 2.0 para dos altavoces, y sub individual, y módulos de altavoz que permiten añadir altavoces adicionales a cualquier sistema.

ARW5.1: 5 receptores c/u con 6 entradas de altavoz, más un receptor de subwoofer y un transmisor p/ los receptores. Convierte a inalámbricos todos los altavoces de un sistema de sonido envolvente. El único cable es la alimentación de CA. (ACARW51)..... **439.95**

ARW20: Sistema de dos altavoces con un transmisor con entrada de nivel de altavoz de 5 can. y entrada de subwoofer a nivel de línea y dos receptores amplificados de 60 watts. (ACARW20)..... **179.95**

ARWR2: El adicional para un altavoz añade un receptor modular inalámbrico 2.4GHz con receptor amplificado de 60W. (ACARWR2)..... **89.95**

ARWS3: Adicional para un altavoz con receptor inalámbrico para un subwoofer de nivel de línea. (ACARWS3)..... **69.95**



RF-10



El RF-10 es un remoto universal y con aprendizaje que envía órdenes IR y RF a todos los equipos A/V de cine en casa. Esto permite al RF-10 manejar equipos A/V "fuera de la vista" a través de paredes, puertas y muebles cuando se conecta al receptor de RF opcional MRF-100.

- Reemplaza hasta 8 controles remotos distintos. La programación de macros permite controlar con un solo toque.
- Operación "punch-through" para activar funciones frecuentes.

- Automatice su sistema con 10 botones macro de un solo toque, c/u con hasta 50 órdenes

- Incluye miles de códigos preprogramados
- SimpleSound ofrece control de volumen total sobre todos los equipos del sistema, incluso los que no tienen volumen propio, como TiVo, DVD y VCR.
- Retiene programación sin pilas hasta 10 años

RF-10 (B&H# UNRF10)..... Llame o conéctese

RF-20

Características adicionales del RF-10

- Reemplaza hasta 10 controles remotos
- Cree etiquetas de texto en la pantalla LCD ampliada
- Control de 5 posiciones para aparatos con menús
- Acceda instantáneamente hasta a 40 canales favoritos con un solo toque
- 432 botones de macro, c/u con hasta 190 órdenes

RF-20 (B&H# UNRF20)..... Llame o conéctese



MRF-100B PowerBlaster



El receptor de RF MRF-100B RF ofrece una solución accesible e innovadora para controlar el cine en casa. Convierte señales de RF de un remoto RF-10 o RF-20 a órdenes de IR y las envía a equipos fuera de la vista mediante emisores

frontales propios, en interiores o exteriores, hasta 30 m, sin apuntar.

- Esconda y maneje los equipos AV desde una sala diferente a donde están ubicados. Controle sus equipos a distancia, aún a través de obstáculos y tabiques.
- Ajuste el volumen o la selección desde exteriores
- Controle equipos A/V a través de puertas, paredes, armarios y pisos

MRF-100B (B&H# UNMRF100B)..... 59.95

Digital R50

El Digital R50 controla hasta 18 equipos, tiene un asistente de instalación sencillo en la gran pantalla color LCD p/ configuración rápida y fácil, sin necesidad de Internet o PC.

- Miles de códigos de control incluidos para su equipos.
- Aprende funciones y órdenes de otros remotos
- Acceda instantáneamente hasta a 48 canales favoritos con un solo toque
- 1500 botones de macro, cada uno con hasta 255 órdenes
- Las funciones incluyen: control de volumen inteligente, "Modo Sofá", etc.

DIGITAL R50 (B&H# UNR50)..... 99.95



MONSTER CABLE®

CABLES DE VIDEO

Cable HDMI 500hd de velocidad normal

1 m. #MOMC500HD1M.....	\$49.95
2 m. #MOMC500HD2M.....	\$69.95
4 m. #MOMC500HD4M.....	\$99.95
6 m. #MOMC500HD6M.....	\$124.95



Cable HDMI 700hd de alta velocidad

1 m. #MOMC700HD1M.....	\$69.95
2 m. #MOMC700HD2M.....	\$79.95
4 m. #MOMC700HD4M.....	\$119.95
6 m. #MOMC700HD6M.....	\$159.95
15m. #MOMC700HD50F.....	\$299.95



Cable HDMI 1000hd de velocidad ultra-alta

1 m. #MOMC1000HD1M.....	\$99.95
2 m. #MOMC1000HD2M.....	\$129.95
4 m. #MOMC1000HD4M.....	\$199.95
6 m. #MOMC1000HD6M.....	\$245.00
8 m. #MOMC1000HD25.....	\$299.95
11 m. #MOMC1000HD35.....	\$349.00
15 m. #MOMC1000HD50.....	\$479.95
23 m. #MOMC1000HD75.....	\$699.95



Cable video por componentes 700cv de desempeño ultra-alto

1 m. #MOMC700CV1M.....	\$69.95
2 m. #MOMC700CV2M.....	\$89.95
4 m. #MOMC700CV4M.....	\$119.95
6 m. #MOMC700CV6M.....	\$129.95
8 m. #MOMC700CV25.....	\$149.95



CABLES DE ALTAVOZ

Cable p/subwoofer MonsterBass 100

SW12 4m #MOMB100SW12.....	\$25.95
SW18 8m #MOMB100SW18.....	\$36.95



Monster XP Clear Jacket - Cable de altavoz compacto MKII

6 m. #MOXPMSA20MK2.....	\$14.99
9 m. #MOXPMSA30MK2.....	\$19.95
15 m. #MOXPMSA50MK2.....	\$29.95
30 m. #MOXPMSA100.....	\$59.95
60 m. #MOXPMSA200.....	\$89.00



Monster XP Navajo White - Cable de altavoz compacto MKII

6 m. #MOXPNWMSA20.....	\$17.99
9 m. #MOXPNWMSA30.....	\$22.95
15 m. #MOXPNWMSA50.....	\$34.95
30 m. #MOXPNWMSA100.....	\$54.95
60 m. #MOXPNWMSA200.....	\$119.95



Monster XPHP Clear Jacket - Cable de altavoz compacto MKII

15 m. Carrete biggie #MOXPHP50MK2.....	\$39.95
30 m. Carrete biggie #MOXPHP100MK2.....	\$79.95



COAXIAL DIGITAL

Cable Interlink Datalink 100 Digital S/PDIF

1m #MOIDL1001M.....	\$24.95
2m #MOIDL1002M.....	\$29.95
4m #MOIDL1004M.....	\$39.95



Cable de audio de alta performance Coaxial Digital 400dcx

1 m #MOMC400DCX1M.....	\$34.95
2 m #MOMC400DCX2M.....	\$39.95
4 m #MOMC400DCX4M.....	\$49.95



Cable de audio de alta performance Coaxial Digital 600dcx

1 m #MOMC600DCX1M.....	\$49.95
2 m #MOMC600DCX2M.....	\$59.95
4 m #MOMC600DCX4M.....	\$79.95



CABLES DE FIBRA ÓPTICA

Cable de fibra óptica digital Interlink 100 Tosslink-Tosslink

1m #MOILS1001M.....	\$29.95
2m #MOILS1002M.....	\$39.95
4m #MOILS1004M.....	\$39.95



Cable de audio Fiber Optic 400dfo Advanced Performance

1 m #MOMC400DF01M.....	\$34.95
2 m #MOMC400DF02M.....	\$39.95
4 m #MOMC400DF04M.....	\$49.95
20 ft #MOMC400DF020.....	\$64.95



Cable de audio Fiber Optic 600dfo Advanced Performance

1 m. #MOMC600DF01M.....	\$34.95
2 m. #MOMC600DF02M.....	\$79.95



CABLES RCA

Cable de audio estéreo 200i Advanced Performance (3 RCA/3 RCA)

1m #MOMC200R1M.....	\$19.95
2m #MOMC200R2M.....	\$29.95
4m #MOMC200R4M.....	\$34.95



Cable de audio estéreo 300i High Performance (2 RCA/2 RCA)

1m #MOMC300I1M.....	\$24.95
2m #MOMC300I2M.....	\$29.95



Cable de audio Interlink 400 (2 RCA/2 RCA)

1m #MOI400MK21M.....	\$34.95
2m #MOI400 MK22M.....	\$39.95



CABLES DE AUDIO /VIDEO Y KITS

Video-2 Alta res. 3 RCA/3 RCA Cables por componentes

1m #MOMV2CV1M.....	\$34.95
2m #MOMV2CV2M.....	\$45.00
4m #MOMV2CV4M.....	\$64.95
6m #MOMV2CV6M.....	\$69.95



CABLES, ADAPTADORES, DIVISORES

Adaptadores Interlink Y

RCA/M-2/RCA/F #MOILJRY1F.....	\$2.50
RCA/M-2/RCA/F #MOILJRY2F.....	\$4.95



Kit de limpieza

Kit de limpieza Big Screen #MOTVCLNKIT.....	\$19.95
--	----------------



SERIE MONSTER ULTRA

Cable audio estéreo Fiber Optic 200i Advanced Performance

THX desarrolló especificaciones de cable para conexiones precisas por que el cableado es un elemento muy importante y particularmente difícil, debido a los efectos acumulativos de errores de respuesta a las frecuencias, zumbido, y otras distorsiones a que están sujetos los sistemas de cine en casa.



THX 1000 SPKR CBLE/MNSTR Tip 6 m (Par) #MOULTS1MT20.....	\$129.95
--	-----------------

THX 1000 SPKR CBLE/MNSTR Tip 3 m (Par) #MOULTS1MTC10.....	\$44.95
---	----------------

THX 600 Cable RCA macho a RCA macho 4.8 m #MOULTI60016.....	\$99.95
---	----------------

THX Digital cable óptico 1.2 m #MOULTI1000F4.....	\$49.00
---	----------------

THX Digital cable óptico 2.4 m #MOULTI1000F8.....	\$74.95
---	----------------

THX Cable RCA macho a RCA macho subwoofer 8 m #MOULTSU10002.....	\$69.95
--	----------------

THX 1000S Cable de video 2.4 m #MOULTV1000S8.....	\$69.95
---	----------------

THX Cable digital coaxial 2.4 m #MOULTI1000C8.....	\$69.00
--	----------------

THX RCA macho a RCA macho 2.4 m #MOULTI8008.....	\$99.95
--	----------------

CABLES HDMI

Cable Phenix Gold HDMI a HDMI

Plata 2 m #PHHDMX520.....	\$49.95
Plata 3 m #PHHDMX530.....	\$39.95
Plata 4.8 m #PHHDMX550.....	\$39.95
Platino 9 m #PHHDMX990.....	\$94.95
Platino 15 m #PHHDMX995.....	\$114.95



Cable H&B Xline HDMI a HDMI

2 m #HREF201.....	\$19.99
3 m #HREF210.....	\$29.95
4.6 m #HREF215.....	\$34.95
9 m #HREF230.....	\$49.95



Cable HDMI

2 m Mini #XTHDMIM6.....	\$17.99
2 m 28 AWG #XT28HDMI6.....	\$9.95
2 m #XTHDMI16.....	\$15.99
3.7 m 28 AWG #XT28HDMI12.....	\$13.95
3.7 m Blister Pack #XTHDMI12B.....	\$19.95
8 m 28 AWG #XT28HDMI25.....	\$49.95
15 m 28 AWG #XT28HDMI50.....	\$69.95



Protector contra descargas AV con ahorro de energía **APC**

- 8 enchufes con protección teléfono, red y coaxial.
- 2690 Joules
- Protege de los daños transitorios de línea
- Indicadores LED
- Atenúa el ruido de línea EMI/RFI que puede provocar errores de datos y bloquear el teclado, asegurando un mejor desempeño de los equipos protegidos
- Interruptor principal reiniciable



#APP8VNTG **89.95**

G5BLK **APC** AV 15A G Filtro de alimentación tipo bastidor

- El G5BLK protege su equipo de interferencias eléctricas (ruido y transitorios).
- Protección contra descargas hasta 3,400 Joules
- Acondicionamiento de potencia, grupos de filtros aislados y de encendido secuencial, mantienen sus equipos AV en estado óptimo aun cuando la electricidad es deficiente.
- 8 enchufes posteriores y 1 frontal



#APG5BLK **199.95**

HDP 1800 **MONSTER POWER** De Alta Definición PowerCenter

- Circuito defiltro Monster® HD Clean Power™ Stage 2 v.2.1 reduce notablemente el ruido electrónico.
- Circuito de protección contra descargas T2™ de desconexión/reconexión automáticas • La protección contra descargas patentada Tri-Mode® automáticamente desconecta el vivo y el neutro y hace sonar una alarma.
- 8 enchufes de CA protegidos, con código de colores.
- 1 par de conexiones satelitales de pérdida ultra-baja 2.8 GHz
- Compatible con el sistema de comunicaciones PLC

#MOHDP1800 **249.95**

GreenPower HDP 900G **MONSTER POWER** Centro de potencia

- Monster GreenPower™ detiene el desperdicio del modo de espera y le ahorra dinero
- Exclusivo Dual Mode Plus desconecta automáticamente y activa una alarma para proteger sus equipos
- Filtro patentado HD Clean Power™ Stage 1 rechaza el ruido y la interferencia
- Conexiones protegidas: coaxial, teléfono y red
- 8 salidas protegidas c/descargas, con código de colores



#MOHDP900G **119.95**

H10 **APC** Acondicionador de alimentación p/ cine en casa

- Protección contra descargas: 4949 Joules
- 12 enchufes, 2 pares coax. y protección de la línea de teléfono
- Indicador de defectos en el cableado del edificio
- Protección de línea de cable
- Protección de coaxial • Protección de línea de datos
- Filtro de ruido con protección e indicador de sobrecarga
- LED indicadores de estado
- Espaciamento del transformador
- Color: Plata o negro



#APH10BLK **199.95**

H15 **APC** Acondicionador alimentación AV p/ cine en casa

- Protección 5270 Joules • Divisor coaxial de 2 vías con protección
- Regulación automática de tensión
- Protección de línea de cable. Protección de coaxial
- Partidor línea coaxial/cable con certificación IEEE y UL 1449 de protección contra rayos y descargas • Indicador de sobrecarga en filtro ruido • Partidor de línea de teléfono
- Disyuntor • Indicadores LED de estado del enchufe de angulo recto



#APH10BLK **299.00**

HDP 2500 **MONSTER POWER** De Alta Definición PowerCenter

- Circuito de filtro Monster® HD Clean Power™ Stage 2 v.2.1.
- Circuito de protección contra descargas T2™ de desconexión/reconexión automáticas
- La protección contra descargas patentada Tri-Mode® automáticamente desconecta el vivo y el neutro y hace sonar una alarma.
- 8 enchufes de CA protegidos, con código de colores.
- 1 par de conexiones satelitales de pérdida ultra-baja 2.8 GHz
- Compatible con el sistema de comunicaciones PLC

#MOHDP2500 **359.95**

HTS 5100 MK II **MONSTER POWER** Reference PowerCenter Protector contra descargas con Clean Power Stage 4

- 3145 Joules nominales
- 10 enchufes, 3 coaxiales y 1 teléfono
- Filtros propios para c/tipo de equipo purifican la alimentac. de CA.
- Encendido y apagado secuencial para protección y prevención de sobrecargas
- Circuito Tri-Mode con alarma audible y desconexión automática
- Garantía de \$500,000 s/los equipos conectados



#MOMPHTS5100M **Llame o conéctese**

J10 **APC** Acondicionadores de alimentación AV con batería

- 12 enchufes, 3 pares coaxial y protección de la línea de teléfono
- Capacidad de 600 watts • Protección 3200 joules
- Backup de 6.4 minutos
- Regulación de voltaje (AVR)
- Protección contra descargas en línea de datos
- Grupos de filtros aislados
- Baterías reemplazables • Conectividad USB



#APH15BLK **349.95**

J15 **APC** Acondicionadores de alimentación AV con batería

- 12 enchufes, 3 pares coax. y protección de la línea de teléfono
- Capacidad de 865 watts
- Protección 4500 joules • Backup de 6.4 minutos
- Regulación de voltaje (AVR)
- Protección contra descargas en línea de datos
- Grupos de filtros aislados • Baterías reemplazables
- Conectividad USB • Color: Plata o negro



#APJ15BLK **499.95**

HTS 1600 **MONSTER POWER** PowerCenter™ con Clean Power™ Stage 2

- Protección 3618 joules
- Garantía de \$350,000 sobre los equipos conectados.
- El circuito de filtro Monster Clean Power™ Stage 2 v.2.1 reduce notablemente el ruido electrónico.
- Circuito de protección T2™ de desconexión/reconexión automat.
- Circuito de protección Tri-Mode™ con alarma audible y desconexión automática
- Salidas de teléfono y red RJ11 y RJ45 protegidas

#MOMPHTS1600 **199.95**

Centros de potencia/ Protectores contra descargas **MONSTER POWER**

- HT200 Protector contra descargas #MOMPHT200 **27.99**
- Pro 200 PowerCenter #MOMPPT200 **34.95**
- SW200 Protector contra descargas #MOMPST200 ... **34.95**
- SW200 Protector contra descargas #MOMPST200 ... **34.95**
- AV200 Protector contra descargas #MOMPST200 **39.95**
- HT200S Protector contra descargas #MOMPHTS200.. **39.95**
- HT 800 PowerCenter #MOMPHT800 **49.95**
- HTS 300 Protector contra desc. p/pant. plana #MOHTS300... **59.95**
- HTS 400 Prof. contra desc. p/pant. plana #MOHTS400HP... **59.95**
- GreenPower HDP 850G PowerCenter #MOHDP850G **89.95**



Monturas de pared para TV

B Bentley Mounts

- CMW-610FB** Soporte de pared de bajo perfil p/ televisores LCD 20 - 37" (negro) #BECMW610FB..... **\$49.95**
- CMW610F** Soporte de pared de perfil bajo p/ televisor LCD 20 - 37" (plata) #BECMW610F..... **\$49.95**
- PLAW-6000F** Soporte de pared p/pantalla plana #BEPLAW6000F..... **\$79.95**
- LCM-101** Montura p/LCD/Plasma c/sistema doble brazo articulado. Sostiene hasta 15 kg. Izquierda-derecha 180°; Arriba-abajo 70° #BELCM101..... **\$44.95**
- PLW-102** Soporte de pared p/LCD/plasma inclinación ajustable p/ pant. planas de 30 a 63 pulg. (plata) #BEPLW102..... **\$89.95** (negro) #BEPLW102B..... **\$95.00**
- PLW-104** Soporte de pared p/plasma con inclinación ajustable para p/TV de pantalla plana 23-37" #BEPLW104..... **\$59.95**
- PLW106-B** Soporte de pared articulado negro p/TV de pantalla plana 32-63" #BEPLW106B..... **\$189.95**



Bello Monturas de pared

- 8110DB** Soporte de pared de perfil bajo p/pantalla plana (negro) #BE8110DB..... **\$30.00**
- 8120DB** Soporte de pared con inclinación p/ TV de pantalla plana 12-30" (negro) #BE8120DB..... **\$40.00**
- 8140DB** Soporte de pared p/pantalla plana de movimiento libre (negro) #BE8140DB..... **\$70.00**
- 8170DB** Soporte de pared con brazo articulado p/ pant. plana 12-52" (negro) #BE8170DB..... **\$220.00**
- 8310DB** Soporte de pared de perfil bajo p/pantalla plana 30-50" (negro) #BE8310DB..... **\$100.00**
- 8315DB** Soporte de pared inclinable de perfil bajo p/pant. Plana 30-50" #BE8315DB..... **\$130.00**
- 8320DB** Soporte de pared perfil bajo fijo /5° incl., pant. plana 30-60" #BE8320DB..... **\$150.00**

SERIE SPEAKER MOUNT

Perfecto p/cine en casa; En tres tamaños p/la mayoría de los sist. acústicos surround.



	Par de monturas de pared para grandes sist. acústicos hasta 7 kg (negro) 13.3x28-38x23.5 cm	#SAWMS2	\$59.99
	Par de monturas de pared p/altavoces pequeños. Se monta en pared o techo, hasta 3.6 kg - (negro/plata/blanco) 3.1x10.8-14.6x8.2 cm	#SAWMS3B #SAWMS3S #SAWMS3W	\$29.99
	WMS3 5 unidades p/cine en casa en una caja - capacidad 3.6 kg (plata/negro) - 3.1x8.2 - 10.8x14.6 cm	#SAWMS5B #SAWMS5S	\$59.99

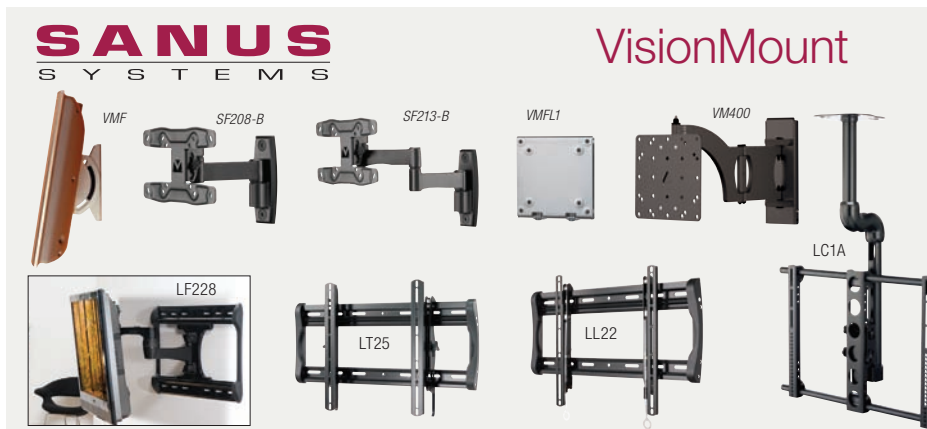

Visite nuestro sitio Web para un listado más completo y precios actualizados.

VisionMount

Serie Small Flat Panel p/TV de hasta 30 pulgadas

Robustas monturas de aluminio y acero especiales p/pantallas planas pequeñas. Escoja entre los soportes de pared planos tradicionales, inclinables Virtual Axis™ o SmoothLock™ con inclinación y giro

VMFL1	Bajo perfil (1.25 de la pared) p/ televisores Vesa 75 y 100 mm LCD cap. 18 kg	negro/plata	#SAVMFL1B	\$29.99
VMF	Montura c/inclinación p/televisores 13"-23"	negro/plata	#SAVMFB	\$39.99
SF208	Montura de mov. libre p/televisores 13"-27", se extiende 20 cm de la pared	negro/plata	#SASF208B1	\$69.99
SF213	Montura de mov. libre p/televisores 13"-27", se extiende 33 cm de la pared	negro/plata	#SASF213B1	\$79.99

Serie Medium Flat Panel p/ televisores de 15 a 40"

Monturas de pant.plana especiales p/TVs pequeños a medianos. Escoja entre los soportes de pared planos tradicionales, inclinables Virtual Axis™ con inclinación y giro.

MF203	Virtual Axis 3D c/giro 9.25 x 3.5 x 9.25"	negro plata	#SAMF203B #SAMF203	\$79.99
MF209	Virtual Axis 3D c/incl. y giro 11.75 x 3.5 x 9.75"	negro plata	#SAMF209B #SAMF209	\$99.99
MF215	Virtual Axis 3D c/incl., giro y extensión 11.25 x 3.5-15.5 x 11.75"	negro plata	#SAMF215B #SAMF215	\$119.99
VM400B	Inclinación, giro, y extensión para pantallas planas de 26" a 42" - cap. 45 kg	negro plata	#SAVM400B #SAVM400S	\$219.99
MF110	Brazo mont. pared con inclinación/giro p/TV de hasta 40"	negro plata	#SAMF110B1 #SAMF110S1	\$179.99
MT25	Soporte de TV para pared (h/45 kg) p/pantallas LCD de 26" a 42"	negro plata	#SAMT25B1 #SAMT25S1	\$99.99
ML22	Soporte de pared de perfil bajo p/ televisores LCD medianos hasta 40" 15.5 x 10.75 x 1"	negro plata	#SAML22B1 #SAML22S1	\$79.99

Soporte de pared con inclinación para televisores de pantalla plana 30" a 60"

Robustas monturas de acero especiales p/pantallas planas grandes o muy grandes. Escoja entre los soportes de pared planos tradicionales, inclinables Virtual Axis™ con inclinación y giro.

LT25-B1	Montura con inclinación p/televisores 30"-60"	negro	#SALT25B1	\$199.99
LL22-B1	Soporte de pared perfil bajo pantalla plana 30"-60"	negro	#SALL22B1	\$169.99
VMPL3B	Soporte de pared LCD plasma	negro	#SAVMPL3B	\$229.99
VMDD26B	Soporte de pared LCD	negro	#SAVMDD26B	\$599.99
VMPL250B	Soporte de pared LCD plasma	negro	#SAVMPL250B	\$99.99

Monturas de pared p/ TV

VMPL50B	Soporte de pared TV	negro	#SAMF203*	\$129.99
VMSAB	Soporte de pared pantalla plana LCD	negro	#SAVMSAB	\$329.99
LF228	HDpro montura mov. libre p/TV 37" a 58", se extiende a 28" de la pared	negro	#SALF228B1	\$449.99
ML11	Montura mediana super delgada bajo perfil	negro	#SAML11B1	\$99.99

Monturas de techo p/TV

MC1A	Montura de techo Virtual Axis 3D p/televisores 23" a 40"	plata negro	#SAMC1AS1 #SAMC1AB1	\$129.99
LC1A	Montura de techo con inclinación y giro p/televisores de hasta 55"		#SALC1A	\$319.99

Proyectores

0800-222-0045 Argentina 001-866-806-9068 México

SONY**BRAVIA VPL-BW5**

Proyector multipropósito 720p

Llene su espacio con brillantes imágenes de alta definición sin reventar el presupuesto.



El VPL-BW5 combina resolución HD 720p, proyección con 3 LCD, 2000 lúmenes, y contraste de 700:1 para una imagen de video nítida, detallada y realista.

- Proyector HDTV-ready
- Corrección dist. trapezoidal autom./manual
- 4 entradas (video compuesto y S-Video, HDMI y HD-15)

#SOVPLBW5 **799.95****BRAVIA VPL-HW10**

Proyector de cine en casa 1080p

Proyector con Silicon X-tal pantalla reflectiva 1920x1080



progresivo (SXRD) que incluye contraste dinámico 30,000:1, 1000 lúmenes ANSI, y tecnología

True Cinema 24p p/ imagen cinematográfica. Reducción de ruido y realce del color ofrecen imágenes increíblemente nítidas y vibrantes. Dos entradas HDMI con x.v.Color. P/ instalaciones personalizadas, la función de alineamiento alinea cada pixel rojo, verde y azul p/imágenes precisas.

#SOVPLHW10 **3149.95****Panasonic****PANASONIC PT-AE3000U**

Proyector de cine en casa 1080p

El sistema óptico lo lleva a un nivel de calidad de imagen totalmente nuevo. El



objetivo de alta precisión, paneles LCD Full HD, Hollywood Tuning y contraste de 60,000:1 se combinan para una calidad inigualada.

- Pure Color Filter Pro mejora la pureza del color
- Paneles LCD Full-HD de doble velocidad
- 3 entradas HDMI y 2 entradas de componentes

#PAPTAE3000U **2649.00****PANASONIC PT-AX200U**

Proyector panorámico para cine en casa

Para ver deportes o jugar videojuegos a la luz del día o para ver películas en una sala oscurificada.



El brillo de 2,000 lúmenes y su tecnología Light Harmonizer 2 le facilitan disfrutar imágenes vibrantes y dinámicas incluso si usted no tiene una sala especial para cine en casa. Las tecnologías avanzadas de Panasonic mejoran la reproducción del color y ofrecen imágenes con una refinada "calidad de imagen de Hollywood", lo que hace a este proyector ideal p/ su cine en casa.

#PAPTAX200U **1064.00****Optoma****OPTOMA HD65**

Proyector DLP para cine en casa

Convierta las transmisiones comunes de deportes y películas en ocasiones



extraordinarias en la comodidad de su propio hogar. El HD65 produce calidad de imagen cristalina, optimizada p/ video. Brinda imágenes de alta definición 720p que demandan los más exigentes aficionados al cine en casa. El formato 16:9, combinado con contraste 4000:1, provee una experiencia cinematográfica única.

#HD65 **Llame o conéctese****SANYO****SANYO PLV-Z3000**

Proyector de contraste ultra-alto Full HD1080p

Super-rápido a 120 Hz, con exclusivo sistema de gestión del color 3D, contraste 65,000:1,



avanzada función de desplazamiento del objetivo y ventilador silencioso. El PLV-Z3000 también ofrece "pull-down" 5:5, p/visualización más exacta de todas las fuentes. El desplazamiento avanzado del objetivo, la distancia de proyección corta y el zoom 2x logran una imagen grande en salas de cualquier tamaño, desde cualquier posición.

#SAPLVZ3000 **Llame o conéctese****EPSON****PowerLite 700**

Proyector de cine en casa

Sistema óptico de 3 chips con tecnología 3LCD, resolución 1280x800, y 2000 lúmenes ANSI, el PowerLite



700 trae el cine en casa HD a un nuevo nivel. Excelente funcionalidad con resoluciones hasta 1400x1050 y 1600x1200 (escalable), conectividad HDMI y zoom óptico de 1.2x. Económica lámpara e-TORL dura hasta 4000 horas en modo low-light. Se incluyen 7 modos de color, ranura para tarjeta SD y modo de suspensión.

#EPPLHC700 **799.00****PowerLite 720**

Proyector de cine en casa

El PowerLite 720p lleva el cine en casa a un nuevo nivel con 1600 lúmenes y el vívido realismo de la tecnología



Epson 3LCD. La calidad 720p HD nativa y contraste de 10,000:1 hacen que las escenas salten de la pantalla. El desplazamiento del objetivo y zoom, más una distancia de proyección increíblemente corta, asegura su fácil instalación. Siete modos de color facilitan obtener el mejor color y calidad posible.

#EPPLHC720 **Llame o conéctese****Epson PowerLite 6100**

Proyector de cine en casa

Sistema óptico de 3 chips con tecnología 3LCD, resolución nativa 1920x1080, y 1800 lúmenes ANSI para



excelentes imágenes HD. Con entradas HDMI 1.3a, formato 16:9, desplazamiento vertical/horizontal del objetivo, y un avanzado objetivo OptiCinema con zoom óptico 2.1x. Imagen exquisitamente clara con Tecnología D7 y contraste de 18,000:1. Filtro Cinema lleva la fidelidad de color y calidad a nuevos niveles.

#EPPLHC6100 **Llame o conéctese****PowerLite 6500 UB**

Proyector de cine en casa

Procesamiento avanzado de video y máxima flexibilidad de montaje aseguran



una verdadera experiencia cinematográfica. 1600 lúmenes maximizados con un avanzado iris para controlar la intensidad de la luz, y tecnología UltraBlack para un espectacular contraste de 75,000:1. El procesamiento FineFrame ofrece desempeño HD completo de 1080p con 24cps y HDMI 1.3 para optimizar los juegos y el funcionamiento con Blu-ray.

#EPPLHC6500UB **Llame o conéctese****SANYO PLV-Z60**

Proyector de cine en casa 720p

1200 lúmenes y notable contraste 10000:1 p/ excepcional calidad de



imagen con ricos niveles de negro y colores bellamente saturados, incluso con luz ambiente. Con el sistema de gestión del color 3D de Sanyo, avanzada función de desplazamiento del objetivo y zoom óptico 2x. El obturador deslizante motorizado abre y cierra el objetivo por control remoto. Numerosas entradas aseguran flexibilidad máxima con todo tipo de equipos.

#SAPLVZ60 **Llame o conéctese****SANYO PLV-Z700**

Proyector de cine en casa 1080p

Además de Full HD 1080p completo, el versátil sistema de desplazamiento del objetivo



permite colocar el proyector casi en cualquier parte. Ofrece un alto contraste de 10,000:1, mientras que el iris variable se ajusta automáticamente cada 1/60 de segundo para ofrecer el nivel de luz óptimo. También incorpora el sistema de gestión del color 3D, un obturador electrónico que protege el objetivo de polvo cuando no está en uso y cinco modos de video.

#SAPLVZ700 **Llame o conéctese**

COSMOPOLITAN ELECTROL

Pantalla de proyección - 45x80" - perlada

- Motorizada, diagonal 92" - Formato HDTV (formato 16:9)
- Ideal p/ aplicaciones en que no se desea o no se puede embutir la pantalla
- Sistema de montaje patentado para un funcionamiento silencioso
- Elegante estuche blanco texturado combina con cualquier decoración
- Montura de montaje flotante opcional permite montar la pantalla sobre en una pared o techo y alinearla a la izquierda o derecha después del montaje soltando dos juegos de tornillos



#DACE4580GB\$659.95

MODEL B

Pantalla de pared manual

- Apta para oficinas, salas de reuniones y capacitación
- La pantalla se puede inclinar con el cordón incluido para eliminar la distorsión trapezoidal
- Telas: mate blanco, mate blanco de alto contraste, perlado, Video Spectra 1.5 y plata mate sin costuras en todos los tamaños
- Formato HDTV (16:9)
- 92" en diagonal



#DADMB4580MWH\$194.95

DELUXE INSTA-THEATER

Pantalla manual

- La pantalla se levanta y saca de su estuche de aluminio y está lista para usar en segundos
- Unidad liviana y autoportante, perfecta para viajes o presentaciones de empresa
- Formato HDTV (16:9)
- Mecanismo neumático p/ levantar y bajar la pantalla
- Pantalla Wide Power con ganancia de 2.2 y un generoso ángulo de visión de 45 grados



73" en diagonal #DADIT3664\$349.95
 90" en diagonal #DADIT4478\$369.95

CINEMA CONTOUR

Pantalla fija

- Marco de 3" cortado a 45 grados, pintado al horno. Disponible con terminación absorbente de luz Pro-Trim de Da-Lite
- Disponible con superficies Da-Mat, High Contrast Da-Mat, Pearlescent, Cinema Vision, High Contrast Cinema Vision, High Contrast Cinema Perf, Audio Vision, High Contrast Audio Vision, Da-Text, Dual Vision y High Power
- Formato HDTV (16:9) • Pregunte sobre PROTRIM opcional



92" en diagonal #DACC4580* LLAME
 119" en diagonal #DAC58104* LLAME
 Color estándar del marco: negro. Otros tamaños disponibles

TENSIONED ADVANTAGE ELECTROL

Pantalla eléctrica de techo

- Se oculta completamente cuando no está en uso
- Formato HDTV (16:9)
- Estuche de aluminio extruido blanco
- Disponible con superficies Da-Mat, High Contrast Da-Mat, Pearlescent, Cinema Vision, High Contrast Cinema Vision, High Contrast Cinema Perf, Audio Vision, High Contrast Audio Vision, Da-Text y Dual Vision.



92" en diagonal blanca #DAAET4580DMH. \$1,799.95
 119" en diag. blanca #DAAET58104DH. \$2,174.95
 Otros tamaños disponibles

INSTA-THEATER PLUS

Pantalla de proyección - 60x80" - Wide Power

- Diagonal 100" - formato 4:3
- Elevador neumático permite a la pantalla elevarse a su posición más extendida; la pantalla se retrae pisando un pedal
- Liviana y autoportante para llevar a cualquier parte; perfecta para viajes o presentaciones de empresa
- Disponible solamente en tamaño diagonal 100" con la exclusiva superficie Wide Power de Da-Lite



#DAIT6080\$469.95

SILHOUETTE SERIE M

Pantalla de proyección

- Superficies: Fibra de vidrio blanco mate, gris de alto contraste
- Dim. esbeltas y diseño contemporáneo
 - Con rodillo a resorte • Monturas auto-ocultables
 - Puede montarse en la pared o techo
 - Se retrae completamente dentro del estuche
 - Formato HDTV (16:9)

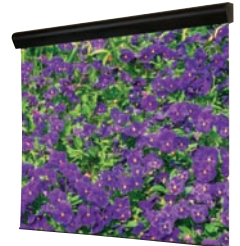

92" en diagonal #DRSM4580MW\$259.95
 106" en diagonal #DRSM5292HCG\$289.95
 Acabado gris palomo, también disponible en negro o blanco.

Otros tamaños disponibles

SERIE SALARA

Pantallas motorizadas

- Bolso elíptico pequeño de extremos redondeados en blanco liso
- La alimentación es por la parte trasera del estuche. Con la opción Plug & Play de Draper, se puede montar una pantalla control remoto en 10 minutos sin un electricista
- Disponible en blanco mate, perlado, gris de alto contraste, AT1200, o gris AT



73" en diagonal (Aspecto 16:9) blanco mate #DRSPP3664MW\$629.95
 106" en diagonal (Aspecto 16:9) blanco mate #DRSPP5292MW\$699.95

ONYX

Pantalla de proyección fija

- Superficies recomendadas: M1300 blanco mate, gris HiDef
- Se ensambla en unos 10 minutos
- Proyección frontal o trasera
- Marco de 4" de aluminio extruido
- Terminaciones: Aluminio negro y Vel-Text, para eliminar reflexiones
- Formato HDTV (16:9) • Instalación fácil



92" en diagonal #DRO4580M1300\$679.95
 133" en diagonal #DRO65116C\$1,329.95
 Otros tamaños disponibles

PREMIER

Pantalla de proyección motorizada

Superficies: M1300 blanco mate, gris HiDef

- Con sensores
- Bordes de enmascarado estándar negros a los lados
- El motor del rodillo está montado sobre aislantes de la vibración
- Disponibles con kit p/instalaciones ocultas en techo
- Black drop de 12 pulg. estándar • Formato HDTV (16:9)
- Se puede activar desde cualquier ubicación remota



106" en diagonal #DRP5292HDG\$1,419.95
 133" en diagonal #DRP65116M250\$1,799.95
 Otros tamaños disponibles

VIDA DIGITAL

No hay dudas de que vivimos en la era digital. Música, fotografía, video: todo es digital y está a nuestro alcance. La tecnología digital transformó el modo en que trabajamos, jugamos y nos comunicamos. Desde las fotografías que tomamos con cámaras digitales hasta la música que escuchamos en reproductores digitales y toda la información almacenada en computadoras, PDAs y teléfonos móviles, todo se basa en algún tipo de formato de archivo digital.

Así viajemos por tren, avión, automóvil o bote; mientras estudiamos, corremos, nos ejercitamos e incluso cuando nadamos, obviamente queremos tener con nosotros videos, música, películas, programas de TV y podcasts. La industria en general hizo grandes progresos en el desarrollo de productos y servicios innovadores que ayudan a hacer que la vida digital sea una realidad para los consumidores.

Apple Authorized Reseller

APPLE TV

Extensor de medios inalámbrico iTunes

- Elegante y compacto, Apple TV permite ver contenido de su biblioteca de iTunes en su TV. Integra AirPort Extreme Wi-Fi para sincronizar la biblioteca iTunes con su disco rígido interno de 160GB.

- Se conecta a cualquier HDTV de pantalla ancha con entrada para componente o HDMI
- Estéreo analógico y conexión óptica digital para conexión con un receptor de sonido envolvente
- Incluye remoto Apple TV

APTV160GB..... 229.00



MEDIAGATE

MG-800HD Reproductor de medios HD inalámbrico

El compacto MG-800D se conecta a su HDTV vía HDMI permitiéndole mirar archivos de video HD 1080p, escuchar música o ver fotos almacenadas en su PC. Los archivos se obtienen mediante 802.11n Wi-Fi integrado. También podrá instalar un disco rígido interno SATA de 3.5" para almacenar medios localmente y utilizar el cliente BitTorrent integrado para descargar medios de Internet. Compatible con normas DLNA y UPnP.

MEHDMCE..... 249.95



LACIE LaCinema Rugged Discos rígidos multimedia

Creado para LaCie por el mundialmente famoso diseñador industrial Neil Poulton, LaCinema Rugged va más allá de los discos rígidos multimedia ordinarios con su sofisticado diseño todo terreno. Es en realidad un reproductor de medios que se conecta directamente a su TV mediante HDMI, SCART o video compuesto. Con un diseño portátil rugoso, permite reproducir películas y música con codificación digital sin la molestia de conectar la computadora a su cine en casa. Incluso presenta mejora de capacidad HDMI para disfrutar sus videos y fotos en resolución HD completa. Posee un gabinete de aluminio de esmaltado único con protección antirayones y cubierta de goma resistente a los golpes para protección adicional donde quiera que vaya. Al conectarlo a su computadora vía USB, puede almacenar sus archivos multimedia y acceder a ellos más tarde a través de cualquier televisor.

250GB (LALCRM250)... 129.95 320GB (LALCRM320)... 162.95 500GB (LALCRM500)... 189.95



LACIE LaCinema Classic Reproductor de medios

El reproductor de medios LaCinema Classic permite reproducir películas en su HDTV en dos pasos sencillos sin la molestia de conectar su computadora al cine en casa: conecte LaCinema Classic a su computadora mediante USB 2.0 de alta velocidad para almacenar películas y luego conéctelo a la TV para reproducción instantánea. No requiere configuración. Almacene cientos de películas y miles de canciones y fotos. Brinda soporte a una amplia variedad de formatos como DivX, XviD, JPEG y MP3. Las películas y fotos se ven mejor en su HDTV con mejora de capacidad HD JPEG 1080p. Se presenta con un menú en pantalla sencillo y control remoto.

500GB (LALLC500)..... 128.95 1TB (LALLC1TB) 172.95



iomega ScreenPlay HD

Disco rígido portátil externo para multimedia Entrega de contenidos a sistemas de cine en casa

Un reproductor de medios que se conecta directamente a su TV y permite reproducir películas y música con codificación digital sin la molestia de conectar la computadora a su cine en casa. El reproductor presenta un disco rígido de 500GB o 1TB para almacenar medios. Se conecta a la PC mediante USB 2.0. El reproductor brinda soporte a salidas de video componente y compuesto para conectividad de cine en casa. Se incluye control remoto para navegación y control de reproducción. Con soporte para la mayoría de formatos de archivo como AVI, DivX, XviD, MPEG, MP3 y JPEG.

500GB (10HDSMD500)..... 115.95 1TB (10PHDSMD1TB)..... 211.95



WD Western Digital My DVR Expander

Sume instantáneamente 60 horas de TV de alta definición o 300 horas de TV de definición estándar a su DISH Network ViP Series HD DVR. Tendrá mucho lugar para guardar sus programas por más tiempo y nunca se perderá sus programas favoritos. Solo conéctelo al puerto USB externo de su DVR y comience a grabar incluso más programas de TV, eventos deportivos y películas. (Requiere activación del puerto. Se pueden aplicar tarifas.) El sistema de enfriamiento pasivo sin ventilador lo hace silencioso para salas y dormitorios.

My DVR Expander 500GB (WEWDG1S5000V)..... 91.95



WD Western Digital

WD TV Reproductor de medios HD para TV

El reproductor de medios WD TV HD se puede usar para reproducir video, audio e imágenes desde cualquier disco rígido USB o dispositivo de almacenamiento. Incluye dos puertos USB, lo que permite conectarse a múltiples discos rígidos simultáneamente. Se conecta a una TV vía HDMI lo compuesto RCA, con soporte hasta 1080p de resolución. Incluye control remoto para reproducción de medios sencilla. Opciones de vistas en miniatura y en lista permiten explorar toda la biblioteca de medios.

WD TV HD (WEWDAVNO0BN)..... 99.00
Mini-reproductor de medios digitales WD TV (no HD) (WEWDBAAL000)..... 79.95
WD TV HD con puerto de red para acceso en línea (WEWDBAAN000)..... 119.95



Seagate FreeAgent/Theater Solución de reproductor de medios HD

Diseñado para funcionar con el disco rígido portátil FreeAgent® Go™ de Seagate o cualquier dispositivo de almacenamiento USB, FreeAgent/Theater le permite disfrutar medios digitales en su pantalla de TV en lugar de en el monitor de su computadora. Solo guarde el reproductor de medios junto a su TV, coloque su disco rígido FreeAgent Go, apunte, haga clic y disfrute mientras su película favorita aparece ante sus ojos con calidad de video HD y sonido envolvente.

Reproductor de medios HD Independiente para uso en cualquier dispositivo USB (SEFATD)..... 99.00
Reproductor de medios HD con disco rígido 250GB (SEFAT250) 204.95
Reproductor de medios HD con disco rígido 500GB (SEFAT500) 244.95





InternetVue 2020

Adaptador de pantalla inalámbrico PC2TV

Mire cualquier contenido de la PC en su TV. Este dispositivo compacto permite enviar de manera inalámbrica videos o fotos a pantalla de TV, proyector o video con entradas compuesto o

componente. Presenta Wi-Fi integrado de 802.11b/g y puerto cableado Ethernet 10/100Mbps, lo que permite usarlo con computadoras que no tienen Wi-Fi.

#ADIV2020.....189.95

D-Link DSM-520

Reproductor de medios HD inalámbrico

- Envíe contenido digital inalámbrico desde su PC o desde cualquier dispositivo de almacenamiento
- Conexión HDMI hasta 1080i de resolución de video
- Inalámbrico de 802.11g o conectividad Ethernet cableada
- Con soporte para salidas de video HDMI, componente, S-video y compuesto
- Salidas para audio coaxial digital, óptico digital y compuesto analógico
- Teclas presintonizadas de un solo toque para acceso instantáneo a su música favorita
- Interfaz de TV animada intuitiva; asistente de instalación para fácil configuración
- Disfrute cientos de canales de video gratis y premium con Active-TV-Online



#DLDSM520.....214.95

Sling SlingLink TURBO

Transmisor y receptor HomePlug Turbo

Diseñado para uso con el transmisor de TV por Internet Slingbox. Permite transmitir datos Ethernet mediante cableado eléctrico hogareño. Es una gran solución para usuarios de Slingbox porque el cine en casa no siempre está en la misma habitación que el router de Internet. Incluye una caja de un puerto para

conectar al router de Internet y una caja de un puerto que se conecta al SlingBox. También disponible con caja de 4 puertos que se conecta al SlingBox y otros componentes con capacidad Ethernet de cine en casa.

- Transmite datos desde su cableado eléctrico hogareño para permitir la instalación de una red inalámbrica Ethernet entre habitaciones.

SlingLink TURBO Transmisor y receptor de 1 puerto (#SL1PT).....64.95

SlingLink TURBO Transmisor y receptor de 4 puertos (#SL4PT).....119.95

Sling Slingbox Solo

Transmisor de TV por Internet

- Mire su HDTV en cualquier lugar en su computadora portátil o teléfono móvil sin tarifas mensuales
- Mire y controle un dispositivo audiovisual de alta definición o definición estándar, por ej. DVR, decodificador de señal digital de cable, receptor satelital o reproductor de DVD
- Juego completo de conexiones directas para integración sencilla con virtualmente todo dispositivo audiovisual
- Control remoto en pantalla • Soporte de más de 5,000 dispositivos audiovisuales



#SLSBSOLO.....178.00

Sling Slingbox PRO-HD

Transmisor de TV por Internet de alta definición

El Slingbox PRO-HD permite mirar televisión en vivo desde su conexión hogareña de cable o satelital vía Internet. Conecte hasta 4 fuentes de cine en casa e incluya un sintonizador digital interno para señales de cable o TV sin aire. ¿Abona paquetes caros de cable o satelitales para ver deportes o películas? Le encantará mirar cuando viaje por negocios. Los que viajan al trabajo todos los días también pueden actualizarse con las noticias matutinas en vivo desde su computadora portátil o teléfono en el viaje en tren.

- Transmite televisión en vivo desde Internet y permite mirarla en cualquier lugar con acceso a Internet.
- Puede administrar hasta 3 fuentes de video. Posee 2 entradas analógicas SD y 2 HD. También presenta un sintonizador de TV.

• Sin tarifas de suscripción ocultas que otros servicios podrían cobrar. Una vez que obtiene el hardware puede comenzar a mirar TV por Internet sin tener que preocuparse por los costos.

#SLSBPHD.....298.00



LaCinema Black PLAY • LaCinema Black RECORD

Reproductor de medios de alta definición y centro de medios de alta definición

Con LaCinema Black PLAY y LaCinema Black RECORD puede ver toda su música, fotos y películas en su TV. Incluyen grandes capacidades más puerto USB para aumentar la capacidad, convirtiendo a la TV en su propio centro de medios personal con almacenamiento casi ilimitado. Cree presentaciones de diapositivas, reproduzca su música cuando quiera o mire películas HD en todo momento: las posibilidades son infinitas.

El reproductor cliente UPnP integrado garantiza que se pueda conectar a una computadora en red, y podrá cargar, mirar y disfrutar todas sus fotos, música y películas, sin importar donde están ubicadas. Su diseño multiuso lo ayuda a ir más allá de los discos rígidos multimedia normales. Transfiera y mire sus películas hogareñas en HD al conectar una videocámara. Con aumento de capacidad de 1080i, puede mirar sus películas hogareñas con definición impecable, y sus recuerdos durarán toda la vida. Igual en todo lo demás, LaCinema Black RECORD permite pausar o rebobinar fácilmente TV en vivo, o grabar sus programas favoritos para mirarlos después. Con su capacidad de cambio de tiempo, incluso puede grabar el inicio de un programa después de que comenzó a mirarlo.



LaCinema Black PLAY 500GB (LALCBP5TB).....354.95

LaCinema Black PLAY 1TB (LALCBP1TB).....399.95

LaCinema Black RECORD 500GB (LALCBR500GB).....399.95

LaCinema Black RECORD 1TB (LALCBR1TB).....444.95

Nvix Ultio (MX-800HD) Centro de medios alta definición 1080p



Reproductor de medios y decodificador de señal digital basado en disco rígido con capacidad de reproducción HD con salida de video 1080p. Ultio (MX-800HD) lleva el entretenimiento digital a su sala con excepcional calidad de imagen y el cristalino sonido del audio digital. Ultio está listo para Internet

y está pre-equipado con un puerto de red (y capacidad opcional inalámbrico-N). Presenta servidor samba e implementación UPnP, lo que permite una integración fluida con servicios como PlayOn o Uiversity (para transmisión de contenido de video de Hulu, CBS, Youtube, CNN, ESPN y otros). Almacene medios HD en su disco rígido interno, conéctelo a una TV vía un cable HDMI y disfrute películas, música digital y fotos familiares en un HDTV de pantalla grande. Con soporte para la mayoría de códecs de video HD 1080p y formatos como H.264, MKV, Divx HD®, MOV, VC-1, FLV, etc. Capacidad de reproducción de formatos únicos como AVC-HD (tomas de videocámara) o FLAC (audio popular sin comprimir, que desean tanto los audiófilos).

#MVMX800HD.....169.95



Media Hub Almacenamiento de entretenimiento en casa

Más que un simple disco rígido en red, Media Hub está diseñado para actuar como repositorio central de todos sus medios digitales, permitiéndole enviar medios a dispositivos de cine en casa compatibles, compartir fotos en Internet y actuar como dispositivo de respaldo.

La unidad presenta interfaz Gigabit Ethernet, suficientemente rápida para enviar tres streams de video HD simultáneamente. Almacena archivos a un disco rígido interno WD de 500GB (NMH305) o 1TB (NMH410). Una segunda bahía de disco permite aumentar la capacidad de almacenamiento. El NMH405 y el NMH410 suman un LCD color para monitorear el estado del dispositivo o cambiar configuraciones, y lectora de tarjeta de memoria que permite descargar imágenes al disco.

- El software basado en Internet (Mac y Windows) permite ver y jugar con medios desde el disco directamente en la pantalla de su computadora. Este permite liberar espacio en el disco rígido interno de su computadora.
- Soporte RAID 1 cuando se instalan 2 discos de igual capacidad
- Acceso remoto gratis por 1 año al contenido del disco desde todas partes vía Internet
- Halle fotos, música y películas en su red, copie y clasifique para accesibilidad central
- Cuando se usa con un sistema Windows, el software NTI Shadow escanea los medios en su red periódicamente, haciendo un respaldo al disco interno del Media Hub
- Envía películas, música e imágenes a dispositivos compatibles UPnP y DLNA 1.5 • Úselo en cualquier lugar del mundo: funciona con 100-240VAC • Ranura de bloqueo Kensington antirrobo



NMH305: almacenamiento 500GB (LINMH305).....249.95

NMH405: almacenamiento 500GB, LCD y lectora de tarjeta de memoria (LINMH405).....279.95

NMH415: almacenamiento 1TB, LCD y lectora de tarjeta de memoria (LINMH415).....349.00

Cada computadora Macintosh viene con iLife® '09, el premiado paquete de aplicaciones Apple de estilo de vida digital. Este paquete incluye iPhoto®, la forma más fácil y rápida de organizar y compartir fotos digitales, e iMovie® totalmente renovado, ambos fácilmente integrados con MobileMe™ Gallery para compartir fotos y videos en línea. Cada Mac también incluye Leopard®, el sistema operativo más avanzado del mundo, con Time Machine™, una forma fácil para respaldar automáticamente todo en una Mac; Finder™ rediseñado que permite explorar y compartir archivos rápidamente entre múltiples Macs; Quick Look, la mejor manera para ver archivos instantáneamente sin abrir la aplicación; Spaces®, una característica intuitiva para crear grupos de aplicaciones e instantáneamente intercambiarlas; y mejoras para correo electrónico e iChat®.

Apple® MacBook

Con apenas 2.7cm de ancho y un peso de solo 2.3kg, la MacBook es un delgado perfil en cualquier escritorio (o en cualquier mochila o maletín). Sin embargo, esta computadora portátil para ir a todos lados posee durabilidad acorde. El duro gabinete de policarbonato la mantiene lista para los tumbos y las caídas de la vida diaria. Y como tiene cierre magnético (sin partes móviles que se enganchen, traben o rompan) abrir y cerrar la MacBook es un placer. Al abrir cada documento, video o foto estos lucirán nítidos en la pantalla ancha brillante de 13.3" (1280 x 800). Además, está alimentada por una avanzada tarjeta NVIDIA GeForce 9400M para rendimiento de gráficos fluido y de respuesta.



- Con desplazamiento de dos dedos, el trackpad es un rápido camino para ir donde usted quiera. Si lo desea, solo coloque dos dedos en el trackpad y haga clic en el botón para fácil funcionalidad de botón derecho.
- Incorpora tecnología inalámbrica de 802.11n, capacidad Bluetooth, 5 horas de duración de batería para productividad inalámbrica y cámara web iSight.
- 8x SuperDrive permite grabar todo lo que mira, escucha o crea en DVD.
- Puerto mini-DVI para conexión a pantalla externa. También incluye dos puertos USB 2.0, un puerto FireWire 400, Gigabit Ethernet, entrada de audio y conectores para auriculares y conveniente ranura de bloqueo.

MacBook con 2.13GHz Intel Core 2 Duo, disco rígido 160GB SATA (5400 rpm), 2GB de RAM, gabinete de policarbonato blanco, pesa 2.3kg (Mfr# MC240LL/A; B&H# APMB21313W) **978.00**

iLife '09: Se incluye con cada Mac nueva, iLife '09 presenta mejores actualizaciones para iPhoto, iMovie y GarageBand, e incluye iDVD y una versión actualizada de iWeb. iLife '09 hace que trabajar con fotografías, hacer películas y aprender a tocar música sea más divertido, y los usuarios de iMovie en especial van a adorar las nuevas características avanzadas y sencillas.

iPhoto '09: Organice fotografías en dos formas nuevas, según quién se encuentra en sus fotos (Faces) y dónde fueron tomadas (Places). Luego compártalas en Facebook o Flickr con un clic.

iMovie '09: Haga una gran película en el tiempo que tenga. Elija un tema dinámico para mejorar su película en segundos. O refine cada toma con Precision Editor.

GarageBand '09: Aprenda a tocar el piano y la guitarra. Aprenda

canciones de los artistas que las hicieron famosas. Haga rock como una leyenda con los nuevos amplificadores de guitarra y efectos stompbox.

iWeb '09: Diseñe un sitio web para compartir sus fotos, películas y música solo con arrastrar y tirar. Añada dispositivos iWeb, como video y fotografías iSight, temporizador de cuenta regresiva, video YouTube y contenidos RSS.

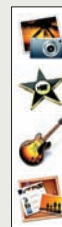

Apple® MacBook Air

MacBook Air, la computadora portátil más delgada del mundo, mide unos sorprendentes 4mm en su punto más delgado, mientras que la altura máxima de 1.9cm es menor que el punto más delgado de las computadoras portátiles de la competencia. MacBook Air tiene una sorprendente pantalla ancha retroiluminada por LED de 13.3", tarjeta de gráficos de vanguardia NVIDIA GeForce 9400M, teclado retroiluminado de tamaño completo, cámara de video iSight incorporada para videoconferencia y trackpad espacioso con soporte de gestos multitoque para que los usuarios puedan pinchar, girar y deslizar. MacBook Air está alimentada por procesador de 1.6GHz o 1.86GHz Intel Core 2 Duo e incluye 2GB de RAM, 120GB SATA o 128GB SSD (disco de estado sólido), 802.11n Wi-Fi, tecnología Bluetooth 2.1 y batería para 5 horas.



- El espacioso trackpad brinda soporte de gestos multitoque para pinchar, girar y deslizar, lo que hace más intuitivo que nunca explorar y girar fotos o acercarse en páginas web.
- El teclado retroiluminado de tamaño completo es ideal para entornos con poca luz, mientras que el sensor de luz ambiente incorporado ajusta automáticamente el brillo de las teclas y el brillo de la pantalla para visión óptima.
- Incluye red AirPort Extreme 802.11n Wi-Fi. Migration Assistant de Apple permite transferir archivos, aplicaciones y preferencias rápidamente desde una Mac más antigua a una MacBook Air mediante una red inalámbrica.
- Mini DisplayPort para conectarse con Apple LED Cinema Display.
- Incluye puerto USB 2.0, conector para auriculares y adaptador de potencia MagSafe diseñado

especialmente para usuarios móviles.

- Los accesorios opcionales incluyen MacBook Air SuperDrive, un disco externo compacto alimentado por el puerto USB de la MacBook Air, y adaptadores Mini DisplayPort que permiten conectar la MacBook Air a pantallas DVI o VGA externas.

MacBook Air (Mfr# MC233LL/A; B&H# APMBAIR18133) procesador 1.86GHz Intel Core 2 Duo, disco rígido 120GB 4200rpm SATA **1429.00**

MacBook Air (Mfr# MC234LL/A; B&H# APMBAIR21313) procesador 2.13GHz Intel Core 2 Duo, disco rígido 128GB SSD **1729.00**

Mac OS X 10.6 Snow Leopard

Una edición mejorada, simplificada y refinada del revolucionario sistema operativo Leopard de Apple, Snow Leopard está optimizado para uso con procesadores de 64 bits, en especial los fabricados por Intel. El Finder, de reciente optimización, tiene iconos el doble de rápidos. Los respaldos de Time Machine son casi 80% más rápidos, y volver del modo reposo/apagado es el doble de rápido. Además de las mejoras en velocidad, el Finder del Snow Leopard está mejorado con búsqueda Spotlight personalizada e iconos mejorados. Exposé ahora está integrado en Dock, lo que permite ver ventanas abiertas rápidamente aplicación por aplicación. QuickTime X incluye herramientas básicas de edición de video. Recorte las escenas adicionales y suba los videos a MobileMe o YouTube fácilmente. iChat requiere menos ancho de banda para conversaciones por video y ofrece 4 veces la resolución para transmisiones de presentaciones iChat Theater. Para explorar Internet, Safari 4 incluye soporte JavaScript 50% más rápido, lo que da como resultado mayor respuesta de las páginas web.



OS X 10.6 Snow Leopard actualización desde Leopard (APMOSXSL) **29.00 Licencia para 5 computadoras (actualización desde Leopard)** (APMOSXSLF) **49.00**

Apple® MacBook Pro

Al redefinir el diseño de la computadora portátil, la MacBook Pro de 13", 15" y 17" presenta un gabinete de una pieza de precisión fabricado en una sola plancha de aluminio, gráficos NVIDIA de vanguardia, brillante pantalla retroiluminada por LED en forma instantánea y gran trackpad Multi-Touch™ de cristal que ofrece casi un 40% más de área para moverse y brinda soporte a más gestos multitoque. En dos de los modelos de 15.4" y 17", puede cambiar entre el procesador de gráficos integrado NVIDIA GeForce 9400M para mayor duración de la batería y el poderoso procesador de gráficos discretos NVIDIA GeForce 9600M GT para mayor rendimiento.

- Las versiones de 13" y 15" vienen con avanzada batería integrada que dura hasta 7 horas. La versión de 17" viene con batería de 8 horas. (8 horas en la MacBook Pro de 17") en una sola carga.
- La pantalla retroiluminada por LED ofrece imágenes nítidas y colores vivos, mientras que la cubierta de vidrio de borde a borde crea una superficie lisa y fluida.
- Para grabar DVD, incorporan un ultrarrápido 8x SuperDrive que también graba discos DL.
- Están preparadas para iPod, iPhone, cámara digital y disco rígido externo. Hay dos (13" y 15") o tres (17") puertos USB 2.0 y un puerto FireWire 800 para conectar periféricos más rápidos.
- Incluyen un Mini DisplayPort para conectar con Apple LED Cinema Display.
- Cámara web iSight incorporada, bocinas estéreo, micrófono omnidireccional y tecnologías inalámbricas AirPort Extreme Wi-Fi y Bluetooth 2.1 + EDR.
- La MacBook Pro de 13" y 15" tienen una ranura de tarjeta SD integrada para editar y compartir fotos y video digital en el acto.



- Bocinas estéreo integradas, micrófono omnidireccional integrado, línea de entrada y salida combinada digital/análogo.
- El espacioso trackpad ofrece a sus manos mucho lugar para moverse en la grande y sedosa superficie de cristal. Use dos dedos para desplazarse por la página. Pinche para acercarse y alejarse. Gire una imagen con los dedos. Deslícese con tres dedos para explorar sus bibliotecas de fotos. Deslícese con cuatro dedos para mostrar el escritorio, ver todas las ventanas abiertas o cambiar de aplicación. Si viene del mundo del clic con el botón derecho del mouse, puede hacer clic con dos dedos o configurar un área especial para ello en el trackpad.

13" MacBook Pro (Mfr# MB990LL/A; B&H# APMBP22613): pantalla 13.3" retroiluminada por LED 1280 x 800, 2.26GHz Intel Core 2 Duo, disco rígido 160 GB, 2GB de RAM, ancho 2.4cm, peso 2 kg	1169.00
13" MacBook Pro (Mfr# MB991LL/A; B&H# APMBP25313): pantalla 13.3" retroiluminada por LED 1280 x 800, 2.53GHz Intel Core 2 Duo, disco rígido 250 GB, 4GB de RAM, ancho 2.4cm, peso 2 kg	1474.00
15" MacBook Pro (Mfr# MC118LL/A; B&H# APMBP25315): pantalla ancha 15.4" retroiluminada por LED 1440 x 900, 2.53GHz Intel Core 2 Duo, disco rígido 250GB, 4GB de RAM, ancho 2.4cm, peso 2.5kg	1679.00
15" MacBook Pro (Mfr# MB985LL/A; B&H# APMBP32015): pantalla ancha 15.4" retroiluminada por LED 1440 x 900, 2.66GHz Intel Core 2 Duo, disco rígido 320GB, 4GB de RAM, 2.4cm de ancho, peso 2.5kg	1949.00
15" MacBook Pro (Mfr# MB986LL/A; B&H# APMBP2815): pantalla ancha 15.4" retroiluminada por LED 1440 x 900, 2.8GHz Intel Core 2 Duo, disco rígido 500GB, 4GB de RAM, 2.4cm de ancho, peso 2.5kg	2239.00
17" MacBook Pro (Mfr# MC226LL/A; B&H# APMBP2817G): pantalla ancha 17" retroiluminada por LED 1920 x 1200, 2.8GHz Intel Core 2 Duo, disco rígido 500GB, 4GB de RAM, 2.5cm de ancho, peso 3kg	2370.00

Accesorios MacBook/MacBook Air/MacBook Pro:

Mini-DVI a adaptador DVI (B&H# APAMDVIQ): Permite conectar la MacBook White a un monitor DVI externo	19.00
Mini-DVI a adaptador VGA (B&H# APAMDVIGA): Permite conectar la MacBook White a un monitor VGA externo	19.00
Mini DisplayPort a adaptador DVI (B&H# APMDDDVI): Conecta un monitor externo con puerto DVI-D, como Apple Cinema Display de 20" o 23", a una MacBook, MacBook Pro o MacBook Air con Mini DisplayPort	28.95
Mini DisplayPort a adaptador Dual-Link DVI (B&H# APMDLDDVI): Conecta un monitor externo con puerto Dual-Link DVI, como Apple Cinema Display de 30", a una MacBook, MacBook Pro o MacBook Air con Mini DisplayPort	98.95
Mini DisplayPort a adaptador VGA (B&H# APMDVGA): Conecta un monitor analógico externo que usa un conector VGA a una MacBook, MacBook Pro o MacBook Air con Mini DisplayPort	28.95
Batería recargable: Para MacBook (B&H# APBMBW), 13" MacBook Pro (B&H# APBMB13), 15" MacBook Pro (B&H# APBMBP15) y 17" MacBook Pro (B&H# APBMBP17)	128.95
MacBook Air SuperDrive (B&H# APMBASD): Ranura de carga USB 8x SuperDrive que reproduce y graba tanto CD como DVD, incluso DVD de doble capa	98.95
Adaptador MagSafe Airline (B&H# APALAM): Cable de alimentación compatible con EmPower y puertos de alimentación de 20mm disponibles en la mayoría de los aviones	48.95

Actualización de memoria:

Kit de actualización de memoria Crucial Technology 4GB SO-DIMM

Para MacBook White

Llame o conéctese

Kit de actualización de memoria Crucial Technology 4GB SO-DIMM

Para MacBook/MacBook Pro

Llame o conéctese

Plan de protección AppleCare:

Extienda su cobertura Apple por 3 años desde la fecha de compra; incluye asistencia telefónica, cobertura global de reparaciones para computadoras portátiles, recursos basados en Internet y TechTool Deluxe de Micromat.

Para MacBook y MacBook Air (B&H# APACPPMBA)

197.00

Para MacBook Pro (B&H# APACPPMP)

268.50



Apple® LED Cinema Display

Con diseño para expandir la pantalla de la MacBook, MacBook Air o MacBook Pro, la pantalla de 24" LED Cinema Display transforma su computadora portátil en una de escritorio, mientras que la cámara iSight incorporada, micrófono y bocinas amplían toda su experiencia.

- Conecte su MacBook a la pantalla LED Cinema Display y llegue a primera clase. La pantalla ancha brillante de 24" 1920 x 1200 ofrece lugar para trabajar.
- Inclíne la pantalla para obtener el mejor ángulo de visión para su entorno de trabajo. Con su movimiento suave, el ajuste es sencillo. Elija cualquier ángulo desde -5 a 25°.
- Conecte su MacBook mediante el conector ultracompacto Mini DisplayPort.
- La pantalla se enciende muy rápido, por lo que no hay que esperar cuando conecta su MacBook: obtiene brillo completo de pantalla instantáneamente.
- La pantalla incluye un conector MagSafe de alimentación y carga. El conector se ubica en su escritorio y elimina la necesidad de desenrollar el cable del adaptador de corriente de la MacBook.
- Los tres puertos USB autoenergizados, junto con la cámara iSight integrada, micrófono y bocinas, se habilitan al momento de conectar el conector USB a su MacBook. Conecte una impresora, cámara, iPod, iPhone: lo que desee.
- Con la cámara iSight integrada, micrófono y bocinas, puede conectar su MacBook (dejándola abierta o cerrada) y participar en videoconferencias o escuchar música como lo haría con una computadora de escritorio.

24" LED Cinema Display (Mfr# MB382LL/A; B&H# APLED24): Incluye cable de alimentación CA y paño de limpieza. 22.6 x 18.8 x 7.8" (AAP), peso 9.5kg

849.00



Apple® Mac mini

Dentro de su pequeño gabinete de 5cm de alto y 16.5cm2 de aluminio anodizado, la Mac mini incluye procesador Intel Core 2 Duo, disco rígido de 80 o 120GB, ranura de carga Combo drive o SuperDrive, así como inalámbrico incorporado; todo silencioso. Este diseño modular permite actualizar su sistema actual a la elegancia, simpleza y confianza de Macintosh sin demasiados gastos adicionales.

Mac mini también tiene mucho lugar para crecer. Solo conecte sus dispositivos digitales como cámaras, iPod, impresora, videocámara o teclado a la Mac mini mediante USB 2.0 o FireWire. Comparta archivos en su casa a grandes velocidades con Ethernet 10/100/1000BASE-T integrada. Disfrute sonido de alta calidad en cualquier sistema de bocinas con audio analógico/digital de doble resistencia. Grabe fuentes digitales y analógicas mediante la línea de entrada de audio, perfecta para sus últimos podcasts en GarageBand. (Nota: no incluye pantalla, teclado ni mouse.)

- AirPort Extreme Wi-Fi (802.11g) incorporado y Bluetooth 2.0 + EDR.
- Tarjeta de gráficos NVIDIA GeForce 9400M con 128MB o 256MB de memoria.
- El conjunto de aplicaciones iLife '09 le permite hacer cosas sorprendentes. Mejore, organice y comparta sus fotos mediante iPhoto. Cree calendarios, libros y tarjetas. Haga sus videos con las características avanzadas pero sencillas de iMovie. Convierta sus creaciones fotográficas y películas en DVD profesional con iDVD. Produzca música original en GarageBand, incluso si no puede cantar una nota. Haga podcasts y blogs. Luego publíquelos en Internet mediante MobileMe e iWeb.

- Front Row de pantalla completa, con sus menús intuitivos, texto grande y gráficos brillantes, permite explorar música, fotos y videos en su Mac mini tan fácilmente como explora música en su iPod. Use el Apple Remote provisto para disfrutar sus medios desde cualquier lugar de la habitación.

Mac mini (B&H# APMM20C2D1): 2GHz Intel Core 2 Duo, 1GB de RAM, disco rígido 120GB SATA y ranura de carga 8x SuperDrive con soporte doble capa (DVD±R DL/DVD±RW/CD-RW) **578.00**

Mac mini (B&H# APMM20C2D2): 2.0GHz Intel Core 2 Duo, 2GB de RAM, disco rígido 320GB SATA y ranura de carga 8x SuperDrive con soporte doble capa (DVD±R DL/DVD±RW/CD-RW) **769.00**

Accesorios:

Time Capsule

Al funcionar de forma inalámbrica con Time Machine, Time Capsule automáticamente respalda todo. No se tiene que preocupar de perder archivos importantes, música, fotos y recuerdos. Es también una estación base 802.11n Wi-Fi de características completas, para que cada computadora de su hogar pueda funcionar en la red inalámbrica a velocidades impresionantes y respaldar de forma inalámbrica al mismo Time Capsule.

1TB Time Capsule (B&H# APTC1TBU).....276.00 **2TB Time Capsule (B&H# APTC2TB).....479.00**

Mighty Mouse: Innovador mouse USB que posee una cubierta sensible al tacto, bola de desplazamiento de 360° y botones laterales con detección de fuerza. Excelente acompañante para la MacBook, MacBook Pro, iMac, Mac Pro o Mac mini (# APMMW)..... **49.00**

Mighty Mouse (Bluetooth inalámbrico): Igual que el anterior, pero inalámbrico (# APMMWL)..... **69.00**

Teclados ultradelgados:

Teclado USB ultradelgado tamaño completo para su computadora Macintosh. Posee 15 teclas de función programables, teclas multimedia y teclado numérico completo. Ajuste el volumen o expulse medios con las teclas multimedia especiales.

Ultradelgado con teclado numérico (#APKBQ)..... **49.00** Ultradelgado sin teclado numérico (#APKBV)..... **49.00**

Teclado inalámbrico ultradelgado (#APKBWLQ)..... **79.00**



Instalación de RAM en B&H:

Técnicos certificados (A+) realizarán la instalación de la memoria del sistema para asegurar que la garantía original del fabricante de la computadora continúe durante todo el período de garantía.

(B&H# BHINSTALL1)..... **39.99**



Actualización de memoria:

Memoria Crucial Technology 1GB SO-DIMM

(B&H# CRCT12864AC6): Para Mac mini..... **Llame o conectese**

Kit de actualización de memoria Crucial Technology 2GB

SO-DIMM (B&H# CRCT2K12864B):

Para Mac mini..... **Llame o conectese**

Kit de actualización de memoria Crucial Technology 4GB

SO-DIMM (B&H# CR4GBK6400S0): Para iMac **Llame o conectese**

Kit de actualización de memoria Crucial Technology 8GB

FB-DIMM (B&H# CRCT2KIT512S):

Para Mac Pro..... **Llame o conectese**

Plan de protección AppleCare:

Extienda su cobertura Apple por 3 años desde la fecha de compra; incluye asistencia telefónica, cobertura global de reparaciones para computadoras portátiles, recursos basados en Internet y TechTool Deluxe de Micromat.

Para Mac mini (B&H# APACPPMM)..... 115.95

Para iMac (B&H# APACPPIM)..... 168.95

Para Mac Pro (B&H# APACPPMP)..... 248.95

Para Apple Cinema Display (B&H# APACPPAD)..... 79.95



Apple® iMac

iMac establece la pauta de la elegancia y la potencia. Es una computadora completa de alto rendimiento en un diseño todo en uno. Desde cualquier punto de vista, iMac es impresionante. Su perfil es increíblemente delgado. Pero se compara poco con sentarse frente a la pantalla ancha brillante enmarcada en aluminio anodizado. iMac instantáneamente transforma su lugar de trabajo de un escritorio abarrotado a un podio de pantalla brillante. Presenta poderosos procesadores Intel Core 2 Duo, Mac OS X Leopard e iLife '09. Las brillantes pantallas anchas de 20" y 24" hacen que las fotografías y películas tomen vida con colores ricos.

- Fabricada de una sola plancha de aluminio, para no ver ninguna costura o pernos excepto por un solo compartimiento en la parte inferior que provee fácil acceso a las ranuras de memoria.
- Pantalla plana LCD con resolución 1680 x 1050 (20") o 1920 x 1200 (24"), brinda colores nítidos y claridad sorprendente.
- El teclado ultradelgado de Apple complementa la iMac. Su gabinete de aluminio anodizado presenta teclas de bajo perfil con sensación nítida y receptiva. Incluye teclas de función especial para control de un toque de las funciones Mac, y dos puertos USB 2.0 para conectividad de alta velocidad a su iPod, Mighty Mouse, cámara digital y otros dispositivos.
- La cámara Web iSight incorporada y el micrófono se integran tan perfectamente que apenas se notan hasta que los necesita para una videoconferencia.
- Con la tarjeta de gráficos NVIDIA de alto desempeño se ofrece reproducción fluida

de video y ambientes visuales realistas.

- Conecte su iPod, cámara digital, teléfono móvil y disco rígido externo. Si tiene un cable, iMac tiene lugar. Existen tres puertos USB 2.0 en la misma iMac y dos en el teclado Apple. Conecte más rápidamente los periféricos a los puertos FireWire 400 y FireWire 800 para incluso más posibilidades.
- Tecnología inalámbrica de alta velocidad 802.11n integrada. Y con Time Capsule o AirPort Express Base Station, cada computadora en cada habitación se puede conectar a la iMac, a Internet y entre ellas. En esta red, todos pueden imprimir, navegar en Internet e incluso reproducir música desde la biblioteca de iTunes por medio de su estéreo hogareño en forma inalámbrica.
- Grabe sus propios CD y DVD, incluso DVD de doble capa, para respaldar datos o crear sus propias mezclas de música. Con SuperDrive e iDVD, puede incluso grabar películas que realizó en DVD y mirárlas en su TV.



20" iMac (Mfr# MB417LL/A; B&H# APIM2662GB20): 2.66GHz Intel Core 2 Duo, disco rígido 320GB, 2GB de RAM, tarjeta de gráficos NVIDIA GeForce 9400M **1139.00**

24" iMac (Mfr# MB418LL/A; B&H# APIM26664024): 2.66GHz Intel Core 2 Duo, disco rígido 640GB, 4GB de RAM, tarjeta de gráficos NVIDIA GeForce 9400M **1429.00**

24" iMac (Mfr# MB419LL/A; B&H# APIM29324): 2.93GHz Intel Core 2 Duo, disco rígido 640GB, 4GB de RAM, tarjeta de gráficos NVIDIA GeForce GT 120 **1709.00**

24" iMac (Mfr# MB420LL/A; B&H# APIM3061TB24): 3.06GHz Intel Core 2 Duo, disco rígido 1TB, 4GB de RAM, tarjeta de gráficos NVIDIA GeForce GT 130 **2099.00**

Apple® Mac Pro



La Macintosh más rápida, la Mac Pro presenta la última serie de procesadores Quad-Core Intel Xeon 3500 y 8-Core Xeon 5500 que operan hasta 2.93GHz, cada uno con 8MB de caché L2 por procesador para desempeño asombroso y potencia eficaz. Sistema ideal para profesionales creativos, creadores de contenidos digitales 3D y científicos, ofrece una arquitectura de hardware de ancho de banda alto, hasta 32GB de memoria DIMM, gráficos poderosos y hasta 4TB de almacenamiento interno. Se presenta preinstalada con Mac OS X 10.5 "Leopard". El SO de 64 bits aprovecha totalmente los procesadores Xeon e incluye aplicaciones de software como Time Machine, Spaces, Spotlight, Dashboard, Mail, iChat AV, Safari, QuickTime e iCal. También incluye iLife '09, el popular paquete de vida digital que incluye iTunes, iPhoto, iMovie HD, iDVD, iWeb y GarageBand.

- La Mac Pro estándar viene con NVIDIA GeForce GT 120 con 512MB GDDR3 de memoria, Mini DisplayPort y salida de video dual-link DVI. Incluye ranura para gráficos PCI Express 2.0 y brinda soporte a la última generación de tarjetas de gráficos NVIDIA, como GeForce 8800 GT con 512MB de memoria de video o Quadro FX 5600 con 1.5GB de memoria de video.
- La Mac más ampliable, la Mac Pro presenta cuatro bahías de disco rígido interno con conexión directa instalación sin cables para cuatro discos rígidos de 1TB Serial ATA, totalizando 4TB de almacenamiento interno y soporte para dos SuperDrives. Con discos 15000 rpm SAS (Serial Attached SCSI) opcionales que pueden presentar hasta 250MB/s de rendimiento E/S RAID 5, la Mac Pro es ideal para editores de películas y videos.
- Con soporte para cuatro tarjetas de gráficos, la Mac Pro se puede conectar

hasta con ocho pantallas de 30" al mismo tiempo para visualización avanzada y pantallas gigantes más grandes.

- Combinada con discos SATA o SAS, usar la tarjeta opcional RAID para Mac Pro ofrece la máxima protección de datos y desempeño de E/S de disco en la Mac Pro.
- La Mac Pro es de fácil acceso en el frente y la parte posterior para conectar dispositivos externos con 5 puertos USB 2.0, 2 FireWire 400, 2 FireWire 800, entrada y salida de audio óptico y analógico, puertos Gigabit Ethernet dobles y conector para auriculares.
- Incluye un teclado Apple ultradelgado y Bluetooth 2.0 integrado que permite reducir el desorden de cables con el teclado inalámbrico Apple opcional y mouse inalámbrico Apple opcional.

Mac Pro (B&H# APMP226QC3): procesador 2.66MHz Quad-Core Intel Xeon, 3GB de RAM, tarjeta de gráficos nVIDIA GeForce GT120 con 512MB de memoria, 640GB Serial ATA 3GB/s; 7200 rpm, 16x SuperDrive con soporte doble capa (DVD±R DL/DVD±RW/CD-RW) **2299.00**

Mac Pro (B&H# APMP226QC): Incluye dos procesadores 2.66GHz Quad-Core Intel Xeon, 6GB de RAM, tarjeta de gráficos nVIDIA GeForce GT120 con 512MB de memoria, 640GB Serial ATA 3GB/s; 7200 rpm, 16x SuperDrive con soporte doble capa (DVD±R DL/DVD±RW/CD-RW) **3079.00**

Además de la configuración estándar, B&H ofrece numerosos sistemas Mac Pro personalizados en www.bhphotovideo.com.

Apple® Cinema HD Display

Monitor de 30"

Con diseño para ajustarse al gabinete de aluminio esculpido, el Cinema HD Display de 30" de Apple es la compañía perfecta para la Mac Pro. Con un gabinete elegante de aluminio anodizado, puede colocar varias pantallas una junto a la otra, para imágenes virtualmente fluidas. Queda suspendida sobre su escritorio en una base curvilínea, mientras que con un toque suave puede ajustar el ángulo de visión de -5° a 25°. Conecte las pantallas mediante DVI de estándar industrial y elija la montura VESA opcional para instalarlas en cualquier lugar.

- Cinema HD Display de 30" otorga el espacio necesario para visualizar toda su creación; incluso otorga la resolución necesaria para editar en el lugar. Con un 77% más de pantalla de 23" en estado real, puede desplegar dos páginas y editar el texto sin ángulo de inclinación. Realice una revisión de múltiples imágenes lado a lado en Aperture o solo una, en pantalla completa y muy grande. Trabaje en Photoshop con más de 30 capas en una paleta. Incluya toda la línea de tiempo en Final Cut Pro. Visualice 126 controles del mezclador Logic Pro simultáneamente. O mire con atención cuatro formas diversas de visualización de una molécula con detalle subatómico.
- Resolución de 2560 x 1600, ángulo de visión de -5° a 25°.
- Mac Pro se puede ampliar para ejecutar un arreglo de hasta ocho pantallas Cinema HD.
- Con soporte dual-link DVI y hasta 256MB de memoria de gráficos, la MacBook Pro de 17" puede ejecutar el enorme Apple Cinema HD Display de 30" y ofrecer a su computadora portátil un dramático lienzo de escritorio.
- Posee un hub FireWire 400 y un hub USB 2.0, con dos puertos cada uno.



30" Cinema HD Display: tamaño 27.2 x 21.3 x 8.46" (AAP), peso 12.5kg (Mfr# M9179LL/A; B&H# APCD30): **1699.95**

iWork '09: La última versión del popular conjunto de productividad de oficina de Apple añade nuevas características poderosas sin sacrificar la facilidad de Apple.



Keynote '09 presenta transiciones avanzadas de objeto, que automáticamente anima objetos con elección de efectos y Magic Move, una forma innovadora de crear animaciones sofisticadas solo con aplicar una transición simple. Las nuevas transiciones de texto cambian el texto de una diapositiva a la siguiente. Las transiciones avanzadas de objeto animan objetos desde una diapositiva mientras que simultáneamente animan objetos en la siguiente con elección de efectos. Los cuadros 3D ahora incluyen formas cilíndricas, gráficos circulares de bordes biselados, nuevas texturas y cuatro efectos nuevos de construcción 3D.

Pages '09 presenta vista Full Screen que ayuda a concentrarse en su escritura y delinear la forma de organizar sus pensamientos. El soporte MathType 6 permite a ingenieros, matemáticos y estudiantes añadir fácilmente ecuaciones sofisticadas a sus documentos y la integración EndNote X2 permite a los usuarios añadir y editar referencias bibliográficas completas. Pages '09 también incluye 40 plantillas nuevas diseñadas por Apple como boletines, carteles, certificados y artículos de escritorio coordinados.

Numbers '09 brinda una maravillosa forma de clasificar rápidamente los datos en columnas, que luego puede desintegrar, ampliar y resumir para que los datos tengan sentido. Numbers '09 hace que escribir fórmulas sea mucho más fácil con la función mejorada de explorador que incluye ayuda integrada para más de 250 funciones y marcadores de posición visuales de ayuda que explican cada variable de una fórmula.

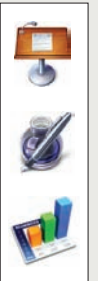

iWork '09 (B&H# APIW09) **69.95** **iWork '09 Family Pack (B&H# APIW09FP):** Licencia para 5 computadoras **94.95**

ARCHOS 9 PC Tablet

Al combinar un diseño innovador con la tecnología más avanzada, la ARCHOS 9 PC Tablet proporciona el rendimiento de una PC de alta gama con cosmética impresionante, excelente diseño ergonómico y la interfaz táctil con la que ARCHOS logró su reputación. De líneas puras, delgadez extrema (1.6cm), peso menor que medio kilo y sorprendente acabado negro, la ARCHOS 9 supera los límites de elegancia y simplicidad de una netbook. Intuitiva y fácil de usar, la ARCHOS 9 ofrece una experiencia de usuario incomparable, y se diseñó para reemplazar a la computadora tradicional. Sin un teclado físico, tiene un teclado virtual que es muy fácil de usar en la resistente pantalla táctil, y tiene un trackpoint óptico que le permite navegar en Internet, comunicarse, trabajar y entretenerse en todo lugar. Se alimenta con un procesador Intel® ATOM™ Z515, está equipada con 1GB de RAM, disco rígido de 60 o 120GB y Bluetooth para conectar accesorios inalámbricos. Se alimenta con batería de polímero de litio recargable. Incluye el SO Microsoft Windows 7.

- 802.11b/g inalámbrico integrado o puede estar equipada con el módulo 3.5G HSUPA opcional, que permite acceder a Internet de alta velocidad en todo lugar.
- El software Web TV y de reproductor de radio brinda acceso a casi 1,000 canales de Web TV, más de 10,000 estaciones de radio en Internet y 100,000 podcasts.
- Se conecta a una pantalla de tamaño completo con salida VGA.
- Acceso a Internet, correo electrónico y redes sociales con total seguridad con el popular antivirus BitDefender™ y filtro parental para proteger a los niños. • Pantalla táctil de 8.9" (1024 x 768).
- Ve a y convierta fotos con software de edición de imágenes Xnview. Edite fotos y cree presentaciones de fotos con efectos de transición.



Archos 9 PC Tablet

60GB Negro (AR9PCT60B).....	489.95
60GB Blanco (AR9PCT60W).....	489.95



acer

Aspire One Netbooks 10.1"

Con un peso menor que 1.4kg, la netbook Aspire One es la compañera de viaje ideal. Ofrece rendimiento ultraportátil en un diseño pequeño y compacto que se puede llevar a todos lados. El procesador Intel Atom combina rendimiento, potencia y eficiencia, otorgándole hasta 9 horas de duración de batería con una batería de 6 celdas. Diseñada para simplicidad, presenta una pantalla de 10.1" (1024 x 768), tarjeta Intel GMA 950 integrada, 1GB de memoria y disco rígido de 160GB o 250GB SATA. También integra 802.11b/g/n inalámbrico y soporte Bluetooth. Viene con sistema operativo Windows XP Home con Service Pack 3 o Windows 7 Starter, lo que le ofrece la libertad de hacer lo que desea: con simpleza, confianza y mayor seguridad.

- Intel Graphics Media Accelerator 950 y 1GB SDRAM integrado.
- Cámara web y micrófono integrado para conversaciones VOIP o videoconferencia.
- Baterías de ión litio de 6 celdas ofrecen duración de 9 horas.
- Tres puertos USB 2.0 y lectora de tarjeta de medios digitales 6 en 1 para conveniente descarga y conexión a sus dispositivos digitales.
- Disfrute un sonido más atractivo con nivel de realismo e intensidad con tecnología de auricular Dolby: todo sin molestar a otro.
- Proveen soporte de audio de alta definición y tienen dos bocinas incorporadas.
- Almacene imágenes, música y documentos en los discos rígidos de 160GB o 250GB SATA 5400rpm alta velocidad.
- Pinche, mueva y gire su dedo en el touchpad multigestos para obtener una forma intuitiva de ver páginas web, fotos, hojas de cálculo y mucho más.
- Acceda a su correo electrónico o navegue en Internet con 802.11b/g/n inalámbrico u 802.11b/g/n inalámbrico mucho más rápido.



Con Intel Atom N270, disco rígido de 160GB, batería de 3 celdas y Windows XP Home con SP 3: Disponible en blanco (ACAOD2501326), negro(ACAOD2501151), azul(ACAOD2501165) o rojo (ACAOD2501116)	299.95
Con Intel Atom N280, disco rígido de 160GB, batería de 6 celdas y Windows XP Home con SP 3: Disponible en blanco (ACAOD2501014), negro(ACAOD2501424), azul(ACAOD2501441) o rojo (ACAOD2501517)	349.95
Con Intel Atom N270, disco rígido de 250GB, batería de 6 celdas y Windows 7 Starter: Disponible en blanco (ACAOD2501694), negro(ACAOD2501842), azul(ACAOD2501197) o rojo (ACAOD2501383)	349.95
Con Intel Atom N280, disco rígido de 250GB, batería de 6 celdas y Windows 7 Starter: Disponible en blanco (ACAOD2501440), negro(ACAOD2501146), azul(ACAOD2501428) o rojo (ACAOD2501986)	379.95



Mini 110 • Mini 311 Netbooks 10.1" y 11.6"

Conveniente alternativa en lugar de llevar su PC portátil principal a todos lados, las HP Mini Serie 110 ofrecen la funcionalidad que necesita para estar en línea y permanecer conectado y entretenerse. Esta PC es la compañera perfecta para todos aquellos con un estilo de vida activo ya que son ultramóviles con 1.3kg y solo 2.5cm de ancho. Ofrecen rápido y fácil acceso a recursos en línea y entretenimiento digital. La espaciosa pantalla ancha antibrillo LED de 10.1" (1024 x 600) permite cómoda visión de correo electrónico, sitios web y videos. Presentan procesador Intel Atom N270, tarjeta de presentación Intel GMA 950, 1GB de memoria y disco rígido de 160GB o 250GB. Tienen mini cámara web HP con micrófono digital integrado, 802.11b/g Wi-Fi integrado, lectora de tarjeta de memoria 5 en 1 integrada y teclado casi de tamaño completo (92%) que es mucho más cómodo que las thumb keys de teléfonos de alta gama y PDA. QuickSync integrado permite sincronizar archivos, fotos y videos fácilmente con su computadora portátil principal o PC de escritorio siempre y cuando esté conectada a la misma red. Igual en todo lo demás, la Mini Serie 311 permite disfrutar la experiencia de video HD y verdadera fidelidad de sonido con NVIDIA ION, HDTV de pantalla completa y reproducción de película en la pantalla ancha HP BrightView de 11.6". También permite ver su contenido en HDTV pantalla grande mediante el puerto HDMI.



Mini 110-1020NR: disco rígido de 160GB, XP Home, acabado HP Imprint negro, batería de 3 celdas (B&H# HE1101020NR).....	299.95
Mini 110-1030NR: disco rígido de 160GB, XP Home, acabado HP Imprint negro, batería de 6 celdas (B&H# HE1101030NR).....	329.95
Mini 110-1036NR: disco rígido de 160GB, XP Home, acabado HP Imprint blanco, batería de 6 celdas (B&H# HE1101036NR).....	339.95
Mini 110-1037NR: disco rígido de 160GB, XP Home, acabado HP Imprint rosa, batería de 6 celdas (B&H# HE1101037NR).....	339.95
Mini 110-1125NR: disco rígido de 160GB, Windows 7 Starter, acabado HP Imprint negro, batería de 6 celdas (B&H# HE1101125NR)	499.95
Mini 110-1126NR: disco rígido de 250GB, Windows 7 Starter, acabado HP Imprint blanco, batería de 6 celdas (B&H# HE1101126NR)	379.95
Mini 110-1127NR: disco rígido de 250GB, Windows 7 Starter, acabado HP Imprint rosa, batería de 6 celdas (B&H# HE1101127NR)	379.95
Mini 110-1135NR: disco rígido de 250GB, Windows 7 Starter, Special Edition by Studio Tord Boontje, batería de 6 celdas (B&H# HE1101135NR).....	Llame por disponibilidad
Mini 110-1150NR: equipada con módulo de banda ancha móvil HP un2420 EV-DO/HSPA, un módulo WWAN integrado que brinda conexión y permite roaming en redes inalámbricas (se requiere servicio portador por separado). Conéctese en todo lugar, en todo momento con velocidad de banda ancha. Viene con disco rígido de 160GB, XP Home, acabado HP Imprint negro, batería de 6 celdas. (B&H# HE1101150NR)	429.95
Mini 311-1000NR: disco rígido de 250GB, XP Home, acabado HP Imprint negro, batería de 6 celdas (B&H# HE3111000NR).....	399.95
Mini 311-1025NR: viene con disco rígido de 2GB, Windows 7 Starter, acabado HP Imprint negro, batería de 6 celdas (B&H# HEM1110NR).....	499.95



Eee PC 1005HA (Seashell)

Netbook 10.1"

Inspirada en la contorneada forma de una concha marina y con un exterior opalescente y brillante fabricado con la innovadora tecnología In-Mold Roller, la Eee PC 1005HA es una obra de arte. Es tan liviana y compacta que se puede transportar a cualquier lugar. Y con curvas elegantes y líneas suaves que envuelven la reluciente cubierta, la Eee PC 1005HA obtendrá una segunda mirada donde vaya.



Disponibles en cuatro versiones, se alimentan con procesador Intel Atom N270, están equipadas con 1GB de RAM, disco rígido de 160GB o 250GB e incluyen Windows XP Home. También incluyen el paquete de software ASUS Eee Docking (solo para XP) para que la experiencia de computación móvil sea más sencilla y divertida.

- Super Hybrid Engine permite optimizar la energía de la computadora en movimiento con tres perfiles de gestión de energía (Super Performance, High Performance y Power Saving). Maximice el rendimiento del sistema y extienda la duración de la batería hasta 5 horas en la 1005HA-E, 8.5 horas en la 1005HA-V y 1005HA-M, y unas increíbles 10.5 horas en la 1005HA-P.
- Pantalla LED retroiluminada de 10.1" con resolución 1024 x 600 permite ver una página A4 sin tener que desplazarse hacia la izquierda o derecha para facilitar la lectura y edición de documentos.
- Además de disco rígido de 160GB (suficiente para 30,000 canciones MP3), 10GB de Eee Storage en línea permiten acceder, arrastrar y tirar sus documentos y archivos multimedia en todo momento, en todo lugar. Incluso puede compartir sus archivos con sus amigos, familia o colegas.
- Amplio apoyapalmas y teclado que es el 92% del tamaño del teclado de las computadoras portátiles genéricas hacen que sea más fácil y cómodo escribir.
- Con entrada de gestos multitoque, puede acercarse y alejarse para ver fotos o leer documentos con solo reunir o separar la punta de sus dedos en el panel táctil. También puede deslizar simultáneamente dos dedos hacia arriba o hacia abajo en el panel táctil, para facilitar el desplazamiento por una ventana sin utilizar el mouse.
- Cámara web incorporada de 1.3MP y micrófono digital. Al contar con dos poderosos micrófonos, elimina los ruidos de fondo del ambiente y reduce los ecos para obtener grabaciones de voz más claras.
- Conectividad inalámbrica de alta velocidad con 802.11n y Bluetooth 2.1 integrado.
- Ranura para tarjeta de memoria MMC/SD/SDHC integrada.
- El proceso de recuperación rápida de la tecla F9 no requiere CD de Windows o CD con el controlador si necesita restaurar el sistema a la configuración de fábrica.
- SRS Premium Sound™ ofrece la mejor experiencia de sonido para disfrutar música, películas y juegos y SRS Premium Sound crea un fantástico audio 3D a partir de material mono y estéreo.

- Eee PC1005HA-E:** Con batería de 3 celdas en negro (AS1005HAEUBK)..... **299.00**
- Eee PC1005HA-V:** Con batería de 6 celdas, disco rígido de 160GB en blanco (ASPC1005HAVW), negro (ASPC1005HAVB), azul (ASPC1005HAVBL) o rosa (ASPC1005HAVP)..... **329.00**
- Eee PC1005HA-M:** Con batería de 6 celdas, disco rígido de 250GB y Windows 7 Premium en blanco (AS1005MAVUWT), negro (AS1005MAVUBK), azul (AS1005MAVUBU) o rosa (AS1005MAVUPI)..... **349.00**
- Eee PC1005HA-P:** Con Atom N280, batería de 6 celdas de 9 horas de duración, disco rígido de 320GB, Bluetooth, funda para viaje y Windows 7 Premium en azul (AS1005HAPBU) o negro (AS1005HAPBK). **399.00**



Eee PC 1101HA (Seashell) Netbook 11.6"

La Eee PC1101HA-M tiene todas las funciones de la 1005HA, pero a mayor escala. Ahora puede disfrutar imágenes nítidas y vibrantes y películas en una pantalla ancha de 11.6" y 16:9. Esto permite reproducir video HD 720p en resolución original de 1366 x 768.



También brinda hasta 11 horas de duración de batería, gracias a la combinación de ahorro de energía del exclusivo Super Hybrid Engine y procesador Intel® Atom™ Z520 1.33GHz. Por último, el teclado es el 95% del tamaño de una computadora portátil estándar.

En negro (AS1101HAMU1X)..... **419.95**

Eee PC 1008HA (Seashell) Netbook 10.1"

Con solo 2.5cm de espesor y 1.1kg de peso, la superelegante Eee PC 1008HA es ultraportátil y fácil de usar. Se alimenta con procesador Intel® Atom™ N280, tiene todas las funciones de la Eee PC 1005HA y viene con una mochila VGA en su base que la oculta cuando no se usa. Con la mochila VGA podrá reproducir la pantalla de la Eee PC 1008HA en una pantalla más grande, ideal para presentaciones y sesiones de películas. Disponible en dos versiones y cuatro colores, ofrecen 6 horas de uso con el exclusivo Super Hybrid Engine.



Eee PC1008HA-M: Con procesador N280, 1GB de RAM, disco rígido de 250GB, Bluetooth y Windows 7

Starter en blanco (AS1008HAMWH), negro (AS1008HAMBK), azul (AS1008HAMBUL) o rosa (AS1008HAMPI)..... **429.95**

Eee PC1008HA-P Con N280, 2GB de RAM, disco rígido de 320GB, Bluetooth y Windows 7 Premium en blanco (AS1008HAPWH), negro (AS1008HAPBK), azul (AS1008HAPBU) o rosa (AS1008HAPPI)..... **479.95**

Eee PC T91 Tablet netbook 8.9"

La revolucionaria Eee PC T91 ofrece la mejor transportabilidad y simplicidad con una pantalla táctil fácil de usar que permite navegar por aplicaciones y en Internet con solo mover un dedo. Del tamaño de una novela de bolsillo, la liviana Eee PC T91 es la PC más pequeña y delgada del mundo. Además, presenta batería de mayor duración con el procesador de energía eficiente Intel Atom Z520, ASUS Super Hybrid Engine exclusivo y pantalla retroiluminada por LED.



- Con solo 8.8 x 6.4" y peso menor que 0.9kg, es una de las netbooks de 8.9" más pequeñas y livianas.
- Super Hybrid Engine (SHE) y batería de 2 celdas ofrecen 5 horas de uso continuo por carga.
- Incluye TouchSuite, un conjunto de exclusivas aplicaciones de software que permite a los usuarios realizar infinidad de tareas divertidas con los dedos como retocar fotos, crear álbumes de fotos, dejar notas manuales en el escritorio y crear caricaturas o emoticones personalizados.
- La funcionalidad de Tablet PC permite sostenerla con un solo brazo, lo que permite a los usuarios leer documentos, anotar ideas en computadoras portátiles digitales y navegar en Internet mientras caminan.
- Sintonizador de TV y GPS opcional para entretenimiento y capacidades de navegación avanzadas.
- Tres maneras de acceder al almacenamiento de datos mientras está en movimiento: Disco de estado sólido (SSD) incorporado y a prueba de golpes de 16GB o 32GB, Eee Storage exclusivo hasta 20GB permiten cargar y descargar archivos mediante una interfaz intuitiva "arrastrar y tirar" y almacenamiento ampliable con la tarjeta expansora de disco de 16GB.
- 802.11b/g/n inalámbrico integrado y tecnología 3G (HSUPA) que permite acceder a Internet de alta velocidad en todo lugar (se requiere suscripción).
- Puede elegir tres modos operativos: el SO principal y otros dos que están integrados en el sistema y disponibles en el inicio.
- Modo Eee, que es muy similar a la tecnología Express Gate que presentan las netbooks, computadoras portátiles y placas madre Asus. Este es un sistema operativo Linux "lite" en un ROM, que brinda acceso a un SO de buen funcionamiento con aplicaciones útiles como navegación en Internet y Skype, todo en cuestión de segundos.
- El segundo modo operativo es una GUI táctil en base a dispositivos; también se encuentra disponible en el inicio negando el uso del teclado, lo que es más parecido a la plataforma Eee Top.

T91: Con disco SSD de 16GB y Windows XP Home (B&H# AST91)..... **494.95**

T91MT: Con disco SSD de 32GB, Bluetooth y Windows Vista Premium (B&H# AST91MT)..... **549.95**



Serie LT2000 Netbook 10.1"

Lleve un estilo de vida moderno y activo con la netbook Serie LT2000 que brinda diversión en línea en un diseño moderno que complementa su estilo activo con accesorios.



Se alimenta con procesador

Intel Atom N270, presenta pantalla retroiluminada por

LED SD WSVGA de alto brillo de 10.1", tarjeta de gráficos Intel GMA 950, lectora de tarjeta de memoria multi en 1, 1GB de RAM, disco rígido de 160GB SATA, cámara web y micrófono integrado y 802.11b/g Wi-Fi integrado.

- Pinche, mueva y gire convenientemente sus dedos en el touchpad multigestos para explorar fácilmente páginas web, fotos, hojas de cálculo y mucho más.
- Disfrute los dramáticos efectos de una banda de sonido de 5.1 canales con auriculares Dolby o escuche a través de las bocinas estéreo. • Viene con Windows XP Home con SP3.

LT2021u (GALT2021U): En rojo..... **Llame o conéctese por precio**

LT2022u (GALT2022U): En negro..... **Llame o conéctese por precio**

SAMSUNG

N310 Netbook 10.1"

Con procesador Intel® Atom™ N270, pantalla LED de 10.1" (1024 x 600), 1GB de RAM y disco rígido de 160GB, la N310 pesa solo 1.2kg y tiene una poderosa batería de 6 celdas que dura hasta 9 horas. Teclado con forma rectangular, 93% ergonómico y liso con espacio optimizado entre teclas para escribir más rápido y con menos errores. La excelente apariencia del gabinete delgado y elegante se acentúa con una variedad de colores y estilo táctil. Incluye Windows 7S.

- 802.11 b/g/n inalámbrico, cámara digital 1.3MP y micrófono integrado
- Lectora de tarjeta 3 en 1 integrada (SD, SDHC, MMC) para transferir imágenes, películas y datos

Disponible en azul medianoche (SAN3107MBL), negro azabache (SAN3107B) y azul menta (SAN3107DBL)..... **47995**

**N120** Netbook 10.1"

Ideal para entretenimiento o trabajo móvil, la N120 de 1.3kg ofrece pantalla ancha retroiluminada por LED de 10.1", teclado del 97% y panel táctil grande (2.8 x 1.7"). Se alimenta con el procesador Intel Atom N270, lo que ayuda a la computadora a brindar un impresionante tiempo de uso de 6 horas por carga. Tiene 802.11g Wi-Fi integrado y brinda soporte para Bluetooth 2.0+EDR, 1GB de memoria, disco rígido de 160GB, lectora de tarjeta 3 en 1, cámara web de 1.3MP y micrófono integrado. También ofrece un impresionante sistema de bocinas de 2.1 canales con subwoofer dedicado y tecnología de audio SRS para salida de audio nítido y claro. Viene con Windows XP.

Disponible en azul (SAN120BL), negro (SAN120B) y blanco (SAN120W)..... **399.95**

**N510** Netbook 11.6"

Con nVidia ION, la N510 se destaca en reproducción de alta definición. Con ese fin, incorpora una pantalla ancha LED de 11.6" (1366 x 768). Se alimenta con procesador Intel Atom N280, usa tarjeta de gráficos nVidia's ION LE para el rápido procesamiento de gráficos. Para simplificar la vida activa, ofrece un teclado tamaño completo y panel táctil grande, Bluetooth 2.1+ EDR y 802.11b/g/n inalámbrico integrado, funciona hasta 6.5 horas con batería de 6 celdas. Para mayor

comodidad, ofrece un puerto USB Sleep-and-Charge que permite cargar dispositivos electrónicos portátiles, como reproductores MP3, teléfonos móviles, cámaras digitales y PDA, con la computadora encendida, apagada o en suspensión. También tiene un puerto HDMI que permite la conexión a un HDTV pantalla grande. Viene con Microsoft Windows® XP Home Edition genuino.

Disponible en negro (SAN510)..... **549.95**

**N130 • N140** Netbooks 10.1"

Con un diseño elegante, la N130 y la N140 permiten llevar menos y hacer más. Se alimentan con procesador Intel Atom N270, presentan pantalla ancha retroiluminada por LED de 10.1" (1024 x 768), 802.11 b/g/n inalámbrico y batería de duración extendida hasta 6 horas. Están equipadas con tarjeta de presentación Intel GMA 950, 1GB de RAM y disco rígido de 160GB, lectora de tarjeta de memoria 3 en 1 y cámara web de 0.3MP. La N130 tiene bocinas mono de 1.5W sin micrófono integrado. La N140 tiene bocinas estéreo de 3W, y además tiene micrófono integrado, soporte Bluetooth y puerto de carga USB. La N130 viene con Windows XP Home Edition, la N140 viene con Windows 7 Starter Edition.

N130: Disponible en negro (SAN130B) **359.95**

N140: Disponible en negro (SAN140BK) o azul (SAN140BL) **399.95**



SONY

VAIO Serie W Netbook 10.1"

La mini computadora portátil VAIO Serie W es liviana y elegante. Una bienvenida adición a la familia VAIO, esta miniatura ofrece lo esencial de las computadoras portátiles, correo electrónico, mensajes instantáneos, Facebook, YouTube, Twitter, en un tamaño tan pequeño que la puede llevar a cualquier lugar. Con la VAIO Serie W, la diversión es algo muy común. Todos los modelos incluyen VAIO Multimedia Suite, una colección de herramientas de edición de videos y fotos que facilita la creación de películas hogareñas de alta calidad, presentaciones y mucho más, sin importar dónde está. Las películas y fotos se ven fantásticas en la pantalla retroiluminada por LED de 10.1" (1366 x 768) con tecnología LCD XBRITE-ECO™, para disfrutar colores increíblemente intensos y ultra brillantes. También ofrece la misma calidad robusta y rendimiento rápido que espera de las computadoras portátiles VAIO, en un diseño mucho más pequeño. Funciona 6 horas con una batería de 6 celdas. Viene con Windows 7 Starter.

- Teclado diseñado de manera inteligente con teclas de respuesta flexibles que permiten escribir rápido y fácilmente. Tiene un panel táctil familiar, fácil de usar y botones del panel táctil grandes que permiten navegar cómodamente en Internet.
- Cámara web y micrófono integrado, 802.11 b/g/n inalámbrico, Bluetooth y dos puertos USB

- para conectividad.
- Explore fácilmente fotos, música y videos y disfrútelos en el TV o sistema de entretenimiento hogareño con el software VAIO Media incluido. Permite enviar audio y video directamente a la Playstation 3 (u otros dispositivos compatibles) para una visualización en pantalla grande.



Modelo	Procesador	Memoria	Disco rígido	LCD	SO	Tarjeta de gráficos	Rosa	Café	Blanco	Precio
VPC-W121AX	1.66 Intel Atom N280	1GB	250GB	10.1"	Windows 7 Starter	Intel GMA 500	SOVPCW121AXP	SOVPCW121AXT	SOVPCW121AXW	499.95

TOSHIBA mini NB205

Ideal para diversión y comodidad en movimiento. Con solo 1.3kg, estas minicomputadoras portátiles livianas son superprácticas y se pueden transportar virtualmente a cualquier lugar. Tienen batería de duración extendida hasta 9 horas y ofrecen muchas características convenientes como puertos USB Sleep-and-Charge que brindan energía a los dispositivos incluso cuando está apagada, sensor de impacto de disco rígido para proteger los datos de movimientos bruscos o caídas y garantía limitada internacional para que no tenga que preocuparse cuando la lleve de viaje. Elegantemente diseñadas con pantalla cómoda, teclado de tamaño completo y panel táctil, vienen en una variedad de colores emocionantes, incluido color café con hermoso acabado texturado.

- Procesador Intel Atom N280 equilibra rendimiento y consumo de energía
- Pantalla ancha retroiluminada por LED de 10.1" (1024 x 600) ofrece resolución original • Batería de ión litio de 6 celdas hasta 9 horas de uso por carga
- 802.11b/g inalámbrico y soporte Bluetooth (excepto NB205-230)
- La cámara y el micrófono integrado hacen real la videoconferencia
- La lectora de tarjeta de memoria brinda soporte para formatos SD, SDHC y MMC • Las teclas y el panel táctil de tamaño completo hacen que escribir y navegar sea muy sencillo



Modelo	Procesador	Memoria	Disco rígido	LCD	SO	Negro	Café	Blanco	Azul	Rosa	Precio
NB205	Intel Atom N280	1GB	160GB	10.1"	Win XP Home Edition		TONB205N310B	TONB205N311W	TONB205N312B	TONB205N313P	369.95
NB205-N230	Intel Atom N280	1GB	250GB	10.1"	Win 7 Starter	TONB205N230					399.95
NB205-N330	Intel Atom N280	1GB	250GB	10.1"	Windows 7 Starter		TONB205N330BN	TONB205N330WH	NB205-N330BL	TONB205N330PK	419.95



Aspire Computadoras portátiles 11.6"

Con solo 1.4kg y 2.5cm de espesor, esta computadora portátil es de rendimiento grande. La pantalla HD retroiluminada por LED de 11.6" (1366 x768) permite ver mejor sus películas, fotos, documentos y páginas web con menos desplazamiento. Trabaje cómodamente en el teclado de tamaño completo donde esté con Draft-N inalámbrico. Se alimenta con tecnología de procesador Intel® Centrino® para unir gran rendimiento y mayor duración de batería en un diseño elegante y delgado. Intel® GMA 4500MHD ofrece reproducción fluida de video, imágenes nítidas y control de color preciso. Pase de una tarea a otra con 2GB de memoria y recupere y guarde archivos rápidamente en el gran disco rígido de 250GB. El touchpad multigestos brinda soporte para movimiento circular. La cámara web Crystal Eye y el micrófono digital ofrecen reproducción fluida de video y calidad de voz superior. El soporte para auricular Dolby® permite disfrutar sonido envolvente real desde cualquier auricular. Maximice la conexión de dispositivos con HDMI, VGA y 3 puertos USB. Transfiera medios y archivos convenientemente mediante la lectora de tarjeta integrada. La batería de 6 celdas ofrece hasta 6 horas de duración.



Aspire	Procesador	Memoria	Disco rígido	Pantalla	Inalámbrico	Color	SO	SKU	Precio
AS1410-2285	ULVCE Celeron 743	2GB	250GB	11.6"	802.11b/g/n	Negro	Win7 Home Premium	ACAS1410228	399.95
AS1410-2801	ULVCE Celeron 743	2GB	250GB	11.6"	802.11b/g/n	Azul	Win7 Home Premium	ACAS1410280	399.95
AS1410-2936	ULVCE Celeron 743	2GB	250GB	11.6"	802.11b/g/n	Rojo	Win7 Home Premium	ACAS1410293	399.95
AS1810TZ-4013	ULVC2 SU4100	3GB	320GB	11.6"	802.11b/g/n	Negro	Win7 Home Premium	ACAS1810TZ40	549.95
AS1810T-8638	ULVC2 SU7300	4GB	500GB	11.6"	802.11b/g/n	Negro	Win7 Home Premium	ACAS1810T863	699.95

Aspire Computadoras portátiles 'Timeline' 13.3" y 14"



Dé un paso hacia el futuro con estas nuevas y elegantes computadoras portátiles que se alimentan con el más moderno procesador Intel® de tensión ultra baja que le permite viajar liviano con gran rendimiento para películas, videos, fotos y mucho más, mientras que la tecnología de ahorro de energía permite mayor duración de la batería y genera menos calor. Con la tecnología Laminar Wall Jet de Intel, el aire se enfría y es redirigido a la parte inferior de la computadora portátil, enfriándola mucho más en sus manos o en su regazo.

En su punto más delgado, tienen menos de 2.5cm de espesor y la cubierta de aluminio cepillado no solo otorga un aspecto elegante sino que además pesa solo 1.8kg; son muy fáciles de transportar. Las características de comodidad facilitan el ahorro de energía con un solo toque. Tan solo presione el botón PowerSmart para ingresar al modo Power Saving, y vuelva a presionarlo para obtener el máximo rendimiento. Acer redefine la forma en que se utiliza la energía, haciéndolas más eficientes, livianas y menos peligrosas para el medio ambiente con más de 8 horas de duración de la batería en una sola carga. Ofrece un importante ahorro de energía hasta el adaptador de potencia. Con un ahorro de energía del 66% sobre los adaptadores típicos, el adaptador Acer PowerSmart deja de consumir energía cuando la batería de alta capacidad está completamente cargada.

- Haga mucho más mientras está en movimiento con la pantalla retroiluminada por LED Acer CineCrystal™ de 13.3" o 14" 16:9 de alta definición con cámara web integrada, optimizada para ver películas y disfrutar entretenimiento HD mientras ahorra energía.
- Sumérjase en el entretenimiento con Dolby® Sound Room® que ofrece sonido envolvente espectacular desde cualquier par de bocinas o auriculares.
- Pinche, mueva y gire convenientemente sus dedos en el touchpad multigestos para explorar fácilmente páginas web, fotos, hojas de cálculo y mucho más.
- Maximice la conexión de dispositivos con HDMI y 3 puertos USB.
- Tranquícese y respalde sus datos sin problemas con el Acer Backup Manager, que ofrece una manera perfecta de configurar y realizar respaldos.
- Aproveche las comunicaciones más modernas para disfrutar ultramovilidad y libertad con conectividad Draft-N WiFi CERTIFIED® y cámara web y micrófono integrado. Configure videoconferencias fácilmente para negocios o hable en video con sus amigos donde esté.

Aspire	Procesador	Memoria	Disco rígido	Pantalla	Inalámbrico	Color	SO	SKU	Precio
AS3810T-8737	ULVC2 SU7300	4GB	500GB	13.3"	802.11a/g/n	Aluminio cepillado	Win7 Home Premium	ACAS3810T87	799.95
AS4810TZ-4508	ULVC2 SU4100	4GB	320B	14.1"	802.11b/g/n+BT	Aluminio cepillado	Win7 Home Premium	ACAS4810TZ4	649.95

Aspire Computadoras portátiles 15.6"

Las computadoras portátiles Serie Aspire de 15.6" ofrecen una completa solución multimedia para usuarios, presentan los poderosos procesadores AMD Athlon X2 Dual-Core, vibrante pantalla ancha de alta definición de 15.6" (1366 x 768), tarjeta de gráficos ATI Radeon™ HD 3200 integrada, cámara web (excepto S5517-1643) y dos bocinas estéreo incorporadas para perfecta calidad de sonido. El procesador AMD Athlon X2 Dual-Core ofrece potencia multitareas para escuchar música, organizar fotos digitales y ejecutar software de oficina, todo al mismo tiempo. También ofrecen dos puertos USB y lectora de tarjeta 5 en 1 para conveniente conexión a cámaras digitales, unidades flash, impresoras, etc. Mire películas y grave DVD y CD con la unidad de DVD 8x DVD-Super Multi doble capa. Están equipadas con conectividad de 802.11b/g y 80.211b/g/n Wi-Fi CERTIFIED®, tienen lectora de tarjeta digital 5 en 1 e incluyen Windows 7 Home Premium. La AS5738-6969 también ofrece salida HDMI que permite conectar una pantalla HDTV grande para ver fotos y videos.



Aspire	Procesador	Memoria	Disco rígido	Pantalla	Inalámbrico	Color	SO	SKU	Precio
AS5517-1643	AMD Athlon X2 Dual Core	3GB	250GB	15.6"	802.11b/g	Negro	Win7 Home Premium	ACA55171643	449.95
AS5517-5671	AMD Athlon X2 Dual Core	4GB	320GB	15.6"	802.11b/g	Negro	Win7 Home Premium	ACA5517567	499.95
AS5738-6969	Intel Dual-Core T6600	4GB	500GB	15.6"	802.11a/g/n	Azul	Win7 Home Premium	ACAS5738696	649.95
AS7736	Intel Dual-Core T6600	4GB	500GB	17.3"	802.11b/g	Azul	Win7 Home Premium	ACAS7736	699.95



U20A-B2 Computadora portátil 12.1"

Con un diseño inspirado por una de las creaciones más delgadas del mundo, las alas de una mariposa, la U20A-B2 ofrece un perfil delgado y elegante que se asemeja a la curvatura de las alas de una mariposa una vez abiertas. La U20A-B2, que es agradable estéticamente y ofrece un rendimiento sorprendente, se fabricó de forma exquisita, es delgada y liviana: pero no le falta nada en términos de funcionalidad. Alimentada por un procesador Intel® Core™ 2 Duo, la U20A-B2 presenta una pantalla retroiluminada por LED de 12.1", 4GB de RAM y disco rígido de 320GB, conectividad inalámbrica 802.11a/b/g/n, Bluetooth 2.1 + EDR y bocinas Altec Lansing para sonido nítido. Un touchpad multitoque le permite explorar intuitivamente páginas web, documentos e incluso acercar y alejar imágenes con gestos táctiles. Finalmente, con los procesadores de energía eficiente Intel® ULV, la U20A brinda a los usuarios batería de duración extendida para disfrutar entretenimiento y productividad todo el día. Viene con Windows 7 Home Premium.



- La pantalla ancha de 12.1" (1280 x 800) exhibe colores brillantes y detalles nítidos para la mejor experiencia de visión.
- Panel retroiluminado por LED es la mitad del ancho y un tercio más liviano que el panel LCD tradicional. Funciona con menos consumo de energía y ofrece mejor iluminación para una experiencia de visión más agradable.
- WLAN 802.11 b/g/n incorporada; cámara web de 1.3MP alta resolución integrada y micrófono incorporado.
- Las teclas del teclado y el panel táctil están iluminados, lo que permite trabajar en cualquier situación de iluminación. • Lectora de tarjeta 8 en 1 integrada. • Unidad de DVD 8x Super Multi doble capa.
- El teclado de goma y las teclas espaciales permiten escribir cómodamente y evitan la acumulación de polvo. • Bluetooth 2.1.1 + EDR para transferencia 3 veces más rápido que el Bluetooth estándar.
- Express Gate permite acceder a Internet y a aplicaciones en segundos después de encender la PC.
- La tecnología de sensor AI Light controla las condiciones del entorno del usuario y realiza ajustes en el brillo del teclado iluminado, panel táctil, y en la pantalla en respuesta a la iluminación del ambiente.
- Se alimenta con procesador de tensión ultra baja SU2700 de Intel y batería de 6 celdas; puede funcionar 8.5 horas antes de que la batería necesite recarga.

UL30A-A2 • UL50Ag-A2

Computadoras portátiles 13.3" y 15.6"

Disfrute al máximo la computación móvil con la UL30A de 13.3" o la UL-50Ag de 15.6". Ofrecen 10 horas de duración de batería gracias a la batería de 8 celdas, el procesador de baja tensión Intel Core 2 Duo CULV y la pantalla retroiluminada por LED, que combina visuales vibrantes con eficiencia energética avanzada. Estas modernas computadoras ultraportátiles ofrecen una tapa de aluminio cepillado que no solo luce magnífico, sino que además ayuda a mantener el exterior elegante día tras día. También presentan touchpad multigestos, que permite acercar o alejar intuitivamente las imágenes al pinchar, o navegar hacia arriba o hacia abajo en las páginas al deslizar el dedo. Compactas, con menos de 2.5cm de espesor, vienen con disco rígido de 500GB (UL30A) y 320GB (UL50Ag) y 4 GB de RAM, cámara web integrada, conectividad inalámbrica 802.11a/b/g/n y lectora de tarjeta de memoria multiformato. La UL50Ag tiene una unidad de DVD 8x Super Multi doble capa, la UL30A no tiene unidad de disco óptico. Las dos vienen con Windows 7 Home Premium.



- Pantalla HD de alta definición retroiluminada por LED de 13.3" o 15.6" (1366 x 768)
- Hasta 10 horas de duración de una batería de 8 celdas
- Cámara web 0.3MP integrada y micrófono incorporado
- Lectora de tarjeta integrada 5 en 1 (SD, MMC, Memory Stick/Pro, xD Picture Card)
- WLAN 802.11 a/g/n incorporada
- Bocinas Altec Lansing además de SRS brindan una experiencia de cine en casa virtual mientras está en movimiento. Tiene un puerto HDMI para la conexión a un HDTV.
- SmartLogon usa exclusivo software de reconocimiento facial para conexión sin contraseña.

K40IJ-D2 • K50IJ-D2

Computadoras portátiles de 14" y 15.6"

La K40IJ (14") y K50IJ (15.6") tienen una pantalla de alta definición retroiluminada por LED 16:9 con razón de alto contraste y saturación de color. También ofrecen bocinas Altec Lansing complementadas con tecnología SRS Premium Sound™ con sonido virtual envolvente para disfrutar audio de alta definición. Para mayor durabilidad, están hechas con tecnología In-Mold Roller y ofrecen pintura resistente a los rayones. Se alimentan con procesador Intel T6600, están equipadas con tarjeta de presentación Intel GL40, 4GB de memoria y disco rígido de 320GB. Diseñadas para brindar una cómoda experiencia en computación móvil, también ofrecen diseño IceCool, que proporciona ventilación diseñada y ubicada de manera inteligente que mantiene fresco el apoyapalmas, con una temperatura inferior a la temperatura promedio del cuerpo humano, incluso luego de períodos de trabajo extendidos. Las dos vienen con Windows 7 Home Premium.

- Pantalla HD de alta definición retroiluminada por LED de 14" o 15.6" (1366 x 768) • WLAN 802.11 b/g/n incorporada
- Cámara web de alta resolución integrada 1.3MP y micrófono incorporado
- Lectora de tarjeta integrada 3 en 1 (SD, MMC, MS)
- Unidad de DVD 8x Super Multi doble capa
- La tecnología exclusiva Power4 Gear eXtreme ayuda a conservar la energía durante períodos de trabajo extendidos al ofrecer cuatro modos de operación diseñados específicamente para distintas aplicaciones. La energía se distribuye según los modos de operación para garantizar que no se desperdicia energía.



N81Vp-D2 Computadora portátil 14"

Diseñada para destreza multimedia y productividad móvil, la ASUS N81Vp-D2 está equipada con pantalla ancha de 14" (1366 x 768) con tarjeta de gráficos dedicada ATI Radeon HD 4650 con 1GB de VRAM. Se complementa con bocinas Altec Lansing con tecnología Dolby Home Theater para ofrecer imponente calidad de sonido en cualquier situación. El innovador diseño incluye tecnología ASUS Infusion para crear un panel resistente a los rayones que retiene su brillo incluso después del uso prolongado. Con un exterior simplificado con brillantes diseños incrustados similares al metal inspirado por un moderno art déco, la computadora portátil N81Vp-D2 ofrece rendimiento con estilo. Equipada con procesador Intel T9600, 4GB de RAM, disco rígido de 320GB, escáner de huellas dactilares, Express Gate, Bluetooth y 802.11 a/g/n inalámbrico. También tiene un puerto HDMI que permite la conexión a una pantalla HDTV grande. Viene con Windows 7 Home Premium.

- Pantalla HD de alta definición retroiluminada por LED de 14.1" (1366 x 7680)
- Express Gate permite acceder a Internet y a aplicaciones en segundos después de encender la PC.
- Bluetooth y WLAN 802.11 b/g/n incorporada • Lectora de tarjeta integrada 8 en 1
- Cámara web de alta resolución integrada 1.3MP y micrófono incorporado
- Unidad de DVD 8x Super Multi doble capa
- Lectora RF biométrica de huellas dactilares lleva la autorización de datos de acceso y la protección a un nuevo nivel.
- Se puede acceder al sintonizador de TV Hybrid opcional a través de un control remoto integrado sumamente conveniente.





N61Vn-A1 Computadora portátil 16"

Al diseñar la N61Vn-A1, ASUS utilizó tecnologías de última generación, particularmente la tecnología In-Mold Roller para crear un panel resistente a los rayones que retiene su brillo incluso después del uso prolongado. Con un exterior simplificado con brillantes diseños incrustados similares al metal inspirado por un moderno art déco, la N61Vn-A1 ofrece rendimiento con estilo. Con un LCD pantalla ancha de 16", puede disfrutar una visión cinematográfica al mirar películas y jugar juegos, mientras que las bocinas Altec Lansing ofrecen audio claro y nítido. Un motor de gráficos nVIDIA GeForce GT 240M, con 1GB de memoria de video DDR3 dedicada, ofrece un perfecto rendimiento de medios. La tecnología de reconocimiento facial proporciona un inicio de sesión conveniente y seguro sin contraseñas. Un teclado de goma junto con un teclado numérico permiten disfrutar una experiencia informática cómoda.

- Pantalla HD de alta definición retroiluminada por LED de 16" (1366 x 7680)
- Lectora de tarjeta 8 en 1 integrada
- Bluetooth y WLAN 802.11 b/g/n incorporada
- Unidad de DVD 8x Super Multi doble capa
- Cámara web de alta resolución integrada 1.3MP y micrófono incorporado

G51J-A1 • G71Vx-A2 Computadora portátil para juegos 15.6" y 17"

Mucho más que computadoras portátiles para entretenimiento de alta definición, la G51J-A1 y G71Vx-A2 son poderosas computadoras portátiles para juegos que se alimentan con procesadores Intel Core 2 Quad. Los jugadores también cuentan con un teclado para juegos retroiluminado que les permite conquistar a sus enemigos incluso en la oscuridad, y efectos de audio de juegos 3D líderes en la industria EAX Advance HD. Se alimenta con una tarjeta de gráficos nVIDIA® GeForce™ GTX 260M dedicada y tecnología PhysX de NVIDIA, ofrecen a los usuarios una clase completamente nueva de interacción física de juegos para disfrutar una experiencia más realista y dinámica. Con una marca 3DMark de 10648, su rendimiento es un avance de las computadoras portátiles establecidas que producen marcas que van de 2000 a 3000. La G51Vx-A1 ofrece una pantalla HD completa de 15.6" (1920 x 1080) que brinda a los usuarios una visión cinematográfica de su campo de batalla con una razón de aspecto 16:9. Y a medida que profundiza en el juego, la G51Vx-A1 vuelve a la vida con iluminación en la barra lateral, sonido envolvente estéreo y logo de iluminación LED rítmica. La G71Vx-A2 está equipada con una pantalla 17" WUXGA con una resolución de 1920 x 1200, con soporte de la Tecnología de inteligencia de video Splendid de ASUS, que proporciona a los usuarios 6 configuraciones preseleccionadas que mejoran las imágenes, videos y gráficos de juegos. El teclado enfocado en los juegos permite reacciones intuitivas y superrápidas mientras juega. Está equipada con discos rígidos de 320GB (7200 rpm).



- Lectora de tarjeta integrada 8 en 1
- Bluetooth y WLAN 802.11 b/g/n incorporada
- La tecnología "Power4 Gear Hybrid" permite aumentar el rendimiento del sistema con una interfaz de usuario intuitiva al seleccionar simplemente el modo "Extreme Turbo". También proporciona otros perfiles de energía que permite a los usuarios ajustar el uso de energía para adaptarse mejor a las tareas predominantes.
- Detectan entornos de juego y acciones para proporcionar hasta un adicional de 64 efectos de sonido correspondientes, lo que produce efectos espaciales ultrarrealistas en más de 300 juegos. CMSS ofrece sonido envolvente para estéreo, junto con bocinas Altec Lansing para disfrutar una experiencia de juego verdaderamente realista.
- Teclado de goma iluminado que detecta de manera inteligente su entorno para condiciones de iluminación atenuada, y permite a los jugadores controlar el brillo del teclado según sus necesidades.
- Cámara web de alta resolución integrada 2MP y micrófono incorporado
- Incluye la mochila Republic of Gamers (ROG) y el mouse para juegos iluminado ROG con ajuste sensible de tiempo real y 1600 dpi para una resolución óptica sin precedentes.
- Los controladores Eee Stick usan tecnología de detección de movimiento que le brinda una conexión física con la máquina. Elija el modo de juegos, inalámbrico o de presentación.
- LifeFrame ofrece funciones de grabación y captura fáciles de usar con audio y video de alta calidad.
- SmartLogon usa exclusivo software de reconocimiento facial para conexión sin contraseña.



K70IC-A1 Computadora portátil 17.3"

La computadora portátil K70IC-A1 está diseñada para brindar una experiencia informática sencilla a los usuarios activos. Se alimenta con procesador Intel® Core™ 2 Duo y la K70IC-A1 proporciona a los usuarios la fuerza para disfrutar audio cinematográfico y entretenimiento visual para entretenerse en cualquier momento, en todo lugar, con comodidad y estilo. El galardonado teclado "Chocolate" ofrece un área de contacto más amplia y cóncava para escribir cómodamente. Proporciona una sensación más táctil y cómoda con cada toque, también ofrece espacios más ajustados entre las teclas para reducir la acumulación de polvo. También posee un teclado numérico de tamaño completo que permite la entrada numérica conveniente. Diseñadas para brindar a los usuarios una cómoda experiencia en computación móvil, la K70IC-A1 ofrece diseño IceCool, que proporciona ventilaciones diseñadas y ubicadas de manera inteligente que mantiene fresco el apoyapalmas, con una temperatura inferior a la temperatura promedio del cuerpo humano. El diseño IceCool de ASUS mantiene la temperatura baja en el área del apoyapalmas, luego de períodos de trabajo extendidos.

Finalmente, la K70IC-A1 ofrece una pantalla retroiluminada por LED de alta definición de 17.3" que brinda una razón de contraste más alta y saturación de color, se complementa con tarjeta de gráficos nVIDIA GeForce KGT 220M para proporcionar imágenes nítidas y claras. Las bocinas Altec Lansing® complementadas por SRS Premium Sound™ permiten disfrutar audio de alta definición.

Todas las computadoras portátiles ASUS vienen con 2 años de garantía y 1 año de garantía por accidente (cubre caídas, incendio, derrames y sobretensión). También vienen con garantía Zero Bright Dot de ASUS. Si descubre un punto brillante defectuoso dentro de los 30 días de la compra, ASUS reemplazará el panel sin cargo.

Modelo	Procesador	Memoria	Disco rígido	Tarjeta de gráficos	LCD	WiFi	SKU	Precio
U20A-B2	Intel Core 2 Duo SU7300	4GB	320GB	Intel GMA X4500HD	12.1"	802.11 /b/g/n + Bluetooth	ASU20AB2	999.95
UL30A-A2	Intel Core 2 Duo SU7300	4GB	500GB	Intel GMA 4500HD	13.3"	802.11 b/g/n	ASUL30AA2	799.95
UL50Ag-A2	Intel Core 2 Duo SU7300	4GB	320GB	Intel GMA 4500HD	15.6"	802.11 b/g/n	ASUL50AGA2	799.95
K40IJ-D2	Intel Core 2 Duo T6600	2GB	320GB	Intel GL40	14.1"	802.11 b/g/n	ASK40IJD2	699.95
K50IJ-D2	Intel Core 2 Duo T6600	4GB	320GB	Intel GL40	15.6"	802.11 /b/g/n	ASK50IJD2	699.95
N81Vp-D2	Intel Core 2 Duo T9600	4GB	320GB	ATI HD4650	14"	802.11 b/g/n + Bluetooth	ASN81VPD2	1199.95
N61Vn-A1	Intel Core 2 Quad Q9000	4GB	320GB	nVIDIA GTX 240M	16"	802.11 b/g/n + Bluetooth	ASN61VNA1	1199.95
G51J-A2	Intel Core 2 Quad i720QM	4GB	640GB	nVIDIA GTX 260M	15.4"	802.11 b/g/n + Bluetooth	ASG51JA2	1499.95
G71Vx-A2	Intel Core 2 Quad Q9000	6GB	640GB	nVIDIA GTX 260M	17"	802.11 b/g/n + Bluetooth	ASG71VXA2	1799.95
K70IC-A1	Intel Core 2 Duo P8700	4GB	320GB	nVIDIA GT 220M	17.3"	802.11 b/g/n	ASK70ICA1	999.95

Gateway EC-18 Computadora portátil 11.6"

La EC-18 ofrece estilo y detalles con las características más elegantes: acabado rojo cereza brillante, apoyapalmas texturado y logo grabado. Mantenga la productividad mientras está en movimiento con la pantalla retroiluminada por LED HD Gateway Ultrabright™ de 11.6" que ofrece una experiencia visual óptima. Con tecnología de procesador de baja tensión Intel® Centrino®, la EC-18 es el balance perfecto de rendimiento, estilo y mayor duración de batería. Hasta 7 horas de duración de batería le permiten mantenerse productivo cuando viaja, en la cafetería o en la casa. Aproveche las comunicaciones más modernas para disfrutar ultra movilidad y libertad con conectividad Draft-N WIFI CERTIFIED® y cámara web y micrófono integrado. Obtenga sonido envolvente personal con la Tecnología de auricular Dolby® que ofrece sonidos multicanal en un par de auriculares estéreo comunes. El teclado de tamaño completo es cómodo y fácil de usar mientras está en movimiento con navegación intuitiva a través del touchpad multigestos. Transfiera video, música y fotos desde sus dispositivos digitales con la lectora de tarjeta de medios multi en 1. El puerto HDMI permite la conexión una pantalla HDTV grande.



Modelo	Procesador	Memoria	Disco rígido	Pantalla	Inalámbrico	Color	S0	SKU	Precio
EC-18	Intel Dual Core ULV 4100	3GB	320GB	11.6"	802.11b/g/n + BT	Rojo	Win7 Home Premium	GAEC18	549.95



Gateway NV54 • NV56 Computadoras portátiles 15.6"

De un giro con una potente combinación de rendimiento, estilo y eficiencia energética. Cualquiera sea su vicio, la NV54 y NV56 lo cubre con la estelar pantalla retroiluminada por LED cinematográfica de 15.6", amplia memoria, revolucionarios controles y la última solución gráfica que ofrece fabulosa reproducción multimedia, rendimiento multitareas y entretenimiento con medios digitales. Aproveche las comunicaciones más modernas para disfrutar ultra movilidad y libertad con conectividad Draft-N WIFI CERTIFIED® y cámara web y micrófono integrado. La pantalla ancha retroiluminada por LED HD Ultrabright™ de 15.6" 16:9 brinda una verdadera visión cinematográfica de las últimas películas HD, contenido y medios digitales y tiene ahorro de energía. Sumérjase en entretenimiento con Dolby® Sound Room que ofrece sonido de cine con solo dos bocinas. Si necesita algo mejor, el puerto HDMI ofrece imágenes nítidas de alta calidad y audio de alta fidelidad a un cine en casa o LCD externo mediante una simple conexión por cable. Para uso informático diario, ofrece una variedad de comodidades que incluyen un botón de bloque de teclado que evita que el cursor se mueva accidentalmente con las palmas o la muñeca; teclado brillante que se extiende a un teclado numérico dedicado y Gateway MyBackup que duplica archivos en otra ubicación con solo tocar un botón.

Aspire	Procesador	Memoria	Disco rígido	Pantalla	Inalámbrico	Color	S0	SKU	Precio
NV54	Pentium Dual Core T4300	4GB	320GB	15.6"	802.11b/g/n	Negro	Win7 Home Premium	GANV54B	549.95
NV54	Pentium Dual Core T4300	4GB	320GB	15.6"	802.11b/g/n	Rojo	Win7 Home Premium	GANV54R	549.95
NV56	AMD Turion RM75	4GB	500G	15.6"	802.11b/g/n+BT	Negro	Win7 Home Premium	GANV56B	599.95
NV56	AMD Turion RM75	4GB	500G	15.6"	802.11b/g/n+BT	Azul	Win7 Home Premium	GANV56BL	599.95

Gateway EC-54 EC-58 Computadora portátil 15.6"

Vaya más allá de los límites de tiempo con la EC-54 o EC-58. Ofrecen más de 8 horas de duración de batería mientras que brindan gran rendimiento en un diseño altamente móvil que mantiene el ritmo con su vida. Con menos de 2.5cm de espesor, brindan todo lo que necesita para explorar, aprender, trabajar y jugar. Aprecie imágenes brillantes y reales en la pantalla ancha HD retroiluminada por LED de 15.6" (16:9) con cámara web integrada, optimizada para ver películas y entretenimiento HD, mientras ahorra energía. Extienda esta visualización a un HDTV pantalla grande mediante el puerto HDMI. Sumérjase en Dolby Sound Room® que ofrece sonido envolvente espectacular desde cualquier par de bocinas o auriculares. El teclado brillante brinda una nueva experiencia de escritura y se extiende a un teclado numérico dedicado. Pulse, mueva y gire sus dedos en el touchpad multigestos para una exploración intuitiva de páginas web, fotos, hojas de cálculo y mucho más.



Aspire	Procesador	Memoria	Disco rígido	Pantalla	Inalámbrico	Color	S0	SKU	Precio
EC-54	ULVC2 SU4100	4GB	320GB	15.6"	802.11a/g/n	Azul	Win7 Home Premium	GAEC54	649.95
EC-58	ULVC2 SU7300	4GB	500B	15.6"	802.11a/g/n	Azul	Win7 Home Premium	GAEC58	799.95



Gateway P79 FX Computadora portátil para juegos 17"

Posee una pantalla ancha grande HD de 17", tecnología móvil Intel Centrino 2 y gráficos superrápidos, la P79 FX le permite disfrutar aplicaciones más exigentes así como dominar los últimos juegos y disfrutar una visión cinematográfica de sus fotos, películas, hojas de cálculo. La tecnología móvil Centrino2 ofrece rendimiento superrápido de las aplicaciones más intensas, magnífica duración de la batería, y mayor conexión inalámbrica y más rápida. La pantalla ancha Ultrabright™ HD de 17" brinda una visión cinematográfica de películas, juegos, documentos lado a lado, medios digitales y sitios web. Con la cámara web integrada, disfrute conversaciones en línea cara a cara y tome fotografías fijas para compartir. El procesador de gráficos NVIDIA® GeForce® 9800M GTS ofrece lo último en juegos mientras está en movimiento con potencia visual intensa. 1GB de memoria de video GDDR3 dedicada ofrece amplia capacidad del buffer para ver sin problemas. Mire películas HD y contenido de la más alta calidad en el TV pantalla grande o LCD externo mediante el puerto HDMI y un solo cable. Transfiera fotos, música y video desde dispositivos digitales con la lectora de tarjeta de medios 5 en 1 y almacene contenido en el disco rígido de 500GB, archivos de medios grandes. Mire películas DVD y grabe sus documentos, imágenes y música en CD y DVD, con la unidad óptica multiformato, doble capa. Los botones multimedia iluminados permiten iniciar medios y controlar el volumen en el momento. Simplifique la productividad y los juegos con el teclado numérico de 10 teclas.

Modelo	Procesador	Memoria	Disco rígido	Pantalla	Inalámbrico	Color	S0	SKU	Precio
P79 FX	Intel Dual Core 2 P8700	4GB	500GB	17"	802.11b/g/n	FX Design	Win7 Home Premium	GAP79FX	1299.95

hp Serie Pavilion dm3 PC portátiles para entretenimiento

Libérese con el rendimiento que necesita en un diseño que le encantará. Para los que desean tener un rendimiento completo de la PC optimizado para movilidad y hasta 6 horas de duración con batería estándar, la Serie Pavilion dm presenta un diseño minimalista sorprendentemente accesible. Las cubiertas de la parte superior y del apoyapalmas están hechas de aluminio cepillado en gris Modern Argentó, mientras que la estructura de la parte inferior está hecha de aleación de magnesio. La estructura de metal ayuda a asegurar máxima durabilidad con peso mínimo. El diseño limpio se acentúa con un teclado icónico. Se alimenta con el más moderno procesador de tensión ultra baja y tecnología gráfica móvil para brindar soporte al estilo de vida activo. Disfrute vistas en pantalla completa de películas y TV HD con la pantalla ancha 16:9 de 13.3". Disfrute sus fotos y videos en una pantalla HDTV grande mediante el puerto HDMI. Relájese con la mayor protección contra la pérdida de archivos por caídas con HP ProtectSmart. Hable cara a cara con la cámara web HP y agregue efectos especiales y divertidos. Disfrute fácil acceso al entretenimiento favorito con HP Media Smart. Vienen con Windows 7 Home Premium.



Modelo	Procesador	Memoria	Disco rígido	Tarjeta de gráficos	LCD	WiFi	Color	SKU	Precio
dm3-1030us	AMD Athlon X2 Neo L335	4GB	320GB	ATI Radeon HD3200	13.3"	802.11 a/g/n +BT	Aluminio cepillado	HEDM31030US	649.95
dm3-1040us	Pentium Dual Core SU4100	4GB	320GB	Intel GMA 4500MHD	13.3"	802.11 b/g/n	Aluminio cepillado	HEDM31040US	749.95

**hp Serie Pavilion dv** PC portátiles para entretenimiento

La Serie Pavilion dv está diseñada para aquellos que desean rica capacidad de entretenimiento digital junto con rendimiento de escritorio y las más recientes tecnologías móviles en un diseño sorprendente que viaja bien. Están definidas por líneas fluidas y modernas y acabados metalizados. El acabado HP Imprint de gran brillo rodea todas las superficies visibles para mayor duración. La apariencia sencilla y despojada se ve mejorada con un panel y touchpad en combinación. Los controles de medios se iluminan y se vuelven visibles solo cuando el sistema está encendido, mejorando aún más la apariencia limpia. HP MediaSmart permite acceso a DVD, videos, fotos, música, juegos, Internet TV y TV por streaming o grabada (con TV Tuner opcional) con el toque de un botón. Los demos incluidos muestran cómo agregar música a sus presentaciones o videos con funcionalidad "arrastrar y tirar" y mucho más. El puerto HDMI permite mirar películas en HD TV. ¡Crear películas completas con efectos y transiciones es facilísimo! Los adicionales incluyen conectores duales para auriculares y control remoto HP Mobile. Cada uno incluye 8x DL DVD Super Multi con LightScribe, que permite crear rótulos personalizados de DVD y CD de calidad serigráfica. En la dv4, la unidad óptica se puede retirar, lo que ahorra hasta 227gr. La Serie dv7 ofrece un teclado numérico separado y tiene subwoofer integrado.

- Desde el diseño delgado a la pantalla LED liviana a la duración extendida de la batería, la Serie dv está diseñada para movilidad. El teclado retroiluminado permite el uso en la oscuridad.
- Convierta su próximo mensaje instantáneo en un video en vivo con la cámara web integrada y micrófono digital. Personalice sus videos con el software incluido.
- Lista para fotos con lectora de tarjeta de medios 5 en 1. Transfiera fotos desde su cámara digital en

- segundos. • Disfrute la mejor experiencia de audio con bocinas Altec Lansing y SRS Premium Sound.
- HP ProtectSmart Hard Drive Protection bloquea su disco rígido cuando siente movimientos fuertes para evitar la pérdida de datos. El puerto combinado eSATA/USB permite respaldo rápido a un disco rígido externo.
- Vienen con Windows 7 Home Premium, los modelos SB incluyen Windows 7 Professional.

Modelo	Procesador	Memoria	Disco rígido	Tarjeta de gráficos	Pantalla	WiFi	Gabinete y color	SKU	Precio
dv4-1540us	Intel Core 2 Duo T6600	4GB	320GB	Intel GMA 4500MHD	14.1"	802.11 b/g/n	Blanco	HEDV41540US	749.95*
dv4-1541sb	Intel Core 2 Duo T6600	4GB	320GB	Intel GMA 4500MHD	14.1"	802.11 b/g/n	Negro	HEDV41541SB	849.95
dv4-2040us	AMD Turion II M500	4GB	320GB	ATI Radeon HD3200	14.1"	802.11 a/b/g/n	Negro	HEDV42040US	699.95*
dv6-1350us	Intel Core 2 Duo T6600	4GB	320GB	Intel GMA 4500MHD	15.6"	802.11 b/g/n + Bluetooth	Negro	HEDV61350US	819.95*
dv6-1360us	Intel Core 2 Duo P7450	4GB	500GB	ATI Radeon HD 4650	15.6"	802.11 a/g/n	Negro	HEDV61360US	949.95*
dv6-1361sb	Intel Core 2 Duo P8700	4GB	320GB	ATI Radeon HD 4650	15.6"	802.11 a/g/n + Bluetooth	Negro	HEDV61361SB	999.95
dv7-2270us	Intel Quad Core Q9000	4GB	500GB	ATI Radeon HD 4650	17.3"	802.11 a/g/n	Negro	HEDV72270US	1149.95*
dv7-3060us	AMD TurionUltra II M600	4GB	500GB	ATI Radeon HD 4650	17.3"	802.11 a/b/g/n	Negro	HEDV73060US	849.95*
dv7-3080us	Core i7 720QM	6GB	500GB	nVIDIA GT 230M	17.3"	802.11 a/g/n + Bluetooth	Negro	HEDV73080US	1449.95*

* Muchos más ahorros: reembolso del fabricante de \$50, vence el 31/12/09

hp G60 • G61 • G71 Computadoras portátiles 15.6" y 17.3"

Con solo lo esencial, las computadoras portátiles G60, G61 y G71 se definen por sus líneas minimalistas. La cubierta superior reflectiva de gran brillo y el área del apoyapalmas contrastan claramente con superficies mate. Acabado HP Imprint negro en la cubierta superior con plata en el apoyapalmas proveen mayor durabilidad que las tradicionales superficies pintadas. La apariencia sencilla se ve mejorada con un panel y touchpad en combinación. Grabe CD y DVD de audio con la unidad SuperMulti 8x DVD±R/RW con capa doble. Cree rótulos personalizados de DVD y CD de calidad serigráfica con LightScribe. Capture clips de video o hable cara a cara con la cámara web integrada y micrófono.

- Disfrute reproducción de contenido HDTV de pantalla completa en la cristalina pantalla de 15.6" HP BrightView (1366 x 768) 16:9 o en la pantalla HP BrightView (1600 x 900) de 17.3" de la G71.
- Bocinas incorporadas Altec Lansing llevan el entretenimiento a su vida.
- Lectora de medios digitales 5:1 integrada permite transferir fotos en segundos.

- Permite conectar a un HDTV pantalla grande mediante el puerto HDMI.
- Diseño móvil excepcionalmente limpio y teclado numérico separado.
- Conéctese rápidamente con 802.11n inalámbrico (b/g en la G61) de alta velocidad.



Modelo	Procesador	Memoria	Disco rígido	Tarjeta de gráficos	Pantalla	SO	SKU	Precio
G60-530US	Intel Pentium Dual-Core T4300	3GB	320GB	Intel GMA 4500MHD	15.6"	Win7 Home Premium	HEG60530US	629.95
G61-320US	AMD Athlon II Dual-Core M300	3GB	250GB	ATI Radeon HD 4200	15.6"	Win7 Home Premium	HEG61320US	599.95
G71-340US	Intel Pentium Dual-Core T6600	4GB	320GB	Intel GMA 4500M	17.3"	Win7 Home Premium	HEG71340US	749.95



hp Touchsmart tx2-1070us Tablet PC 12.1"

Con tecnología móvil AMD Turion X2 dual core y el mismo contenido visible en pantalla que un sistema de 15.4", la tx2-1070us provee toda la potencia y el rendimiento de una PC portátil establecida sin el peso adicional.

Al integrar moda y tecnología, la innovadora tx2-1027us combina computación ultrapoderosa con capacidades de Tablet PC y funciones de entretenimiento en un diseño atractivo y liviano (2.1kg). Es un convertible: puede convertir entre factor de forma normal de computadora portátil y factor de forma de Tablet PC. Puede usar navegación multitouche o un stylus en cada uno de los modelos. También se incluye un control remoto HP Mini para navegación multimedia o de presentaciones, y encaja convenientemente en la ranura ExpressCard/34 cuando no está en uso.

- Pantalla LED de alta definición con pantalla táctil integrada de 12.1" (1280 x 800). Gire la pantalla hasta 180° para mirar películas, o plieguela para escribir.
- Escriba en la pantalla con el lápiz con borrador acoplable/recargable incluido. • Hable en vivo por video con la cámara web y el micrófono integrado.
- Disfrute el mejor entretenimiento de audio con SRS Premium Sound.
- Equipada con LightScribe SuperMulti 8x DVD±R/RW con soporte DL.
- Experimente control intuitivo de música, fotos, películas con dos dedos.
- Haga clic una vez en los objetos para seleccionarlos y dos veces para abrirlos; manténgalos presionados para arrastrar.
- Coloque dos dedos en esquinas opuestas de un objeto, acérquelos para alejar; aléjelos uno del otro para acercar.
- Mueva para desplazarse vertical u horizontalmente, o realice un paneo de la aplicación.
- Gire fotos al tocarlas para seleccionarlas, utilizando dos dedos en esquinas opuestas para girarlas.
- 802.11 b/g/n inalámbrico y lectora de tarjeta 5 en 1.

Modelo	Procesador	Memoria	Disco rígido	Tarjeta de gráficos	Pantalla	SO	SKU	Precio
TX2-1070US	AMD Turion X2 ZM84	4GB	320GB (7200 rpm)	ATI Radeon HD 3200	12.1"	Win7 Premium	HETX21070US	749.95



No hay motivo para esperar; ahora es el momento de adquirir una nueva PC. Ofrecen rendimiento más rápido y experiencias de Internet más ricas. En comparación con una PC de hace 3 o 4 años, una PC 2009 que se alimenta con procesador Intel® permite:

- Experimente un rendimiento hasta 2 veces más rápido en las nuevas computadoras portátiles.
- Navegue en Internet a mayor velocidad y acceda a contenido de alta definición.
- Prepare fotos y convierta video para cargar 3 veces más rápido; convierta música para su iPod hasta 3 veces más rápido; convierta video HD para su teléfono móvil hasta 2.5x más rápido; mejore automáticamente fotos hasta 2 veces más rápido.
- Disfrute mejor reproducción cuando transmite TV HD, películas, video a través de Internet.
- Ahorre y reduzca el uso de energía con eficiencia energética líder en la industria.
- Disfrute movilidad sin cargas pesadas gracias a los nuevos diseños livianos y delgados. Disfrute libertad extrema con diseños más livianos y mayor duración de batería.

SONY VAIO Serie P (Lifestyle PC)

Mini PC 8" con GPS incrustado y banda ancha móvil integrada

La computadora portátil 8" más liviana del mundo, la VAIO Serie P Lifestyle PC de 635g hace más de lo que puede imaginar y tiene un estilo impecable.

Envíe correo electrónico desde el aeropuerto, IM desde el parque, o muéstrela cuando desee llamar la atención. ¿Tiene que viajar a una ciudad nueva?

La navegación por GPS giro por giro le permitirá llegar más rápido. Disfrute una experiencia en computación móvil completa sin compromiso. Chica de tamaño pero grande en cuanto a funcionalidad, la Lifestyle PC ofrece las mismas características convenientes a las que está acostumbrado, pero con estilo portátil. El sistema operativo Windows Vista brinda soporte para todos los programas de software que ya usa: Aplicaciones MS Office, programas de música, reproductores de video y más. Y lo mejor de todo, entra perfectamente en un bolso o bolsillo de una chaqueta. Elija cinco colores, cada uno inspirado por el brillo cristalino de piedras preciosas naturales y metales. Moderna y brillante, marca tendencia donde vaya.



- La instantánea y ultraluminosa pantalla retroiluminada por LED de 8" significa que nunca tendrá que esperar que se caliente. Además, su resolución extra-amplia de 1600 x 768 muestra fácilmente el ancho de una página entera, poniendo fin a la exploración lado a lado.
- ¿Busca un lugar para comer? Escriba la palabra "restaurante" y permita que lo guíe. Al usar la tecnología GPS integrada y software Microsoft Streets & Trips, se puede encontrar la ubicación actual e instrucciones en pantalla, en tiempo real que lo guían. No requiere conexión a Internet. Salga y escriba su lugar de destino. Obtendrá instrucciones giro por giro directamente en el mapa. Es así de simple.
- Con 802.11b/g/n inalámbrico integrado y banda ancha móvil inalámbrica Verizon (se requiere suscripción) y la Lifestyle PC, dispone de Internet en su bolsillo. Todo se encuentra allí, se muestra tal como es en la PC hogareña. Hable en video, descargue música o compre en línea desde virtualmente cualquier lugar.
- Conveniente opción de inicio de un solo botón que ofrece acceso rápido a Internet, correo electrónico, fotos y más.
- Tecnología Bluetooth A2DP estéreo integrada
- La utilidad de organización de ventanas permite organizar documentos abiertos y páginas web con un solo toque. Presione un botón y mire cómo se presentan todas las ventanas abiertas lado a lado en una sola pantalla, minimizando el desorden y brindando una perspectiva nueva en su espacio de trabajo. • Cámara web y micrófono MOTION EYE incorporados le permiten tomar fotos y hablar en video.
- El disco de estado sólido (SSD) en la P788 y P798 ofrece una solución de almacenamiento más rápida y duradera.
- Navegue más tiempo en Internet cuando está en movimiento con hasta 4 horas de duración de la batería.
- Ofrece una escritura cómoda única en una PC tan pequeña, preservando la sensación táctil de un teclado más grande.
- Una gama de elegantes estuches de cuero que hacen juego y mouse inalámbricos llevan el efecto coordinado de colores de la PC a un nuevo nivel.

Modelo	Procesador	Memoria	Disco rígido	Tarjeta de gráficos	LCD	SO	SKU	Precio
P720K Negro	1.3GHz Intel Atom Z520	2GB	80GB	Intel GMA 950	8"	Windows 7 Home Premium (32 bits)	SOVGNP720KQ	849.95
P720K Blanco	1.3GHz Intel Atom Z520	2GB	80GB	Intel GMA 950	8"	Windows 7 Home Premium (32 bits)	SOVGNP720KW	849.95
P788K Negro	1.6GHz Intel Atom Z530	2GB	64GB SSD	Intel GMA 950	8"	Windows 7 Home Premium (32 bits)	SOVGNP788KQ	999.95
P788K Blanco	1.6GHz Intel Atom Z530	2GB	64GB SSD	Intel GMA 950	8"	Windows 7 Home Premium (32 bits)	SOVGNP788KW	999.95
P788K Rojo	1.6GHz Intel Atom Z530	2GB	64GB SSD	Intel GMA 950	8"	Windows 7 Home Premium (32 bits)	SOVGNP788KR	999.95
P798K Negro	1.86GHz Intel Atom Z540	2GB	128GB SSD	Intel GMA 950	8"	Windows 7 Home Premium (32 bits)	SOVGNP798KB	1499.99
P798K Rojo	1.86GHz Intel Atom Z540	2GB	128GB SSD	Intel GMA 950	8"	Windows 7 Home Premium (32 bits)	SOVGNP798KR	1499.99

SONY VAIO SERIE Z

PC ultraportátil de calidad empresarial con rendimiento premium 13.1"

La VAIO Z de 1.5kg es de sólida construcción para el viajero frecuente. Posee un LCD XBRITE-DuraView de 13.1" (1600 x 900) resistente a los rayones que ofrece un espacio de trabajo 40% más amplio que la estándar 13" 1280 x 800. Tiene un GPS integrado de función completa, poderoso procesador Intel Centrino 2 y sistema de gráficos híbrido que permite elegir el rendimiento de gráficos sobre la marcha, sin reinicio, lo que brinda batería de larga duración (hasta 6 horas). El sistema híbrido permite conmutar entre el chip de gráficos Mobile Intel GMA 4500MHD para consumo energético óptimo y un chip de gráficos dedicado NVIDIA GeForce 9300M GS para rendimiento más sólido, sin apagar la computadora. El teclado amplio brinda una cómoda sensación táctil al escribir; una variedad de entradas y salidas permite máxima compatibilidad con dispositivos externos. Para mayor comodidad, integra un GPS de función completa con Microsoft Streets & Trips. No necesita llevar o alquilar un GPS aparte; la Serie Z lo lleva cuando quiera y donde quiera sin conexión a Internet.

- Disponible con disco de estado sólido (SSD). Más rápido y duradero, el SSD ofrece rápido inicio y acceso más rápido a aplicaciones que la unidad de disco rígido.
- Banda ancha móvil inalámbrica Verizon integrada, que cubre a más de 262 millones de personas en 258 áreas metropolitanas principales convierte a la VAIO Z en una verdadera compañera móvil inalámbrica (se requiere suscripción). Con velocidades de 600 Kbps a 1.4 Mbps, puede descargar una canción de 4MB en menos de un minuto.
- Para seguridad, usa un sensor biométrico de huellas dactilares y un módulo Trusted Platform Module (TPM) para proteger los datos contra uso no autorizado.

- Cámara y el micrófono integrado con tecnología de cancelación de eco para videoconferencia en tiempo real y excelente calidad de sonido.
- Bluetooth integrado y 802.11a/b/g/n Wi-Fi; grabadora de DVD 8x SuperMulti.
- La cámara web y el micrófono integrado permiten tomar fotos rápidamente y participar en conferencias en vivo.
- La durabilidad de calidad empresarial permite viajar con confianza. Construida para soportar golpes y accidentes comunes en el uso frecuente.



Modelo	Procesador	Memoria	Disco rígido	Tarjeta de gráficos	LCD	SO	SKU	Precio
Z820G Negro	2.53GHz Intel Core 2 Duo P8700	4GB	320GB	NVIDIA GeForce 9300 + Mobile Intel GMA 4500MHD	13.1"	Windows 7 Home Pro (64 bits)	SOVGNZ820GB	1849.95
Z880G Negro	2.53GHz Intel Core 2 Duo P8700	4GB	128GB SSD	NVIDIA GeForce 9300 + Mobile Intel GMA 4500MHD	13.1"	Windows 7 Home Pro (64 bits)	SOVGNZ880GB	1999.99

**SONY VAIO Serie SR** PC dual trabajo/hogar con modo de conmutación único 13.3"

Liviana y fácil de manipular, con solo 1.8kg y una pantalla de 13.3", la computadora portátil VAIO SR está diseñada para movilidad. Además, puede personalizarla para trabajar de la manera que desee. Un grupo de botones arriba del teclado permite establecer tres "personalidades" de uso distintas, o escenarios (hogar, trabajo y entretenimiento). Cada escenario se puede personalizar con su propia imagen exclusiva y 5 métodos abreviados para sus programas preferidos. Los sitios web favoritos y correos electrónicos personales para el hogar, las aplicaciones de productividad como Word y Excel para el trabajo; y programas que le permiten crear y disfrutar música y películas cuando está listo para entretenerse. Cambie las características del modo y arrastre y tire la funcionalidad para que la configuración de los métodos abreviados sea rápida y sencilla. Conmutar entre los distintos modos es sencillo, solo debe presionar un botón. Disfrute hasta 6 horas de duración de la batería.

bajo consumo energético para mayor duración de la batería y niveles de brillo increíblemente altos, lo que amplifica los colores y crea imágenes claras y vibrantes que verdaderamente "salen" del LCD. El revestimiento antirreflejo minimiza el reflejo y ofrece un ángulo de visión amplio.

- Cámara web 1.3MP y micrófono integrado para enviar mensajes de video a colegas, amigos y familia.
- 802.11a/b/g/n Wi-Fi y tecnología Bluetooth (2.1 + EDR).

- La pantalla ancha retroiluminada por LED de 13.3" (1280 x 800) con con tecnología XBRITE-ECO™ ofrece

- Las teclas individuales está en relieve sobre una atractiva capa que produce una sensación táctil sencilla que crea una experiencia de escritura mejorada.
- El gabinete de aleación de magnesio la protege contra golpes comunes de uso diario y en viajes. También incluye protección con contraseña HDD y tecnología de protección antigolpes Shock Protection™. • Para seguridad, usa un sensor biométrico de huellas dactilares y un módulo Trusted Platform Module (TPM) para proteger los datos contra uso no autorizado.
- Mire sus películas en un HDTV pantalla ancha mediante la salida HDMI (requiere cable opcional).

Modelo	Procesador	Memoria	Disco rígido	Tarjeta de gráficos	LCD	SO	SKU	Precio
SR510G Negro mate	2.2GHz Intel Core 2 Duo T6670	4GB	320GB	Mobile Intel GMA 4500MHD	13.3"	Windows 7 Home Professional (64 bits)	SOVGNRS510GB	999.95
SR510G Titanio gris	2.2GHz Intel Core 2 Duo T6670	4GB	320GB	Mobile Intel GMA 4500MHD	13.3"	Windows 7 Home Professional (64 bits)	SOVGNRS510GH	999.95
SR530G Plata	2.53GHz Intel Core 2 Duo P8700	4GB	320GB	Mobile Intel GMA 4500MHD	13.3"	Windows 7 Home Professional (64 bits)	SOVGNRS530GS	1099.95

SONY VAIO Serie CW PC para entretenimiento personalizada y moderna 14"

Una colorida y moderna computadora portátil de 14", la VAIO Serie CW permite disfrutar entretenimiento multimedia, mientras satisface sus necesidades informáticas con estilo. Delgada y liviana, también está disponible con reproductor de disco Blu-ray™ para disfrutar películas HD. El teclado es maravilloso y práctico, desde el teclado especialmente diseñado hasta los colores brillantes y lustrosos afuera y el color gradiente sutil del apoyapalmas. Una atractiva capa muy brillante enmarca el teclado y las teclas individuales. Además, el espacio entre las teclas está diseñado con precisión para escribir cómodamente mientras ayuda a evitar que se cometan errores. Disfrute hasta 4 horas de duración de batería estándar para mayor productividad en movimiento.

- Pantalla ancha retroiluminada LED de 14" (1366 x 768) con tecnología LCD XBRITE-ECO™
- Tarjeta de gráficos NVIDIA® GeForce dedicada que permite disfrutar lo mejor del entretenimiento HD
- Mire películas en disco Blu-ray™ con resolución nítida (VPC-CW15FX solamente)
- Mire sus películas en una pantalla HDTV ancha mediante la salida HDMI (requiere cable opcional)
- Cámara web y micrófono integrado para enviar mensajes de video a colegas, amigos y familia

- Aproveche el botón "Apagar pantalla" para apagar la pantalla, para mayor privacidad o realizar aplicaciones por la noche, sin enviar su computadora a hibernación. O úsela para permitir permite salida a otro monitor o TV, para que la imagen se muestre solo en la pantalla externa.
- Teclado diseñado de manera inteligente, fácil de usar para lograr una escritura cómoda y eficiente
- 802.11a/b/g/n Wi-Fi y tecnología Bluetooth (2.1 + EDR)

Modelo	Procesador	Memoria	Disco rígido	Tarjeta de gráficos	LCD	SO	SKU	Precio
CW13FX Negro	2.2GHz Intel Core 2 Duo T6600	4GB	320GB	NVIDIA GeForce G210M	14"	Windows 7 Home Premium (64 bits)	SOVPCCW13FXB	799.95
CW13FX Blanco	2.2GHz Intel Core 2 Duo T6600	4GB	320GB	NVIDIA GeForce G210M	14"	Windows 7 Home Premium (64 bits)	SOVPCCW13FXW	799.95
CW13FX Rosa	2.2GHz Intel Core 2 Duo T6600	4GB	320GB	NVIDIA GeForce G210M	14"	Windows 7 Home Premium (64 bits)	SOVPCCW13FXP	799.95
CW13FX Rojo	2.2GHz Intel Core 2 Duo T6600	4GB	320GB	NVIDIA GeForce G210M	14"	Windows 7 Home Premium (64 bits)	SOVPCCW13FXR	799.95
CW15FX Negro	2.2GHz Intel Core 2 Duo T6600	4GB	320GB	NVIDIA GeForce G210M	14"	Windows 7 Home Premium (64 bits)	SOVPCCW15FXB	879.95

SONY

VAIO Serie NW PC para uso diario y entretenimiento 15.5"

Una computadora portátil muy valiosa y elegantemente delgada de 15.5", la VAIO® NW es una PC multitareas ideal para su productividad diaria y necesidades de entretenimiento. Ya sea que navegue en Internet, trabaje desde su casa o disfrute de su música y películas favoritas, ofrece lo esencial para hacerlo todo. Equipada con procesador Intel® Core™ 2 Duo, 4GB de RAM y 320GB de almacenamiento. Un diseño ondulado natural y suave y colores texturados, brindan a esta computadora portátil un aspecto único y agradable al tacto. El teclado aislado es cómodo para escribir con teclas de respuesta. La unidad de disco Blu-ray™ versátil en la NW270F y NW280F (solamente) combina la potencia de la reproducción de video con HD Blu-ray y la comodidad y utilidad de las funciones de lectura/grabación de DVD y CD.

- Vea dos sitios web o documentos lado a lado (sin desplazarse lado a lado) en la pantalla ancha retroiluminada LED de 15.5" (1366 x 768). Equipada con tecnología LCD XBRITE-ECO™ para colores deslumbrantes e increíble claridad de imagen.
- ATI Mobility Radeon™ HD 4570 dedicada con 512MB VRAM en la NW280F (solamente).
- Obtenga acceso rápido a Internet con acceso con un solo toque sin reiniciar la computadora.
- Aproveche el botón "Apagar pantalla" para apagar la pantalla, para mayor privacidad o realizar aplicaciones por la noche, sin enviar su computadora a hibernación. O úsela para permitir permite salida a otro monitor o TV, para que la imagen se muestre solo en la pantalla externa.

- Mire sus películas en un HDTV pantalla ancha mediante la salida HDMI (requiere cable opcional).
- 802.11/b/g/n inalámbrico integrado, también puede conectar cámaras, impresoras y memoria flash USB compatibles mediante los 3 puertos USB.
- Manténgase conectado con amigos y familia con la cámara de 1.3MP y micrófono integrado para hablar por video.
- Muestre su sofisticación con esta computadora portátil elegantemente delgada en colores ricos y texturados: café, blanco, plata, negro y rosa.



Modelo	Procesador	Memoria	Disco rígido	Tarjeta de gráficos	LCD	SO	SKU	Precio
NW220F Negro	2.2GHz Intel Core 2 Duo T4300	3GB	250GB	Mobile Intel GMA 4500MHD	15.5"	Windows 7 Home Premium (64 bits)	SOVGNNW220FB	599.95
NW220F Blanco	2.2GHz Intel Core 2 Duo T4300	3GB	250GB	Mobile Intel GMA 4500MHD	15.5"	Windows 7 Home Premium (64 bits)	SOVGNNW220FW	599.95
NW240F Negro	2.2GHz Intel Core 2 Duo T6600	4GB	320GB	Mobile Intel GMA 4500MHD	15.5"	Windows 7 Home Premium (64 bits)	SOVGNNW240FB	729.95
NW240F Plata	2.2GHz Intel Core 2 Duo T6600	4GB	320GB	Mobile Intel GMA 4500MHD	15.5"	Windows 7 Home Premium (64 bits)	SOVGNNW240FS	729.95
NW270F Negro	2.2GHz Intel Core 2 Duo T6600	4GB	320GB	Mobile Intel GMA 4500MHD	15.5"	Windows 7 Home Premium (64 bits)	SOVGNNW270B	799.95
NW270F Blanco	2.2GHz Intel Core 2 Duo T6600	4GB	320GB	Mobile Intel GMA 4500MHD	15.5"	Windows 7 Home Premium (64 bits)	SOVGNNW270FW	799.95
NW270F Rosa	2.2GHz Intel Core 2 Duo T6600	4GB	320GB	Mobile Intel GMA 4500MHD	15.5"	Windows 7 Home Premium (64 bits)	SOVGNNW270P	799.95
NW270F Café	2.2GHz Intel Core 2 Duo T6600	4GB	320GB	Mobile Intel GMA 4500MHD	15.5"	Windows 7 Home Premium (64 bits)	SOVGNNW270FT	779.95
NW280F Plata	2.13GHz Intel Core 2 Duo P7450	4GB	400GB	ATI Mobility Radeon HD4570	15.5"	Windows 7 Home Premium (64 bits)	SOVGNNW280FS	929.95



SONY VAIO Serie FW

Computadora portátil increíblemente delgada y liviana 16.4" con BD-Combo Drive

Con una pantalla extra-ancha LCD XBRITE-ECO de 16.4" (1600 x 900), la Serie FW es ideal para ver películas en DVD y discos Blu-ray. Como muchas películas de alta definición se filman con relación de aspecto 16:9, este LCD está construido para asegurar que no se pierda nada de la película original. Con este estado real horizontal, verá toda la película en el formato previsto porque se minimizan las franjas negras que normalmente aparecen en la pantalla. En algunos casos, no verá ninguna franja negra. El espacio de trabajo extendido horizontal también permite ver dos sitios web completos a la vez o comparar dos documentos uno al lado del otro. Esta pantalla, que por lo general se encuentra en computadoras portátiles más grandes y pesadas de 17", es conveniente, ahorra tiempo y provee espacio extra en un factor de forma compacto y liviano (solo 3kg).

- Procesador superpoderoso Intel® Core™ 2 Duo, ideal para multitareas.
- Incluye un conjunto de controles dedicados multimedia encima del teclado, que agregan diversión y practicidad a la apariencia sofisticada. Estos controles intuitivos de música y video son sencillos y permiten controlar con facilidad CD, DVD, imágenes y películas hogareñas.
- Equipada con tarjeta de gráficos ATI Mobility Radeon™ HD4650 con 512MB VRAM (VGN-FW520F) o 1GB (VGN-FW550F), ideal para juegos y películas.
- Cámara y micrófono integrado para conferencias con video y conferencias web.
- El modo A/V permite seguir mirando una película, reproduciendo música o mirando fotos con solo tocar un botón. Los cómodos botones de control A/V integrados también permiten jugar, cambiar pistas, pausar, detener y controlar el volumen; todo con un solo toque.

- Mire sus películas en un HDTV pantalla ancha mediante la salida HDMI (requiere cable opcional).
- La cámara web y el micrófono integrado hacen real la videoconferencia.
- Audio Dolby Sound Room para sonido envolvente personal mediante las bocinas de la computadora portátil. • 802.11b/g/n Wi-Fi integrado y Bluetooth.
- Con gabinete duradero y superliviano de aleación de magnesio, el exterior de la computadora portátil VAIO FW reduce el peso y sirve como cubierta delgada y resistente. Pesa 3.1kg (con batería).
- Recordando a una onda ondulante, las líneas curvas y suave de la computadora portátil VAIO® FW son tan funcionales como atractivas. Desde la nueva bisagra icónica y cilíndrica hasta la curvatura donde el teclado se une a la pantalla, cada centímetro de la computadora portátil VAIO AW está diseñado para maximizar el área de visión y minimizar el tamaño.

Modelo	Procesador	Memoria	Disco rígido	Tarjeta de gráficos	LCD	SO	SKU	Precio
FW520F Negro	2.13GHz Intel Core 2 Duo P7450	4GB	500GB	ATI Mobility Radeon HD4650	16.4"	Windows 7 Home Premium (64 bits)	SOVGNFW520B	999.95
FW520F Titanio gris	2.13GHz Intel Core 2 Duo P7450	4GB	500GB	ATI Mobility Radeon HD4650	16.4"	Windows 7 Home Premium (64 bits)	SOVGNFW520H	999.95
FW520F Café	2.13GHz Intel Core 2 Duo P7450	4GB	500GB	ATI Mobility Radeon HD4650	16.4"	Windows 7 Home Premium (64 bits)	SOVGNFW520T	999.95
FW550F Negro	2.53GHz Intel Core 2 Duo P8700	4GB	320GB	ATI Mobility Radeon HD4650	16.4"	Windows 7 Home Premium (64 bits)	SOVGNFW550B	1079.95
FW550F Titanio gris	2.53GHz Intel Core 2 Duo P8700	4GB	320GB	ATI Mobility Radeon HD4650	16.4"	Windows 7 Home Premium (64 bits)	SOVGNFW550H	1079.95
FW550F Café	2.53GHz Intel Core 2 Duo P8700	4GB	320GB	ATI Mobility Radeon HD4650	16.4"	Windows 7 Home Premium (64 bits)	SOVGNFW550T	1079.95

SONY

VAIO Serie AW Poderosa unidad multimedia HD completa 18.4"

Viva la emocionante experiencia del video HD. De arriba a abajo, las computadoras portátiles VAIO VGN-AW420F son una obra maestra multimedia. Diseñada cuidadosamente para garantizar la completa emoción del audio y video HD, presenta un diseño elegante y pantalla ancha LCD de 18.4" (1600 x 945) que maximiza el área de visión y minimiza el tamaño del gabinete. Experimente audio como el de cine que lo pone en el centro de la acción o en la primera fila de un concierto en vivo. Con tecnologías de audio poderosas y avanzadas, la tecnología Dolby Home Theater permite disfrutar música, películas y juegos con sonido envolvente intenso a través de las bocinas y subwoofer de la computadora portátil AW. Equipada con procesador Intel Core2Duo, 4GB de RAM, tarjeta de gráficos NVIDIA® GeForce 9600 M GT con 512MB de VRAM y disco rígido de 320GB, la computadora portátil AW es ideal para juegos, ver películas o realizar su volumen de trabajo.

- La pantalla ancha 16:9 de 18.4" brinda gran visión en estado real. Como muchas películas de alta definición se filman con relación de aspecto 16:9, este LCD está construido para asegurar que no se pierda nada de la película original.
- El teclado amplio incluye un teclado numérico de 10 teclas.
- La salida HDMI™ ofrece conectividad completa con un solo cable 1080p a un HDTV compatible (requiere cable).
- La cámara web de 1.3MP integrada permite hablar en video con sus amigos y tomar fotos con seguimiento facial especial.
- La placa de video NVIDIA GeForce® 9600 M GT con 512MB de VRAM permite mayor potencia en los actuales medios y juegos con gráficos más intensos sin atascarse. La potencia adicional que aporta

NVIDIA GPU externo ofrece un aumento de rendimiento a las funciones diarias de su procesador para una experiencia informática optimizada sin importar la tarea.

- 802.11b/g/n Wi-Fi integrado y Bluetooth.
- Desde la icónica batería integrada plegable que ahorra espacio en el gabinete al elegante y delgado marco del LCD, cada centímetro de la computadora portátil VAIO AW está diseñado para maximizar el área de visión y minimizar el tamaño.
- Delgada y elegante con acabado de titanio gris que posee una transparencia plata que resalta el diseño fluido y las líneas limpias del modelo. Esta transparencia es el resultado de una técnica de pintura exótica única que crea textura al color y exhibe el diseño distintivo de la computadora portátil.



Modelo	Procesador	Memoria	Disco rígido	Tarjeta de gráficos	LCD	SO	SKU	Precio
AW420F Titanio gris	2.2GHz Intel Core 2 Duo T6600	4GB	320GB	GeForce 9600M GT	18.4"	Windows 7 Home Premium (64 bits)	SOVGNAW420FH	999.95

Accesorios para Serie VAIO

Batería extendida

Ideal para uso extendido de la computadora en su hogar, oficina o mientras está en viaje, esta batería de gran capacidad es el accesorio ideal para computadoras portátiles VAIO Serie FW, SR, NS, AW y CS.
(B&H# SOVGPBPL13)..... **214.95**

Estación de conexión USB

Con un puerto VGA, 4 puertos USB, puerto Ethernet, puertos para micrófono y auriculares y entrada CC; puede conectar periféricos como monitor, mouse, teclado, impresora, cable de red y fuente de energía. 7.4 x 3.2 x 28cm
(B&H# SOVGPUPR1)..... **135.95**

Adaptador CA/Adaptador CA Stick

Provee CA de óptimo rendimiento mientras carga la batería para el viaje.

Adaptador CA (B&H# SOVGPA19V31)..... **79.95**
Adaptador CA Stick (B&H# SOVGPA19V30)..... **82.95**

Estuche de neopreno

Diseñado para colocarse como un guante, es más que un accesorio moderno: protege la computadora portátil y la resguarda de rayones. Duradero e impermeable, puede colocarse en mochilas y estuches.

Para computadoras portátiles pantalla ancha 15" (B&H# SOVGPAMC3)..... **19.95**
Para Serie AW (B&H# SOVGPAMC8)..... **24.95**
Para Serie FW (B&H# SOVGPAMC7)..... **24.95**

Mochila deportiva

Mochila para computadora portátil resistente y elegante pensada para el usuario en movimiento. El panel trasero extra blando ofrece comodidad y soporte y una base de goma para durabilidad.
(B&H# SOVGPCCP5)..... **89.95**

Bolso mensajero clásico

Diseño de solapa frontal para fácil acceso a los accesorios. Compartimiento para computadora portátil grande, con cierre y acolchado y bolsillo frontal para objetos pequeños. Se transporta con una correa para hombro ajustable acolchada. Viene en color negro.

Con detalles rojos y grises (B&H# SOVGPAMB10R)..... **35.95**
Con detalles azules y grises (B&H# SOVGPAMB10L)..... **39.95**

Bolso mensajero de lujo

Solapa frontal de diseño casual para fácil acceso a su computadora portátil y accesorios, con bolsillos laterales de red para botella de agua. Construida con material de nylon duradero, presenta un compartimiento grande con cierre para seguridad y un bolsillo frontal para objetos pequeños.
(B&H# SOVGPAMB11*)..... **49.95**

Estuches

Para Serie SR (B&H# SOVGPCKSR)..... **74.95**
Para Serie Z (B&H# SOVGPCKZ1)..... **59.95**
Para Serie TT (negro) (B&H# SOVGPCKTZ2B)..... **134.95**
Para Serie TT (oro) (B&H# SOVGPCKTT1N)..... **109.95**
Para Serie TT (rojo) (B&H# SOVGPCKTT1R)..... **119.95**



Estuches de neopreno

Para Serie SR y Z (B&H# SOVGPAMC1)..... **19.95**
Para Serie TT (B&H# SOVGPAMC6)..... **29.95**

Filtros de privacidad

Para Serie SR (B&H# SOVGPFL8)..... **59.95**
Para Serie Z (B&H# SOVGPFL14)..... **59.95**
Para Serie TT (B&H# SOVGPFL13)..... **64.95**

Estuche

Diseñado para adaptar y coordinar con VAIO Serie NS/CS
(B&H# SOVGPCKN1*)..... **44.95**
(B&H# SOVGPCKC3*)..... **59.95**

Cubiertas de cuero

Para Serie Z (B&H# SOVGPVZ1)..... **94.95**
Para Serie TT (B&H# SOVGPVTT1)..... **94.95**



VGP-UPR1 Estación de conexión USB VAIO

Manténgase conectado con la estación base VGP-UPR1. Compatible con VAIO® Serie FW, esta estación de base es ideal para el viajero frecuente o el profesional móvil. Con un puerto VGA, cuatro puertos USB, puerto Ethernet, puertos para micrófono y auriculares; puede conectar fácilmente todos sus periféricos como monitor, mouse, teclado, impresora y/o cable de red. También se incluye adaptador CA para suministrar energía a la estación base. (B&H# SOVGPUPR1)..... **135.95**

TOSHIBA

SATELLITE T115 • T135 • U505 • M505 • L505 • A505 • P505

Las Satellite T115 (11.6") y T135 (13.3") son computadoras portátiles ultradelgadas, accesibles, ideal para uso diario en movimiento. Tienen procesadores de energía eficiente Intel Core 2 Duo, que brindan mayor duración de batería. Conexión por cámara web integrada y software de detección facial. Para mayor comodidad, el touchpad estándar ahora incluye capacidades de control táctiles, que hace más fácil explorar y navegar páginas web y documentos largos, o rotar y acercar o alejar imágenes. Ofrece cuatro gestos: Rotate, Ping, Momentum and Scroll. Están equipadas con lectora de tarjeta 5 en 1 integrada, cámara web con micrófono y 802.11b/g/n inalámbrico (la T135 agrega soporte Bluetooth). El diseño ecológico incluye un sorprendente acabado Fusion™ rojo y blanco o negro Nova.

La U505 (13.3"), M505 (14") y L505 (15.6") mejoran con unidad 8x DVD SuperMulti con Labelflash™ para grabar rótulos de alta calidad directamente en el disco. Ofrecen PC Health Monitor que constantemente mide la temperatura y el uso de energía de la máquina, y alerta sobre desperfectos antes de que se conviertan en problemas. También permite realizar diagnósticos propios. Con soporte total para video de alta definición 1080P y sonido, la conexión HDMI-CEC (U505 y M505 solamente) permite aumentar los juegos, películas y música en un cine en casa y controlar la presentación entera con el control remoto de su TV. La A505 (16") mejora en comparación con la L505 con bocinas estéreo Harman Kardon y Dolby Sound Room, por lo que puede disfrutar sonido rico y de alta fidelidad de sus películas, juegos y música. Con potencia, funciones y lugar excepcionales, la P505 de 18.4" es una alternativa portátil para una computadora de escritorio, otorgándole la libertad para trabajar y crear, ajustar el tamaño de su música, juegos 3D, fotos, películas y mucho más. Toda la cortesía de una llamativa pantalla de alta definición diagonal de 18.4", gráficos discretos y un lujoso sistema de sonido. También tiene un puerto eSATA/USB de alta velocidad para transferir sus archivos mediante un almacenamiento externo para aliviar la tensión en el disco rígido de la computadora portátil.

- Las pantallas anchas HD TrueBrite™ tienen una sorprendente relación de aspecto 16:9 y resolución 720p, ofrecen más espacio de visión que las pantallas estándar mientras brindan una experiencia parecida a la de un TV. Además, incluyen pantallas retroiluminadas por LED que se encienden instantáneamente.

- El puerto USB Sleep-and-Charge permite cargar dispositivos portátiles como reproductores MP3, teléfonos móviles, cámaras digitales y PDA con la computadora encendida, apagada o en suspensión. Puede dejar en casa todos los adaptadores grandes.
- El sensor de impacto de disco rígido detecta cuando la

computadora portátil comienza a caer de una mesa y "aparca" las cabezas del disco rígido antes de que se produzca un daño. Funciona más rápido que un parpadeo para proteger su computadora portátil y todos los datos importantes. Los niveles de sensibilidad del sensor se pueden personalizar según su situación.



Modelo	Procesador	Memoria	Disco rígido	Tarjeta de gráficos	Pantalla	S0	SKU	Precio
T115-S1105	Intel® Core™ 2 Duo SU270	4GB	320GB	Intel GMA 4500MHD	11.6"	Vista Home Premium	TOT115S1105	479.95
T135-S1305	Intel® Core™ 2 Duo SU4100	4GB	320GB	Intel GMA 4500MHD	13.3"	Win 7 Home Premium	TOT135S1305	649.95
U505-S2960	Intel® Core™ 2 Duo T6600	4GB	320GB	Intel GMA 4500MHD	13.3"	Win 7 Home Premium	TOU405S2960	799.95
M505-S4985	Intel® Core™ 2 Duo T6600	4GB	320GB	Intel GMA 4500MHD	14.1"	Win 7 Home Premium	TOM505S4985	949.95
L505-S5997	Intel® Core™ 2 Duo T6600	4GB	320GB	Intel GMA 4500M	15.6"	Win 7 Home Premium	TOL305S5997	679.95
A505-S6981	Intel® Core™ 2 Duo T6600	4GB	320GB	Intel GMA 4500MHD	16"	Win 7 Home Premium	TOA505S6981	749.95
P505D-S8960	AMD Turion II Dual Core M500	4GB	500GB	ATI Radeon 4100	18.4"	Win 7 Home Premium	TOP505DS8960	799.95

TOSHIBA

Qosmio® X505

La computadora portátil Qosmio X505 brinda el rendimiento extremo que merece, transformando los últimos juegos y el contenido de alta definición en una deliciosa fiesta visual, mientras lo fascina con velocidades de cuadro superrápidas y opciones de entretenimiento. Disfrutará de alto rendimiento con el nuevo procesador Intel® Core™ i7 quad-core, el entusiasta procesador de gráficos NVIDIA® GeForce® GTS 250M y memoria DDR3 ultrarrápida. Disfrute juegos 3D hiperrealistas con imágenes intensas y un sistema estéreo premium que brinda increíble sonido envolvente virtual para juegos, música y películas. Cree y edite fotos y videos de alta resolución. Disfrute las últimas películas en disco Blu-ray™. Almacene gran cantidad de entretenimiento en un amplio disco rígido de alta velocidad. O simplemente disfrute su día en una pantalla ancha, brillante y completa HD TrueBrite® de 18.4". Coronada con acabado Fusion™ negro Omega, la Qosmio® X505 le brinda toda la potencia y rendimiento que desea, y la portabilidad que necesita.

- Equipada con procesador Intel® Core™ i7, la Qosmio X505 ofrece máxima potencia de procesamiento como respuesta a las mayores demandas. Podrá hacer de todo con su PC, desde jugar juegos 3D intensos hasta crear y editar videos digitales, música y fotos. Con tecnología Intel® Turbo Boost e Intel® Hyper-Threading, obtiene rendimiento inteligente cuando más lo necesita.
- NVIDIA® GeForce® GTS 250M ofrece lo que más desean los jugadores: acción hiperrealista con imágenes 3D intensas, escenas reales y vibrantes, y efectos dinámicos, gracias a la tecnología PhysX® de NVIDIA. Va más allá del juego diario con tecnología CUDA incorporada para acelerar las tareas demandantes del sistema, como la reproducción de video y la edición de películas HD.
- Bocinas Harman Kardon + Dolby Home Theater transforman música, películas y juegos con diálogos y explosiones más realistas, junto con bajos más profundos y tonos agudos más brillantes. También amplía el estéreo existente o las señales de 5.1 canales a reproducción de 6.1 o 7.1 canales para disfrutar una excelente experiencia. Con sonido envolvente virtual y rico en auriculares y bocinas de la computadora portátil, Dolby Home Theater® lo pone en el centro del rendimiento, donde está.
- TouchPad™ con controles táctiles permite deslizar, rotar, empujar, desplazar o acercar la pantalla con

un simple roce de los dedos.

- El sensor de impacto de disco rígido detecta cuando la computadora portátil comienza a caer de una mesa y "aparca" las cabezas del disco rígido antes de que se produzca un daño. Funciona más rápido que un parpadeo para proteger su computadora portátil y todos los datos importantes. Los niveles de sensibilidad del sensor se pueden personalizar según su situación.
- Cuando el lugar está oscuro o se apagan las luces, puede seguir escribiendo gracias al teclado retroiluminado por LED. Ideal para trabajar en aviones o en un café con poca luz; no solo es moderna, sino que ayuda a que la computadora ahorre más energía.
- La conexión HDMI-CEC permite aumentar los juegos, películas y música en un cine en casa y controlar la presentación entera con el control remoto de su TV.
- Elija un disco rígido 7200 rpm SATA superrápido o un SSD (disco de estado sólido) que ofrece acceso superrápido y mayor confiabilidad.



Modelo	Procesador	Memoria	Disco rígido	Tarjeta de gráficos	Pantalla	S0	SKU	Precio
X505-Q830	Intel® Core™ i7-720QM	4GB	320GB	nVIDIA GeForce GTS 250M	18.4"	Win 7 Home Premium	TOX505Q830	1449.95
X505-Q850	Intel® Core™ i7-720QM	6GB	64GB SSD	nVIDIA GeForce GTS 250M	18.4"	Win 7 Home Premium	TOX505Q850	1899.95

TOSHIBA COMPUTADORAS PORTÁTILES PROFESIONALES Y DE NEGOCIOS

Las computadoras portátiles profesionales y de negocios Satellite Pro, Tecra y Portégé de Toshiba tienen EasyGuard & Fix para proteger información importante y componentes vulnerables del estrés y peligros diarios a los que están expuestas las computadoras móviles. Las innovaciones de diseño, como la protección de disco rígido de Toshiba, protegen los componentes esenciales y el diseño antigolpes protege de sacudidas. Si la computadora se daña, la herramienta de diagnóstico de PC puede ayudar a minimizar el tiempo de inactividad y ponerla en marcha. También incorporan la herramienta de mantenimiento preventivo PC Health Monitor que verifica continuamente el estado y la funcionalidad de los componentes fundamentales de hardware.

- Se incorporó amortiguación de huecos de aire y materiales acolchados especiales en la base y la pantalla para proteger componentes importantes (HDD, LCD, inversor) y el gabinete.
- El teclado antiderrame incluye una cubierta, cinta y aisladores para proteger la computadora en caso de derrames y da tiempo de guardar y cerrar los archivos abiertos y apagar la máquina.
- La herramienta de diagnóstico de PC de Toshiba es software patentado preinstalado que puede iniciar para realizar un diagnóstico de hardware mediante una interfaz simple, no técnica. Con el autodiagnóstico de hardware, puede localizar y resolver posibles problemas usted mismo o tener a mano información pertinente que ahorra tiempo y que el soporte de IT puede usar para solucionar el problema.
- Ofrecen dos niveles de soporte interno y un nivel de soporte externo específico para la unidad de disco rígido (HDD). El sistema exclusivo de monitoreo con acelerómetro 3 ejes 3D detecta las caídas libres en toda dirección y quita rápidamente el cabezal del HDD de entre los platos para preparar el impacto. La tecnología de amortiguamiento además refuerza el HDD en caso de impacto o vibración. Y en la parte inferior de la computadora, el protector antigolpes como refuerza el área del gabinete más cercana al HDD para brindar más protección contra impactos.
- PC Health Monitor es una utilidad inteligente y completa que brinda un sistema de tablero de alertas sobre estado del disco rígido, duración de batería, temperatura de CPU y avisos del sistema de ventilación.

TOSHIBA Portégé R600 Computadora portátil 12.1"

Con diseño elegante y liviano e innovación Toshiba brillante, Portégé R600 de 1.1kg es la nueva computadora ultra-accesible y ultraportátil. La pantalla compacta de 12.1" (1280 x 800) con retroiluminación LED lo mantiene productivo en cafés apretados, aviones y reuniones todo el día mientras que ofrece color y claridad asombrosos. Además brinda duración de batería líder en la industria (hasta casi 8 horas) que lo hacen más móvil todavía. Incluye unidad de DVD SuperMulti, 802.11a/g/n Wi-Fi y Bluetooth 2.1 + EDR con Toshiba ConfigFree, y cámara Web y micrófono integrado. Incluye Windows Vista Business con degradación XP.

- La pantalla ancha 12.1" (1280 x 800) usa luz natural para darle vida a las imágenes, en interior o exterior con luz diurna. Junto con colores más ricos y claridad de imagen más asombrosa, tendrá espacio para administrar documentos de negocios.
- Disfrute la computación móvil moderna. No solo una de las ultraportátiles más delgadas y livianas que puede adquirir, sino una de las más elegantes.
- Lectora de huellas dactilares y utilidades de contraseña de niveles múltiples para mayor seguridad.
- Puertos USB Sleep-and-Charge permiten cargar dispositivos electrónicos portátiles como reproductores MP3, teléfonos móviles, cámaras digitales y PDA con la computadora encendida, apagada o en suspensión.
- El puerto eSATA combo permite transferir archivos a alta velocidad entre la computadora portátil y un disco rígido externo hasta 5 veces más que un USB 2.0 estándar.



Modelo	Procesador	Memoria	Disco rígido	Tarjeta de gráficos	Pantalla	SO	SKU	Precio
R600-S4201	Intel Core 2 Duo SU9400	3GB	160GB	GMA 4500MHD	12.1"	Vista Business	TOR600S4201	Lláme/conéctese

TOSHIBA Tecra R10 Computadora portátil 14.1"

La Tecra R10 de alto rendimiento es una fantástica alternativa de escritorio para profesionales en movimiento. Lleva potencia de oficina donde vaya. Con Intel Centrino 2 con tecnología vPro, Tecra R10 satisface y sobrepasa los niveles avanzados de rendimiento, energía eficiente y manejo de IT que demandan los negocios actuales. La pantalla ancha brillante de 14.1" (1280 x 800) alimentada por tarjeta NVIDIA Quadro® NVS 150M con 256MB de memoria brinda presentaciones de medios con colores vívidos y gráficos fluidos. La conexión inalámbrica avanzada, junto con la cámara web integrada y una variedad de medidas de seguridad lo mantienen conectado y en marcha. Viene con tecnología de cuarta generación EasyGuard® con PC Health Monitor y una garantía de tres años sin precedentes.

- Puertos USB Sleep-and-Charge permiten cargar dispositivos electrónicos portátiles como reproductores MP3, teléfonos móviles, cámaras digitales y PDA con la computadora encendida, apagada o en suspensión.
- El puerto eSATA combo permite transferir archivos a alta velocidad entre la computadora portátil y un disco rígido externo hasta 5 veces más que un USB 2.0 estándar.
- Incluye disco rígido SATA 7200 rpm, unidad de DVD SuperMulti, Bluetooth 2.1+EDR, 802.11a/g/n Wi-Fi y Toshiba ConfigFree; cámara Web y micrófono integrado.
- Para seguridad, incluye utilidades para pasaporte de niveles múltiples, cerradura de cable de seguridad reforzada y lectora de huellas dactilares que reemplaza contraseñas por el movimiento de un dedo. Software TPM (Trusted Platform Module) avanzado para resguardar datos de ojos curiosos.
- Viene con Windows Vista Business (32/64 bits) SP1 con degradación XP Professional.



Modelo	Procesador	Memoria	Disco rígido	Tarjeta de gráficos	Pantalla	SO	SKU	Precio
R10-S4401	Intel Core 2 Duo SP9300	3GB	160GB	Quados NVS 150M	14.1"	Vista Business	TORSS4401	1399.00



TOSHIBA Satellite Pro L350 Computadora portátil 17"

Con una impresionante pantalla de 17", la Satellite Pro L350 solo pesa 3.2kg y ofrece rendimiento básico para los negocios con un diseño de tamaño ideal, altamente portátil. (No incluye funciones de Toshiba EasyGuard & Fix o PC Health Monitor). Construida con poderosos procesadores Intel Core 2 Duo, esta máquina permite multitareas, ofrece sistema y rendimiento de aplicaciones mejorados y mejor uso de batería. Con increíble profundidad y claridad de color, gran espacio y visualización más clara desde ángulos más anchos, la pantalla de 17" ayuda a crear presentaciones perfectas y convierte la multimedia en un deslumbrante evento de mesa. Para quienes ingresan muchos datos, trabajan en contabilidad o finanzas o escriben todo el día, esperen a que posen sus ojos (y dedos) sobre el teclado ancho tamaño completo con panel de 10 teclas.

- La unidad 8x DVD SuperMulti (±RW doble capa) brinda soporte para 11 formatos. • 802.11a/g/n Wi-Fi integrado y Toshiba ConfigFree
- Cámara web y micrófono integrado • Lectora de tarjeta de memoria 5 en 1
- Viene con Windows Vista Business 32 bits con degradación XP Professional

Modelo	Procesador	Memoria	Disco rígido	Tarjeta de gráficos	Pantalla	SO	SKU	Precio
L350-S1701	2.26GHz Intel Core 2 Duo P8400	3GB	250GB	GMA 4500MHD	17"	Vista Business	TOL350S1701	919.95

Estuches para computadoras portátiles

0800-222-0045 Argentina 001-866-806-9068 México

MOCHILA PARA COMPUTADORA PORTÁTIL

INCASE

Para computadoras portátiles hasta 17"

- Mochila impermeable
- Forro interior símil piel
- Muchos bolsillos accesorios
- Correas para hombro estilo mochila
- Manija superior

Negro # INCL55092..... **89.95**
 Oliva # INCL55034..... **89.95**

**MOCHILA PARA COMPUTADORA PORTÁTIL**

FIRST LOGIC

Para la mayoría de las computadoras portátiles de 16"

- Cumple normas TSA
- Exterior de cuero y nylon
- Interior totalmente acolchado
- Compartimientos para computadora y archivos
- Manija de cuero totalmente acolchada
- Correas para hombro estilo mochila

CACLBS116..... **69.95**

**MOCHILA PARA COMPUTADORA PORTÁTIL**

Targus

Para computadoras pantalla ancha 15.4"

- Compartimiento acolchado
- Bolsillo delantero con cremallera
- Manija
- Arnés

TATSB08503US..... **69.95**

**MOCHILA PARA NETBOOK**

MOBILEEDGE

Para computadoras portátiles hasta 13.3"

- Nylon balístico 1680D duradero con detalles y nylon antidesgarro 1200 denier
- Compartimiento interior para computadora se ajusta perfectamente
- Dos bolsillos delanteros de fácil acceso y bolsillo de red para botella de agua
- Correas acolchadas para hombro con funda para teléfono celular

MOMEUEBP..... **34.95**

**MOCHILA SCANFAST**

MOBILEEDGE

Para computadoras portátiles hasta 17.3"

- Diseño que facilita los controles de seguridad en los aeropuertos (cumple normas TSA)
- Nylon balístico 1680D duradero
- Múltiples bolsillos interiores y exteriores
- Bolsillo lateral de red para botella de agua
- Correa para hombro absorbe golpes

MOMEFBC..... **59.95**

**MOCHILA PARA COMPUTADORA PORTÁTIL**

BUILT

Para computadoras portátiles entre 12-17"

- De neopreno y malla respirable
- Tres compartimientos
- Correa para el esternón
- Correas estilo mochila

Naranja y verde (mediano) # BUEBPLBK..... **45.95**
 Oliva y verde (grande) # BUEBPLVL..... **45.95**
 Negro y azul (grande) # BUEBPLBK..... **45.95**

**MALETÍN PARA COMPUTADORA PORTÁTIL**

SKOOBA DESIGN

Para computadoras portátiles hasta 15.4"

- Nylon balístico 1680D impermeable
- 20 bolsillos varios
- Correa para hombro removible
- Sección dividida para carpetas y archivos

SKCTLTBB..... **84.95**

**MALETÍN SCANFAST**

MOBILEEDGE

Para computadoras portátiles hasta 16"

- Diseño que facilita los controles de seguridad en los aeropuertos (cumple normas TSA)
- Nylon balístico 1680D duradero
- Múltiples bolsillos interiores y exteriores
- Manijas y correa para hombro no deslizable para máxima comodidad

MOMEFBC..... **59.95**

**ESTUCHE PARA COMPUTADORA PORTÁTIL DE LUJO**

Targus

Para pantallas 17"

- Compartimiento acolchado
- Sistema de protección de domo Targus
- Bolsillos varios
- Manija acolchada
- Correa para hombro ajustable

TACTPT401DUS..... **59.95**

**ESTUCHE PARA COMPUTADORA PORTÁTIL**

Targus

Para pantallas hasta 15.4"

- Compartimiento acolchado para computadora portátil
- Bolsillo delantero grande
- Correa de equipaje para fácil conexión a estuches con ruedas
- Incluye soporte para bolígrafo, llavero, soporte para tarjetas personales y bolsillo para teléfono

TACCN1..... **24.95**

**Maletín Para Netbook Ultraportátil**

MOBILEEDGE

Para computadoras portátiles hasta 13.3"

- Nylon balístico 1680D duradero con detalles con nylon antidesgarro 1200 denier
- Compartimiento interior para computadora se ajusta perfectamente
- Dos bolsillos delanteros de fácil acceso y bolsillo de red para botella de agua
- Correa acolchada para hombro
- Manijas cómodas

MOMEUEBC..... **34.95**

**CITYGEAR ESTUCHE PARA COMPUTADORA PORTÁTIL**

Targus

Para netbook portátil 10.2"

- Compartimiento acolchado
- Bolso de nylon estilo mensajero
- Bolsillos varios
- Manija
- Correa para hombro removible acolchada

TATSM097US..... **24.95**

**ESTUCHE PARA COMPUTADORA PORTÁTIL**

Kensington

Para computadoras de 12-14"

- Absorción de golpes DropShield protege la computadora portátil
- SureCheck permite pasar rápidamente los controles de seguridad en el aeropuerto
- Bolsillo exterior para accesorios
- Correa para hombro removible ajustable
- Bolsillo delantero para fácil acceso

KECA..... **21.95**

**SEE-THRU SATIN ESTUCHE RÍGIDO**

Para MacBook Pro 15" de una pieza de aluminio



speck PRODUCTS

- Policarbonato semitransparente
- Protege su MacBook Pro de rayones
- Cubierta lisa de goma
- Ventilación total para dispersión segura de calor
- Acceso a todos los puertos, botón de control de batería, traba Kensington, unidad de CD/DVD
- Pies de goma integrados mantienen su equipo estable y seguro

Negro # SPSTSMB15B..... **28.95**
 Púrpura # SPSTSMB15P..... **43.50**
 Rosa # SPSTSMB15PU..... **39.95**
 Rojo # SPSTSMB15R..... **38.95**
 Amarillo # SPSTSMB15YU..... **39.95**

CUBIERTA PROTECTORA DE CUERO

mally

Para Apple MacBook 13"

- Estuche de cuero protector de 2 piezas con cierre a presión
- Acceso a todos los puertos y ranura para CD/DVD
- Ventilación trasera para minimizar el calor

Negro # MABOOKSHELLB..... **29.95**
 Rojo # MABOOKSHELLR..... **36.50**

**CONTOUR PRO ESTUCHE**

Kensington

Para computadoras portátiles hasta 17"

- SnugFit™ sostiene y envuelve la computadora portátil
- Nylon balístico 1680 denier
- Compartimiento acolchado posterior evita que los periféricos se salgan
- Correa para hombro absorbe golpes
- Bolsillo delantero para fácil acceso

KECCP17..... **70.95**

**ESTUCHE RÍGIDO**

INCASE

Para MacBook Pro 17"

- Estuche de plástico rígido escarchado
- Capa suave de goma
- Recortes precisos
- Ventilación y pie de goma
- Simple de usar y limpiar

Rosa # INCL57130..... **36.50**
 Blanco escarchado # INCL57118..... **36.50**
 Ciruela # INCL57127..... **36.50**



LEVERTIGO ESTUCHE CON CORREA PARA COMPUTADORA PORTÁTIL

Para computadoras portátiles hasta 15.4"



- Estuche de nylon impermeable de alta calidad • Interior acolchado E.V.A. y E.P.E.
- Funda acolchada para computadora
- Compartimientos y bolsillos funcionales
- Correa para hombro removible ajustable

BENCA12T15B 55.95

FUNDA PARA NETBOOK

Para netbooks hasta 10"



- Compacta y liviana
- Bolsillo delantero con cremallera y bolsillo posterior adicional
- Correa para hombro ajustable

BILLETERA PARA NETBOOK

Negro # TUBNW10 19.95
 Fucsia # TUBNW10F 19.95
 Azul # TUBNW10B 19.95

FUNDA PARA COMPUTADORA PORTÁTIL

Para computadoras portátiles hasta 15.4"



BUILT



- Funda gruesa de neopreno (el material de los trajes de los buzos) • Se estira para una variedad de equipos
- Diseño de branquias de tiburón en los laterales (excepto modelo French Bull) • Diseño estilo reloj de arena asegura el equipo en su lugar • Resistente a las manchas, se puede lavar a máquina con agua fría; no retorcer

Para computadoras portátiles 7-10"

Negro y azul # BUELS10BLK 14.50
 Naranja y verde # BUELS10FOR 14.50
 Microlunares y naranja # BUELS10MDT 14.95

Para computadoras portátiles 15"

Negro # BUELS15BLK 22.95
 Lunares multicolor # BUELS15D07 19.95
 Naranja # BUELS15FOR 22.95
 Rayas multicolor # BUELS15S07 19.95

Para computadoras portátiles 15.4"

Negro y azul # BUEWS15BLK 22.95
 Negro y verde # BUEWS15BRY 22.95
 Lunares multicolor y azul # BUEWS15D07 25.95
 French Multi Dot y naranja # BUEWS15FMD 25.95
 French Rainbow Flower y sorbete de lima # BUEWS15FRF 25.95
 French Vine y sorbete de frambuesa # BUEWS15FVE 25.95
 Microlunares y naranja # BUEWS15MDT 25.95
 Fucsia y carbón # ACSLTMB13B 22.95

ESTUCHE PARA NETBOOK REVERSIBLE

Para netbooks 7-9"



- La funda de neopreno se estira
- Invierte el color de negro a gris
- Bolsillos de almacenamiento para los elementos básicos de la netbook

KESNB9 13.95

BOLSO MENSAJERO PARA COMPUTADORA PORTÁTIL

Para computadoras portátiles hasta 17"



- Nylon 900D impermeable
- Revestimiento de nylon antidesgarro 300D
- Compartimiento para computadora portátil totalmente acolchado
- Correa para hombro ajustable y removible

Café con detalles rojos # CRDEBRR 100.00
 Negro con detalles gris acero # CRDEBKGMM 100.00
 Gris con detalles naranja # CRDEGRO 100.00

FUNDA PARA NETBOOK

Para netbooks hasta 11"



- Compacta y liviana
- Bolsillo multimedia delantero con cremallera
- Correa para hombro ajustable con paso para auriculares con cremallera

FINATEX EXTRA PEQUEÑO

Negro # TUBFTXS 29.95
 Café # TUBFTXSC 29.95
 Rojo # TUBFTXSR 29.95

FUNDA DE NEOPRENO

Para MacBook Pro hasta 17"



- Exterior duradero de neopreno de forma adaptable
- Interior acolchado suave de 3mm con forro de felpa
- Detalles perforados en el borde
- Cremallera resistente YKK revestida

Negro (13" MacBook Pro) # INCL57098 24.95
 Magenta (13" MacBook Pro) # INCL57104 24.95
 Cian (13" MacBook Pro) # INCL57197 24.95
 Gris medio (13" MacBook Pro) # INCL57210 24.95
 Negro (15" MacBook Pro) # INCL57099 24.95
 Negro (17" MacBook Pro) # INCL57100 29.95
 Oliva (17" MacBook Pro) # INCL57094 27.95
 Negro (MacBook Air) # INCL57148 39.95

SPORTFOLIO DUO FUNDA PARA COMPUTADORA PORTÁTIL

Para MacBook Pro 17"



- Construcción de neopreno sólido
- Accesorios plásticos en los laterales para proteger los bordes • Interior de felpa
- Bolsillo delantero simil piel de orca para iPod, mouse o cámara digital
- Cremallera revestida para proteger de los rayones

MA7587MSSL 31.95

BANDOLERA PARA COMPUTADORAS PORTÁTILES

Para computadoras portátiles hasta 15.4"

BELKIN

- Bandolera de poliéster
- Compartimiento de felpa para que la computadora portátil esté segura y no se raye
- Estuche separado para adaptador de potencia y cables • Compartimiento para teléfono celular en la correa



Negro con borde rojo # BEFN052BR 64.95

FUNDA PARA COMPUTADORA PORTÁTIL SMART

Para MacBook Pro hasta 15"



- Nylon balístico impermeable
- Acolchado de espuma de celda cerrada
- Revestimiento tejido con acolchado de espuma de celda cerrada
- Correa para hombro removible
- Ultradelgada con panel delantero de estilo diseñador

15" MacBook Negro # ACSLTMBP15B 29.95
 15" MacBook Blanco # ACSLTMBP15W 29.95
 13" MacBook Negro # ACSLTMB13B 29.95
 13" MacBook Blanco # ACSLTMB13W 29.95
 Netbook Negro # ACSLTNBB 24.95
 Netbook Blanco # ACSLTNBW 24.95

FUNDA SUAVE PARA COMPUTADORA

Para pantallas 11.5"

OP TECH USA

- Funda de neopreno con cubierta de solapa completa
- Diseño delgado que cabe en un maletín
- Se estira para albergar cables y baterías



Acero # PCS11.5ST 25.95
 Negro # OPCS11.5B 25.95

Para pantallas 10"

Acero # OPCS10ST 22.95
 Negro # OPCS10B 22.95

FUNDA PARA COMPUTADORA PORTÁTIL LAROBÉ

Para MacBook 13.3"



- Tecnología de poliuretano de poca elasticidad
- Acolchado de espuma con memoria 5mm
- Independiente o en su bolso

Negro con interior rosa claro # BENCM13BLP 19.95
 Negro con interior calabaza # BENCM13BP 19.95
 Negro con interior verde wasabi # BENCM13BW 19.95
 Caqui con interior verde lima # BENCM13KL 19.95
 Caqui con interior rosa claro # BENCM13KLP 19.95
 Caqui con interior calabaza # BENCM13KP 19.95

FUNDA PARA NETBOOK ULTRAPORTÁTIL

Para computadoras portátiles hasta 10"

- Neopreno suave, duradero e impermeable protege su computadora portátil
- Pequeña para caber en un estuche normal, pero fuerte para usarla sola
- Bolsillo externo tamaño completo
- Correa de nylon resistente para transportar a mano o alrededor de la muñeca

MOBILEEDGE



MOMESSU110..... 15.95

FUNDA PARA COMPUTADORA PORTÁTIL

Para computadoras portátiles hasta 17"

- Estuche de PolyTek y nylon balístico de 600 denier
- Bolsillo delantero grande
- Dos manijas con agarre cruzado

tamrac

**Para computadoras portátiles 10"**

Negro con gris # TA1701BG..... 17.95

Café con tostado # TA1701BRT..... 17.95

Para 13.3"

Negro con gris # TA1703BG..... 19.95

Café con tostado # TA1703BRT..... 19.95

Para 15.4"

Negro con gris # TA1705BG..... 24.95

Café con tostado # TA1705BRT..... 24.95

Para 17"

Negro con gris # TA1707BG..... 27.50

Café con tostado # TA1707BRT..... 27.50

FUNDA PARA COMPUTADORA PORTÁTIL DE NYLON

INCASE

Para computadoras portátiles hasta 17"



INCL57134)



INCL57154)

- Construcción de nylon impermeable • Interior de felpa
- Clip accesorio • Interior acolchado 7mm de felpa
- Dos sub-bolsillos de red para accesorios
- Correa para hombro removible acolchada
- Manijas de nylon que se pueden ocultar

Para MacBook 13"

Negro # INCL57065..... 44.95

Gris # INCL57134..... 44.95

Rojo # INCL57219..... 44.95

Negro (Para MacBook Pro 17") # INCL57067..... 49.95

Funda de neopreno Plus

Negro (Para MacBook Pro 15") # INCL57154..... 34.95

ESTUCHE PARA COMPUTADORA PORTÁTIL

Para computadoras portátiles hasta 15.4"

Targus



- El compartimento principal tiene bolsillo para archivos • Estuche de neopreno
- Sección delantera de almacenamiento para artículos pequeños
- Manijas de neopreno • Correa para hombro removible

TACVR200..... 26.50

FUNDA PARA COMPUTADORA PORTÁTIL

MARWARE

Para computadoras portátiles hasta 17"



- Construcción exterior de neopreno sólido
- Detalles de plástico y borde acolchado para máxima protección
- Bolsillo delantero flexible para documentos
- Gran bolsillo interior seguro para accesorios
- Correa para hombro ajustable, removible • Manijas dobles

Para MacBooks 13"

Negro # MA7595SSTK..... 39.95

Azul # MA7596SSTL..... 39.95

Para MacBook Pro 15"

Negro # MA7597SSFK..... 29.95

Azul # MA7598SSFL..... 39.95

Para MacBook Pro 17"

Negro # MA7599SSSK..... 44.95

Azul # MA7600SSSL..... 39.95

CARTERA/BOLSO PARA COMPUTADORA PORTÁTIL

SOLO

Para computadoras portátiles hasta 15.4"

- Cuero colombiano (Café Espresso)
- Sección acolchada • Manijas largas
- Organizador delantero con cremallera
- Bolsillo Ride Along Pocket™ se engancha a manija de equipaje con ruedas



Cartera # SOLLPS..... 109.95

Bolso # SOLLPT..... 99.95

CARTERA EXPRESS ESTUCHE PARA COMPUTADORA PORTÁTIL

Para computadoras portátiles hasta 15.4"

- Nylon balístico 1680D duradero • Nuevo diseño liviano permite trabajar al instante • Sección delantera con cremallera para accesorios
- Bolsillo posterior para archivos
- Detalles de acero y cremalleras autorreparables



MOMEENO1..... 19.95

MINIESTUCHE MENSAJERO PARA NETBOOK

Para netbooks 11"

- CheckFast permite pasar con rapidez los controles de seguridad en el aeropuerto
- Aprobado para viajes
- Hebilla de velocidad ajustable
- Poliéster trenzado • Manija acolchada
- Correa para hombro removible

SOLO



SOMM..... 29.95

MINIBOLSO ESTILO MENSAJERO

Para computadoras portátiles hasta 14.1"

- Nylon balístico 1680D duradero
- Dos compartimientos acolchados con revestimiento de nylex supersuave
- Tres bolsillos de red para cables y accesorios • Bolsillo lateral de red para botella de agua
- Correa para hombro ajustable

MOBILEEDGE



MOMEMMS2..... 34.95

KIT DE BÁSICOS PARA NETBOOKS

Para netbooks hasta 10"

Kensington

- MOUSE: Plug-n-play, USB con rueda integrada
- Traba de seguridad: Traba autoenrollable para ranura de seguridad Kensington
- Funda: Neopreno reversible protege de rayones



KEEKNB..... 34.95

KIT DE ACCESORIOS PARA NETBOOK

Para netbooks hasta 10.2"

- Mouse retráctil ultra mini portátil, tracking óptico y cable USB retráctil
- Hub USB de 4 puertos; el conector USB se guarda para portabilidad
- Estuche para netbook Slipskin Peel

Targus



TABUS0187..... 34.99

MOCHILA PARA COMPUTADORA PORTÁTIL ESTILO VINTAGE

Para computadoras portátiles hasta 15.4"

- Cuero colombiano (Café Espresso)
- Cabezas de clavos de acabado bronce antiguo
- Tres compartimientos
- Dos organizadores delanteros con cremallera
- Manija acolchada
- Correas para hombro/mochila acolchadas sin bordes

SOLO



SOLLPPB..... 74.95

PORTAFOLIO PARA COMPUTADORA PORTÁTIL

BUILT

Para computadoras portátiles 7-10"

- Estuche de neopreno
- Dos bolsillos interiores para accesorios
- Correa para hombro removible



Microlunares con interior naranja # BUEPC10MDT..... 42.50

MALETERO PARA COMPUTADORA PORTÁTIL

BUILT

Para computadoras portátiles 15.4"

- Estuche de neopreno con cremallera
- Dos bolsillos exteriores con cremallera
- Manija recortada
- Correa para hombro removible



Negro con interior azul # BUELPWBLK..... 42.95

Oliva con interior verde # BUELPWOLV..... 45.95

PORTAFOLIO PARA COMPUTADORA PORTÁTIL

BUILT

Para computadoras portátiles 15.4"

- Estuche de neopreno
- Bolsillo exterior para accesorios
- Correa para hombro removible



Lunares multicolor con azul # BUEPC15D07..... 44.95

FUNDA PARA COMPUTADORA PORTÁTIL

Para computadoras portátiles hasta 17"



- Carpeta de microfibra y manta de protección suave para pantalla y teclado • Incluye manta de microfibra.
- Sistema antideslizante: cubierta elástica bajo la cremallera para proteger el equipo de rayones y evitar que se resbale
- Llévelo solo o como protección dentro de otro bolso

FUNDA DE MICROFIBRA PARA MAC

Para MacBooks 13"

Gris	# TUBFUSMB13GV.....	34.95
Amarillo	# TUBFUSMB13YR.....	34.95
Azul cielo	# TUBFUSMB13BS.....	34.95

Para MacBooks 15"

Gris	# TUBFUSMB15GV.....	34.95
Amarillo	# TUBFUSMB15YR.....	34.95

Para MacBooks 17"

Gris	# TUBFUSMB17GV.....	34.95
------	---------------------	--------------

FUNDA DE MICROFIBRA PARA PC

Para computadoras portátiles 13.1"

Gris	# TUBFUSS131GV.....	29.95
Rojo	# TUBFUSS131RZ.....	29.95

Para computadoras portátiles 14.1"

Gris	# TUBFUSM141GV.....	29.95
Rojo	# TUBFUSM141RZ.....	29.95

Para computadoras portátiles 16"

Gris	# TUBFUSL154GV.....	29.95
Rojo	# TUBFUSL154RZ.....	29.95

FUNDA PARA COMPUTADORAS PORTÁTILES

Para computadoras portátiles hasta 17"

- Exterior 100% cuero
- Interior acolchado y forrado
- Bolsa accesorio removible
- Tres bolsillos para accesorios
- Manija superior
- Correa para hombro removible



Chaqueta de cuero de aviación..... \$169.95

	NEGRO	Café
17"	# MAL17FJBK	MAL17FJVN
15"	# MAL15FJBK	MAL15FJVN
13"	# MAL13FJBK	MAL13FJVN

ESTUCHE PARA COMPUTADORA PORTÁTIL

Para computadoras portátiles hasta 17"



- Nylon de diseñador bitono (medianoche)
- Anti-Shock System®
- Funda interna de neopreno con Anti-Slip System®
- Correa para hombro ergonómica
- Compartimientos de dos pisos
- Bolsillo expandible para almacenamiento adicional



WORK OUT EXPANDED

13.3" MacBook Pro	# TUBEWO13M	59.95
15.4" MacBook Pro	# TUBEWO15M	59.95
17" MacBook Pro	# TUBEWO17M	59.95

Estuche con ruedas

Para computadoras portátiles hasta 17"

- Nylon de diseñador bitono (medianoche)
- Funda interna de neopreno con Anti-Slip System®
- Tres compartimientos
- Cabe en el compartimento superior de cualquier avión



WORK OUT TROLLEY

# TUBEWOTRM.....	179.95
------------------	---------------

FUNDA PARA COMPUTADORAS PORTÁTILES

Para computadoras portátiles hasta 17"

- Exterior 100% cuero
- Interior acolchado y forrado
- Para MacBook Air
- Cierre sin cremallera que no raya
- Ventana MacCase
- Enfriamiento posterior con color combinado



Funda de cuero..... \$109.95

	NEGRO	Café
17"	# MAL17SLBK	MAL17SLVN
15"	# MAL15SLBK	MAL15SLVN
13"	# MAL13SLBK	MAL13SLVN

CONTOUR ESTUCHE PARA COMPUTADORA PORTÁTIL CON RUEDAS

Para computadoras portátiles hasta 17"

- Funda SnugFit™ sostiene y envuelve la computadora portátil
- Nylon balístico de 1680 denier
- Compartimento acolchado posterior evita que los periféricos se salgan
- Correa para hombro absorbe golpes
- Manija telescópica de 5 etapas



KECCR..... **79.95**

ESTUCHE PARA COMPUTADORA PORTÁTIL CON RUEDAS

Para computadoras portátiles hasta 15.4"

- Estuche de poliéster 1200D
- Acolchado de espuma de celda cerrada
- Compartimento para computadora portátil • Manijas dobles con agarre cruzado • Manija telescópica
- Ruedas integradas



TATBR003US..... **44.50**

FUNDA PARA NETBOOK

Para Sony Serie P (8")

- Neopreno de 3mm (negro)
- Para llevar solo o como protección dentro de otro bolso
- Para Sony Vaio Exclusiva funda interna de neopreno con Anti-Slip System®



9 DOTS

TUBFXS8S..... **24.99**

SPORTFOLIO DUO FUNDA PARA COMPUTADORA PORTÁTIL

Para MacBook Air

- Construcción de neopreno sólido con bordes con forma
- Úsela sola o como capa adicional de protección



Reversible rosa y rosa claro	# MA8263DAPK.....	21.95
Reversible café y celeste	# MA8262DABR.....	26.95
Reversible azul y gris	# MA8261DABL.....	26.95
Reversible negro y gris	# MA8260DABK.....	26.95

CUBIERTAS PARA TECLADO

Para teclado MacBook



Las cubiertas KB están diseñadas para proteger su teclado MacBook de derrames, suciedad y comida. fabricado en silicona flexible, el protector de teclado es de color translúcido. Podrá seguir viendo las teclas. La cubierta se puede lavar con agua tibia y jabón y presenta símbolos impresos para fácil visualización.



# KBCVMCLEAR	Transparente.....	\$19.95
# KBKSMW	Blanco.....	\$19.95
# KBKSMB	Negro.....	\$19.95

ESTUCHE RÍGIDO TRANSPARENTE

Para Apple MacBook Pro



- Recortes para controles y puertos
- De policarbonato plástico
- Sistema de ventilación de 74 ranuras que minimiza la aislación térmica • Estuche rígido de dos piezas con cierre a presión
- Brinda acceso a todas las funciones de su computadora portátil
- Pie de goma antideslizable para superficies resbalosas



# SPCSTMB15R	Rojo 15".....	\$39.95
# SPCSTMB13C	Transparente 13".....	\$39.95
# SPCSTMB13R	Rojo 13".....	\$39.95

PROTECTORES PARA COMPUTADORAS PORTÁTILES



Protector de teclado ProTouch de iSkin para MacBook y MacBook Pro

- Cubierta de teclado suave
- Construcción de silicona flexible • Lavable
- Teclas visibles
- Escritura cómoda



# ISKPMP15A	Para MacBook Pro (Arctic).....	\$24.95
# ISKPMP15S	Para MacBook Pro (Sonic).....	\$24.95
# ISKPMAR	Para MacBook (Arctic).....	\$24.95
# ISPTMBGH	Para MacBook (Arctic).....	\$24.95
# ISPTMBPR27AR	Para MacBook Pro (Arctic).....	\$24.50

**PAVILION SLIMLINE**

Las Pavilion Slimline son computadoras de escritorio compactas diseñadas para uso hogareño. Ideales para áreas con espacio limitado, tienen un gabinete delgado que es un tercio del tamaño de una torre común. Tienen grabadora de DVD SuperMulti con tecnología LightScribe, lectora de tarjetas de memoria en el panel frontal y software muy completo. Conecte dispositivos como cámaras digitales, reproductores MP3 y videocámaras con dos puertos USB 2.0 en el frente y cuatro en la parte posterior. La grabadora de DVD 8x SuperMulti con tecnología LightScribe permite crear mezclas de música, discos de video y álbumes de fotos digitales e imprimir rótulos personalizados de calidad serigráfica directamente en discos habilitados para LightScribe. Administre música, fotos y videos y también cree presentaciones, escuche música y mucho más con el software HP MediaSmart. El modelo s5260f tiene sintonizador HDTV integrado formato doble NTSC o de aire ATSC. Grabe, pause o rebobine TV de transmisión en vivo como DVR. También incluye conectividad inalámbrica 802.11n integrada.

- Lectora de tarjetas de memoria 6 en 1 (s5220f) o 15 en 1 (s5260f) en el panel frontal.
- Cree y edite videos con el software Windows DVD Maker y CyberLink.
- Manténgase productivo con Microsoft Works 9 que incluye procesador de texto, hoja de cálculo, base de datos y calendario.



No incluye monitor

Modelo	Procesador	Memoria	Disco rígido	Tarjeta de gráficos	SO	SKU	Precio
s5220f	Pentium E5300	4GB	640GB	Intel GMA 3100	Win 7 Home Premium 64 bits	HES5220F	459.99
s5260f	2.5Hz Intel Pentium Dual Core E5200	4GB	640GB	nVIDIA GeForce 7100	Win 7 Home Premium 64 bits	HES5260F	849.95



No incluye monitor

**SERIE DE COMPUTADORAS DE ESCRITORIO PAVILION**

Para navegar en Internet, retocar fotos o mezclar una banda de sonido para videos hogareños, las PC de escritorio Pavilion incluyen características intuitivas que facilitan más que nunca capturar y compartir experiencias digitales. Botón de encendido y lectora de tarjetas en la parte superior. Diseño exclusivo de cubierta con iluminación y cromado. Puerta corredera que oculta los puertos para ofrecer un aspecto impecable. HP Advisor Dock permite personalizar su computadora de escritorio con Windows® 7 para encontrar más rápido lo que desea.

- La lectora de tarjeta del panel frontal 15 en 1 (Mini Secure Digital, Compact Flash I/II, IBM Microdrive, Memory Stick/Pro/Duo/Pro Duo, RSM/MC, MMC Mobile, MMC+) facilita la transferencia de fotos y archivos a y desde cámaras digitales y otros periféricos.
- El paquete HP MediaSmart Software Suite permite crear presentaciones de fotos, compartir videos personales, escuchar listas de música y ver películas DVD. Muvee AutoProducer Basic permite crear videos hogareños con apariencia profesional y grabarlos en DVD.
- La grabadora de DVD 8x SuperMulti con LightScribe permite crear DVD y CD con rótulos de calidad serigráfica y arte impresos en el disco.
- Conectividad inalámbrica 802.11n integrada.

Modelo	Procesador	Memoria	Disco rígido	Tarjeta de gráficos	SO	SKU	Precio
p6210f	1.8GHz AMD Phenom X4 9150e Quad-Core	4GB	500GB	nVIDIA GeForce 6150 SE	Vista Home Premium	HEP6210F	559.99
p6230f	2.2GHz AMD Phenom X4 9550 Quad-Core	6GB	640GB	nVIDIA GeForce 9100	Vista Home Premium	HEP6230F	659.99
p6240f	Intel Core2 Quad Q8300	8GB	750GB	Intel GMA X4500	Win 7 Home Premium 64 bits	HEP6240F	689.95

**SERIE PAVILION ELITE**

Al momento de elegir una computadora, elija la elegante HP Serie Pavilion Elite para sus tareas digitales más difíciles. Los niveles de rendimiento premium brindan una experiencia mejorada cuando está trabajando, enviando correos electrónicos, editando fotos o videos, jugando o conectado con sus amigos. La flexibilidad y capacidad de ampliación de la Pavilion Elite permite agregar dispositivos y funciones para sus crecientes necesidades. Su elegante y cromado diseño llama la atención en el hogar o la oficina. La bahía HP Personal Media Drive proporciona ampliación de memoria ilimitada.

- Incluye lectora de tarjeta de memoria 15 en 1 en panel frontal que facilita transferir fotos, música y otros archivos.
- Conectividad inalámbrica LAN 802.11a/b/g/n.
- Grabadora de DVD SuperMulti con tecnología LightScribe que permite imprimir rótulos personalizados de calidad serigráfica directamente en CD y DVD habilitados para LightScribe.
- La almohadilla empotrada en la parte superior del gabinete es un lugar cómodo para conectar dispositivos USB y FireWire®.
- Un solo toque del botón HP Easy Backup permite respaldar archivos al instante y proteger fotos y archivos irremplazables.
- El paquete de software HP MediaSmart permite crear presentaciones de fotos, compartir videos personales, escuchar listas de música y ver películas en DVD. También incluye muvee Reveal Premium para crear automáticamente videos hogareños con apariencia profesional y Cyberlink DVD Suite Deluxe para corregir y editar videos y crear DVDs.



No incluye monitor

Modelo	Procesador	Memoria	Disco rígido	Tarjeta de gráficos	SO	SKU	Precio
e9220f	AMD Phenom™ II X4 910	8GB	1TB SATA	ATI Radeon HD4350	Win 7 Home Premium 64 bits	HEE9220F	769.95
e9230f	Intel Core™ 2 Quad Q8400	8GB	1TB SATA	ATI Radeon HD4350	Win 7 Home Premium 64 bits	HEE9230F	799.95
e9240f	AMD Phenom™ II X4 945	8GB	1TB SATA	ATI Radeon HD4 650	Win 7 Home Premium 64 bits	HEE9240F	949.95
e9260f	Intel Core i5-750	8GB	1TB SATA	nVIDIA GeForce GT230	Win 7 Home Premium 64 bits	HEE9260F	999.95
e9280f	Intel Core i7-920	9GB	1TB SATA	ATI Radeon HD 4850	Win 7 Home Premium 64 bits	HEE9280F	1249.95
e9290f	Intel Core i7-920	9GB	1TB SATA	nVIDIA GeForce GTX 260	Win 7 Home Premium 64 bits	HEE9290F	1299.95

eMachines® Computadora de escritorio ET1831-03

Estimule sus juegos y creatividad con la computadora de escritorio ET1831-03 con diseño convencional de torre negra, puertos frontales de fácil acceso y rendimiento diario muy eficaz.

Ofrece ampliación y rendimiento multitareas con calidad eMachines y el precio esperado. Procesamiento Intel dual-core, memoria de 4GB y Windows® 7 satisfacen sus necesidades informáticas diarias para escuchar música, editar imágenes, administrar finanzas y multitareas con facilidad.

- Acceda de manera conveniente a su hub de medios con la lectora de tarjetas múltiples del panel frontal. Permite la fácil transferencia desde sus dispositivos portátiles con soporte para una amplia variedad de tarjetas de medios.
- Amplio disco rígido de 750GB para almacenar álbumes de fotos digitales, biblioteca de música y una variedad de archivos de medios.
- Los gráficos NVIDIA® GeForce® 7050 ofrecen el mejor rendimiento para juegos y aplicaciones además de videos nítidos y vibrantes para la PC.
- Mire películas y grabe CD/DVD con su música, fotos digitales y películas con la unidad óptica 16x SuperMulti.
- Tiene 6 puertos USB 2.0 (2 frontales, 4 posteriores).
- Incluye teclado PS/2, mouse óptico PS/2 y Windows 7 Home Premium 64 bits.

EMET183103 LLAME



Gateway® Computadora de escritorio SX

Entretenimiento de alta definición

La computadora de escritorio SX es un centro de entretenimientos compacto que ofrece un eficaz rendimiento Intel Core2 Quad, 6GB de RAM y un gran disco rígido de 1TB en un diseño elegante que ocupa muy poco lugar en el escritorio. Grabe los más novedosos medios digitales, cree contenidos y juegue juegos 3D avanzados o ejecute multitareas en las últimas aplicaciones multiprocesos. Intel Graphics integrado ofrece imágenes asombrosas, reproducción de video y un excelente rendimiento de juegos convencionales.

- Unidad de DVD multiformato 18x con tecnología LabelFlash™ para personalizar medios.
- Con solo tocar el exclusivo pulsador Photo Frame su monitor realiza una presentación de sus fotos favoritas. • Integrado en la parte superior de la computadora de escritorio SX, un práctico dispositivo de agarre proporciona un lugar conveniente para apoyar su cámara fotográfica, reproductor MP3 o videocámara mientras descarga sus medios mediante la lectora de tarjetas de memoria en el panel frontal. • 9 puertos USB 2.0, 1 puerto IEEE 1394 y 1 puerto eSATA proporcionan una conexión conveniente de impresoras, unidades flash, videocámaras y otros periféricos.
- Audio de alta definición 5.1 con bocinas estéreo amplificadas y alimentadas por USB.
- Incluye teclado multimedia premium, mouse óptico USB con rueda y 3 botones y Windows® 7 Home Premium 64 bits.

GASX280203 LLAME



Gateway® Computadora de escritorio DX

Entretenimiento de alta definición

Viva la vida en HD con la Computadora de escritorio DX4300 que ofrece gran potencia con el procesador AMD Phenom™ II X4 Quad-Core, 8GB de RAM y disco rígido de 1TB. Con el sintonizador de TV digital integrado y Windows 7 Home Premium es sumamente fácil ver y grabar TV en directo, dominar los últimos juegos y reproducir, administrar y crear contenidos.

- Video fluido, imágenes brillantes y juegos para sumergirse con gráficos HD 3200 ATI Radeon™ integrados.
- La inmensa memoria de 8GB ofrece una increíble velocidad en el sistema para administrar demandas multitareas intensas, mirar videos y crear lo increíble.
- Mire y grabe televisión en directo con el sintonizador de TV combinado. El control remoto para el centro de medios permite administrar sus medios y ajustar rápidamente el volumen desde la PC o el sofá. • Puerto HDMI para conexión a monitor o cine en casa.
- Con solo tocar el exclusivo pulsador Photo Frame su monitor realiza una presentación de sus fotos favoritas. • 8 puertos USB 2.0, 1 puerto IEEE 1394, 1 puerto HDMI.
- Audio de alta definición, soporte para sonido envolvente de 7.1 canales.
- Incluye teclado multimedia, mouse óptico y Windows® 7 Home Premium 64 bits.

GAD430011 LLAME



acer® AX1800-U9002

Elegante y con un diseño de factor de forma clásico y pequeño, la AX1800-U9002 es un centro de entretenimientos creado en torno al procesador Intel Core 2 Quad Q8300 para multitareas juegos y medios digitales avanzados.

Aunque es solo 1/3 del tamaño de una PC normal, ofrece un potente rendimiento con amplio espacio para actualizaciones y una gran variedad de puertos en la punta de los dedos. Viene con memoria de 4GB DDR2, gran disco rígido 750GB SATA, teclado y mouse. NVIDIA® GeForce® 7100 ofrece un rendimiento superior para disfrutar Windows 7 Home Premium, reproducir los más novedosos juegos DirectX® 10 y mejorar la productividad.

- La lectora de tarjetas de medios digitales múltiples soporta una amplia variedad de tarjetas de memoria.
- Audio de alta definición con soporte para sonido envolvente de 5.1 canales.
- Conectores para audio con acceso frontal y posterior, cinco puertos USB2.0 y un puerto IEEE1394.
- Mire películas y grabe DVD y CD con la unidad 16x SuperMulti doble capa.

ACAX1800U900 499.95



acer® AM3802-U9062

La esbelta AM3802-U9062 es una micro PC en torre que con procesador Intel Core 2 Quad Q8300, 8GB de SDRAM y un gran disco rígido de 1TB SATA. Viene con unidad de DVD 16x SuperMulti y audio de alta definición con soporte de 7.1 canales.

NVIDIA® GeForce® GT220 ofrece un rendimiento superior para disfrutar Windows 7 Home Premium.

Tiene Gigabit Ethernet cableada integrada y 802.11 b/g inalámbrica. Las conexiones de puertos incluyen cuatro puertos USB 2.0, lectora de tarjetas múltiples (CompactFlash I/II, CF+ Microdrive, SD, mini SD, xD-Picture Card, Memory Stick/ Pro/Duo/Pro Duo), conectores para auricular y micrófono de alta definición, puerto IEEE1394 de 6 clavijas, seis conectores de audio, puerto HDMI, puerto DVI y puerto óptico S/PDIF. Viene con Windows 7 Home Premium, teclado USB y mouse óptico.

ACAM3802U906 649.95



ASUS® Mini PC de escritorio EeeBox

Eee Box es una PC de escritorio mini con enormes posibilidades. Construida para hogar y oficina, esta pequeña computadora es el arquetipo de la elegancia, la estética agradable y presumida y el funcionamiento extremadamente silencioso.

Lo mejor es que como Eee Box solo requiere unos 20 watts de energía, la superficie de carbono se reduce 90% comparada con la PC estándar.

Con diseño delgado y esbelto, la PC de escritorio más pequeña del mundo brinda una gama de opciones para ahorrar espacio. Y es tan fácil de usar.

La simple interfaz intuitiva permite que los usuarios novatos comiencen a usarla ya. Disfrute la vida sin problemas con la ecléctica, eficiente y ecológica Eee Box. El sistema está alimentado por una CPU 1.6GHz Intel Atom y tiene 1GB de RAM, capacidad de disco rígido 160GB, Wi-Fi 802.11n y gráficos Intel GMA. El sistema operativo de la computadora puede elegirse entre SO Linux y Windows XP Home.

- La CPU Atom podrá no ser la más rápida del mundo pero genera menos calor y consume menos energía que las CPU de escritorio de alta calidad. Esto permite que Eee Box sea pequeña y silenciosa pero provea suficiente potencia para ejecutar aplicaciones hogareñas y de oficina.
- Es tan pequeña que puede montarse en la parte posterior de un LCD y crear una PC "todo en uno".
- Lectora de tarjeta de memoria 5 en 1 descarga imágenes de formatos de tarjetas populares.
- Express Gate brinda acceso rápido a Internet, sin necesidad de iniciar el sistema operativo.

EBXB202-E0002: Con SO Linux en negro (ASEEEBOXLA) o blanco (ASEEEBOXLW) 289.95

EBXB202-X0081: Con Windows XP Home en negro (ASEEEBOXPB) o blanco (ASEEEBOXPW) 314.95

EB1006: Con ATI 4530, capacidad 1080p, salida HDMI, teclado inalámbrico y Windows XP Home en negro (ASEB1006B11) o blanco (ASEB1006W11) 349.95



Gateway® ZX4800 • Z6800

PC todo en uno con pantalla táctil

Disfrute tecnología de pantalla táctil fácil de usar, estilo atractivo, magnífico entretenimiento e intercambio de medios totalmente a su alcance. El diseño delgado y atractivo todo en uno permite ahorrar espacio, es fácil de usar y perfecto para cualquier hogar u oficina ya que brinda computación interactiva, intercambio de medios mejorado y sorprendente entretenimiento HD. Vea imágenes ultradefinidas e interactúe con la pantalla de alta definición de 20" o 23" para entretenimiento mejorado, creación de gráficos, aplicaciones de productividad, juegos, Internet, TV digital y mucho más. Están equipadas con unidad 8x DVD-SuperMulti DL, cámara web y micrófono, 6 puertos USB, bocinas estéreo integradas de 5 watts y audio de alta definición con soporte para audio de 5.1 canales. Base trasera ajustable, conectividad 802.11b/g/n y teclado y mouse inalámbrico mantienen todo impecable y organizado. Gateway TouchSuite precargado sincroniza su PC, Internet y su vida con precisión. Los accesorios táctiles permiten escribir notas, iniciar una presentación de fotos, reproducir y organizar música y mantenerse al día con las redes sociales, todo con un dedo.

• TouchMediaShare facilita más que nunca la administración y el intercambio de fotos; tome una foto, guárdela y compártala con el toque de un dedo.

• Sumérjase en los sonidos del entretenimiento HD con audio de alta definición y soporte de audio de 5.1 canales.



Modelo	Procesador	Memoria	Disco rígido	Tarjeta de gráficos	Pantalla	SO	SKU	Precio
ZX4800-03	Intel® Pentium T4300	3GB	320GB	Intel® GMA X4500HD	20"	Win 7 Home Premium 64 bits	GAZX48003	719.95
ZX6800-01	Intel® Pentium E5300	4GB	750GB	Intel® GMA X4500HD	23"	Win 7 Home Premium 64 bits	GAZX68001	879.95

ASUS® EeeTop ET1602 15.6" PC todo en uno



La ET1602 es una computadora de escritorio todo en uno fácil de usar que coloca Internet en la punta de sus dedos. Ofrece un panel táctil que le permite hacer lo mismo que con una computadora normal aplicando simplemente presión directa en la pantalla con la punta de sus dedos. Con la interfaz touch-and-select y el exclusivo software táctil, cualquier miembro de la familia podrá usarla. Intercambiar notas, navegar en Internet, dibujar íconos personalizados durante un mensaje instantáneo: las posibilidades son infinitas.

- Solo enchufe el cable de alimentación y estará lista para usar. Es fácil de trasladar.
- Inalámbrico 802.11n integrado, cámara web y micrófono.
- La tecnología Splendid™ Video Intelligence garantiza que la pantalla permanezca vívida y nítida independientemente de la iluminación ambiente y la tecnología SRS opera conjuntamente con las bocinas de alta fidelidad para ofrecer audio nítido.

ASUS® ET2002 • ET2203 PC todo en uno 20" y 22"



El diseño minimalista y el factor de forma delgado garantizan una pequeña superficie al mismo tiempo que la luz y el diseño compacto la convierten en la PC plug-and-play todo en uno ideal. Ese costo es respaldado por su rápido y fácil inicio. Por eso enchufe el cable de alimentación e inicie la computadora, ya que se terminaran los días de las computadoras de escritorio de cableado desordenado. Disfrute las películas y los juegos como nunca antes. Con una pantalla ancha de 20" o 22" de alta definición 16:9, soporte HD y compatibilidad con HDMI, ofrecen imágenes claras y reales. Las bocinas estéreo de lujo integradas con SRS Premium Sound™ y sonido envolvente 5.1 virtual, lo sumergirán en una experiencia de entretenimiento multimedia verdaderamente excepcional.

- La interfaz de usuario intuitiva se complementa con un paquete integrado de programas diseñado para simplificar su vida. La EeeBar brinda un rápido acceso a los ajustes del sistema y a las aplicaciones que se usan con más frecuencia.
- No deje más notas sobre la puerta del refrigerador; Eee Memo permite dejar notas personales o mensajes de video.
- La cámara web integrada, equipada con exclusiva tecnología Real-time Image Capture de ASUS, brinda una calidad de imagen superior a 30 cps; su sensibilidad a la luz mejorada garantiza una excelente imagen incluso en lugares con poca luz.
- La ET2002 viene con unidad de DVD 8x Super Multi; la ET2203 viene con reproductor de disco Blu-ray y unidad de DVD 8x Super Multi de carga por ranura.

Modelo	Procesador	Memoria	Disco rígido	Tarjeta de gráficos	Pantalla	Inalámbrico	SO	SKU	Precio
ET1602	Intel Atom N270	1GB	160GB	En placa	15.6"	802.11n	Windows XP Pro	ASEEETOP15C	649.95
ET2002	Intel Atom 330 Dual Core	2GB	250GB	NVIDIA ION	20"	802.11n	Vista Home Premium	ASEEETOP20	599.95
ET2203	Intel Core 2 Duo T6500	4GB	320GB	ATI Radeon HD 4570	22"	802.11n	Vista Home Premium	ASEEETOP22	899.95

HP® TouchSmart PC todo en uno

Las elegantes PC sensibles al tacto de HP incorporan LCD BrightView con ajuste de inclinación. La tecnología de pantalla táctil coloca la vida digital al alcance de sus dedos con acceso a información, entretenimiento y redes sociales. El software de última generación HP TouchSmart simplifica el acceso a fotos, videos, música y aplicaciones. Ofrecen cámara web y micrófono integrado, lectora de tarjetas de memoria 6 en 1 y bocinas premium para sonido de alta calidad. Todas ofrecen grabadora de DVD 8x SuperMulti con carga por ranura, excepto la TouchSmart 600-1055 que tiene reproductor Blu-ray y grabadora de DVD SuperMulti con carga por ranura. Todas excepto la TouchSmart 300-1020 tienen sintonizador de alta definición ATSC integrado y vienen con control remoto para centro de medios. Todas tienen 802.11 b/g/n integrada y todas excepto la TouchSmart 300-1020 ofrecen Bluetooth. Teclado alfanumérico inalámbrico, mouse óptico inalámbrico y WLAN 802.11 b/g/n integrada ofrecen una verdadera experiencia inalámbrica. El teclado inalámbrico bajo perfil se esconde cuando no está en uso, liberando espacio. Para aquellos que tienen poco presupuesto, la MS214 tiene una superficie mínima con una pantalla de 18.5" (no táctil), 802.11 b/g, software MediaSmart con mouse y teclado inalámbrico.



Modelo	Procesador	Memoria	Disco rígido	Tarjeta de gráficos	Pantalla	SO	SKU	Precio
MS214	AMD 3250e	2GB	320GB	ATI HD3200 UMA	18.5"	Win 7 64 bits	HPMS214	599.95
TouchSmart 300-1020	AMD Athlon II X2 235e	4GB	500GB	ATI HD3200 UMA	20"	Win 7 64 bits	HPTS3001020	899.95
TouchSmart 300-1025	AMD Athlon II X2 240e	4GB	640GB	ATI HD3200 UMA	20"	Win 7 64 bits	HPTS3001025	999.95
TouchSmart 600-1050	Intel Core™ 2 Duo T6500	4GB	750GB	nVIDIA GS200 UMA	23"	Win 7 64 bits	HPTS6001050	1199.95
TouchSmart 600-1055	Intel Core™ 2 Duo P7450	4GB	750GB	nVIDIA GT230	23"	Win 7 64 bits	HPTS6001055	1599.95



SONY

VAIO Serie JS Computadora de escritorio todo en uno

Fácil de configurar y usar, esta poderosa computadora de escritorio "todo en uno" está construida en la parte posterior de un sorprendente LCD 20.1". Diseñada para ahorrar espacio, el gabinete de la JS se apoya directamente sobre el escritorio y ofrece espacio de almacenamiento para el teclado. La pantalla LCD de 20.1" presenta tecnología XBRITE-ECO™ de Sony para que pueda experimentar imágenes precisas con detalles nítidos y vívidos. Alimentada por procesador Pentium y con tecnología Dolby Home Theater® y bocinas estéreo, la Serie JS es perfecta para escuchar música o ver películas asombrosas. Incluye micrófono y cámara web integrada con tecnología de reconocimiento facial, que puede seguir sus movimientos mientras habla por video con amigos y compañeros de trabajo. Vienen con Win 7 Home Premium preinstalado.

- Tanto para YouTube como para una presentación o un sitio Web, editar video digital es rápido y fácil con el software VAIO® Movie Story. Elija entre las plantillas provistas y vistas profesionales; los atenuadores y la sincronización de banda sonora se hacen automáticamente.
- Cinco puertos USB 2.0 de alta velocidad y una interfaz i.LINK ubicada convenientemente en la parte posterior y laterales para fácil acceso. Agregue prácticamente todos los periféricos sin adquirir hardware adicional.
- La tecnología inalámbrica LAN 802.11b/g/n integrada permite colocarla en cualquier lugar de la casa.
- El teclado elegante pero simple con diseño de teclas aisladas puede almacenarse debajo del LCD para ahorrar espacio.
- La J410 presenta grabadora de DVD 8x MultiDrive e Intel Graphics Media Accelerator X4500HD.
- JS450 mejora con tecnología Bluetooth integrada, placa de video NVIDIA GeForce 9300 M GS con 256MB de RAM y disco Blu-ray ROM para ver contenido impecable HD. Puede verificar exclusivos preestrenos y descargas de películas con BD-Live™, una característica Blu-ray que permite acceder a contenido adicional por la PC conectada a Internet.

profesionales; los atenuadores y la sincronización de banda sonora se hacen automáticamente.

Modelo	Procesador	Memoria	Disco rígido	Tarjeta de gráficos	SO	Color	SKU	Precio
JS410	Intel Pentium E5400	4GB	320GB	Intel Graphics (G45)	Win 7 Home Premium	Plata	SOVGCJS410JS	849.95
JS450	Intel Pentium E5400	4GB	500GB	NVIDIA GeForce 9600M GS	Win 7 Home Premium	Plata	SOVGCJS450JS	999.95

SONY

VAIO Serie LV PC/TV de alta definición todo en uno

Simplifique su vida con su PC, HDTV y DVR en un solo paquete sofisticado. Diseñada con elegancia para adaptarla a cualquier habitación, la Serie VAIO LV puede usarse como el hub de entretenimiento absoluto. Están equipadas con una completa pantalla ancha táctil HD 1080p 24" para obtener imágenes nítidas. Incluyen capacidad para DVR integrado y hasta 500GB de memoria, que permiten crear una biblioteca de entretenimiento personal hasta 50 horas de televisión HD. No pierda un minuto de sus programas favoritos gracias a los sintonizadores de TV integrados NTSC/ATSC que permiten ver y grabar TV en vivo, incluso canales HD locales y de aire.

Ofrecen una entrada 1080p HDMI para conectar el decodificador de cable HD, satélite receptor o Playstation 3 compatible por un solo cable y disfrutar el entretenimiento HD sin encender la PC. Debido a los componentes altamente eficaces, pueden administrar multitareas en aplicaciones de PC demandantes y editar contenido HD. Están equipadas con LAN inalámbrica y una fuente de energía integrada que permite montaje limpio en pared. El teclado inalámbrico con 100 teclas numéricas, el mouse y el control remoto permiten trabajar o jugar sin cables desde la comodidad de su sofá.

- El LCD de 24" montable en pared con asombrosa tecnología XBRITE-FullHD™ ofrece negros más profundos, blancos más brillantes, color real y detalles precisos desde casi cualquier ángulo.
- Además del montaje en pared, también tiene una base ajustable para obtener el ángulo correcto. Presionando simplemente con el dedo, puede ajustar la base para lograr el ángulo de visión deseado.
- El botón "Display Off" apaga la pantalla sin que la computadora entre en ahorro de energía.
- Pantalla multitáctil fácil de usar para acceso táctil simple e intuitivo a Internet y TV digital, redes sociales, fotos, películas y mucho más.
- Media Gallery permite disfrutar fotos, películas y videos con el toque de sus dedos.
- Micrófono y cámara MOTION EYE® incorporados con tecnología de reconocimiento facial.
- La configuración de altavoz estéreo mejorado por Dolby Home Theater® lo ubican en medio del entusiasmo y la emoción de sus entretenimientos favoritos.
- Cinco puertos USB 2.0 de alta velocidad y una interfaz i.LINK ubicada convenientemente en la parte posterior y laterales para fácil acceso. Agregue prácticamente todos los periféricos sin adquirir hardware adicional.
- Tablero de anuncios de cámara web con mensajes manuscritos y sus propios dibujos artísticos.



Modelo	Procesador	Memoria	Disco rígido	Tarjeta de gráficos	SO	SKU	Precio
L111FX	Intel Pentium E5400	4GB	320GB	NVIDIA GeForce 9600M GS	Win 7 Home Premium	SOVPL111FXB	1299.95
L114FX	Intel Pentium E7500	4GB	500GB	NVIDIA GeForce 9600M GS	Win 7 Home Premium	SOVPL114FXB	1499.95
L116FX	Intel Core 2 Quad Q8400S	6GB	500GB	NVIDIA GeForce 9600M GS	Win 7 Home Premium	SOVPL116FXB	1799.95

ASUS®

PC EeeKeyboard PC de función completa todo en uno

Fácil de instalar y económica en espacio, la altamente versátil PC EeeKeyboard convierte su TV en una PC. Esta PC de función completa dentro de un diseño delgado y elegante es indispensable en cualquier hogar moderno. Nunca ha sido más fácil conectar dispositivos de presentación visual en casa. Con la conectividad HDMI inalámbrica de banda ancha, conéctela a una pantalla más grande para disfrutar aún más la experiencia multimedia. El panel táctil con exclusivo software táctil brinda una experiencia personal intuitiva. La pantalla táctil interactiva de 5" la convierte en un centro de control multimedia completo, que también funciona como un dispositivo de entrada de escritura inteligente.

- 1 puerto VGA, 1 puerto HDMI, 1 LAN RJ-45, 3 puertos USB, 2 conectores de audio
- Entrada para auricular y micrófono, bocinas estéreo integradas
- Conexión inalámbrica (UWB) a HDTV en su sala de estar para películas, música, videos, imágenes familiares y navegación en Internet
- Conecte a un monitor LCD con solo un cable HDMI
- Conecte a distancias hasta 4.8m para sentarse y relajarse
- Pantalla táctil inteligente con íconos directos personales fáciles de usar
- Teclado inteligente y dispositivo de entrada de escritura y control remoto
- Área táctil simulada por pantalla doble
- Reproduzca canciones con solo un toque, selecciónelas y ajuste el volumen con el toque de un dedo
- Instálela en la pared y conéctela a las bocinas para escuchar música de concierto

Llame o conéctese para obtener más información

QUADRO FX 580

Tarjeta de gráficos 3D



- Tarjeta profesional básica perfecta para uso en aplicaciones 3D profesionales
- 3 salidas:
 - 2 DisplayPort y 1 Dual-Link DVI
- Para 2 pantallas simultáneamente
- Cada salida tiene soporte para resolución de 2560 x 1600
- Capacidad de visión estéreo
- Interfaz PCI Express de 2.0 x16

#PNVCQFX580PC **194.95****QUADRO FX 1800**

Tarjeta de gráficos 3D



- Diseñada para uso en aplicaciones 3D profesionales
- 3 salidas:
 - una Dual-Link DVI y dos DisplayPort
- Para dos pantallas simultáneamente
- Cada salida tiene soporte para resolución de 2560 x 1600
- Interfaz PCI Express de 2.0 x16

#PNVCQFX1800P **429.95****QUADRO FX 4800**

Tarjeta de presentación PCI Express 2.0



- Dos salidas Dual-Link DVI
- Para dos pantallas simultáneamente
- 1.5GB GDDR3 RAM
- Capacidad de visión estéreo
- Cada salida tiene soporte para resolución de 2560 x 1600
- Interfaz PCI Express de 2.0 x16
- Requiere 2 ranuras para instalación

#PNQFX4800 **1429.00****nVIDIA GeForce FX 5200**

Tarjeta de presentación PCI



- Soporte de color verdadero, rendimiento alta velocidad
- Salidas VGA dobles para conectar 2 monitores
- Con soporte para resoluciones hasta 1024x768
- Video Mixing Renderer (VMR) con soporte para múltiple video Windows
- Conexión S-video disponible para salida de TV

#PNNGFFX5200PQ **45.95****nVIDIA GeForce 9500 GT**

Tarjeta de presentación PCI

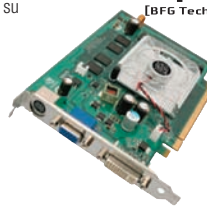

- Ofrece poderosos gráficos 3D a su computadora de escritorio.
- La tarjeta se instala en una ranura PCI Express 2.0 disponible y presenta salidas DVI, componente RCA y S-video.
- Totalmente compatible con normas como DirectX 10 y OpenGL 2.0: una excelente elección para su computadora.

#BFBFGE95102 **69.95****nVIDIA GeForce 9800 GT**

Tarjeta de presentación PCI Express 2.0



- Ofrece poderosos gráficos 3D a su computadora de escritorio
- Con salidas DVI, componente RCA y S-video
- Totalmente compatible con normas como DirectX 10 y OpenGL 2.0: una excelente elección para su computadora
- Soporte de monitor doble con resoluciones hasta 2560 x 1600

#BFBFGE985125 **109.95****nVIDIA GeForce GTX 275**

Tarjeta de presentación PCI



- Soporte de monitor doble con resoluciones hasta 2560 x 1600. Ambos puertos DVI son Dual-Link con soporte HDCP
- Tecnología PhysX para mejores juegos
- Graphics Plus con CUDA transcodifica películas para uso con reproductores de medios portátiles y soporte de gráficos estereoscópicos 3D
- Soporte de tecnología de 3 vías nVIDIA SLI
- Con iluminación HDR de 128 bits y anti-aliasing 16x

#BFBFGE GTX275 **Llame o conectese por precio****nVIDIA GeForce GTX 285**

Tarjeta de presentación PCI



- Soporte de monitor doble con resoluciones hasta 2560 x 1600. Ambos puertos DVI son Dual-Link con soporte HDCP
- Tecnología PhysX para mejores juegos
- Graphics Plus con CUDA transcodifica películas para uso con reproductores de medios portátiles y soporte de gráficos estereoscópicos 3D
- Soporte de tecnología de 3 vías nVIDIA SLI
- Con iluminación HDR de 128 bits y anti-aliasing 16x

#BFBFGE GTX285 **Llame o conectese por precio****Silent Radeon HD 4350**

Tarjeta de presentación PCI



- Diseño de bajo perfil con brazo para mini PC
- Solución térmica 0db
- Tecnología Splendid
- Soporte original de salida HDMI
- Unified Video Decoder 2 (UVD2)
- Protección de hardware inteligente y herramienta de overclocking

#ASRHD4350 **36.95****EN8400GS**

Juegos DirectX 10 con ruido 0dB



- Fabricado para Vista™
- Soporte total para DirectX10 y Shader Model 4.0 con efectos especiales sorprendentes y complejos
- Anti-aliasing 16x
- nVIDIA PureVideo HD • Memoria 512MB
- Funciona a 0dB • Compatible con HDCP

#ASRHD4350 **38.50****Los expertos en memorias**

De todos los proveedores de actualizaciones, ¿por qué elegir una memoria Crucial? La respuesta es simple: calidad, ahorro y soporte directamente desde la fuente. No hallará una actualización de memoria más confiable y de mayor rendimiento a mejor precio. Cada módulo de memoria se prueba antes de salir de fábrica. Los chips se prueban de manera individual a distinta temperatura, tensión y condiciones operativas para rendimiento y funcionalidad.

Las memorias Crucial son reconocidas mundialmente por su potencia y rendimiento. Gateway, Compaq, Apple, HP, IBM y otros exigen su memoria de gran calidad. Crucial ofrece más de 250,000 actualizaciones para más de 40,000 computadoras de escritorio, computadoras portátiles, servidores e impresoras.

Personal altamente capacitado y con conocimientos provee la experiencia necesaria para actualizaciones perfectas de sus sistemas de computación y redes. Todo el soporte técnico es gratis, siempre, sin importar qué tan compleja sea la pregunta. B&H ofrece actualizaciones de memoria para DDR3, DDR2, DDR, SDRAM, EDO, Fast Page Mode, Performance Memory, Netbook Memory, Server Memory y Printer Memory drive en PC portátiles. Al no tener partes móviles, es una solución de almacenamiento más silenciosa, fría y duradera, diseñada para las exigencias de la movilidad.

Llame o conectese por compatibilidad, disponibilidad y precio

crucial
TECHNOLOGY



Momentus

Discos rígidos SATA para computadoras portátiles



Con 9.5mm de alto para instalación en computadora portátil, los Momentus de Seagate son discos internos de gran capacidad con interfaz SATA para soporte de ancho de banda 300MB/seg, buffer de datos 8MB y velocidad de rotación 5400 rpm.

- 320MB** #SEST903203N3 **99.95**
- 500MB** #SEST905003N1 **119.95**

BARRACUDA

Disco rígido SATA-300



- 3.5" interno
- 7200 rpm
- SATA 3.0 Gb/s
- Buffer 16MB
- 5 años de garantía

- 500GB** #SESUK500 **79.95**

Barracuda

Discos rígidos internos SATA



Los discos rígidos SATA Barracuda son discos internos de gran capacidad. Presentan una interfaz SATA con soporte de ancho de banda de 300MB/seg, gran buffer de datos de 32MB y velocidad de rotación de 7200 rpm para rápido acceso a datos.

- 1TB** #SEST310005N1 **99.95**
- 1.5TB** #SEST315005N1 **139.95**

Caviar (verde)

Disco rígido interno SATA 3.5" para escritorio



- Velocidades de transferencia en ráfaga hasta 300MB/seg, gran buffer de datos de 16MB y velocidad de rotación de 7200 rpm
- Usa menos energía y funciona a menor temperatura que otros discos
- IntelliPower e IntelliSeek balancean velocidad de giro, velocidad de transferencia y algoritmos de caché para óptimo rendimiento

- 500GB** #WE300D500 **59.95**
- 640GB** #WE300D640 **64.95**
- 2TB** #WES300D2TB **199.95**

Caviar SE

Disco rígido interno EIDE/PATA 3.5" para escritorio



- Velocidades de transferencia en ráfaga hasta 100 MB/seg, gran buffer de datos de 8 MB y velocidad de rotación de 7200 rpm
- Excelente solución para agregar capacidad de almacenamiento a su estación de trabajo de escritorio
- Operación tranquila y silenciosa

- 320GB** #WEID320 **59.95**
- 500GB** #WEID500 **64.95**

Caviar (negro)

Disco rígido interno SATA 3.5" para escritorio



- De máximo rendimiento para computación poderosa, la interfaz SATA permite velocidades de transferencia en ráfaga hasta 300MB/seg, gran buffer de datos de 32MB y velocidad de rotación de 7200rpm.

- 1TB** #WECB1TB **99.95**

VelociRaptor

Disco rígido interno SATA 2.5" para escritorio



- Disco interno de gran capacidad diseñado para uso en servidores. Gabinete de 3.5" enterprise-class con disipador de calor integrado.
- Velocidades de transferencia en ráfaga hasta 300MB/seg, gran buffer de datos de 16MB y velocidad de rotación de 10,000 rpm (no se recomienda para instalación en computadoras portátiles)

- 300GB** #WEESD300Q **229.95**

Scorpio Blue

Disco rígido interno para computadora portátil SATA 2.5"



- Disco rígido interno de gran capacidad para computadora portátil.
- La interfaz SATA permite velocidades de transferencia en ráfaga hasta 300MB/seg, gran buffer de datos de 8MB y velocidad de rotación de 5400 rpm.

- 250GB** #WESPD250 **64.95**
- 320GB** #WESPD320 **69.50**

Scorpio Blue

Disco rígido 2.5" IDE (PATA)



- Disco rígido interno de gran capacidad para computadora portátil.
- La interfaz PATA IDE permite velocidades de transferencia en ráfaga hasta 300MB/seg, gran buffer de datos de 8MB y velocidad de rotación de 5400 rpm.

- 250GB** #WEIPD250 **79.95**
- 320GB** #WEIPD320 **99.50**

X25-M Mainstream

Disco de estado sólido SATA 80GB



- Perfecto para uso en computadoras portátiles. Factor de forma 2.5" estándar, capaz de velocidades de lectura sostenidas hasta 250MB/seg y velocidades de grabación sostenidas hasta 70MB/seg.
- Interfaz SATA 3Gbps y factor de forma 2.5" (9.5mm de altura)
- Soporte de amplificación baja de escritura y diseño antidesgaste para mayor vida útil

- #INSSD80GB3** **239.95**

M225 Discos de estado sólido (SSD) 2.5"

La Serie M225 de discos de estado sólido de Crucial es una mejor alternativa al disco rígido tradicional de las PC portátiles. Al no tener partes móviles, es una solución de almacenamiento más silenciosa, fría y duradera, diseñada para las exigencias de la movilidad.

- La tecnología de estado sólido trae un nuevo nivel de rendimiento y confiabilidad para almacenamiento en notebooks y computadoras portátiles. Con velocidades de lectura hasta 250MB/s, la Serie M225 de Crucial puede mejorar los tiempos de inicio y carga de aplicaciones.
- La Serie M225 de Crucial emplea interfaz y dimensiones de disco rígido estándar: es una fácil actualización de almacenamiento para la mayoría de las computadoras portátiles.
- La marca Crucial de memorias ha sido sinónimo de confiabilidad y gran rendimiento durante muchos años. Su experiencia en tecnología de proceso NAND les permite

optimizar el rendimiento y la durabilidad de los discos de estado sólido Crucial.

- 64MB DRAM
- 5 años de garantía
- Memoria flash NAND Multi-Level Cell (MLC)
- Interfaz Serial ATA 3.0Gb/s (SATA)
- Factor de forma 2.5"

- 64MB disco SSD** #CRSSD64GB **Llame o conéctese**
- 128MB disco SSD** #CRSSD128GB **Llame o conéctese**
- 256MB disco SSD** #CRSSD256GB **Llame o conéctese**



Windows 7

Home Premium (32/64 bits)

La edición Home Premium de Windows 7 está diseñada para satisfacer las necesidades del hogar moderno. Diseñado para entretenimiento e Internet, el OS ofrece navegación de escritorio mejorada, mayor velocidad, navegador Internet Explorer 8, Windows Media Center y red HomeGroup. Las ediciones del sistema operativo de 32 bits y de 64 bits están incluidas en el disco, lo que permite instalar la edición que mejor le convenga.

Microsoft

#MIW7HPF 197.95

Windows 7

Professional (32/64 bits)

A diferencia de Windows 7 Home Premium, la edición Windows 7 Professional permite ejecutar numerosos programas de productividad de Windows XP anteriores en una verdadera virtualización de Windows XP. También podrá unirse a Domains, que generalmente es un requisito para conexión a redes corporativas.

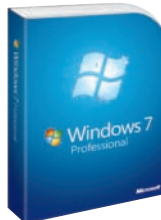
Microsoft

Por último, la edición Professional incluye la capacidad de respaldar su sistema a una red hogareña o de oficina.

#MIW7PF 294.95

Windows 7

Ultimate (32/64 bits)

Igual en todo lo demás que Windows 7 Professional, la edición Ultimate incluye BitLocker, que permite encriptar datos de su disco rígido y otros dispositivos de almacenamiento. La encriptación de datos es esencial en entornos donde es indispensable que datos confidenciales no caigan en manos equivocadas. También podrá configurar el OS para usar cualquiera de los 35 idiomas, haciendo que la edición Ultimate sea una excelente opción para usuarios multilingües.

Microsoft

#MIW7UF 307.50

Office 2008 para Mac
Special Media Edition**Microsoft**

Office 2008 para Mac Special Media Edition es un eficaz paquete de aplicaciones de productividad para Mac OS X. El paquete incluye Word, Excel, PowerPoint y Entourage. También incluye Expression Media, una aplicación exclusiva que permite administrar activos de medios e incluirlos en documentos de Office. Podrá ubicar medios de manera más fácil y compartirlos por correo electrónico.

#MIOMME2008 204.95

Office 2008 para Mac
Home and Student Edition**Microsoft**

Eficaz paquete de aplicaciones de productividad, confeccionado para Mac OS X. El paquete incluye Word, Excel y PowerPoint. También incluye Entourage, que es una eficaz aplicación de gestión personal y de correo electrónico para OS X. Además del sólido soporte de correo electrónico, Entourage ofrece calendario "My Day" y centro de proyecto para planificación a largo plazo.

#MIMHS2008 107.95

Office Professional
2007**Microsoft**

Incluye aplicaciones de Excel, PowerPoint, Outlook con Business Contact Manager, Word, Access, Publisher y Accounting Express para Windows. Todas las herramientas de software que necesita para gestionar su pequeña empresa: contabilidad, publicación de escritorio, hojas de cálculo, presentación de diapositivas, correo electrónico y procesador de texto.

#MIOP2007 Llame o conéctese

Office
Home and
Student 2007
para Windows**Microsoft**

Incluye aplicaciones de Excel, PowerPoint, OneNote y Word con todas las herramientas de software necesarias para realizar tareas básicas para la casa y la escuela: hojas de cálculo, presentaciones de diapositivas, organización personal y procesador de texto.

#MIOHS2007 Llame o conéctese

Snow Leopard

Apple Authorized Reseller



Una versión más simple, eficaz y refinada de Mac OS X, Snow Leopard ofrece una amplia variedad de mejoras, tecnologías de última generación, soporte inmediato para Microsoft Exchange Server y nuevas características de accesibilidad. El OS más avanzado del mundo, Snow Leopard es solo una actualización para los usuarios de Leopard y requiere Mac con procesador Intel.

Snow Leopard actualización de Leopard #APMOSXSL 29.00
Family Pack actualización de Leopard #APMOSXSLF 49.00

iLife '09

Apple Authorized Reseller

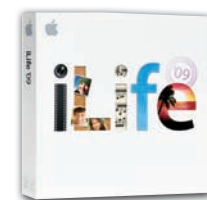

El software iLife '09 ofrece las herramientas necesarias para organizar y editar fotografías digitales, editar películas hogareñas y crear música original. Comparta todos sus recuerdos y creaciones por DVD o Internet. Incluye: iPhoto, iMovie, GarageBand y .Mac Web Gallery.

#iLife '09 #APIL09 66.95

#iLife '09 Family Pack 5 licencias #APIL09RFP 87.95

Paquete de software Mac Box Set incluye iWork '09, iLife '09 y OSX 10.6 Leopard #APMBSS 169.95**MobileME**Para Mac y
Windows

Apple Authorized Reseller



MobileMe funciona con aplicaciones bien conocidas. Microsoft Outlook en una PC. Mail, Address Book e iCal en una Mac. Los cambios que realiza en estas aplicaciones de escritorio se regulan regularmente con MobileMe. Acceda y administre su correo electrónico, contactos, calendario, fotos y archivos en me.com con aplicaciones basadas en Internet de características ricas, preferibles a las aplicaciones de escritorio.

MobileMe #APMB824Z 79.95

MobileMe Family Pack 5 licencias #APMB825ZA 119.95

iWork '09

Apple Authorized Reseller



El software de Apple iWork '09 es un paquete de aplicaciones de productividad de negocios para OS X. El paquete incluye:

- Pages '09 - Aplicación de procesador de texto con modos de escritura y diseño de páginas, más de 80 plantillas de documentos y más
- Keynote '09 - Aplicación de presentaciones con efectos de texto y transiciones, animación por vectores y más
- Numbers '09 - Aplicación de hojas de cálculo con tablas inteligentes, vistas de impresión interactivas, lienzo flexible y más

#iWork '09 #APIW09 69.95

Remote Desktop 1.2Control remoto
para su Mac

Apple Authorized Reseller



Remote Desktop es la mejor manera de administrar las computadoras Mac en su red. Distribuya software, brinde ayuda en línea en tiempo real a usuarios finales, cree informes detallados de hardware y software y automatice tareas de gestión rutinarias, todo sin dejar su escritorio. Con acciones de Automator, búsqueda Remote Spotlight y un nuevo dispositivo Dashboard, Apple Remote Desktop 3 hace que su trabajo sea más fácil.

#APRDU 99.95

Norton AntiVirus 2010



Protege su computadora de los peligrosos virus que pueden hacer que falle. El software automáticamente busca y elimina virus, troyanos y gusanos que pueden infectar su computadora. Escanea los correos electrónicos entrantes y salientes, verifica los archivos comprimidos e incluso se actualiza automáticamente para proteger a su computadora de las amenazas más recientes. Es una excelente elección para proteger su computadora de ataques de virus externos.

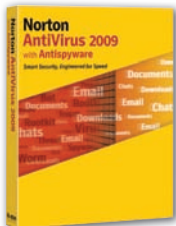

#SYNA2009CR Llame o conéctese por precio

Norton Internet Security 2010



Proteja su computadora de virus, hackers, spyware y spam. El software busca y elimina automáticamente virus, troyanos y gusanos. Filtra ataques de spam y phishing desde el correo electrónico y bloquea intrusos y ladrones de identidad para que no tengan acceso a su sistema. Bloquea molestas publicidades emergentes y se puede configurar para restringir el acceso a sitios Web para evitar que sus hijos accedan a material inadecuado.

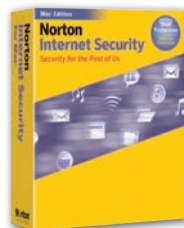

#SYNIS310PE Llame o conéctese por precio

Norton 360 v3

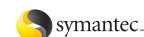

Protege su computadora de virus, hackers y spyware, y filtra ataques de spam y phishing de su correo electrónico. Bloquea intrusos y ladrones de identidad y cualquier publicidad emergente molesta. Puede configurarse para evitar el acceso de los niños a sitios web. También guarda automáticamente importantes archivos en almacenamiento local o en línea y puede restaurar archivos y carpetas perdidas.



#SYN360P 89.95

AntiVirus 2010



Protege la computadora de virus, troyanos, gusanos, rootkits, spyware y adware. Escanea y filtra el tráfico de Internet y correos electrónicos incluso antes de que lleguen a su navegador. Administre la seguridad de toda su red hogareña desde un solo lugar. BitDefender puede configurarse a distancia, mientras que escaneos, actualizaciones, etc. pueden realizarse a pedido o programarse para cuando está desconectado. La encryptación de nuevos mensajes instantáneos garantiza que ningún desconocido acceda a sus conversaciones de MI.



#BITS10 69.95

Internet Security 2010



Versión mejorada de AntiVirus 2010 con control parental que bloquea el acceso a sitios web y correos electrónicos inapropiados y limita el acceso de los niños a Internet, juegos, etc. en determinadas horas. Filtro antispam evita que los correos electrónicos no deseados lleguen a su bandeja de entrada. Y un firewall que asegura automáticamente su conexión de Internet dondequiera que esté y evita que desconocidos accedan a su red Wi-Fi.



#BIS10 Llame o conéctese por precio

Total Security 2010



Protege su computadora de virus, hackers y spyware, y filtra ataques de spam y phishing de su correo electrónico. Bloquea intrusos y ladrones de identidad y cualquier publicidad emergente molesta. Puede configurarse para evitar el acceso de los niños a sitios web. También guarda automáticamente importantes archivos en almacenamiento local o en línea y puede restaurar archivos y carpetas perdidas.



#BITS10 \$69.95

AntiVirus 2010



Protección premium contra virus, spyware, troyanos, gusanos, robots y más. También incluye phishing integral, defensa de usurpación de identidad y rendimiento super rápido. Ajusta automáticamente el escaneo a medida que aumenta la actividad para mayor rendimiento. Escanea de manera eficaz solo archivos que cambiaron desde el último escaneo. Reconoce amenazas en segundos para establecer privilegios de seguridad en todas las aplicaciones.

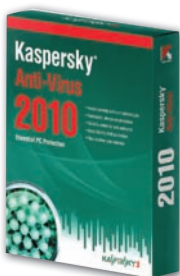

#KAAV10 Llame o conéctese por precio

Internet Security 2010



Mejora con un Sistema de detección inmediata que ofrece la última protección en tiempo real cuando navega por Internet, usa el correo electrónico o descarga archivos. Security Analyzer escanea todas las aplicaciones para garantizar que se ejecute el software más reciente y seguro. Antispam y firewall bidireccional impiden el ingreso de hackers y molesto spam que intentan infiltrar su sistema. Desactiva periféricos como unidades USB portátiles y los escanea en busca de amenazas ocultas.



#KAIS10 Llame o conéctese por precio

Seguridad para ultraportátiles (netbooks)



Construidas y optimizadas para PC ultraportátiles (netbooks). Asegure su entorno móvil con una completa protección de seguridad de Internet con tecnologías antivirus, antispam, antiphishing, antispam y antihacker. Protección completa al usar sitios web encriptados (HTTPS/SSL). Controles parentales y teclado virtual protegen su privacidad en línea.

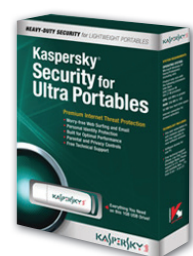

#KASUP 44.95

Quicken Deluxe 2009 para Windows



- Incluye todas las características de Quicken Starter Edition más herramientas adicionales. Haga la banca electrónica aún mejor, coloque todas sus cuentas electrónicas juntas en un solo lugar. Conéctese con sus bancos, planes de retiro, corretaje o cuentas hipotecarias con una sola clave. Obtenga límites de gastos sugeridos y fije sus objetivos de ahorro basados en la información que ingresa diariamente y luego controle su progreso a lo largo del mes.
- "My Savings Plan" intuitivo resume los gastos actuales.



#INQD09R 54.95

QuickBooks Pro 2009 para Windows



- Aplicación de contabilidad diseñada para pequeñas y medianas empresas
- Imprima cheques, pague cuentas y cree presupuestos
- Descargue transacciones de bancos y tarjetas de crédito
- Siga ventas, impuestos de ventas y pagos de clientes
- Ve a en una sola pantalla el tiempo inactivo de los empleados y gastos
- Siga el inventario, establezca puntos de reordenamiento y cree órdenes de compra
- Integración con Microsoft Office

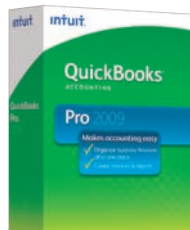

#INQP09 Llame o conéctese

QuickBooks Premier Edition 2009



- Herramientas de planeamiento específicas de la empresa y la industria para llevar a su empresa al siguiente nivel
- Ayuda a interactuar con clientes y satisfacer sus necesidades
- Interfaz fácil con Microsoft Office, banca electrónica y servicios de pago para flujo de trabajo sin sobresaltos
- Pueden trabajar hasta cinco usuarios simultáneamente
- Administre inventarios, cotizaciones y embarques mientras sigue costos de productos ensamblados e inventario
- Establece costos por empleado y clase de servicio



#INQBPR09R 319.95

Bento 2

Software de base de datos para Mac OS X



Fácil de usar como su Mac, permite organizar todos los detalles de su ocupada vida en un lugar. Administre sus contactos y calendarios, coordine eventos, siga proyectos y otorgue prioridad a tareas. Se conecta directamente con Mac OS X Address Book e iCal. Se presenta con plantillas y temas listos para usar, funciona con iPhone y Mac mediante Address Book e iCal. Utiliza búsqueda de estilo iTunes.

#FIB2 40.95

Filemaker Pro 10 Advanced

Software de base de datos para Windows o Mac



FileMaker Pro 10 Advanced es una aplicación de base de datos completa para Mac y Windows. Cree o comparta aplicaciones de base de datos por una red o Internet. Ofrece interfaz fácil de usar; menús personalizados permiten agregar, eliminar o cambiar el nombre de los elementos de la barra de herramientas. Cree aplicaciones en tiempo de ejecución independientes disponibles para cualquier persona. Script Debugger permite identificar áreas problemáticas en la animación de escritura.

#FIFMP10ADV 409.95

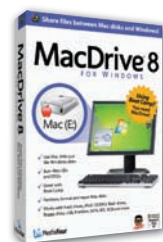
MacDrive8

Abre, edita y almacena archivos en discos formato Mac (HFS/HFS+) en Windows. Permite trabajar con discos flexibles, discos rígidos externos e incluso CD y DVD-ROM que usan el sistema de ficheros Macintosh en Windows. Incluso puede grabar CD en formato Mac en un computadora Windows, asegurando la compatibilidad para múltiples plataformas cuando se transfieren archivos de una computadora a otra.

#MEMD8 Llame o conéctese

IRIS Readiris Home 12

Software OCR

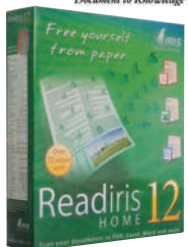

Convierta cualquier documento en papel, PDF o imagen en archivos digitales que puede editar, indexar o compartir. El software envía automáticamente el documento reconocido a su aplicación favorita. Word, Excel, Acrobat, OpenOffice Document, XML Paper Specification (XPS), PDF/A, HTML, RTF y otras. Incluso puede exportar documentos a la aplicación elegida con un solo clic.

#IRIPC12HOME 42.50

Nero 9 Ultra Edition

Software de grabación de CD/DVD para Windows



Organiza y administra todos sus archivos multimedia, y crea y edita nuevos contenidos digitales. Funciones One-click Rip, Burn y Copy con soporte HD. Respaldar archivos en discos CD, DVD, HD DVD y Blu-ray. Los resultados serán profesionales y dinámicos ya sea al crear una mezcla de música con archivos MP3, editar videos de vacaciones, retocar fotos digitales o convertir contenido para jugar en un dispositivo móvil.

#NEUE9 52.95

Move it

Move it para Windows convierte medios como video, audio e imágenes para usar en dispositivos portátiles como iPod, iPhone y PSP. Sincronice archivos con su dispositivo o a múltiples dispositivos simultáneamente. Transfiera contenido directamente entre los dispositivos. Publique imágenes, videos y música en línea mediante el servicio My Nero. Organice sus medios desde una sola interfaz. Brinda soporte de aceleración por hardware nVIDIA CUDA.



#NENMI 24.95

DVD Workshop 2

Software de autoría de DVD



Software de autoría poderoso e intuitivo para la creación de DVD profesional. Diseñadas con profesionalismo, las interfaces son simples y sencillas y proporcionan exploración de menú compleja, opciones de subtítulos y múltiples pistas de sonido con soporte Dolby Digital AC-3. Comience con la fase de captura, continúe con la edición, la autoría y producción de DVD; todo con un programa.

#ULDVDWS2 Llame o conéctese por precio

Readiris Pro 12

Software OCR



El Pro 12 es una versión mejorada de Home 12 con reconocimiento de documentos de múltiples páginas, que permite procesar hasta 50 páginas por documento. Incluye herramientas poderosas para mejorar la imagen y obtener una mejor precisión OCR.

#IRIPC12PRO 109.95

Toast 10 Titanium

Clasifique y grabe todos sus archivos en múltiples discos CD, DVD y Blu-ray con formato para Mac y PC. Expanda su biblioteca de música al grabar audio continuo directamente de Internet. Expansión de datos Mac y PC sin separación de archivos. Soporte de HD DVD y disco Blu-ray. Recuperación de archivos para discos dañados. Navegador de medios con navegación de archivos, filtros de datos y búsqueda Spotlight.



#ROTT10 79.95

VMware Fusion 2.0

'Virtual Windows' para Mac OS X



Permite configurar y ejecutar máquinas virtuales desde OS X. Podrá ejecutar Windows, DOS, Linux y otros sistemas operativos x86 a la vez desde OS X y arrastrar y pegar archivos entre Mac y Windows. Inicie cualquier aplicación de Windows directamente desde su base o Finder. Copie y pegue texto, manteniendo intactos los estilos y las fuentes.

#ALVFM20BX2 44.95

Parallels Desktop 4.0 para Mac

Software de autoría de DVD



Diseñado para Intel Macs, el software permite configurar y ejecutar máquinas virtuales desde OS X. Ejecute Windows, DOS, Linux y otros sistemas operativos x86 a la vez desde OS X. Inicie, detenga y administre las máquinas virtuales de Windows desde su iPhone. Smart Select permite asociar cualquier aplicación de Windows o Mac con cualquier tipo de archivo en su sistema.

#PADM4.00 59.95

Readiris Pro 12 Corporate

Software OCR

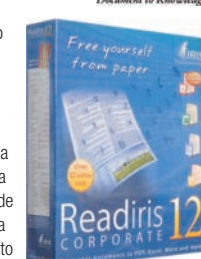

Readiris Pro 12 Corporate mejora con reconocimiento de documento ilimitado, convierte documentos en papel a PDF, separa lotes en varios documentos. Incluye reconocimiento de tarjetas personales y poderosa herramienta de indexación. El monitoreo de una "carpeta vigilada" lleva a un OCR de producción ininterrumpida: ejecuta sistemáticamente el reconocimiento de cualquier archivo de imágenes descargado en un determinado fichero.

#IRIPC12C 349.95

Captivate 4
para Windows



Este poderoso software permite crear una simulación Flash interactiva de acciones en pantalla. Esta herramienta ayuda a crear videos tutoriales y educativos de una aplicación o tarea informática que puede ser la base de un programa de capacitación. Cree demos con todos los tipos de actividades en pantalla, incluyendo movimientos de mouse visual, rutas de acceso de mouse y explicaciones en pantalla. Incluya fácilmente títulos de texto, narraciones e interacciones de aprendizaje electrónico.

#ADCA4 **79.95**

Acrobat 9 Pro
para Macintosh



Este poderoso software permite crear una simulación Flash interactiva de acciones en pantalla. Esta herramienta ayuda a crear videos tutoriales y educativos de una aplicación o tarea informática que puede ser la base de un programa de capacitación. Cree demos con todos los tipos de actividades en pantalla, incluyendo movimientos de mouse visual, rutas de acceso de mouse y explicaciones en pantalla. Incluya fácilmente títulos de texto, narraciones e interacciones de aprendizaje electrónico.

#ADAP9M **429.95**

Contribute CS4
Software de publicación en Internet



Ideal para webmasters y bloggers, Contribute CS4 permite a los autores de contenido publicar contenido en diferentes sitios web y blogs de manera simultánea desde la aplicación Contribute, Microsoft Office o navegador de Internet. Brinda integración fluida con Dreamweaver, lo que asegura que no se afecte la integridad del sitio web. Esta es una importante herramienta que permite a muchos autores actualizar un solo sitio web.

Para Macintosh #ADCCS4M 199.95
Para Windows #ADCCS4W 199.95

Flash CS4 Professional



Cree animaciones y efectos flash. Flash es un formato de archivo de estándar industrial para distribución de contenido multimedia Internet y móvil. El software ofrece integración completa con otras aplicaciones en Adobe Creative Suite, como Photoshop, Illustrator, After Effects y Premiere Pro. Códec de video H.264 de alta calidad mejora su capacidad para ofrecer un buen video en Internet.

Para Macintosh #ADFPS4M 599.00
Para Windows #ADFPS4W 599.00

Dreamweaver CS4
Software de diseño web



Poderosa herramienta de desarrollo web, Dreamweaver CS4 funciona con datos HTML, XML y CSS ya sea en una interfaz de código o visual. El software ofrece herramientas que permiten desarrollar mejor los sitios web de "mejores prácticas" que cumplen los estándares de Internet. Dreamweaver se integra perfectamente con Fireworks, Flash, Photoshop e Illustrator.

Para Macintosh #ADDWCS4M 379.95
Para Windows #ADDWCS4W 379.95

Fireworks CS4
Software de desarrollo de prototipo web



Diseñado para crear versiones de prototipos para sitios web e interfaces. El software permite crear, editar y optimizar imágenes vectoriales y bitmap para usar en Internet. Produzca una versión completamente navegable de un prototipo de sitio web que pueda visualizarse en cualquier navegador de Internet. Importe modelos de interfaces web desde Photoshop e Illustrator.

Para Macintosh #ADFWCS4M 294.95
Para Windows #ADFWCS4W 294.95

Flex Builder 3
para Mac y Windows



Flex Builder permite desarrollar aplicaciones de Internet que usan la estructura Adobe Flex. Estas aplicaciones interactivas pueden personalizarse para coincidir con el aspecto y la sensación deseadas, haciendo que sean una solución ideal para adecuar la estética de un sitio web existente. Las aplicaciones Flex ofrecen una experiencia personal interactiva e intuitiva que presenta numerosas funciones multimedia.

#ADFB3 **249.00**

Framemaker 9.0
para Windows



Diseñado para la comunicación técnica, Framemaker permite a los escritores redactar y publicar documentación técnica en diferentes idiomas. Brinda soporte completo para Unicode, variedad de medios y documentos XML. Trabaje con una variedad de medios, incluyendo modelos 3D, animaciones Adobe Flash y simulaciones de Adobe Captivate. Ofrece un sólido control de edición y funciones de deshacer.

#ADF90W **Llame o conéctese por precio**

Macromedia FreeHand MX 11



Cree gráficos 2D impresionantes para usar en papel, Internet o con Flash. El software incluye herramientas para guión gráfico, diseño gráfico, producción y edición de documentos. Las poderosas herramientas basadas en vectores permiten crear diseños de impresión, animaciones Flash e interfaces de aplicación. El diseño abierto permite importar y exportar una gran variedad de formatos de archivo.

Para Macintosh #ADFH11M 399.00
Para Windows #ADFH11W 399.00

Illustrator CS4
Software de gráficos vectoriales



Poderoso software de creación de gráficos vectoriales, el Illustrator CS4 ofrece herramientas de dibujo estándar y características de color y tipografía flexibles. Cree gráficos vectoriales con las herramientas Live Trace, Live Paint y Live Color. Se integra con Adobe Flash y brinda soporte para muestras de color Pantone. Ofrece una biblioteca de más de 100 fuentes OpenType.

Para Macintosh #ADICS4M 579.95
Para Windows #AADICS4W 579.95

RoboHelp 7

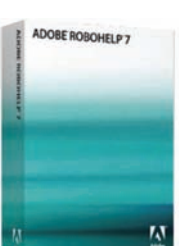

RoboHelp 7 para Windows es un paquete de software que permite crear sistemas de ayuda profesional y documentación para aplicaciones de escritorio e Internet. Estos archivos de ayuda pueden incluir temas, tabla de contenidos, índice, glosario, ayuda sensible al contexto y más. Esta es una herramienta fundamental para los desarrolladores que desean brindar ayuda en línea para sus aplicaciones.

#ADRO7W **998.50**

Expression Web 2
para Windows



Aplicación de diseño web profesional para Windows con interfaz diseñada para facilitar el diseño del sitio basado en estándares, además de soporte para CSS, PHP y ASP.NET 3.5. Cumple completamente los estándares de Internet como XHTML, CSS, XML y XSLT. Cree diseños CSS personalizados o use plantillas de sitios para comenzar rápidamente.

#MIEXW2.0 **Llame o conéctese por precio**

CLASE ESSENTIAL

SAMSUNG

No tiene que vaciar la alcancía para disfrutar claridad brillante, ahorro de energía, operación simple, confiabilidad o calidad con los monitores LCD Clase Essential de Samsung. Son perfectos para el hogar, la oficina en casa, la escuela, servicios comerciales y de ayuda al cliente. Ofrecen imágenes increíblemente detalladas con razón de contraste dinámico alta y tiempo de respuesta de 5ms. Muchos tienen una tela personalizada para acceso de un toque a la función de optimización de imagen que más usa, mientras que la mayoría presentan MagicTune para ajustar fácilmente el brillo, el color y el tamaño de imagen del monitor de manera conveniente y precisa; MagicColor para mejorar el color; y MagicBright para optimizar automáticamente brillo, contraste y corrección gamma.

Modelo	Tamaño	Resolución	Conexiones	Razón de contraste*	Razón de aspecto	Tiempo de respuesta	SKU	Precio
933SN	18.5"	1360 x 768	VGA	1000:1/15,000:1	16:9	5 ms	#SA933SN	\$134.95
943N	19"	1280 x 1024	VGA	1000:1/8,000:1	5:4	5 ms	#SA943N	Llame o conectese
2033SW	20"	1600 x 900	VGA/DVI-D	1000:1/15,000:1	16:9	5 ms	#SA2033SW	\$169.95
2233SW	21.5"	1920 x 1080	VGA/DVI-D	1000:1/15,000:1	16:9	5 ms	#SA2233SW	\$199.95
2333SW	23"	1920 x 1080	VGA/DVI-D	1000:1/20,000:1	16:9	5 ms	#SA2333SW	\$234.95
943SWX	18.5"	1366 x 768	VGA/DVI-D	1000:1/15,000:1	16:9	5 ms	#SA943SWX	\$129.95
2043SWX	20"	1600 x 900	VGA/DVI-D	1000:1/15,000:1	16:9	5 ms	#SA2043SWX	\$159.99
2243SWX	21.5"	1920 x 1080	VGA/DVI-D	1000:1/15,000:1	16:9	5 ms	#SA2243SWX	\$189.99
2343BWX	23"	2048 x 1152	VGA/DVI-D	1000:1/20,000:1	16:9	5 ms	SA2343BWX	\$229.95



2333SW

CLASE BUSINESS

SAMSUNG

Monitores de alto rendimiento para empresas: saben cómo funcionar con eficiencia y cambian su posición para que usted no tenga que hacerlo. De ingeniería ergonómica con altura ajustable e inclinación pivotante, estos monitores nunca le harán doler el cuello o la espalda. Los modelos 943BT, 943BTW, 2243BTW y 2443BWT presentan MagicTune de Samsung para ajuste de color más sencillo y personalizado. Para mayor conveniencia, el modelo 943BM 2243WMM presenta bocinas multimedia integradas que permiten escuchar todo en sonido de alta calidad, y el modelo 2243BWT tiene un puerto USB incorporado.



2433BWT

Modelo	Tamaño	Resolución	Conexiones	Razón de contraste*	Razón de aspecto	Tiempo de respuesta	SKU	Precio
743BX	17"	1280 x 1024	VGA/DVI-D	700:1/7000:1	5:4	5 ms	#SA743BX	\$163.95
943BM	19"	1280 x 1024	VGA/DVI-D	1000:1/8000:1	5:4	5 ms	#SA943BM	\$227.95
2243WMM	22"	1680 x 1050	VGA/DVI-D	1000:1/8000:1	16:10	5 ms	#SA2243WMM	\$259.95
943BT	19"	1280 x 1024	VGA/DVI-D	1000:1/8000:1	5:4	5 ms	#SA943BT	\$219.95
943BWT	19"	1440 x 900	VGA/DVI-D	1000:1/8000:1	16:10	5 ms	#SA943BWT	\$179.95
2243BWT	22"	1680 x 1050	VGA/DVI-D	1000:1/8000:1	16:10	5 ms	#SA2243BWT	\$255.00
2443BWT	24"	1920 x 1200	VGA/DVI-D	1000:1/8000:1	16:10	5 ms	#SA2443BWT	\$354.00

CLASE PROFESSIONAL

SAMSUNG

Vea fotos con increíble detalle, haga películas rápidamente y ajuste sus configuraciones a niveles artísticos con monitores de calidad de referencia diseñados específicamente para profesionales. El modelo 245T y 305T presenta MagicSpeed para rápido tiempo de respuesta que reduce el desenfocado y garantiza calidad superior para sus necesidades de entretenimiento. El modelo F080 y F2380 presenta tecnología cPVA para rendimiento de imagen preciso y color de calibre profesional. Con soporte 100% de modo de color sRGB y ángulos de visión de 178°, el color será fluido y preciso para quien esté alrededor de la pantalla.

Modelo	Tamaño	Resolución	Conexiones	Razón de contraste*	Razón de aspecto	Tiempo de respuesta	SKU	Precio
245T	24"	1920 x 1200	VGA/S-Video/DVI-I/HDMI	1000:1/1500:1	16:10	6 ms	#SA245T	\$616.95
305T	30"	2560 x 1600	Dual Link DVI-D	1000:1	16:10	6 ms	#SA305T	\$1,149.95
F2080	20"	1600 x 900	VGA/DVI-D (2)	3000:1/150,000:1	16:9	8 ms	#SAF2080	\$249.95
F2380	23"	1920 x 1080	VGA/DVI-D (2)	3000:1/150,000:1	16:9	8 ms	#SAF2380	\$329.95



245T



SAMSUNG

CLASE SPECIALTY

El 930ND es la primera pantalla PCoIP del mundo que ofrece una alternativa sin estado, de baja potencia y sin ventilador a las PC de escritorio tradicionales. Y tiene 4 puertos USB. El sorprendente 2233RZ permite experimentar 3D ultrarrealista. Con un par de gafas NVIDIA GeForce 3D Vision, tarjeta de gráficos compatible NVIDIA y Windows Vista, puede transformar cientos de juegos de PC en 3D estereoscópico. Para aquellos que se comunican con V2oIP, el 2463UW presenta una cámara web de 3 MP, micrófono de arreglo dual y bocinas escondidas. El 2243QW ofrece la posibilidad de sumar hasta seis monitores de alta definición a su sistema actual (sin tener que agregar tarjetas de gráficos o software) mediante la revolucionaria tecnología UbiSync de Samsung.

Modelo	Tamaño	Resolución	Conexiones	Razón de contraste*	Razón de aspecto	Tiempo de respuesta	SKU	Precio
930ND	19"	1280 x 1024	VGA/USB	1000:1/1500:1	5:4	5 ms	#SA930ND	Llame o conectese
2233RZ	22"	1680 x 1050	DVI-DL	1000:1	5:4	3 ms/5 ms	#SA2233RZ	Llame o conectese
2243QW	22"	1680 x 1050	VGA/DVI-D/USB	3000:1/150,000:1	16:10	5 ms	#SA2243QW	\$324.95
2463UW	24"	1920 x 1200	VGA/DVI-D/HDMI	3000:1/150,000:1	16:10	5 ms	#SA2463UW	\$469.95

2463UW

CLASE PREMIUM

SAMSUNG

Hermosos de contemplar, e incluso más hermosos al encenderlos, estos elegantes, poderosos y eficientes monitores mejoran la atmósfera de cualquier escritorio. Todos excepto el P2070 presentan resolución 1080p Full HD, tiempo de respuesta ultrarrápida y razón de contraste dinámico 50,000:1. Con conexiones DVI/D-Sub puede conectar cámaras digitales, reproductores de blu-ray, dispositivos de juegos y más. La pantalla ancha 16:9 quiere decir que juegos y películas se verán en pantalla completa. La pantalla ancha también ofrece mucho espacio para abrir aplicaciones, paletas de herramientas y objetos de escritorio, para que cada trabajo sea más fácil. Algunos modelos presentan el diseño Touch of Color™ de Samsung. Presenta un toque de color que se mezcla naturalmente en el marco tradicional negro azabache. Los monitores que ya son elegantes se transforman en obras de arte.

Modelo	Tamaño	Resolución	Conexiones	Razón de contraste*	Razón de aspecto	Tiempo de respuesta	SKU	Precio
P2070	20"	1600 x 900	DVI-I	1000:1/50,000:1	16:9	2 ms	#SAP2070	\$189.95
P2350	23"	1920 x 1080	VGA/DVI-D	1000:1/50,000:1	16:9	2 ms	#SAP2350	Llame o conéctese
P2370	23"	1920 x 1080	DVI-I	1000:1/50,000:1	16:9	2 ms	#SAP2370	\$268.95
P2570	24.6"	1920 x 1080	DVI-I/HDMI	1000:1/70,000:1	16:9	2 ms	#SAP2570	\$309.00
P2370HD	23"	1920 x 1080	VGA/DVI-D/HDMI/DTV	1000:1/50,000:1	16:9	5 ms	#SAP2370HD	\$299.95
P2570HD	24.6"	1920 x 1080	VGA/DVI-D/HDMI/DTV	1000:1/50,000:1	16:9	4 ms	#SAP2570HD	\$369.95
2494HM	24"	1920 x 1080	VGA/DVI-D/HDMI	1000:1/50,000:1	16:9	5 ms	#SA2494HMD	Llame o conéctese
2494SW	24"	1920 x 1080	VGA/DVI-D	1000:1/50,000:1	16:9	5 ms	#SA2494SW	\$289.95
2333HD	23"	1920 x 1080	VGA/DVI-D/HDMI(2)/DTV	1000:1/10,000:1	16:9	5 ms	#SA2333HD	Llame o conéctese



P2370HD

LÍNEA EPEAT GOLD CERTIFIED

Diseño ergonómico con gran rendimiento

ASUS

DISEÑO ERGONÓMICO • Con funciones de control de altura, giro e inclinación, ya no tiene que conformarse con posturas incómodas ya que puede cambiar el ángulo de visión según su línea de visión para disfrutar mayor comodidad a mayores horas de uso.

ENTRETENIMIENTO FULL HD • Entrada HDMI incrustada con resolución Full HD 1080p ofrece audio multicanal y video digital sin comprimir mediante un solo cable para el mejor entretenimiento multimedia. Con soporte de protección de copia HDCP como el que se encuentra en los discos Blu-ray, HDMI simplifica el cableado y ofrece una experiencia multimedia en audio y video de la más alta calidad

RAZÓN DE CONTRASTE 20000:1 • Tecnología ASCR (ASUS Smart Contrast Ratio) mejora la razón de contraste dinámico de la pantalla, creando imágenes más nítidas y brillantes, en especial durante reproducción de videos y películas.

- TECNOLOGÍA SPLENDID™ VIDEO INTELLIGENCE con motor de color que automáticamente analiza y determina la naturaleza de la tarea actual del usuario y ajusta los parámetros de la pantalla para garantizar el mejor color posible y fidelidad de imagen.
- EPEAT GOLD



VH242HL

Modelo	Tamaño	Resolución	Conexiones	Razón de contraste	Razón de aspecto	Tiempo de respuesta	SKU	Precio
VH202T-P	20"	1600 x 900	VGA/DVI-D	20000:1	16:9	5 ms	#ASVH202TP	\$134.95
VH222H-P	21.5"	1920 x 1080	VGA/DVI-D/HDMI	20000:1	5:4	5 ms	#ASVH222HP	\$168.95
VH236HL-P	23"	1920 x 1080	VGA/DVI-D/HDMI	20000:1	16:9	2 ms	#ASVH236HLP	\$218.95
VH242HL-P	23.6"	1920 x 1080	VGA/DVI-D/HDMI	20000:1	16:9	5 ms	#ASVH242HLP	\$218.95

- Razón de contraste inteligente ASUS 20000:1
- El más pequeño monitor LCD Full HD 1080P
- Ajuste de altura, giro e inclinación • Full HDMI
- Ajuste de altura, giro e inclinación • Full HDMI



VK266H

LÍNEA FULL HD PERFORMANCE

Bocinas integradas • Tecnología Splendid

ASUS

FULL HD 1080P PARA EXHIBIR CONTENIDOS DIGITALES DE ALTA RESOLUCIÓN

- Pantalla ancha 16:10 con resolución 1920x1200 con soporte Full HD 1080p.
- HDMI integrado simplifica el cableado y ofrece una experiencia multimedia en audio y video de la más alta calidad.
- Inmaculada y sorprendente claridad de HD DVD y discos Blu-ray. • Excelente para videojuegos y reproducción de películas HD DVD.

DISEÑO ELEGANTE Y SENCILLO PARA SOFISTICACIÓN MODERNA • El marco brillante color negro azabache es uno de los clásicos.

- Convenientes controles para configuración funcional en el OSD multi-idiomas. • Con gestor de cables para liberarse del enredo.
- Base fácilmente desmontable para montaje en pared. • Montura de pared VESA estándar (100 x 100 mm).
- Ángulo de inclinación 25° (hacia adelante 5°, hacia atrás 20°). • Traba de seguridad KENSINGTON.
- TECNOLOGÍA SPLENDID™ VIDEO INTELLIGENCE con motor de color que automáticamente analiza y determina la naturaleza de la tarea actual del usuario y ajusta los parámetros de la pantalla para garantizar el mejor color posible y fidelidad de imagen. • Todos los monitores ASUS tienen la aprobación de Energy Star®, CB, CE, FCC, CCC, CSA, VCCI, PSB, BSMI, Gost-R, RoHS, C-Tick, WEEE, WHQL.

Modelo	Tamaño	Resolución	Conexiones	Razón de contraste	Razón de aspecto	Tiempo de respuesta	SKU	Precio
VK266H	25.5"	1920 x 1200	VGA/DVI-D/HDMI	20000:1	16:10	2 ms	#ASVK266H	\$324.95
VW266H	25.5"	1920 x 1200	VGA/DVI-D/HDMI	20000:1	16:10	2 ms	#ASVW266H	\$289.95
VK246H	24"	1920 x 1080	VGA/DVI-D/HDMI	20000:1	16:9	2 ms	#ASVK246H	\$219.99
VW224U	22"	1680 x 1050	VGA/DVI-D	5000:1	16:10	2 ms	#ASVW224U	\$165.95

- Cámara web integrada giratoria 2.0MP
- Ajuste de altura, giro e inclinación • Full HDMI
- Cámara web integrada 1.3 MP
- Tiempo de respuesta 2MS; tecnología Trace Free

SERIE ECONÓMICA • BOCINAS INTEGRADAS

VH196T	19"	1440 x 900	VGA/DVI	5000:1	16:10	5 ms	#ASVH196T	119.99
--------	-----	------------	---------	--------	-------	------	-----------	---------------

- Ofrece vibrantes imágenes • Ahorro de energía



L1745



L1506



MONITORES TFT PANTALLA PLANA BUSINESS

Monitores a precios razonables

¿Busca un LCD a precio accesible? No busque más allá de los LCD de pantalla plana Business de Hewlett Packard. La base totalmente desmontable lo hace fácil de montar, y con su diseño delgado permite a los usuarios combinar múltiples pantallas para complejas aplicaciones financieras y edición de video. Un amplio rango de controles basados en iconos en pantalla permiten configurar las preferencias del usuario.

- Base totalmente desmontable • Conveniencia plug-and-play
- Hub USB integrado • Diseño de marco delgado

Modelo	Tamaño	Resolución	Conexiones	Razón de contraste	Color	Tiempo de respuesta	Ángulo de visión	SKU	Precio
L1506	15"	1024 x 768	VGA	500:1	Carbonita	8 ms	140°H / 130°V	#HEL1506	\$119.95
L1710	17"	1280 x 1024	VGA	800:1	Carbonita/Plata	5 ms	160°H / 160°V	#HEL1710	\$109.99
L1745	17"	1280 x 1024	VGA/DVI	500:1	Carbonita	5 ms	150°H / 135°V	#HEL1745	\$214.00
L1750	17"	1280 x 1024	VGA/DVI-D	800:1	Carbonita	8 ms	140°H / 130°V	#HEL1750	\$159.99
L1910	19"	1280 x 1024	VGA	800:1	Carbonita/Plata	5 ms	160°H / 160°V	#HEL1910	\$142.95
L1945W	19"	1440 x 900	VGA/DVI-D	1000:1	Carbonita	5 ms	160°H / 160°V	#HEL1945W	\$142.95

SERIE DE MONITORES DE PANTALLA PLANA LP

Los monitores de pantalla ancha de mejor rendimiento

Los monitores LP Flat Panel de HP ofrecen el mejor rendimiento y características de presentación en una impresionante pantalla ancha de 20" a 30". El LCD es ideal para usuarios de poder, diseñadores, creadores de contenidos y profesionales de la imagen que necesitan el mejor color y la más alta resolución disponible. Resoluciones hasta 2560 x 1600, gama de colores del 92% y pantallas de formato ancho, extrabrilantes. Trabaje como usted lo desea con el monitor que permite montaje en escritorio, pared y brazo de soporte; la fuente de energía integrada elimina voluminosos "ladrillos de energía" y mejora la gestión de cables, minimizando el desorden.



LP3065



LE2201W

MONITORES COMERCIALES ESSENTIAL

Monitores con ahorro de energía

Modelo	Tamaño	Resolución	Conexiones	Puerto hub	SKU	Precio
LP2065	20.1"	1600 x 1200	2 DVI-D	4	#HELP2065	\$399.95
LP2275W	22"	1680 x 1050	DVI-I/DisplayPort	4	#HELP2275W	\$310.95
LP2475W	24"	1920 x 1200	2 DVI-I/HDMI DisplayPort	6	#HELP2475W	\$549.95
LP3065	30"	2560 x 1600	3 DVI-D	4	#HELP3065	\$1,099.95

Modelo	Tamaño	Resolución	Conexiones	SKU	Precio
LE1901W	19"	1440 x 900	VGA	#HELE1901W	\$134.95
LE1901WM	19"	1440 x 900	VGA/DVI-D	#HELE1901WM	\$154.95
LE2201W	22"	1680 x 1050	VGA	#HELE2201W	\$172.95

MONITORES LCD ACER

Existe un LCD Acer para sus necesidades de visión: desde correo electrónico y procesador de texto básico, pasando por complejas hojas de cálculo, hasta el más complicado diseño gráfico.

Modelo	Tamaño	Resolución	Conexiones	Razón de contraste	Bocinas	Tiempo de respuesta	Ángulo de visión	SKU	Precio
SERIE HIGH DEFINITION									
H213H	21.5"	1920 x 1080	VGA/DVI/HDMI	20000:1	Sí	5ms	170°H / 160°V	#ACH213H	\$159.95
H233H	23"	1920 x 1080	VGA/DVI/HDMI	40000:1	Sí	5ms	160°H / 160°V	#ACH243H	\$199.95
H243H	24"	1920 x 1080	VGA/DVI/HDMI	40000:1	Sí	2ms	160°H / 160°V	#ACH243H	\$224.95
HD2201	22"	1680 x 1050	VGA/DVI/HDMI	2000:1	No	5ms	160°H / 160°V	#ACHD2201	\$189.95
SERIE EXCEL									
X183HB	18.5"	1366 x 768	VGA	1000:1	No	5ms	160°H / 160°V	#ACX183HB	\$109.95
X203H bd	20"	1600 x 900	VGA/DVI	10000:1	No	5ms	170°H / 160°V	#ACX203HBD	\$124.95
X233H bd	23"	1920 x 1080	VGA/DVI	40000:1	No	5ms	160°H / 160°V	#ACX233HBD	\$164.95
SERIE PREMIUM HOME									
P224W bd	22"	1680 x 1050	VGA/DVI	10000:1	No	5ms	170°H / 160°V	#ACP224WBD	\$159.95
SERIE BUSINESS									
B203W	20"	1680 x 1050	VGA/DVI/HDMI	2500:1	Sí	5ms	160°H / 160°V	#ACB203WBDMR	\$128.95
B233HU	23"	2048 x 1152	VGA/DVI/HDMI/4-USB	40000:1	Sí	5ms	160°H / 160°V	#ACB233HU	\$275.99
B243WC bmdzdr	24"	1920 x 1200	VGA/DVI/4-USB	40000:1	No	5ms	160°H / 160°V	#ACB243WCBMZD	\$354.95
B273HU	27"	2048 x 1152	VGA/DVI/HDMI/4-USB	40000:1	Sí	5ms	160°H / 160°V	#ACB273HU	\$439.95
SERIE VALUE									
V223WB bd	22"	1680 x 1050	VGA/DVI	10000:1	No	5ms	170°H / 160°V	#ACV223WBBD	\$154.95
V223WB bmd	22"	1680 x 1050	VGA/DVI	10000:1	Sí	5ms	170°H / 160°V	#ACV223WBMD	\$169.95
V233H	23"	1920 x 1080	VGA/DVI/HDMI	40000:1	Sí	5ms	160°H / 160°V	#ACH233H	\$209.95



2333H bd



H243H

LCD PANTALLA ANCHA

Entradas VGA/DVI-I/DVI-D y colorímetro Blue Eye Pro

El monitor LCD 526 pantalla ancha de 25.5" de LaCie está creado para profesionales y diseñadores gráficos. El monitor recrea una gama de colores NTSC grado CRT 91% con corrección gamma de 12 bits LUT a un cálculo de precisión de 16 bits. También cubre el 95.5% de la gama ISO Coated y el 95% de Adobe RGB.

- Resolución 1920 x 1200 • Analógico/2-DVI • Ángulo de visión 178°H / 178°V • Razón de contraste 800:1
- Tiempo de respuesta 16 ms



Modelo	Tam.	Resolución	Conexiones	Razón de contraste	Tiempo de respuesta	Ángulo de visión	SKU	Precio
526	25.5"	1920 x 1200	Analógico/2-DVI	800:1	16 ms	178°H / 178°V	#LA526	\$1,599.95
Colorímetro 526	25.5"	1920 x 1200	Analógico/2-DVI	800:1	16 ms	178°H / 178°V	#LA526CABEPC	\$1,799.95



MONITORES PARA GRÁFICOS POR COMPUTADORA Colorímetro Blue Eye

Los LCD Serie 3 de LaCie incluyen un panel S-PVA de amplia gama de avanzada (95% Adobe RGB/99.7% ISO Coated) y un mecanismo de corrección gamma de 10 bits que asegura colores suaves y vívidos en arte de cubierta, fotografía y diseño. Gracias a la tecnología de mejora de video DCDi de Faroudja, es excelente para edición de audio/video, desarrollo CAD 3D y juegos ya que interactúa perfectamente con fuentes de video HDMI, DVI y VGA hasta 1080p HD. También en combinación con LaCie Blue Eye Pro, la solución de calibración de hardware de un solo clic. Estos modelos ofrecen capacidades extensivas de calibración que incluyen brillo, punto blanco, ajuste gamma, generación de perfil y ajuste de color poscalibración. Cubierta para monitor y equipo de limpieza de pantalla disponible en ciertos modelos.



Colorímetro 320

Modelo	Tamaño	Resolución	Conexiones	Razón de contraste	Tiempo de respuesta	Ángulo de visión	SKU	Precio
324	24"	1920 x 1200	2-HDMI, DVI, VGA	1000:1	6 ms	178°H / 178°V	#LA324CA	\$817.95
Colorímetro 324	24"	1920 x 1200	2-HDMI, DVI, VGA	1000:1	6 ms	178°H / 178°V	#LA324CAHC	\$902.95
320	20"	1600 x 1200	Analógico/2-DVI	700:1	16 ms	178°H / 178°V	#LA320CA	\$799.95
Colorímetro 320	20"	1600 x 1200	Analógico/2-DVI	700:1	16 ms	178°H / 178°V	#LA320CABEPC	\$987.95
Colorímetro 324	24"	1920 x 1200	2-DVI/HDMI	1000:1	6 ms	178°H / 178°V	#LA324CABEPC	\$1084.95

MONITORES LCD CON TECNOLOGÍA DE RETROILUMINACIÓN POR LED RGB

Ideal para aplicaciones donde el color es importante, la innovadora tecnología de retroiluminación por LED de LaCie produce colores primarios más puros, lo que da como resultado un mayor rango de colores vibrantes que anteriormente no se podían obtener con monitores LCD basados en CCFL. Cubren un impresionante 116% y 114% o hasta 125% y 123% (según el modelo) de las gamas NTSC y Adobe RGB (CIE 1976), lo que ofrece una experiencia de color más real que nunca. La tecnología de panel VA-LCD también ofrece negros profundos, alto contraste y excelentes ángulos de visión. Corrección gamma de 14 bits y estabilizador retroiluminado Color Keeper ofrecen suave gradiente y rendimiento estable en el tiempo. Los modelos que terminan con BEP incluyen software blue eye pro Proof Edition



LA724

Modelo	Tamaño	Resolución	Conexiones	Razón de contraste	Tiempo de respuesta	Ángulo de visión	SKU	Precio
LA-724	24"	1920 x 1200	VGA/2-DVI	1000:1	16 ms	178°H / 178°V	#LA724	\$1,859.00
LA-734BEP	24"	1920 x 1200	VGA/2-DVI	1000:1	16 ms	178°H / 178°V	#LA724BEP	\$2,299.00
LA-730	30"	2560 x 1600	2-DVI	1000:1	12 ms	178°H / 178°V	#LA730	\$3,999.00
LA-730BEP	30"	2560 x 1600	2-DVI	1000:1	12 ms	178°H / 178°V	#LA730BEP	\$4,149.00



CG241WBK

MONITORES COLOREDGE CE

Monitores pantalla ancha con múltiples características

Con un espacio de color expandido que brinda soporte de Adobe RGB, los monitores Eizo representan un esperado adelanto en pruebas digitales. Fotógrafos, diseñadores e impresores pueden realizar ahora todas las pruebas de color en pantalla antes de imprimir.

Modelo	Tamaño	Resolución	Conexiones	Razón de contraste	Tiempo de respuesta	SKU	Precio
CE240WWS	24.1"	1920 x 1200	DVI Doble	1000:1	8 ms	#EICE240WWS	\$1,573.95
CE210WBK	21.1"	1680 x 1050	DVI Doble	1000:1	8 ms	#EICE210WBK	\$1,099.95
SX2461W	24.1"	1920 x 1200	DVI Doble	850:1	6 ms	#EISX2461W	Llame o conéctese

MONITORES COLOREDGE CG

Cumple las demandas de los profesionales

Los monitores ColorEdge son ideales para artes gráficas, impresión, fotografía digital y otros campos que requieren colores exactos. Con calibración de hardware de 12 o 10 bits, puede disfrutar los beneficios de pruebas virtuales y comprobación de color en pantalla para un flujo de trabajo más eficiente. Estos modelos ofrecen capacidades extensivas de calibración que incluyen brillo, punto blanco, ajuste gamma, generación de perfil y ajuste de color poscalibración. Todos los modelos tienen paneles IPS que ofrecen colores precisos en el monitor y cambio mínimo de color descentrado. Presentan una tabla de colores de 12 bits y proceso interno de 16 bits. Cubierta para monitor y equipo de limpieza de pantalla disponible.

Modelo	Tamaño	Resolución	Conexiones	Razón de contraste	Tiempo de respuesta	SKU	Precio
CG301WBK	30"	2560 x 1600	DVI Doble	850:1	12 ms	#EICG301WBK	\$4,398.95
CG241WBK	24.1"	1920 x 1200	DVI Doble	850:1	16 ms	#EICG241WBK	\$2,136.00
CE240WWS	24.1"	1920 x 1200	DVI Doble	1000:1	8 ms	#EICE240WWS	\$1,459.95
CG222WBK	22.2"	1680 x 1050	DVI Doble	800:1	16 ms	#EICG222WBK	\$1,248.95
CG221BK	22.2"	1920 x 1200	DVI Doble	850:1	16 ms	#EICG221BK	\$4,150.00
CG19BKCH2	22.2"	1280 x 1024	DVI Doble	450:1	20 ms	#EICG19BKCH2	\$1,299.95
CG211BK	21.3"	1600 x 1200	DVI Doble	500:1	30 ms	#EICG211BK	\$2,599.95

SERIE VX

Diseñadas para profesionales, jugadores y usuarios hogareños exigentes, estas pantallas LCD combinan belleza, innovación y alto rendimiento en diseños elegantes.

Modelo	Tamaño	Resolución	Conexiones	Razón de contraste	Bocinas	Tiempo de respuesta	Ángulo de visión	SKU	Precio
VX1962WM	19"	1680 x 1050	VGA/DVI-D	1000:1	Integradas	5ms	170°H / 150°V	#VIX1962WM	\$149.95
VX2033WM	20"	1680 x 1050	VGA/DVI-D	1000:1	Integradas	5ms	170°H/160°V	#VIX2033WM	\$149.99
VX2265WM	22"	1680 x 1050	DVI-D	1000:1	Integradas	5ms	170°H / 150°V	#VIX2265WM	\$312.99
VX2260WM	22"	1920 x 1080	VGA/DVI-D/ HDMI	1000:1	Integradas	5ms	170°H/160°V	#VIX2260WM	\$199.95
VX2233WM	21.5"	1920 x 1080	VGA/DVI-D	1000:1	Integradas	5ms	170°H/160°V	#VIX2233WM	\$169.95
VX2433WM	23.6"	1920 x 1080	VGA/DVI-D/ HDMI	1000:1	Integradas	5ms	170°H/160°V	#VIX2433WM	\$229.99

ViewSonic®



VG2027wm

ViewSonic®



VX2223wm

SERIE VG GRAPHIC

Pantallas LCD de alto rendimiento para profesionales gráficos, aplicaciones corporativas y financieras y la oficina en casa. Presentan rápida respuesta de video, ajustes ergonómicos completos, conectividad versátil y diseños elegantes.

Modelo	Tamaño	Resolución	Conexiones	Razón de contraste	Bocinas	Tiempo de respuesta	Ángulo de visión	SKU	Precio
VG2027WM	20"	1600 x 900	VGA/DVI-D	1000:1	Sí	5ms	170°H/160°V	#VIVG2027WM	\$184.95
VG2227WM	22"	1920 x 1080	VGA/DVI-D	1000:1	Sí	5ms	170°H/160°V	#VIVG2227WM	\$229.95
VG2427WM	23.5"	1920 x 1080	VGA/DVI-D	1000:1	Sí	5ms	170°H/160°V	#VIVG2427WM	\$323.95

SERIE VALUE

Con una excelente solución precio/rendimiento para datos, gráficos y videos mixtos, estas pantallas LCD ofrecen rendimiento económico sin compromiso.

Modelo	Tamaño	Resolución	Conexiones	Razón de contraste	Bocinas	Tiempo de respuesta	Ángulo de visión	SKU	Precio
VA926	19"	1280 x 1024	VGA/DVI-D	1000:1	No	5ms	170°H/160°V	#VIVA926	\$176.95
VA2223WM	21.5"	1920 x 1080	VGA/DVI-D	1000:1	Integradas	5ms	160°H / 160°V	#VIVA2223WM	\$176.99
VA2626WM	25.5"	1920 x 1200	VGA/DVI-D	800:1	Integradas	5ms	170°H/160°V	#VIVA2626WM	\$382.00

MONITORES LCD MULTISYNC

Conozca la siguiente generación de monitores de pantalla grande para todas sus aplicaciones de señalización digital. Cualquiera de los LCD MultiSync de NEC brindan a sus mensajes e imágenes el factor sorpresa que necesitan para lograr el máximo impacto en la audiencia. El exclusivo Digital Signage Technology Suite presenta más de 20 características de avanzada. La tecnología Ambix3 de NEC permite usar el monitor hasta con 3 computadoras. • Digital Signage Technology Suite • Ángulo de visión 178°H / 178°V • Cambio entre 3 fuentes de video

Modelo	Tamaño	Resolución	Conexiones	Razón de contraste	Tiempo de respuesta	Ángulo de visión	SKU	Precio
LCD2690W2-BK-SV	25.5"	1920 x 1200	VGA/DVI-I/DVI-D	1000:1	16 ms	178°H/178°V	#NELCD2690W2B	\$1,289.95
LCD2190UXI-BK	21.3"	1600 x 1200	VGA/DVI-I/DVI-D	500:1	20 ms	178°H/178°V	#NE2190UXIBK	\$924.95
LCD3090WQXI-BK	30"	2560 x 1600	DVI-I/DVI-D	1000:1	12 ms	178°H/178°V	#NELCD3090WQX	\$1,979.95
LCD3090W-BK-SV	29.8"	2560 x 1600	DVI-I/DVI-D	1000:1	12 ms	178°H/178°V	#NELCD3090WBK	\$2,239.95
P221W-BK	22"	1680 x 1050	VGA/DVI-D	1000:1	16 ms	178°H/178°V	#NEP221WBK	\$475.95
LCD2090UXI-BK	20.1"	1600 x 1200	VGA/DVI-I/DVI-D	700:1	16 ms	178°H/178°V	#NE2090UXIBK	\$799.00
LCD195NXM-BK	19"	1280 x 1024	VGA/DVI-D	1000:1	5 ms	178°H/178°V	#NELCD195NXMB	\$271.95
P221W-BK-SV	22"	1680 x 1050	VGA/DVI-D	1000:1	16 ms	178°H/178°V	#NEP221WBKSV	\$705.99
LCD2190UXI-BK	21.3"	1600 x 1200	VGA/DVI-I/DVI-D	500:1	20 ms	178°H/178°V	#NE2190UXIBK	\$924.95
EA221WM-BK	22"	1680 x 1050	VGA/DVI-D	1000:1	5 ms	178°H / 170°V	#NEEA221WMBK	\$286.50
LCD205WNXM-BK	20.1"	1680 x 1050	VGA/DVI-D	1000:1	5 ms	170°H / 170°V	#NE205WNXMBK	\$288.99
LCD2490WUXI2-BK	24"	1920 x 1200	VGA/DVI-I/DVI-D	1000:1	16 ms	178°H/178°V	#NE2490WUXI2	\$1,069.95

NEC



LCD2690W2-BK-SV

SanDisk

Cruzer

Unidad flash USB

- Transfiere con seguridad al transferir imágenes y otros archivos de PC a PC u otros dispositivos CE
- Ideal para video, una forma fácil para almacenar, compartir y reproducir sus archivos de video favoritos



4GB (SAC4GB) 19.95	8GB (SAC8GB) 27.95
16GB (SAC16GB) 59.95	32GB (SAC32GB) 89.95

SanDisk

Ultra Backup

Unidad flash USB

- El botón de respaldo permite transferir archivos con un solo toque; sin necesidad de instalar software (solo Windows)
- Conector USB 2.0 retráctil
- Protección por contraseña y encriptación de hardware AES para seguridad de datos



8GB (SAUBUFD9) 29.95	16GB (SAUBUFD16) 44.95
32GB (SAUBUFD32) 94.95	64GB (SAUBUFD64) 154.95

Lexar

JumpDrive FireFly

Unidad flash USB

- Diseño moderno, ultraportátil
- Orificio para llavero y tapa protectora
- El LED azul titila durante la transferencia de datos
- 2 años de garantía



2GB (LEJDF2GB) 13.50	4GB (LEJDF4GBZ) 19.95
8GB (LEJDF8GBZ) 34.95	16GB (LEJDF16GBZ) 54.95

Lexar

JumpDrive Secure II Unidad flash USB

- Medidor de capacidad integrado para mayor comodidad
- Destructor de archivos borra archivos por completo
- Protección por contraseña
- Encriptación AES 256 bits



2GB (LEJDS22GB) 14.95	4GB (LEJDS24GB) 19.95
8GB (LEJDS28GBZ) 38.95	16GB (LEJDS216GB) 69.95

Verbatim

Tuff-n Tiny Unidad flash USB

- Resistente al polvo, agua y descargas estáticas
- Compatible con todos los puertos USB
- Seguridad por contraseña para usuarios de Windows
- Cordón para colgar en teléfonos celulares o llaveros



2GB Naranja (VEUDSNG2GBM) 14.50	4GB Verde (VEUDSNG4GBM) 19.95	8GB Púrpura (VEUDSNG8GBM) 29.95
---	---	---

Kingston

DataTraveler

Unidad flash USB

- Ideal para oficinas en casa, pequeñas empresas, escuelas
- Solo conecte en cualquier puerto USB 2.0; no requiere software
- Encriptación AES 256 bits



4GB (KIDT14GB) 11.95	8GB (KIDT18GB) 19.95
16GB (KIDT116GB) 34.95	32GB (KIDT132GB) 79.95

Kingston

DataTraveler 410

Unidad flash USB

- Diseño giratorio sin tapa que protege al conector USB; sin tapa que perder
- Velocidad de transferencia hasta 15MB/seg lectura y 6MB/seg escritura
- Proteja datos por contraseña con software SecureTraveler.



4GB (KIDT4104GB) 16.95	8GB (KIDT4108GB) 27.95
16GB (KIDT41016GB) 49.95	32GB (KIDT41032GB) 104.50

Transcend

JetFlash V33 Unidad flash USB

- Convierta el JetFlash en una llave para bloquear su computadora
- Use su JetFlash para enviar, recibir y almacenar correos electrónicos en forma segura
- Regístrese en forma automática a sitios web donde almacene su contraseña



2GB (TRUFDJFV332) 8.95	4GB (TRUFDJFV334) 9.95
8GB (TRUFDJFV338) 17.95	16GB (TRUFDJFV3316) 39.95

LACIE

iamaKey • itsaKey

Con forma de llave Unidad flash USB

- Diseños divertidos y prácticos en forma de llave, se ajustan a su llavero



4GB (LA4GBFDH) 19.95	8GB (LA8GBFDQ) 34.95
4GB (LA4GBFD) 20.95	8GB (LA8GBFD) 29.95

Verbatim

Store 'n' Go Unidad flash USB (Rojo)

- Compatible con sistemas Windows, Mac y Linux
- Diseño ultradelgado para puertos USB apilados
- Incluye características de seguridad para proteger datos confidenciales



2GB (VEUDSNG2GBQ) 12.50	4GB (VEUDSNG4GB) 17.50
8GB (VEUDSNG8GB) 27.95	16GB (VEUDSNG16GB) 47.95
32GB (VEUDSNG32GB) 103.95	32GB (VEUDSNG64GB) 217.50

Kingston

DataTraveler Mini Slim

Unidad flash USB

- Tamaño pequeño
- Solo conecte a cualquier puerto USB 2.0
- Velocidad de transferencia de datos hasta 15MB/seg lectura y 6MB/seg escritura



4GB Negro (KIDTMS4GBB) ... 13.50	4GB Azul (KIDTMS4GBBL) ... 13.50	4GB Rosa (KIDTMS4GBP) ... 13.50
8GB Negro (KIDTMS8GBB) ... 19.50	8GB Azul (KIDTMS8GBBL) ... 19.50	8GB Rosa (KIDTMS8GBP) ... 19.50
16GB Negro (KIDTMS16GBB) ... 37.95	16GB Azul (KIDTMS16GBBL) ... 37.95	16GB Rosa (KIDTMS16GBP) ... 37.95

Kingston

DataTraveler 200

Unidad flash USB

- Diseño giratorio sin tapa que protege al conector USB; sin tapa que perder
- ReadyBoost Software mejorado para Windows
- Proteja datos por contraseña con software SecureTraveler.



32GB (KIDT20032GB) ... 89.95	64GB (KIDT20064GB) ... 167.95
128GB (KIDT200128GB) 429.95	

Transcend

JetFlash 220 Unidad de seguridad por huellas dactilares

- La franja sensora permite a los usuarios acceder a datos protegidos al escanear su huella dactilar.
- La cubierta giratoria nunca se perderá
- Regístrese de manera automática en los sitios web donde sea un usuario registrado (solo Internet Explorer)



2GB (TRUFDJF2202) 16.95	4GB (TRUFDJF2204) ... 24.50
8GB (TRUFDJF2208) ... 36.50	16GB (TRUFDJF22016) ... 57.95

DELKIN DEVICES

PocketFlash

Unidad flash USB

- Compatible con todos los puertos USB 1.1
- Tamaño de bolsillo
- Diseñado para especificaciones USB 2.0 alta velocidad (20MB/seg lectura; 10 MB/seg escritura)



4GB (DEPFTD4GB) 9.95	8GB (DEPFTD8GB) 19.95
16GB (DEPFTD16GB) ... 34.95	32GB (DEPFTD32GB) 82.50

Verbatim

Store 'n' Go U3 Unidad flash USB (Plata)

- 8 aplicaciones U3 precargadas
- Incluye antivirus McAfee
- Lleve archivos y datos personales y también programas de software
- 14MB/seg (90x) escritura, 23MB/seg (150x) lectura



1GB (VESNGU3SD1GB) 8.95	2GB (VESNGU3SD2GB) 16.95	4GB (VESNGU3SD4GB) 23.50
---	--	--

Almacenamiento portátil



eGo Discos rígidos portátiles

Lleve archivos a todos lados. Iomega eGo es un disco elegante y duradero que incluye función Drop Guard para soportar los entornos de viaje más extremos. Disponible en interfaces USB o FireWire/USB. No requiere fuente de alimentación externa e incluye software de respaldo sin cargo (PC/Mac). eGo con interfaz USB 2.0 disponible solo en Plata, Rojo, Azul y Café.



320GB Azul con USB 2.0 solo (IOEPHD320BL).....	79.95
320GB Rojo con USB 2.0 solo (IOEPHD320GBR).....	79.95
320GB Plata con USB 2.0 solo (IOEPHD320GBS).....	79.95
500GB Rojo Con USB 2.0 solo (IOEPHD500GBR).....	100.95
500GB Café Con USB 2.0 solo (IOEPHD500).....	100.95



Disco rígido portátil 500GB BlackBelt: Similar al anterior en un gabinete externo sólido para soportar una caída de 2.1m.

(IOEBBPH500R)..... **109.95**

Con USB 2.0 e interfaz Firewire 400, Firewire 800

250GB Blanco (B&H# IOEPHD250GBW).....	89.95
320GB Azul (B&H# IOEPHD320MBL).....	98.95
500GB Rojo (B&H# IOEPHD500MR).....	132.95



eGo Helium

Eleve su estilo digital con el disco rígido portátil liviano y ultradelgado eGo Helium USB 2.0, compañero perfecto para la MacBook Air (formato HFS+). Este compacto diseño plata se desliza fácilmente en el bolso o el maletín y tiene la función Iomega Drop Guard que protege al disco de caídas hasta 1.2m.

320GB (B&H# IOEHP320GB).....	82.50
500GB (B&H# IOEHPHD500GB).....	109.95

eGo Encrypt

Lleve sus datos de manera segura a todos lados con el disco rígido portátil ultraseguro USB 2.0 eGo Encrypt. Con encriptación basada en hardware más función Iomega Drop Guard Xtreme, sus datos están protegidos del acceso no autorizado y de caídas accidentales hasta 2.1m. El software de encriptación está precargado e incluye función de gestión. El disco se bloquea automáticamente al retirar el cable USB.



320GB (B&H# IOEHPHD320GB).....	99.95
---------------------------------------	--------------

Prestige Portable

Prestige Portable, alimentado por USB y que cabe en el bolsillo, no requiere fuente de alimentación externa; solo conéctelo y úselo. Y con la función Drop Shock, el disco es sólido y flexible para almacenar en forma segura grandes cantidades de datos en entornos de viajes extremos. Incluye software de



respaldo.

250GB (B&H# IOPUPD250).....	
61.50	
320GB (B&H# IOPUPD320).....	74.50
500GB (B&H# IOPPHD500GB).....	97.95

0800-222-0045 Argentina 001-866-806-9068 México

Seagate FreeAgent Go

Soluciones de almacenamiento portátil

Soluciones portátiles inteligentes y elegantes para almacenamiento y resguardo de todas sus fotos, música, videos y más, los discos FreeAgent Go permiten llevar sus datos cuando viaja o se traslada entre la casa y el trabajo. Además, son el primer disco rígido portátil del mundo con un conveniente accesorio para base de escritorio. Simplemente conecte su disco a la base opcional FreeAgent cuando quiera acceder a sus archivos; no más cables molestos. La versión Macintosh incluye base de escritorio, presenta formato para Mac y compatibilidad con Time Machine. Todos los discos vienen con 5 años de garantía para quedarse tranquilo.



- Experimente transferencia de datos rápida con interfaz USB 2.0 (Windows) o transferencia increíblemente rápida con interfaces FireWire 400 & 800 y USB 2.0 en FreeAgent para Mac.
- Ahorre energía usando un disco pequeño para necesidades móviles y de escritorio, y aproveche la función ecológica que apaga el disco cuando no está en uso (versión Windows), o aproveche la función de gestión de energía de Apple (versión Mac).
- FreeAgent para Mac incluye estación base para escritorio, estuche duradero y cables FireWire y USB compactos.

automático.

- Mantenga archivos y carpetas importantes privados con poderosa tecnología de encriptación de software.
- Sincronice contenido entre las computadoras del trabajo y de la casa para que siempre tenga las versiones actuales de los archivos.
- Comience rápidamente con software precargado; no tiene que cargar ningún CD.

FreeAgent Go (para Windows) solo:

- Proteja fácilmente sus datos con software de respaldo

Paquete de accesorios FreeAgent Go: incluye base USB plata y estuche negro (B&H# SEFAGDC)..... **19.95**

250GB Oro (SESEST902503).....	79.95	FreeAgent Go para Windows (USB 2.0):	
250GB Negro (SEST250FGB).....	79.95	320GB Azul (SEST903203FB).....	104.95
250GB Verde (SEEHDIG250G).....	79.95	320GB Negro (SEST903203FA).....	104.95
250GB Plata (SEST250FGS).....	79.95	320GB Verde (SEEHDIG320G).....	104.95
250GB Rosa (SEEHDIG250P).....	79.95	320GB Plata (SEST903203FG).....	104.95
		320GB Rosa (SEST903203FC).....	104.95
		320GB Rojo (SEST903203FD).....	104.95
		500GB Plata (SEST905003FG).....	119.95
		500GB Negro (SEST905003FA).....	119.95
		500GB Verde (SEEHDIG500G).....	119.95
		500GB Rojo (SEST905003FP).....	119.95

FreeAgent Go para Mac (FireWire 400 & 800, USB 2.0):

250GB Plata (SEST902503FM).....	103.95	320GB Plata (SEST903203FM).....	119.95	500GB Plata (SEST905003FM).....	164.95
--	---------------	--	---------------	--	---------------



Rugged Hard Disk Disco rígido portátil con interfaz triple

Creación exclusiva del diseñador mundialmente reconocido Neil Poulton, esta solución de almacenamiento portátil ofrece la velocidad suprema de FireWire 800, FireWire 400 y USB 2.0 alta velocidad para verdadera conectividad universal. Convenientemente alimentado por bus y plug & play, es ideal para respaldo, almacenamiento de video e intercambio de grandes volúmenes de datos. Simplemente conéctelo en casi cualquier computadora. Su exclusivo gabinete de aluminio antirrayones y defensa de goma resistente a los golpes hacen al Rugged Hard Disk de LaCie especialmente resistente a elementos extremos para protección adicional en el camino de sus aventuras.



250GB 5400 rpm Rugged Hard Disk (B&H# LARFW8UD8250).....	96.95
320GB 5400 rpm Rugged Hard Disk (B&H# LARFW8UD8320).....	104.95
320GB 7200 rpm Rugged Hard Disk (B&H# LARFW8UD3207).....	159.95
500GB 5400 rpm Rugged Hard Disk (B&H# LARFW8UD8500).....	144.95
500GB 7200 rpm Rugged Hard Disk (B&H# LARHDT500GB).....	199.95

Rugged Hard Disk Disco rígido portátil USB 2.0 todo terreno

Para sobrevivir en el mundo real, sus datos necesitan protección. Creación exclusiva del mundialmente reconocido diseñador Neil Poulton, este disco rígido externo portátil y duradero brinda conexión USB 2.0 de alta velocidad. Simplemente conéctelo a cualquier PC o Mac para respaldo, archivo e intercambio de grandes volúmenes de datos. Exclusivo gabinete de aluminio antirrayones y defensa de goma resistente a los golpes lo hacen especialmente resistente a elementos extremos para protección adicional cuando lo necesite. Lo mejor de todo es que está certificado a prueba de golpes hasta 2.2 metros y evaluado según MIL-STD-810, una serie de normas del Developmental Test Command del Ejército de Estados Unidos que comprueban qué tan bien se desempeña un dispositivo específico bajo tensión o condiciones extremas.



250GB (B&H# LARUD250).....	77.95	320GB (B&H# LARUD320).....	84.95	500GB (B&H# LARUD500).....	114.95
-----------------------------------	--------------	-----------------------------------	--------------	-----------------------------------	---------------

Little Disk, diseño de Sam Hecht (interfaz USB 2.0)

Obtenga almacenamiento elegante, compacto y portátil con Little Disk de LaCie, diseño de Sam Hecht. Lleve fácilmente sus fotos, música, videos y archivos en este disco rígido móvil y compacto. Diseñado exclusivamente para LaCie por Sam Hecht, tiene un elegante exterior negro de mucho brillo, con líneas limpias y simples y viene con tapa removible. El cable extraíble USB integrado se enrolla y desenrolla para que nunca se pierda o se olvide. El software LaCieSync incluido permite llevar los datos importantes con usted de forma segura, y también se incluye USB Boost para desempeño mejorado. Solo conecte LaCie Little Disk en cualquier PC para acceder y modificar sus archivos, correos electrónicos (Microsoft Outlook) o ajustes personales, y el software sincronizará y transferirá datos actualizados a su computadora con encriptación AES 128 bits (solo Windows).



320GB (B&H# LA301829).....	74.95	500GB (B&H# LALDU500).....	99.95
-----------------------------------	--------------	-----------------------------------	--------------



My Passport Essential

Más pequeño e inteligente, My Passport Essential incluye software de administración de datos y de respaldo WD SmartWare™ que brinda soporte a sus datos de forma automática y continua, muestra su respaldo mientras sucede y restaura archivos perdidos sin esfuerzo. Con protección por contraseña y grado militar, la encriptación basada en hardware de 256 bits permite asegurar sus datos. Elegantes y coloridos, estos hermosos discos portátiles están disponibles en cinco colores atractivos. Fáciles de llevar, caben perfectamente en su mano o bolsillo. Vienen con 5 años de garantía para quedarse tranquilo.

- Alimentados directamente desde el puerto USB de su PC. No se necesita fuente de alimentación separada.
- Conecte My Passport a cualquier PC, edite archivos, lea correo electrónico y vea fotos. Luego, sincronice todos sus cambios en su computadora hogareña o del trabajo. Los datos tienen encriptación de 128 bits (solo Windows).
- Úselo con computadoras Windows y Macintosh.

- Busque en su disco, administre sus fotos y simplifique búsquedas en Internet con software Google incluido (solo Windows).
- My Passport para Mac está formateado para Macintosh y es perfecto para usuarios móviles de Mac. Úselo para llevar los archivos de la oficina a casa; lleve miles de canciones o imágenes y respalde su computadora portátil Mac con Apple Time Machine.

320GB My Passport Essential: Disponible en Negro (WEPE320B), Azul (WEPE320BL), Rojo (WEPE320R) o Plata (WEPE320S).....	79.00
500GB My Passport Essential: Disponible en Negro (WEPE500B), Azul (WEPE500BL), Rojo (WEPE500R) o Plata (WEPE500S).....	109.00
640GB My Passport Essential: Disponible en Negro (WEPE640B), Azul (WEPE640BL), Rojo (WEPE640R) o Plata (WEPE64S).....	Llame/conéctese
320GB: My Passport para Mac: Viene en Carbón (B&H# WEPE320M).....	79.00
500GB My Passport para Mac: Viene en Carbón (B&H# WEPE500M).....	109.00
640GB My Passport para Mac: Viene en Carbón (B&H#WEPE640M).....	Llame/conéctese



My Passport Elite (características mejoradas)

Lleve su vida digital con usted en el disco USB My Passport™ Elite™ de WD. El software de respaldo WD SmartWare™ brinda respaldo automático y continuo, un despliegue visual de su respaldo mientras sucede y recuperación simple de archivos. Proteja por contraseña datos confidenciales. Vea cuánto espacio está disponible con el medidor de capacidad iluminado. Se conecta fácilmente a su computadora con la base USB incluida. Elija su acabado premium favorito.

320GB My Passport Elite: Disponible en Carbón (WEPE320), Rojo (WEPE320GR), Azul (WEPE320GBL).....	99.00
500GB My Passport Elite: Disponible en Carbón (WEPE500), Rojo (WEPE500GR), Azul (WEPE500GBL).....	129.00
640GB My Passport Elite: Disponible en Carbón (WEPE640), Rojo (WEPE640GR), Azul (WEPE640GBL).....	Llame/conéctese

My Passport Studio (características mejoradas)

Equipado con interfaces FireWire 800/400 y USB 2.0, y formateado para Macintosh, este disco rígido portátil de alta velocidad es perfecto para usuarios móviles de Mac. Úselo para llevar los archivos de la oficina a casa; lleve miles de canciones o imágenes y respalde su computadora portátil Mac con Apple Time Machine. Al igual que Passport Elite, tiene un medidor de capacidad, pero no tiene soft touch y no incluye software de sincronización, encriptación, respaldo o acceso remoto.

320GB (WEPSTD8320).....	99.95	500GB (WEPSTD8500).....	169.95
--------------------------------	--------------	--------------------------------	---------------



Little Disk, diseño de Sam Hecht (USB 2.0 y Firewire 400)

Little Disk, diseño de Sam Hecht ofrece almacenamiento portátil de interfaz doble con su cable USB 2.0 integrado y dos puertos Firewire 400. El cable USB se extrae para que nunca se pierda. Lleve fácilmente sus fotos, música, videos y archivos en este pequeño disco para múltiples plataformas. Tiene una elegancia de mucho brillo con líneas limpias y viene con tapa removible. Mantenga seguros los datos con el software LaCieSync incluido. Acceda y modifique archivos, correos electrónicos (Microsoft Outlook) o configuración personal y sincronice los datos actualizados en su computadora; encriptación de 128 bits (solo Windows). Incluye software de respaldo '1-Click' (Windows/Mac).



250GB (B&H# LA301282).....	79.95	20GB (B&H# LA301830).....	119.95
---------------------------------------	--------------	--------------------------------------	---------------



Little Big Disk Quadra

Más rápida y compacta que la mayoría de los discos rígidos de escritorio, esta unidad pequeña, liviana y portátil tiene RAID 0 incorporado y cuatro interfaces (eSATA 3/GBs, USB 2.0, Firewire 400 y Firewire 800) para transferencia de ráfaga sin paralelo. Diseñado por Neil Poulton para LaCie, tiene un sólido y exclusivo disipador de calor, todo de aluminio, que disipa el calor sin ventilador para operación silenciosa y mayor confiabilidad. Alimentado por bus FireWire, ofrece cadena daisy a cámaras digitales de video y arranque vía FireWire (Mac) o eSATA (Windows). Totalmente plug & play con Mac® OS X v10.5 Leopard (incluyendo Time Machine) y Windows Vista, viene con software avanzado de respaldo y recuperación EMC Retrospect Express.

500GB 5400 rpm (LALBDFWUD500).....	239.95	1TB 5400 rpm (LALBDFWUD1TB).....	399.95	1TB 7200 rpm (LALBDQ1TB).....	414.95
---	---------------	---	---------------	--------------------------------------	---------------



MiniStation Cobalt

Disco rígido portátil USB 2.0

MiniStation Cobalt es una solución de almacenamiento compacta y liviana que viene en 3 colores (Azul, Rojo y Blanco) para combinar con cualquier estilo. El software Memeo AutoSync sincroniza de forma automática su MiniStation con su PC o Mac y mantiene sus archivos actualizados.



Además, puede encriptar los datos en su disco al usar la aplicación SecureLockMobile de Buffalo. TurboUSB acelera las velocidades de transferencia de datos de su USB, en especial cuando se usa con Windows XP.

250GB (HD-PE250U2)*. Llame	320GB (HD-PE320U2)*. Llame
500GB (HD-PE500U2)*.....	Llame/conéctese

MiniStation DataVault

Disco rígido portátil con encriptación total de disco

DataVault ofrece una solución de almacenamiento segura, compacta, liviana y resistente a golpes. Guarde, respalde y transporte imágenes, música y otros archivos digitales sin consumir espacio en el disco rígido de su PC. MiniStation DataVault incluye encriptación total de disco para mantener datos, correo electrónico personal y marcadores de Internet con usted en todo momento, de manera privada y segura.

- HDD está suspendido sobre amortiguadores dentro del gabinete
- Incluye versiones móviles del navegador de Internet Firefox y cliente de correo electrónico Thunderbird
- Alimentación USB; no requiere fuente de alimentación
- TurboUSB aumenta las velocidades de transferencia de datos

160GB (B&H# BUHDSPH160U2).....	79.95
320GB (B&H# BUHDSPH320U2).....	114.95



InSight

Disco rígido portátil USB con pantalla LCD

El disco InSight tiene una pantalla 'Always On LCD' que muestra el espacio libre disponible en el disco y el nombre personalizado. La pantalla LCD se actualiza en forma automática cuando se conecta el disco y/o se desconecta de manera segura y se puede cambiar el nombre fácilmente desde su PC o MAC. Incluye cable USB 2.0 y software Nero BackItUp que brinda un sistema completo de respaldo/restauración de funciones y contraseña opcional para seguridad. Se presenta en un elegante acabado negro brillante con 5 años de garantía limitada.

320GB (B&H# VEISPHD320).....	104.95
500GB (B&H# VEISPHD500).....	137.50



SureFire

Disco rígido portátil FireWire 800/USB

SureFire de Verbatim brinda un gran desempeño en un disco de bolsillo. Fabricado en aluminio muy duradero, brinda protección pesada y resistente para viajes. Se presenta con un estuche delgado y con todos los cables

necesarios para instalarlo. Con conexión USB rápida y FireWire 800 aún más veloz, las transferencias de datos se realizan a gran velocidad. Formato para Mac y listo para usar con Time Machine.

250GB (B&H# VESFHD250).....	102.95
320GB (B&H# VESFHD320).....	122.50
500GB (B&H# VESFHD500).....	151.95





My Book: Los galardonados discos rígidos externos USB de WD son más pequeños, brillantes y más elegantes que nunca. Además presentan software WD SmartWare™ que respalda de forma automática sus datos, muestra su respaldo mientras sucede y restablece archivos perdidos sin esfuerzo. Asegure el disco con encriptación basada en hardware de 256 bits de calidad militar y protección por contraseña. Mire a simple vista el espacio disponible en su disco con el medidor de capacidad iluminado. Como siempre, su forma de libro ocupa menos espacio en su escritorio y permite ordenar dos o más discos My Book uno al lado del otro como tomos en un estante. Igual en todo lo demás, Book® para Mac™ está formateado solo para Mac, compatible con Apple TimeMachine. Incluye software de respaldo automático y continuo y encriptación de hardware con protección por contraseña.

- El respaldo automático y continuo hará una segunda copia de forma instantánea cuando agregue o cambie un archivo. • Solo conéctelos y estarán listos para usar; no necesita instalación.
- El respaldo visual despliega su contenido en categorías y muestra el progreso de su respaldo.
- Recupere datos, ya sea si los perdió o si sobrescribió un archivo importante.
- Personalice su respaldo, establezca seguridad de disco, ejecute diagnósticos, administre configuraciones de potencia y más desde el centro de control WD SmartWare.
- Gane tranquilidad al saber que sus datos están protegidos de accesos no autorizados o robo con protección por contraseña y encriptación basada en hardware de 256 bits de calidad militar.
- WD GreenPower Technology™ disminuye el consumo de energía hasta un 30%, el modo "dormir" reduce la energía durante el tiempo inactivo y la característica de ahorro de energía enciende y apaga el disco con su computadora.
- My Book Essential, Mirror y Elite son compatibles con Windows XP/Vista/Windows 7. También compatible con Mac OS X Tiger/Leopard/Snow Leopard (se requiere reformatear).
- En lugar del medidor de capacidad iluminado, la pantalla inteligente de My Book Elite permite crear su propio rótulo personalizado de disco para recordar lo que está almacenado en cada disco. La pantalla también incluye capacidad disponible y estado de seguridad. Incluso puede visualizar el rótulo cuando el disco está desconectado.
- My Book Studio Edition II puede ser reparado por el usuario; simplemente abra el gabinete y reemplace el disco existente; no se necesita destornillador. También está habilitado para RAID, duplica sus datos en forma automática y continua. Si un disco de este sistema de dos discos falla, el sistema sigue ejecutándose y los datos están seguros. RAID 0 (dividido) accede a la capacidad total de los discos. RAID 1 (redundante) accede a la mitad de la capacidad total para protección de datos.
- My Book Studio Edition y Studio Edition II están formateados para compatibilidad con Macintosh, incluso Time Machine. Incluyen software e instrucciones para reformatear fácil a Windows 2000/XP/Vista.

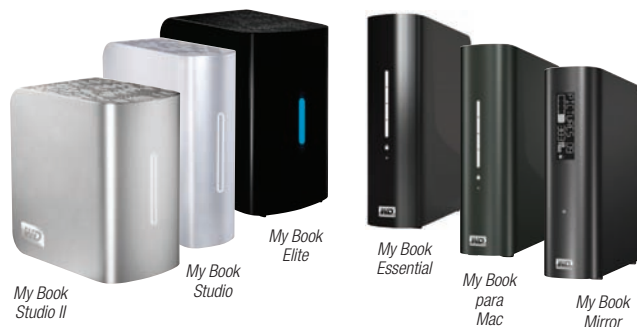

My Book Essential		My Book Elite	
500GB (WEWDBAAF5000).....	89.95	1TB (WEWDBAAH0010)	129.95
1TB (WEWDBAAF0010).....	109.95	1.5TB (WEWDBAAH0015)	169.95
1.5TB (WEWDBAAF0015).....	149.95	2TB (WEWDBAAH0020)	219.95
2TB (WEWDBAAF0020).....	199.95		
My Book Mac		My Book Studio	
1TB (WEWDBAAG0010)	109.95	500GB (WEWDH1Q5000N).....	104.95
2TB (WEWDBAAG0020)	199.95	1TB (WEWDH1Q10000)	149.95
		2TB (WEWDH2Q20000)	239.95
My Book Mirror		My Book Studio II	
1TB (WEWDH2U10000).....	189.95	2TB (WEWDH2Q20000)	249.00
2TB (WEWDH2U20000).....	219.95	B&H# WEWDH2Q40000).....	499.95

	My Book Essential	My Book para Mac	My Book Mirror	My Book Elite	My Book Studio Edition	My Book Studio Edition II
Diseño compacto	✓	✓	✓	✓	✓	✓
Encendido/apagado autom.	✓	✓	✓	✓	✓	✓
Medidor de capacidad			✓	✓	✓	✓
Respaldo automático			✓	✓	✓	✓
Diseño	LED de actividad azul	LED de actividad blanco	LED de actividad azul	Pantalla inteligente	LED de actividad blanco	LED de actividad blanco
Habilitado para RAID			✓			✓
Reparable por el usuario			✓			✓
Formateo para Mac		✓			✓	✓
Interfaz	USB 2.0	USB 2.0	USB 2.0	USB 2.0, eSATA FireWire 400	USB 2.0, eSATA FireWire 400/800	USB 2.0, eSATA FireWire 400/800
Diseño	Negro brillante	Negro brillante	Negro brillante	Gris mate	Plata	Plata

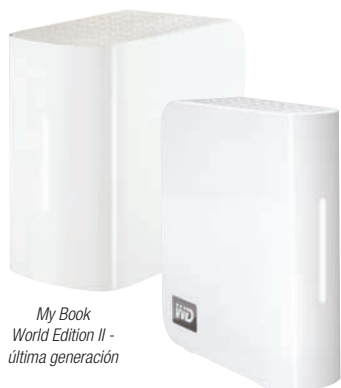

My Book World Edition II - última generación

My Book World Edition - última generación

My Book World Edition • My Book World Edition II - última generación

Almacenamiento de red hogareña

Instalación simplificada y el mejor rendimiento convierten a My Book World Edition en la opción fácil para centralizar datos y respaldar todas las computadoras de su hogar. Conecte el disco a su router de red y funcionará en minutos. Use el software de respaldo incluido para proteger las PC de su familia con planes de respaldo automáticos y continuos. Guarde todos sus medios digitales en una sola ubicación para que toda su familia tenga acceso directo a ella. Acceda a sus archivos en todo lugar, en todo momento al usar tecnología de acceso remoto MioNet® de WD. Compatible con archivos Mac y Windows, los discos My Book World Edition combinan hasta 2 TB de almacenamiento de red, servidor de medios incorporado y software de acceso remoto para convertirlo en el producto más versátil y poderoso de su clase. My Book World Edition II se mejora con almacenamiento aún más seguro. Con tecnología de redundancia de datos RAID, este sistema automática y continuamente mantiene una segunda copia de sus datos para mejor protección. Si un disco de este sistema de dos discos falla, el sistema sigue ejecutándose y sus datos están seguros. ¿Qué le parece para quedarse tranquilo?

- Respalde fácilmente todas sus computadoras hogareñas con el software de respaldo continuo incluido. Instálelo y olvídense; cada vez que guarde algo tendrá respaldo automático.
- Restaure archivos perdidos, dañados o viejos a su ubicación original con un par de clics. Los archivos de respaldo se ubican en la misma estructura de archivos donde los guardó originalmente, por lo que es fácil hallarlos.

My Book World Edition 1TB (B&H# WEMBWED1Q)..... 169.00
My Book World Edition 2TB (B&H# WEMBWED2Q)..... 269.00

My Book World Edition II 2TB (B&H# WEMBWED22Q)..... 279.00
My Book World Edition II 4TB (B&H# WEMBWED4Q)..... 549.00



FreeAgent Desk • FreeAgent Extreme

Soluciones de almacenamiento externo

Soluciones de escritorio inteligentes y elegantes para almacenar y resguardar fotos, música, videos y más, los discos FreeAgent Desk y FreeAgent Extreme incluyen software fácil de usar que ayuda a mantener información segura y privada con respaldo automático y encriptación de archivos y carpetas importantes. Ahorro de energía en modo "dormir" cuando los discos están inactivos por 15 minutos.

También está disponible una versión de FreeAgent Desk para Macintosh. Presenta formato para Mac, compatibilidad con Time Machine y soporte para gestión de energía Apple.

- Transferencia rápida con interfaz USB 2.0 (FreeAgent Desk) o transferencia increíblemente rápida con interfaces eSATA, USB 2.0 y FireWire 400 (FreeAgent Extreme). FreeAgent Desk para Mac con interfaces FireWire 400, 800 y USB 2.0.
- Almacene de forma conveniente todas sus fotos, música, videos y documentos en un solo lugar gracias a sus grandes capacidades de almacenamiento hasta 1.5TB.
- Diseño elegante y moderno ofrece opción de orientación horizontal o vertical para maximizar su lugar de trabajo.
- Proteja sus datos con software de respaldo automático.
- Mantenga archivos y carpetas importantes privados con poderosa tecnología de encriptación de software.
- Sincronice contenido entre el disco FreeAgent Desk o FreeAgent Extreme y otros discos portátiles para que siempre tenga las versiones actuales de los archivos donde vaya.
- Comience rápidamente con software precargado; no tiene que cargar ningún CD.
- Ahorro de energía en modo "dormir" con utilidad de función ecológica cuando el disco permanece inactivo por 15 minutos.
- Vienen con 5 años de garantía para quedarse tranquilo.



FreeAgent Desk (USB 2.0)

500GB (B&H# SEST305004FD).....	87.95
1TB (B&H# SEST310005F).....	119.95
1.5TB (B&H# SEST315005FD).....	149.95

FreeAgent Desk para Mac (USB 2.0, FireWire 400 & 800)

500GB (B&H# SEST305005FM).....	119.95
1TB (B&H# SEST310005FM).....	159.95
1.5TB (B&H# SEST315005FM).....	172.95

FreeAgent Extreme (USB 2.0, FireWire 400, eSATA)

500GB (B&H# SEST305004FP).....	129.95
1TB (B&H# SEST310005FP).....	154.95
1.5TB (B&H# SEST315005FP).....	179.95

ioemga® UltraMax

Discos rígidos externos de interfaz cuádruple

El disco rígido de escritorio Iomega® UltraMax eSATA/FireWire® 800/FireWire 400/USB 2.0 es una solución de almacenamiento de gran desempeño (eSATA 3GBits/seg) con capacidades de conexión múltiple y diseño elegante que se complementa de forma perfecta con las últimas computadoras Mac®. Incluye un puerto eSATA, dos puertos FireWire 800, un puerto FireWire 400 y un puerto USB 2.0 además de Iomega QuikProtect, EMC Retrospect (PC/Mac), software MozyHome Online (2GB) e Iomega Never Down mediante descarga para respaldo fácil y sin preocupaciones (la tarjeta eSATA PCI se vende por separado).

500GB (B&H# IOUMDD500E).....	124.95
1TB (B&H# IOUMDD1TBE).....	141.95
1.5TB (B&H# IOUMHD15TB).....	179.95
2B (B&H# IOUMHD2TB).....	318.95



ioemga® MiniMax

Discos rígidos de escritorio



Añada hasta 2TB de capacidad a su Mac o PC con el disco rígido de escritorio de interfaz dual MiniMax. Su forma compacta y apilable ocupa un mínimo espacio pero brinda un máximo almacenamiento para administrar, organizar y proteger sus fotos, música y películas digitales con estilo simple. El disco rígido MiniMax viene completo con Iomega QuikProtect, EMC Retrospect (PC/Mac) y software MozyHome Online (2GB) (software PC/Mac disponible mediante descarga).

Y con hub de 3 puertos FireWire® 400 y hub de 3 puertos USB 2.0, expandir su sistema es fácil.

1TB (B&H# IOMMUFW1TB).....	129.95
2TB (B&H# IOMMUFW2TB).....	279.95

ioemga® Prestige

Discos rígidos de escritorio

Una forma económica y elegante para almacenar sus medios digitales, los discos rígidos de escritorio Prestige USB 2.0 de Iomega brindan una solución simple para todas sus necesidades de almacenamiento. Ideal para añadir capacidad a su sistema, este elegante disco ofrece una sólida construcción de aluminio e incluye base. Disponible en capacidades de 500GB, 1TB, 1.5TB y 2TB, es la forma más fácil para guardar fotos, música, videos y más.

Incluye Iomega® Protection Suite, McAfee® VirusScan Plus (PC solo suscripción 6 meses), software EMC® Retrospect® Express Backup, Iomega QuikProtect y servicio MozyHome Online Backup para proteger sus datos y su computadora.

500GB (B&H# IOPUD500).....	74.95	1.5TB (B&H# IOPUD1.5TB).....	144.95
1TB (B&H# IOPUD1TB).....	105.95	2TB (B&H# IOPUD2TB).....	266.95



Discos rígidos USB de escritorio

De calidad, desempeño y confiabilidad excepcional tanto para usuarios profesionales como hogareños, estos discos pueden almacenar música, fotos, videos y archivos de datos en su PC o MAC.



Ejecute las aplicaciones más demandantes de audio/video; trabaje más y espere menos. Incluyen software Nero BackItUp Essentials para respaldar en forma automática su contenido, e incorporan programación, conjuntos de respaldo y encriptación de sus archivos con control por contraseña.

500GB (VEUHDH500)....	81.95	1TB (VEUHD1TB).....	110.95
-----------------------	--------------	---------------------	---------------



LinkStation Live LS-CHL

Discos rígidos de red
Confiable, silencioso y fácil de instalar.

Almacene sin problemas y comparta su música, fotos y videos con LinkStation Live LS-CHL. Obtenga de forma sencilla su música y videos favoritos de manera directa desde LinkStation Live a PC, Mac o reproductor de medios DLNA. Proteja archivos por contraseña para mayor seguridad y use Memeo™ para respaldo automático de datos valiosos para protección superior. Comparta impresoras con otros usuarios o agregue un DriveStation para aumentar la capacidad. Acceda y comparta sus colecciones multimedia desde cualquier lugar en todo momento con Web Access.



500GB (B&H# BULSCH500L).....	134.95
1TB (B&H# BULSCH10TL).....	168.95
1.5TB (B&H# BULSCH15TL).....	222.95
2TB (B&H# BULSCH20TL).....	Llame/conéctese



DriveStation Duo

DriveStation Duo usa dos discos rígidos SATA separados para mayor confiabilidad y seguridad. En modo RAID 1, la redundancia protege sus datos de falla del disco, en tanto el modo RAID Spanning ofrece máxima capacidad de almacenamiento. DriveStation Duo también incluye soporte de interfaz dual para USB 2.0 y FireWire.



1TB (BUHDW1TUDR).....	179.95	2TB (BUHDW2TUDR).....	249.95
-----------------------	---------------	-----------------------	---------------



DriveStation Quattro TurboUSB

DriveStation Quattro TurboUSB usa cuatro discos rígidos separados para mayor confiabilidad y seguridad. En modo RAID 1, la redundancia protege sus datos de falla del disco, en tanto el modo RAID 5 ofrece un buen balance entre capacidad de almacenamiento y seguridad.



Quienes necesitan almacenamiento máximo pueden elegir RAID 0. DriveStation Quattro TurboUSB también incluye conectividad Plug-n-Play simple con conexiones USB 2.0 y eSATA. Con la más reciente tecnología de disco rígido eSATA, DriveStation Quattro TurboUSB brinda soporte a velocidades de transferencia superiores: ¡hasta 100 MB/s!

2TB (BUHQ2S2TSU2).....	419.95	4TB (BUHQ4S4TSU2).....	534.95
------------------------	---------------	------------------------	---------------



G-DRIVE mini Almacenamiento ultraportátil con interfaz triple

Los discos rígidos G-DRIVE mini son la solución de almacenamiento perfecta para personas en movimiento. Con un peso menor que 255g, G-DRIVE mini es la manera ultraportátil y elegante de viajar hasta con 500GB de espacio de almacenamiento. Soporta hasta 1000 G de fuerza para garantizar que los datos están protegidos de golpes, posee un sistema de enfriamiento sin ventilador y está alimentado por bus, eliminando la necesidad de llevar una fuente de alimentación CA externa.



250GB con disco 5400rpm (B&H # GTGDM4250).....	129.95
320GB con disco 5400rpm (B&H # GTGDM4320).....	149.95
500GB con disco 5400rpm (B&H # GTGDM4500).....	199.95
250GB con disco 7200rpm (B&H # GTGDM4250X).....	219.95
320GB con disco 7200rpm (B&H # GTGDM4320X).....	259.95

G-DRIVE Disco rígido externo profesional



Al ofrecer la máxima flexibilidad con puertos 3Gbit eSATA, FireWire 800 (FireWire 400 mediante cable incluido) y USB 2.0, G-DRIVE es la solución de gran rendimiento perfecta para almacenamiento de aplicaciones intensivas que incluyen edición de audio/video, fotografía digital,

bibliotecas MP3 y respaldo de datos de alta velocidad. Presenta un sistema de enfriamiento sin ventilador y la última tecnología en discos rígidos 7200 RPM SATA II hasta con 1TB de capacidad de almacenamiento hasta con 32 MB de caché. G-DRIVE brinda soporte a herramientas de producción de música profesional como Pro Tools, Logic Studio, Cubase, Nuendo, Digital Performer y muchas más.

500GB (B&H# GTGD4500).....	168.95	1TB (B&H# GTGD41000).....	219.95
750GB (B&H# GTGD4750).....	189.95	2TB (B&H# GTGD42000).....	359.95

¡ G-Drive Mini, G-Drive y G-Safe se formatean en fábrica para HFS+ con Journaling y están listos para uso con Time Machine !

Solo requiere una simple inicialización para prepararlos para uso con sistemas Windows®.

G-RAID Soluciones RAID de disco doble e interfaz cuádruple

Con diseño específico para creación de contenidos profesionales y aplicaciones como Final Cut Studio, G-RAID presenta una interfaz cuádruple de alta velocidad (3 puertos Gbit eSATA, FireWire 400, FireWire 800 y USB2.0) y está disponible con capacidades de almacenamiento hasta unos sorprendentes 3TB en un factor de forma compacto de escritorio. Al conectarse mediante eSATA, G-RAID brinda velocidades de transferencia de datos por encima de 200 MB/seg para brindar soporte a exigentes entornos de posproducción. G-RAID está listo para usar con sistemas Mac OS X y aparece en el sistema como un disco simple, grande y rápido. Un simple reformateo es lo único que se necesita para usar G-RAID con sistemas Windows.



1TB (B&H# GTGR41000).....	248.95	2TB (B&H# GTGR42000).....	339.95
4TB (B&H# GTGR44000).....	598.95		

G-SAFE Sistemas de almacenamiento RAID

protegido de alto rendimiento

G-SAFE es la solución de almacenamiento ideal para resguardar sus bibliotecas y documentos de fotos, audio y video digital. Ofrece gran tranquilidad al escribir simultáneamente en dos discos rígidos independientes para proveer respaldo al instante de archivos a medida que los guarda. Y, a diferencia de los sistemas de respaldo de disco único, si un disco falla las imágenes son seguras y accesibles. G-SAFE presenta dos módulos de disco removibles para fácil reemplazo de discos y respaldo de datos fuera del sitio. Usa dos discos rígidos 7200 RPM SATA de sustitución en caliente. Por ejemplo, G-SAFE 1TB incorpora 2 discos de 1TB y brinda capacidad de almacenamiento redundante de 1TB (RAID 1) para su contenido. G-SAFE presenta interfaces de alta velocidad 3Gbit eSATA, FireWire 800 y USB 2.0 para conexión universal a Mac y PC y dos discos rígidos removibles acoplados a un motor de hardware sofisticado RAID 1 (redundante) diseñado para asegurar protección de datos las 24 horas. Se usa un panel LCD frontal para configurar y monitorear el estado del sistema. G-SAFE está listo para usar y comenzar a proteger sus valiosos datos.

500GB (B&H# GTGSF3500).....	334.95	750GB (B&H# GTGSF3750).....	406.95
1TB (B&H# GTGSF1000).....	424.95	2TB (B&H# GTGSF32000).....	699.95



Disco rígido, diseño de Neil Poulton

Almacenamiento eficiente con interfaz simple o triple

Disponibles con interfaz simple o triple, el disco rígido de Lacie agrega estilo a su escritorio y es tranquilo y poco molesto. Posee una exclusiva cadena de LED azul en la parte inferior que crea un brillo ambiente. Su sutil acabado negro semejante a un espejo se combina perfectamente en hogares y estaciones de trabajo oscuras. El diseño inteligente permite la disipación del calor y operación casi silenciosa sin ventiladores. La configuración no requiere ningún esfuerzo y ofrece formato personalizable. Incluye software de respaldo de Lacie '1-Click' para PC y Mac y software de respaldo de Lacie SilverKeeper para Mac.



500GB con USB 2.0 (B&H# LAUDNP500).....	72.95
1TB con USB 2.0 (B&H# LAUDNP1TB).....	99.95
2TB con USB 2.0 (B&H# LAUDNP2TB).....	238.95
500GB con eSATA, Firewire 400, USB 2.0 (B&H# LAHDNP500).....	94.95
1TB con eSATA, Firewire 400, USB 2.0 (B&H# LAHDNP1TB).....	129.95

Hard Disk MAX, diseño de Neil Poulton

USB 2.0 alta velocidad con RAID

Otenga una gran capacidad de almacenamiento en un disco rígido fácil de usar por todos. El simple y eficiente Lacie Hard Disk MAX, diseño de Neil Poulton posee dos discos internos para máxima capacidad. La configuración es casi sin esfuerzo; es plug & play y brinda formateo personalizable con Lacie Setup Assistant. También se incluye software Lacie Backup Assistant para usuarios de PC y Mac. Este disco rígido externo viene con dos opciones RAID, para que pueda elegir fácilmente la mejor configuración para sus necesidades: RAID 0 (FAST) para gran capacidad o RAID 1 (SAFE) para alta seguridad. Este disco rígido elegante y sutil tiene un acabado negro semejante a un espejo y una característica única: una cadena LED azul en su parte inferior que crea un brillo ambiente. Gracias a su puerto de expansión USB, se puede conectar a otro dispositivo USB, como otro disco rígido externo, para respaldo.



2TB Hard Disk MAX (B&H# LAHDMAX2TB).....	221.95
---	---------------

Disco rígido d2 Quadra Disco de interfaz cuádruple



Cargado con cuatro interfaces (eSATA 3Gbits, FireWire 800, FireWire 400 y USB 2.0) este disco rígido profesional todo en uno ofrece conectividad universal para usuarios de PC y Mac. Para fácil instalación, Lacie Setup Assistant ayuda a formatear el disco según sus necesidades. Perfecto para creación de contenido digital, edición de audio/video, creación de DVD, animación web, etc. d2 Quadra puede administrar múltiples tareas profesionales exigentes. Puede hacer cadena daisy vía FireWire o conectarlo a su cámara DV y es arrancable en FireWire para Mac y en eSATA para Mac/PC. Inicie cualquier aplicación con solo tocar un botón, como el software Genie Backup Assistant incluido con restauración de datos para Windows o software Intego Backup Assistant con restauración de datos para Mac.

500GB (B&H # LAD2QHD1500Q).....	124.95	1TB (B&H # LAD2QHD11TBQ).....	153.95
1.5TB (B&H # LAD2QHD15TB).....	219.95	2TB (B&H # LAD2QHD12TBQ).....	279.95

Rugged XL Disco de interfaz doble

LaCie Rugged XL, diseño de Neil Poulton combina gran capacidad de almacenamiento con diseño centrado en el usuario. Gran compañero para su PC o Mac, la configuración es sin esfuerzo; es plug & play y ofrece formateo personalizable con Lacie Setup Assistant. El software Lacie Backup Assistant también se incluye para usuarios de PC/Mac para respaldos fáciles y automáticos. Este disco rígido avanzado presenta estuche de aluminio que brinda protección superior en su escritorio. Su diseño extremadamente resistente y duro viene completo con una funda de goma, defensa interna y características de disipación de calor, haciendo que sea sólido y efectivo. Rugged XL marca las últimas tendencias en su escritorio, con su diseño basado en el galardonado Lacie Rugged Hard Disk original y su presencia colorida. Con USB 2.0 alta velocidad versátil e interfaz superrápida eSATA 3Gb/s, Rugged XL es tan rápido como confiable.



1TB (B&H# LARXL1TB).....	139.95
---------------------------------	---------------



Disco rígido d2 SAFE



Disco de interfaz triple con acceso por huellas dactilares. Este disco rígido d2 de alto rendimiento viene con acceso biométrico (dactilar), encriptación de hardware y puerto chain lock para agregar a su escritorio. Simplemente pase su dedo por el sensor para acceder a sus datos. Para bloquearlo, toque el sensor y pase el dedo nuevamente para desbloquearlo. Perfecto para proyectos en grupo, este disco de interfaz triple (Firewire 800, Firewire 400 y USB 2.0 alta velocidad) es compatible con PC y Mac y soporta hasta 5 perfiles de usuario. Provee velocidades de transferencia rápidas y sostenidas hasta 64MB/s vía FireWire 800. Ideal para aplicaciones profesionales confidenciales como proyectos de video, arte digital y producción musical, d2 SAFE evita que sus creaciones originales caigan en manos equivocadas.

1TB (LAD2SHD1T).....219.95 2TB (LAD2SHD2TB).....337.95

Network Space Almacenamiento central Ethernet

Disco rígido externo con interfaz Gigabit Ethernet, estos discos son ideales para usar en pequeñas redes y pueden brindar soporte a 5 usuarios simultáneos. La interfaz Ethernet permite a los usuarios acceder a datos y a los administradores administrar el disco de forma remota



mediante conexión LAN estándar. Brinda soporte para seguridad a nivel carpeta, acceso FTP y expansión de almacenamiento mediante USB. Compatible con Mac y Windows.

1TB (B&H# LA17BECS).....144.95

Todos los discos LaCie vienen con 2 o 3 años de garantía

d2 Network • Big Disk Network



Servidores de archivos profesionales. Almacenamiento central profesional y confiable para almacenar, compartir y respaldar desde cualquier computadora a su red de forma instantánea. d2 Network y Big Disk Network son servidores de archivos con todas las funciones, recomendados para redes de hasta 50 usuarios (15 al mismo tiempo). Comparta archivos entre usuarios Windows, Mac y Linux gracias a su soporte de protocolos SMB y AFP, o conéctese de forma remota mediante sistemas de archivo FTP, HTTP y HTTPS.

Obtenga mayor seguridad y aumente la transportabilidad de datos al respaldarlos según su propio cronograma a un disco rígido externo mediante puertos USB y eSATA (d2 Network) o puerto USB (Big Disk Network) al usar el sistema de respaldo incorporado. También vienen con Genie Backup Manager Pro para Windows e Intego Backup Manager Pro para Mac. También puede descargar archivos grandes al usar el servidor torrent incorporado, sin encender la computadora. Reproduzca archivos de medios almacenados directamente en cualquier dispositivo compatible UPnP AV o mediante Adaptador de Medios Digitales (DMA), como PS3 o Xbox. También son compatibles con cualquier dispositivo multimedia DLNA y funciona con iTunes. Para controlar el acceso, se pueden asignar varios niveles de seguridad para archivos compartidos, grupos, perfiles de usuarios y acceso público.

d2 Network 500GB (B&H# LAD2N500GB).....148.95
 d2 Network 1TB (B&H# LAD2N1TB).....192.95
 d2 Network 1.5TB (B&H# LAD2N1.5TB).....239.95
 Big Disk Network 2TB (B&H# LAEBDD2TB).....289.95
 Big Disk Network 3TB (B&H# LAEBDD3TB).....379.95
 Big Disk Network 4TB (B&H# LABN4TB)..... Llame o conéctese

2big Network (RAID de 2 discos)



2big Network puede actuar como servidor para compartir archivos, servidor de respaldo o servidor FTP. Comparta archivos y hágalos accesibles desde su red vía FTP o cualquier navegador de Internet. Máxima capacidad de almacenamiento en modo BIG o seguridad máxima en modo SAFE (RAID 1). Con los dos puertos USB, transfiera archivos fácilmente desde USB o disco rígido o amplíe la capacidad de red disponible. El diseño de metal del disipador de calor lo mantiene frío y mejora la confiabilidad. LaCie Ethernet Agent permite acceso directo a archivos compartidos, mapeo de disco y fácil configuración de administrador.

1TB (LA2BN1TBV1).....253.95 2TB (LA2BN2TBV1).....344.95
 3TB (LA2BN3TBV1).....443.95 4TB (LA2BN4TBV1).....569.95



Ethernet Disk

Diseñado para cubrir las necesidades de pequeñas y medianas empresas, Ethernet Disk está alimentado por el sistema operativo incrustado Windows XP para respaldo de datos, almacenamiento y compartir archivos mediante su interfaz Gigabit Ethernet. Con su compatibilidad Active Directory, Ethernet Disk soporta un total de 100 usuarios con derechos de acceso personalizados a distintos archivos compartidos, hasta 25 usuarios por vez. Desarrollado para proveer protección de datos para estaciones de trabajo basadas en Windows, Mac, Linux y Unix, se invita con tres licencias para Genie Backup Manager Pro para Windows e Intego Backup Manager Pro para Mac, que puede hacer respaldos programados de archivos para estaciones de trabajo y recuperación de computadoras en caso de desastre. También es compatible con Time Machine.



2TB (B&H# LAGEDS2TB).....568.95 4TB (B&H# LAGEDS4TB).....819.95
 6TB (B&H# LAGEDS6TB).....1129.95 8TB (B&H# LAGEDS8TB).....LLAME

5big Network

5big Network es la solución RAID de cinco bahías más completa para grupos de trabajo pequeños y medianos u oficinas que necesitan gran capacidad de almacenamiento y respaldo, rendimiento mejorado y seguridad avanzada. Ofrece capacidades hasta 10TB y sustitución en caliente versátil. 5big Network brinda soporte para siete modos RAID incluyendo RAID 5 y RAID 6 para mayor flexibilidad y protección de datos superior. Gabinete tipo torre, elegante y de aluminio duradero, con cinco bandejas de disco bloqueables y removibles. Su diseño apilable ayuda a ahorrar espacio, y su sistema de acceso y gestión basado en navegador permite a los administradores instalar rápidamente 5big Network y que múltiples usuarios compartan, guarden y accedan a datos sin recargar el ancho de banda de un servidor central.



2.5TB (B&H# LA25TB5BNW).....609.95 5TB (B&H# LA5TB5BNW).....829.95
 7.5TB (B&H# LA75TB5BNW).....1182.95 10TB (B&H# LA5BNW10TB).....1739.95



2big Quadra

RAID profesional de 2 discos de interfaz cuádruple (eSATA 3Gbits, FireWire 800, FireWire 400 y USB 2.0 de alta velocidad), 2big Quadra ofrece rápida velocidad, gran capacidad y seguridad de datos. Fácil de usar, viene con dos discos extraíbles, bloqueables, aptos para sustitución en caliente para una solución controlada por el usuario. Con cuatro niveles RAID, satisface sus necesidades de almacenamiento, ya sea por seguridad, capacidad, velocidad o una combinación de estos factores. Con velocidades de transferencia de ráfaga de 165MB/s (eSATA), es ideal para proyectos de audio/video (reproducción de video DV y SD o imágenes 2D/3D).

Viene con software Genie Backup Manager Pro con recuperación ante desastres para usuarios de Windows y software Intego Backup Manager Pro con recuperación ante desastres para usuarios de Mac. También presenta Triple Power Management y LaCie Shortcut Button, que puede iniciar cualquier aplicación que usted elija en un paso.

1TB (B&H# LA2BQHD1TB).....2299.95 2TB (B&H# LA2BQHD2TB).....299.95
 3TB (B&H# LA2BQHD3TB).....447.95 4TB (B&H# LA2BQHD4TB).....579.95

4big Quadra

4big Quadra es la solución RAID de 4 bahías más completa para servidores pequeños, estaciones de trabajo profesionales y creativas u oficinas que necesitan gran capacidad de almacenamiento/respaldo, velocidad superior y seguridad avanzada. Con capacidades hasta 6TB (6000GB), 4big presenta siete modos RAID incluyendo RAID 0 y RAID 5 (mejorado por una función versátil de sustitución en caliente) para personalizar su rendimiento y nivel de protección de datos. Con velocidades de transferencia de ráfaga que alcanzan los 200-230MB/s* mediante eSATA 3Gbits, 4big encaja perfectamente con la mayoría de las aplicaciones que exigen alta velocidad como fotos, preimpresión, proyectos AV e incluso posproducción HD. Compatible con Time Machine™, también viene con Genie Backup Manager Pro™ e Intego Backup Manager Pro™ para respaldo personalizado y recuperación de la computadora. Diseñado con la oficina profesional moderna en mente, el diseño apilable y en cadena ayuda a ahorrar espacio, en tanto que es ampliable y escalable hasta cuatro unidades (provee hasta unos sorprendentes 24TB de capacidad y velocidad de transferencia de 600 MB/s). La conectividad universal de 4big Quadra (con interfaces eSATA, Firewire 400/800 y alta velocidad USB 2.0) ayuda a garantizar la máxima compatibilidad con cualquier Mac o PC. En comparación con las torres RAID tradicionales, ahorra hasta 30-80% más energía, y es casi 50% más silencioso, convirtiéndose en la opción perfecta para profesionales creativos. La tecnología, el rendimiento y el diseño de 4big Quadra lo convierten en el agregado ideal de toda estación de trabajo.



2TB (B&H# LA2TB4BU).....Llame/conéctese 4TB (B&H# LA4TB4BU).....Llame/conéctese
 6TB (B&H# LA6TB4BU).....Llame/conéctese 8TB (B&H# LA4BQ8TB).....Llame/conéctese

**DNS321**

Gabinete de 2 bahías de almacenamiento de red

Convierta fácilmente dos discos rígidos 3.5" SATA internos en una solución de almacenamiento NAS externa sin herramientas ni cables.

El gabinete presenta un puerto Gigabit Ethernet, brinda soporte para UPnP AV, un servidor FTP y brinda soporte para RAID.

Excelente solución para agregar almacenamiento a su red.

- El servidor FTP incorporado brinda acceso a datos mediante Internet
- El servidor UPnP AV transmite medios a dispositivos compatibles
- Se configura como volúmenes independientes, JBOD, RAID 0 o RAID 1
- Se incluye software de respaldo que brinda soporte completo y respaldo incremental
- Los permisos y la seguridad se pueden configurar mediante interfaz basada en navegador

#DLDNS321 119.95

**DNS-323** Gabinete de 2 bahías de almacenamiento de red

Al igual que DNS-321, DNS-323 se presenta con un puerto USB que se puede usar para conectar una impresora. Esto le permite

actuar como servidor de impresión USB, eliminando la necesidad de una computadora dedicada para actuar como servidor de impresión mejorando la infraestructura de su red. También tiene soporte BitTorrent en el Download Scheduler.

#DLDNS323 159.95

DNS-343

Gabinete de 4 bahías de almacenamiento de red

Convierte cuatro discos rígidos 3.5" SATA internos en una solución de almacenamiento NAS externa. Al igual que DNS-323, presenta un puerto Gigabit Ethernet, brinda soporte para UPnP AV, servidor FTP, servidor de impresión USB y brinda soporte para RAID. La diferencia (además de la capacidad) es que se puede configurar como matriz RAID 0, 1 o 5. Esto le permite configurar la matriz para capacidad máxima o para protección de datos en tiempo real. También se puede configurar en modo JBOD.

#DLDNS343 369.99

**N0204** Servidor de almacenamiento MiniNAS Pocket RAID

Gabinete compacto con capacidad RAID 0, 1 y JBOD, presenta 2 bahías de disco de sustitución en caliente que se pueden adaptar al disco rígido de 2.5" SATA. Con interfaz Gigabit Ethernet, puede también actuar como servidor de iTunes.

- Brinda soporte para configuraciones RAID 0, 1y JBOD
- Diseño con ahorro de energía, consume solo 25-30% de la energía de un NAS de 2 bahías estándar
- Las bahías de disco de sustitución en caliente brindan soporte para discos de 2.5" SATA
- Sistema de enfriamiento silencioso • Interfaz Gigabit Ethernet
- Se incluye utilidad sencilla de configuración Windows
- Brinda soporte multimedia completo con UPnP AV e iTunes
- Puertos USB para expansión de almacenamiento externo

#THN0204 169.95

**N7700 • N8800**

Servidores NAS de 7 bahías de escritorio y de 8 bahías para montaje en rack

Diseñado para entornos de empresas, los servidores de 7 bahías N7700 de escritorio y de 8 bahías N8800 2RU NAS brindan soporte para instalación hasta 7 u 8 discos rígidos 3.5" SATA (respectivamente) y una multitud de niveles RAID. También presentan una pantalla LCD para monitoreo, expansión de almacenamiento eSATA y puertos USB para expansión de almacenamiento y conectividad de impresora.

- Alimentado por Intel Celeron CPU con 1GB de sistema de memoria DDR2 • El LCD luminoso exhibe el estado del disco
- Puertos Dual Gigabit Ethernet con protección automática a prueba de fallas
- El soporte para iniciadores iSCSI le permite actuar como almacenamiento adjunto directo sobre LAN o WAN; disfrute de velocidades impresionantes de transferencia de archivos sin el uso del canal de fibra.
- Brinda soporte para RAID 0, 1, 5, 6, 100 y JBOD

N7700 (#THN7700) 909.95



- Brinda soporte para expansión RAID y migración de nivel RAID
- Los puertos de expansión USB permiten la conexión a dispositivos de almacenamiento externo o impresoras USB para fácil impresión en red
- Puerto eSATA para expansión de almacenamiento
- Brinda soporte para sistemas de archivo ext3 y ZFS
- Funciona con un servidor UPnP AV para dispositivos DLNA
- Respaldo remoto mediante la aplicación Nsync de Thecus

N8800 (#THN8800) 1399.95

N0503 ComboNAS Servidor flexible NAS con soporte de formato dual HD

A simple vista se nota que N0503 es diferente. Al usar sus bahías de disco rígido combinadas especiales, N0503 puede realmente brindar soporte hasta cinco discos rígidos de 2.5" o tres discos rígidos de 3.5".

Completélo con tres discos rígidos de 3.5" y N0503 es un NAS de tres bahías de alto rendimiento con hasta 6TB de capacidad de almacenamiento. Equipelo con cinco discos rígidos de 2.5" y usted tendrá una unidad NAS de cinco bahías que ofrece menor consumo de energía y ruido. Ofrece respuesta de sistema rápida y capacidades de transferencia de archivos con sus poderosos puertos Intel® ATOM™ CPU y Gigabit Ethernet. Los modos múltiples RAID como RAID 0, 1, 5, 6 y JBOD son seleccionables y las capacidades de reacondicionamiento de volumen automático, sustitución en caliente y reposición en caliente implican una máxima confiabilidad de datos. También viene con protección avanzada de datos en forma de roaming de matriz de discos y Nsync, utilidad de réplica remota de Thecus.

- Interfaz AJAX basada en Internet intuitiva y sencilla
- El panel LCD exhibe a simple vista la información crítica del sistema
- El administrador de descargas incorporado permite descargar HTTP, FTP, BT o eMule durante las horas de mayor demanda para que pueda ahorrar su ancho de banda para cuando más lo necesite.

#THN0503 409.95



- Con soporte para servidor iTunes, servidor de fotos por Internet y streaming uPnP AV, el N0503 es un hub de medios ideal para el hogar digital. Conéctelo a su red hogareña y obtenga música y películas en todo el hogar. Con el servidor de cámara IP de vigilancia incorporada, use el N0503 para vigilar su hogar u oficina para seguridad mejorada.

N5500 Dual DOM con protección dual (servidor NAS)

Con el N5500 apilable no se tiene que preocupar del tiempo de inactividad debido a fallas inesperadas del sistema. Con el exclusivo diseño Dual-DOM, se instala un DOM extra para garantizar operación continua y perfecta. También presenta interfaz de última generación basada en Internet de Thecus con tecnología AJAX, lo que lo convierte en el NAS de Thecus de más fácil uso.

- Equipado con cinco bahías de disco rígido SATA 3.5" de sustitución en caliente para una enorme capacidad de almacenamiento de 10TB.
- Se puede configurar como una unidad NAS, DAS o iSCSI, una solución perfecta para casi cualquier configuración.
- RAID 0, 1, 5, 6, 10 y JBOD y múltiples volúmenes RAID.
- Brinda soporte para iniciadores iSCSI que implica que puede disfrutar de la impresionante velocidad de transferencia de archivos en Ethernet sin el costo de un canal de fibra.
- Sistemas de archivo seleccionables como EXT3, XFS y ZFS.
- Puertos Dual Gigabit Ethernet con agregación de enlace 802.3ad
- Seleccione balance de carga o modo a prueba de fallas, según su configuración de red, para asegurar el máximo tiempo de actividad y disponibilidad de datos.

#THN5500 824.95

para excelente rendimiento de datos.

- Expansión RAID en línea, migración RAID en línea y reacondicionamiento automático para máxima flexibilidad.
- Poderosos puertos Intel® CPU y dual Gigabit Ethernet con balance de carga, modo a prueba de fallas y agregación de enlace con 802.3ad
- Sólido soporte multimedia como servidor iTunes, servidor de fotos por Internet y servidor de medios con soporte uPnP.
- Interfaz AJAX basada en Internet intuitiva y sencilla.
- Compatible con Windows, UNIX/Linux y MAC OS 9/X.

**N4100PRO** Servidor NAS de 4 bahías

Servidor NAS de escritorio con interfaz Gigabit Ethernet, el N4100PRO brinda soporte para instalación de hasta 4 discos rígidos de 3.5" SATA y una multitud de niveles RAID. Presenta una pantalla LCD para monitoreo y puertos USB para expansión de almacenamiento y conexión de impresora.

- Con diseño para entornos SMB y SME • Con soporte RAID 0, 1, 5, 6, 10 y JBOD
- Puertos Dual Gigabit Ethernet con protección automática a prueba de fallas • LCD luminoso exhibe el estado del disco • Con capacidad de velocidad de transferencia sostenida de 35MB/seg, equivalente a almacenamiento de conexión directa USB 2.0 • Los puertos de expansión USB permiten la conexión a dispositivos de almacenamiento externo o impresoras USB para fácil impresión en red



#THN4100PRO 399.95

data robotics, inc.®

Drobo Gabinete de almacenamiento robótico de 4 bahías

Innovadora solución de almacenamiento externo, Drobo presenta la conveniencia y capacidades de protección de datos de un RAID sin los problemas e inflexibilidad. Brinda soporte para cuatro discos rígidos 3.5" SATA estándar. El gabinete de cuatro bahías se envía sin discos instalados. Comience con un disco de cualquier capacidad y simplemente añada más a medida que su almacenamiento requiera un aumento. Puede configurar la capacidad de almacenamiento de Drobo según sus necesidades; incluso podrá mezclar y unir las capacidades del disco sin sacrificar la protección de datos. Su computadora observa a Drobo como un disco rígido de volumen simple para mayor facilidad de uso.



- Luces LED intuitivas que indican el estado del disco. • Protege contra falla de disco y corrupción de datos. • Puede reparar datos automáticamente en un disco rígido con fallas, siempre que el disco se reemplace por uno de igual o mayor capacidad. Drobo regenera datos de forma inteligente y automática de un disco fallado, lo que permite obtener un respaldo y puesta en marcha más rápido que con un sistema RAID.
- Se conecta a su computadora mediante FireWire-800 o USB 2.0 de alta velocidad.

Drobo (B&H# DR4BFW800U2).....475.00

data robotics, inc.®

DroboPro Gabinete de 8 bahías

Diseñado para uso en entornos profesionales, DroboPro ofrece muchos de los beneficios de un RAID mientras que evita la inflexibilidad asociada a él. El gabinete brinda soporte hasta 8 discos rígidos 3.5" SATA estándar, llene el gabinete hasta con 16TB al usar los discos

rígidos más grandes disponibles en la actualidad. Configure la capacidad de almacenamiento de Drobo según sus necesidades; puede mezclar y unir las capacidades del disco sin sacrificar la protección de datos. La tecnología de administración Smart Volume elimina la necesidad de ajustar y transferir volúmenes manualmente.

El gabinete se conecta a su computadora mediante USB 2.0, FireWire-800 o iSCSI con conexión Gigabit Ethernet estándar para brindar velocidades de bus superiores. La matriz se envía en configuración de escritorio; disponible el kit de montaje en rack 3U opcional.



DroboPro para montaje en rack opcional

- La tecnología BeyondRAID protege contra dos fallas simultáneas de disco rígido, permite expandir la capacidad de matriz sin tiempo de inactividad, realiza automáticamente tareas de administración y hace autoreparaciones alrededor del sector o disco comprometido, ayudando a eliminar la pérdida de datos.
- El modo de redundancia de disco dual protege contra la falla simultánea de 2 discos rígidos; puede volver a redundancia de disco simple sin reformatear, migrar o perder datos.
- Se puede formatear como NTFS, HFS Plus, EXT3 o FAT32.
- Los ventiladores inteligentes duales convierten a DroboPro en un agregado silencioso a su escritorio.

DroboPro (B&H# DRDRPR1A21).....1295.00

Kit de montaje en rack para DroboPro (B&H# DRDRPR1R11).....19.95

Aluratek Cyclone Gabinete de disco externo de 2 bahías



CyClone es un gabinete externo de aluminio con ventilador térmico grande controlado para discos rígidos de 3.5" SATA. Presenta dos bahías de discos y un controlador RAID incorporado. El gabinete presenta puertos USB 2.0 y eSATA para conexión a computadora, brinda soporte para RAID Niveles 0, 1, SAFE33, SAFE50 y JBOD (eSATA) y tiene un indicador LED.

ALACDUES350F.....74.95

PROAVIO™ dvBOX

Gabinete de disco rígido portátil

dvBOX transforma un disco rígido de 2.5" SATA en un disco externo. Presenta conexiones para eSATA, FireWire-400 y USB 2.0. El gabinete brinda soporte para discos SATA de cualquier capacidad. Es compatible con sistemas Mac y Windows. Solo conecte el cable de alimentación y el cable de datos del disco a los puertos dentro del gabinete. El disco estará entonces listo para usar como dispositivo plug and play. Además, el disco es alimentado por bus lo que lo convierte en realmente portátil; úselo sin necesidad de tomacorriente. Para sistemas que no pueden brindar suficiente potencia mediante eSATA para iniciar el disco, está disponible un cable de alimentación USB.



PRDVBPE.....74.95

NETGEAR®

ReadyNAS NV+

Gabinete de almacenamiento de red de escritorio Gigabit de 4 bahías

Perfecto para cualquier oficina hogareña o pequeña empresa, el compacto ReadyNAS NV+ (20 x 13 x 22cm) presenta interfaz Gigabit Ethernet, protección de datos RAID, streaming UPnP AV y múltiples capas de respaldo que puede personalizar según sus necesidades. Primero, protege a clientes Windows y Mac con el software CDP incorporado.

Luego, toma una instantánea de sus datos ReadyNAS para garantizar un punto de recuperación. A continuación, brinda respaldo a demanda o programado a un disco USB. La réplica es muy fácil entre dos sistemas ReadyNAS, y finalmente la opción ReadyNAS Vault puede transferir archivos y carpetas a un centro de seguridad externo para recuperación de desastres. Viene con 5 años de garantía.

- Brinda soporte para clientes Windows, Mac, Linux y UNIX.
- Se puede configurar en RAID 0, RAID 1 y RAID 5.
- Servidor de impresora incorporado, servidor iTunes y servidor de streaming de medios.
- Operación silenciosa; controles de potencia para ahorro de energía.

• La tecnología X-RAID de Netgear permite ajustar la capacidad de su RAID a medida que aumentan sus necesidades de almacenamiento. Podrá reemplazar módulos de discos individuales por discos más grandes, sin tener que recrear su matriz desde cero.



RND4000-100NAS (#NERND4000100)..... Llame o conéctese

RND4250-100NAS (NERND4250100)
1TB (2x 500)..... **Llame o conéctese**

RND4210-100NAS (#NERND4210100)
2TB (2x 1TB)..... **Llame o conéctese**

RND42751G-100NAS (NERND42751G1)
1.5TB (2x 750GB)..... **Llame o conéctese**

RND4410-100NAS (#NERND4410100)
4TB (4x 1TB)..... **Llame o conéctese**

LINKSYS®

Media Hub Almacenamiento de entretenimiento en casa

Media Hub es un dispositivo de almacenamiento de red avanzado, diseñado para actuar como repositorio central de todos sus medios digitales. Más que un disco rígido de red simple, permite enviar medios compatibles con dispositivos de cine en casa, compartir fotos en Internet y actuar como dispositivo de respaldo.

El disco presenta interfaz Gigabit Ethernet, suficientemente rápido para obtener tres streams de video HD simultáneamente. Almacena archivos a un disco rígido interno WD de 500GB (NMH305) o 1TB (NMH410). Se abre una segunda bahía de disco que permite aumentar la capacidad de almacenamiento según sus necesidades. Dos puertos USB permiten conectar discos rígidos externos para expansión de almacenamiento. El NMH405 y el NMH410 suman un LCD color para monitorear el estado del dispositivo o cambiar ajustes, y una lectora de tarjeta de memoria que permite descargar imágenes directamente al disco.

- El software basado en Internet (Mac y Windows) permite visualizar y reproducir medios desde el disco, directamente en la pantalla de su computadora. Esto permite liberar espacio en el disco rígido interno de su computadora.
- Acceso remoto gratis por 1 año al contenido del disco desde todas partes vía Internet.
- Halle automáticamente fotos, música y películas en su red, copie y clasifique para accesibilidad central. • Soporte RAID 1 cuando se instalan 2 discos de igual capacidad.
- Cuando se usa con un sistema Windows, el software NTL Shadow escanea los medios en su red periódicamente, haciendo un respaldo al disco interno del Media Hub.
- Envía películas, música e imágenes a dispositivos compatibles UPnP y DLNA 1.5 incluso Xbox 360 y PlayStation 3. • Úselo en cualquier lugar del mundo: funciona con 10000-240VCA.
- Ranura de bloqueo Kensington antirrobo.

NMH305: almacenamiento 500GB (LINMH305)..... 249.95

NMH405: almacenamiento 500GB, LCD y lectora de tarjeta de memoria (LINMH405)..... 279.95

NMH415: almacenamiento 1TB, LCD y lectora de tarjeta de memoria (LINMH415)..... 393.50



Aluratek AHDDUB100

Duplicador de disco rígido externo SATA

¿Su computadora comienza a funcionar más lentamente? ¿Le preocupa que su disco rígido falle y pierda todos sus datos? AHDDUB100 duplica el contenido almacenado en el disco rígido SATA de su computadora. Su SO y archivos de programa se "duplican" además de sus archivos de datos y lo transforma en una solución de respaldo completa que es iniciable. Con su factor de forma de fácil uso, todo lo que tiene que hacer es insertar su disco rígido de 2.5" o 3.5" SATA a un lado de la base del duplicador, luego insertar su nuevo disco de respaldo en el otro lado y presionar el botón de arranque. No requiere conexión a su computadora. La luz indicadora LED muestra el estado del proceso de duplicación. Es así de fácil.



(ALAHDDUB100)..... 99.95

Mouse y trackballs

0800-222-0045 Argentina 001-866-806-9068 México

**Rueda TrackMan**

Trackball de alta precisión

- Sensores ópticos brindan precisión al control de cursor
- Tecnología Optical Marble® brinda tracking suave y ultrapreciso.
- Tres botones personalizables y rueda de desplazamiento al alcance de su mano
- Especialmente diseñado para usuarios diestros



B&H# LOMTW 23.95

Rueda TrackMan inalámbrica

Comodidad trackball sin cable

- Tecnología Optical Marble® brinda tracking suave y ultrapreciso.
- Botones de avance y retroceso facilitan la navegación • Rueda de desplazamiento y botón de traba de arrastre para facilitar navegación de contenido
- Botones personalizables (software MouseWare incluido).



B&H# LOMCOT 49.95

V450 Mouse láser inalámbrico para computadoras portátiles

- Interfaz inalámbrica 2.4 GHz casi sin retrasos ni pérdidas
- Desplazamiento lado a lado y zoom, ideal para visualizar fotos digitales y hojas de cálculo
- Empuñadura texturada blanda de formato contorneado para uso de diestros y zurdos • Funciona por más tiempo, con luz de batería baja y apagado automático



B&H# LOV450 29.95

V470 Láser inalámbrico para computadoras portátiles (azul)

- Bluetooth inalámbrico funciona hasta 9 metros • Tecnología láser brinda suave control de cursor en casi toda superficie
- Desplazamiento lado a lado y zoom, ideal para visualizar fotos digitales y hojas de cálculo
- Indicador de duración de batería y botón encendido/apagado para extender vida útil



B&H# LOV470B 37.95

VX Nano Láser inalámbrico para computadoras portátiles

- Interfaz inalámbrica 2.4 GHz casi sin retrasos ni pérdidas
- Cinco botones programables y rueda de deslizamiento que alterna entre desplazamientos por clic y de alta velocidad. • Pequeño receptor USB "nano" se puede guardar dentro del mouse • Tracking láser brinda mayor resolución DPI que los mouse ópticos



B&H# LOMVXN 54.95

VX Revolution Mouse láser inalámbrico

- Interfaz inalámbrica 2.4 GHz
- Motor láser avanzado
- Rueda de desplazamiento MicroGear™ de precisión para desplazamiento ultrarrápido • Receptor almacenable
- Desplazamiento por clics y zoom de alta resolución
- Laterales de goma texturados para mejor agarre
- Indicador de batería de 4 etapas



B&H# LOVXR 46.99

V550G Nano

Mouse láser inalámbrico para computadoras portátiles (gris)

- Interfaz inalámbrica 2.4 GHz casi sin retrasos ni pérdidas
- Alterne entre modos de desplazamiento ultrarrápido y por clics
- Conecte a computadora portátil con la base Clip-and-Go; se apaga automáticamente cuando está en la base.
- Funciona durante 18 meses sin cambiar la batería



B&H# LOV550G 39.95

V220

Mouse óptico inalámbrico para computadoras portátiles (rojo)

- Motor óptico de alta definición con sensor 1000 dpi para control de cursor más suave y preciso • Interfaz inalámbrica 2.4 GHz casi sin retrasos ni pérdidas
- Diseño ergonómico con empuñaduras de goma blanda
- Desplazamiento lado a lado y zoom • Indicador de duración de batería y encendido/apagado automático para extender vida útil



B&H# LOV220R 23.95

Mouse óptico USB

Mouse óptico cableado

- Motor óptico de alta definición con sensibilidad de 1000 dpi para control de cursor más suave y preciso • Desplazamiento lado a lado y zoom, ideal para visualizar fotos digitales y hojas de cálculo • Forma contorneada para mayor comodidad en cualquier mano • No necesita software, solo conéctelo a un puerto USB o PS/2



B&H# LOMUO 14.95

Microsoft**Mouse óptico inalámbrico 3000**

- Motor óptico de alta definición para tracking suave • Duración de baterías más de 6 meses • Acceso rápido a medios, programas y archivos de mayor uso con botones personalizables • Receptor a presión se guarda en el mouse cuando viaja
- Diseño ambidiestro: use la mano derecha o izquierda



B&H# MIMWLO3000NB 17.49

Mouse Bluetooth para computadoras portátiles 5000

- Se conecta directamente vía Bluetooth, liberando puertos USB
- Motor láser alta definición para tracking preciso y suave • Indicador LED de estado de baterías
- Rueda de deslizamiento más botón Atrás para navegar entre carpetas y páginas web
- Diseño ambidiestro: use la mano derecha o izquierda



B&H# MIMBL5000 34.00

Mouse óptico básico

- Tecnología de tracking óptico para mayor control • Diseño cómodo y simétrico; use mano derecha o izquierda
- Cómoda rueda de desplazamiento
- Sensor óptico capta el movimiento en casi cualquier superficie • Acceso de un clic a funciones de uso frecuente con botones personalizables



B&H# MIMBOB 13.95

**AMW43US** Mouse inalámbrico para Macintosh

- Tecnología inalámbrica 2.4 GHz, casi sin retrasos ni pérdidas • Desplazamiento táctil de 4 vías: derecha/izquierda y arriba/abajo al alcance de su mano
- Sensor óptico 1200 dpi brinda movimiento del cursor preciso • Botones programables duales para personalización individual



B&H# TAAMW43US 29.95

AMU0503US

Mouse óptico retráctil minicaledoscopio

- Diseño único con 7 luces antiniebla continuas cuando se enciende
- Ilumine su escritorio con un mouse que cambia de color continuamente o que muestra el color de su preferencia • Tecnología óptica
- Evite el desorden con el cable retráctil fácil de usar



B&H# TAAMU0503US 21.95

**ValuMouse® óptico**

- Tecnología óptica DiamondEye™ para precisión y control
- Rueda de desplazamiento se mueve rápidamente en documentos largos y páginas web • Cómo para usuarios diestros o zurdos • Conexiones USB y PS/2, incluye cable y adaptador • 3 botones para mejorar multitareas



B&H# KEVMO 13.95

Trackball óptico Orbit®

- La comodidad de un mouse y el control digital de un trackball
- Permanece en un lugar y ahorra espacio de escritorio
- Preciso mecanismo de tracking óptico resistente al polvo
- Tecnología óptica DiamondEye™ para tracking preciso y control de cursor
- Conectividad USB y PS/2 para mayor compatibilidad



B&H# KE00M 26.95

Ci75m Mouse inalámbrico para computadoras portátiles

- Hasta un 30% más delgado que un mouse estándar • Energía de reserva para operación inalámbrica o USB
- Cable USB escondido si no tiene baterías de reserva
- Estado de descanso automático ahorra energía y protege el sensor • Forma simétrica para uso cómodo en cualquier mano



B&H# KECI75MBL 32.95

Ci60 Mouse óptico inalámbrico

- Tecnología inalámbrica QuickRF para respuesta y funcionalidad superior
- Diseño optimizado para mano derecha y empuñaduras engomadas • Tecnología óptica DiamondEye™ para tracking preciso y control de cursor
- Cinco botones programables para activar aplicaciones favoritas, navegar sitios web y más



B&H# KECI60 27.50



WM700 Mouse óptico inalámbrico

- Tecnología inalámbrica 2.4 GHz casi sin retrasos ni pérdidas
 - Tecnología óptica precisa y confiable
 - Rueda de desplazamiento iluminada para fácil uso nocturno
 - Indicador de batería baja; automáticamente entra en modo ahorro de batería cuando está en modo standby
- Blanco/plata (#IMWM700WS), azul/plata (#IMWM700BS)..... **16.95**



Eco Mouse

- Mouse óptico USB 3 botones para juegos
- Alterne entre 800 y 1600 dpi con solo presionar un botón
 - Optimizado para juegos a 1600 DPI
 - Empuñaduras laterales de goma antideslizante • 3 botones totalmente programables (solo Macintosh) con rueda de desplazamiento
- B&H# MAEM..... **19.95**



BELKIN.

Mouse de viaje inalámbrico

- Sin cables que se enreden y más cómodo de usar que el panel táctil de su computadora portátil
 - Sensor óptico para tracking preciso
 - Rueda de desplazamiento para navegación rápida
 - Se conecta mediante una simple y pequeña memoria USB
- B&H# BEF5L017USB..... **17.95**



Minimouse óptico USB con cable retráctil

- Resolución de 800 dpi brinda el doble de precisión que los mouse estándar • Cable retráctil de uso rápido y fácil; no más enredos • Listo para conectar y con sustitución en caliente • Moderno estuche
- B&H# IOMMOURC..... **9.95**



Ice Mini Minimouse óptico USB

- Tecnología de tracking óptico que le permite hacer ajustes con la precisión que no encontrará en cualquier Mouse
 - 3 botones totalmente programables con rueda de desplazamiento
 - Conectelo y uselo e intercambiable (*hot swappable*)
- B&H# MAIMZ..... **14.95**



Minimouse de viaje retráctil

- Miniatura compacta
 - Cable USB se retrae dentro del mouse cuando no se usa para mejor almacenamiento y transporte
 - Sensor óptico para tracking preciso
 - Rueda de desplazamiento
- B&H# BEF5L016USB..... **24.95**



Mouse láser Bluetooth inalámbrico con rueda multidireccional

- Bluetooth inalámbrico funciona hasta 9m
 - Rueda multidireccional de 4 vías permite desplazamiento vertical y horizontal
 - Cuatro niveles de sensibilidad: 400, 800, 1200 y 1600 dpi • Batería ultra liviana polímero-litio se carga mediante cable USB
 - Láser para control de cursor más preciso, suave y sensible
 - Interruptor encendido/apagado e indicador de batería
- B&H# IOGME229B..... **42.99**



Mouse óptico inalámbrico Nano

- Tecnología RF inalámbrica 2.4 GHz confiable
 - Sensor óptico para tracking preciso
 - Rueda de desplazamiento
 - Agarre liso y engomado diseñado para comodidad y control
 - Botones a rodillo programables permiten asignar sus funciones favoritas
- Disponible en colores: grafito (VEMNWL), amarillo (VEMNWL1), azul (VEMNWLBL), rosa (VEMNWL2), púrpura (VEMNWLPU)..... **24.95**



Air Mouse 2Go Mouse láser inalámbrico

- Controle el cursor de su computadora en el aire cuando no tenga una superficie disponible o úselo como mouse estándar con tracking láser.
 - Transceptor USB 2.4GHz con rango operativo de 30m • Diseño ambidiestro
 - Software GyroTools Pro permite controlar las aplicaciones mediante movimientos programables de la mano en el aire
- B&H# GYGYM2100NA..... **63.95**



HC-3003UB • HC-3003PB Mouse óptico USB o PS/2 de escritorio

- Diseño ergonómico de tamaño normal se ajusta perfectamente a su palma
 - Rueda táctil para desplazamiento de precisión • 3 botones, dos estándar y un tercero que se activa presionando en la rueda de desplazamiento • Funcionan en varios tipos de superficie como madera y plástico • Resolución dinámica con alta velocidad de tracking • Codificador óptico-mecánico de 400dpi asegura control de precisión • Cable de 1.5m
- USB (#ADHC3003UB)..... **6.90** PS/2 (#ADHC3003PB)..... **8.95**



Mouse láser USB para escritorio

- Preciso sensor láser con velocidad de cursor ajustable de 800, 1200 o 1600 dpi
 - 3 botones programables para personalizar la funcionalidad del mouse • Rueda de desplazamiento de 4 vías permite navegación vertical y horizontal • Diseño simétrico con empuñadura cómoda para zurdos o diestros
- B&H# VEMLDT..... **14.95**



Hello Kitty Mouse óptico Hello Kitty

- Ideal para niños y niños grandes, este alegre mouse incluye 3 máscaras intercambiables (imagen Hello Kitty clásica, Kitty guiñando el ojo y Kitty con un libro)
 - Tecnología de tracking óptico • Interfaz USB estándar • Presenta 2 botones y rueda de desplazamiento
- B&H# HEMFP..... **12.95**



Mouse USB EZ Click

- Colorido mouse diseñado para niños
 - Interfaz USB estándar
 - Tecnología de tracking óptico
 - Atrevido diseño transparente, repleto de colores Crayola®
- B&H# CRLM..... **9.95**



NewtonPeripherals

Mouse MoGo X54 y X54 Pro

- Mouse MoGo X54 combina las características de mouse y controlador multimedia; MoGo X54 Pro combina mouse y herramienta de presentación inalámbrica. Se pueden almacenar y cargar en la ranura ExpressCard/54 de su computadora cuando no se usan. El cambio de modo se realiza moviendo el pequeño interruptor ubicado en el medio de la unidad. En modo mouse, su tracking láser dual de alto DPI asegura control de precisión.
- Mouse MoGo X54:** En modo multimedia, la unidad se puede usar para controlar iTunes, Musicmatch, Windows Media Player, Real Player y WinDVD. B&H# NEX54..... **49.95**
- Mouse MoGo X54 Pro:** En modo presentación, se puede usar como apuntador láser y controlar comienzo, salida, avance y retroceso y otras funciones relacionadas con su presentación. B&H# NEX54P..... **74.95**



RollerMouse Pro Plataforma de teclado PS/2 y USB con mouse

- RollerMouse Pro es una plataforma de teclado con un novedoso roll-bar mouse que permite operación con un dedo. Posee descanso para muñeca ergonómico integrado, 5 botones programables y rueda de desplazamiento estándar. El roller-bar puede usarse para mover el cursor del mouse en cualquier dirección y para hacer clic izquierdo. Posee mecanismo de tracking óptico y sensibilidad ajustable. Se puede conectar vía USB o PS/2 y es compatible con computadoras Mac y Windows.
- Elimina el movimiento de alcanzar el mouse tradicional; alivia dolores de cuello, hombros y codo.
 - No es necesario aferrarse, lo que evita la amenaza de lesiones como síndrome del túnel carpiano y tendinitis.
 - Promueve el uso de ambas manos, lo que reduce el riesgo de lesionar la mano dominante.
 - Útil para aplicaciones de computadoras portátiles y de escritorio.
- B&H# CORMP..... **198.95**



Teclados

0800-222-0045 Argentina 001-866-806-9068 México

diNovo Edge Teclado Bluetooth inalámbrico

Con menos de 1.3cm de espesor, este teclado inalámbrico de avanzada posee interfaz Bluetooth inalámbrica, batería interna recargable y un diseño elegante cortado de una sola pieza de Plexiglass y colocado en un marco de aluminio cepillado.

- Controles retroiluminados silenciosos como control de volumen táctil • Sistema de teclas PerfectStroke distribuye la fuerza de escritura en forma pareja en la superficie de las teclas, haciéndolo natural y fluido.
- Navegador TouchDisc unifica desplazamiento, selección y control de cursor en una interfaz que puede manipular con un solo dedo • Una carga de dos horas brinda hasta dos meses de duración de batería.

B&H# LODKCE..... 134.95

diNovo Edge - Mac Edition: Las mismas características de la versión Windows, pero optimizado para Macintosh. Posee teclas Comando, Opción y Control así como acceso directo de un toque a Mail, Safari, iTunes y más. (B&H# LODEWLKM)

..... 136.89

Teclado clásico 200 (USB)

Disfrute un rendimiento excelente, sensación cómoda y durabilidad sin par. El diseño compacto y elegante luce magnífico en cualquier escritorio y también ahorra espacio.

- Diseño duradero antiderrame protege el teclado de derrames y salpicaduras accidentales
- Escriba cómodo con diseño Zero-Degree Tilt™

B&H# LOKBC200..... 14.95

Teclado iluminado

Diseñado específicamente para trabajar de noche o en situaciones de poca luz, solo se ilumina el carácter de cada tecla, así obtiene la cantidad de luz necesaria.

- Teclas retroiluminadas brillantes grabadas con láser
- Ultradelgado, 9.3mm de perfil y marco transparente
- Apoyamanos suave y diseño de teclas tamaño completo
- Sistema de teclas PerfectStroke para escritura fluida
- Controles multimedia de un toque incluso correo electrónico

B&H# LOIK..... 59.95

Inalámbrico de escritorio MX 5500 Revolution

Este paquete integrado posee mouse láser recargable MX™ Revolution de desplazamiento superrápido y presentación de teclado dinámico. Incorpora tecnología inalámbrica Bluetooth y Logitech SecureConnect™ para garantizar fácil instalación.

- Mouse moldeado se adapta a su mano para mayor control y comodidad • Revolucionaria rueda de desplazamiento lo lleva por largos documentos o cambia por clics para navegar listas, diapositivas e imágenes. Base de carga rápida elimina la necesidad de cambiar baterías.
- Presentación dinámica del teclado integra un LCD que facilita escuchar música, usar la calculadora, recibir notificaciones de mensajes entrantes y controlar hora y fecha. Apoyamanos suave recubierto brinda cómodo soporte a sus manos.

B&H# LOMX5500..... 129.95

Teclado USB Internet 350

Complemento adecuado para elegantes escritorios negros y plata con pantallas planas. El teclado tiene paneles laterales pulidos, botones de acceso directo con detalles plata, tecla "Calculadora" y tecla de inicio de Windows™.

- Teclas de acceso directo sin necesidad de controladores brindan acceso a Internet y correo electrónico, calculadora y controles como reproducción/pausa y subir/bajar volumen

- Diseño antiderrame protege el teclado de derrames accidentales

B&H# LOI350KBB..... 16.95

Teclado de juegos G15

Este teclado de juegos único incluye pantalla LCD que comunica información importante relativa al juego. La pantalla puede mostrar, por ejemplo, qué servidor están usando sus amigos para jugar o alertarlo cuando un nuevo juego está listo. Permite crear hasta seis macros para automatizar funciones y procesos de juego y mejorar su rendimiento con comandos de un botón.

- Caracteres iluminados con opción a tres niveles de brillo.
- Realice toques simples o macros complejas con seis teclas G totalmente programables. Cree macros rápidamente sin tener que detener la acción.
- Disposición inteligente mantiene los cables del mouse, auriculares y otros fuera del camino al enviarlos por canales del lado inferior del teclado.
- Cómodos controles de un toque para volumen y reproducción de medios.

B&H# LOG15GK..... 74.99

Minitclado inalámbrico con trackball óptico

Ideal para espacios reducidos como la sala de estar, kioscos, puestos, salones de conferencia y entornos de proyección móviles, combina el control de

un trackball integrado con las características de un teclado estándar en un dispositivo compacto capacidad inalámbrica de 9m.

- El trackball brinda mayor precisión y movimientos suaves casi sin mantenimiento o limpieza. Los botones derecho e izquierdo del mouse y la rueda de desplazamiento están incorporadas en el teclado.
- El teclado cabe fácilmente en un estuche o mochila.

B&H# ADWKB3000UB..... 61.95

Teclado delgado USB iKey para Mac

Este teclado delgado se conecta a su Mac vía USB. Es de color blanco para

hacer juego con su Mac y tiene teclas delgadas para un toque más sensible. Esto ayuda a escribir más rápido y con mayor precisión. Posee un hub de 2 puertos USB integrado que permite conectar fácilmente un mouse USB u otro dispositivo al teclado.

B&H# MAIKS..... 16.50

Teclado natural ergonómico 4000

Este teclado posee control de zoom, teclado numérico aumentado y botones de función Internet y multimedia. Se conecta a la computadora mediante interfaz USB y posee diseño ergonómico dividido y soporte para muñeca integrado.

- Realice acercamientos rápidos y precisos con la sensible función Zoom

- Teclas de acceso directo personalizables y de acceso directo a Internet

- Fácil acceso a programas en la barra de tareas con accesos directos de teclado

- Símbolos de uso frecuente como igual, paréntesis derecho e izquierdo y "Retroceso" sobre el teclado numérico

- Diseño ergonómico facilita alineación natural de muñeca y brazo para que trabaje cómodo

- Obtenga mejor soporte con el apoyamanos integrado de felpa

B&H# MIKBE4000..... 39.95

Teclado Comfort 2000

Teclado USB estándar con protección antiderrame, posee botones multimedia, Office e Internet para que sea más fácil escuchar música y mirar videos, trabajar en aplicaciones y navegar en Internet en su computadora. Tiene accesos rápidos a Internet para acceder a la red con el toque de un botón.

B&H# MIKBC2000..... 12.95

Keyboard for Life - USB/PS2

Este teclado de perfil delgado y antiderrame tiene un diseño de membrana sellada que permite que los líquidos se deslicen sin dañar la electrónica del teclado.

- Teclado negro de 104 teclas con garantía de por vida

- Placa posterior de metal macizo brinda fortaleza adicional

B&H# KEKBL..... 15.95

Teclado USB con teclas Vista

Compañero ideal para su PC Windows Vista, este teclado tamaño

completo posee teclas debajo perfil para escritura suave. También ofrece teclas de acceso directo para funciones Vista como Gadgets y Flip 3D, así como Internet y centro de medios. Teclas de consola de medios permiten controlar fácilmente música y reproducción de medios.

B&H# VEKVBK..... 12.95

Teclado USB para Macintosh

Con bocinas estéreo incorporadas, este teclado permite disfrutar su música sin tener que sacrificar espacio de escritorio para bocinas y cables adicionales. Posee teclas iluminadas para uso con poca luz, teclas de control de música para reproducción y teclas de control de sonido para volumen y respuesta de bajos de las bocinas. (B&H# VEKBSM)..... 57.95



Pulse Smartpen

Ideal para estudiantes, el Pulse Smartpen de aluminio anodizado de 37g graba audio y lo relaciona con lo que escribe. ¿Se perdió algo? Golpee en sus notas o dibujos con la punta del lápiz para escuchar lo que se decía mientras estaba escribiendo. Captura automáticamente todo mientras escribe o dibuja. Descargue notas vía USB y conviértalas en texto totalmente editable, donde puede organizarlas. Busque palabras entre sus notas. Encuentre lo que busca en segundos.



• Transforme sus notas y audio en películas interactivas. Cargue sus creaciones en línea para que todos las vean, escuchen y reproduzcan.

- 1GB Pulse Smartpen (LIAPA00001)** Almacena 100 horas. **139.95**
- 2GB Pulse Smartpen (LIAPA00002)** Almacena 200 horas. **184.95**
- Estuche de cuero negro (LIAAA00006)** **19.95**
- Estuche de cuero rojo (LIAAA00007)** **22.95**

Recargas de cartucho de tinta:

- 4 negro mediano y 1 rojo fino (LIARA00008)..... **5.95**
- 4 azul mediano y 1 rojo fino (LIARA00007)..... **5.95**



Mobile Digital Scribe

Sistema de lápiz digital USB



Ideal para estudiantes, profesionales médicos y legales, el Mobile Digital Scribe es un lápiz electrónico que usa recarga normal de tinta para escribir en cualquier superficie mientras graba sus notas

manuscritas, recordatorios o dibujos para cargarlos en cualquier computadora. El software Myscript OCR incluido (solo Windows) convierte esta escritura en texto totalmente editable.

- No necesita bloc de notas, anotador digital o tinta especial
- Captura escritura desde cualquier superficie; reconoce hasta 17 idiomas • Escriba en cualquier papel hasta tamaño A4 (carta)
- Capacidad de edición permite modificar sus notas según sea necesario • Exporte notas a formato JPEG para compartir vía correo electrónico o MI
- Cuando el Digital Scribe se conecta a una computadora, el texto manuscrito y los dibujos se muestran directamente en la pantalla

Mobile Digital Scribe (B&H# IOMDS)..... **83.95**



ZPen Lápiz digital

Ideal para salones de clase, empresas y viajes, el ZPen brinda una forma segura y conveniente de digitalizar y almacenar sus notas manuales. Simplemente coloque el receptor USB



incluido en la parte superior del papel y escriba con el ZPen. Cuando termine, conecte el receptor a una PC vía USB y transfiera su contenido. El software incluido convierte su escritura a formato de texto para procesamiento.

- Úselo para recetas médicas, formularios administrativos, recordatorios, etc.
- El receptor ZPen también es una unidad USB de 1GB. Úselo para almacenar música, fotos y otros archivos personales.
- Función de búsqueda de palabras claves para sus notas escritas • Digitaliza notas escritas en cualquier tipo de papel

ZPen (B&H# CAPSSK): solo para Windows **178.95**

PaperShow Kit de escritura digital



Diseñado para trabajos en rotafolio digital y presentaciones interactivas (PowerPoint), PaperShow es ideal para reuniones, conferencias y trabajos de colaboración. Simplemente escriba en el papel digital PaperShow y vea sus notas proyectadas en una pantalla vía Bluetooth entre el lápiz digital y la memoria USB.

- Escritura digital completa con varios colores y grosores de pincelada, formas perfectas y herramientas de edición (borrador, deshacer).
- Agregue notas e información a las presentaciones PowerPoint a medida que las muestra y guarda para entregar

a los asistentes. • Úselo con proyector y pantalla o pantalla de plasma. • Más fácil de usar que un rotafolio: no hay necesidad de escribir notas, solo comparta su trabajo mediante correo electrónico e imprima los resultados directamente desde su PC.

PaperShow (B&H# CAPSSK): solo para Windows..... **178.95**



CyberTablet 6400 / 12000

Tablets gráficas 15x10.2 y 30.5x22.8cm

Tablets de diseño ergonómico con lápiz de dibujo inalámbrico y mouse de desplazamiento inalámbrico de 3 botones para dibujar, escribir, bosquejar colorear y editar fotos fácilmente. Dibuje y escriba naturalmente gráficos y texto tan cómodo como en el papel normal.



- Edite fotos digitales con el lápiz inalámbrico rápido y preciso con 512 niveles de sensibilidad de presión para control de pincel natural y la alta resolución de la tablet hasta 3048 líneas por pulgada. Dibuje y pinte, cree obras de arte hermosas con la sensación natural y gran control del lápiz.
- Bosquee y escriba notas en Office XP. Marque documentos en Word, comente presentaciones en PowerPoint.
- La tablet se conecta vía USB e incluye 12 (6400) o 16 (12000) teclas de función para acceso fácil a tareas automáticas.
- El conjunto de software (para Windows) incluye PhotoImpact, Free Notes, Power Presenter REII, Pen Soft Pro y Office Ink.

CyberTablet 6400 Superficie de trabajo 15.2x10.2(#ADCT6400).. **45.00**
CyberTablet 12000 Superficie de trabajo 30.5x22.8cm (#ADCT12000)..... **114.99**

CyberTablet Z12

Tablet gráfica ultradelgada pantalla ancha 25x15cm

Con una superficie de 25.4x16cm para dibujar, escribir, bosquejar, colorear y editar fotos, la Z12 ofrece interminables posibilidades. Posee un lápiz inalámbrico rápido con 1024 niveles de sensibilidad de presión, tablet de alta resolución (hasta 2000 líneas por pulgada) y software para dibujar y escribir texto y gráficos naturalmente y tan cómodo como lo haría en un papel real.



- Tecnología de reconocimiento de escritura convierte eficientemente y con precisión una amplia variedad de estilos de escritura en texto escrito.
- Firme de puño y letra en un mensaje de correo electrónico, complete una planilla de Excel con su propia letra. Escriba, bosqueje, marque o agregue notas durante su presentación para remarcar puntos importantes.
- Accesos directos definidos como cortar, copiar y pegar; puede programar 16 accesos más y 29 teclas macro para establecer eventos de teclado.
- El conjunto de software (para Windows) incluye Free Notes, Power Presenter REII y Office Ink.

CyberTablet Z12 (B&H# ADCTZ12)..... **94.95**

CyberPad

Tablet gráfica y anotador digital 21.6x28cm

El anotador más moderno para cualquiera que tome notas, CyberPad relaciona notas y gráficos manuales a la PC y brinda reproducción digital para referencia futura. También puede convertir notas manuales a texto digital. Visualice, edite, organice y envíe por correo sus notas manuales mediante su computadora.



- Ranura para tarjetas Secure Digital (SD) integradas.
- 32MB de memoria que brindan 26 directorios (A-Z) con 99 páginas disponibles cada uno.
- Se conecta a la PC vía USB para transferir y administrar notas e imágenes. También se puede convertir en una PC tablet totalmente funcional.
- Crea formularios digitales avanzados; ideal para médicos, abogados y cualquiera que usa formularios en forma diaria.
- Excelente solución para aplicaciones de relleno de formularios donde se requiere una copia impresa e ingreso digital de datos.
- Combinado con un paquete de software increíblemente útil y poderoso para obtener lo mejor de su dispositivo.

CyberPad (B&H# ADDN8511)..... **139.95**

CyberTablet M14

Tablet gráfica pantalla ancha 30.5x19cm



Una de las tablets más amplias de su tipo, la M14 puede soportar 30.5x18.4cm o 24.1x18.4cm en la zona de escritura con relaciones 16:9 o 4:3. Ideal para artistas gráficos, animadores, arquitectos, ingenieros, diseñadores de páginas web y personas que aman dibujar. Y para estudiantes y profesionales para escribir, bosquejar, colorear y editar fotos.

Las mismas características de la Z12 excepto:

- Resolución hardware de 4000 lpi (líneas por pulgada), dos paneles giratorios para personas diestras o zurdas.
- Accesos directos definidos como cortar, copiar y pegar; puede programar 34 accesos según sus necesidades. También tiene 5 accesos directos para desplazamiento, acercamiento, control de volumen y para cambiar rápidamente la relación de aspecto del área activa. Macro Key Manager permite crear fácilmente accesos directos de función y realizar hipervínculos a los programas más usados.

CyberTablet M14 (B&H# ADCTM14)..... **139.95**

CyberTablet M17 Monitor de tablet gráfica LCD 17"

Convierta un simple monitor en una tablet gráfica para aplicaciones en base a lápices de diversidad ilimitada. Una herramienta altamente efectiva de la "oficina sin papeles", la CyberTablet M17 permite a los usuarios comentar correos electrónicos manuscritos o firmados digitalmente, componer imágenes e incluso reconoce manuscritos. Sencillo y fácil de usar, es ideal para aplicaciones médicas o de EMR, arquitectura, artes gráficas, películas, videos y educación.



CyberTablet M17 (B&H# ADCTM17)..... **939.95**

Cámaras web

**EyeBall** Cámara web y micrófono USB

- Brinda video calidad HD
- Cápsula condensadora azul para calidad de audio superlativa
- Ideal para mensajes instantáneos, videoconferencias y redes sociales
- Lente retráctil permite plegar el EyeBall para fácil transporte
- Base integrada y estuche



B&H# BLEYEBALL 99.99

CREATIVE

**Live! Cam Video IM**

- Brinda resolución de video 320 x 240 a 30 cps e imágenes fijas interpoladas de 1.3MP
- Tecnología Live! View brinda video refinado con apariencia natural
- Agregue modernos videos y efectos de voz

B&H# CRLCVM2 27.95

Live! Cam Optia AF

Con sensor 2MP (1600 x 1200) que brinda video de alta calidad 800 x 600 a 30 cps y lente gran angular de enfoque automático, Live! Cam Optia AF le asegura que siempre se verá nítido.



- Tecnología Live! View selecciona automáticamente el mejor ajuste para que su imagen siempre luzca clara y vívida.
- La función Smart Face Tracking lo mantiene enfocado y nítido no importa cuánto se mueva.
- Micrófonos duales y tecnología Live! Audio de Creative cancela el sonido ambiente para que lo que escuche sea solo voz en Internet.
- Use el mouse como lápiz digital y garabatee sobre la imagen de video. • Agregue modernos videos y efectos de voz.

B&H# CRCLWC 79.95

Live! Cam Notebook Ultra

Con sensor 1.3MP (1280 x 960) que brinda video 800 x 600 de alta calidad a 30 cps, tecnología Live! View y sintonización automática, nunca se verá con grano o nublado.

- Gira a casi cualquier ángulo de visión hasta 240°. Además, el sensor de imágenes incluido detecta rotación de cámara de 90° o mayor, para que su imagen esté siempre derecha.
- Lente gran angular y función Smart Face Tracking lo mantiene enfocado y nítido no importa cuánto se mueva.
- Micrófonos duales y tecnología Live! Audio de Creative cancela el sonido ambiente para que lo que escuche sea solo voz en Internet.
- Agregue modernos videos y efectos de voz
- Exclusivo control parental

B&H# CRVF0310 64.95

**Cámara web VGA**

• Clip versátil ajustable permite montar la cámara en la mayoría de los monitores LCD de computadora. También se dobla como base de escritorio, lo que permite varias opciones de colocación.



- Micrófono integrado permite usar la cámara para videoconferencia en vivo
- Captura video 640 x 480 fluido a 30 cuadros por segundo
- Haga pequeñas películas y presentaciones de diapositivas con el software ArcSoft Video Impression incluido
- Ajuste la lente para incrementar los ángulos de paneo (arriba/abajo, derecha/izquierda)

B&H# HEEW193AA 24.95

IceCam

- Videocámara web USB liviana y portátil ideal para viajeros
- Se conecta a la computadora mediante un cuello flexible 36.8cm para darle altura y ángulo fácilmente
- Foco variable de 20cm a infinito según sus necesidades
- Funciona con Yahoo! Messenger e iChatAV, etc.
- El complemento ideal para el micrófono iVoicell USB de Macally
- Indicador de estado LED incorporado



B&H# MAICQ 22.95

IceCam 2

- Videocámara USB 2.0 compacta de alto rendimiento con micrófono
- Video VGA 640 x 480 hasta 30 cps
- Juntas giratorias de 2 ejes, ángulos de orientación totalmente ajustables (360° rotación horizontal, 135° inclinación adelante/atrás)
- La base con resorte se ajusta a monitores planos y de computadoras portátiles de varios espesores.
- Lente de enfoque ajustable; indicador LED de energía/estado
- Brinda soporte a modelos Mac (con cámara iSight incorporada) para un ángulo de enfoque más flexible



B&H# MAICECAMII 24.50

Microsoft

LifeCam VX-1000

- Comparta e intercambie fotos en tiempo real con sus amigos y familia con Windows Live Messenger directamente en la ventana de videollamada.
- Un toque del botón Windows Live Call permite ver quien está conectado y está listo para realizar una videollamada.
- Agregue efectos especiales y controle su cámara web, todo desde la ventana Windows Live Messenger.
- Cargue fotos en su blog de Windows Live™ Spaces con un clic de su mouse.
- Video fluido 640 x 480 a 30 cps
- Base universal se fija a cualquier monitor fácilmente
- Micrófono y control de audio automático incorporado para claridad mejorada
- Exprésese con entretenidos efectos de video.
- Largo cable flexible de 1.8m le da más lugar para moverse.
- Funciona con Windows Live, AOL Instant Messenger, Yahoo! Messenger, Microsoft Office Communicator, Skype.



B&H# MILCVX1000 19.95

LifeCam VX-3000

Las mismas características de la VX-1000 y además:

- Avanzado software de tracking facial automático mantiene su cara centrada y al frente.
- Funcionalidad de paneo y balanceo facilita capturar la toman completa, no importa cómo la vea.
- Zoom digital 2x brinda video personal y primeros planos realistas



B&H# MILCVX3000 22.95

LifeCam VX-6000

Las mismas características de la VX-3000 y además:

- Lente gran angular 71° asegura que nadie quede fuera de la foto.
- Captura video resolución 1280 x 1024 a 30 cps
- Puede tomar imágenes fijas interpoladas de 5 megapixels.
- Zoom digital 3x brinda video personal y primeros planos realistas



B&H# MILCVX6000 46.95

LifeCam VX-5000

Las mismas características de la VX-1000 excepto:

- Sensor VGA captura video 640 x 480 e imágenes fijas interpoladas de 1.3 megapixels). Sin embargo, los pixels son 2.5x más grandes que la VX-1000 y la lente tiene una mayor apertura que permite que más luz alcance el sensor.
- Se ajusta automáticamente para condiciones de poca luz.
- Doble y pliegue la base flexible para obtener el mejor ángulo en pantallas de computadoras portátiles, pantallas planas y monitores tradicionales.
- Zoom digital 3x brinda video personal y primeros planos realistas
- Esta cámara web está siempre enfocada; no hay necesidad de ajustes. La profundidad de campo del enfoque es de 0.5 a 1.5m
- Funcionalidad de paneo y balanceo facilita capturar la toma completa, no importa cómo la vea.



Disponible en rojo (MILCVX5000R), verde (MILCVX5000G) o azul (MILCVX5000B) 34.95

LifeCam VX-7000

Cámara web USB

- Le permite participar en conferencias web, grabar video de alta resolución a su computadora y tomar imágenes fijas interpoladas de 8MP.
- Micrófono integrado para videoconferencia en vivo o para grabar audio. • Captura video fluido 2MP a 30 cps.
- Botón Windows Live Call permite comenzar una videollamada con solo tocar un botón. • Conexión USB
- Base universal se ajusta a cualquier tipo de monitor, incluso CRT tradicional y LCD pantalla plana B&H# MILCVX7000 52.49

**LifeCam Show**

Cámara web USB

- LifeCam Show permite participar en conferencias web, grabar video de alta resolución a su computadora y tomar imágenes fijas de 8MP.
- Captura video hasta 2MP de resolución
 - Micrófono integrado graba audio claro y preciso
 - Captura imágenes fijas 8MP vía interpolación de software
 - Ajustes de paneo, balanceo y zoom



B&H# MILCVXPV 64.95

Kodak

Cámara web S100

- Sensor VGA mejorado captura imágenes hasta 1.3 megapixels.
- Micrófono con cancelación de ruido incorporado.
- Tracking facial automático para mantenerlo centrado en la pantalla.
- Software Control Center incluido: facilita las videollamadas.
- Compatible con Mac y Windows.



B&H# KOWCS100 19.99

Cámara web L200

- Sensor 2MP captura imágenes hasta 4 megapixels.
- Sistema de enfoque automático.
- Micrófono con cancelación de ruido incorporado.
- Software Control Center incluido: facilita las videollamadas.
- Compatible con Mac y Windows.



B&H# KOWCL200 59.95

Cámara web T130

- Sensor 2MP captura imágenes hasta 8 megapixels.
- Sistema de enfoque automático.
- Micrófono con cancelación de ruido incorporado.
- Software Control Center incluido: facilita las videollamadas.
- Compatible con Mac y Windows.



B&H# KOWCT130 49.95

Cámara web P310 HD

- Sensor 3MP captura imágenes hasta 10 megapixels.
- Video HD: video de alta definición completo 720P.
- Sistema de enfoque automático.
- Micrófono con cancelación de ruido incorporado.
- Software Control Center incluido: facilita las videollamadas.
- Compatible con Mac y Windows.



B&H# KOWCP310 69.95

Logitech

Cámara web C200 • C250

- Captura video 640 x 480 para que pueda ver a la otra persona con colores naturales mientras habla.
- Captura imágenes fijas hasta 1.3 megapixels (software mejorado).
- Micrófono incorporado con tecnología RightSound para conversaciones claras y sin auriculares sin sonido ambiente.
- Videoconferencia gratis, rápido y fácil para usted y cualquiera con quien quiera hablar. Los amigos pueden conectarse simplemente haciendo clic en un enlace en un correo electrónico. Sin nombres de pantalla. Sin complicaciones.
- Clip universal se aferra firmemente a monitores LCD y computadoras portátiles o se coloca en un estante o escritorio.



C200 (LOWCC200) 28.95

Características mejoradas de la C250:

Incluye filtros de efectos de video divertidos como flash de neón, distorsiones de ojo de pez y más. (LOWCC250) 38.95

Cámara web C500

Características mejoradas a partir de la C250:

- Sensor 1.3MP con lente de cristal captura video 1280 x 1024 e imágenes fijas interpoladas 5MP
- Tecnología RightLight™ ajusta la imagen automáticamente luce de lo mejor, incluso con poca luz.
- Tracking facial inteligente y detección de movimiento
- Matiz de privacidad para audio y video silencioso; base para tripié • Personalice conversaciones con cientos de iconos, accesorios faciales y máscaras que imitan expresiones y movimientos.



B&H# LOWCC500 44.95

Cámara web C600

Características mejoradas a partir de la C500:

- Equipada con sensor 2MP, lente ultra gran angular de cristal y tecnología RightLight™ 2, la C600 ofrece video pantalla ancha real.
- Toma imágenes fijas interpoladas hasta 8MP.
- Ofrece video pantalla ancha 16:9 a 720p cuando graba a disco



B&H# LOWCC600 74.95

Cámara web Pro 9000

Características mejoradas a partir de la C600:

- Óptica Carl Zeiss con enfoque automático ofrece imágenes nítidas incluso en primeros planos extremos.



B&H# LOQP9000 84.99

Cámara web portátil C905

- Las mismas características de la cámara web Pro 9000 excepto que está optimizada para computadoras portátiles. Se fija con seguridad a su monitor para cuando está en movimiento. Incluye base de escritorio a la altura de los ojos y estuche.



B&H# LOQPN 79.95

QuickCam® Vision Pro para Mac

- Equipada con sensor 2MP, lente ultra gran angular de enfoque automático con óptica Carl Zeiss y tecnología RightLight™ 2, la QuickCam Vision Pro produce video pantalla ancha real.



- Ofrece video pantalla ancha 16:9 a 720p cuando graba a disco.

- Tecnología RightLight™ 2 se ajusta inteligentemente para obtener las mejores imágenes posibles, incluso con luz tenue o retroiluminación.

- Disfrute video natural en iChat o Skype hasta 30 cps calidad VGA. QuickCam Vision Pro también funciona con la mayoría de las aplicaciones de mensajería instantánea y brinda imagen de calidad superior comparada con cámaras web estándar.

- Captura imágenes fijas hasta 2 megapixels (software mejorado).

B&H# LOQVM 99.95

QuickCam Orbit AF para Windows

Características mejoradas a partir de la QuickCam Vision Pro:

- Tracking facial inteligente y tracking motorizado automáticamente sigue cada uno de sus movimientos, manteniéndolo en el medio de la imagen. • Captura imágenes fijas hasta 8 megapixels (software mejorado).
- Micrófono incorporado con tecnología RightSound para conversaciones claras y sin auriculares sin sonido ambiente.
- Personalice sus conversaciones. Elija entre cientos de iconos, accesorios faciales y máscaras que imitan expresiones y movimientos.
- Filtros especiales para agregar efectos alegres como ojo de pez, películas de la década de 1950, luz de neón y más.
- Video Masks agrega personalidad a sus videoconferencias. Haga que sus ojos y boca sean los de la Mona Lisa, un león, nubes y mucho más.
- Software HP Photosmart Essential incluido para capturar, editar, personalizar e imprimir imágenes.
- Incluye base de 23cm que coloca la cámara web a nivel de los ojos.



B&H# LOQAF 104.99

MINORU Cámara web 3D

La cámara web USB 2.0 Minoru 3D es un solo artefacto con dos cámaras espaciadas más o menos como los ojos humanos, para un efecto estereoscópico. Esto crea un efecto antropomórfico que hace que los usuarios tiendan a mirar a los ojos de la cámara cuando se encienden. La cámara web tiene una base de varias posiciones que puede colocarse en un escritorio o colgarse de un monitor. Los usuarios utilizan lentes especiales de color para ver la imagen en 3D y se incluyen cinco pares por si acaso pierde uno (o cuatro).

- Puede usarse con Windows Live Messenger, Skype, AOL Instant Messenger, OoVoo y otros paquetes de videoconferencia.
- Puede usarse para tomar fotos fijas o grabar video 3D para YouTube. También puede usarse como una cámara web 2D normal.
- Salidas 800 x 600, 640 x 480 (VGA), 352 x 288, 320 x 240 pixels a 30 cps

B&H# PRMINORU 59.95



Auriculares

0800-222-0045 Argentina 001-866-806-9068 México



PC 111

Auriculares sobre el oído monoaurales

- Certificado por Skype para llamadas VoIP, puede usarse en el oído izquierdo o derecho y se puede ajustar para mayor comodidad.
- Cómodo clip y almohadillas acolchadas
- Micrófono de alta calidad para mayor comprensibilidad
- Control de volumen en línea, interruptor para anular el micrófono



SEPC111.....24.95



PC 121

Auriculares monoaurales intraauriculares

- Telefonía por Internet; certificado por Skype
- Diseño único de clip para el oído
- Micrófono sólido para mayor comprensibilidad
- Posición de clip y micrófono ajustable
- Se puede usar sobre el oído derecho o izquierdo
- Control de volumen en línea e interruptor para anular el micrófono



SEPC121.....24.95



PC 131

Auriculares sobre la cabeza binaurales

- Micrófono con cancelación de ruido y posición de descanso • Auriculares estéreo con cable de un lado • Micrófono sólido para mayor comprensibilidad
- Especial para software de reconocimiento de voz
- Control de volumen en línea, interruptor para anular el micrófono
- Compatible con telefonía vía Internet; certificado por Skype



SEPC131.....39.95



PC 151

Auriculares sobre la cabeza binaurales

- Igual a los PC 131 más:
- Auriculares estéreo de alta potencia para una experiencia de alto volumen
- Banda ajustable • Almohadillas auriculares cerradas para reducir interferencia ambiente



SEPC151.....59.95



PC 161

Auriculares sobre la cabeza binaurales USB

- Igual a los PC 151 más:
- Sistema de bocinas abierto para sonido real y almohadillas extragrandes para mayor comodidad y estabilidad
- Sonido envolvente 360° 3D único
- Cable extragrande de un solo lado



SEPC161.....89.95



PC 166

Auriculares sobre la cabeza binaurales. Igual a los PC 161 más:

- Lo último en auriculares de juego abiertos para un rendimiento de audio sin igual.
- Adaptador USB incluido con chip de tarjeta de sonido integrada asegura sonido supremo no importa dónde lo escuche.



SEPC166.....139.95



Auriculares para juegos en PC

Auriculares abiertos para computadora con micrófono

- Micrófono con brazo engranado integrado y cancelación de ruido asegura transmisión de voz clara y precisa.
- Control de volumen en línea ajustable
- Rejilla abierta evita que se aísle de los ruidos externos



LOHSPPCG.....19.95



H330

Auriculares estéreo USB

- Auriculares estéreo se conectan vía USB para rendimiento digital de alta calidad
- Cómodo diseño estéreo sobre la cabeza
- Micrófono con cancelación de ruido integrado para mayor claridad vocal



LOH330HS.....24.95



Auriculares para juegos en PC

- Se conectan a la PC mediante conexiones de auriculares o micrófono 1/8" en la tarjeta de sonido o vía USB con el adaptador incluido.
- Micrófono integrado con cancelación de ruido
- Volumen en línea y control de silencio



LODPHP.....39.95



Auriculares premium para computadora portátil

- Diseño detrás de la cabeza ajustable y goma suave para un calce cómodo
- Se conecta a la PC vía conexión USB o analógica
- Micrófono con cancelación de ruido giratorio para óptima claridad de voz



LOHSPNB.....39.95



ClearChat Comfort USB

Auriculares estéreo USB

- Aumente su comodidad con banda y almohadillas acolchadas.
- Micrófono giratorio con cancelación de ruido
- Volumen en línea y control de silencio
- Experimente claridad de sonido superior con la simplicidad de una simple conexión plug-and-play USB.



LOCCU.....34.95



ClearChat Pro USB

Igual al anterior, más:

- Controladores de audio ajustados por láser maximizan el rendimiento acústico
- SoundSwitch™ EQ optimiza instantáneamente los ajustes para comunicaciones, música o juegos de PC
- Brazo flexible
- Indicador de silencio
- Control de audio en los auriculares



LOCCPU.....34.95



Digital Premium Auriculares estéreo

- Para amantes de la música y los juegos, las bocinas 38mm brindan rico sonido estéreo.
- Micrófono giratorio flexible con cancelación de ruido para VoIP, dictado y juegos.
- Almohadillas simil cuero afelpado y banda plegable ajustable.
- Se conecta mediante conectores duales 3.5mm o USB.



HEKJ270AA.....24.95



Auriculares estéreo premium

- Poderosa salida de bajos permite usarlos como un par de auriculares estándar o para VOIP y conferencias.
- Micrófono integrado con cancelación de ruido.
- Diseño plegable para almacenamiento compacto.
- Auriculares acolchados con controladores de 38mm para rendimiento y comodidad superlativa.



HERF230AA.....21.95



CM500

Auriculares circumaurales cerrados

- Auriculares cerrados con brazo de micrófono dinámico y posición de brazo ajustable y flexible
- Diseño de orejeras con atenuación de ruido
- Cómodas almohadillas y banda ajustable flexible



YACM500.....38.95



LifeChat LX-3000

Auriculares estéreo USB

- Botón de llamada Windows Live™
- Intercambio de audio fácil
- Almohadillas simil cuero para horas de comodidad total
- Micrófono unidireccional 180° con cancelación de ruido
- Control de volumen en línea



MILX3000UPE.....22.50



4100-USB

Auriculares estéreo USB

- Exclusivamente diseñado para uso en entornos educativos, el 4100-USB posee orejeras con reducción de ruido, perfectas para situaciones de aprendizaje donde el aislamiento y la respuesta de voz es esencial.
- Control de volumen en línea ajustable y micrófono flexible con interruptor encendido/apagado.
- El micrófono unidireccional tiene un acople flexible y protector antisiseo incorporado para reducir la grabación de sonidos externos.
- USB plug-and-play elimina la necesidad de tarjeta de sonido. Funciona inmediatamente con computadoras Mac o Windows.
- Cable de 3 metros implica que no tiene que preocuparse por estirarlo demasiado. Conexiones reforzadas en las almohadillas resisten los tirones de estudiantes y otros.
- Banda totalmente ajustable de plástico ABS rugoso y orejeras reemplazables lo hacen perfecto para uso en el salón de clases.



CA4100USB.....49.95



Companion 2 Serie II

Sistema de bocinas multimedia

Con audio claro desde una computadora, las bocinas tienen procesamiento de señal TrueSpace estéreo para crear sonido estéreo amplio. Entradas dobles permiten disfrutar dos fuentes de audio simultáneamente: una a su computadora y la otra a un dispositivo de audio portátil. También tiene un conector para auriculares para escuchar en privado.



BOC22 **99.00**



Companion 3 Serie II • Companion 5

Sistema de bocinas multimedia 2.1

Companion 3 presenta un poderoso subwoofer Acoustimass 5.25" y dos bocinas satélite alimentadas por controladores de 2" para darle a su música y juegos el sonido que merecen. Las bocinas vienen totalmente ensambladas en bases para mejor rendimiento y mayor espacio de escritorio utilizable. Control cableado brinda control de volumen y silencio, además de auriculares y entrada de audio auxiliar. Companion 5 mejora con una conexión USB simple que une su sistema a su computadora. No necesita software especial, ni actualización de tarjeta de sonido, adaptadores o cableado complicado. También mejora música, juegos, películas y otro material codificado 5.1 con el rendimiento que se puede esperar de un sistema de cinco bocinas.



Companion 3 Serie II

Companion 3 Serie II (BOC22) **249.00** Companion 5 (BOC5) **399.00**



X-240
Sistema de bocinas 2.1 con base para MP3

Subwoofer 15W brinda poderosos bajos, mientras que las bocinas satélite 5W le dan a su música y juegos un sonido rico. El control cableado se convierte en una base para MP3 de fácil conectividad.



LOX240 **39.95**



Z-5
Bocinas omnidireccionales Controladas por una señal de audio USB,

las bocinas poseen tecnología acústica omnidireccional única que brinda gran sonido en todo el lugar. Fácilmente transportable con su computadora portátil de un lado a otro, incluye remoto inalámbrico y permite disfrutar sus opciones de entretenimiento con solo tocar un botón.



LOUSBS **59.95**



X-540 Sistema de bocinas 5.1 Sumérjase en películas y juegos con audio de 360° o disfrute sonido envolvente 5.1 de una fuente estéreo.

Bocinas satélite 7.5W montables en pared con controladores duales para sonido balanceado y uniforme; subwoofer 25W orientado hacia abajo y canal central que se monta directamente en la mayoría de las pantallas planas.



LOX540 **73.50**



Z-4
Sistema de bocinas 2.1

Mejorando su escritorio con terminaciones brillantes y bases de metal fundido, el sistema incluye satélites 8.5W y subwoofer 23W con su propio control de volumen. Incluye control remoto cableado con entrada para conexión fácil a reproductor MP3 o CD. También tiene un conector para auriculares. Incluye cables de audio con código de color.



LOZ4 **63.95**



Z-2300
Sistema de bocinas para computadora 2.1 certificado THX

Lo último en calidad, la certificación THX significa que las bocinas han sido probadas y han cumplido rigurosas especificaciones técnicas. Pocas bocinas para computadora cumplen estas rigurosas normas. 200W watts de potencia RMS brindan audio estruendoso. Incluye control remoto cableado SoundTouch.



LOZ2300 **115.95**



Z-4i
Sistema de bocinas 2.1

Mejorando su escritorio con terminaciones brillantes y bases de metal fundido, el sistema incluye satélites 8.5W y subwoofer 23W con su propio control de volumen. Incluye control remoto cableado con entrada para conexión fácil a reproductor MP3 o CD. También tiene un conector para auriculares. Incluye cables de audio con código de color.



LOZ4i **69.95**



Duet

Bocinas para computadora Bocinas pequeñas y elegantes 6W (cada una), poseen un transductor de rango completo diseñado específicamente para gabinetes pequeños a la vez que brindan bajos significativamente graves.



Magneto de neodimio brinda más potencia y sensibilidad, y diseño de puerto patentado mejora el rendimiento de bajos. En aluminio (JBD A) **34.95**
En blanco (JBDW) **35.95**

harman/kardon

SoundSticks II
Sistema de bocinas para computadora 2.1 30W

Curvado y elegante para combinar con cualquier decoración, produce sonido estéreo de alta calidad para música, películas y juegos. Emplea ecualización paramétrica multibanda optimizada para computadora. Los botones de control del satélite derecho permiten acceso directo al control de volumen. # HAS2 **119.95**



Inspire T10

Bocinas estéreo Las bocinas incorporan tweeters dedicados y tecnología de mejora de bajos BasXPort para reproducir toda su música. Este sistema incluye conector para auriculares incorporado para escuchar en privado y entrada auxiliar para conectar su MP3 u otro dispositivo de audio analógico. # CRIT10 **44.95**



GigaWorks T20 Serie II

Bocinas estéreo

Diseñada para usar con computadora, cada bocina de 14W tiene un diseño de dos vías, con tweeters dedicados y controladores de mediano alcance. BasXPort mejora la respuesta de baja frecuencia sin necesidad de subwoofer dedicado. Control de bajos, agudos y volumen, junto con conectores de entrada de auriculares y auxiliar en el frente de uno de los satélites. # CRGT202 **94.95**



Sistema de bocinas estéreo de 50W c/2.1 canales

Las bocinas satélite brindan sonido vía controladores rango completo micrometálicos duales con magnetos de neodimio que dan a la música y los juegos un sonido rico. Se incluye control remoto cableado para controlar las bocinas. También tiene un conector para auriculares para escuchar en privado. # HEGM326AA **59.95**



NX-A01

Sistema cúbico de bocinas estéreo Gobernada por controladores de titanio duales, la bocina-cubo presenta una impresionante salida de 4W por canal. Conéctela a cualquier dispositivo con un miniconector de salida estéreo 1/8" (3.5 mm). El control de volumen es fácilmente accesible en el sistema de bocinas mismo. # YANXA01BL **49.95**



Routers

0800-222-0045 Argentina 001-866-806-9068 México

TEW-652BRP Router hogareño inalámbrico N

- Brinda soporte para 802.11b/g/n
- Antenas externas con tecnología MIMO
- Cuatro puertos cableados 10/100Mbps Ethernet
- Para seguridad, incluye soporte 64/128 bits WEP, WPA/WPA2 y WPA-PSK/WPA2-PSK

• Firewall integrado protege su red de ataques externos
 B&H# TRTEW652BRP..... **54.95**

TEW-647GA

Adaptador inalámbrico N para juegos



- Conecte su consola de juegos a una red inalámbrica N de alto rendimiento.
- Juegue en línea o conecte múltiples consolas para jugar lado a lado.
- Funciona con Wii, Xbox, Xbox 360 y PlayStation 2 y 3
- Wi-Fi Protected Setup (WPS) de un toque
- Asistente de configuración sencillo y configuración de buscador web intuitiva

B&H# TRTEW647GA..... **Llame o conectese**

TEW-624UB

Adaptador USB inalámbrico N 300Mbps

- Brinda soporte para 802.11b/g/n • 2 antenas internas con MIMO • Conecte su PC o computadora portátil a una red inalámbrica en minutos • Configuración de encriptación de un paso con Wi-Fi Protected Setup • Brinda soporte 64/128 bits WEP, WPA/WPA2 y WPA-PSK/WPA2-PSK

B&H# TRTEW624UB..... **46.95**

BELKIN®
N+ Router inalámbrico

- Compatibilidad Wi-Fi 802.11b/g/n
- Cuatro puertos gigabit ethernet
- Firewall integrado protege computadoras conectadas
- Seguridad por protección Wi-Fi se puede configurar tocando un botón.
- Puerto USB para conectar discos rígidos USB a su red

B&H# BEWNR..... **72.95**

N1 Vison Router inalámbrico

- Igual al N+, pero además tiene una pantalla interactiva que muestra la velocidad de la banda ancha de su red, uso de ancho de banda de su computadora, estado de los dispositivos de red conectados y mucho más.
- 802.11n con diseño de radio 3x3 brinda excelente velocidad y cobertura inalámbrica completa.

B&H# BEN1VWLR..... **121.95**

Inalámbrico N+ Adaptador USB

- Agrega capacidad de red inalámbrica 802.11n y 802.11g a su computadora.
- Botón de configuración protegida por Wi-Fi
- Incluye cómoda base para escritorio
- Software de utilidades de red inalámbrica incluida

B&H# BEWLNA..... **79.95**

BWRG1000 Router inalámbrico 802.11b/g de largo alcance

El router inalámbrico más poderoso que permiten las leyes de Estados Unidos, el BWRG1000 con 802.11b/g puede funcionar como router, puente, punto de acceso o repetidor. Los clientes b/g estándar se pueden conectar al BWRG1000 desde 400m de distancia en forma confiable. Este rango se consigue con antenas 2.2dBi estándar desmontables para patrones de radiación personalizados exclusivos en cualquier instalación inalámbrica.

- Al cubrir hasta cuatro veces el área de los routers estándar, es ideal para hogares grandes, hoteles, residencias múltiples, pequeñas y medianas empresas, centros de asistencia, almacenes, puertos deportivos, lugares públicos y más.

- Administración remota, paso VPN, 802.1x, hosting DMZ, redireccionamiento de puertos, filtros MAC, filtros IP, Quad SSID y mucho más.
- Características de seguridad incluyen WPA2-Enterprise, WPA-PSK, RADIUS, WEP y autenticación MAC.

B&H# BOBWRG1000..... **279.95**

BWAPG1000 Punto de acceso inalámbrico

El BWAPG1000 es un punto de acceso, puente punto a punto, puente punto a multipunto y repetidor inalámbrico 802.11b/g de alto rendimiento confiable y accesible. Puede obtener una señal fuerte a grandes distancias y es compatible con PoE 802.3af para asegurar flexibilidad para cualquier tipo de trabajo de integración.

- Se desempeña al más alto nivel de respuesta de salida permitido por la FCC.
- Conéctese al BWAPG1000 desde 400m de distancia.
- Seguridad incluye WPA2-Enterprise, WPA-PSK, RADIUS, WEP y autenticación MAC. • Administración remota, paso VPN, 802.1x, filtros MAC, Quad SSID y más.

B&H# BOBWAPG1000..... **239.95**

DWA-160 Adaptador USB banda dual Xtreme N

Transfiera video HD en toda su casa, comparta archivos y conéctese. Cuando se usa con un router de banda dual, el DWA-160 opera en dos bandas para que evite interferencia y trabaje tranquilo. Elija 2.4GHz o 5GHz para transferencia de video HD optimizada. Botón Wi-Fi Protected Setup™ para conexión fácil.

B&H# DLXDUSBA..... **74.95**

DIR-615 Router inalámbrico N

- IEEE 802.11g y IEEE 802.11n
- QoS Engine prioriza el tráfico para permitir experiencia de juegos y llamadas (VoIP) mejorada.
- Brinda soporte para normas WPA™ y WPA2™ para prevenir acceso no autorizado.
- Firewalls activos dobles (SPI y NAT) evitan ataques potenciales a través de Internet.
- Asistente de configuración de router rápido configura conexión, ajustes de red inalámbrica y características de seguridad para comenzar a funcionar inmediatamente.

B&H# DDIR615..... **39.99**

DIR-655 Router Gigabit Xtreme N

Equipado con tres antenas externas, este router brinda cobertura inalámbrica superior para hogares y oficinas grandes o para usuarios con aplicaciones de banda ancha intensivas. Incluye un interruptor Gigabit de 4 puertos que conecta dispositivos cableados Gigabit para disfrutar juegos sin demora y transferencia de archivos rápida.

(B&H# DDIR655)..... **94.95**

DIR-685 Router de almacenamiento Xtreme N

El DIR-685 combina un router Wi-Fi 802.11n de largo alcance con almacenamiento en red (NAS) vía ranura integrada para disco rígido 2.5", servidor de impresora y monitor LCD 3.2" para visualizar fotos digitales y diagnósticos de red. Su diseño vertical y botones táctiles sensibles permiten a los usuarios visualizar fácilmente la pantalla LCD que muestra estado del dispositivo, fotos digitales, videos, pronósticos del tiempo y otra información en 1.6 millones de colores. B&H# DDIR685..... **239.99**

DIR-825 Router Gigabit doble banda Xtreme N

El DIR-825 posee dos bandas inalámbrico N para que los usuarios puedan ver correo electrónico y navegar en Internet en la banda 2.4GHz mientras transfieren películas de alta definición (HD) y otros medios en la banda 5GHz. El DIR-825 también posee tecnología SharePort™ que permite a los usuarios compartir dispositivos USB como impresoras y unidades de almacenamiento con otras computadoras de la red, tanto en forma cableada como inalámbrica. SharePort transforma el puerto local USB ubicado en la parte trasera del router DIR-825 en un puerto de red virtual rápido y sensible para que los usuarios puedan acceder a un conjunto de dispositivos USB sin importar si están en el hogar o la oficina.

B&H# DLDIR825..... **129.99**



LINKSYS® by Cisco

WRT-54G2 Router banda ancha inalámbrico G

- Retrocompatible con sistemas heredados 802.11b.
- Seguridad inalámbrica (WPA2) y firewall SPI salvaguardan su red hogareña y computadoras de los ataques de Internet.
- Cuatro puertos estándar Ethernet RJ-45 10/100Mbps
- Función de instalación con solo presionar un botón hace la configuración simple y sencilla.
- Se puede colocar horizontalmente o montarlo en pared.

B&H# LIWRT54G2..... **49.95**

WRT-120N

Router banda ancha inalámbrico N

Igual al anterior, excepto que posee IEEE 802.11n (draft 2.0) para brindar el doble de velocidad.

B&H# LIWRT120N..... **64.95**

WRT-160N

Router banda ancha inalámbrico N con MIMO

Igual al anterior, y además incorpora tecnología MIMO (Multiple In, Multiple Out) que utiliza la reflexión de señales que confunde a las tecnologías inalámbricas comunes para alzar el rango y reducir las zonas muertas.

B&H# LIWRT160N..... **79.95**

WRT-160NL

Router banda ancha inalámbrico N con Storage Link

Igual al anterior, pero la característica Storage Link también le permite conectar un disco rígido o dispositivo de almacenamiento USB directamente a su red para agregar fácilmente gigabytes de almacenamiento. Tenga acceso a su música, videos o archivos de datos desde cualquier PC de su red o en forma segura vía Internet. Servidor de medios integrado transmite a otras PC o adaptadores digitales de medios.

B&H# LIWRT160NL..... **99.95**

WRT-320N

Router Gigabit inalámbrico N doble banda

Como un avance a partir del WRT-160N, el WRT-320N tiene dos bandas de radio inalámbrico N para que pueda elegir aquella con menor interferencia en su área: 2.4GHz o 5GHz. Incluye un interruptor Gigabit 10/100/1000 de 4 puertos que conecta dispositivos cableados Gigabit para disfrutar juegos sin demora y transferencia de archivos rápida.

B&H# LIWRT320N..... **109.00**

WRT-400N

Router de banda dual simultánea inalámbrico N

Igual que el WRT-320N, excepto que las bandas 5 GHz y 2.4 GHz están diseñadas para funcionar en forma separada y simultáneamente, para que pueda personalizar su configuración ideal. Por ejemplo, use la banda 2.4 GHz para navegar, enviar correo electrónico e imprimir mientras mantiene la banda 5 GHz libre para tráfico sensible como música, juegos y video de alta definición. (No tiene Gigabit Ethernet, solo puertos Ethernet RJ-45 10/100Mbps).

B&H# LIWRT400N..... **139.95**

WRT-610N

Router de banda dual simultánea inalámbrico N

Igual al anterior, pero además posee cuatro puertos Gigabit Ethernet 10/100/1000, Storage Link integrado para transformar cualquier dispositivo de almacenamiento USB en NAS (almacenamiento en red) y servidor de medios integrado que transfiere música, videos y fotos a cualquier adaptador de medios UPnP compatible.

B&H# LIWRT610N..... **169.95**



Redes cableadas



Actiontec® MegaPlug AV Kit adaptador Ethernet 200Mbps

El MegaPlug AV 200Mbps permite extender su LAN hogareña sin necesidad de cableado costoso. El kit incluye dos puertos Ethernet para pared; cada uno se conecta en una salida CA de pared para conectividad de red. Este sistema se comunica a velocidades hasta 200Mbps, lo que permite utilizar el cableado eléctrico de su hogar para instalar la red. Incluso puede usarlo como parte de una red inalámbrica para ayudar a eliminar "zonas muertas" de cobertura.

ACHLE2000301..... **99.95**

Actiontec® MegaPlug

Kit adaptador Ethernet y hub de 4 puertos mediante cableado eléctrico 85Mbps

El MegaPlug permite extender su LAN hogareña sin necesidad de cableado costoso. Los transceptores transmiten datos de red mediante el sistema eléctrico de su hogar. El kit incluye 2 transceptores. La unidad más pequeña posee 1 puerto, ideal para usar como conexión de su router hogareño. El transceptor más grande tiene 4 puertos Ethernet que permiten conectar varios dispositivos. Todo lo que necesita para comenzar con HomePlug está incluido en el kit.

ACHLE085090..... **104.95**



LINKSYS® Kit de red AV mediante cableado eléctrico

Extienda su LAN hogareña sin necesidad de cableado costoso. El kit incluye un módulo transmisor y receptor que le da todo lo que necesita para comenzar. Encriptación AES de 128 bits para transferir datos en forma segura. El kit permite hacer uso del cableado eléctrico de su hogar para extender la cobertura de una red Ethernet. Incluso puede usarlo como parte de una red inalámbrica para ayudar a eliminar "zonas muertas" de cobertura. El módulo receptor posee cuatro puertos Ethernet que permiten conectar varios dispositivos sin necesidad de un interruptor individual.

LIPLK300..... **129.95**

NETGEAR® Kit interruptor Ethernet de pared 85Mbps

Extienda su LAN hogareña sin necesidad de cableado costoso. Simplemente conecte el adaptador de cableado eléctrico incluido a su router de Internet e instale el interruptor de 4 puertos en otra habitación de la casa. Los dos dispositivos se comunican a velocidades hasta 85Mbps, lo que permite utilizar el cableado eléctrico de su hogar para instalar una red. Incluso puede usarlo como parte de una red inalámbrica para ayudar a eliminar "zonas muertas" de cobertura.

NEXEB1004100..... **119.95**



NETGEAR® Kit de extensión Ethernet de pared

Extienda su LAN hogareña sin necesidad de cableado costoso. El kit incluye dos puertos Ethernet para pared; cada uno se conecta en una salida CA de pared para conectividad HomePlug. Se puede comunicar con otros dispositivos HomePlug a velocidades hasta 14Mbps, lo que permite utilizar el cableado eléctrico de su hogar para instalar una red. Incluso puede usarlo como parte de una red inalámbrica para ayudar a eliminar "zonas muertas" de cobertura.

NEXE102GNA..... **79.95**



Mini hub USB 2.0 alta velocidad 7 puertos

Ofrece siete puertos USB 2.0 alta velocidad para cubrir sus necesidades de conectividad. Brinda una tasa de transferencia de datos hasta 480Mbps. Retrocompatible con USB 1.1.

IOHU27P29.95



Hub móvil USB 2.0 3 puertos

Convierte un puerto USB 2.0 en tres. Además, posee un conector mini-B, que permite conectar un dispositivo portátil como un celular o MP3, para sincronizar y cargar.

IO3PUSB2MH9.95



Micro hub USB 2.0 4 puertos

Transforma una simple conexión USB 2.0 en cuatro. Con sustitución en caliente y plug-and-play, posee una tasa de transferencia de 480 Mbps y LED de energía y contracorriente para cada conexión.

IOHMU24P19.95



Hub USB 2.0 4 puertos

Convierte un puerto USB 2.0 en cuatro. Ideal para usuarios que están cansados de cambiar constantemente los cables para conectar múltiples dispositivos USB. El tamaño compacto es perfecto para usuarios de computadoras portátiles.

IO4PUSB2H4.95



Hub y lectora de tarjeta USB 2.0 5 puertos

Hub USB 2.0 de escritorio con lectora de tarjeta de memoria integrada 56 en 1 que puede descargar películas de casi cualquier formato de tarjeta de memoria sin adaptador. También ofrece un cable USB mini-B integrado para carga de dispositivos y teléfonos y un adaptador CA.

IOHCRMBC34.95



Hub 3 puertos FireWire o 4 puertos USB 2.0

¿Cansado de intercambiar cables para conectar los múltiples dispositivos FireWire y USB? Este hub transforma un puerto FireWire-400 de su computadora en 3 y un puerto USB 2.0 en 4. Conecte unidades, iPods, videocámaras, lectoras de tarjeta de memoria y otros dispositivos.

IOHFW3U427.95



Hub USB 2.0 alta velocidad 7 puertos

¿Cansado de intercambiar cables para conectar múltiples dispositivos USB? Este hub transforma un puerto USB 2.0 en siete. Incluye adaptador CA para trabajar con múltiples dispositivos USB que normalmente quitan energía de su computadora.

BEHU7PY29.95



D-Link® DUB-H4

Hub USB 2.0 alta velocidad 4 puertos

Agregue escáneres, impresoras, videocámaras digitales, discos rígidos de alta velocidad y más; rendimiento de datos hasta 480Mbps/puerto en modo alta velocidad. Todos los dispositivos conectados tienen sustitución en caliente, para que puedan conectarse y desconectarse sin tener que apagar su computadora.

DLDUBH424.95



Hub USB 2.0 alta velocidad 7 puertos MacaTriHub

¿Cansado de intercambiar cables para conectar múltiples dispositivos USB? Ahora puede transformar un puerto USB 2.0 en siete. Incluye adaptador CA para trabajar con dispositivos USB que normalmente quitan energía de su computadora.

MATRIHUB729.95



Adaptador USB Bluetooth 2.0+EDR

Llave electrónica de expansión USB que agrega funcionalidad Bluetooth 2.0+EDR a su computadora. Esto permite que su computadora se comuniquen con dispositivos con Bluetooth como teléfonos celulares, PDA, etc.

ALABD202014.95



Hub FireWire 6 puertos

Conecte hasta seis dispositivos FireWire sin tener que buscar puertos detrás de su computadora. Conecte videocámaras DV, dispositivos de almacenamiento, scanners, impresoras. También actúa como repetidor FireWire, para colocar dispositivos a 4.6m de otros dispositivos conectados. Hub FireWire 6 puertos en blanco (BEHFW6P)37.95
Hub FireWire 6 puertos en plata (BEHFW6PS)42.95



D-Link® DUB-H7

Hub USB 2.0 alta velocidad 7 puertos
Conecte docenas de dispositivos USB a su computadora; rendimiento de datos hasta 480Mbps/puerto en modo alta velocidad. Todos los dispositivos conectados tienen sustitución en caliente, para que puedan conectarse y desconectarse sin tener que apagar su computadora.
DLDUBH732.95



Nubbin

Miniadaptador USB 2.0 802.11n
Adaptador Wi-Fi extremadamente compacto, perfecto para computadoras portátiles. Sobresale escasos 18mm del sistema y brinda soporte para transferencia de datos alta velocidad inalámbrico 802.11n.

MVNUBBIN34.95



TRENDnet® TBW-105UB

Adaptador compacto Bluetooth USB

- Agregue funcionalidad Bluetooth a su computadora conectándolo a un puerto USB disponible.
- Diseño ultracompacto
- Disfrute calidad de sonido clara sin interferencias.
- Conéctese en forma inalámbrica hasta 10m

TRTBW105UB16.95



GUWH204KIT Kit adaptador y hub USB inalámbrico

Mueva los dispositivos USB lejos de su computadora portátil o PC para eliminar el desorden de los cables y liberar espacio de escritorio. Ahora puede conectar cualquier dispositivo USB a su PC Windows en forma inalámbrica. El kit incluye adaptador USB inalámbrico para su computadora y hub USB inalámbrico de 4 puertos. Instalación fácil. Rango de operación inalámbrico de 9m permite flexibilidad de ubicación en su lugar de trabajo.

IOWLUHAK54.95



GUW2015VKIT Kit USB a VGA inalámbrico

Ahora puede agregar una pantalla alta resolución a su sistema de computación vía interfaz USB inalámbrica. Simplemente instale el software, conecte el adaptador USB a su PC y el adaptador VGA a su pantalla VGA. Estará listo para ampliar su escritorio a otra pantalla en forma inalámbrica. Disfrute videojuegos desde su PC o navegue en Internet en su TV de pantalla plana favorito sin la limitación de los cables. Ofrece soporte para modos escritorio extendido y escritorio en espejo.

- Elimine los largos y poco atractivos cables.
- Con soporte de resoluciones 4:3 hasta 1600 x 1200 y resoluciones 16:10 hasta 1680 x 1050 a distancias hasta 9m.
- Úselo para transferir video fluido a resoluciones hasta 1280 x 720 (720p) desde 4.6m.

IOGWH2015VKIT142.95





GCS634U

MiniView™ Interruptor KVM USB con audio

- Autoalimentado, el interruptor KVM permite ejecutar y compartir simultáneamente audio entre cuatro computadoras con un solo teclado USB, monitor y mouse USB. Cambie computadoras vía accesos directos preprogramados.
- Tecnología espía USB exclusiva para asegurar operación sin problemas de la emulación de teclado y mouse, así como brindar soporte para monitores Plug-n-Play y la mayoría de mouse de rueda.
- Resoluciones hasta 2048 x 1536, permite el uso de monitores grandes. • El soporte de audio permite compartir bocinas multimedia entre las computadoras conectadas.
- Compatible con computadoras Windows y Mac; además, cuando usa un teclado de PC, tiene un conjunto de accesos directos diseñados para emular las teclas especiales de las computadoras Mac.
- Dos cables KVM de 1.8m moldeados y dos cables 1.8m desmontables.



IO4PUKHK 59.95

GCS22U • GCS24U

Interruptor KVM USB 2 y 4 puertos

- Comparta un solo teclado (incluso Mac), mouse y monitor entre dos o cuatro computadoras.
- Interfaz de pulsador con remoto cableado 2m para intercambio fácil.
- Cables moldeados 91cm para instalación simple
- Puertos claramente identificados.
- Ofrece soporte de resoluciones VGA hasta 2048 x 1536 pixels, lo que permite su uso con monitores grandes.



GCS22U Interruptor 2 puertos (IOGCS22U) 19.95
GCS24U Interruptor 4 puertos (IOKVMCS4P) 33.95

GCS632U

MiniView™ Microinterruptor USB PLUS KVM

- Use un teclado USB, monitor y mouse USB para controlar dos computadoras USB; además, puede compartir bocinas multimedia.
- Brinda soporte para teclas especiales en teclados Mac y Sun
- Selección de puerto vía cómoda tecla de acceso directo. • Tecnología espía USB permite emulación completa de teclado y mouse USB para inicio sin errores.
- Brinda soporte para monitor plug-n-play (resolución hasta 2048 x 1536) • Modo AutoScan integrado
- LED para permitir fácil monitoreo de estado



IOGCS632U 27.50

GUB201 Interruptor USB 2.0 para compartir periféricos

- Permite que dos PC y/o Macs compartan un dispositivo USB o grupo de dispositivos USB mediante un hub USB de uno en uno.
- El periférico se puede asignar a una computadora en forma manual o con acceso directo (plug-n-play).
- Dispone de administración avanzada exclusiva mediante una aplicación basada en Windows (incluida) que puede limitar o extender las capacidades de compartir entre una, dos, tres o cuatro computadoras.



IOUSS2P 19.95

GCS1762 • GCS1764

Interruptores KVM DVI 2 y 4 puertos

- Combina un interruptor KVM USB de 2 o 4 puertos con capacidad para compartir periféricos y al mismo tiempo brinda una interfaz para monitor digital (DVI). Use un teclado, un monitor y un mouse para controlar dos o cuatro sistemas PC o Mac (con adaptador).
- El interruptor independiente (asíncrono) permite que el enfoque KVM esté en una computadora mientras que el enfoque periférico USB esté en otra. Esto elimina la necesidad de comprar un hub USB separado así como servidores de impresora, divisores de módem, etc.
 - DVI brinda soporte tanto a entrada digital (pantallas planas, proyectores de datos, plasmas y decodificadores) y entrada de video analógico. • La emulación de mouse y teclado asegura operación fácil y también brinda soporte para monitores plug-n-play hasta 1920 x 1440 de resolución.



GCS1762 Interruptor 2 puertos (IODKSU2) 129.95
GCS1764 Interruptor 4 puertos (IODKSU4) 174.95

GCS932U

MiniView™ Micro DVI-D KVM con audio

- Comparta un monitor DVI, mouse, teclado, bocinas y micrófono entre dos computadoras.
- Presione el interruptor con el remoto incluido o use las teclas de acceso directo para intercambiar las funciones de control y audio en forma independiente entre computadoras.
- Activación reprogramable de teclas de acceso directo para teclados sin tecla Scroll Lock
- Brinda soporte para monitores DVI de enlace simple con resolución hasta 1920 x 1200 a 60 Hz
- Brinda soporte para mouse de dos botones y rueda de deslizamiento, teclados Mac y la mayoría de conjuntos de teclado/mouse inalámbrico.



IODKSUDH 84.95

GCS62 MiniView™ Microinterruptor KVM PS/2

- El interruptor KVM PS/2 2 puertos más pequeño disponible permite compartir un teclado, un monitor y un mouse para controlar dos PC o sistemas Mac (con adaptador opcional).
- La emulación de mouse y teclado asegura operación fácil y también brinda soporte para monitores plug-n-play hasta 1920 x 1440 de resolución. • Modo AutoScan integrado
- LED para permitir fácil monitoreo de estado
- Cables moldeados 2m para instalación simple



IO1MMSK2 19.95

GCS42UW6

Interruptor KVM USB compacto 2 puertos

- Igual al anterior, excepto que posee dos cables moldeados de 2m para simplificar la instalación; la selección de computadora se hace vía pulsadores, y hay LED para permitir fácil monitoreo de estado.



IOGCS42UW6 19.95



TK-207K

Interruptor KVM USB 2 puertos

- Comparta dos PC con un teclado, un monitor y un mouse. Intercambie entre las dos PC con solo presionar un botón. • Monitoreo de dispositivos con Auto-Scan y respuesta sonora. • Resolución 2048 x 1536 de alta calidad para visualización nítida. • Brinda soporte para la mayoría de los sistemas operativos y diseños de mouse avanzados. • Incluye todo el cableado necesario



TRTK207K 19.95

TK-205K

Interruptor KVM 2 puertos

- Comparta dos PC con un teclado, un monitor y un mouse.
- Emulación teclado/mouse PS/2.
- Monitoreo de dispositivos con Auto-Scan y respuesta sonora.
- Resolución 2048 x 1536 de alta calidad para visualización nítida. • Brinda soporte para la mayoría de los sistemas operativos y diseños de mouse avanzados.
- Incluye todo el cableado necesario



TRTK205K 19.95

BELKIN®

Flip Interruptor KVM USB con audio p/2 computadoras

- Aproveche el Flip para usar el monitor grande y el teclado completo tanto en su computadora portátil como en la de escritorio.
- Solo coloque el remoto en cualquier lugar del escritorio y presione para cambiar su monitor de una computadora a otra.
 - Comparte un equipo de bocinas entre computadoras.
 - LED de dos colores indica qué computadora está funcionando



BEFKVMS2PUSB 32.95

Flip DVI-D

Interruptor KVM USB con audio p/2 computadoras

- Brinda soporte a monitores DVI de enlace simple y doble (resolución de video hasta 2560 x 1600) como Apple Cinema Display.
- Tenga acceso a dos computadoras usando el mismo monitor DVI, teclado, mouse y bocinas.
- Simplemente presione el botón para cambiar su monitor de una computadora a otra.
- Brinda soporte total para todos los teclados y mouse de PC y Mac con base USB, incluso todas las teclas de funciones especiales.
- Escuche música en una computadora mientras trabaja en la otra.
- LED de dos colores indica qué computadora está funcionando



BEF1DG102D 140.95

F1DN102U

Interruptor KVM OmniView Secure 2 puertos

- Interruptor KVM 2 puertos diseñado para instalaciones militares y gubernamentales donde la seguridad es imperativa. El interruptor garantiza que la integridad de los datos no se compromete en el cambio de una computadora a otra, mediante el uso de un procesador dedicado para cada puerto.



BEKVMSS2P 253.95

Hauppauge!

WinTV-HVR-1600

Sintonizador de TV PCI para Windows

Sintonizador de TV PCI interno diseñado para usar en Windows Media Center. Sintonice señales de TV ATSC, NTSC y Clear QAM con su computadora.

- Incluye software WinTV v6, WinTV-Scheduler y Ulead DVD MovieFactory • Captura video de fuentes S-video
 - Incluye emisor infrarrojo y control remoto receptor (no remoto)
- # HA1199.....**86.95**



WinTV-HVR-2250

Sintonizador de TV PCI Express para Windows

- Sintoniza ATSC, NTSC y Clear QAM
- Úselo con Windows Media Center en XP y Vista
- Diseño de bajo perfil para instalar en gabinetes de computadoras de línea delgada • Captura video de fuentes S-video • Hardware codificador de video MPEG-2
- Incluye remoto inalámbrico, emisor infrarrojo y receptor control remoto

HA1213.....**129.95**



WinTV-HVR-850

Sintonizador de TV USB

Sintonizador de TV USB 2.0 externo para sistemas Windows; sintoniza señales digitales ATSC que a menudo se emiten en 1080i HD.

- Incluye antena portátil y software PVR para Windows
- # HA1200.....**55.95**



WinTV-HVR-950Q

Sintonizador de TV USB

Sintonizador de TV USB 2.0 externo para Windows, el WinTV-HVR-950Q puede recibir señales ATSC y Clear QAM digitales que a menudo se emiten en 1080i HD.

- Captura S-video y compuesto vía cable de conexión incluido
 - Incluye software PVR para Windows • Incluye antena portátil y control remoto tamaño tarjeta
- # HA1191.....**69.95**



WinTV-HVR-1950

Sintonizador de TV USB 2.0 externo



Sintonizador de TV USB 2.0 externo para Windows, el WinTV-HVR-1950 puede recibir señales ATSC y Clear QAM digitales, y sintonizar estaciones de radio FM. Diseñado para usar en escritorio, también posee codificación de hardware

MPEG-2 e incluye control remoto y emisor infrarrojo.

- Captura video de fuentes compuesto y S-video
 - Incluye software WinTV PVR y Ulead DVD Movie Factory
- # HA1192.....**129.95**



pinnacle
A division of Avid

PCTV HD Stick • PCTV HD Pro Stick

Sintonizadores externos USB para HDTV

Lleve HDTV digital a su PC con funcionalidad full DVR. Ya no deberá modificar sus horarios para disfrutar sus programas de TV favoritos. Ahora puede pausar, cambiar por tiempo e incluso grabar automáticamente todos sus programas favoritos en SD o HD hasta 1080i. También incluye soporte para cable digital (ClearQAM).

- Las emisiones de red HDTV están disponibles en forma gratuita por aire en muchas áreas. Todo lo que debe hacer es conectar la miniantena HDTV a la tarjeta para recibir la señal. Además de TV digital, puede recibir TV analógica estándar (NTSC) vía cable.
- El software TVCenter Pro incluido no solo le permite mirar TV sino también grabar en su disco rígido. Transforma su PC en un PVR con cambio de tiempo: pause, retroceda o avance sus

programas de TV favoritos.

- Programe grabación de TV mediante búsqueda por palabras claves o usando una guía de programación electrónica. Programe la grabación de toda una temporada de su programa favorito con un solo clic.
- Totalmente compatible con computadora portátil o PC equipada con Windows Media Center.

Características mejoradas de PCTV HD Pro Stick:

- Captura audio y video definición estándar de su decodificador de cable/satélite o videocámara con el cable adaptador A/V incluido.
- Incluye control remoto y antena telescópica de alta ganancia.
- Sonido estéreo para TV analógica y digital, también recepción

FM estéreo.

- Graba los programas automáticamente a su disco rígido en formato MPEG-1/2 o DivX o directo en DVD.

PCTV HD Stick (PIPCTV801ESE).....68.95

PCTV HD Pro Stick (PIPCTV801E).....99.95

Tarjeta PCTV HD Igual a HD Pro Stick excepto que en versión tarjeta PCI (PIPCTVHDC).....74.95



Minisintonizador de HDTV USB

- Transforme su PC o computadora portátil en HDTV y PVR
- Mire, grabe y reproduzca video grabado
- Software de guía electrónica de programación de TV
- Archive los medios grabados a DVD o transfiera la programación grabada a un iPod o PSP.

ADMHDTVUSB.....**49.95**



ATI TV Wonder HD 600

Sintonizador de TV USB

- Reciba transmisiones HDTV por aire, así como señales de televisión por cable.
- Mire, grabe y reproduzca video grabado
- Software de guía electrónica de programación de TV

DITV6USBDA.....**78.95**



AVerMedia®

AVerTVHD Volar MAX

Sintonizador de TV USB

- Reciba señal digital ATSC y Clear-QAM por medio de la antena HDTV de alta ganancia
- Ofrece soporte de video 1080i HD • Compatible con Mac/Win
- El software posee funcionalidad de cambio por tiempo, que permite usar su computadora como DVR.
- Graba video en formato H.264, perfecto para transferir a un iPod

AVMTVHVMXR.....**49.95**



AVerTV Hybrid NanoExpress

Sintonizador de TV digital para computadoras portátiles

- Interfaz ExpressCard/54
 - Compatible con normas de difusión de Estados Unidos e internacionales
 - Mire y grabe televisión analógica y digital. • Grabe en formato H.264, ideal para mirar en un iPod.
 - Cambio rápido de canales, PiP y PoP, previsualización de 16 canales.
 - Incluye guía de programación electrónica para planificación.
- # AVMTVHNOER.....**89.95**



AVerTV Hybrid Ultra USB

Tarjeta de sintonización HDTV USB 2.0 para Windows

- Opera con funciones PVR de Windows XP MCE, Vista Home Premium y Ultimate.
 - Ofrece soporte de HD 1080i en 4:3/16:9.
 - Sintonizador de radio FM • Captura compuesto o S-video
 - Controla cable o decodificador satelital vía emisor infrarrojo incluido. • Incluye control remoto certificado MCE
- # AVMTVHBMCR.....**114.95**



AVerTV Bravo Hybrid PCI Express

Sintonizador de TV

- Reciba transmisiones HDTV por aire directamente en su escritorio.
 - Interfaz PCI Express
 - Ofrece soporte de señales de TV por cable • Captura video analógico de una fuente S-video compuesta
 - Sintonizador de radio FM integrado
 - Mire, grabe y reproduzca video grabado
- # AVMTVBHPCR.....**56.95**



Kensington®

Presentador inalámbrico

Tenga el control de sus presentaciones. Del tamaño de la palma de la mano y fácil de usar, este presentador incorpora tecnología inalámbrica 2.4GHz. Lo libera de distracciones y le permite focalizarse en lo que importa: su presentación.

- Controle las presentaciones desde 18m de distancia.
- Receptor inalámbrico se guarda dentro del cuerpo del controlador para fácil transporte.
- Diseño intuitivo de 4 botones posee encendido de un toque.
- Control táctil para uso fácil y simple.

- Diseño ergonómico se ajusta cómodamente a la palma de la mano.
- Textura engomada ofrece agarre seguro y cómodo.
- 2 baterías AAA ofrecen larga vida útil (incluidas)



B&H# KEPWL..... 36.50

Kensington®

Presentador inalámbrico con puntero láser

Igual al anterior, excepto que agrega un rayo láser brillante para brindar mayor visibilidad al puntero.

B&H# KEPWLLP..... 40.95



Presentador inalámbrico R400

Navegue por su presentación con confianza. Los botones son fáciles de encontrar al tacto. Y el contorno suave se siente estupendo en su mano.

Fácil de usar, sin software para instalar. Solo enchufe el receptor en el puerto USB para comenzar.

- Cuando termina la presentación, guarde el receptor en el presentador, coloque el presentador en la maleta y listo.
- El puntero láser rojo facilita que la audiencia vea exactamente qué está apuntando.
- Rango de 15m le permite moverse y circular por la sala.

B&H# LOWLPR400..... 44.95



IOGEAR

Phaser 3-in-1 Mouse de presentación inalámbrico

Con contorno ergonómico para uso cómodo, el Phaser 3-in-1 incorpora tecnología RF avanzada 27Mhz, que le permite funcionar en cualquier lugar y desde cualquier dirección dentro de los 9m de rango.

- Compatible con Mac y PC
- No hay necesidad de apuntar el mouse hacia la computadora o los sensores.
- Control de cursor omnidireccional operado con el pulgar le permite funcionar como un mouse totalmente funcional y presentador remoto.
- Apuntador láser integrado lo convierte en una herramienta excelente tanto para el salón de clases como para las presentaciones en campo.
- Receptor USB Plug-N-Play, no necesita software.
- No necesita software para hacer cambios de resolución (dpi)
- Alimentado con dos baterías AA recargables, la base de carga USB provista brinda carga de baterías vía puerto USB.

B&H# IORFPM..... 39.95



Microsoft®

Mouse presentador inalámbrico para computadoras portátiles 8000

Haga más y lleve menos. Un mouse de computadora portátil que integra presentador de diapositivas, puntero láser y control de medios remoto. Superherramienta todo en uno para la oficina, los viajes y el hogar, es el único dispositivo de entrada que necesita.

- Cuando se usa como mouse, el dispositivo presenta un factor de forma estándar y tracking láser para precisión. Se puede usar en superficies como vidrio, donde el tracking óptico convencional no funciona.
- Póngalo boca arriba y tendrá controles de presentación como avance, retroceso y ajuste de volumen.
- El puntero láser integrado lo convierte en una gran opción para profesionales que brindan presentaciones.
- Interruptor encendido/apagado para ahorrar energía e indicador LED le avisa cuándo cambiar las baterías.

B&H# MIMSE8000..... 58.50



AMP18US

Remoto de presentación multimedia

El AMP18US ofrece la forma más fácil de dar presentaciones.

Solo dos botones es todo lo que necesita para abrir y navegar por su presentación sin tener que presionar teclas innecesarias. La más moderna tecnología inalámbrica RF 2.4GHz funciona desde 15m y brinda flexibilidad para presentaciones en salas de conferencias o salones de clases grandes. El minireceptor USB se almacena dentro del presentador, así está siempre listo para usar. Con diseño ergonómico y agarre cómodo, el AMP18US es fácil de operar para presentaciones fluidas en el trabajo o la escuela.

AMP18US (TAAMP18US)..... 39.99



AMP13US • AMP09US

Remoto de presentación multimedia

Aún mejor, AMP13US y AMP09US poseen tecnología KeyLock™ que bloquea botones innecesarios para evitar la presión accidental de botones. También ofrece apuntador láser integrado para resaltar contenido importante y botones retroiluminados visibles en entornos con poca luz. Igual en todo lo demás, el

AMP09US agrega controles de volumen y cursor para que pueda escuchar música o acceder a otros programas en forma inalámbrica.

AMP13US (TAAMP13US)..... 49.99 AMP09US (TAAMP09US)..... 69.99



Presentador Profesional R800

Realice presentaciones de alto impacto con un poderoso láser verde que su audiencia pueda ver, incluso en ambientes muy iluminados o sobre plasmas o LCD. Siéntase libre para moverse por el salón, hasta 30m.

- Pantalla LCD lleva el tiempo y la recepción inalámbrica con una mirada rápida y alertas vibrantes silenciosas.
- Navegue por su presentación con confianza. Los botones son fáciles de encontrar al tacto. Y el contorno suave se siente bien en su mano.

B&H# LOPPR800..... 86.95



PREZ1 Remoto Easy Presenter

El Easy Presenter brinda control inalámbrico completo de PowerPoint y Keynote para su computadora Windows o Mac. Los controles incluyen audio más apuntador láser. No tiene software para instalar. Solo enchufe el receptor en el puerto USB de su PC o Mac y comience a trabajar en segundos.

B&H# KEEP..... 34.99



Presentation Remote

El Presentation Remote brinda control total sobre sus presentaciones PowerPoint o Keynote. Posee apuntador láser integrado, control de mouse y programabilidad de usuario. Transmite señales hasta 18m y su funcionalidad plug-and-play significa que no tiene software para instalar. Se conecta vía USB y es compatible con computadoras Mac y Windows.

B&H# KEPR..... 42.50



Presentation Remote Pro

El Presentation Remote Pro está diseñado para ofrecer control total sobre sus presentaciones PowerPoint o Keynote. El apuntador láser y control de mouse convierten a este control en la elección ideal para cualquier presentador. El controlador infrarrojo transmite señales hasta 30m del receptor USB y su funcionalidad plug-and-play significa que no tiene software para instalar. Se conecta vía USB y es compatible con computadoras Mac y Windows.

B&H# KEPRPR..... 55.95



Antec

Disipador para computadora portátil USB

Disipador compacto para computadoras portátiles

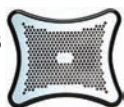

Ventilador externo para computadoras portátiles alimentado por USB ayuda a disipar el calor creado por la computadora. Coloque la computadora portátil sobre el disipador y deje que sus ventiladores eliminen el calor de la computadora. Impide el recalentamiento de su computadora portátil y prolonga su vida útil.

ANNBCUAB..... 19.95

Alto Logitech

Base inalámbrica para computadora portátil



- Use su computadora portátil cómodamente en su escritorio al elevar su ángulo de visión y trabajar con un teclado inalámbrico completo.
- La base también sirve como hub USB con tres puertos.
- Elegante diseño negro de línea delgada complementa la estética de cualquier entorno de trabajo.

LOSACSL..... 74.95

Alto Express Logitech

Soporte para computadora portátil



- Mejore su ángulo de visión y postura y use cómodamente su computadora portátil en el escritorio al elevar el ángulo de visión.
- Elegante diseño minimalista negro y plata complementa la estética de cualquier entorno de trabajo. Funciona con casi cualquier computadora portátil.

LOSAEL..... 29.95

Cooling Chill Mat para computadora portátil Targus



Cooling Chill Mat es un ventilador externo para computadoras portátiles alimentado por USB que ayuda a disipar el calor creado por la computadora. Coloque su computadora portátil sobre el disipador y permita que sus dos ventiladores silenciosos eliminen el calor de la computadora. Impide el recalentamiento de su computadora portátil y prolonga su vida útil.

TAAWE11US..... 34.95

Kensington

Candado de seguridad para computadoras portátiles



Candado de combinación diseñado para proteger computadoras portátiles contra robo, posee un candado de 4 ruedas sin llave que puede configurarse con 10,000 combinaciones y un cable de acero autoenrollable que se puede ajustar de 7.6cm a 2m.

KELCSNB..... 23.50

HOODMAN

Parasoles para computadoras portátiles



Parasol antirreflejo para computadoras portátiles Mac 13-17" o PC 14-16", el parasol se coloca fácilmente, reduce el reflejo y garantiza privacidad. Se pliega en cuestión de segundos.

Para portátiles Macintosh (HOHOODMAC)..... 34.95

Para portátiles PC (HOHOODPC)..... 34.95

Antec

Notebook Cooler S

Disipador compacto para computadoras portátiles



Ventilador externo para computadoras portátiles alimentado por USB ayuda a disipar el calor creado por la computadora. Simplemente coloque la computadora portátil sobre el disipador y deje que sus ventiladores eliminen el calor de la computadora. Impide el recalentamiento de su computadora portátil y prolonga su vida útil.

ANNBC..... 29.95

Cooling Pad N100 Logitech

Disipador compacto para computadoras portátiles



El moderno y duradero Cooling Pad N100 enfría computadoras portátiles hasta 15.4". Solo coloque la computadora portátil sobre la plataforma, conecte vía USB y comenzará a distribuir aire para mantener fresca su computadora. Flujo de aire casi silencioso con entrada posterior.

LON100..... 24.95

Alto Connect Logitech

Base para computadora portátil y hub USB 4 puertos



- Mejore su ángulo de visión, postura y uso general de la computadora portátil apoyándola en esta base en su escritorio.
- Además de su funcionalidad como base, ofrece cuatro (4) puertos USB.
- Diseño minimalista negro simple acompaña cualquier entorno laboral.

LOSACL..... 55.90

PA450U DEFCON KL Targus

Candado con p/computadora portátil



Diseñada para evitar el robo de computadoras portátiles, es un cable de acero revestido de vinilo de 2m con un aro pasante en un extremo y una traba en el otro. Cualquier intento de quitarla dañaría notablemente la computadora, lo que evitaría la reventa y así desalienta el robo. Se envía con dos llaves idénticas.

TAPA450U..... 49.95

Kensington

ComboSaver Candado de combinación para computadora portátil



Mecanismo de traba permite colocar su propia combinación de 4 dígitos y posee un cable de acero de aviación de 2m para asegurar su computadora. La barra T y el cable tienen respaldo de garantía de por vida.

KECSCL..... 28.95

BELKIN

Plataforma de enfriamiento para computadoras portátiles



Ventilador externo para computadoras portátiles alimentado por USB ayuda a disipar el calor creado por la computadora. Solo coloque su computadora portátil sobre el disipador y permita que sus silenciosos ventiladores eliminen el calor de la computadora. Impide el recalentamiento de su computadora portátil y prolonga su vida útil.

BEF5L001..... 26.95

Alto Connect Logitech

Base de computadora portátil para Mac



- Diseño duradero con superficie de goma y topes para seguridad.
- Tres puertos USB 2.0 de alta velocidad, además de puerto frontal para cámaras, unidades, etc.
- Mantiene los cables organizados y apartados.
- Flujo de aire evita que su computadora se sobrecaliente.

LOSACLA..... 69.95

HeatDefense para computadoras portátiles Targus



Como una armadura de la era espacial diseñada para ubicar debajo de computadoras portátiles de 12" a 17", HeatDefense está rellena de un compuesto cristalino aparentemente mágico que absorbe el calor y lo transforma en un gel suave. Cuando se enfría, el gel vuelve a su estado cristalino. Esta almohadilla de enfriamiento es una opción excelente para ayudar a mantener la temperatura de su computadora portátil bajo control.

TAAWE45US..... 26.95

Kit de accesorios para computadora portátil Targus



Conjunto diseñado para netbooks, incluye un moderno estuche para netbooks de 10.2" y minimosue portátil con tracking óptico y cable USB retráctil. También incluye hub USB 2.0 4 puertos perfecto para viajes.

TABUS0187..... 34.99

Sun Shade Protector de pantalla para computadora portátil

Protector de pantalla plegable para la mayoría de las pantallas de computadoras portátiles, bloquea luz directa e indirecta, reduce el brillo y mejora la privacidad en lugares públicos. Liviana y duradera, se pliega para fácil transporte y almacenamiento.



Para computadoras portátiles 13-14" (PCSSLPS1413)..... 27.50

Para computadoras portátiles 15" (PCSSLPS15)..... 28.95

Computadoras portátiles pantalla ancha 15" (PCSSLPWS15)..... 29.95

Computadoras portátiles pantalla ancha 17" (PCSSLPWS17)..... 34.50

METRO DataVac DataVac Pro MDV-2TAC

Sistema de limpieza para computadoras

Sistema de aspiradora profesional que quita polvo, suciedad y restos de los sistemas de computación. Posee una variedad de accesorios, incluso una sonda esnórquel. Con equipo de microherramientas de limpieza, incluye varilla de cuello extensible, microcepillo y herramienta para garras. Incluye estuche y correa para transporte.

MEMDV2TAC..... 139.95





BELKIN.

Protectores de sobretensión de 8 salidas

- Protege ocho dispositivos electrónicos y dos dispositivos telefónicos RJ-11.
- Protege contra sobretensión hasta 3195 joules.



BESP8S..... **21.95**



- 6 salidas de control remoto
- 2 salidas constantes
- Protege contra sobretensión hasta 1000 joules
- Póliza de equipos conectados de \$100,000

BESSC80..... **38.95**



APC Back-UPS® ES

Protector de sobretensión 6 a 10 salidas 350VA-750VA y respaldo de batería



- Protección de sobretensión para 6-10 dispositivos y respaldo de batería para tres o cuatro de ellos.
- Protección de sobretensión RJ-11 de línea de datos para proteger conexiones de red como routers y módems de sobretensión.
- La batería dura hasta 10 minutos a media carga y 3 minutos con carga total.
- Batería reemplazable y disyuntor con pulsador
- Dos tomacorrientes espaciados, perfectos para adaptadores CA tipo ladrillo
- Alarmas sonoras le avisan si hay algún problema con la energía.
- Póliza de por vida de protección de equipos de \$75,000

BE350G (#APBE350G)
350VA, 6 salidas, respaldo de batería para tres **44.95**

BE450G (#APBE450G)
450VA, 8 salidas, respaldo de batería para cuatro **54.95**

BE550G (#APBE550G)
550VA, 8 salidas, respaldo de batería para cuatro **54.95**

BE650G (#APBE650G)
650VA, 8 salidas, respaldo de batería para cuatro **79.95**

BE750G (#APBE750G)
750VA, 10 salidas, respaldo de batería para cuatro **89.95**



MDP 900 Digital PowerCenter con GreenPower

Diseñado para sistemas de computación, este protector de sobretensión tipo regleta posee 10 salidas, protección de sobretensión para cable coaxial, RJ-11 y RJ45, y 2 puertos USB para carga de dispositivos.



Tecnología GreenPower de Monster apaga automáticamente todos los discos rígidos, impresoras, monitores, etc. cuando se desconecta la computadora o se coloca en suspensión.

- La protección de sobretensión incluye desconexión automática y alarma sonora.
- Stage 2 Clean Power ayuda a reducir el ruido y la interferencia.
- Protección para conexión coaxial, de red y telefónica.
- Powerline Communication (PLC) compatible con dispositivos de red HomePlug
- Puertos USB duales para carga de dispositivos
- Garantía limitada para equipos conectados de \$300,000

M01004220JR..... **79.95**

Sistema UPS Smart Pro Tower UPS 6 salidas con puerto USB

Brinda gran protección para PC y estaciones de trabajo en red contra apagones repentinos y sobretensión. Tiene una protección remarcable de 480 joules, capacidad de voltios de salida de 1050VA y hasta 23 minutos de respaldo con media carga. Toda esta protección está ubicada en una pequeña torre blanca duradera. El Smart UPS posee convenientes indicadores LED y alarmas sonoras que lo mantienen al tanto de las operaciones. Cubre todos los equipos conectados con garantía de por vida de \$250,000.



TRSPT1050..... **299.95**

Protector de sobretensión 12 salidas IsoBar Ultra



Brinda protección inigualable para equipos electrónicos al dotar a los usuarios con 1280 joules de energía con protección máxima de corriente de choque de 96,000 amp y 12 salidas. Este protector de sobretensión, alojado en un gabinete de metal duradero montado en rack, viene con garantía de por vida para equipos de \$25,000. (TRISOBAR12UL)..... **99.95**

SmartPro 1500 LCD Sistema UPS digital de línea interactiva



UPS de 8 salidas montable en rack y sistema de protección de sobretensión con 13 minutos de respaldo de batería a media carga, protección de sobretensión de 480 joules y monitoreo serial USB y DB9 para Windows, Mac OS X y Linux. Respaldo con una garantía de equipos conectados de \$250,000. (TRSP1500L)..... **219.95**

SmartPro 1000VA UPS 1RU 6 salidas



El SmartPro 1000VA es un UPS montable en rack y sistema de protección de sobretensión de 6 salidas. Brinda hasta 24 minutos de respaldo de batería a media carga y protección de sobretensión de 480 joules. Ofrece monitoreo vía tarjeta de red SNMP, USB y DB9 serial para Windows, Mac OS X y Linux, lo que lo convierte en una excelente elección para alimentar y proteger su sistema de computación. Respaldo con una garantía de equipos conectados de \$250,000. (TRSMART1000R)..... **414.95**



APC Back-UPS XS

Respaldo UPS con ahorro de energía y LCD 1300VA y 1500VA

El apagado seguro del sistema y la capacidad avanzada de gestión de energía mantienen los sistemas y datos seguros mediante conexión USB, y las conexiones de cable y teléfono integradas protegen el sistema de la sobretensión de las líneas de datos. El BX1300LCD (780 watts/1300 VA) y el BX1500LCD (865 watts/1500 VA) poseen 8 salidas, dos de las cuales tienen protección de sobretensión y seis, respaldo de batería. Brindan 13.3 o 16.4 minutos de respaldo a media carga y 3.3 o 5.4 minutos con carga completa (respectivamente). Panel de control LCD integrado permite monitorear y calibrar los ajustes. Póliza de por vida de protección de equipos de \$150,000.



- Puertos RJ-45 y cableados para protección de línea de datos.
- Alarmas sonoras de cambios de energía de red y condiciones UPS.
- Dos tomacorrientes espaciados para transformadores tipo ladrillo.
- Se comunica con la computadora vía puerto USB
- Reserva energía para equipos que necesitan respaldo de batería y brinda protección de sobretensión para equipos de menor importancia. • Disyuntores reseteables • Baterías con

- sustitución en caliente aseguran energía ininterrumpida.
- Regulación automática de voltaje (AVR) preserva la vida de la batería.
- LED informa que las baterías deben ser reemplazadas.
- Autocomprobación periódica y automática asegura la detección de baterías que necesitan recambio.

BX1300LCD (APBX1300LCD) 139.95

BX1500LCD (APBX1500LCD) 176.50

APC Smart-UPS 1500 UPS 1500VA y USB serial

El Smart-UPS 1500 brinda gestión de energía y protección hasta 8 dispositivos, con una salida impresionante de 1440 VCA a 980 watts. Posee software de gestión PowerChute incluido para servidores y estaciones de trabajo; apagado y gestión avanzada de UPS de equipos remotos o sin supervisión se puede realizar en forma remota vía puerto USB o serial. El Smart-UPS 1500 brinda hasta 6 minutos de respaldo de batería a capacidad completa. También disponible en versión para montaje en rack. El Smart-UPS 1500RM (6 salidas) es ideal para alimentar servidores densos en un entorno distribuido de protección de energía como protección primaria o redundante.



- Diseño de línea interactiva usa inversor de energía CC-CA "en reversa" como cargador de batería durante el funcionamiento normal para brindar mayor rendimiento y eficiencia. • Filtros EMI/RFI dedicados evitan que el ruido de línea comprometa los sistemas y datos.
- Indicadores automáticos de falla de cableado del sitio para apagado del sistema conectado.

- Salida de onda sinusoidal asegura compatibilidad con todas las cargas. • Alarmas sonoras avisan al usuario de cambios en el entorno operativo y las condiciones de la batería.
- Componentes de batería con sustitución en caliente disminuyen el tiempo de reposo.
- Autocomprobación automática cada dos semanas garantiza que estará alertado antes de que se gasten las baterías. Puede realizar autocomprobaciones en cualquier momento.

Smart-UPS 1500 (#AP1500)..... 449.95

Smart-UPS 1500RM (#AP1500RM) 559.95

DocuPen R705

Lápiz escáner monocromo para página completa

Escanea documentos de página completa (incluso texto, gráfico y firmas), imágenes en papel, monitores o computadoras portátiles, embalajes, carteleras, etiquetas de vinos y más en 4-8 segundos hasta 200 dpi.

- Puede almacenar hasta 100 páginas escaneadas
- Se conecta a una computadora vía USB para transferir imágenes y recargar sus baterías.
- Equipado con software PaperPort SE, es una herramienta de organización y edición de imágenes para todas sus cartas, recibos, fotos y tarjetas de presentación. También se integra con su Outlook, Word, Excel y otras aplicaciones.

PLR705..... 169.95

**DocuPen RC805 • RC850**

Lápiz escáner color para página completa

Igual al R705 (arriba), excepto que el RC805 puede escanear cualquier página en 4-8 seg a 100-400 dpi en color y ByN. Además, el RC850 viene con software ABBYY FineReader Sprint Professional OCR (reconocimiento óptico de caracteres) fácil de usar. Brinda funcionalidad poderosa para convertir imágenes recibidas de escáner, cámara digital o fax en formatos editables y buscables.

RC805 (PLRC805)..... 239.99

RC850 (PLRC850)..... 349.95

**CardScan®****CardScan Personal • CardScan Executive**

Escáneres de tarjetas de presentación ByN y color con paquete de software de organización

Escaneo rápido, preciso, portátil y accesible. Capture datos de contacto de tarjetas de presentación, sitios web, correos electrónicos y más y adminístrelas con software CardScan, Outlook, Outlook Express, Palm Desktop o Windows Mobile Device.

- Asistente de deduplicación, activación rápida de correo electrónico y mapeo, impresión fácil de rótulos en impresoras DYMO LabelWriter
- Incluye respaldo y servicio de actualización en línea gratis y seguro.
- Use Quick Search, Navigation Bar o Categorías para encontrar el contacto que necesita.
- Vaya un paso más allá con el CardScan Executive.
- Escanea y lee en segundos tarjetas de presentación color completas y crea una agenda digital.
- Escanea hasta 30 tarjetas por minuto; lee tarjetas de presentación en 7 idiomas de 14 países distintos.
- Incluye paquete de software de gestión de contactos completo, ideal para usuarios avanzados. Sincronice o transfiera a Outlook, Outlook Express, Palm, dispositivos Windows Mobile, iPods y teléfonos inteligentes además de ACT!*, Lotus Notes y Goldmine* (*versiones usuario simple/estándar).

CardScan Personal (# CAPV8)..... 140.95

CardScan Executive (# CAEV8)..... 227.95



CardScan Executive

NeatReceipts

Escáner móvil + sistema de archivo digital

NeatReceipts es un escáner portátil y sistema de archivo digital que ayuda a gestionar toda su papelería. NeatReceipts incluye software de escáner NeatWorks que identifica y extrae la información importante de los recibos (fecha, vendedor, monto e impuesto), tarjetas de presentación (nombre, compañía, título, domicilio, teléfono, correo electrónico, sitio web y fax) y documentos y los organiza automáticamente para usted. Todos los documentos escaneados se pueden explorar por palabra clave para que pueda encontrar exactamente lo que busca.

- Exporte datos de los recibos a PDF, Excel, Quicken, QuickBooks, TurboTax.
- Exporte datos de tarjetas de presentación a Outlook y más.
- Escanee documentos y cree archivos PDF explorables.

Escáner móvil NeatReceipts para Windows (NEMS)..... 179.95

Escáner móvil NeatReceipts para Macintosh (NEMSM)..... 184.95

**IRISCan Express 2 • IRISCan Executive 2**

Escáner portátil USB color 600 dpi con alimentación de hojas

- Escanee todos sus documentos, desde recibos hasta documentos tamaño legal, tarjetas de presentación e incluso fotos en su computadora, hasta 600 dpi con colores vibrantes.

- Pequeño y liviano, cabe fácilmente en el bolso de la computadora.

- Paquete Readiris Pro 11, el software OCR más poderoso para PC y Mac, permite convertir todos los documentos de texto en papel en archivos de texto editables como PDF, Word, eMail y otros.

- Convierta todas sus tarjetas de presentación en contactos Outlook con Cardiris. Exporte todos los datos, incluso imágenes de las tarjetas, a Outlook, Address Book, Act!, CSV, etc.

- Paquete Roxio Photo Suite 9 SE permite arreglar y mejorar sus fotos con herramientas poderosas de edición, efectos y retoques.

Características mejoradas del IRISCan Executive 2:

- Incluye Readiris Pro 11 para Asia y Oriente Medio para reconocer caracteres asiáticos, incluso japonés, coreano, chino simplificado y taiwanés (chino tradicional), así como de Oriente Medio: caracteres árabes, persas y hebreos.

- Traduzca automáticamente todos sus documentos escaneados con el paquete de software de traducción Prompt.

- Incluye la última versión del software de reconocimiento de tarjetas de presentación Cardiris con funciones avanzadas de reconocimiento de caracteres asiáticos.

IRISCan Express 2 (IRUSOA447)..... 128.50

IRISCan Executive 2 (IRUSOA448)..... 170.95



IRISCan Executive 2

**SuperPen Translator • SuperPen Professional**

Lápiz escáner

- Traductor escáner portátil, multifunción y de mano que puede escanear una palabra o toda una línea de texto y brindar inmediatamente una traducción palabra por palabra, incluso frases y expresiones idiomáticas.
- Incluye acceso a más de 30 diccionarios de idiomas, más de 300,000 palabras y expresiones por diccionario.
- Tecnología integrada "texto a palabras" con bocinas o auriculares integrados permite a los usuarios pronunciar con confianza palabras en inglés, lo que lo convierte en la herramienta preferida de estudiantes y de viajeros.
- Escanea, almacena y transfiere texto, lo que permite a los usuarios capturar datos impresos esenciales en cualquier momento y lugar.
- Almacena más de 20,000 líneas de texto impreso, que pueden transferirse a PC o PDA y pueden verse con casi cualquier aplicación Windows, incluso MS Word, Excel y Outlook.

Vaya un paso más allá con el SuperPen Professional

Escanee términos profesionales y reciba definiciones instantáneamente de uno o varios de los diccionarios profesionales cargados: American Heritage Dictionary of the English Language; Stedman's Medical Dictionary; Roget's II; The New Thesaurus; Dictionary of Idioms; Dictionary of Computer and Internet Words; Abbreviations Dictionary; Wall Street Words - Financial and Economical Terms.

SuperPen Professional (# WISPT)..... 139.95

SuperPen Professional (# WISPT)..... 139.95

**Readingpen Advanced Edition**

Lápiz escáner

Diseñado específicamente para ayudar a lectores de nivel universitario y adultos a mejorar sus destrezas de lectura, brinda definiciones y traducciones instantáneas que permiten a los usuarios mantener el flujo de lectura, incluso cuando encuentran palabras desconocidas.

Mejora las destrezas de lectura al incrementar fluidez, vocabulario y comprensión.

- Escanea palabras o líneas de texto completas.
- Define más de 500,000 palabras del American Heritage College Dictionary 4th Edition y del Roget's II - The New Thesaurus.
- Repite el texto escaneado en voz alta, incluso sus definiciones y sinónimos, con software texto a palabras de ScanSoft por medio de bocinas o auriculares integrados.
- Mantiene un historial de las últimas 80 palabras escaneadas para revisión fácil.
- Se puede ajustar convenientemente para usuarios diestros o zurdos.

WIRA..... 199.95





PT-1290

Rotuladora para el hogar y la oficina "Simply Stylish"

Ideal para todas sus aplicaciones de rotulado en el hogar y la oficina, el PT-1290 posee pantalla LCD de 15 caracteres tipo teclado de máquina de escribir y función Auto Tape Detection que reconoce automáticamente el tamaño de la cinta instalada y ajusta el texto para el ancho de rótulo. Una tecla dedicada "Deco Mode" brinda acceso fácil a 15 formatos de rótulos prediseñados para crear rótulos decorativos, incluso diseños profesionales para 2 líneas de texto. Alterne fácilmente entre 2 fuentes con el toque de un botón. Use la memoria incorporada para almacenar hasta 9 de sus rótulos más usados. Imprime rótulos hasta 1.27cm de ancho en cinta "TZ" laminada duradera, perfecta tanto para interior como exterior.



#BRPT1290..... **59.95**

PT-2700

Sistema de rotulado electrónico

El PT-2700 puede usarse como rotuladora portátil o conectado a una computadora. Tiene una gran pantalla retroiluminada (16 caracteres x 3 líneas) para visualización fácil. Diseñado para instalaciones empresariales, oficinas médicas, minoristas, comercios y plantas industriales.

- Puede imprimir hasta 7 líneas, en 8 tamaños de fuente y 12 estilos.
- Brinda hasta 100 símbolos diferentes y 19 estilos de marco para animar sus rótulos, y puede almacenar 99 rótulos en la memoria.
- Agregue automáticamente información de hora y fecha a sus rótulos desde su reloj integrado para aplicaciones donde el tiempo importa.

#BRPT2700..... **80.60**

PT-1400

Sistema de rotulado electrónico

Con diseño vertical de agarre fácil, el PT-1400 es ideal para uso diario en la oficina, en el campo o en el camino. Solución versátil para sus necesidades de rotulado, P-Touch ofrece cintas fáciles de cambiar, plantillas de código de barras, símbolos generales, de telecomunicaciones y datos, y la capacidad de numerar automáticamente sus rótulos. Use el P-Touch para gestión de bienes y propiedades, tareas de fabricación, telecomunicaciones y generales de oficina.



#BRPT1400..... **79.95**

**Suministros
Brother
P-Touch**



- 100 2 1/8" x 2 1/4" Rótulos de película CD/DVD (BRDK120)..... **13.49**
- 2.5cm Cinta rótulo P-Touch negro sobre blanco - 7.9m (BRTZ251). **14.95**
- 2cm Cinta rótulo P-Touch negro sobre blanco - 7.9m (BRTZ241).... **16.50**
- 300 2 1/8" x 4" Rótulos blancos en papel de embalar (BRDK1202).. **16.95**
- 10.2cm x 30m Cinta de película continua ByN (BRDK2243).... **26.95**
- 200 10.2 x 15cm Rótulos de embarque grandes (BRDK1241) **28.95**
- Adaptador CA para rotuladoras Select GL y PT (BRAD24)..... **17.95**



**LabelWriter 450 • LabelWriter 450 Turbo
• LabelWriter 450 Twin Turbo**

Impresoras de rótulos USB para Windows y Macintosh

Imprima rótulos de domicilio, envío, carpetas de archivo, nombres, inventario y otros sin la molestia de tener que usar hojas de rótulos en una impresora estándar de escritorio.

LabelWriter 450 puede imprimir hasta 51 rótulos por minuto e incluye software que permite imprimir rótulos directamente desde aplicaciones comunes de oficina (Word,

Excel, Outlook y QuickBooks) y verificar domicilios en Estados Unidos y códigos postales vía Internet. Aún mejor, LabelWriter 450 Turbo

puede imprimir 71 rótulos por minuto e incluye software que permite imprimir franqueos aprobados por el USPS desde su escritorio. Igual

en todo lo demás, 450 Twin Turbo posee dos bobinas de rótulos para colocar 2 tipos de rótulos simultáneamente; selección apropiada para sus necesidades o cargue los mismos medios en ambas bobinas para impresión ininterrumpida de trabajos grandes.



- Imprima hasta 51 o 71 (modelos turbo) rótulos por minuto a resolución de 600 x 300 dpi
- Más de 60 estilos y diseños de rótulos
- Tecnología de impresión térmica elimina la necesidad de tinta o tóner

- Dispositivo Quick Print permite crear e imprimir rápidamente un solo rótulo
- Conjunto de software DYMO Productivity incluye DYMO Label 8, DYMO File y Address Fixer
- Software DYMO File LT convierte los documentos en papel a archivos digitales

LabelWriter 450

(#DYLW450)..... **94.50**

LabelWriter 450 Turbo

(#DYLW450T)..... **122.50**

LabelWriter 450 Twin Turbo

(#DYLW450TT)..... **188.95**

LabelWriter SE300

La SE300 es una rotuladora compacta con interfaz serial RS-232. Compatible con UNIX, DOS y otros sistemas con capacidad serial, la rotuladora puede producir caracteres ASCII estándar y gráficos de bitmap. Posee 5 fuentes internas que permiten cierta flexibilidad cuando diseña rótulos.



- 3 simbologías de códigos de barra, incluso Codabar, Code 3 of 9, Code 129-Auto, EAN-8/13, Interleaved 2 of 5, POSTNET, UPC-A/E e ITF-14

- Las 5 fuentes internas se pueden imprimir en doble altura, doble ancho y doble altura/doble ancho.
- Altura, densidad, posición y orientación ajustable
- Cálculo de suma de verificación integrada

#DYLSE300S..... **239.95**



QL-570 • QL-580N

Rotuladoras profesionales 6cm

Ideal para uso personal y de oficina, la QL-570 imprime hasta 300 x 600 dpi, lo cual es perfecto para rótulos profesionales con gráficos, logotipos y texto redondeado para correos, envíos, registros y aplicaciones administrativas. Imprime hasta 68 rótulos por minuto, tiene guillotina incorporada y acepta rótulos hasta 6cm de ancho.

Software V5 con tres modos de diseño de rótulos (Snap, Express y Professional). Snap para fácil incorporación de imágenes vía captura de pantalla. Express para creación rápida o nivel inicial de rótulos. Professional para rotuladores expertos y creación de rótulos complejos.

Aún mejor, la QL-580N tiene Ethernet, herramientas de gestión de redes y conjunto de desarrollo de software, lo que facilita integrar y administrar la QL-580N en cualquier red.

También posee bobinas de cinta de carga inmediata. La máquina automáticamente detecta el tamaño del rótulo cuando cambia las bobinas.

QL-570 (BRQL570)..... 59.95

QL-580N (BRQL580N)..... 129.95



LX400 • LX810 Impresoras de rótulos color

Imprime rótulos para marcas de agua, bodas, bodegas, cosméticos, marketing y más. Los rótulos pueden incluir fotos a todo color, ilustraciones, gráficos, texto y códigos de barra. Y, dependiendo de la cantidad impresa, el precio por rótulo puede ser significativamente menor que el de rótulos impresos en offset o flexo. Impresión de 4800 dpi ofrece resultados que exceden virtualmente cualquier otro método a pedido disponible. Cuatro resoluciones de impresión integradas permiten seleccionar la combinación de calidad de impresión y velocidad que mejor se ajusta a su necesidad. La LX400 imprime rótulos entre 2 y 10.2cm. Igual en todo lo demás, la LX810 puede imprimir rótulos hasta 21cm y tiene seis resoluciones de impresión.

- Mezcle cualquier combinación de texto, gráficos, fotos, ilustraciones y códigos de barra.
- Incluye software NiceLabel™ SE Design para cubrir sus necesidades básicas de impresión de rótulos. También puede usar aplicaciones como Photoshop e Illustrator.
- Imprime sobre muchos materiales de impresión de rótulos, etiquetas y tickets, como rótulos satinados, semisatinados y mate.
- La creación de rótulos solo tarda minutos en Windows XP/2000/Vista o Mac OS X.
- Media Cutter opcional se puede adosar en el frente de la impresora y se mueve hacia abajo cuando no se necesita.

LX400 (#PRLX400)..... 1063.95

LX810 (#PRLX810)..... 1699.95



Mouse y trackballs

0800-222-0045 Argentina 001-866-806-9068 México

brother

HL-2140 • HL-2170w

Impresoras láser ByN

La HL-2140 posee impresión rápida hasta 23 páginas por minuto (ppm), resolución 2400 x 600 dpi, memoria 8MB y ciclo de trabajo mensual de 10,000 páginas. Aún mejor, la HL-2170w agrega conectividad de red inalámbrica 802.11b/g y cableada (Ethernet). También incluye 32MB de memoria para procesamiento rápido y emulación PCL6 para mayor compatibilidad.

- Brindan conveniente gestión de papel mediante una bandeja incorporada para 250 hojas y una ranura para pasaje manual para imprimir sobres y membretes.
- Diseño para ahorrar espacio ayuda a maximizar el espacio de escritorio o estante.

HL-2140 (B&H# BRHL2140)..... 89.95 **HL-2170w (B&H# BRHL2170W)..... 119.95**

**HL-4040CDN • HL-4070CDW**

Impresoras láser color doble faz y red incorporada



Con impresión rápida hasta 23 páginas por minuto (ppm) en color o ByN, alta calidad de salida 2400 x 600dpi, 64MB de memoria, emulación PCL6 y conectividad flexible (vía USB 2.0 o Ethernet integrada), la HL-4040CDN facilita la producción rápida de informes, folletos y presentaciones color directamente desde su escritorio. La impresora también ofrece Interfaz Directa USB para impresión sin PC, capacidad automática para imprimir documentos doble faz calidad profesional, cartuchos de reemplazo de tóner de alta capacidad (estándar y alto rendimiento) para mantener los costos bajos y exclusiva garantía limitada de cambio express

por un año. Con la misma velocidad de impresión y características que la HL-4040CDN, la HL-4070CDW también agrega red inalámbrica 802.11b/g e interfaces paralelas, emulación BR-Script3, bandeja opcional de 500 hojas y 1 año de garantía en el lugar.

- Imprime archivos PDF y JPEG directamente desde una unidad flash USB sin tener que conectarse a una PC. Conecte directamente a cualquier cámara digital con PictBridge e imprima fotos sin tener que descargarlas primero a la PC.
- Maneje papel tamaño legal/carta y sobres con su capacidad de carga de 300 hojas. La impresora viene con una bandeja baja con capacidad para 250 hojas y una bandeja multipropósito con capacidad para 50 hojas.
- Proceso de instalación de controlador sencillo y sistema de ayuda interactivo. Diseño de carga frontal facilita y agiliza el reemplazo de cartuchos de tóner.

HL-4040CDN (B&H# BRHL4040CDN)..... 369.95 **HL-4070CDW (B&H# BRHL4070CDW)..... 459.95**

MFC-295c Impresora de chorro de tinta, fax, escáner y copiadora todo en uno

Ideal para la casa y el hogar, ahorre tiempo de fax, copiado y escaneo con el cargador automático de documentos hasta 15 páginas. Además imprime rápido con velocidades hasta 33 ppm en negro y 27 ppm en color y tiene una conexión de red cableada (Ethernet).

- No requiere PC para imprimir fax, copias o fotos.
- Imprima fotos directamente desde tarjetas de medios de memoria flash, cámaras con PictBridge o unidades USB.
- Imprima fotos vibrantes sin bordes hasta 6000 x 1200 dpi; tamaño mínimo de gota de 1.5 picolitros muestra los detalles finos de sus fotografías.
- Copie y escanee fácilmente libros y documentos gruesos o de formas raras.
- Fax módem integrado 14.4Kbps permite fax blanco y negro o color sin computadora.
- Sistema de tinta 4 cartuchos para que solo tenga que cambiar el cartucho que debe reemplazar.

MFC-295c (B&H# BRMFC295C)..... 59.95

**MFC-495cw** Impresora de chorro de tinta, fax, escáner y copiadora todo en uno

Mejorada a partir de la 295c, la 495cw brinda la flexibilidad para compartir con múltiples usuarios vía conexión inalámbrica (802.11b/g) o cableada (Ethernet). También tiene un LCD pantalla ancha color 3.3" para editar y mejorar imágenes, tener vista preliminar de fax y brindar menús de ayuda fáciles de leer. Además brinda impresión rápida con velocidades hasta 35ppm en negro y 28ppm color y está equipada con un fax módem alta velocidad Super G3 33.6K bps.

MFC-495cw (B&H# BRMFC495CW)..... 124.95

MFC-795cw • MFC-990cw

Impresoras de chorro de tinta, escáner, copiadora y fax todo en uno

La 795cw mejora a partir de la 495cw con una pantalla LCD color táctil 5", contestador telefónico digital integrado que almacena hasta 29 minutos de mensajes/99 mensajes, altavoz dúplex completo y teléfono cableado.

Igual en todo lo demás, la 990cw agrega tecnología Bluetooth y teléfono inalámbrico 5.8GHz.

MFC-795cw (B&H# BRMFC795CW)..... 169.95 **MFC-990cw (B&H# BRMFC990CW)..... 299.95**

**MFC-7440N • MFC-7840w**

Copiadoras/impresoras compactas multifunción láser monocromo, fax, escáner

Ideales para cualquier hogar o pequeña oficina, la MFC-7440N y la 7840w son geniales para hacer copias rápidas o imprimir documentos de texto. Incluye ADF de 35 páginas, conveniente para copiado o escaneo múltiple, o puede usar el vidrio portadocumentos para copiado o escaneo simple. Reduzca/agrande documentos desde 25-400% en incrementos de 1%; capacidades de póster y N en 1. Haga copias sin usar una computadora. Interfaces USB y Ethernet, permite conexión a una computadora o instalación en una red para impresión, escaneo y fax compartido. Con 32 MB de memoria, la MFC-7440N puede almacenar hasta 500 páginas en la memoria para fax y puede gestionar múltiples trabajos de impresión y copiado.

- Capacidad de fax y PC fax 14.4K bps • Imprime y copia a velocidades hasta 23 páginas por minuto.
- Tiene producción en negro rica y nítida con resolución hasta 2400 x 600 dpi a un bajo costo por copia
- ADF (alimentador automático de documentos) de 35 páginas facilita el copiado o escaneo de documentos de varias páginas hasta papel tamaño legal.
- Escaneo plano color con el vidrio portadocumentos. Escanee páginas directamente a su aplicación de correo electrónico o a un simple archivo PDF con el ADF.
- Bandeja de papel con capacidad 250 hojas ajustable para papel tamaño legal o carta. Además, paso manual de hoja única para imprimir sobres o medios más gruesos.

MFC-7440N (B&H# BRMFC7440N)..... 249.95

**Características mejoradas de la MFC-7840w:**

Además de su elegante color negro, la MFC-7840w incluye todas las funciones de la MFC-7440N y emulación PCL6 y BR-Script 3, fax módem Super G3 33.6K bps, memoria de almacenamiento de 600 páginas de fax, respaldo de memoria de 4 días y pantalla LCD retroiluminada. La MFC-7840w agrega interfaz inalámbrica integrada 802.11b/g para impresión, escaneo y fax inalámbrico.

(B&H# BRMFC7840W)..... 275.95

MFC-9440CN • MFC-9450CDN • MFC-9840CDW

Copiadoras/impresoras láser color multifunción de alto rendimiento

La MFC-9440CN ofrece impresión impresionante color y nítido monocromo. También tiene velocidades de copiado e impresión rápidas, copiado y escaneo plano y alimentador automático de documentos hasta 35 páginas para documentos de varias páginas. Y por supuesto, ofrece fax excepcional. Su interfaz USB directa permite imprimir archivos PDF y JPEG desde (o escanear archivos hacia) una unidad de memoria flash USB sin tener que conectarse a una computadora. La interfaz USB también facilita la impresión directa desde cámaras con PictBridge. La MFC-9440CN le da la flexibilidad de conectarse localmente o a su red, vía sus interfaces integradas Ethernet y USB 2.0 alta velocidad.

- Igual en todo lo demás, la MFC-9450CDN incluye impresión doble faz integrada.
- La MFC-9840CDW mejora a partir de la MFC-9450CDN con un vidrio portadocumentos plano más grande, tamaño legal (21.6 x35.6cm) para copiar y escanear, ADF de 50 páginas, interfaz inalámbrica integrada 802.11b/g y capacidad doble faz automática integrada para copiado, impresión, escaneo y fax.

MFC-9440CN (B&H# BRMFC9440CN)..... Llame o conéctese

MFC-9450CDN (B&H# BRMFC9450CDN): Con impresión doble faz integrada..... **Llame o conéctese**

MFC-9840CDW (B&H# BRMFC9840CDW): Con interfaz inalámbrica 802.11b/g **Llame o conéctese**



**magicolor 1600 • magicolor 1650EN**

Impresoras láser color

Ultrapequeña (39.6 x 38cm de superficie) y liviana, la magicolor 1600 puede imprimir hasta 35,000 copias al mes en una variedad de tamaños de papel hasta 20 ppm ByN y 5 ppm color. Se conecta a la computadora mediante USB 2.0 integrado. Aún mejor, la magicolor 1650EN ofrece mejor resolución, funcionamiento de red flexible, controladores y software para fluidez de trabajo. Duplicador automático y alimentador de 500 hojas también disponible.



- Realiza impresiones láser ByN y color de alta calidad a 1200 x 600 dpi con tóner polimerizado Simitri HD en una variedad de tamaños de papel y medios. Bandeja de entrada para 200 hojas.
- La pantalla simplifica el control de niveles de suministro y rotación de cartuchos de tóner.

#KOMC1600W **Llame o conéctese****Características mejoradas de la magicolor 1650EN:**

- Imprime documentos e imágenes de alta calidad a 9600 x 600 dpi en una variedad de tamaños de papel a velocidades hasta 20 ppm ByN y 5 ppm color. Posee un ciclo de trabajo mensual de 35,000 copias. • Controlador Emperon™ ofrece soporte PostScript 3 y PCL 6 para Windows, Mac y Linux
- Conexión vía local o red con rápida interfaz Ethernet 10/100BaseTX y USB 2.0
- Software PageScope permite configurar y monitorear en forma remota el estado de la impresora.
- Lista para comenzar a trabajar, con suministros preinstalados y software de instalación automática

#KOMC1650EN **Llame o conéctese****magicolor 1680MF • magicolor 1690MF**

Impresoras láser color todo en uno



Versátil impresora personal láser color todo en uno, la magicolor 1680MF mide solo 37.6cm; sin embargo, produce vividas impresiones, copias y escaneos de calidad profesional 1200 x 600 dpi a velocidades hasta 20 ppm ByN y 5 ppm color. Panel de control fácil de usar y panel frontal de acceso total simplifica operación y reabastecimiento de suministros. Ciclo de trabajo mensual de 35,000 copias. Un poco más alta, con 43.2cm, la magicolor 1690MF mejora con capacidad de fax, operación automatizada, interfaz Ethernet para funcionamiento en red y opciones sólidas.

- Cambie fácilmente el tóner y despeje atascos de papel con el panel frontal de acceso total. Tóner polimerizado Simitri HD crea imágenes y texto color y ByN brillante; rinde hasta 2,500 páginas por cartucho. • Escanea documentos, fotos y más hasta 20 ppm (monocromo) y 3.3 ppm (color)

#KOMC1680 **Llame o conéctese****Características mejoradas de la 1690MF:**

- Copia, escanea y faxea múltiples documentos con alimentador automático de 35 páginas.
- Fax Super G3 33.6 Kbps y 6 MB de memoria para que faxear documentos importantes sea muy fácil.
- Carga de papel estándar para 200 hojas; carga opcional para 500 hojas adicionales.

#KOMC1690 **Llame o conéctese****magicolor 4650EN • magicolor 4650DN**

Impresoras láser color para empresas

Las elegantes magicolor 4650EN y 4650DN están equipadas con 9600 x 600 dpi tipo contone para producir gráficos llamativos y texto nítido hasta 25 ppm en color o ByN. Poseen Gigabit Ethernet, USB 2.0 e interfaces paralelas, sistema de impresión Emperon para alto rendimiento, emulaciones Postscript 3 y PCL 6 y ciclo de trabajo mensual de 35,000 copias. También pueden actualizarse con más memoria, disco rígido opcional de 40GB y bandeja de entrada adicional. Igual en todo lo demás, la 4650DN tiene duplicador automático interno que permite copia doble faz dos caras.



- Imprima archivos XPS, PDF, JPEG y TIFF directamente desde una unidad flash USB, o arrastre y tire los archivos para imprimir.
- Panel de control simple permite a los usuarios navegar rápidamente el menú intuitivo con gran facilidad. También tienen pantalla tipo Infoline para conocer el estado de la impresora de un vistazo, en el lugar o a la distancia. • Incluye bandeja multipropósito de 100 hojas y cartucho de 250 hojas, además de uno opcional de 500 hojas.
- Incluye software PageScope con un paquete de herramientas de gestión administrativa intuitivo.

#KOMC4650EN **Llame/conéctese**#KOMC4650DN **Llame/conéctese****magicolor 4690MF • magicolor 4695MF**

Impresoras láser color, copiadora, escáner, fax todo en uno

Ahorre espacio, tiempo y dinero con las impresoras todo en uno magicolor 4690MF y 4695MF. Estas multitareas compactas poseen impresión y copiado calidad profesional a 25 ppm color y ByN. También ofrecen doble faz automático, escaneo mejorado y funcionalidad fax Super G3 33.6 Kbps. Ambas poseen interfaz USB 2.0, capacidad máxima de 850 hojas con bandeja opcional de 500 hojas y ciclo de trabajo mensual de 120,000 impresiones.



La 4690MF posee resolución 2400x 600 dpi e interfaz Ethernet; la 4695MF ofrece 9600 x 600 dpi con interfaz Gigabit Ethernet.

- Escanee documentos y fotos directamente a dispositivos de correo electrónico, FTP, SMB y USB como archivos JPEG, TIFF o PDF.
- Alimentador automático de documentos con inversión (RADF) integrado de 50 hojas para copiado rápido y sin supervisión.
- Incluye software PageScope con un paquete de herramientas de gestión administrativa intuitivo.

#KOMC4690MF **Llame o conéctese****Características mejoradas de la magicolor 4695MF:**

- Sistema de impresión de alto rendimiento Emperon y 500MHz CPU
- Acceso a funcionalidad de impresión completa con emulaciones PostScript 3 y PCL 6, así como controlador nativo XPS
- Imprima archivos XPS, PDF, JPEG y TIFF directamente desde una unidad USB o directamente desde una cámara digital.

#KOMC4695MF **Llame o conéctese****magicolor 5670EN Impresoras láser color para empresas**

La magicolor 5670EN usa un sistema automático de calibración para brindar precisión de color. Ofrece impresiones color y ByN hasta 37ppm y tiene un ciclo de trabajo mensual de 120,000 copias. Imprime vivos 9600 x 600 dpi, posee color contone PhotoArt y utiliza tóner polimerizado Simitri HD para textos e imágenes de alta definición. Equipada con Gigabit Ethernet, interfaces IEEE 1284 paralelo y USB 2.0, emulaciones PostScript 3 y PCL 6 y protocolos TCP/IP, NetWare, EtherTalk y WSD para

producción de documentos fluida y seguridad de red. Usa sistema de impresión Emperon con software ultrarrápido Freescale PowerPC.

- Viene equipada con 256MB DDR SDRAM y brinda soporte para disco rígido opcional de 40GB y tarjetas flash compactas para funciones de impresión avanzadas. Imprime directamente desde una cámara digital o tarjeta flash USB.
- Los usuarios pueden ajustar la calidad del color con precisión usando perfiles ICC, combinación de colores automática con base ICC, Dynamic Contone Screening, tablas de color PANTONE y emulaciones de prensa populares. • Duplicador opcional permite imprimir documentos doble faz en color o ByN. Los usuarios pueden agregar una engrapadora en el rincón izquierdo, clasificar e imprimir trabajos grandes para rápido retiro y distribución.

#KOMC5670EN **Llame o conéctese****magicolor 7450 II • magicolor 7450 II grafx**

Imprimen hasta 24.5 ppm tanto en color como ByN y pueden imprimir en medios desde 9 x 14cm a 31 x 46cm para diseños de periódicos de borde a borde y hasta tamaño banner de 31cm x 1.2m. Resolución 9600 x 600 dpi y tóner polimerizado Simitri para detalles fotográficos realistas, gradientes suaves y colores saturados. Igual en todo lo demás, la magicolor 7450 II grafx tiene disco rígido integrado de 40GB y 768MB RAM para iniciar funciones avanzadas de memoria, conveniencia y seguridad. Ambas tienen 1 año de garantía en el lugar.



- Interfaz Gigabit Ethernet más emulaciones PostScript 3 (v3016) y PCL 6
- Brinda soporte para medios anchos, incluso pesos hasta 256 g/m²; ofrece gran flexibilidad para impresión de folletos, publicaciones promocionales y documentos de calidad comercial.
- Incluyen emulaciones SWOP, Commercial Press, Eurocolor TOYO, DIC y SNAP press y tablas de color PANTONE para control total de color.
- Brinda soporte para impresión directa desde cámara vía PictBridge. Elija impresión de índices, copias múltiples o varias páginas en una hoja de papel (N-up).

#KOMC7450II **LLAME magicolor 7450 II grafx (KOMC74502GX) . LLAME**

SAMSUNG

CLP-315W

Impresora láser color inalámbrica

Pequeña, liviana y elegante, con un atractivo panel de control negro, la CLP-315W posee velocidades de impresión rápidas, funcionamiento de red extensivo con interfaces Ethernet, 802.11b/g Wi-Fi y USB 2.0, y exclusivo motor de impresión NO NOIS para operación silenciosa y cambios de tóner simples. Tiene un ciclo de trabajo estimado de 20,000 páginas/mes. Ofrece colores hermosos a resolución 2400 x 600 dpi a 4ppm y nítido texto láser a 17ppm.

- Bandeja de 150 hojas ofrece soporte de papel tamaño carta/A4 y materiales especiales como sobres, rútiles, materiales personalizados, postales, transparencias y papel pesado.
- Imprima múltiples páginas en una sola hoja de papel, imprima manualmente en ambas caras (impresión manual doble fax) o use formularios preimpresos y papel membretado.



CLP-315W (B&H# SACL315W)..... 199.95

SCX-4500 • SCX-4500W Impresoras láser multifunción

Las impresoras láser multifunción más pequeñas del mundo, la SCX-4500 y la SCX-4500W poseen acabado negro brillante, controles sensibles sin botones y luces LED azules para convertirlas en las impresoras multifunción más elegantes. Solo 45 dBA: también son las más silenciosas. La SCX-4500 agrega Ethernet y Wi-Fi 802.11b/g integrada, por lo que tiene capacidad de red.

- Imprima y copie hasta 17 ppm.
- Escaneo color con resolución mejorada 4800 x 4800.
- Smart Panel monitorea los niveles de tóner y tiene panel frontal con controles de toque suave con luces LED azules indicadoras de progreso de escaneo. La SCX-4500W tiene bandeja de 100 hojas semiautomática deslizable, lo que simplifica la carga de papel con solo pulsar un botón. Una vez que la reabastece, empuje la bandeja y sienta cómo se coloca en su lugar el mecanismo de tabla.



SCX-4500 (B&H# SASXC4500)..... 219.95 SCX-4500W (B&H# SASXC4500W)..... 239.95

**LaserJet P1006**

Impresora láser monocromo

¿Busca una impresora láser con rendimiento y atractivo visual y tiene poco presupuesto? La LaserJet P1006 es accesible, compacta y elegante, y a la vez brinda altas velocidades y funciones avanzadas a su escritorio.

- Diseño que ahorra espacio con consumo eléctrico minimizado.
- Procesador 266 MHz y 8MB de RAM permiten velocidades de impresión hasta 17ppm. Tecnología Instant-on imprime su primera página el doble de rápido que impresoras similares.
- La inteligencia de cartuchos optimiza la calidad de impresión y le avisa cuando los suministros están bajos.
- Texto prominente y nítido e imágenes bien definidas con tóner HP esférico.
- Incluye cartucho de impresión que rinde aproximadamente 700 páginas.

LaserJet P1006 Llame o conéctese

**LaserJet CP1215**

Impresora láser color

Produce salida color alta calidad 600 x 600 dpi hasta 12 ppm negro y 8 ppm color. Tóner HP ColorSphere lo lleva más allá con textos y gráficos más nítidos y colores vibrantes y llamativos. Sumérjase en los detalles con colores más suaves e imágenes más marcadas gracias a HP ImageRET 2400.

- Modo Photo selecciona automáticamente los ajustes de mayor calidad para sus medios.
- Tecnología Instant-on imprime su primera página el doble de rápido que impresoras similares.
- Inteligencia integrada a los cartuchos le avisa cuando los suministros están bajos.
- Seleccione desde una colección de atajos de impresión preconfigurados, incluso ajustes para sobres, papel para tarjeta, papel brillo y más.
- HP ToolboxFX brinda acceso fácil a los ajustes de impresora, información de estado, guía de usuario y autoayuda y pistas para resolver problemas.

HECP1215CLP..... 299.95

**LaserJet P2035n**

Impresora láser monocromo con capacidad de red

Imprima hasta 30 páginas por minuto en papel tamaño carta con salida 600 x 600 dpi calidad profesional. Conecte rápidamente la impresora a una computadora vía USB 2.0 alta velocidad o compártala con Ethernet/Fast Ethernet integrada.

- Tecnología Instant-on imprime su primera página el doble de rápido que impresoras similares.
- Imprima en una variedad de tamaños y tipos de medios, incluso tarjetas tamaño índice y formularios tamaño recetario.
- Navegue fácilmente por las funciones de la impresora y monitorea estado de impresora y suministros vía simple panel de control.
- Con HP SureSupply y cartucho inteligente, recibirá alertas cuando los suministros estén bajos.
- Diseño que ahorra espacio y reducción de ruido de operación con el exclusivo modo Quiet de la impresora.

LaserJet P2035N Llame o conéctese

**LaserJet CP1518ni**

Impresora láser color con capacidad de red

Imprima folletos de calidad profesional y más. Herramientas de marketing HP gratis permiten alterar documentos instantáneamente, para que cada pieza esté actualizada y responda a las necesidades de los clientes. Calidad de producción optimizada para una variedad de tipos de medios con nuevos atajos de impresión preconfigurados. Tóner HP ColorSphere y HP ImageRET 3600 marcan la diferencia entre colores que se ven bien y colores que se ven excepcionales.

- Tecnología Instant-on imprime su primera página el doble de rápido que impresoras similares.
- Produzca una variedad de documentos con apariencia profesional y sienta cuando escoge de una variedad de medios (incluso papel brillo) en tamaños hasta 21.6 x 35.6cm.
- Agregue imágenes digitales a sus documentos empresariales. Simplemente inserte una tarjeta de fotos en una de las ranuras integradas de la impresora, ábrala desde su PC y seleccione la imagen o imágenes que quiere usar. O imprima directamente desde dispositivos con capacidad PictBridge como su cámara digital, usando el puerto USB integrado.

HECP1518CLP..... 399.95

**LEXMARK X5650 • X6650** Impresoras de chorro de tinta, fax, escáner y copiadora todo en uno

Altas velocidades de impresión, funcionalidad versátil y calidad de fotos brillante, todo en un diseño elegante. La X5650 permite imprimir, copiar, escanear, faxear, imprimir fotos y viene con una variedad de software. Igual en todo lo demás, la X6650 no tiene un puerto para computadora portátil Quick Connect, pero agrega impresión inalámbrica integrada 802.11b/g.

- Produce texto y gráficos calidad láser con resolución 4800 x 1200 dpi hasta 19ppm color y 26ppm B&N.
- Imprima directamente desde tarjetas de memoria flash, cámaras compatibles con PictBridge o unidades USB.
- Botón de copia de un toque para fotos 10.2 x 15cm; puede imprimir hasta 9 copias de una vez. Copias sin bordes en tamaños regulares.
- Escáner plano 36 bits permite escanear varios tamaños y grosores de medios como libros con resolución hasta 600 x 1200 dpi.
- Fax completo 33.6 Kbps con 99 discados rápidos, identificación de llamada y rediscado automático.
- Haga entre 1-99 copias con ampliación/reducción 25-400%.
- Pantalla OLED brillante brinda texto claro para operación fácil.
- Alimentador automático de documentos (ADF) de 25 hojas para fax y copiado multipágina. • Paquete de software incluye:
 - Lexmark Productivity Studio Software: corte, rotación y redimensionamiento, ajustes de color y reducción de ojos rojos.
 - Software OCR para escanear documentos de texto impresos.
 - La barra de herramientas Lexmark permite agendar impresión automática de sus sitios web favoritos. También le ayuda a ahorrar tinta al eliminar imágenes y color cuando imprime. La barra de herramientas también brinda acceso a las poderosas herramientas de edición de fotos de Picnik™ con un simple clic.

- Software Lexmark Service Center para localización y solución de fallas y mantenimiento

- Puerto para computadora portátil Quick Connect para conexión e impresión fácil desde computadoras portátiles (solo X5650).
- Impresión de alta calidad desde cualquier lugar de su hogar u oficina mediante una red inalámbrica segura, o compártala en forma inalámbrica entre varias computadoras (solo X6650).

X5650 (B&H# LEX5650)... Llame X6650 (B&H# LEX6650)... 102.95





X5075 Professional

Impresora de chorro de tinta, fax, escáner, copiadora todo en uno

La X5075 ofrece fax color o negro sin PC, copiado negro y color de un toque, escaneo de alta resolución, escaneo OCR de documentos de texto a formato electrónico e impresión sin bordes de fotos hasta resolución 4800 x 1200 dpi desde una cámara con capacidad PictBridge.



- Imprime hasta 24 ppm ByN o hasta 17 ppm color a resolución 4800 x 1200 dpi.
- Fax completo 33.6 Kbps con 99 discados rápidos, identificación de llamada y rediseño automático.
- Escáner plano 48 bits escanea hasta resolución 600 x 1200 dpi.
- Copiado de 1 toque con aumento/reducción 25-400% y copia de fotos sin bordes.
- Copie, escanee y envíe fax de documentos multipágina con el alimentador automático de 30 páginas.
- Imprima fotos sin bordes, cree fotos brillantes con impresión opcional de 6 colores.
- Software Lexmark Productivity Studio facilita el escaneo de documentos a formato PDF o editable, o use herramientas de edición de fotos y proyectos para mejorar sus fotos.

X5075 (B&H# LEX5075)..... 79.95

X6675 Professional • X7675 Professional

Impresoras de chorro de tinta, fax, escáner, copiadora todo en uno

Listas para trabajar, la X6675 y la X7675 ofrecen productividad profesional casi sin atascos con el sistema de gestión de papel AccuFeed y garantía de 5 años. Experimente la comodidad de la conectividad inalámbrica integrada 802.11b/g, junto con altas velocidades de impresión, calidad de laboratorio, impresión de fotos, copias de 1 toque y fax completo con ADF de 25 páginas.



La X6675 tiene todas las características de la X6650, mientras que la X7675 mejora con impresión doble faz integrada, mayor resolución, impresión más veloz y escaneo inalámbrico.

Características mejoradas de la x7675:

- Hasta 32 ppm negro y 27 ppm color hasta resolución 4800 x 2400 dpi en papel brillo.
- Ahorre tiempo, dinero y papel con impresión doble faz integrada.
- Escanee a múltiples computadoras portátiles o PC mediante su red inalámbrica segura.

X6675 (B&H# LEX6675)..... Llame/conéctese X7675 (B&H# LEX7675)..... Llame/conéctese

Impact S305

Impresora de chorro de tinta inalámbrica, escáner, copiadora todo en uno



Posee tecnología patentada Vixix con ubicación precisa de gota de tinta que produce textos nítidos y fotos reales. Vixix también genera velocidades de impresión hasta 33 ppm negro y 30 ppm color con fotos 10.2 x 15cm en 24 seg. Los cartuchos individuales permiten reemplazar solo aquel que necesita.

- Imprima desde distintas computadoras en cualquier lugar de su hogar u oficina con red inalámbrica 802.11g.

- Haga copias con ampliación/reducción 25-400%.
- Escáner plano 48 bits con resolución óptica 1200 x 2400 dpi.
- Ahorre dinero: reemplace solo el cartucho de tinta que se acabó. Cartuchos de reemplazo de tinta XL opcionales incrementan su eficiencia, ahorran recursos y disminuyen los costos de impresión.
- Ranura integrada para tarjetas de memoria y PictBridge permiten impresión de fotos y archivos directamente desde tarjetas de memoria, cámaras digitales y dispositivos de memoria portátiles.
- Pantalla LCD retroiluminada en escala de grises, 2 líneas, 128 x 32 pixels
- Imprima con confianza; está cubierto por la garantía de 3 años de Lexmark con asistencia telefónica de por vida.

Interpret S405

Impresora de chorro de tinta inalámbrica, fax, escáner, copiadora todo en uno

Las mismas características que la Impact S305 (arriba), y además le permite gestionar eficientemente grandes trabajos de copiado, escaneo y fax con el alimentador automático de documentos de 35 hojas.

Intuition S505 Impresora de chorro de tinta inalámbrica, escáner, copiadora todo en uno

Las mismas características que la Impact S305 (arriba), y además posee un vibrante LCD color 2.4" que le permite visualizar y mejorar sus fotos antes de imprimirlas para mayor confianza en el resultado. Ahorra dinero y cuida el medio ambiente: con impresión doble faz automática, puede recortar el consumo de papel hasta el 50%.

Interact S605

Impresora de chorro de tinta inalámbrica, escáner, copiadora todo en uno



Las mismas característica que la Intuition S505 (arriba), excepto que cambia el LCD 2.4" por una pantalla táctil con capacidad de red que le permite crear SmartSolutions personalizadas de un toque para simplificar tareas comunes, como escanear a correo electrónico. Vea las noticias, comparta sus sitios de fotos favoritos y consulte el estado del tiempo directamente desde su impresora.

Prospect Pro205

Impresora de chorro de tinta inalámbrica, fax, escáner, copiadora todo en uno



Posee tecnología patentada Vixix con ubicación precisa de gota de tinta que produce textos nítidos y fotos reales. Vixix también genera velocidades de impresión hasta 33 ppm negro y 30 ppm color con fotos 10.2 x 15cm en tan solo 24 segundos. Imprima desde varias computadoras en cualquier lugar de su hogar u oficina con red inalámbrica 802.11g. Viene con protección sin par: garantía de 5 años y asistencia telefónica prioritaria de por vida.

- Cartuchos individuales XL incluidos ahorran recursos y disminuyen costos de impresión.
- Gestione eficientemente grandes trabajos de copiado, escaneo y fax con el alimentador automático de documentos de 35 hojas.
- Ahorre dinero con impresión doble faz automática, que puede recortar el consumo de papel hasta el 50%.
- Ranura integrada para tarjetas de memoria y PictBridge permiten impresión de fotos y archivos directamente desde tarjetas de memoria, cámaras digitales y dispositivos de memoria portátiles.
- Vibrante LCD color 2.4" que le permite visualizar y mejorar sus fotos antes de imprimirlas.
- Software de escaneo de tarjetas de presentación incluido se sincroniza con aplicaciones conocidas de gestión de contactos.
- Cartuchos de tinta individuales permiten reemplazar solo el color que necesita.

Prevail Pro705

Impresora de chorro de tinta inalámbrica, fax, escáner, copiadora todo en uno

Las mismas características que la Prevail Pro705 (arriba), pero cambia su Wi-Fi 802.11g Wi-Fi por 802.11n y conectividad Ethernet. Con inalámbrico N, disfrute hasta 3x la cobertura de transferencia de inalámbrico G y mayor velocidad de transferencia de datos. Y con Wi-Fi Protected Set-up experimentará instalación rápida y segura en 2 pasos. También visitará el almacén con menos regularidad, ya que viene con capacidad máxima de 150 paginas, lo que implica menos tiempo recargando papel.

Prestige Pro805

Impresora de chorro de tinta inalámbrica, escáner, copiadora todo en uno

Con las mismas características anteriores pero sin el fax, la Prestige Pro805 incorpora una gran pantalla táctil 4.3" por una pantalla táctil con capacidad de red que le permite crear SmartSolutions personalizadas de un toque para simplificar tareas comunes, como escanear a correo electrónico. Vea las noticias, comparta sus sitios de fotos favoritos y consulte el estado del tiempo directamente desde su impresora.

Platinum Pro905

Impresora de chorro de tinta inalámbrica, fax, escáner, copiadora todo en uno

Igual que la anterior, y agrega capacidad de fax y una segunda bandeja de 150 hojas para una entrada máxima de 300 hojas. Las dos bandejas también permiten cargar simultáneamente dos tipos de medios. Gestiona eficientemente grandes trabajos de copiado, escaneo y fax con el alimentador automático de documentos de 35 hojas.

Impact S305 Llame o conéctese Impact S505 Llame o conéctese
Impact S405 Llame o conéctese Impact S605 Llame o conéctese

Platinum Pro205 Llame o conéctese Platinum Pro805 Llame o conéctese
Platinum Pro705 Llame o conéctese Platinum Pro905 Llame o conéctese

Grabadoras de discos

0800-222-0045 Argentina 001-866-806-9068 México

DVR-S18MBK

Grabadora de DVD/CD interna 22x

Hasta grabación 22x en DVD-R/+R y 12x en DVD-R/+R (DL). Con el software incluido, los usuarios pueden crear películas DVD personales, hacer presentaciones de fotos digitales, grabar CD de música y respaldar archivos de datos en discos DVD-R/+R, DVD-RW/+RW, DVD-R/+R (DL) y DVD-RAM con facilidad. También posee LabelFlash™ que permite grabar etiquetas personalizadas para medios con capacidad LabelFlash.

Pioneer

#DVR-S18MBK #PIDVRS18MBK..... 44.95

HP1035I

Unidad SuperMulti PATA interna 22x

Se instala en una bahía de disco 5.25" disponible. La grabadora puede leer y grabar discos DVD±R, DVD-RAM, CD-R y CD-RW. Posee interfaz PATA y diseño de carga por bandeja.



#HEHP1035I..... \$36.99

SDRW-08D1S-U

Unidad DVD±R/RW delgada externa de interfaz doble

ASUS

Solución de grabación de DVD portátil completa, la elegante y atractiva grabadora usa interfaz USB 2.0 con capacidad para grabar en 8X DVD+R/RW, 6X DVD-R y 5X DVD-RAM y tener acceso a formatos 8X DVD-ROM y 5X DVD-RAM. Brinda soporte para encriptación de discos con protección por clave. Incluye software CyberLink para Windows.



Negro #ASEDVD0DB..... 64.50

Blanco #ASEDVD0DW..... 64.50

MediaStation

Grabadora de Blu-ray externa 8x

BUFFALO

• Conéctela a su computadora vía eSATA o USB 2.0. La unidad puede leer y grabar discos Blu-ray, DVD y CD.

- Graba discos Blu-ray a 8x.
- Incluye software para mirar, editar y grabar películas HD.
- Incluye software de respaldo.



#BUBR816SU2..... 304.95

Grabadora portátil de DVD superdelgada
Interfaz USB 2.0**iomega**

Grabadora de DVD compacta con interfaz USB 2.0, se conecta a la computadora y se alimenta mediante un solo cable. Ideal para usuarios de computadoras portátiles, incluye software Nero 7 Essentials para Windows.



#IOSSDVPW..... 69.95

Grabadora DVD multiformato 8X delgada
Unidad USB 2.0 externa**Aluratek**

Grabadora de DVD compacta externa con diseño de carga por bandeja, ideal para usuarios de computadoras portátiles. Posee interfaz USB 2.0 que brinda potencia y transferencia de datos. Graba todo tipo de medios DVD y CD y es compatible con sistemas operativos Mac y Windows.



#ALAEOD100F..... 65.95

Grabadoras externas DVD±RW 22x d2 con LightScribe**LACIE**

Estas grabadoras de DVD externas ofrecen alta velocidad y grabación capa doble. Compatibles con todos los tipos de medios DVD y CD regrabables, incluso DVD±RW, CD-R y CD-RW. Innovadora tecnología LightScribe permite rotular discos con el mismo láser que escribe los datos.

- Incluye Easy Media Creator Suite 10 con LightScribe Labeler para Windows.



Grabadora DVD±RW 22x d2 con interfaz USB 2.0 #LADVLSUQ22..... 74.95

Grabadora DVD±RW 22x d2 con interfaz USB 2.0 y FireWire #LAD2DVD22..... 96.95

DVD±/RW portátil con LightScribe

Diseño de Sam Hecht

LACIE

- Graba a DL DVD±R, DVD±R/RW y CD-R/RW
- Se conecta vía interfaz FireWire-400 o USB 2.0
- Crea DVD/CD capa simple o doble • 2 años de garantía limitada
- Versión USB incluye Easy Media Creator Suite 10 para Windows, versión FireWire incluye Toast 9.



USB #LA301230U..... 79.95

FireWire #LA301231..... 1039.95

Grabadora de DVD 22x Super

Grabadora externa de DVD

iomega

Esta grabadora de DVD externa USB 2.0 tiene soporte para todos los formatos DVD estándar, incluso discos doble capa. Posee interfaz USB 2.0 de alta velocidad que permite conectarla a casi cualquier computadora. Incluye software Nero Essentials 8 para Windows para comenzar a grabar inmediatamente.



#IOSVDW22..... \$89.95

Unidad BD-R, BD-RE profesional Blu-ray d2**LACIE**

Esta unidad Blu-ray d2 de Lacie es una grabadora externa de discos Blu-ray 8x que también puede grabar y leer DVD y CD. Se conecta a la computadora vía interfaz FireWire-400 o USB 2.0. La unidad permite grabar datos en discos Blu-ray 25-50GB capa simple o doble o archivo de datos, respaldo y entrega de video HD. Incluye software Toast 9 Titanium.



#LADVBRFWU8..... 359.95

MediaStation

Grabadora DVD portátil 8x ultradelgada

BUFFALO

Grabadora de DVD externa accesible: la compañera ideal para computadora portátil o netbook. Como alternativa de alta calidad a las costosas opciones de los fabricantes de computadoras portátiles, este dispositivo es ultradelgado y elegante, con un acabado de gran brillo.

Se alimenta por el puerto USB de las computadoras portátiles; no necesita adaptador CA. En computadoras portátiles que tienen poca potencia, un cable Y USB le permite conectarla a un segundo puerto USB para alimentar la unidad. También incluye software CyberLink DVD para Windows.



Negro #BUDVSM58U2..... 67.95 Blanco #BUDVSM58U2Q..... 67.95

BDR-203

Grabadora Blu-ray interna

Pioneer

- Se instala en una bahía de disco 5.25" estándar
- Interfaz SATA para rendimiento superior
- Graba medios Blu-ray a 8x. También graba medios DVD y CD • Interfaz SATA
- Soporte lectura/grabación Blu-ray hasta 50GB por disco
- Soporte lectura/grabación DVD y CD



#PIBDR203NKS..... 229.95



DiscPainter Impresora de CD/DVD

No más rótulos pegajosos o que dañan sus medios y se despegan. No más escritura ilegible con un marcador para rotular sus discos. Compatible con Mac y Windows, DiscPainter imprime directamente sobre el disco, rápida y fácilmente. Usa tecnología patentada RadialPrint™ para escribir directamente sobre el disco a medida que gira, imprimiendo discos impresionantes en un

momento. Use el software Discus para DYMO incluido, con su variedad de plantillas, para crear diseños inspirados o desarrolle los propios usando Photoshop, InDesign, Illustrator y QuarkXPress.

- Imprima fotos, diseños y textos a 600 dpi en 60 segundos y 1200 dpi en 3 minutos. Imprima desde el borde hasta el centro en todos los discos imprimibles con chorro de tinta, incluso minidiscos (80mm).
- Tres ajustes de calidad de impresión (borrador, normal, mejorado) para optimizar fácilmente la calidad de los resultados
- Incluye nueve controles de densidad de tinta para optimizar la cobertura en CD o DVD mate, satinados o coloreados.
- Seleccione fácilmente fuentes, símbolos, arte y efectos de tipos. Herramienta de collage de fotos le permite incluir hasta 32 fotos en un diseño.

#DYDD..... 239.95



Primera Bravo II

Sistema duplicador de CD/DVD

Bravo II combina duplicación automática robotizada de CD o DVD con impresión de discos 4800 dpi a color total, todo en una unidad de escritorio compacta. Grabe e imprima 25 discos por vez, o hasta 50 en modo Kiosk. Ideal para cineastas independientes, músicos o cualquiera que necesite distribuir contenido en DVD y CD profesional.

- La unidad puede grabar un DVD+/-R completo en menos de 10 minutos y un CD-R en menos de cinco.
- Incluye software de grabación e impresión para Windows y Mac OS.
- El brazo robótico, accionado por tecnología AccuDisc de Bravo, evita el doble cargado de discos en la unidad mediante óptica LED de avanzada en vez de componentes mecánicos.
- Equipos adaptadores de tarjetas de presentación y mini CD opcionales permiten el uso de medios no estándar además de discos de 120mm. PTPublisher NE opcional para conectarse a redes.

#PRB2DVD..... 1734.95



Primera BravoPro

Sistema de publicación de CD/DVD

Graba e imprime automáticamente hasta 100 CD o DVD al mismo tiempo hasta 4800 dpi. Se optimizó la bandeja robótica de entrada/salida, la velocidad de impresión y la grabación de DVD para rendimiento más veloz. Montable en rack y de durabilidad y confiabilidad sin par, BravoPro es la mejor opción para empresas y organizaciones que demandan valor y rendimiento sólidos.

- Grabadoras de DVD duales 16x aseguran que los discos se graben rápido y eficientemente. Incluye adaptador Kiosk que permite capacidad para 100 discos.
- Incluye software de grabación e impresión para Windows y Mac.

- Software PTBurn Network incluido permite que hasta cinco computadoras compartan el duplicador mediante LAN.
- Software Z-Color Color Matching de Primera para equiparar con precisión los colores que se ven en pantalla con los que aparecen impresos.
- Equipos adaptadores de tarjetas de presentación y mini CD y PTPublisher NE opcionales disponibles

#PRBPDVD..... 2499.95

Primera Bravo SE Sistema de publicación de CD/DVD

Dispositivo compacto, todo en uno, automatizado, de producción de discos que cabe en su escritorio, el Bravo SE graba e imprime automáticamente hasta 20 discos por vez. Produce discos de alta calidad a todo color que hacen que su empresa u organización se vean profesionales y es perfecto para una gran variedad de trabajos de publicación liviana a mediana. Puede grabar e imprimir discos individuales con datos únicos o cantidades del mismo disco.

- Impresión de chorro de tinta color hasta 4800 dpi
- Equipado con software de rótulos de CD Primera PTPublisher SureThing First Edition para Windows y Discribe de CharisMac Engineering para Macintosh: comience a imprimir sin importar su computadora.
- El brazo robótico, accionado por tecnología AccuDisc de Bravo, evita el doble cargado de discos en la unidad mediante óptica LED de avanzada en vez de componentes mecánicos.

#PRBSE..... 1295.00



1:1 DVD/CD Copy Cruiser Pro LS

Duplicador de DVD/CD independiente con tecnología Lightscribe

Duplique DVD y CD y luego imprima rótulos personalizados en cada uno, todo en la misma máquina. Este duplicador de DVD/CD posee tecnología de impresión láser LightScribe integrada en la grabadora de DVD que le permite imprimir sus propios rótulos de calidad serigráfica con gráficos y texto (software incluido), sin una impresora.

- Puede funcionar como duplicador DVD/CD 1:1 o como grabadora de DVD/CD externa. El duplicador posee una sola unidad de DVD-ROM para leer medios y una grabadora de DVD de doble capa para imprimir medios.
- Use como duplicador independiente o conectado a una computadora vía USB 2.0.
- Brinda control óptimo con funciones seleccionables y poderosas características de control
- Brinda soporte CD-R a 40x, DVD+R y DVD-R a 20x discos DVD doble capa hasta velocidad 8x.

#AL11DVDCCPHQ..... 299.95



DVD/CD RoboRacer SA

Duplicador independiente con capacidad 100 discos

Sistema de publicación independiente de CD/DVD, el duplicador posee capacidad para 100 discos y 320GB de capacidad de almacenamiento para imágenes de disco. Brinda soporte para duplicación automática, con un panel de control integrado para operación. La grabadora de DVD de doble capa también graba CD.

- Procesamiento por lotes puede crear copias desde múltiples discos fuente.
- Carga imágenes de disco en una unidad interna desde una computadora vía USB 2.0.

#ALDVDCC..... 729.95



QD DVD-123 Duplicador de CD/DVD 1:3

Rendimiento y confiabilidad accesibles convierten al QD DVD-123 en un producto confiable en la industria de servicios. Configurado con 3 grabadoras (48x CD-R / 20x DVD-R/+R) rápidas y panel táctil de cuatro botones sencillo. Inserte el original en la unidad superior, los discos en blanco en las inferiores y grabe.

- No necesita disco rígido ya que la duplicación es según se recibe.
- Indicadores LED muestran el estado del proceso de grabación, minimizando los discos defectuosos.
- Puerto USB 2.0 le permite usar la computadora como fuente para grabar discos en lugar de usar un original.

#MIQDDVD123..... 399.00



CopyWriter Duplicador de CD/DVD

Torre de duplicación de CD/DVD 1:5

El CopyWriter 1:5 posee cinco grabadoras de CD/DVD con una pantalla de dos líneas intuitiva gestionada por menú y una interfaz de control de 5 botones para que copiar sea un procedimiento simple. Inserte un original en la unidad superior, coloque discos en blanco en las unidades restantes y grabe hasta 5 discos simultáneamente.

- Grabadoras 48x CD-R / 20x DVD-R/+R
- Modo de verificación de discos y velocidad de grabación ajustable para adaptarse a cada proyecto individual.

#MIDVDP516..... 569.00



CopyWriter PRO Duplicador LightScribe

Torre de duplicación e Impresora de CD/DVD 1:10

El CopyWriter Pro 1:10 posee 10 grabadoras de CD/DVD y un disco duro de 250GB integrado para almacenar varias imágenes originales y diseños de rótulos o extraer pistas de audio y mezclar sus propios discos. Cuando el trabajo está terminado, dé vuelta los discos e imprima diez rótulos a la vez con tecnología de grabación láser LightScribe. Nunca más se preocupe por comprar tinta o cinta.

- Pantalla intuitiva gestionada por menú e interfaz de control de 5 botones
- Modo de verificación de discos y velocidad de grabación ajustable
- Operación independiente o con una computadora vía USB 2.0 usando un módulo opcional (la impresión de discos con LightScribe requiere control con computadora).
- Incluye software LightScribe Label Designer y Zulu2 para Windows.

#MILSDVD10R..... 999.00



SONY

DPF-D72 • DPF-D82 • DPF-D92

Marcos digitales de 7, 8 y 9"

DPF-D72, DPF-D82 y DPF-D92 permiten almacenar hasta 2000 imágenes en la memoria de 1GB y las muestra como imágenes simples, múltiples miniaturas o presentaciones (10 patrones).

La pantalla ancha LCD de 7, 8 o 9" muestra sus recuerdos en resolución WVGA (800 x 480) y colores vívidos, mientras que un sensor de orientación automática gira sus fotos en formato retrato o paisaje.

La entrada USB y el soporte para la mayoría de tarjetas de memoria facilitan la transferencia de fotos. Para mayor conveniencia, se incluyen modos de reloj y calendario y control remoto.

DPF-A72N: Marco negro 7" (similar al anterior excepto con resolución 480 x 234) #SOF7B..... **99.95**

DPF-D72: Marco negro 7" (#SOF7Q)..... **119.95** **DPF-D72:** Marco rojo 7" (#SOF7R)..... **119.95**

DPF-D82: Marco negro 8" (#SOF8B)..... **149.95**

DPF-D92: Marco negro 9" (#SOF9Q)..... **169.95**



DPF-V1000 • DPF-X1000

Marcos digitales 10.2"

DPF-V1000 y DPF-X1000 presentan un LCD de 10.2" Super Clear Photo con rotación de imagen, corrección de imagen y corrección de balance de blancos automática.

También ofrece salida HDMI para que pueda compartir sus fotos en calidad HD 1080 completa en un HDTV compatible. Presentan entrada USB directa, mientras que las ranuras de tarjeta de memoria incorporadas

brindan soporte para tarjetas CF, SD, MMC, MS, MS Pro y xD.

También están equipados con la función CreativeEdit que permite decorar y crear presentaciones imaginativas como álbumes de recortes. Personalice presentaciones originales al superponer mensajes en diferentes estilos de fuente, añadir estampas o marcos e incorporar un calendario y más. Igualmente en todo lo demás, DPF-V1000 tiene memoria de 1GB para almacenar hasta 2,000 imágenes y DPF-X1000 tiene memoria de 2GB para almacenar hasta 4,000 imágenes. Ambos son compatibles con Bluetooth (se requiere DPPA-BT1 opcional).

DPF-V1000: Marco negro 10.2", 1GB de memoria (#SOF1OZ)..... **211.95**

DPF-X1000: Marco negro 10.2", 2GB de memoria (#SOF1OQ)..... **259.95**



Aluratek

ADMPF108F Marco digital 8"

Dispositivo de estilo de vida digital (DLD), el ADMPF108F permite a los usuarios visualizar imágenes en alta resolución, escuchar música y mirar videos hogareños fácilmente en la pantalla LCD de colores reales TFT de 8" con resolución 800 x 600. Inserte la tarjeta SD / SDHC o la unidad USB directamente dentro del marco. Las imágenes comenzarán

automáticamente en el modo presentación. Con la memoria incorporada de 512MB en placa también podrá transferir archivos digitales desde su computadora sin ningún software.

- Orientación horizontal • Reproduzca sus archivos de música favoritos mediante las bocinas incorporadas de alta calidad • Operación y control sencillos con el remoto incluido
- Reproduzca sus videos favoritos en la pantalla LCD TFT de colores reales en resolución 800 x 600
- Colóquelo sobre la mesa con el pie incluido o cuélguelo en la pared

ALDPF8..... **69.95**



ADPF310F

Marco digital 10.2" (madera oscura)

Vea imágenes de alta resolución fácilmente al insertar la tarjeta de medios digitales de su cámara, cámara de video o unidad USB miniatura directamente en el ADPF310F. Con la memoria flash de 512MB incorporada puede transferir archivos digitales directamente desde su computadora sin ningún software. Reproduzca presentaciones, acérquese, gire y escuche

música ambiente de alta calidad con el control remoto incluido. Cambie a modo "película" y disfrute sorprendentes videos

y audio con calidad casi HD. Navegue y escuche todos sus archivos de música favoritos luego de que termine la película.

- 10.2" LCD de colores reales TFT (resolución 800 x 480), panel digital real
- Brinda soporte para la mayoría de formatos de tarjeta de memoria como SD/SDHC

ALDPF10..... **99.95**

PAN DIGITAL®

PI7002AW • PAN7000DW • PI8004W01

Marcos digitales de 7 y 8"

PI7002AW de 7" almacena hasta 4,000 imágenes en la memoria interna de 512MB, mientras que PAN7000DW de 7" y PI8004W01 de 8" almacenan hasta 6,400 imágenes en la memoria interna de 1GB y son compatibles con WiFi/Bluetooth. Todos permiten transferir imágenes directamente desde una tarjeta de memoria mediante la lectora de tarjeta 5 en 1 o desde la PC con el cable USB incluido. Personalice el aspecto de su marco con los frentes blancos y carbón intercambiables. También ofrecen funciones de reloj, calendario y alarma.



PI7002AW (#PADPFA7)..... **49.95**

PAN7000DW (#PADPF7)..... **64.95**

PI8004W01 (#PADPF8B)..... **69.95**



PAN8000DWPCF1

Marco digital flotante 8" (Expresso)

Este marco de 8" combina un asombroso diseño de marco LCD flotante con tecnología de pantalla táctil. La razón de aspecto 4:3 implica que no hay recorte, estiramiento o distorsión de fotos originales. Toque en cualquier lado del cristal para administrar sus fotos. Almacene hasta 6,400 imágenes en la memoria interna de 1GB. Transfiera imágenes, audio y video desde la tarjeta de memoria mediante la lectora

de tarjeta 6 en 1 o desde la PC con el cable USB incluido. Compatible con WiFi/Bluetooth. También ofrece funciones de reloj, calendario y alarma. (#PADPF8E)..... **99.95**

PI1002DW • PAN1000DWPCFR

Marcos digitales 10.4"

El PI1002DW almacena hasta 5000 imágenes en la memoria interna de 1GB y es compatible con WiFi/Bluetooth. PAN1000DWPCFR combina diseño de perfil delgado con tecnología de pantalla táctil. Toque en cualquier lado del cristal para administrar sus fotos. También almacena hasta 10000 imágenes en la memoria interna de 2GB y tiene WiFi/Bluetooth integrado para facilitar el envío de fotos de forma inalámbrica al marco.

La razón de aspecto 4:3 implica que no hay recorte, estiramiento o distorsión de fotos originales. Transfiera imágenes, audio y video desde la tarjeta de memoria mediante la lectora 5 en 1 o desde la PC con el cable USB incluido. Personalice el aspecto de su marco con los frentes blancos y carbón intercambiables. También ofrece funciones de reloj, calendario y alarma.

PI1002DW (B&H# PADPF10.4E)..... **139.99**

PAN1000DWPCFR (B&H# PADPF10.4B)..... **199.99**



PAN1200DWPTFR Marco digital 12"

Este marco almacena hasta 10000 imágenes en la memoria interna de 2GB. La tecnología PanTouch implica que puede controlar el marco con el toque de un dedo. Los sensores debajo del marco permiten administrar las fotos sin control remoto. Transfiera imágenes, audio y video desde la tarjeta de memoria mediante la lectora de tarjeta 6 en 1 o desde la PC con el cable USB incluido. Personalice el aspecto de su marco con los frentes blancos y carbón intercambiables. Compatible con WiFi/Bluetooth. También ofrece funciones de reloj, calendario y alarma.

PADPF12.1E..... **159.99**

PAN1500DWPTFR Marco digital 15"



Este marco de alta definición almacena hasta 4800 imágenes en la memoria interna de 2GB. La tecnología PanTouch implica que puede controlar el marco con el toque de un dedo. Los sensores debajo del marco permiten administrar las fotos sin control remoto. Transfiera imágenes, audio y video desde la tarjeta de memoria mediante la lectora 6 en 1 o desde la PC con el cable USB incluido. Personalice el aspecto de su marco con los frentes blancos y carbón intercambiables. Compatible con WiFi/Bluetooth. También ofrece funciones de reloj, calendario y alarma. (#PADPF15E)..... **219.95**



NuTouch NT-700

Marco digital/pantalla táctil 7"

NuTouch NT-700 incorpora un conjunto de controles sensibles al tacto en el borde de la pantalla. Cada interfaz táctil se ilumina con un LED azul frío que se apaga automáticamente mientras se muestran las imágenes para no distraer la atención. Tiene 128MB de memoria interna y se puede aumentar con tarjetas de memoria de cámara digital. La pantalla en sí misma tiene pantalla LCD de alta resolución y densidad doble que se adapta a la relación de aspecto 3:2 que no estira ni distorsiona las fotografías digitales.



DINT700 49.95

MemoryFrame Ultra

Disponible en 8.4, 10.4 y 12.1", MemoryFrame Ultra viene con frente de color negro brillante, cuerpo moderno ultradelgado y pie de metal cromado, con apariencia sofisticada y listo para usar. Los frentes intercambiables son compatibles con marcos disponibles en cualquier tienda de marcos o decoración. Presenta muchas características y es fácil de usar. Incluye memoria de 512MB, bocinas integradas y reproduce presentaciones, películas y música. Tiene control de mando intuitivo con vista preliminar de película y control remoto que se pega magnéticamente al dorso del marco.

- 8.4" Con frente de papel arte Ivory mate y marco de madera Espresso adicional (DIMF-801) 79.95
- 10.4" Con frente de papel arte negro mate y marco de madera negra adicional (DIMF-1041) 99.95
- 12.1" Con frente de papel arte Ivory mate y marco de madera negra adicional (DIMF-1201) 109.95



MemoryVue MF-8115

Marco digital inalámbrico 15"

Con capacidad Windows Vista lista para usar, MF-8115 permite visualizar fotos ubicadas en el disco rígido de su PC o en un sitio para compartir fotos en línea, y muestra los archivos. También se puede conectar mediante USB 2.0 o Wi-Fi 802.11. Compatible con una amplia gama de formatos de archivos de foto, video y audio. Lee archivos multimedia desde tarjetas de memoria de cámaras digitales CompactFlash o Secure Digital/MMC; use el adaptador incluido para tarjetas Memory Stick, Memory Stick PRO

y xD. Muestre una presentación de fotos acompañada con música que se transmite desde sus bocinas estéreo integradas. La pantalla LCD también puede quitarse del marco, y se puede usar cualquier otro marco estándar para combinar con el diseño interior del hogar. Controle y configure el marco desde los controles incorporados o desde el remoto inalámbrico incluido.

DIMF8115P 249.95

MemoryVue MV-1500 • MemoryVue 1700

Marcos digitales multifunción 15 y 17"

Presentadores de medios portátiles y de fácil uso, son una gran forma de mostrar imágenes digitales, videos y audio sin necesidad de un centro completo de entretenimiento en casa. La pantalla color LCD TFT de 15 o 17" de alta calidad (resolución 1024 x 768) es brillante y nítida bajo la mayoría de las condiciones de visualización.

Tienen ranuras para tarjetas CompactFlash, SD/MMC y Memory Stick para transferir archivos directamente desde la mayoría de las cámaras digitales. Los formatos de archivos aceptables incluyen JPEG, MP3 y video MPEG. Los formatos de medios se pueden combinar para generar presentaciones con transmisión de música mediante las bocinas estéreo integradas. Se puede acceder a los controles basados en menú de fácil uso mediante controles integrados o mediante el control remoto inalámbrico IR incorporado. También presentan marcos intercambiables para combinar con cualquier diseño de interior y borde mate alrededor del LCD.



- MV-1500 LCD 15" y marco negro (DIMV1500BDPV) 189.95
- MV-1500 LCD 15" y marco oro (DIMV1500GDPV) 189.95
- MV-1700 LCD 17" y marco negro (DIMV1700BDPV) 263.95
- MV-1700 LCD 17" y marco oro (DIMV1700GDPV) 263.95

DIGITAL FOCI Photo Book Álbum portátil de fotos digitales 8"

Perfecto para que los fotógrafos presenten carpetas de trabajo, Photo Book tiene un LCD digital de 8" y alta resolución 800 x 600, memoria flash interna de 4GB y ranuras de tarjeta de memoria integradas compatibles con tarjetas CF, SD/SDHC, MMC, MS, MS Pro y xD. Ejecute la presentación automática en pantalla completa o Photo Book, que presenta un elegante efecto de cambio de página con intervalos ajustables.



- Lee directamente desde unidades flash USB
- Reproducción de música y video con bocina integrada
- Copia álbumes directamente desde tarjetas de memoria o unidades flash USB a la memoria interna sin necesidad de una computadora
- 2.5 horas de duración con batería recargable
- Soporte para ver imágenes RAW desde DSLR
- Zoom, paneo y rotación
- Orientación automática de fotos según datos EXIF
- El estuche blando símil cuero protege al Photo Book y brinda una apariencia atractiva

DIPBK080 179.95

ALITY PF-T80R

Marco digital de 8", marco táctil (negro)

El PF-T80R ofrece la conveniencia de navegación en pantalla táctil en una pantalla digital. La pantalla LCD TFT de 8" con resolución 800x600 puede presentar archivos de fotos, audio y video desde una tarjeta de memoria compatible o desde su memoria interna de 256MB.

El sensor de orientación girará automáticamente las imágenes según su posición horizontal o vertical. Al apagarse, la pantalla tiene una superficie pulida que actúa como un espejo; si se aburre de ver archivos multimedia, puede mirar su imagen por un momento.

Entre otras características se incluyen salidas, bocinas estéreo integradas, batería recargable incorporada y reloj, calendario y programador integrado. Incluye control remoto inalámbrico.



ALFD8 149.95

mediastreet



eMotion Marco digital con borde de LED azul eléctrico 10.4"

Asombrosa pantalla LCD color de 10.4" (640 x 480) con razón de aspecto 4:3 para mostrar imágenes digitales. Con ranura de tarjeta 5 en 1 que permite la visualización directa de archivos JPEG,

eMotion es la forma perfecta de compartir imágenes de un día de fotografía. Transfiera fotos, música y películas desde una PC mediante USB

y guárdelos en la memoria interna de 256MB. Otro puerto USB puede conectarse directamente a un disco rígido USB o unidad flash USB de una fuente de archivos de medios.

- Viene con marco de acrílico no intercambiable con tira incrustada de luz ambiente LED azul y es un complemento llamativo de muchos estilos de decoración.
- Muestra fotos en modo Mosaik y de a una por vez; puede mostrar 2, 3 o 4 fotos a la vez según su forma (vertical u horizontal)
- También puede imprimir desde el marco a una impresora
- La presentación automática comienza con la introducción de la tarjeta de la cámara
- Funciona con botones en la unidad o con el remoto IR inalámbrico incorporado

MEDFEM104BL2 129.95



ALBUM Galería portátil de fotos digitales

Muestre imágenes con estilo con The ALBUM. Presenta un LCD de 7" de alta resolución con retroiluminación LED y 3 horas de batería de ión-litio, perfecto para presentaciones de negocios o Brag Book. Perfil increíblemente delgado, frente de colores vibrantes y placa posterior grabada en aluminio permiten que The ALBUM brille con estilo y sofisticación. Envuelto con una cubierta de cuero fino que se dobla como un pie, es un fantástico compañero de viaje, presentador y centro de atención en reuniones.

- Con memoria de 4GB, The ALBUM puede almacenar hasta 40,000 fotos digitales con resolución óptima.
- La brillante pantalla de 7" (800 x 480) presenta sus fotos con color sorprendente y detalles más finos.
- Con menús intuitivos en pantalla y navegación sencilla de tres botones, The ALBUM hace más fácil descargar, buscar y mostrar todas sus fotografías digitales.



- Album: en negro y plata (DIAL7BKSL) 109.95
- Album: en negro y tostado (DIAL7BKSLTN) 109.95
- Album: en negro y fucsia (DIAL7BKFCBK) 109.95

Canon

Baterías



Batería NB4-300 AA NiMH Paquete de 4

Se recomiendan baterías recargables AA NiMH de alta capacidad (2500mAh) para PowerShot A470, A480, E1, A1000 IS, A1100 IS, A2000 IS, A2100 IS, SX110 IS, SX10 IS y SX1 IS.

Canon (B&H# CANB4300): 2500mAh **19.95**
Pearstone (B&H# PEAANM2900): 2900mAh..... **14.95**

Batería NB-4L ión-litio

Esta batería de ión-litio recargable 3.7v 760mAh de alta capacidad funciona con PowerShot SD780 IS y SD960 IS.

Canon (B&H# CANB4L): 760mAh **37.95**
Impact (B&H# IMNB4L): 900mAh..... **17.95**

Batería NB-5L ión-litio

Batería de ión-litio recargable 3.7v 1000mAh de alta capacidad para PowerShot SX200 IS, SD880 IS, SD970 IS y SD990 IS.

Canon (B&H# CANB5L): 1120mAh **41.95**
Impact (B&H# IMNB5L): 1150mAh..... **27.95**

Batería NB-6L ión-litio

Batería de ión-litio recargable 3.7v 1120mAh de alta capacidad para PowerShot D10 y SD1200 IS.

Canon (B&H# CANB6L) **40.95**
Impact (B&H# IMNB6L) **29.95**

Batería NB-7L ión-litio

Batería de ión-litio recargable 7.4v 1050mAh de alta capacidad para PowerShot G10.

Canon (B&H# CANB7L) **53.95**
Impact (B&H# IMNB7L) **29.95**
Canon (B&H# CANB7L) **53.95**
Impact (B&H# IMNB7L) **29.95**

Cargadores de baterías

Cargador de baterías para Canon NB-4L

Para PowerShot SD780 IS y SD960 IS.

Canon (B&H# CACB2LV) **39.95**
Impact (B&H# IMCMNB4L) **18.95**

Cargador de baterías para Canon NB-5L

Para PowerShot SX200 IS, SD880 IS, SD970 IS y SD990 IS.

Canon (B&H# CACB2LX) **39.95**
Pearstone (B&H# PECMNB5L) **19.95**

Cargador de baterías para Canon NB-6L

Para uso con PowerShot D10 y SD1200 IS.

Canon (B&H# CACB2LY) **39.95**
Impact (B&H# IMCMNB6L) **19.95**

Cargador de baterías para Canon NB-7L

Para uso con PowerShot G10.

Canon (B&H# CACB2LZ) **39.95**
Pearstone (B&H# PECMNB7L) **19.95**

Kit de batería y cargador CBK4-300

Kit de batería AA y cargador para PowerShot A470, A480, E1, A1000 IS, A1100 IS, A2000 IS, A2100 IS, SX110 IS, SX10 IS y SX1 IS.

Canon (B&H# CACBK4300) **39.95**
Pearstone (B&H# PEAANM4H) **19.95**

Canon

PowerShot A480 (10 megapixels)

La PowerShot A480 está diseñada para aquellos que tienen poco presupuesto. Ofrece el balance perfecto de características para los que quieren retirar la cámara de la caja y comenzar a disparar. Posee zoom óptico 3.3x (equivalente 37-122mm), procesador de imagen DIGIC III de Canon para imágenes más nítidas y funcionalidad mejorada y pantalla LCD 2.5" de alta resolución. Disponible en cuatro colores (rojo, azul, plata y negro), la A480 está alimentada por dos baterías AA siempre listas.



- Tecnología Canon de detección facial ajusta enfoque (AF), exposición (AE), flash (FE) y balance de blancos (WB) automáticamente.

- Tecnología de detección de movimiento reduce el efecto borroso al calcular el movimiento y seleccionar los ajustes ideales de exposición e ISO.

- Los modos de fotografía (My Colors) incluyen Vivido, Neutral, Sepia, Blanco & Negro y Personal.

Rojo (B&H# CAPSA480R) **129.99**

Azul (B&H# CAPSA480BL) **129.99**

- 14 modos de disparo (incluso 12 modos de escena especial) para que esté listo para cualquier toma.

- Explore su lado creativo con la anulación manual de velocidad ISO, corrección de exposición y ajuste de blancos.

- Conexión directa a impresoras fotográficas SELPHY o mediante USB 2.0 a impresoras fotográficas PIXMA e impresoras compatibles con PictBridge.

Plata (B&H# CAPSA480S) **129.99**

Negro (B&H# CAPSA480B) **129.99**



PowerShot A1100 IS (12.1 megapixels)

Disponible en cuatro atractivas tonalidades (gris, azul, rosa y verde), la PowerShot A1100 IS hace muy sencilla la impresión de imágenes de gran tamaño con claridad y detalle. Posee procesador de imagen DIGIC 4 con tecnología de detección facial mejorada que rastrea los rostros de sujetos en movimiento y permite al fotógrafo ingresar al cuadro en forma fluida con el autodisparador de detección facial. Smart AUTO selecciona en forma inteligente los ajustes de cámara correctos basado en 18 situaciones de disparo predefinidas. Pantalla LCD 2.5" de alta resolución ofrece imágenes nítidas, claras y brillantes, y modo nocturno para visualización con poca luz.



- 15 modos de disparo (incluso modos de escena especial) para que esté listo para cualquier toma.

- Los modos de fotografía (My Colors) incluyen Vivido, Neutral, Sepia, Blanco & Negro y Personal.

Rosa (B&H# CAPSA1100P) **149.95**

Azul (B&H# CAPSA1100BL) **149.95**

- Botón Print/Share para impresión y descarga directa sencilla, impresión de foto carnet y películas con exclusivas impresiones fotográficas PIXMA y SELPHY Compact.

- Alimentación con dos baterías AA "siempre listas" para su comodidad.

Gris (B&H# CAPSA1100GY) **149.95**

Verde (B&H# CAPSA1100G) **149.95**

PowerShot SD1200 IS Digital ELPH (10 megapixels)

Al combinar colores llamativos con el estilo esculpido de la Serie ELPH de Canon, la PowerShot SD1200 IS complementa cualquier situación, ofreciendo al fotógrafo moderno y deseoso de tecnología una cámara imprescindible todo en uno. La PowerShot SD1200 IS básica presenta zoom óptico 3x (equivalente 35-105mm), estabilización óptica de imagen, Smart AUTO y resolución de 10 megapixels, por lo que imprimir imágenes de gran tamaño con claridad y detalle es muy sencillo.



- LCD II PureColor 2.5" nítido con ángulo de visión amplio y mirilla de zoom óptico de imagen real.

- Smart AUTO selecciona en forma inteligente los ajustes de cámara correctos basado en 18 situaciones de disparo predefinidas.

- El DIGIC 4 ha desarrollado la tecnología de reconocimiento facial que rastrea los rostros de sujetos en movimiento y permite al fotógrafo ingresar al cuadro en forma fluida con el autodisparador de detección facial.

- Conexión directa a impresoras fotográficas Canon SELPHY Compact, PIXMA e impresoras compatibles con PictBridge mediante el cable USB 2.0 de alta velocidad de la cámara.

Verde (B&H# CAPSSD1200G), **gris oscuro** (B&H# CAPSSD1200DG), **gris claro** (B&H# CAPSSD1200LG), **azul** (B&H# CAPSSD1200BL),

rosa (B&H# CAPSSD1200P) y **naranja** (B&H# CAPSSD1200O) **199.95**



PowerShot SD780 IS Digital ELPH (12.1 megapixels)

La PowerShot SD780 IS ultradelgada ofrece el refinado diseño de una Digital ELPH y está disponible en cuatro colores. Ofrece zoom óptico 3x (equivalente 33-100mm) con estabilización óptica de imagen, pantalla LCD II PureColor 2.5", mirilla óptica, Smart AUTO, procesador DIGIC 4, características mejoradas a partir de la SD1200 (página anterior) con tecnología de detección de parpadeo que avisa después de la toma que un sujeto tiene los ojos cerrados; modo de película HD 720p y salida HDMI para la reproducción de fotos y videos en un HDTV pantalla grande.



Negro (B&H# CAPSSD780B) **249.95**

Plata (B&H# CAPSSD780S) **249.95**

Oro (B&H# CAPSSD780G) **249.95**

Rojo (B&H# CAPSSD780R) **249.95**



PowerShot SD960 IS Digital ELPH (12.1 megapixels)

Disponible en cuatro sutiles tonalidades, esta cámara está equipada con diseño de botón único, LCD II pantalla ancha 2.8" PureColor, nueva pantalla activa e interfaz de usuario mejorada que llamará la atención de usuarios nuevos y experimentados. Posee zoom óptico 4x gran angular (equivalente 28-112mm) con estabilización óptica de imagen, Smart AUTO y Tecnología de detección de parpadeo. Puede filmar video HD 720p y tiene un conector HDMI para reproducción sencilla de fotos y videos en HDTV grandes.



Características mejoradas a partir de la SD780 IS:

- Gran LCD II 2.8" PureColor pantalla ancha y ángulo de visión amplio.
- En vez de seleccionar de una larga hilera de imágenes mediante la rueda de control, la pantalla activa avanza las fotos con un simple movimiento de la muñeca y hace que ver y compartir fotos sea más divertido.

Azul (B&H# CAPSSD960BL).....	299.95	Oro (B&H# CAPSSD960G).....	299.95
Plata (B&H# CAPSSD960S).....	299.95	Rosa (B&H# CAPSSD960P).....	299.95



PowerShot SD940 IS Digital ELPH (12.1 megapixels)

Como una elegante joya que asoma desde el bolsillo de su camisa, pantalón o cartera, la PowerShot SD940 IS marca tendencia incluso antes de tomar una foto. Lo que indica que prefiere un diseño novedoso y una excelente tecnología. Posee lente gran angular 28mm con zoom óptico 4x (equivalente 28-122mm) y estabilización óptica de imagen que ofrece versatilidad para tomas en campo. Filmación de película HD 720p más conector de salida HDMI para reproducción fácil de fotos y videos en un HDTV. Pantalla LCD PureColor System 2.7" grande y nítida con ángulo de visión amplio, excelente para compartir fotos y videos con amigos. Colores metálicos suaves y eternos en azul, negro, plata y café para combinar con cualquier ambiente.



- Grabe videos con alta definición (1280 x 720 pixels). También posee un mini conector HDMI que permite disfrutar películas HD y fotos fijas en un HDTV pantalla grande. También puede exhibir hasta 130 miniaturas al mismo tiempo.
- El modo Smart AUTO mejorado selecciona en forma inteligente los ajustes de cámara correctos basado en 22 situaciones de disparo predefinidas.
- Pantalla LCD PureColor System para excelente control de encuadre. La pantalla LCD PureColor System ofrece color, resolución y contraste espectaculares incluso cuando se ve en ángulo. La pantalla es altamente duradera y fácil de ver bajo cualquier luz con protección antirrayones y antirreflejo. También posee modo visión nocturna para fácil visualización con poca luz.

Azul (#CAPSSD940BL), plata (B&H# CAPSSD940S), negro (B&H# CAPSSD940B) y café (B&H# CAPSSD940BR)	299.95
---	---------------

PowerShot SD980 IS Digital ELPH (12.1 megapixels)

La PowerShot SD980 IS se diferencia de la SD940 IS con una pantalla LCD PureColor System táctil gran angular 3" con interfaz de vanguardia y Active Display actualizado para cambiar rápidamente las imágenes durante la reproducción con un movimiento de la cámara. También permite obtener más en una toma con zoom óptico 5x con lentes ultra GA 24mm (hasta equivalente 120mm) y estabilizador óptico de imagen de Canon.



Características mejoradas a partir de la SD940IS IS:

La pantalla LCD PureColor System táctil gran angular 3" brinda una alternativa para ruedas y botones. Con tecnología Active Display, un rápido movimiento de la cámara permite la reproducción de imágenes, una detrás de la otra. Al inclinar la cámara mientras avanza las imágenes, la velocidad de avance cambia según el ángulo de inclinación. Además, al mover rápidamente la cámara hacia adelante, puede cambiar los marcos del verificador de enfoque cuando se revisan las imágenes fijas. Con la misma acción, puede pausar o reiniciar una película en reproducción.

Azul (B&H# CAPSSD980BL), plata (B&H# CAPSSD980S), oro (B&H# CAPSSD980G) y púrpura (B&H# CAPSSD980P)	329.95
---	---------------



PowerShot SD970 IS Digital ELPH (12.1 megapixels)

La PowerShot SD970 IS posee excelentes curvas, eficaces características, amplias opciones de edición y capacidad HD 720p. Zoom óptico 5x (equivalente 37-185mm) que facilita obtener un primer plano interesante y emotivo. Gran LCD II PureColor 3" (461,000 pixels) con protección antirreflejo y antirrayones. La detección de parpadeo avisa después de la toma que un sujeto tiene los ojos cerrados. Smart AUTO selecciona en forma inteligente los ajustes de cámara correctos basado en 18 situaciones de disparo predefinidas. Con la tecnología Active Display se cambian las imágenes durante la reproducción con el movimiento o inclinación de la cámara.

- Procesador de imagen DIGIC 4 con tecnología de detección facial mejorada y autodisparador de detección facial.
- Videos HD 720p más salida HDMI para fácil reproducción de video y fotos en un HDTV pantalla grande.
- Zoom Blur permite que el usuario se acerque durante la exposición, lo que brinda un efecto neblinoso a la imagen. Creative Light Effect permite tomar fotos y convertir la luz de lámparas y chispas de fuegos artificiales en distintas formas, como estrellas y corazones.

B&H# CAPSSD970	379.95
---------------------------------	---------------



Estuches



PSC-5100

PSC-400

PSC-400 Estuche blando de lujo (B&H# CAPSC400)
Estuche blando de alta calidad que ofrece protección liviana para PowerShot A470.....**10.95**

PSC-500 Estuche blando de lujo (B&H# CAPSC500)
Protege su PowerShot A480, E1, A1000 IS, A1100 IS, A2000 IS, A2100 IS de rayones, polvo y suciedad.....**9.95**

Estuche blando de lujo (B&H# CAPSC100)
Estuche de vinilo con solapa con cierre por contacto, para llevar y proteger su PowerShot SX110 IS y SX200 IS.....**17.95**

Estuche de cuero PowerShot de lujo (B&H# CAPSC55)
Estuche de cuero blanco para PowerShot SD780 IS, SD880 IS, SD960 IS, SD970 IS, SD990 IS, SD1200 IS. Se lleva con pasacintos e incluye una correa para la muñeca.....**17.95**

Estuches de cuero de lujo (B&H# CAPSC1000*)
Disponibles en rosa, azul, borgoña y gris, estos estuches de cuero blando son para PowerShot SD960 IS y SD1200 IS.....**16.95**

PSC-4000 Estuche blando de lujo (B&H# CAPSC4000)
Estuche de cuero negro diseñado para SX1 IS y SX10 IS.....**39.95**

PSC-5100 Estuche de cuero de lujo (B&H# CAPSC5100)
Para PowerShot G10, este estuche de cuero negro semirrígido posee un broche magnético para asegurar su cámara.....**31.95**

Estuches impermeables

Diseñados específicamente para cámaras digitales Canon PowerShot, estos estuches subacuáticos son impermeables hasta 40m y son ideales para tomar fotos sin problemas bajo la lluvia, en la playa o cuando esquía. Puede usar el flash interno de la cámara para iluminación, o puede usar el flash interno para disparar una sonda esclava externa opcional. Duradera y resistente a la corrosión, la construcción de policarbonato transparente ofrece visión clara de la información de la cámara y permite el acceso a todas las funciones.



Para PowerShot SD780 IS (B&H# CAWPDC31).....	174.95
Para PowerShot SD880 IS (B&H# CAWPDC26).....	169.95
Para PowerShot SD960 IS (B&H# CAWPDC32).....	174.95
Para PowerShot SD990 IS (B&H# CAWPDC27).....	169.95
Para PowerShot SD1200 IS (B&H# CAWPDC29).....	169.95
Para PowerShot G10 (B&H# CAWPDC28).....	174.95

Cable interfaz USB



El cable interfaz USB IFC-400PCU permite transferir sus fotos desde la cámara a una computadora 40 veces más rápido que un cable serial. Se conecta a su cámara y al puerto USB de su PC o Mac. (B&H# CAIFC400PCU).....**13.95**

Canon

PowerShot D10 (12.1 megapixels)

Impermeable, a prueba de golpes y bajas temperaturas, la PowerShot D10 posee resolución de 12.1 megapixels y lente zoom con estabilizador óptico 3x que la hacen ideal para los cazadores de aventuras de todo tipo. Esta cámara de diseño único es sorprendente para capturar imágenes de alta resolución y edición fuera de cámara. Puede soportar profundidades hasta 10m, es a prueba de temperaturas desde -10°C a 40°C y a prueba de golpes hasta 1.2m.



- Tecnología de reconocimiento facial que rastrea los rostros de sujetos en movimiento y permite al fotógrafo ingresar al cuadro en forma fluida con el autodisparador de detección facial.
- La detección de parpadeo avisa después de la toma que un sujeto tiene los ojos cerrados.
- Smart AUTO selecciona en forma inteligente los ajustes de cámara correctos basado en 18 situaciones de disparo predefinidas.
- La pantalla LCD 2.5" con protección antirrayones y antirreflejo hace que componer y ver sea fácil, incluso bajo luz solar brillante.

PowerShot D10 (B&H# CAPSD10)..... 329.95

Flash inalámbrico

Flash inalámbrico de alto poder HF-DC1

El HF-DC1 inalámbrico aumenta el alcance efectivo de flash de su PowerShot a aprox. 9m. Suministrado con soporte de montaje para adosar a la cámara, pero se puede sostener manualmente o montarse en un trípode o pie de luz accesorio. Se pueden sincronizar múltiples unidades HF-DC1 con una sola cámara para incluso mayor flexibilidad de iluminación. Esta unidad flash esclava de alto poder es compacta y compatible con casi toda cámara digital PowerShot



B&H# CAHFDC1..... 94.95

PowerShot SX120 IS (10 megapixels)



Liviana y fácil de manipular, la PowerShot SX120 IS posee procesador DIGIC 4, zoom óptico 10x poderoso (equivalente 36-360mm) con estabilizador óptico de imagen y Smart AUTO.

También posee gran LCD 3" con Easy Mode para hacer que tomar fotos sea facilísimo. Funciona con baterías AA siempre listas.

- Procesador DIGIC 4 con detección facial de Canon, tecnología de detección de movimiento y corrección de ojos rojos para fotos de personas más reales.
- LCD TFT color 3" de silicón policristalina de baja temperatura con ángulo de visión amplio.
- 20 modos de disparo con 8 modos de escena especial, para que esté listo para cualquier toma.
- Easy Mode permite tomar fotos interesantes y dramáticas ya que la SX120 IS administra todos los detalles de exposición automáticamente.
- Alimentación con dos baterías AA "siempre listas" para su comodidad.

PowerShot SX120 IS (B&H# CAPSSX120)..... 249.95

PowerShot SX1 IS (10 megapixels)

La cámara PowerShot SX1 IS Digital es una unidad de 10 megapixels que incorpora sensor de imagen CMOS y modo película HD completo 1080p. Capture imágenes fijas exquisitas con el procesador de imagen DIGIC 4 de Canon, tecnología de detección facial mejorada y zoom óptico 20x gran angular (equivalente 28-560mm) con estabilización óptica de imagen. También ofrece gran variedad de modos de disparo y grabación, que incluyen RAW + JPEG para control creativo total.

- Para controlar el zoom 20x, la cámara usa un USM (motor ultrasónico) para movimiento de lentes de alta velocidad, silencioso y de energía eficiente con control preciso. La longitud focal está indicada en el tubo para montar lentes.
- Modo película (1920 x 1080 pixels a 30 cps) HD total más salida HDMI para fácil reproducción de video y fotos en HDTV pantalla grande.
- 25 modos de disparo con 12 modos de escena especial, para que esté listo para cualquier toma.
- Tecnología de reconocimiento facial que rastrea los rostros de los sujetos en movimiento y permite al fotógrafo ingresar al cuadro en forma fluida con el autodisparador de detección facial.

PowerShot SX1 IS (B&H# CAPSSX1)..... 599.95



PowerShot SX200 IS (12.1 megapixels)

Capturar imágenes es más divertido que nunca con la delgada pero poderosa PowerShot SX200 IS. Capture fotos en primer plano y gran angular con asombroso zoom óptico 12x. Experimente calidad de imagen sin precedentes y comodidad point-and-shoot con Smart AUTO y menú intuitivo. Pantalla LCD II PureColor 2.5" y mirilla óptica. Filmación HD 720p con salida HDMI que permite ver imágenes y películas HD en un HDTV pantalla grande.

- Zoom óptico gran angular 12x (equivalente 28-336mm) acerca más al sujeto con precisión definida y sorprendente color real.
- La detección de parpadeo avisa después de la toma que un sujeto tiene los ojos cerrados.

Negro (B&H# CAPSSX200B), azul (B&H# CAPSSX200BL) y rojo (B&H# CAPSSX200R)..... 349.95



PowerShot SX20 IS (12.1 megapixels)

La point-and-shoot compacta PowerShot SX20 IS con super zoom ofrece fotos de muy alta calidad en cualquier longitud focal. Posee un increíble zoom óptico 20x, estabilización óptica de imagen, cristal UD y alta capacidad ISO. También posee DIGIC 4 y Smart AUTO mejorado que selecciona los ajustes de cámara correctos basado en 22 situaciones de disparo predefinidas.

- Zoom óptico 20x (equivalente 28-560mm) puede filmar cualquier escena desde gran angular a telefoto. La cámara usa VCM (Voice Coil Motor) para el movimiento de lente de alta velocidad, silencioso y de energía eficiente con control preciso. La longitud focal está indicada en el tubo para montar lentes.
- El zoom óptico 20x puede usarse para filmar películas HD 720p con sonido estéreo.
- Gran LCD 2.5" vari-angle para visualización flexible desde casi todo ángulo, además de una mirilla para más opciones.
- Salida HDMI para reproducción sencilla de fotos y videos en un HDTV pantalla grande.
- Alimentación con cuatro baterías AA "siempre listas" para su comodidad.
- 24 modos de disparo (incluyendo 11 modos de escena especial) fácilmente accesibles mediante un dial estilo SLR en la parte superior de la cámara.

PowerShot SX20 IS (B&H# CAPSSX20)..... 399.95



PowerShot S90 (10 megapixels)

Delgada y elegante, la PowerShot S90 ofrece tecnologías de imagen profesional y controles manuales superiores en un factor de forma de bolsillo liviano. El sensor CCD 10MP y el procesador de imagen DIGIC 4 de Canon incrementan considerablemente la sensibilidad luminosa mientras reducen el ruido. Alta capacidad ISO 3200 permite la captura de fotos esenciales incluso bajo condiciones de poca luz. La lente 2.0" luminosa y nítida proporciona características dramáticas de profundidad de campo a retratos y fotografías con poca luz. Detección facial avanzada, estabilización óptica de imagen y gran cantidad de modos de escena personalizados permiten que todos los sujetos luzcan de la mejor manera.

- Zoom óptico 3.8x (equivalente 28-105mm) puede filmar cualquier escena desde gran angular a telefoto. La cámara usa USM (motor ultrasónico) para el movimiento de lentes de alta velocidad, silencioso y de energía eficiente con control preciso. La longitud focal está indicada en el tubo para montar lentes.
- El máximo ajuste de ISO 3200 reduce notablemente el efecto borroso y el movimiento de la cámara para la mejor claridad y nitidez. En modo Low Light, la cámara ajusta automáticamente la velocidad ISO desde ISO 320 a ISO 12800 en relación con el brillo del ambiente, el movimiento del sujeto y de la cámara.
- El anillo de zoom personalizable permite a los fotógrafos manuales controlar enfoque, exposición, ISO, zoom o balance de blancos.
- El modo RAW permite tomar imágenes sin compresión más claras y un completo control creativo en la edición. Grabe simultáneamente imágenes RAW y JPEG.
- Gran LCD II PureColor 3" (461,000 pixels) con múltiples revestimientos para prevenir la intrusión de polvo, rayones y reflejos.

PowerShot S90 (B&H# CAPSS90)..... 429.95



Canon

PowerShot G11 (10 megapixels)

La PowerShot G11 posee zoom gran angular 5x, variedad de modos de disparo y LCD vari-angle 2.8" PureColor System. Al incluir el nuevo sistema de alta sensibilidad de Canon e ISO de alta velocidad para una increíble calidad de imagen, esta cámara es una innovación.

Diseñada para aquellos que buscan una cámara de bolsillo con funcionalidad SLR, ofrece fácil acceso a funciones de uso frecuente con dos diales de modo para ajuste de ISO y corrección de exposición y una amplia variedad de modos de disparo y grabación, incluyendo RAW + JPEG para control creativo total durante la edición de imágenes. Dispone de una variedad de accesorios opcionales como flashes Speedlite, gabinete subacuático y lente de teleconversión para mayor flexibilidad fotográfica.

- La pantalla LCD vari-angle PureColor System 2.8" (461,000 pixels) hace que el encuadre y la revisión de fotos y videos sean un placer absoluto. La pantalla LCD ofrece color, contraste y detalles espectaculares prácticamente desde cualquier ángulo. Al ser ajustable, el vari-angle permite colocar la pantalla completamente hacia arriba, hacia abajo o en el medio. También ofrece mirilla óptica de imagen real.
- Zoom óptico 5x (equivalente 28-140mm) que captura escenas amplias hasta sorprendentes retratos con facilidad. Las tecnologías ópticas avanzadas aseguran un brillo constante y claridad en todo el rango del zoom; los revestimientos especiales minimizan las imágenes borrosas y el reflejo.
- La tecnología del estabilizador óptico de imagen mantiene las imágenes firmes y sin efectos borrosos en todo el rango de zoom, incluso con poca luz. Debido a que es un sistema óptico, hay más movimiento correctivo y no hay degradación en la calidad de la imagen.
- El sistema dual antirruído combina un sensor de imagen de alta sensibilidad de 10 megapixels con tecnología de procesamiento de imagen DIGIC 4 mejorada de Canon para incrementar la calidad de la imagen y mejorar el rendimiento del ruido hasta 2 puntos (comparado con la PowerShot G10).
- La tecnología anticontraste evita el estallido de luz alta y mantiene el detalle de poca luz, ideal para las situaciones de

PowerShot G11 (B&H# CAPSG11)..... 499.95



iluminación difícil.

- Aumento de sensibilidad luminosa con un máximo ajuste de ISO 3200 que reduce el movimiento de la cámara y del sujeto para fotos más nítidas y con claridad sensacional. El modo Low Light permite tomas hasta ISO 12,800 en resolución 2.5MP reducida a 2.4 cps para capturar fotos brillantes en interior sin flash.
- Filtro de densidad neutra (ND) integrado disminuye los niveles de luz hasta 3 puntos permitiendo control creativo en condiciones de mucha luz.
- Velocidad de sincronización de flash de 1/2000 seg que reduce la posibilidad de escenas sobreexpuestas.
- Histograma en tiempo real exhibe los niveles de brillo en la pantalla PureColor para ver fácilmente las condiciones y cambiar ajustes al realizar una toma.
- Procesador DIGIC 4 mejora el rendimiento completo de la cámara. • Salida HDMI para ver imágenes fijas en un HDTV.
- Modo RAW permite tomar imágenes sin compresión más claras y un completo control creativo en la edición. Puede grabar simultáneamente imágenes RAW y JPEG durante la toma.
- Modo Smart AUTO mejorado selecciona en forma inteligente el ajuste de cámara correcto basado en 22 situaciones de disparo predefinidas.
- 26 modos de disparo incluyendo 17 modos de escena especial.

Canon

Accesorios para lente PowerShot G11

Adaptador de lente de conversión LA-DC58K

(B&H# CALADC58K)

Le brinda a su PowerShot G10 o G11 una rosca de filtro de 58mm para conectar el teleconversor TC-DC58D **34.95**

Teleconversor TC-DC58D (B&H# CATDC58D)

58mm 1.4x teleconversor para G10/G11 **107.95**

Kit de accesorio de anillos (B&H# CARAKDC2)

Incluye 3 tipos distintos de anillos de lente para proteger las roscas del adaptador de la G10 o G11 cuando no se usan ... **26.95**

PowerShot G11 y flash opcional



La PowerShot G11 es compatible con la serie de flashes Speedlite diseñada para todas las cámaras SLR Serie EOS. Al conectar el flash Speedlite a la zapata caliente, puede configurar y controlar el flash en el menú "Flash Control" de la cámara. Con Speedlight, la G11 tiene funciones extras como medición de autoflash, bloqueo FE, corrección de exposición de flash y toma continua con flash externo. El transmisor Speedlite ST-E2 de Canon permite tener múltiples flashes esclavos y control inalámbrico.

CASIO

EXILIM EX-Z33 (10.1 megapixels)

Con solo 2cm de ancho, la EXILIM EX-Z33 combina un cuerpo elegante y delgado con funciones avanzadas que permiten a los fotógrafos en movimiento capturar un momento memorable dondequiera que estén. Posee zoom óptico 3x y un botón para películas de acceso rápido que permite grabar películas en pantalla ancha con una relación de aspecto de 16:9.



- Detecta automáticamente los rostros de las personas, por lo que puede obtener imágenes enfocadas y perfectamente expuestas de los rostros de las personas.
- Se puede grabar y guardar películas con los ajustes de tamaño y calidad ideal para el sitio de videos más popular del mundo, YouTube™. Las películas grabadas se pueden cargar en YouTube™ con el software incluido.
- Easy Mode ayuda a que los principiantes se vuelvan expertos en los ajustes comunes. Los ajustes de fotos se limitan solo al tamaño de imagen, flash encendido/apagado y autodisparador, y estos se exhiben en una pantalla de menú simplificado.
- La cámara es compatible con tarjetas LAN Eye-Fi Wireless tipo SD. Cuando se inserta una tarjeta Eye-Fi en la cámara, su presencia se confirma en el monitor LCD. La transferencia de datos de la imagen también se exhibe en el monitor.

Disponible en negro (#CAEXZ33B), rosa (#CAEXZ33P), rosa intenso (#CAEXZ33VP), plata (#CAEXZ33S) y azul (#CAEXZ33BL)..... **119.95**

EXILIM Zoom EX-Z90 • EXILIM Zoom EX-Z450 (12.1 megapixels)

Equipada con AF inteligente que puede detectar un sujeto fotográfico no humano, la EX-Z90 y la EX-Z450 pueden determinar automáticamente el área de enfoque y exposición apuntando simplemente la cámara en la toma deseada.

AF inteligente asegura una imagen enfocada y nítida sin ajustes fuera de foco. Tomar una foto de su mascota o de un hermoso paisaje se puede hacer en un instante con AF inteligente que ayuda a minimizar la cantidad de fotos necesarias para obtener una imagen perfecta. Gracias a la tecnología de imagen de alta velocidad y a la tecnología de análisis de imagen de EXILIM Engine 4.0, los usuarios pueden tomar fotografías de calidad con facilidad.

Además, la exclusiva función Dynamic Photo de Casio, para creación de imagen en movimiento, es más rápida y fácil de operar, lo que permite a los usuarios producir tarjetas animadas y electrónicas y otras creaciones digitales.

- Cuando la cámara se apunta hacia una toma deseada, la función AF inteligente detecta automáticamente al sujeto de la foto incluso si no es un rostro humano y de este modo determina el área de enfoque y exposición.
- Modo Landscape para tomar fotos de hermosos paisajes. Los usuarios pueden optar entre la opción Vivid Landscape, que solo mejora los colores impactantes o la opción Mist Removal, que brinda imágenes claras cuando la atmósfera es borrosa o neblinosa.
- Modo Makeup ayuda a crear hermosas fotos de los rostros de las personas. Esta función asegura que los rostros estén correctamente enfocados y bien expuestos, ajusta la uniformidad de la piel y suaviza las sombras causadas por la luz solar.
- La EX-Z450 (solo) detecta automáticamente las situaciones de iluminación difícil, como escenas de noche o a contraluz, y luego realiza el ajuste adecuado.

La Zoom EX-Z90 de 12.1 megapixels posee zoom óptico 3x y ofrece rendimiento avanzado y gran variedad de funciones. El diseño elegante de la cámara crea un accesorio moderno que puede caber en el bolsillo, bolso o en la palma de la mano. Disponible en negro (#CAEXZ90B) y rosa (#CAEXZ90P) **149.95**

La Zoom EX-Z450 de 12.1 megapixels tiene un diseño elegante, zoom óptico gran angular 4x de 28mm e incluye un mecanismo de estabilización de imagen con CCD-shift. Disponible en champagne (#CAEXZ450C) **199.95**



CASIO

**EXILIM EX-S5** (10.1 megapixels)

Con solo 9.7x5.6x1.8cm (AxAp), la EX-S5 de 10.1 megapixels tiene zoom óptico 3x (equivalente 35.5-106.5mm), monitor LCD pantalla ancha 2.7" y una variedad de modos de escena que incluyen detección facial y captura YouTube.



- Además del cuadro de enfoque rectangular usual en el monitor LCD, los usuarios pueden elegir diseños como un corazón o una mariposa. Cuando está enfocada puede aparecer un hermoso corazón; cuando no, el diseño se rompe.
- Las pantallas de menú se pueden seleccionar entre seis colores.
- La información del disparo se muestra en un "panel operativo" en el lado derecho de la pantalla, lo que hace sencillo el cambio de ajustes de cámara mientras se dispara.

Azul (B&H# CAEXS5BL), negro (B&H# CAEXS5B), oro (B&H# CAEXS5G), rosa (B&H# CAEXS5P), púrpura (B&H# CAEXS5PU) y plata (B&H# CAEXS5S)..... **149.95**

EXILIM EX-S12 (12 megapixels)

Una cámara elegante de 12 megapixels, la EX-S12 posee zoom óptico 3x (equivalente 36-108mm), duración de batería de 270 imágenes y LCD Super Clear 2.7" para ángulo de visión amplio y gran brillo. También ofrece detección facial, Auto Best Shot, 41 escenas Best Shot y grabación de películas HD. Dynamic Photo facilita el recorte de un sujeto en movimiento de una serie de imágenes y permite insertarlo en otras imágenes en la cámara.



- DSP antisacudidas eleva sensibilidad y velocidad de obturación, lo que reduce la posibilidad de imagen borrosa debido a movimiento de la mano o del sujeto.
- El panel de control se puede personalizar con la selección de hasta ocho funciones. Esto significa que lo que usa más seguido está siempre en la punta de sus dedos.
- La función Obturador Automático decide el tiempo óptimo y dispara el obturador en forma automática. Dispara el obturador cuando detecta una sonrisa o que la cámara y el sujeto están quietos.
- Graba películas del tamaño óptimo para subir las a YouTube. El software incluido hace la carga rápida y simple. Cargue películas vía red inalámbrica con una tarjeta Eye-Fi Wireless opcional.

Negro (B&H# CAEXS12B)..... **249.99** Rosa (B&H# CAEXS12P)..... **249.99**
Verde (B&H# CAEXS12G)..... **249.99** Plata (B&H# CAEXS12S)..... **249.99**

EXILIM EX-FS10 • EX-FC100 (9.1 megapixels)

Delgadas y compactas, la EX-FS10 y la EX-FC100 de 9.1 megapixels ofrecen disparo de alta velocidad más rápido que una SLR. Ofrecen un modo ráfaga de alta velocidad de 30 tomas por segundo y películas de alta velocidad a un máximo de 1000 cps. Igual en todo lo demás, la EX-FS10 es una cámara del tamaño de una tarjeta de 1.6cm de espesor con zoom óptico 3x (equivalente 38-114mm) y la EX-FC100 es una cámara compacta con zoom óptico 5x (equivalente 37-185mm) que se ajusta perfectamente a la palma de la mano.

- Dispara hasta 30 cps. Esto le permite capturar hasta 30 imágenes con una sola presión del botón, luego guardar la mejor toma para plasmar el momento perfecto.
- Capacidad película de alta velocidad de 1,000 cps le permite filmar películas a cámara ultra lenta a velocidades que solo estaban disponibles en cámaras supercostosas de nivel profesional. Configuración para 210 cps, 420 cps y 30-210 cps variable también disponible. También filma películas HD 1280 x 720 a 30 cps.
- Función pregrabación le permite tomar fotografías antes de presionar totalmente el botón. Almacena hasta 30 imágenes en el buffer de la cámara para que nunca se pierda la acción.
- Graba videos en modo YouTube Capture y los carga mediante software YouTube Uploader de Casio.
- Cargue películas vía red inalámbrica con una tarjeta Eye-Fi Wireless opcional. Ofrece una ventana directamente en la cámara para trabajar con su tarjeta Eye-Fi Wireless.

EXILIM EX-FS10: azul (B&H# CAEXFS10BL), gris (B&H# CAEXFS10G), rojo (B&H# CAEXFS10R).... **299.99**
EXILIM EX-FC100: blanco (B&H# CAEXFC100W), gris (B&H# CAEXFC100B)..... **329.99**

EXILIM Hi-Zoom EX-H10 (12.1 megapixels)

Ultradelgada (menos de 2.5cm de ancho), la EX-H10 posee zoom óptico 10x gran angular, monitor LCD 3" y mecanismo de estabilización de imagen con CCD-shift en un cuerpo compacto. También puede capturar fotos de hermosos paisajes, grabar películas HD 1280 x 720 y puede tomar hasta 1,000 fotos con una sola carga de batería.

- Zoom 10x ultra gran angular (equivalente 36-432mm)
- Modo Makeup asegura que los rostros estén correctamente enfocados y bien expuestos, ajusta la uniformidad de la piel y suaviza las sombras causadas por la luz solar.
- Detecta automáticamente las situaciones de iluminación difícil y realiza los ajustes más apropiados.
- Dynamic Photo permite extraer imágenes de un sujeto en movimiento y combinarlas con una imagen fija para formar un nuevo fondo. Se puede crear un imagen de cámara digital única donde solo el sujeto principal de la foto esté en movimiento usando solo la cámara sin editar en una computadora. – Amplie o reduzca el tamaño del sujeto recortado para ajustar la imagen fija en la que será colocado
- La foto dinámica puede convertirse en una película de video Motion JPEG en la cámara
- Con el software, los usuarios pueden transferir imágenes fijas desde una computadora para crear una foto dinámica

EXILIM EX-H10 (B&H# CAEXH10B)..... **299.95**

EXILIM EX-FH20 (9.1 megapixels)

La asombrosa EX-FH20 posee una velocidad de disparo ultra alta a 40 cps y puede grabar películas de alta velocidad hasta 1,000 cps. Esto permite al usuario fotografiar momentos decisivos e incluso capturar movimientos que el ojo humano ordinariamente no percibe. Otras funciones incluyen zoom óptico 20x (equivalente 26-520mm), LCD 3" Super Clear y visor electrónico, con función Película HD que graba videos de alta resolución 1280 x 720 a 30 cps.



- Para simplificar los controles, todos los ajustes de modo de disparo están en un solo dial.
- Función antisacudidas CMOS-shift para tomas con zoom de potencia.
- Siete ajustes de ráfaga para capturar imágenes de 7 megapixels (3072 x 2304 pixels) a 40 cps.
- Grabe movimientos de alta velocidad para reproducción en cámara lenta. Seleccione a partir de 210, 420 o 1000 cps. Cambie la grabación de 30 cps a grabación de alta velocidad a 210 cps con solo tocar un botón. • Tome fotos nocturnas de alta velocidad claras y hermosas con o sin trípé.
- La función antisacudidas de alta velocidad corrige imágenes mediante una síntesis automática de múltiples imágenes capturadas durante la toma de alta velocidad.

EXILIM EX-FH20 (B&H# CAEXFH20)..... **449.95**

EXILIM Pro EX-F1 (6 MP)

Con la incorporación de un sensor CMOS de 6 megapixels de alta velocidad y un procesador LSI de alta velocidad, la Exilim Pro EX-F1 logra ultra alta velocidad de disparo de 60 cps para imágenes fijas, con grabación de película de alta velocidad de 1,200 cps. Posee un espectacular zoom 12x (equivalente 36-432mm) con estabilización óptica, LCD 2.8" y visor electrónico (EVF).

- Impresionante modo ráfaga de 60 cps (7 cps con flash) y 1/40,000 seg de velocidad de obturación máxima. El modo también puede variar entre 1 y 60 cps durante la toma. Por ejemplo, tome 60 fotos/seg durante un segundo o 5 fotos/seg durante 12 segundos.
- Se pueden guardar 60 imágenes en el buffer de memoria de la cámara incluso antes de presionar el obturador. • Grabe películas HD 1920 x 1080 completas y reproduzcalas en un HDTV mediante una salida HDMI (se requiere cable)
- Filmación de movimiento de ultra alta velocidad demasiado rápido para el ojo humano, para reproducción en cámara lenta. El usuario puede seleccionar velocidad de grabación de 300 cps, 600 cps o 1,200 cps. También tiene un Botón Película que le permite comenzar rápidamente la grabación de películas sin haber cambiado el modo imagen fija.
- Los controles incluyen exposición manual completa y enfoque, medición punto, centro y diseño, horquillado automático hasta 5 cuadros y Expansión de Rango Dinámico.
- Ve a capture ese momento crítico en cámara lenta durante una fotografía fija.
- Luces LED internas permiten velocidad de disparo de alta velocidad entre 10 y 60 cps.

Exilim Pro EX-F1 (B&H# CAEXF1)..... **999.95**

FUJIFILM

FinePix A170 • A220

Alimentadas por dos baterías AA siempre listas, la A170 de 10 megapixels y la A220 de 12 megapixels poseen zoom óptico 3x, detección facial, estabilización de imagen y 18 modos de grabación. En modo SR Auto, las cámaras reconocen seis escenas diferentes y luego establecen exposición, enfoque, WB e ISO ideales. El modo Panorama permite capturar y combinar tres tomas consecutivas en una gran toma panorámica. Vea hasta 100 imágenes en un arreglo 10 x 10 de fotos en miniatura en el LCD 2.7". Grabe video 640 x 480 con sonido a 30 cps.



A170 (FUJPA170S).....89.95 A220 (FUJPA220S).....99.95

FinePix J38 • FinePix J250



La FinePix J38 de 12 megapixels presenta características mejoradas a partir de la A220 con un cuerpo de metálico compacto, corrección automática de ojos rojos durante la reproducción, ISO 3200 (hasta 3MP) y

batería recargable NP-45 de ión-litio.

Elegante y moderna con anillo de lente de metal y acabado lujoso y fino, la FinePix J250 de 10 megapixels (sin modo panorama) mejora con LCD 3" de alta resolución, zoom óptico gran angular 5x Fujinon (equivalente 28-140mm) y una combinación de estabilización con base ISO y mecánica para protección completa contra el efecto borroso. También ofrece una guía de disparo en pantalla y reproducción de alta velocidad de 10 cps para búsquedas apropiadas.

FinePix J38 (B&H# FUJFJ38B).....129.95

FinePix J250 (B&H# FUJFJ250B).....159.95

FinePix Z37 (10 megapixels)

Delgada y atractiva, la FinePix Z37 viene en tres colores novedosos y posee zoom óptico 3x (equivalente 35-105mm), pantalla LCD 2.7", 18 modos de grabación, estabilización de imagen, SR Auto (reconocimiento automático de escena) y tecnología de detección facial (10 rostros) con eliminación automática de ojos rojos. Captura películas 640 x 480 a 30 cps. Modo Blog cambia automáticamente el tamaño de las fotos, eliminando el uso de PC para optimizar imágenes para Internet.



grabación, estabilización de imagen, SR Auto (reconocimiento automático de escena) y tecnología de detección facial (10 rostros) con eliminación automática de ojos rojos. Captura películas 640 x 480 a 30 cps. Modo Blog cambia automáticamente el tamaño de las fotos, eliminando el uso de PC para optimizar imágenes para Internet.

FinePix Z37: disponible en azul (#FUFPZ37BL),

púrpura (#FUFPZ37PU) y verde (#FUFPZ37GR).....149.95

FinePix Z33WP (10 megapixels)



Disponible en tres llamativos colores, la FinePix Z33WP se puede usar bajo la lluvia, en la playa, en la pista de ski, caminando en la montaña, en un bote en el lago o en la piscina hasta 3m bajo el agua. Tiene zoom óptico 3x, LCD 2.7", SR Auto, estabilización

de imagen y tecnología de detección facial con eliminación automática de ojos rojos.

FinePix Z33WP: disponible en verde (#FUFPZ33WPG),

rosa (#FUFPZ33WPP) y negro (#FUFPZ33WPB).....159.95

FinePix F70EXR • F200EXR

Las cámaras digitales compactas más avanzadas de Fuji, la FinePix F70EXR de 10 megapixels y la F200EXR de 12 megapixels poseen un exclusivo sensor EXR configurado para el ojo humano.

- Cuando la luz es fuerte y constante, la cámara se puede cambiar a modo HR (alta resolución) para asegurar que se grabe cada detalle.
- Cuando la luz es fuerte y contrastante, el sensor se puede cambiar a modo DR (gama dinámica amplia) para obtener el balance óptimo entre luces y sombras.
- Cuando hay poca luz, el sensor cambia a modo SN (alta sensibilidad y bajo ruido) para asegurar imágenes limpias y sin ruidos incluso bajo las condiciones más oscuras.
- En EXR AUTO, reconocen el sujeto y la escena y deciden automáticamente el modo óptimo de disparo EXR. En EXR Priority, puede predefinir un ajuste cualquiera sea la iluminación.
- Simule el aspecto distintivo de 5 tipos de películas: Velvia/Vivid (saturación completa de colores dramáticos), PROVIA/Standard (fotografía clásica "neutra"), ASTIA/Soft (retratos de suave contraste suave y tonalidad fina y lisa), Sepia (tonos cálidos y antiguos) y BYN (monotonos dramáticos).
- Estabilización dual de imagen elimina el efecto borroso y las vibraciones
- Face Detection 3.0 rastrea hasta 10 rostros a la vez desde casi cualquier ángulo.
- Dispare hasta 12 cuadros en una ráfaga a 5 cps en modo de disparo continuo de alta velocidad
- Se pueden ver hasta 100 imágenes a la vez en un arreglo 10 x 10 de fotos en miniatura en el LCD.



FinePix F70EXR



FinePix F200EXR

Solo FinePix F70EXR:

- Zoom óptico 10x gran angular (equivalente 27-270mm)
- Composición automática de exposiciones múltiples
- Corrige los ojos rojos en 0.1 segundos y guarda la imagen original y corregida • LCD 2.7" con ángulo de visión amplio y alto

- contraste • Solo 22.7mm de ancho y diseñada con una hermosa cubierta esculpida con acabado de doble capa de laca
- Forma natural con una cómoda empuñadura para fácil operación de la cámara

Solo FinePix F200EXR:

- Zoom óptico 5x gran angular (equivalente 28-140mm)
- LCD 3" alta resolución • Ajustes ISO hasta 12,800 (3MP)
- Horquillado de rango dinámico
- Portrait Enhancer minimiza líneas finas y pequeñas imperfecciones de la piel para obtener retratos naturales y lisos.
- Cuando reproduce, puede exhibir hasta 10 cps con resolución

- completa.
- Modo Dual Shot toma dos imágenes (una con flash y otra sin flash) y luego permite realizar una comparación y seleccionar la imagen que más le agrade.
- Tiene 17 escenas preprogramadas, que incluyen una escena subacuática especial para el gabinete subacuático.

FinePix F70EXR (B&H# FUJPF70EXR).....279.95

FinePix F200EXR (B&H# FUJPF200EXR).....329.95

FinePix S1500 (10 megapixels)

La económica FinePix S1500 estilo SLR está envuelta en una estructura negra llamativa y tiene zoom óptico 12x Fujinon (equivalente 33-396mm) de gran rango. Sus características incluyen estabilización dual de imagen, SR Auto (reconocimiento automático de escena), detección facial con eliminación de ojos rojos, LCD 2.7" alta resolución, visor electrónico y niveles ISO hasta 1600 a resolución total. Ofrece control total con opciones de ajuste manual para resolución, ISO, apertura, velocidad de obturación y más. Instant Zoom hace fácil el encuadre y la composición de tomas con sujetos en movimiento en ajustes de zoom alto. Modo disparo continuo de alta velocidad hasta 15 cuadros a 7.5 cps a 2MP y 6 cuadros a 3.3 cps a 5MP. Funciona con 4 baterías AA alcalinas, NiMH o litio.



- Grabe películas calidad VGA a 30 cps con sonido.
- 14 modos de escena preprogramados

- Capture, combine y guarde un máximo de tres tomas consecutivas de 3MP de resolución cada una como una panorámica.

• FinePix S1500 (B&H# FUJFPS1500).....189.95

FinePix S200EXR (12 megapixels)



Equipada con sensor Super CCD EXR de 12 megapixels y zoom óptico 14.3x, la FinePix S200EXR ofrece rendimiento D-SLR sin el volumen ni el costo. Incluye un exclusivo sensor EXR de Fuji configurado para el ojo humano (ver arriba), modos EXR AUTO y EXR Priority, y simula cinco diferentes tipos de películas con tres funciones de horquillado para fotografías de alto nivel: El horquillado de simulación de películas produce tres imágenes (PROVIA, Velvia y ASTIA); el horquillado de rango dinámico produce tres imágenes en una gama dinámica diferente (100%, 200% y 400%); con el horquillado AE, la cámara permite la captura continua de tres cuadros con rango de exposición hasta ±1.0EV.

- Super zoom 14.3x (equivalente 30.5-436mm) con sistema de estabilización de imagen con lens-shift.
- Modo Pro Low-Light toma automáticamente una serie de cuatro exposiciones de alta sensibilidad y bajo ruido y luego las combina en una imagen con menos ruido que las exposiciones simples.
- Puede disparar continuamente con una resolución completa de 12MP hasta 6 cuadros en formato JPEG o 3 cuadros máximo en CCD-RAW (EXR). También puede disparar hasta 3MP de resolución para 5 cps hasta 24 cuadros. Durante la reproducción, puede escanear hasta 10 imágenes por segundo.

- Modo super macro (10cm) perfecto para fotos médicas, de productos o de naturaleza, joyas y una gran variedad de otras aplicaciones.
- LCD 2.7" más visor electrónico
- En modo multicuadro, presione el obturador una vez y la cámara toma automáticamente una serie rápida de exposiciones, las analiza y luego las alinea para producir un único cuadro.
- El modo RAW permite tomar imágenes sin compresión más claras y un completo control creativo en la edición. Grabe simultáneamente imágenes RAW y JPEG.

B&H# FUJFPS200EXR599.95

EasyShare C180 (10.2 megapixels)

Disponible en cuatro colores, la EasyShare C180 posee zoom óptico 3x (equivalente 32-96mm), LCD 2.4", ISO 1250, detección facial y modo de reducción de efecto borroso. Graba video VGA 640 x 480 continuo con audio y edición en cámara.



• Botón Share en cámara y software EasyShare

- Grandes tomas con múltiples modos de escena, color, alerta de toma borrosa, recorte en cámara e identificación de texto.
- Tome sorprendentes fotos HD 16:9 y mírelas en un HDTV con el puerto EasyShare HDTV opcional.

Disponible en **plata** (KOC180S), **azul** (KOC180BL), **pizarra** (KOC180T), **rojo** (KOC180R) **99.95**

EasyShare C190 (12 megapixels)

La EasyShare C190 mejora con zoom óptico 5x (equivalente 35-175mm), LCD 2.7", ISO 1600 y Smart Capture de Kodak con:



- Detección inteligente de escena
- Control de captura inteligente que establece automáticamente los ajustes de cámara como exposición, enfoque e ISO para imágenes claras y nítidas incluso en situaciones difíciles y con poca luz.
- Procesamiento de imagen inteligente reduce el ruido y aclara las sombras oscuras para detalles vibrantes y nítidos y colores reales

Plata (KOC190S), **rojo** (KOC190R), **azul** (KOC190BL) **129.95**

EasyShare M341 • EasyShare M381

Cámaras digitales delgadas pero poderosas, la M341 y la M381 de 12 megapixels poseen novedosas características que incluyen Smart Capture de Kodak, que ajusta instantáneamente los ajustes de la cámara para asegurar fotos brillantes en casi cualquier ambiente. Iguales en todo lo

demás, la M341 tiene zoom óptico 3x Kodak Retinar (equivalente 35-105mm) y LCD 2.7", y la M381 mejora con zoom óptico 5x Kodak Retinar (equivalente 35-175mm) y LCD 3".

- Smart Capture incluye control de captura inteligente que establece automáticamente los ajustes de cámara como exposición, enfoque e ISO para imágenes claras y nítidas incluso en situaciones difíciles y con poca luz. • Incluye batería KLIC-7001 ión-litio (carga en cámara).
- Procesamiento de imagen inteligente reduce el ruido y aclara las sombras oscuras para detalles vibrantes y nítidos y colores reales
- Tome sorprendentes fotos HD 16:9 HD y videos 640 x 480 a 30 cps
- La tecnología de detección facial ajusta la configuración de la cámara. • ISO 1600 permite capturar todos los detalles en condiciones de poca luz.
- Modo Panoramic Stitch, edición en cámara, múltiples modos de escena, identificador para sonido y texto en cámara.

M341: Disponible en rojo (KOM341R), plata (KOM341S), orquídea (KOM341OR), negro (KOM341B) y azul (KOM341BL) **149.95**

M381: Disponible en negro (KOM381B), rojo (KOM381R) y azul grisáceo (KOM381BLGR) **179.95**

Kodak**EasyShare Z1485 IS** (14 megapixels)

La Z1485 IS posee una asombrosa resolución de 14 megapixels, zoom óptico 5x (equivalente 35-175mm), Smart Capture, estabilización óptica de imagen, alta capacidad ISO y grabación de video HD. También ofrece a los usuarios experimentados control manual completo de medición y corrección de exposición, velocidad de apertura y obturación, balance de blancos y modo de flash.

- Resolución de 14MP significa que puede hacer asombrosas impresiones de 76x100cm.
- La cámara selecciona automáticamente desde ISO 100 a ISO 1600 basada en condiciones de iluminación. ISO 3200 y 6400 disponibles a resolución 3.1 MP.

- Tome asombrosas fotos HD 16:9 y video HD 1280 x 720 a 30 cps y mírelas en un HDTV con el puerto HDTV EasyShare opcional.
- Modo Panoramic stitch, edición en cámara, 16 modos de escena, 5 modos de color, identificador para sonido y texto en cámara

EasyShare Z1485 IS: Disponible en negro (KOZ1485ISB), azul (KOZ1485ISB) y rosa (KOZ1485ISP) **189.95**

**Base para cámara EasyShare Serie 3**

Ofrece transferencia de imágenes en un solo toque, carga de batería en 3.5 horas con luz indicadora de estado del cargador y capacidad de visión en TV **39.95**

Base EasyShare para HDTV

Muestre fotos y videos HD a sus amigos en su HDTV colocando su cámara digital EasyShare en el puerto o mediante una tarjeta SD, una memoria flash o una lectora de tarjeta conectada al puerto USB. Muestre sus fotos como imágenes simples, formato de presentación o multi-up. Reproduzca, detenga, avance, adelante/rebobine por cuadro, rebobine o pause su video. La base carga automáticamente la cámara y también puede conectar la base de impresora Kodak EasyShare para obtener fotos Kodak reales en un toque. Incluye control remoto.

(KOESHDTV) **89.95**

**EasyShare Z915** (10 megapixels)

Ya sea un acercamiento en tomas de acción rápida o una foto del ambiente que lo rodea, la Z915 puede hacerlo. Compacta y elegante, la cámara posee un poderoso zoom óptico 10x con imagen estabilizada, novedoso Smart Capture de Kodak, LCD 2.5" con histograma y la mejor velocidad de captura de su clase de 0.3 seg.

- Zoom óptico 10x de cristal (35-350mm) con acercamientos rápidos para brindar un rendimiento creativo extraordinario.
- Tecnología de detección facial, alto ISO (hasta 1600), identificación para texto y sonido, recorte en cámara, alerta de foto borrosa y rotación.
- Imprima fotos mejores y más brillantes con el procesamiento Kodak Perfect Touch para resaltar áreas de luces y sombras.
- Grabe video VGA (640 x 480) continuo a 30 cps con sonido y edición en cámara
- Alimentada por baterías AA "siempre listas".

EasyShare Z915: Disponible en negro (KOZ915ISB), azul (KOZ915ISLB) y rojo (KOZ915ISR) **179.95**

**EasyShare Z950** (12 megapixels)

Con máxima versatilidad para que los fotógrafos administren con facilidad las tomas a distancia y en primer plano, la EasyShare Z950 posee zoom óptico 10x Schneider-Kreuznach con imagen estabilizada, ISO 1600, escenas múltiples, modos de color y novedosa función Smart Capture de Kodak que ajusta automáticamente enfoque, flash y exposición para una excelente imagen en casi cualquier entorno. También ofrece una pantalla LCD 3" grande y luminosa.

- Zoom óptico 10x Schneider-Kreuznach Variogon (equivalente 35-350mm) con acercamiento rápido para rendimiento creativo extraordinario. Capture tomas dramáticas en interiores oscuros o en paisajes espectaculares.



- Estabilización óptica de imagen permite capturar fotos nítidas y firmes cuando se dispara desde rangos de zoom extensos. El movimiento de la cámara se minimiza para ofrecer automáticamente imágenes claras y nítidas.
- Velocidad de captura de 0.3 seg significa que puede capturar acciones difíciles sin retraso
- Controles manuales y automáticos de compensación de medición y exposición, apertura y velocidad de obturación, balance de blancos y modo de flash.

EasyShare Z950 (KOZ950ISB) **279.95**

- Múltiples modos de escena (retrato, retrato nocturno, contraluz, auto, paisaje, paisaje nocturno, fuegos artificiales, deporte, playa, nieve, niños, acercamiento de textos/documentos, museo) y 5 modos de color.
- Cree su foto perfecta con funciones como encuadre y rotación automática de imagen; modo Panorama Stitch combina hasta tres tomas en una gran imagen en cámara; verifique la exposición con la función histograma de visión en directo, visión rápida y revisión

MINOX

Cámaras espías digitales Serie Agent M

DSC Digital SpyCam

Obra maestra del diseño minimalista y de la tecnología fotográfica, esta cámara de 5 MP tiene una mirilla brillante que permite fotos espontáneas y rápidas aún con condiciones de luz críticas. Graba imágenes a una micro tarjeta SD y tiene flash externo con monitor LCD 1.5" incorporado que puede conectarse a la cámara.

(B&H# MIDSC) **249.95**



Lentes de sol con cámara digital

Este par de lentes de sol tiene una micro videocámara integrada en uno de sus auriculares y se puede controlar por control remoto sin llamar la atención. El otro auricular aloja un reproductor MP3. Las lentes son reemplazables, por lo que este ingenioso artículo se ajusta a las dioptrías que necesita.

(B&H# MISC) **199.00**

Cinturón con cámara digital

Camuflada como un discreto cinturón, la cámara permite tomar videos. Las micro-ópticas están perfectamente escondidas en el frente y permiten grabar vigilancia encubierta en formato 3GP. Los controles están en la parte posterior de la hebilla y al alcance de su mano.

(B&H# MIDBC) **299.00**



Lapicera con cámara digital

Esta lapicera de apariencia normal tiene una micro cámara escondida detrás de su sujetador y graba videos en formato AVI; el micrófono de alto poder está integrado en la placa cromada. En la parte frontal de la lapicera tiene un puerto USB para descargar los videos.

(B&H# MIDPC) **199.95**

Rollei

Rolleiflex MiniDigi

Réplica miniaturizada de 5 megapixels de la mundialmente famosa cámara Rolleiflex 6x6 Twin Lens Reflex. Conserva muchas de sus características pero toma fotos digitales de formato cuadrado. La visión es desde arriba en la mirilla plegable donde se puede ver la imagen en el monitor LCD 1.1" (que reemplaza el tradicional cristal pulido). El avance de cuadro a palanca prepara la cámara para la próxima toma. El disparador está debajo de las lentes dobles. Se puede llevar en un bolsillo o bolso o colgando del cuello o la muñeca con una correa.

Rojo (B&H# ROMDR) y **negro** (B&H# ROMDB) **299.95**



DCC Leica M3 Plus

Réplica de la clásica cámara Leica M3 en un formato ultra miniatura. Muchos detalles diseñados en metal realzan su forma, haciéndola una verdadera piedra preciosa, mientras que

la avanzada tecnología y los sistemas ópticos detrás de la apariencia nostálgica brindan imágenes de calidad brillante. Esta cámara de 5 megapixels obtiene imágenes definidas y detalladas, y también videos. Tiene lente MINOTAR 15mm (equivalente 42mm), LCD 1.5" color y graba a tarjeta de memoria SD y a la memoria interna de 32 MB. (B&H# MIDCLM3) **189.95**

Leica

C-LUX 3 (10.1 Megapixels)

Ultra compacta con un clásico cuerpo metálico negro o plata, la C-LUX 3 tiene un diseño exterior elegante inconfundiblemente Leica y coincide con un estándar immaculado de ópticas y tecnología digital por dentro. Con solo 5 x 9.4 x 2.3cm, posee zoom óptico 5x Leica DC Vario-Elmarit (equivalente 25-125mm) que obtiene fotos brillantes con reproducción de colores reales. Monitor LCD 2.5" amplio, sensibilidad hasta ISO 6400, puede capturar imágenes en tres relaciones de aspecto (4:3, 3:2, 16:9) y tiene 27 modos de escena automáticos. El estabilizador óptico de imagen y el control de exposición inteligente evitan el movimiento de la cámara y garantizan definición óptima. Grabe clips de video en resolución HD 720p e imágenes en relación 16:9 para presentaciones HD.

- Solo mueva el interruptor para cambiar entre modo captura y visualización.
- Una perilla extra le permite elegir entre modo foto y película.
- El sistema automático de reconocimiento facial ajusta enfoque y exposición para que retratos y fotos grupales salgan aún mejor.
- El estabilizador óptico de imagen integrado y el ajuste de alta sensibilidad ISO 3200 garantizan que las fotos no salgan movidas

Bianco (B&H# LECL3W) **499.00**

- Reconocimiento de escena automático selecciona la configuración correcta para macro, paisaje, retrato o retrato nocturno, así como películas de cine en modo película.
- Cuerpo metálico con laterales ligeramente redondeados con gran atención a los pequeños detalles asegura una cámara confiable, intuitiva y fácil de usar.

Negro (B&H# LECL3B) **499.00**



D-LUX 4 (10.1 Megapixels)

Cámara de alto rendimiento, la D-LUX 4 de 10.1 megapixels incorpora una lente zoom gran angular 2.5x DC Vario-Summicon (equivalente 24-60mm), gran pantalla LCD 3", estabilización de imagen MEGA O.I.S, reconocimiento facial AF/AE y control automático total y manual de exposición. Modo inteligente automático selecciona el mejor modo desde Scene Select, ya sea macro, paisaje, retrato, retrato nocturno o escena nocturna. Un puerto HD permite mostrar imágenes y videos en HDTV mediante un cable video componente opcional.

- Captura imágenes en tres formatos (16:9, 3:2 y 4:3).
- Captura clips de video en formato estándar y ancho, incluso en HD.
- Guarda imágenes como archivos JPEG o en formato profesional RAW para asegurar óptima calidad de imagen en la edición.
- Los accesorios opcionales incluyen unidad externa de flash que brinda control total de exposición de flash TTL, mirilla montable con visor LED 24mm para ayudar al encuadre y empuñadura de mano para mejor agarre.

- Rango total de configuración automática y de escena, más enfoque manual, velocidad de obturación, apertura y exposición.

Cámara D-LUX 4 (B&H# LEDL4B); negro **699.00**

Flash CF-22 (B&H# LECF22) **349.95**

Mirilla brillante D-LUX 4 (B&H# LEBVDLUX4) **349.95**

Empuñadura (B&H# LEHGDUX4) **114.95**



PENTAX

Optio E80 • Optio P80

Disponible en negro o plata, el Optio E80 de 10 megapixels ofrece operación 3x con grandes botones de control en un cuerpo compacto y ultradelgado. Posee zoom óptico 3x (equivalente 31.5-94.5mm), monitor LCD 2.7" y está alimentada por baterías AA siempre listas. Modo Auto Picture, enfoque automático de detección facial y revolucionario modo High Sensitivity Digital SR (con ISO de 6400) aseguran fotos perfectas bajo las condiciones de iluminación más difíciles. Graba videos de alta resolución, video HD de pantalla ancha a 720p a 15 cps con sonido.

La Optio P80 de 12 megapixels de alto rendimiento mejora con zoom óptico 4x gran angular (equivalente 27.5-110mm) y graba videos HD 720p a 30 cps. La tecnología de reducción de movimiento (SR) PENTAX ofrece Pixel Track SR, Digital SR y Movie SR que estabilizan imágenes y videos para resultados magníficos y sin efectos borrosos.



Optio E80: Disponible en plata (PEOE80S) y negro (B&H# PEOE80B) **129.95**

Optio P80: Disponible en negro (PEOP80B), menta (PEOP80M) y perla (PEOP80P) **199.95**

Optio W80 (12.1 megapixels)

Impermeable, a prueba de golpes y frío, la Optio W80 puede soportar las condiciones más extremas; es la cámara digital compacta perfecta para los aventureros. Desde las montañas más altas hasta la exploración bajo el mar, la cámara establece un nuevo estándar de calidad y durabilidad. El zoom óptico 5x especialmente diseñado nunca sobresale del cuerpo de cámara y brinda una sorprendente longitud focal gran angular equivalente a 28-140mm. Posee 20 modos de Escena, Detección facial, Detección de parpadeo, video HD 720p a 30 cps sin dificultades y revolucionario modo High Sensitivity Digital SR (con ISO hasta 6400) para asegurar fotos perfectas incluso bajo las condiciones de iluminación más difíciles.



- Cumple con rendimiento impermeable JIS Clase 8 que permite soportar hasta 2 horas de operación continua a una profundidad subacuática de 5m. Además, la cámara cumple los estándares a prueba de polvo JIS Clase 6. Está hecha a prueba de golpes y es capaz de soportar una caída de 91cm. Incluso puede soportar temperaturas extremas de 40°C o glaciales por debajo de -10°C.

Optio W80: Disponible en azul celeste (PEOW80BL), rojo cardinal (PEOW80R) y gris acero (PEOW80G) **299.95**

Nikon

Accesorios



Batería recargable EN-EL 5 ión-litio

Batería de alta capacidad para Coolpix P90 y P6000.

Nikon (B&H# NIENEL5): 3.7v, 1100mAh **22.95**
Impact (B&H# IMENEL5): 3.7v, 1150mAh **19.95**

Batería recargable EN-EL 10 ión-litio

Batería de alta capacidad para Coolpix S220, S230 y S60.

Nikon (B&H# NIENEL10): 3.7v, 740mAh **21.95**
Impact (B&H# IMLJ42B): 3.7v, 850mAh **19.95**

Batería recargable EN-EL 11 ión-litio

Batería de alta capacidad para Coolpix S560.

Nikon (B&H# NIENEL11): 3.7v, 680mAh **22.95**

Batería recargable EN-EL 12 ión-litio

Batería de alta capacidad para Coolpix S620, S630 y S710.

Nikon (B&H# NIENEL12): 3.7v, 1050mAh **27.95**
Impact (B&H# IMENEL12): 3.7v, 1050mAh **19.95**

MH-61 Cargador de baterías

Cargador de alta capacidad para baterías EN-EL 5 ión-litio.

Nikon (B&H# NIMH61) **20.95**
Impact (B&H# IMCMENEL5) **18.95**

Cargador de baterías MH-64 (B&H# NIMH64)

Cargador de alta capacidad para baterías EN-EL 11 ión-litio. **20.95**

Cargador de baterías MH-65 (B&H# NIMH65)

Cargador de alta capacidad para baterías EN-EL 12 ión-litio.

Nikon (B&H# NIENEL12) **26.95**
Impact (B&H# PECMENEL12) **19.95**

Adaptador EH-62A CA (B&H# NIEH62A)

Opere su Coolpix P90 desde una fuente CA. **25.95**

Adaptador MH-65A CA (B&H# NIEH65A)

Le permite operar su Coolpix L199 y L20 desde una fuente de alimentación CA. **25.95**

Adaptador MH-62D CA (B&H# NIEH62D)

Opere su Coolpix S220 y S230 desde una fuente CA. **20.95**

Adaptador MH-62E CA (B&H# NIEH62E)

Opere su Coolpix S560 desde una fuente de alimentación CA. **20.95**

Adaptador MH-62F CA (B&H# NIEH62F)

Opere su Coolpix S620, S630 y S710 desde una fuente CA. **19.95**

Adaptador MH-63 CA (B&H# NIEH63)

Opere su Coolpix S60 desde una fuente de alimentación CA **19.95**

Cobertura de servicio extendida de 2 años (B&H# NIEWCPC)

Ofrecida mediante Nikon U.S.A., esta cobertura es válida con la expiración de la garantía limitada de Nikon U.S.A. Inc. incluida con su cámara. **29.95**

Mini-tripié (B&H# NIMT)

Mini-tripié ultra compacto para su cámara digital COOLPIX. Cabezal esférico miniatura liso que brinda 360° de paneo y ± 90° de balanceo. Su altura operativa es 15cm, largo plegado 13cm y peso 82g. Los extremos de goma de las patas agregan estabilidad adicional. **12.95**

COOLPIX L20 (10 megapixels)

La Coolpix L20 de 10 megapixels posee lente óptica 3.6x NIKKOR, detección de movimiento para compensar el movimiento de la cámara y modo Easy Auto con selector automático de escena que selecciona automáticamente uno de los seis modos de escena para mejores resultados. Sistema Smart Portrait asegura capturar una bella sonrisa sin pestañear, eliminación de ojos rojos en cámara y rescata imágenes oscuras o con luz trasera al mejorar el brillo y detalle donde sea necesario.

- Face-priority Auto Focus puede detectar hasta 12 rostros para imagen y ajustar el brillo para asegurar una toma con exposición bien balanceada.
- Tienen 16 modos escena más 5 opciones de color para efectos especiales y puede grabar video VGA (640x480) con sonido.
- ISO 1600 permite seguir fotografiando incluso con poca luz.

- Monitor luminoso LCD 3" alta resolución
- Detección de movimiento compensa la vibración de la cámara y ajusta automáticamente la velocidad de obturación y ajustes ISO, mientras que Best Shot Selector (BSS) toma automáticamente hasta 10 fotos mientras presiona el obturador y luego guarda la mejor imagen.

Coolpix L20: Disponible en rojo profundo (NICPL20R) y azul marino (NICPL20BL) **129.95**



COOLPIX L100 (10 megapixels)

Una poderosa herramienta fotográfica que combina facilidad de uso con funciones avanzadas, la Coolpix L100 de 10 megapixels deriva de la Coolpix L20 con un zoom 15x de alta potencia, estabilización de imagen con VR de 4 vías y LCD 3" con alto contraste y protección antirreflejo para mejor visión, incluso con luz solar directa. El modo Sports Continuous permite disparar hasta 13 cps, (hasta 30 cuadros), con resolución 3MP o menor.

- Zoom óptico gran angular 15x (28-420mm) NIKKOR sirve para todo, desde paisajes y fotos grupales a primeros planos y disparos a distancia con excelente color y resultados definidos.
- La estabilización de imagen con VR de 4 vías incluye estabilización óptica VR de Nikon y también detección de movimiento, ISO 3200 y selector Best Shot (BSS).

COOLPIX L100 (NICPL100): Disponible en negro mate **249.95**

COOLPIX S220 (10 megapixels)

Disponible en seis colores con un diseño delgado (18mm), la Coolpix S220 de 10 megapixels posee zoom óptico Nikkor 3x de cristal, LCD 2.5", sistema Smart Portrait con Face-Priority AF mejorado y selector Scene Auto. 16 modos de escena con modo Food y cuatro modos de película con sonido. Quick Retouch crea una copia retocada con el mejor balance de contraste y saturación.

- La estabilización óptica de imagen de 4 vías VR incluye VR óptica que compensa la vibración de la cámara al mover el sensor de imagen, y también Motion Detection, ISO 2000 y Best Shot Selector (BSS).

- Sistema Smart Portrait le asegura capturar una bella sonrisa sin pestañear, eliminación de ojos rojos en cámara y rescata imágenes oscuras o con luz trasera al mejorar el brillo y detalle donde sea necesario.

COOLPIX S220: Disponible en magenta (NICPS220MA), aqua verde (NICPS220G), azul cobalto (NICPS220BL), plata cálido (NICPS220S), negro azabache (NICPS220B) y ciruela (NICPS220PL) **149.95**



COOLPIX S230 (10 megapixels)

Igual en todo lo demás a la Coolpix S220, la S230 agrega un enfoque novedoso y divertido a la operación intuitiva al usar su panel LCD táctil de 3" pantalla ancha para la mayoría de las funciones de disparo y reproducción.

- Toque al sujeto en el LCD para ajustar autoenfoco y exposición.
- Luego de seleccionar el sujeto, toque el botón Portrait One-Touch Zoom para obtener zoom automático en tres pasos desde la cintura hacia arriba, desde el pecho hacia arriba o primer plano del rostro.
- Seleccione miniaturas con sus dedos para observar imágenes tamaño completo. Use la función Paint para personalizar sus imágenes y escriba en la pantalla con el lápiz stylus.

Rojo brillante (NICPS230R), azul noche (NICPS230BL), plata cálido (NICPS230S), negro azabache (NICPS230B) y ciruela (NICPS230PL) **199.95**



COOLPIX S570 (12 megapixels)

Elegante y simple, solo presione el botón del obturador y la Coolpix S570 selecciona automáticamente el modo correcto en base a la distancia, el brillo y las posiciones del rostro en la foto. También posee LCD 2.7" de alta resolución, zoom 5x gran angular Nikkor (equivalente 28 a 140mm), ISO 3200, estabilización de imagen VR de 4 vías, 16 modos de escena y cuatro modos de película y sistema Smart Portrait mejorado.

- Diseño metálico delgado y elegante de menos de 2.5cm de ancho que cabe en el bolsillo de su camisa.
- Selector automático de escena hace más rápido y fácil capturar el momento con uno de los seis modos de escena.

- Estabilización de imagen VR de 4 vías incluye VR electrónico, detección de imagen, y también Motion Detection, ISO 2000 y Best Shot Selector (BSS).
- Quick Retouch crea automáticamente una copia retocada con el mejor balance de contraste y saturación.

Azul (NICPS570BL), negro (NICPS570B), rojo (NICPS570R), rosa (NICPS570P) **199.95**





COOLPIX S630 (12 megapixels)

Cámara digital compacta de alta calidad, la Coolpix S630 12 megapixels posee zoom óptico 7x para imágenes increíblemente claras y nítidas, respuesta rápida, Quick Retouch, LCD brillante 2.7", sistema de estabilización de imagen de 4 vías VR. Las imágenes se capturan a 11 cps (hasta 20 imágenes). Diseño único combina superficies rectas y curvas con exclusivo "Sure Grip" que permite sostener la cámara cómodamente.



- Zoom 7x NIKKOR (equivalente 37-260mm) permite captar la belleza de esos momentos especiales, desde escenas enteras a primerísimos planos.
- Alta capacidad ISO 6400 al capturar imágenes 3MP o más pequeñas.
- El sistema Smart Portrait con Face-Priority AF mejorado asegura que capture una bella sonrisa sin pestañear, ofrece eliminación de ojos rojos en cámara y rescata imágenes oscuras al mejorar el brillo y los detalles.

COOLPIX S630: Disponible en negro azabache (NICPS630B), plata titanio (NICPS630S), rojo rubí (NICPS630R), azul medianoche (NICPS630BL) y púrpura real (NICPS630PR)..... **279.95**

COOLPIX S640 (12.2 megapixels)



La Coolpix S640 de 12.2 megapixels combina belleza con inteligencia. Posee el inicio más rápido del mundo (solo 0.7 seg), magnífico zoom NIKKOR 5x gran angular, monitor LCD luminoso 2.7", estabilización de imagen VR de 4 vías, capacidad ISO 6400 a resolución total, selector automático de escena, Subject Tracking y sistema Smart Portrait con Face-Priority AF mejorado. Funciones adicionales incluyen Quick Retouch, 16 modos de escena, dos modos de película, Face-Priority AF, D-Lighting y eliminación de ojos rojos en cámara.

- Lente zoom de precisión NIKKOR 5x con cobertura gran angular 28mm y capacidad de disparo macro hasta 2cm
- La estabilización de imagen con VR de 4 vías incluye estabilización óptica VR de Nikon y también detección de movimiento, ISO 6400 y selector Best Shot (BSS).
- La cámara garantiza enfoque nítido mediante el seguimiento automático del sujeto, incluso si se sale temporalmente de cuadro.
- LCD Clear Color 2.7" reduce los reflejos y mejora la visibilidad, incluso en el exterior bajo el sol

COOLPIX S640: Disponible en negro (NICPS640B), rojo (NICPS640P), blanco (NICPS640W) y rosa (NICPS640R)..... **249.95**

COOLPIX S70 (12 megapixels)

Con un diseño elegante y operación intuitiva mediante una pantalla táctil OLED 3.5", la delgada y elegante Coolpix S70 de 12 megapixels posee zoom óptico 5x Nikkor (equivalente 28-140mm), estabilización de imagen de 5 vías, selector automático de escena, seguimiento de sujeto, ISO 6400 a menor resolución y películas HD.



- Panel táctil luminoso OLED de alta resolución 3.5" con Clear Color Display y protección antirreflejo.
- Solo toque la pantalla OLED para enfocar y tomar la foto
- Observe las imágenes y pinche con dos dedos para acercarse o alejarse de las imágenes
- Ajuste de efecto de escena con los deslizadores de la pantalla táctil
- El diseño de la superficie delgada, elegante y de textura metálica doble cabe en el bolsillo de la camisa • Graba películas HD 720p HD a 30 cps
- El sistema de estabilización de imagen VR de 5 vías combina estabilización de imagen VR óptica y electrónica de Nikon y detección de movimiento, ISO 6400 y Best Shot Selector (BSS).
- Disparo macro hasta 3cm para obtener excelentes fotos de flores y otros objetos interesantes

COOLPIX S70: Disponible en negro (NICPS70B), rojo (NICPS70R), café (NICPS70BR), beige (NICPS70BE)..... **399.95**

COOLPIX P90 (12.1 megapixels)

La Coolpix P90 de 12.1 megapixels es la cámara ideal para fotógrafos entusiastas, viajeros y usuarios con habilidades fotográficas más avanzadas. Posee un increíble zoom óptico 24x que cubre desde gran angular a supertelefoto, LCD 3" vari-angle con función balanceo y protección antirreflejo y disparo de alta velocidad de 15 cps. Características adicionales incluyen estabilización de imagen VR de 4 vías, capacidad ISO 6400 a 3MP; mirilla electrónica; Scene Auto Selector; Quick Retouch y Distortion Control que corrige distorsión del barril.



- Sorprendente zoom óptico gran angular 24x (equivalente 26-624mm) NIKKOR ED de cristal brinda imágenes excepcionales con excelente color y resultados bien definidos.
- LCD 3" vari-angle de alta resolución se puede girar hasta 90° hacia arriba o 45° hacia abajo.
- Modo Sport Continuous permite tomar hasta 45 fotos consecutivas a 15 cps para estar un paso adelante de lo que desea capturar. Además, la opción Pre-shooting Cache le permite grabar hasta 10 cuadros justo antes de presionar el obturador.
- Programa, prioridad de obturador y apertura y exposición manual le dan control total sobre las imágenes.

COOLPIX P90: Disponible en negro mate (NICPP90B) **399.95**

Coolpix S570, S640, S70 y S1000pj todas poseen sistema Smart Portrait mejorado:

- La función Skin Softening suaviza el tono de la piel en tres niveles diferentes, lo que permite retocar el rostro de una persona para retratos óptimos.
- El temporizador de sonrisa asegura que siempre capture el momento cuando el sujeto sonríe.
- La función Blink Proof dispara dos tomas secuenciales cuando el sujeto sonríe, guardando la foto en la que el sujeto tiene los ojos abiertos.
- Cuando se activa, la alerta de parpadeo le avisa que el sujeto ha pestañado y permite tomar nuevamente la foto.
- La eliminación de ojos rojos en cámara elimina la mayoría de los ojos rojos, durante la toma.
- Face-Priority AF enfoca automáticamente hasta 12 rostros.
- Cuando se activa, D-Lighting recupera imágenes o fotos con exposición escasa tomadas con excesiva contraluz agregando luz y detalles donde sea necesario sin tocar las áreas correctamente expuestas. El resultado son imágenes con aspecto más natural. Luego de aplicar D-Lighting, la imagen modificada se guarda en la tarjeta de memoria, sin tocar las originales.

COOLPIX S1000pj Cámara de 12.1 megapixels con proyector incorporado

Básicamente la misma cámara que la Coolpix S70 (las mismas características excepto que tiene LCD 2.7" de alta resolución vs. pantalla táctil OLED 3.5"), la Coolpix S1000pj incluye otra característica increíble: es la primera cámara digital del mundo con proyector ultrapequeño incorporado que brinda nuevas formas de disfrutar sus fotos en cualquier momento y lugar.



- Con solo tocar un botón, la cámara proyecta fotos o clips de video en cualquier superficie plana hasta 1m. Las imágenes se pueden proyectar de manera individual o como presentaciones junto con música y efectos adicionales. Esto permite compartir visualmente la emoción de los momentos especiales. Por ejemplo, capture fotos de las vacaciones en familia y a la noche muéstralas como en un cine personal.
- La variedad de efectos disponibles ofrece sabor adicional y aumenta la diversión del proyector incorporado.
- El proyector posee 10 lumens de brillo, tamaño de imagen de 12.7cm-1m y distancia de proyección de 25cm a 2m.
- Incluye base de proyector ET-2 y control remoto ML-L4. Coloque la S1000pj en la base y explore fácilmente mediante el control remoto provisto para el disparador, funcionamiento del proyector y más.

Coolpix S1000pj: Disponible en negro (NICPS1000PJ) **429.95**

Panasonic

Lumix DMC-LZ10 (10.1 megapixels)

Cámara ideal para principiantes, la DMC-LZ10 posee zoom óptico 5x Leica (equivalente 30-150mm), 20 modos de escena, detección facial, LCD 2.5", efecto borroso reducido con MEGA OIS e ISO inteligente, selector de escena inteligente, iA inteligente y control manual de exposición. Grabe video WGA (848 x 480) y audio con una relación de aspecto 16:9 para TV de pantalla ancha. Alimentada por cómodas baterías AA.



- Solo presione el botón iA, apunte y dispare; la cámara hace el resto.
- Ajusta automáticamente las condiciones de la toma y corrige imagen borrosa, enfoque y brillo.
- 20 modos de escena fáciles de usar.
- Cuatro modos de exposición (programa AE, prioridad de apertura y disparo AE y exposición manual completa) para control total.

Negro: (PADMCLZ10K) **119.95** **Plata:** (PADMCLZ10S) **119.95**

Lumix DMC-FS7 (10.1 megapixels)**Lumix DMC-FS15 • Lumix DMC-FS25** (12.1 megapixels)

La Serie LUMIX FS combina operación fácil con una figura delgada y elegante que permite tomar hermosas fotos digitales con un modelo que se puede llevar en el bolsillo. Venus Engine IV es un sistema de procesamiento avanzado de rápidos tiempos de respuesta. El LCD inteligente 2.7" detecta las condiciones de luz y ajusta automáticamente los niveles de brillo para visualización a la luz solar.

Photo Frame permite a los usuarios colocar atractivos bordes a las fotos para que al imprimirlas parezcan

postales enmarcadas. Graban video WVGA (848 x 480) a 30 cps en formato 16:9, así como formato VGA (640 x 480) estándar.

- La DMC-FS7 de 10.1 megapixels posee una lente luminosa F2.8 Leica DC Vario-Elmarit con zoom óptico 4x y modo iA, compuesto de cuatro funciones que incluyen Mega O.I.S., control ISO inteligente, selector de escena inteligente y detección facial. La DMC-FS15 y la DMC-FS25 de 12.1 megapixels poseen lente gran angular Leica DC Vario-Elmar 29mm con zoom óptico 5x.
- Modo automático inteligente mejorado (iA) incluye AF tracking y funciones de exposición inteligente además de Mega O.I.S., control ISO inteligente y selector de escena inteligente. La precisión de la detección facial mejorada brinda ajuste continuo de enfoque y exposición incluso si el rostro se encuentra de lado a la cámara. La DMC-FS25 progresa con empuñadura prominente, LCD 3" más grande y modo estabilización en películas.

DMC-FS7: Disponible en negro (PADMCF57K), plata (PADMCF57S), verde (PADMCF57G), rosa (PADMCF57P) y azul (PADMCF57A) **159.95**

DMC-FS15: Disponible en negro (PADMCF515K), plata (PADMCF515S) y azul (PADMCF515A) **179.95**

DMC-FS25: Disponible en negro (PADMCF525K), plata (PADMCF525S) y oro (PADMCF525N) **229.95**

Lumix DMC-ZR1 (12.1 megapixels)

La Lumix DMC-ZR1 ofrece zoom óptico Leica 8x (equivalente 25-200mm) de alta potencia en un cuerpo de cámara elegante y fácil de transportar. La fórmula de lente no esférica 0.3mm ofrece excelente cobertura para los sujetos desde paisajes hasta retratos desde calles distantes manteniendo un factor de forma increíblemente delgado. El sensor de 12.1 megapixels avanzado asegura la imagen de más alta calidad.



- Modo exposición inteligente (iA) ofrece tracking AF de alta velocidad para sujetos en movimiento, estabilización óptica de imagen, selección de modo de escena e ISO automático para obtener fotos con un simple point-and-shoot. Concéntrate en el sujeto delante de usted y permita que la cámara haga el resto.
- Reconocimiento facial avanzado permite registrar hasta seis rostros con identificador de nombre automático y exposición optimizada. • Estabilización óptica de imagen (POWER O.I.S.) detecta y corrige automáticamente el movimiento de la cámara. Con el doble de supresión de movimiento que el antiguo MEGA O.I.S., POWER O.I.S. ofrece imágenes siempre definidas y nítidas.
- Ofrece inicios de 1.1 seg de alta velocidad, velocidades AF de 0.27 seg y hasta cinco tomas consecutivas a 2.3 cps a resolución completa. Con alto ahorro de energía, toma hasta 330 fotos con una sola carga de batería.

DMC-ZR1: Disponible en negro (PADMZR1K), plata (PADMZR1S), azul (PADMZR1BL), rojo (PADMZR1R) **279.95**

Lumix DMC-FP8 (12.1 megapixels)

Con solo 2cm de ancho, la Lumix DMC-FP8 ultra compacta cabe en su bolsillo y vida digital. La lente Leica de reciente desarrollo ofrece zoom óptico 4.6x mientras se mantiene nivelada con el cuerpo de cámara. Modo automático inteligente (iA) de Panasonic ofrece tracking AF de alta velocidad para sujetos en movimiento, estabilización óptica de imagen, selección de modo de escena e ISO automático para obtener fotos con un simple point-and-shoot.



- Controles iluminados ayudan a explorar los ajustes de cámara, incluso bajo condiciones con poca luz.
- Lente óptica Leica Vario-Elmar 4.6x (equivalente 28-128mm)
- Ofrece inicios de alta velocidad de 0.95 seg, velocidades AF de aprox. 0.3 seg y hasta cinco tomas consecutivas a 2.3 cps a resolución completa.

DMC-FP8: Disponible en negro (PADMCFP8K), plata (PADMCFP8S), rojo (PADMCFP8R) **299.95**

Lumix DMC-FX48 (12.1 megapixels)

La DMC-FX48 de 12.1 megapixels está equipada con una impresionante lente ultra GA LEICA DC y poderoso zoom óptico 5x (equivalente 25-125mm), dando como resultado imágenes notables con ancho y profundidad sin precedentes. Otras características incluyen detección facial, Mega O.I.S. (estabilizador de imagen óptico), control ISO inteligente, selector inteligente de escena y exposición inteligente.

- Se pueden "registrar" los rostros para prioridad de enfoque y exposición de manera que esos rostros estarán brillantes y nítidos, perfectos para fotos grupales.

- Especifique la edad del sujeto registrado y tenga edad y nombre estampados en la foto. Cuando registra niños menores de 3 años, la cámara cambia automáticamente a modo Baby si el niño aparece en el cuadro.
- Cuando reproduce, puede elegir reproducir solo las fotos que contienen un rostro registrado específico mediante Category Playback. También puede visualizar solo diapositivas de una persona seleccionada. El reconocimiento facial hace que la clasificación sea muy fácil.
- En modo ráfaga, la DMC-FX48 puede hacer 2.3 tomas por seg. a 12.1 megapixels de resolución total, o 10 tomas 3MP por seg.
- LCD inteligente visión gran angular 2.5" detecta las condiciones de luz y automáticamente aumenta el contraluz hasta el 40% si es necesario.
- Tome fotos en 4:3 (TV), 3:2 (impresión 10x15) y relaciones de aspecto 16:9 (HDTV pantalla ancha).
- Modo Panorama Assist permite crear poderosas imágenes panorámicas, verticales y horizontales.

DMC-FX48: Disponible en negro (PADMCFX48K) y plata (PADMCFX48S) **299.95**

Lumix DMC-FX580

(12.1 megapixels)

Un avance a partir de la DMC-FX48, la DMC-FX580 incorpora un gran LCD táctil 3" que hace la toma y reproducción de imágenes intuitiva y tranquila. Tiene empuñadura prominente y graba video HD 720p a 30 cps que puede reproducirse mediante un cable componente opcional.



- A pesar de tener pantalla táctil, la DMC-FX580 usa un sistema de operación híbrido que combina la interfaz táctil y un sistema de operación convencional con tecla cursor para control intuitivo.
 - Ajuste de enfoque automático (AF) y exposición automática (AE) en la zona deseada del cuadro simplemente tocando el sujeto en la pantalla mientras graba.
 - En modo exposición manual, apertura y velocidad de obturación se pueden ajustar al mover el control deslizante.
 - Haga ajustes finos de balance de blancos y temperatura color con la pantalla táctil.
 - En modo reproducción, solo deslice un dedo sobre la pantalla para activar desplazamiento táctil para mirar imágenes.

DMC-FX580: En negro (PADMCFX580K) y plata (PADMCFX580S) **349.95**

Panasonic

Lumix DMC-TS1 (12.1 megapixels)

Impermeable, a prueba de golpes y polvo, la DMC-TS1 de 12.1 megapixels tiene lente óptica gran angular 4.6x LEICA DC VARIO-ELMAR (equivalente 28-128mm), modo iA (automático inteligente) marca registrada de Panasonic, estabilización óptica de imagen (O.I.S.), detección facial y reconocimiento facial, exposición y selector de escena inteligentes y capacidad de grabación de video AVCHD Lite de alta definición. Dispone de función Wind Cut para bloquear la mayor parte del ruido producido por el viento del ambiente.

- Impermeable hasta 3m, a prueba de golpes desde alturas de 1.5m y a prueba de polvo. Con su acolchado de goma, cristal reforzado y resinas de carbón interior, la DMC-TS1 tiene un cuerpo hermético protegido contra la inmersión, el polvo y la arena.
- LCD inteligente 2.7" engrosado para protección contra presión, lo que le permite operar con total visibilidad incluso bajo el agua.

DMC-TS1: Disponible en plata (PDMCTS1S), verde (PDMCTS1G) y naranja (PDMCTS1D)..... **379.95**



- Video HD AVCHD Lite posibilita duplicar el tiempo de grabación en calidad HD comparado con el formato M-JPEG convencional. Incluye Dolby Digital Creator para grabar audio de alta calidad para acompañar los videos.
- Modo alta sensibilidad permite tomas hasta ISO 6400.
- Modo ráfaga de flash permite hacer tomas consecutivas con flash continuo.



Lumix DMC-ZS1 • Lumix DMC-ZS3 (10.1 megapixels)

Cámaras digitales compactas y poderosas, la LUMIX DMC-ZS1 y la DMC-ZS3 poseen lente óptica ultra gran angular 12x (equivalente 25-300mm) LEICA DC VARIO-ELMAR, modo iA (automático inteligente), estabilización óptica de imagen (O.I.S.), exposición inteligente, selector de escena y detección facial. La DMC-ZS1 tiene un LCD 2.7" inteligente, la ZS-3 tiene un gran LCD 3" alta resolución (460,000 pixels) inteligente. Además, la DMC-ZS3 se mejora con:

- El reconocimiento facial permite "registrar" rostros para prioridad de enfoque y exposición de manera que esos rostros estarán brillantes y nítidos, perfecto para fotos grupales.
- Graba video HD AVCHD Lite que posibilita duplicar el tiempo de grabación en calidad HD comparado con el formato JPEG convencional. Incluye Dolby Digital Creator para grabar audio de alta calidad para acompañar los videos.

DMC-ZS1: Disponible en negro (PDMCZS1K) y plata (PDMCZS1S)..... **279.00**

DMC-ZS3: Negro (PDMCZS3K), plata (PDMCZS3S), azul (PDMCZS3A) y rojo (PDMCZS3R)..... **349.00**

- La estabilización óptica de imagen (O.I.S.) en modo película evita vibraciones cuando se usa el poderoso zoom.
- Enlace Viera le permite controlar las funciones de reproducción con control remoto de su TV Viera.
- Movie REC Guide, función de reducción de viento en micrófono y salida HDMI para reproducción de video e imagen en un HDTV.

Lumix DMC-LX3 (10.1 megapixels)

Al combinar tecnología CCD mejorada, lente zoom ultra amplia 24-60mm /f2.0 Leica DC Vario-Summiconr 2.5x, pantalla LCD 3" de alta resolución (460,000 pixels) y amplio rango de controles manuales, la DMC-LX3 es ideal tanto para novatos como para profesionales que buscan una cámara compacta digital que impulse su fotografía creativa.

- Modo multiaspecto permite que la cámara tome una imagen con tres razones de aspecto (4:3, 3:2, 16:9) simultáneas, para que el usuario elija la versión que mejor le parezca.
- Gran apertura F2.0 permite hacer tomas con grandes velocidades de obturación incluso en ambientes con poca luz. Dispone a ISO 3200 con resolución total e incluso hasta ISO 6400 con modo alta sensibilidad.
- Modo automático inteligente (iA) con Tracking AR, exposición inteligente, corrección digital de ojos rojos, MEGA O.I.S., ISO inteligente, selector inteligente de escena, detección facial (hasta 15 rostros) y Quick AF.

DMC-LX3: en negro (B&H# PADMCLX3K), en plata (B&H# PADMCLX3S)..... **499.95**



- Visor temperatura color y ajuste de balance de blanco de dos ejes.
- Dispone 2.5 tomas por seg a resolución total.
- Modo película con seis colores de tipo y tres tipos de selección monocromo dan flexibilidad y libertad creativa.
- En modo Multi-film, la LX3 produce un máximo de tres imágenes desde un archivo RAW para que el usuario compare diferentes texturas.
- Graba video HD 1280x720p a 24 cps y ofrece capacidad de salida para reproducción de video e imagen en HDTV pantalla grande.



Lumix DMC-FZ35 (12.1 megapixels)

Igualmente diestra para fotos de acción a larga distancia como para tomas cercanas de interior, la DMC-FZ28 10.1 megapixels posee zoom óptico premium 18x gran angular LEICA DC Vario-Elmarit (equivalente 27-486mm), LCD 2.7" LCD mejorado, modo automático inteligente (iA) con Tracking AF, exposición inteligente, MEGA O.I.S y detección facial.

- Función velocidad zoom de 2 pasos y función reanudar zoom le permiten decidir su composición antes de disparar. El zoom óptico funciona aún cuando graba clips de video.

- Graba video HD 1280 x 720p a 30 cps y ofrece capacidad de salida para reproducción en HDTV pantalla grande.
- Ofrece inicio alta velocidad de 1.2 seg, velocidad AF 0.3 seg y hasta cinco tomas consecutivas a 2.3 cps a resolución completa.
- 37 modos de escena para responder fácilmente a cualquier

- situación. Modos Baby, Pin Hole y Film Grain suman efectos únicos de película y dan atmósfera a las imágenes. Los efectos del modo escena pueden verse en el LCD incluso antes de hacer la toma.
- Flash incorporado cubre 8.5m en configuración amplia y 5.5m en telefoto.

DMC-FZ35: (B&H# PDMCFZ35K)..... **399.95**

Panasonic

Estuches

Estuche DMW-CLZ10 (B&H# PADMWCLZ10)

Estuche de cuero negro con cierre magnético diseñado para Lumix DMC-LS85 **19.95**

Estuche DMW-CS5K (B&H# PADMWCS5K)

Estuche de cuero negro para Lumix DMC-FS7, DMC-FS15, DMC-FS25 y DMC-FX48. Incluye correa para muñeca. **19.95**

Estuche rígido DMW-CHF30 (B&H# PADMWCHF30)

Estuche de nylon rígido con broche para cinturón para Lumix DMC-FS7, DMC-FS15, DMC-FS25 y DMC-FX48 **12.95**

Estuche DMW-CT3K (B&H# PADMWCT3K)

Estuche de viaje de cuero negro blando diseñado para transportar y proteger las Lumix DMC-ZS1 y DMC-ZS3. Tiene un bolsillo para guardar una tarjeta de memoria SD y un estuche para una batería adicional. Se lleva mediante una correa desmontable para muñeca o un pasacintos **39.95**

Estuche DMW-CLX3 (B&H# PADMWCLX3)

Estuche de cuero siempre listo para Lumix DMC-LX3. Se lleva mediante una correa provista con la cámara **79.95**

Lentes para DMC-LX3 • DMC-FZ28

Lente de conversión GA DMW-LW46 (B&H# PADMWCLX3)

Lente de conversión gran angular 0.75x para DMC-LX3 **144.95**

Filtro ND DMW-LND46 (B&H# PAND46)

Filtro ND 46mm para DMC-LX3 y DMC-FZ28 **26.95**

Filtro DMW-LPL46 LP (B&H# PADMWPL46)

Polarizador circular 46mm para DMC-LX3 y DMC-FZ28 **74.95**

Protector MC DMW-LMC46 (B&H# PADMWLMC46)

Protector de cristal 46mm para DMC-LX3 y DMC-FZ28 **26.95**

Adaptador de lente DMW-LA4 (B&H# PADMWLA4)

Permite agregar lentes convertoras y filtros de 46mm de diámetro a la DMC-LX3 **24.95**

Visor óptico electrónico DMW-VF1 (B&H# PADMWVF1)

Brinda una opción para que la DMC-LX3 encuadre imágenes sin el visor LCD **189.95**

Lente de teleconversión DMW-LT55 (B&H# PADMWLT55)

Ofrece factor de multiplicación de 1.7x a la DMC-FZ28 **189.95**

Adaptador de lente DMW-LA3 (B&H# PADMWLA3)

Permite agregar lentes convertoras y filtros de 55mm de diámetro a la DMC-FZ28 **26.95**

Lente de acercamiento DMW-LC55 (B&H# PADMWLC55)

Lentes para primeros planos 55mm brindan una capacidad macro de casi 1:1 para Lumix DMC-FZ28 **74.95**

Flashes con montura de zapata

DMW-FL360 (B&H# PADMWFL360)

Flash externo para DMC-LX3. Nº guía 36m a 85mm en formato equivalente 35mm **269.95**

DMW-FL500 (B&H# PADMWFL500)

Flash externo para DMC-LX3. Nº guía 50m a 85mm en formato equivalente 35mm **519.95**



OLYMPUS

FE-26 • FE-46 (12 megapixels)

Alimentada por 2 baterías AA, la FE-26 (zoom óptico 3x) y la FE-46 (zoom óptico 5x) de 12 megapixels poseen 20 modos de disparo, Tracking AF, estabilización de imagen digital, LCD 2.7", ISO1600 y guías de ayuda en cámara. La FE-46 incluye corrección



de ojos rojos e iluminación, con ajuste y encuadre para que los usuarios puedan editar imágenes en la cámara. También graba video con sonido (la FE-26 filma video sin sonido) e incluye software para cargarlos fácilmente en sitios como YouTube.

- La tecnología i-Auto y ajuste de sombras identifica la escena y ajusta la configuración para resultados perfectos.
- Detección facial avanzada rastrea hasta 16 rostros y automáticamente enfoca y optimiza exposiciones para lograr retratos nítidos y brillantes.
- Sea creativo con efectos de filtro como Pop Art, Pinhole o Wedding.

FE-26: Disponible en azul (OLFE26BL), plata (OLFE26S), rosa (OLFE26P) y negro (B&H# OLFE26B) **89.95**

FE-46: Disponible en blanco (OLFE46W), azul claro (OLFE46LB) negro (OLFE46B) y rosa (OLFE46P) **99.95**

FE-4000 • FE-5020 (12 megapixels)



Básicamente igual que la FE-46, la FE-4000 y la FE-5020 poseen lente zoom gran angular dentro de sus cuerpos super delgados e incluyen batería ión-litio y cargador. La FE-5020 mejora con

procesador de imagen TruePic III que ofrece imágenes superiores con colores más precisos, tonos de piel reales y velocidades de procesamiento más rápidas.

- La FE-4000 tiene zoom 4x (equivalente 26mm-105mm) y ofrece filtros Pop Art, Pinhole y Wedding.
- La FE-5020 tiene zoom gran angular 5x (equivalente 24mm-120mm) y ofrece filtros Pop Art, Pinhole y Fisheye.

FE-4000: Disponible en gris oscuro (OLFE4000G), magenta (OLFE4000P) y blanco (OLFE4000W) **149.95**

FE-5020: Disponible en rojo vino (OLFE5020R), azul marino (OLFE5020BL) y gris oscuro (OLFE5020G) **179.95**

Stylus 550WP (10 megapixels)

La Stylus 550WP puede funcionar bien debajo del agua así como en tierra porque su exterior delgado y liviano de aluminio está aislado de los elementos mediante juntas y anillos de goma. Se puede sumergir hasta 3m bajo el agua y la inclusión de un modo de escena subacuática la hace ideal para tomar fotos haciendo esnórquel, en la piscina o en el tobogán acuático.



- Tiene zoom óptico 3x, LCD 2.5", Intelligent Auto, estabilización digital de imagen, detección facial (3 rostros), Perfect Fix para corregir errores de toma, guías de ayuda y 17 modos de disparo.

STYLUS-550WP: Disponible en negro (B&H# OLS550WPB) y azul (B&H# OLS550WPBL) **179.95**

Stylus 7010 • Stylus 9000 (12 megapixels)

Cuerpos compactos con potencia zoom impresionante, a Stylus 7010 con zoom óptico 7x (equivalente 28-196mm) y la Stylus 9000 con zoom óptico gran angular 10x equivalente 28-280mm) de 12 megapixels acercan la acción, mientras que estabilización doble de imagen, automático inteligente, tecnología de ajuste de sombras y panorama en cámara eliminan las conjeturas sobre gran fotografía. Además de los diferentes zooms, la Stylus 7010 tiene pantalla LCD II 2.7" HyperCrystal y una salida HDMI que la hace ideal para ver imágenes en la cámara o en un HDTV. La Stylus 9000 tiene LCD III 2.7" HyperCrystal dos veces más brillante, mejorando la capacidad antibrillo.



- Otras características son: estabilización de imagen dual, automático inteligente y Detección Facial Avanzada (3 rostros en la 9000, 16 en la 7010).
- In-Camera Panorama captura tres imágenes y las une para crear una sorprendente toma panorámica simplemente presionando el botón obturador y haciendo un paneo lento de la escena.
- Tecnología de ajuste de sombras saca más detalles en las sombras. Capture las escenas tal cual las ve, incluso en situaciones de iluminación difícil, como tomas a contraluz.
- Procesador de imagen TruPic III obtiene imágenes superiores con

colores reales, detalles nítidos y menos ruido.

- Modo Beauty toma hermosos retratos, ablanda las sombras y suaviza las arrugas e imperfecciones en el rostro del sujeto. La edición también puede hacerse en la cámara luego de la toma.
- Usando la ventana multicuadro directa en el LCD, puede previsualizar los efectos de varios ajustes y capturar la toma perfecta.
- Smile Shot detecta la sonrisa del sujeto y automáticamente dispara tres tomas consecutivas para capturar la sonrisa perfecta.

Stylus 7010: Disponible en gris (B&H# OLS7010G), plata (B&H# OLS7010S) y rosa (B&H# OLS7010P) **199.95**

Stylus 9000: Disponible en negro (B&H# OLS9000B) y champagne (B&H# OLS9000C) **299.95**

Stylus Tough-6000 • Stylus Tough-8000 (10 megapixels)



Impermeables, a prueba de filtraciones, bajas temperaturas, golpes y sacudidas, la Stylus Tough-6000 y la Stylus Tough-8000 están hechas para soportar algunos de los peores ambientes de la Tierra. Llegue al ventoso pico de una montaña o sumérgase en encrespadas olas; estarán listas para capturar imágenes nítidas en casi cualquier condición. La Stylus Tough-6000 de 10 megapixels está hecha para las aventuras diarias de la vida. Puede caer desde 1.5m, sumergirse 3m en el agua y sortear el frío glacial. Diseñada para personas activas y aventureras, la Stylus Tough-8000 de 12 megapixels puede sobrevivir caídas desde 2m, arriesgarse bajo el agua 10m, soportar 100kg de presión y reirse de las temperaturas glaciales.

- Zoom óptico GA 3.6x no sobresale del cuerpo y permanece protegido de las duras condiciones.
- Control Tap para facilitar a los esquiadores, clavadores, etc. el control de ajustes esenciales (reproducción, ajuste de sombras, modo de flash y más) sin quitarse los guantes.
- Usando la ventana multicuadro directa en el LCD, Perfect Shot Preview permite previsualizar los efectos de varios ajustes y capturar la toma perfecta.
- LCD 2.7" posee ángulo de visión extra-amplio y tecnología antibrillo para mejor composición y disparo.
- Estabilización dual de imagen combina estabilización con cambio de sensor con alta sensibilidad ISO y alta velocidad de obturación para capturar imágenes nítidas incluso si el sujeto se mueve.

Stylus Tough-6000: Disponible en azul (B&H# OLS6000BL), amarillo (B&H# OLS6000Y) y blanco (B&H# OLS6000W) **279.99**

Stylus Tough-8000: Disponible en negro (B&H# OLS8000B) y plata (B&H# OLS8000S) **379.99**

SP-590 UZ (12 megapixels)

El "paquete completo", la SP-590 UZ (Ultra Zoom) de 12 megapixels posee zoom óptico GA 26x, estabilización dual de imagen y disparo secuencial de alta velocidad para capturar la acción lejana, amplia y cercana. También tiene detección facial, modo Perfect Shot Preview, modo Panorama Stitch, Smile Shot, pantalla LCD 2.7" HyperCrystal II, modo Beauty y tecnología de ajuste de sombras.

- Zoom óptico GA 26x (equivalente 26-676mm) con apertura rápida f2.8-5.0 permite acercarse y capturar más en cada cuadro. La construcción compacta de la lente combina elementos de lente no esférica y de extra-baja dispersión (ED) para nitidez y claridad cuadro a cuadro. Capacidad supermacro captura los detalles más sutiles.

- Modo continuo permite tomar hasta seis cps 5MP o diez cps 3MP hasta 30 cuadros. También tiene horquillado de exposición de 5 cuadros y disparo a intervalos.
- Precaptura y archiva automáticamente 10 cuadros (3MP) tan pronto como se bloquea el enfoque para la toma perfecta.
- Opera como una simple point-and-shoot con modos de escena automáticos o con control de enfoque y exposición manual avanzado que demandan los usuarios experimentados.

- Modo Beauty permite suavizar la piel de una persona, quitando arrugas no deseadas e imperfecciones.
- Beauty Fix permite hacer edición sutil, como apenas enfatizar o dar brillo a los ojos después de la toma.
- Enfoque Soft Background permite apenas desenfocar una hermosa vista, lago o cañón en el fondo para acentuar el majestuoso primer plano.
- Salida HDMI para conectar la cámara a un HDTV para reproducción de videos e imágenes.

SP-590 UZ: Disponible en negro (B&H# OLS590UZB) **399.99**



SAMSUNG

SL30 • SL102 (10 megapixels)

Disponible en tres colores, la SL30 y la SL102 de 10 megapixels con zoom óptico 3x permiten capturar sin esfuerzo imágenes sin preocuparse sobre características o términos técnicos. La SL30 está alimentada por baterías AA y la SL102 por una batería recargable ión-litio.



- Estabilización digital de imagen • Pantalla LCD 2.5" inteligente
- Detección facial (hasta 9 rostros) ajusta el enfoque y la exposición. • Grabe video 640 x 480 a 30 cps • Guía de ayuda fotográfica • Elija uno de los nueve modos de escena
- Beauty Shot automáticamente ilumina y equilibra tonos de piel y quita las imperfecciones. • Eliminación automática de ojos rojos
- Seleccione a partir de una amplia variedad de efectos fotográficos avanzados y luego prevvisualice un conjunto de imágenes antes de disparar • Modo autorretrato le permite saber que usted está en la foto con un bip

SL30: negro ónix, plata neutro y rosa caramelo (B&H# SASL30*)... **89.95**
SL102: negro, plata, rosa, rosado (B&H# SASL102*)..... **99.99**

SL202



Características mejoradas a partir de la SL102:

- Pantalla LCD 2.7" inteligente
- Smile Shot dispara automáticamente cuando detecta una

sonrisa en el rostro del sujeto. • Blink Detection realiza dos tomas consecutivas automáticamente si los ojos del sujeto están cerrados. • Cuando selecciona Smart Auto, elige automáticamente entre 11 modos escena el que mejor se adapta al ambiente de la toma • Smart Album facilita la búsqueda de una determinada imagen. Clasifique según fecha, contenido, combinación de colores o tema.

SL202: en negro, plata, rosa y gris (B&H# SASL202*)..... **119.95**

SL420 (10 megapixels)

Características mejoradas a partir de la SL202:

- Zoom óptico 5x (equivalente 35-175mm)
- Estabilización dual de imagen combina la fortaleza de la estabilización óptica de imagen (OIS) y digital (DIS) para reducir el efecto borroso producido por manos temblorosas.

SL420: en negro, gris y plata (B&H# SASL420*)..... **139.99**

SL620 • SL720 (12 megapixels)

Características mejoradas a partir de la SL420:

- Resolución de 12 megapixels • LCD 3" pantalla grande
- Se puede usar zoom y estabilización de imagen durante la grabación de un video.
- La SL720 mejora con zoom gran angular 5x (28-140mm) y grabación de video de alta definición 720p con conectividad HDMI. Esto permite conectar la cámara a un HDTV mediante una base para visualizar filmación y fotos.



SL620: en negro, gris y plata (B&H# SASL620*)..... **169.99**
SL720: en negro, plata y rojo (B&H# SASL720*)..... **199.95**

SAMSUNG

DualView TL220 • TL225

Capture el momento como nunca lo hizo antes. La Samsung DualView con LCD delantero de 1.5" permite salir de detrás de la cámara y posar en la foto. Configure la foto perfecta, incluido usted, una y otra vez. Otras características incluyen resolución de 12.2 megapixels, lente zoom gran angular 4.6x Schneider-Kreuznach (equivalente 27-124mm), estabilización dual de imagen avanzada, sistema Perfect Shot y video HD. Igual en todo lo demás, la TL220 posee pantalla LCD táctil 3" (230,000 pixels) mientras que la TL225 mejora con pantalla LCD táctil 3.5" (1,152,000 pixels).



- En modo Child, el LCD delantero de 1.5" puede mantener la atención de los niños mediante dibujos animados incorporados para capturar expresiones que solo los niños tienen. Countdown Timer le permite coordinar perfectamente cualquier toma.
- Smart Auto analiza los elementos principales de su composición y luego elige a partir de 14 diferentes modos preestablecidos para tomar la foto perfecta.
- Zoom óptico gran angular 4.6x Schneider-KREUZNACH permite capturar hermosos paisajes, cortejos de bodas y rascacielos sin tener que respaldar.
- Detección facial (hasta 20 rostros) ajusta el enfoque y la exposición.
- Frame Guide permite configurar una foto, dársela a un amigo y la guía está allí para seguirlo. Todo lo que tiene que hacer es sonreír.
- Sistema Perfect Portrait elimina las conjeturas para tomar hermosos retratos. Las principales funciones incluyen Smile Shot, detección de parpadeo, Beauty Shot y eliminación de ojos rojos.

- Smart Touch AF permite enfocar diferentes partes de una foto con solo tocar el área deseada. Esto significa que el sujeto siempre estará enfocado, sin importar su ubicación en el cuadro.
- La pantalla LCD táctil posterior permite desplazarse rápidamente por todo el menú y acceder fácilmente a su biblioteca de fotos. La respuesta de vibración táctil registra sus opciones.
- Grabe video HD 1280 x 720p a 30 cps. El formato H.264 también permite grabar cuatro veces más que M-JPEG (formato de muchas otras cámaras digitales) y ofrece calidad de video y sonido mucho más alta. Con el miniconector HDMI, puede ver videos con cualquier HDTV (no incluye adaptador).
- Las fotos que no desea eliminar se guardan en una carpeta temporal en el caso de que tenga dudas.
- Función Smart Album permite desplazarse rápidamente por toda la biblioteca de imágenes y organizarlas de varias maneras.

DualView TL220: Disponible en azul (B&H# SATL220BL) y rojo (B&H# SATL220R)..... **299.95**
DualView TL225: Disponible en naranja (B&H# SATL225O) y púrpura (B&H# SATL225PU)..... **349.95**

TL320



La excelente TL320 presenta características mejoradas a partir de la SL720 con cuerpo metálico, hVGA AMOLED (pantalla LED de matriz activa orgánica) 3", lente zoom gran angular 5x (equivalente 24-120mm) y más control de exposición: prioridad de apertura, prioridad de obturación y modos de disparo totalmente manuales. La pantalla LED orgánica supera a las pantallas LCD convencionales TFT con mejor contraste y pantalla más luminosa que contribuye durante tomas bajo condiciones oscuras o de luz solar brillante. La pantalla de 460,000 pixels exhibe detalles fantásticos durante el encuadre de la foto y la reproducción.

TL320: Disponible en negro (B&H# SATL320B) y plata (B&H# SATL320S)..... **379.95**

SAMSUNG

HZ10W (10 Megapixels) • HZ15W (12 Megapixels)

La compacta HZ10W de 10 megapixels y la HZ15W de 12 megapixels poseen zoom óptico gran angular 10x Schneider (equivalente 24-240mm) que supera la longitud focal gran angular de 28mm de otras cámaras y suman una poderosa capacidad telefoto. También poseen LCD 2.7", tecnología de detección facial, Smile Shot, detección de parpadeo, Beauty Shot y programa Smart Album propiedad de Samsung.

- Para mayor estabilidad e imágenes nítidas, especialmente cuando se usan con zoom máximo, ambas tienen tanto estabilización de imagen digital y óptica. Los usuarios tienen la opción de usar solo estabilización óptica para reducir el efecto borroso, ideal para ambientes bien iluminados, o seleccionar estabilización dual y combinar las fortalezas de la estabilización óptica y la digital. La estabilización dual es ideal para ambientes con poca luz donde no se desea un flash.
- Ofrecen una serie de controles manuales. Seleccione velocidad de obturación desde 1/3200 seg y también ajuste enfoque y apertura. También se puede seleccionar la exposición en 1/3EV puntos a un máximo de ±2EV e ISO hasta 1600 o 3200 a resolución 3MP.
- Pueden grabar video alta definición 720p a 30 cps. Usan compresión H.264 que permite grabar videos por mayores periodos de tiempo. Se puede usar la estabilización óptica de imagen y el zoom óptico 10x mientras se graba video y también el modo Successive Recording de Samsung, que permite pausar la grabación y luego continuarla sin tener que guardar los clips como archivos individuales.



HZ-10W



HZ-15W

HZ10W (B&H# SAHZ10WB) **279.99** **HZ15W** (B&H# SAHZ15WG) **299.99**

Cámaras digitales point & shoot

0800-222-0045 Argentina 001-866-806-9068 México

SONY

Cyber-shot DSC-W180 • DSC-W190

Ideal para principiantes que desean capturar imágenes de alta calidad con funciones fáciles de usar, la DSC-W180 de 10.1 megapixels y la DSC-W190 de 12.1 megapixels poseen zoom óptico 3x (equivalente 35-105mm), modo Smile Shutter, LCD 2.7", siete modos de selección de escena fáciles de usar para ajustar condiciones de disparo específicas y un fácil modo de disparo que simplifica la operación al ofrecer instrucciones de ayuda en pantalla. Incluye batería recargable ión-litio y cargador.



- Tecnología Smile Shutter detecta y captura automáticamente un rostro sonriente.
- El modo detección facial rastrea hasta ocho rostros y realiza ajustes finos de enfoque y exposición para hermosos retratos.
- Estabilización óptica de imagen SteadyShot compensa el movimiento de la cámara y previene el efecto borroso.
- Modo de película 320 x 240 a 30 cps

- Hasta ISO 3200 para que pueda tomar fotos exteriores o con poca luz sin usar flash.
- Cambie la relación de aspecto de una imagen en la cámara de 4:3 a 16:9.
- Retoque y mejore las fotos en cámara con recorte y corrección de ojos rojos.
- Una función fácil para principiantes ayuda a navegar las distintas funciones y ajustes.

DSC-W180: Disponible en plata (B&H# SODSCW180)..... **149.00**

DSC-W190: Disponible en negro (B&H# SODSCW190B) y rojo metálico (B&H# SODSCW190R)..... **169.00**

Cyber-shot DSC-W290

Derivada de la DSC-W230, la DSC-W290 posee lente zoom GA Zeiss Vario-Tessar 5x (equivalente 28-140mm), modo Intelligent Auto (iAuto), grabación de video HD, Memoria de Rostro Seleccionado y función Anti-Blink.

Características mejoradas a partir de la DSC-W230:

- Modo Intelligent Auto (iAuto) va más allá de los ajustes automáticos tradicionales al reconocer y ajustarse a las condiciones de escena e iluminación, mejorando los tonos de piel naturales y reduciendo el efecto borroso.
- Graba video en resolución HD 1280x720 para asombrosa reproducción en pantalla grande.
- Grabe en modo alta resolución 16:9 para ver imágenes en un HDTV
- Optimizar enfoque, exposición y balance de blancos para un rostro específico es más fácil con la memoria de rostros, incluso cuando el sujeto se sale de cuadro. Función perfecta para aquellas situaciones que implican enfocar siempre a cierta persona.
- Easy Image Management facilita la selección de grandes volúmenes de datos de imágenes, mirándolas en cuatro formas, así puede elegir y mirar rápidamente las fotos deseadas.
- En modo Ráfaga, la cámara puede disparar hasta 100 tomas a 0.62 intervalos de seg a cualquier resolución.
- Las funciones de edición y retoque en cámara incluyen: Recorte, Corrección de ojos rojos, Enfoque suave, Color parcial, Lente ojo de pez, Filtro cruzado, Radial Blur Retro, Happy Face y Unsharp Masking Effects.
- La función Anti-blink captura dos imágenes y solo graba la foto con los ojos más abiertos. Si se detecta un parpadeo en otros modos, muestra un aviso luego de haber disparado.

Cyber-shot DSC-W290: Disponible en negro (B&H# SODSCW290B), plata (B&H# SODSCW290), azul (B&H# SODSCW290L) y titanio (B&H# SODSCW290T)..... **229.99**

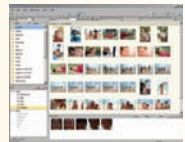

Software PMB (Picture Motion Browser) de Sony:

El software PMB (Picture Motion Browser) de Sony, incluido en todas las cámaras digitales Cyber-shot, brinda una manera simple y fácil de transferir videos e imágenes fijas a su PC y también clasifica, edita y ofrece salida a disco de datos e Internet. Hallar sus imágenes con PMB es fácil con Calendar y Face Search. Face Search permite filtrar por rostro (uno o muchos) y por el rostro de una persona específica. Comparta imágenes y videos en los sitios populares con la función Media Services.

Cyber-shot DSC-W220 • DSC-W230



La DSC-W220 y la DSC-W230 de 12.1 megapixels se diferencian de la DSC-190W con zoom óptico 4x Zeiss Vario-Tessar (equivalente 30-120mm), 14 modos de escena, reconocimiento de escena inteligente y optimizador de gama dinámica. Igual en todo lo demás, la DSC-230W tiene LCD Clear Photo 3".

- El optimizador de rango dinámico usa un sofisticado algoritmo para determinar la mejor configuración de exposición y contraste en casi cualquier ambiente.
- Use el modo Auto para tomas automáticas o seleccione entre 14 modos de foto para ajustarse rápidamente a cualquier condición específica.

- El modo reconocimiento de escena inteligente (iSCN) detecta automáticamente 5 condiciones de escena diferentes y con solo 1/30 de seg selecciona los ajustes de cámara apropiados. Bajo condiciones de poca luz o a contraluz, las cámaras toman inmediatamente una segunda foto con ajuste optimizado para que elija cuál guardar.
- Grabe imágenes 16:9 de alta resolución y véalas en un HDTV mediante el cable adaptador de salida HD provisto. • Capture audio/clips de video VX Fine (640x480) (hasta 10 min) a 30 cps.
- La batería NP-BG1 incluida soporta hasta 370 tomas por carga.

PHOTOMUSIC combina imágenes con música para producir presentaciones divertidas y entretenidas. Seleccione pistas precargadas en la cámara o transfiera las suyas desde su PC compatible.

Cyber-shot DSC-W220: Disponible en negro (B&H# SODSCW220B), plata (B&H# SODSCW220), azul (B&H# SODSCW220L) y rosa (B&H# SODSCW220P)..... **159.99**

Cyber-shot DSC-W230: Disponible en negro (B&H# SODSCW230B), plata (B&H# SODSCW230), azul (B&H# SODSCW230L) y rojo (B&H# SODSCW230R)..... **179.99**

Cyber-shot DSC-T90



Con un diseño distintivo y esbelto, la ultramoderna DSC-T90 de 12.1 megapixels (menos de 1.6cm de espesor), tiene las mismas características que la

DSC-W290 excepto que posee zoom óptico 4x Carl Zeiss Vario-Tessar (equivalente 35-140mm). También incluye LCD táctil Clear Photo 3" para explorar menús, especificar dónde quiere el enfoque o acercar las fotos que ha tomado para observar los detalles.

Suelte su imaginación con Paint Pen

incorporado y más de 30 sellos y 15 tipos de marcos. Las imágenes pintadas se guardan separadas de las originales para que pueda divertirse sin preocuparse por la alteración de las imágenes originales.

Cyber-shot DSC-T90: Disponible en negro (B&H# SODSCT90B), plata (B&H# SODSCT90), azul (B&H# SODSCT90L), rosa (B&H# SODSCT90P) y titanio (B&H# SODSCT90T)..... **279.99**

Cyber-shot DSC-H20

La DSC-H20 10.1 MP está diseñada para los que quieren todas las funciones de la DSC-W290 en una cámara con zoom. Equipada con zoom óptico Carl Zeiss Vario-Tessar 10x (equivalente 38-380mm), es ideal para fotos de exterior, deportes y viajes.



Cyber-shot DSC-H20: Disponible en negro (B&H# SODSCH20)..... **279.99**

SONY

Cyber-shot DSC-TX1 (10.1 megapixels)

La DSC-TX1 incluye sensor CMOS retroiluminado "Exmor R" para una mejor toma en situaciones con poca luz, mejor claridad de imagen e intensa reducción de grano, creando fotos sorprendentemente nítidas y vibrantes. También posee grabación de video HD 720p y modos Hand-held Twilight, Anti-motion Blur y Multi-shot.



- Zoom óptico 4x Carl Zeiss Vario-Tessar con estabilización de imagen SteadyShot. Y la misma lente puede enfocar a solo 1cm desde un sujeto para extraordinarias fotos en primer plano.
- En modo Sweep Panorama, la cámara dispara continuamente mientras analiza la escena y luego une las imágenes para crear una sorprendente foto panorámica.
- Panel táctil permite deslizarse por las imágenes con un toque de sus dedos en la pantalla LCD Plus Clear Photo 3".

DSC-TX1: Disponible en gris (SODSCTX1G), plata (SODSCTX1), azul (SODSCTX1BL) y rosa (SODSCTX1P)..... **379.99**

DSC-WX1 (10.2 megapixels)

La DSC-TX1 incluye sensor CMOS retroiluminado "Exmor R" para una mejor toma en situaciones con poca luz, mejor claridad de imagen e intensa reducción de grano, creando fotos sorprendentemente nítidas y vibrantes. También posee grabación de video HD 720p y modos Hand-held Twilight y Anti-motion Blur. Zoom óptico gran angular 5x (equivalente 24-120mm) con apertura máxima 2.4" que ofrece doble capacidad de luz que las lentes convencionales.

- Capture diez imágenes con resolución total de 10.2 megapixels a 10 cps.
- Pantalla grande LCD Plus Clear Photo 2.7"
- El modo mascota minimiza el efecto borroso en fotos de mascotas en movimiento con tecnología de detección de movimiento; apaga automáticamente el flash para reducir el brillo de los ojos.
- Retoque y mejore las fotos en movimiento con las funciones en cámara de recorte, corrección de ojos rojos y efectos de atenuación.
- PHOTOMUSIC combina imágenes con música (4 pistas, 5 min por pista) para producir presentaciones divertidas y entretenidas con los efectos visuales estándar (simple, nostálgico, activo y elegante).

DSC-WX1: Disponible en negro (B&H# SODSCWX1B)..... **349.99**

Cyber-shot DSC-HX1 (9.1 megapixels)

Con las más modernas funciones, la DSC-HX1 tiene un sensor de imagen 1/2.4" Exmor™ CMOS, lente G óptica gran angular 20x calidad profesional, LCD 3" Clear Photo™ móvil, tecnología sweep panorama e increíble velocidad de disparo hasta 10 cps a resolución total en modo ráfaga continua. Puede grabar video en resolución 1080p y en modo Handheld Twilight permite capturar tomas nocturnas más claras y nítidas sin usar trípode. Otras funciones incluyen modo automático inteligente, reconocimiento inteligente de escena, detección facial y memoria de rostro seleccionado, Smile Shutter, función antiparpadéo, optimizador de gama dinámica y estabilizador óptico de imagen SteadyShot.



- Sensor de imagen Exmor™ CMOS 9.1 megapixels resalta el poder de la lente de precisión G para velocidad extremadamente alta, alta resolución y asombrosa sensibilidad con poca luz con claridad de imagen mejorada y drástica reducción de ruido.
- Lente G óptica gran angular 20x (equivalente 28-280mm) tiene apertura de seis hojas capaz de producir un hermoso bokeh (fondo hermosamente desenfocado con sensación natural suave).
- Pantalla LCD Plus™ 3.0" Clear Photo gira 90° hacia arriba o hacia abajo para mejor disparo de ángulo alto y bajo y tiene protección antirreflejo para visibilidad nítida, incluso al sol.
- Capture tomas impresionantes con modo Sweep Panorama. Solo presione el obturador y haga un barrido de cámara en la dirección deseada (horizontal o vertical) y la cámara dispara continuamente a alta velocidad y luego une las imágenes para crear una asombrosa imagen panorámica hasta 224° (más amplia que una lente ojo de pez).
- En modo Handheld Twilight, la cámara captura seis imágenes en una fracción de segundo, mantiene el objeto en movimiento a partir de una de ellas y superpone el resto del cuadro para crear una sola imagen optimizada con 50% menos ruido que una imagen tomada con sensor de imagen tradicional.
- Graba video HD 1080p y audio nítido y claro mediante micrófono estéreo incorporado. Los archivos de película HD (1440 x 1080) se graban a 30 cps en formato AVC/H.264 de alta calidad para compartir fácilmente en PC compatible y cuando se cargan en Internet. Salida HDMI permite mirar imágenes en HDTV pantalla grande.

Cyber-shot DSC-HX1: Disponible en negro (B&H# SODSCHX1)..... **499.99**

Accesorios Sony

Gabinets acuáticos: ¡Tome fotos bajo el agua! De plástico ABS sólido y cristal, los gabinetes acuáticos permiten sumergir su cámara hasta 40.2m.

Para Cyber-shot Serie W (SOMPKW)..... **159.95**
 Para Cyber-shot Serie T (SOMPKTH)..... **184.95**
 Para Cyber-shot Serie T (SOMPKTHGB)..... **184.95**

Gabinete deportivo SPK-WB: Ofrece protección impermeable para DCS-W290 hasta 3m.
 (B&H# SOSPKB)..... **79.95**

Kit APK Aqua: Protege su cámara digital de polvo, huellas digitales, rayones y lluvia.
 Para Cyber-shot Serie W (SOAPKW)..... **59.95**
 Para Cyber-shot Serie T (SOAPKB)..... **59.95**

Equipo de accesorios ACC-CMFG: Incluye una batería NP-FG1, estuche de transporte de nylon LCS-CSQ, y un Memory Stick Duo lector/escritor para las cámaras digitales Cyber-shot Series W. (SOACCMFG)..... **49.95**

VCL-DH1757 1.7x Lente telefoto: para DSC-HX1. (SOVCLDH1757)..... **189.95**

Estuche blando LCS-HE premium: para DSC-HX1. (SOLCSHE)..... **39.95**

Lente de conversión gran angular VCL-HGA07 0.7x
 (SOVCLHGA07)..... **144.95**

ECM-HW2 Micrófono Bluetooth
 (SOECMHW2)..... **159.95**



Equipo GPS GPS-CS3KA
 Grabe hora, fecha y lugar de cada toma y disfrútelo con el software Picture Motion Browser incluido.
 (SOGPSCS3KA)..... **109.95**

**IPT-DS1 Party-Shot**

Fotógrafo personal para DSC-TX1 y DSC-WX1



Relájese y disfrute la fiesta mientras la IPT-DS1 Party-Shot toma automáticamente las fotos por usted. Funciona con la tecnología Smile Shutter y detección facial de la DSC-TX1 o la DSC-WX1 para tomar fotos automáticamente en un evento. La composición inteligente usa la regla de los tercios para componer magníficas fotos y la detección de movimiento selecciona movimiento para tomar la foto en el momento apropiado.

SOIPTDS1..... **149.95**

SIGMA**DP2** (14 megapixels)

La DP2 es una cámara digital compacta de alta gama equipada con sensor de imagen de 14 megapixels Foveon X3 tamaño SLR (capas 2652 x 1768 x 3), de 7 a 12 veces más grande que el sensor de imagen 1/1.8" a 1/2.5" que se usa comúnmente en cámaras digitales compactas. Tiene los exclusivos motores de procesamiento de imagen "True" y "True II" de Sigma, lente 24.2mm 2.8" (equivalente 41mm), monitor LCD 2.5", grabación formato RAW, grabación de video, una cantidad de modos de exposición y medición, flash emergente y zapata caliente.



- El sensor de imagen 14 megapixels Foveon X3 se luce en captura a todo color, con RGB total, en una sola ubicación de pixels. Como no se genera ondulado, no se necesita usar un filtro de paso bajo y se puede capturar toda la información de luz y color con sensación tridimensional.
- Modo de grabación RAW y JPEG para captura de detalles de imagen de la mejor calidad. El software Photo Pro es un desarrollador de imagen RAW que convierte todos los datos RAW fácil y rápidamente. Se pueden hacer ajustes en tres modos distintos:

- Modo X3F almacena los ajustes originales de la imagen en el punto de captura.
- En modo Auto Adjustment, el software analiza los datos RAW y hace ajustes automáticamente.
- El modo Custom permite hacer ajustes personales con los controles deslizables en el software.
- Lente 24.2mm 2.8", sensor de imagen tamaño SLR y gran combinación de f/2.8 de apertura brindan profundidad de campo superficial natural y atractivo efecto bokeh.
- 7 modos color que ajustan saturación, contraste, etc. para cada situación. Seleccione Retrato, Paisaje, Vivido, Estándar, Neutral, B&N o Sepia.
- Zapata caliente para uso de flash externo dedicado EF-14040 DG opcional y mirilla óptica opcional.
- Disponible con parasol opcional para bloquear luz excedente. También funciona con adaptador para filtros y lente de acercamiento 46mm.

DP2 (B&H# SIDP2).....64995 **EF-140 DG Flash montura zapata (SIEF140) .79.95**
VF-21 Mirilla óptica (SIVF21)..... LLAME **HA-21 Parasol (SIIA21).....29.95**

ESTUCHE DE CUERO DE LUJO

Diseñado para consumidores pendientes de la moda que desean adquirir un objeto de lujo que proteja su point-and-shoot.

- Cierre magnético
- Interior cubierto por microfibra suave
- Dos bolsillos internos

9.4 x 2.5 x 5.8cm #L0L* \$34.95

*Especifique el color; disponible en negro, berenjena, verde claro, rosa



ESTUCHE PARA CÁMARAS NAPOLI

Con un estilo elegante y diseño compacto, los estuches Napoli se presentan en cuatro tamaños diseñados para almacenar cámaras digitales ultracompactas.

- Cuero nappa duradero, de grano fino
- Interior de gamuza, suave y acolchado
- Broche magnético resistente

Nº 5 6 x 2 x 9cm #LON5* \$19.95

Nº 10 5.8 x 2.8 x 9.4cm #LON10* \$24.95

Nº 20 6.6 x 3.3 x 9.4cm #LON20* \$29.95

Nº 30 6.6 x 4.6 x 9.4cm #LON30* \$34.95

*Especifique el color; disponible en rojo, negro y chocolate



ESTUCHE SAFARI

De leopardo, cebra y cocodrilo, estos divertidos diseños animales marcan las últimas tendencias y protegen cámaras digitales y teléfonos móviles.

- Los laterales elásticos garantizan adaptación perfecta
- Cierre a presión magnético y seguro
- Para guardar en la cartera, usar en el cinturón o en el hombro

3431 5.3 x 1.5 x 8.6cm #TA3431* \$15.95

3433 6 x 2.5 x 9cm #TA3433* \$17.95

*Especifique el color; disponible en cocodrilo, leopardo, cebra



ESTUCHE TOPANGA

Refinados estuches de cuero de estilo sofisticado, disponibles en tres colores clásicos: negro, rojo y habano.

- Laterales elásticos personalizados
- Cierre a presión magnético y seguro
- Ideal para cámaras digitales o teléfonos móviles pequeños
- Para guardar en la cartera, usar en el cinturón o en el hombro

3453 Estuche 3 - 6 x 2.5 x 9cm #TA3453* \$24.95



EXPRESS

Elegante selección de estuches, fundas y bolsos para teléfonos celulares, point-and-shoot y accesorios.



Modelo	Color	Tamaño	SKU*	Precio
3535	Negro, caqui	15 x 9 x 15.5cm	#TA3535*	\$29.95
3536	Negro, caqui	19.8 x 9.7 x 20.3cm	#TA3536*	\$39.95
3537	Negro, caqui	28 x 10.9 x 22.8cm	#TA3537*	\$49.95
3573	Negro, oro, azul, rojo	4.6 x 2 x 10.4cm	#TA3573*	\$10.95
3582	Negro, rosa, oro, azul, rojo	6.4 x 2 x 10.4cm	#TA3582*	\$13.95
3583	Negro, rosa, oro, azul, rojo	9 x 2 x 7.1cm	#TA3583*	\$13.95



FUNDA TASCA

La funda Tasca está hecha de neopreno y ofrece protección sin necesidad de usar un estuche de mayor tamaño.

- Protección para pantallas LCD delicadas
- Cierre magnético superior para mayor comodidad
- El mosquetón se asegura a cualquier cosa

Nº 10 7.9 x 12.7 x 10.4cm #LOT10* \$15.99

Nº 20 7.9 x 12.7 x 12.4cm #LOT20* \$16.99

Nº 30 10.9 x 12.7 x 14cm #LOT30* \$21.99

*Especifique el color; disponible en negro con gris, azul ártico con azul glaciar, verde helecho con verde lima, rosa con rosa blossom, rojo con negro



ESTUCHES THIRSTY AL

- Parte frontal y laterales de neopreno
- Base, lomo y solapa de nylon de 900 denier resistente al agua
- Disponible en oliva, rosa, púrpura, café, gris o rojo

Tamaño	Tamaño	SKU*	Precio
Extrapequeño	4 x 10 x 2cm	#CRTALXS*	\$12.00
Pequeño	5.6 x 9 x 2cm	#CRTALS*	\$13.00
Mediano	5.6 x 10.4 x 2.3cm	#CRTALM*	\$14.00
Grande	7.1 x 10.9 x 3cm	#CRTALL*	\$15.00
Extragrande	7.1 x 12 x 4cm	#CRTALXL*	\$16.00
Correa	—	—	\$6.50

ESTUCHE HOOJAH

Bolsos acolchados y suaves de PVC; gran variedad de colores y tamaños para transportar su equipo y mucho más. Disponibles en negro, azul o rojo.

Tamaño	Tamaño	SKU*	Precio
Pequeño	10.9 x 6.6 x 5.6cm	#CRHJS*	\$16.00
Mediano	12.4 x 8.1 x 3.3cm	#CRHJM*	\$17.00
Grande	12 x 7.1 x 5.6cm	#CRHJL*	\$18.00



LENTES AUXILIARES

TELEOBJETIVOS AUXILIARES (ENROSCABLES)

Impact

DVS-TP20-30 30mm 2.0x #IMDVSTP2030 \$29.95

DVS-TP20-37 37mm 2.0x #IMDVSTP2037Q \$29.95

DVP-TP20-58 58mm 2.0x alto grado #IMDVPT2058 \$99.95

Kenko

SGT-20 37mm 2.0x #KESGT20 \$21.95

KNT-20 52mm 2.0x #KEKNT20 \$64.95

KRT-20 PRO 58mm 2.0x #KEKRT20PRO \$120.95

KUT-300 Hi 37, 46, 49, 52mm - 3x #KEKUT300HI \$84.95

Raynox

DVR-2021 27, 30, 30.5, 37, 43, 49 mm - 2.0x #RADVR2021 \$59.95

37mm 0.3x Semi ojo de pez con anillos #RAHD3032 \$104.95

HDP-7700ES 37mm HD 3.0x superlente con anillos adaptadores 27, 30, 30.5, 34 y 43mm #RAHDP7700ES \$389.95

Sony

VCL-HA20 25/30/37mm 2.0x #SOVCLHA20 \$79.95

VCL-2025S 25mm 2.0X #SOVCL2025S \$42.95

VCL-HG2025 25mm 2x HG #SOVCLHG2025 \$119.95

VCL-2030X 30mm 2.0x #SOVCL2030X \$46.95

VCL-R2037S 37mm 2.0x #SOVCLR2037S \$42.95

VCL-HG1737C 37mm 1.7x HG #SOVCLHG1737C \$149.95

LENTES GRAN ANGULAR AUXILIARES (ENROSCABLES)

Impact

DVP-SWA38-37 37mm 0.38x super #IMDVPSWA3837 \$79.95

DVP-SWA38-37 Lente de conversión #IMDVPSWA3837 \$79.95

DVP-WA50-37 37mm 0.5x con macro #IMDVPWA5037 \$49.95

DVP-WA50-58 58mm 0.5x HG con macro #IMDVPWA5058 \$149.95

DVS-WA45-30M 30mm .45x con macro #IMDVSWA4530M \$49.95

DVS-WA45-37 37mm .45x con macro #IMDVSWA4537 \$49.95

DVS-WA45-58 58mm .45x Lente GA alto grado #IMDVSWA4558 \$69.95

Kenko

SGW-043 37mm 0.43x #KESGW043 \$34.95

SGW-05 37mm 0.5x #KESGW05 \$24.95

SGW-05P 37mm 0.5x PRO #KESGW05P \$59.95

KNW-05PROI 0.5x alta resolución con anillos 49/52/55 #KEKNW05PROI \$115.95

Raynox

DVM-700 30mm 0.7x mini con 27/30.5 #RADVM700 \$59.95

DVR-5002 0.5x 37mm con anillos 27, 30, 30.5, 34, 43 #RADVR5002 \$79.95

HD-5050PRO 37mm 0.5x HQ #RAHD5050PRO \$104.95

HD-6600P58 58mm 0.66x super #RAHD6600P58 \$139.95

Sony

VCL-0625S 25mm 0.6x #SOVCL0625S \$27.95

VCL-0630X 30mm 0.6x #SOVCL0630X \$29.95

VCL-2025S 25mm 2.0X #SOVCL2025S \$42.95

VCL-E07A 25/30/37mm 0.7x #SOVCL07A \$26.95

VCL-HA07A 25, 30mm 0.7x #SOVCLHA07A \$29.95

VCL-HG0725 25mm 0.7x HG #SOVCLHG0725 \$119.95

VCL-HG0730A 30mm 0.7x HG #SOVCLHG0730A \$134.95

VCL-HG0737C 37mm 0.7x HG #SOVCLHG0737C \$139.95

Lentes macro

DCR-150 Lente macro 43mm con anillos 52, 55 y 67mm #RADCR150 \$46.95

DCR-250 Lente super macro 43mm con anillos 52, 55 y 67mm #RADCR250 \$59.95

Conjuntos de lentes auxiliares

Raynox Telefoto 1.5x y lente gran angular con anillos 0.65x #RADVR1002 \$89.95

Kenko Telefoto 2.0x y lente gran angular 0.5x #KEMD205S \$44.95

Teleobjetivos auxiliares con montura magnética

Impact

Para 15-23mm de diámetro #IMDVMT20S \$14.95

Para 22-31mm de diámetro #IMDVMT20L \$14.95



Gabinetes subacuáticos

Para cámaras point & shoot Nikon y Canon



Compactos, livianos y hechos con policarbonato moldeado por inyección, los gabinetes Fantasea ofrecen controles de funciones completos, resistencia, sellos O dobles bañados en bronce en todos los botones de control, sello O principal radial, protección antibrillo para la pantalla LCD y hebillas de acero inoxidable.

Permiten sumergirse a profundidades hasta 60 metros e incluyen una póliza de seguro por anegamiento DEPP gratis por un año. También disponen de un completo sistema de accesorios especialmente diseñado que incluye lentes gran angular, filtros rojos, bandejas, brazos flexibles, brazos articulados, flashes esclavos, cables de fibra óptica, estuches y más.

Por gabinetes compatibles, llame o conéctese a nuestro sitio.



Gabinetes ULTRACOMPACT

El gabinete digital ULTRACOMPACT de Ikelite es lo más conveniente, accesible y duradero para su sistema point-and-shoot. Cada modelo está diseñado con las necesidades del fotógrafo subacuático en mente y construido para durar. El cierre fácil de abrir y la carga instantánea hacen que la preparación sea muy sencilla. Simple, pero sofisticado y con una amplia gama de accesorios, brinda calidad profesional a bajo costo. Disponible para cámaras digitales point-and-shoot compactas Canon, Fuji, Nikon, Olympus y Sony.



Se muestra con el kit AF-35

Kit AF35 AutoFlash

El AF35 AutoFlash replica el flash de su cámara para exposición automática en cualquier situación. Solo tiene que saber apuntar. El AF35 AutoFlash es una manera fácil y accesible de agregar un flash a su cámara point-and-shoot. Todo lo que necesita para empezar está en la caja; solo agréguelo a la base de su gabinete y comience a tomar fotos. Incluye AF35 AutoFlash, brazo flexible, sensor AutoFlash, manija con agarre de goma, bandeja simple y elementos de montaje.

IK4035.....398.95

Gabinetes compactos



Los gabinetes compactos Ikelite sirven para cámaras demasiado grandes como para el ULTRACOMPACT. Están moldeados en policarbonato transparente para operación libre de corrosión hasta una profundidad de 60m. Los gabinetes aceptan lentes de conversión gran angular opcio-

nales. Visión sin obstáculos de la información y las funciones de control de la cámara. Las manijas de aluminio resistente y la placa base permiten el agregado de luces o sistemas de brazo estroboscópico. Para cámaras con zapata caliente, Ikelite incorpora un circuito especial de conversión TTL en el gabinete. Esto permite que la cámara se comunique con cualquier subestroboscopio DS de Ikelite. La cámara controla la salida del subestroboscopio y obtiene exposición perfecta y sin esfuerzo. Para cámaras sin zapata caliente, se puede usar el flash incorporado de la cámara con el controlador EV para disparar un flash externo.

Por gabinetes compatibles, llame o conéctese a nuestro sitio.

SEA&SEA

DX-2G Conjunto de cámara digital de 12.1 megapixels y gabinete subacuático compacto

El conjunto incluye la cámara DX-2G de 12.1 megapixels y un gabinete Sea & Sea certificado hasta 55m. La cámara cuenta con características que la hacen adecuada para el uso bajo el agua, así como para hacer esnórquel, hacer surf, esquiar, pescar y navegar. Incluyen zoom óptico 3x (equivalente 24-72mm), monitor de cristal líquido TFT de 2.7" (460,000 pixels), retardo de obturador de solo 0.1 seg, modos de exposición manual y programado, capacidad macro excepcional y amplia memoria que permite tomar hasta 5 imágenes consecutivas con un tiempo de escritura de 3 seg en modo RAW. El gabinete permite acceder a todas las funciones de la cámara bajo el agua. Viene con una visera para el monitor LCD para mejorar la visibilidad.



- Hasta tres ajustes individuales de la función My Setting le permite personalizar su configuración de grabación preferida.
- El modo balance de blancos brinda corrección de color cuando hay luz disponible.

- Nivel electrónico incorporado permite verificar que la cámara está nivelada para fotografía de paisaje.
- Es posible hacer un primer plano de 1cm sin ninguna lente accesoria.

DX-2G Cámara y gabinete (SEDX2G12MPH)..... 999.95

DX-2G Paquete Sports: DX-2G y gabinete, estroboscopio YS-27, luz Sea Arm con bandeja, cable de fibra óptica y bolso (SEDX2GSPYS27)..... 1589.95

DX-2G Paquete Sports: DX-2G y gabinete, estroboscopio YS-110a, luz Sea Arm VII con bandeja, cable de fibra óptica y bolso (SEDX2GSPYS11)..... 1949.95

DX-2G Paquete Islander: DX-2G cámara y gabinete, estroboscopio YS-27, luz Sea Arm con bandeja, lente de conversión gran angular, cable de fibra óptica y bolso (SEDX2GSPYS11)..... 1999.95



Digital Hero 5

Cámara subacuática de pulsera de 5 megapixels



Consiste en una cámara de 5 megapixels en un gabinete subacuático de policarbonato certificado hasta 30m y una cinta especialmente diseñada para llevar la cámara en la muñeca. La cámara se cierra en forma plana y se gira para su uso. Modo ráfaga de 3 cuadros, 54 minutos de video con sonido. (# GODHC5)..... 139.95

LIQUID IMAGE Antiparras con cámara

Tome fotos y grabe videos bajo el agua y sin usar las manos con una cámara digital incorporada en las antiparras. Fotografe el mundo submarino tal como lo ve. Guarda imágenes en una tarjeta Micro SD o en la memoria de 16MB incorporada. Certificado hasta 4.8m. Graba video 640 x 480 a 18-25 cps.



Antiparras con cámara de 3.1 megapixels (# B&H# LIUWCM3.1)..... 69.95

Antiparras con cámara de 5 megapixels(# LIUWCM5)..... 99.95



IC800 • IC10

Cámaras digitales subacuáticas económicas

Estos kits incluyen una cámara digital de 8 o 10 megapixels y gabinete subacuático. Explore el mundo oceánico bajo la superficie con la capacidad de sumergirse hasta 55m.



La cámara sin el gabinete es sumergible hasta 9m; en caso de que se inunde el gabinete, su cámara está protegida. Las cámaras son increíblemente duraderas; combinan una construcción sólida con materiales antigolpes.

- Lente zoom óptico 3x
- Los modos de encuadre incluyen retrato, deportes, nocturno, paisaje y subacuático
- Detección de rostro y antisacudidas para capturar imágenes definidas
- Memoria interna incorporada de 32MB y tarjeta SD

IC800: 8 megapixels (# INIC800)..... 199.00

IC10: 10 megapixels (# INIC10)..... 249.00



DC800 • DC1000

Cámaras digitales subacuáticas de 8 y 10 megapixels



Capture sus recuerdos: peces tropicales coloridos, playas de arenas blancas y aguas cristalinas. Completamente cubierta de goma para protección antichoque, la DC800 de 8 megapixels y la DC1000 de 10 megapixels hacen que tomar fotos subacuáticas brillantes y coloridas mientras explora el mundo oceánico sea más fácil que nunca, tanto arriba como debajo del agua. Están certificadas hasta una profundidad de 60m, incorporan pantalla LCD de 2.7" para encuadre subacuático preciso y presentan una variedad de ajustes de inmersión específicos para condiciones de agua azul o verde, profundas o superficiales. En el modo Spy, pueden programarse para que tomen fotos automáticamente en intervalos de 10 o 30 segundos o en intervalos de 1 o 5 minutos. Expándalas fácilmente con uno o dos flashes externos Sealife. El gabinete permite acceder a todas las funciones de la cámara bajo el agua. La conexión segura del flash mantiene el cable de fibra óptica en la posición perfecta para que el flash se dispare siempre.

una variedad de ajustes de inmersión específicos para condiciones de agua azul o verde, profundas o superficiales. En el modo Spy, pueden programarse para que tomen fotos automáticamente en intervalos de 10 o 30 segundos o en intervalos de 1 o 5 minutos. Expándalas fácilmente con uno o dos flashes externos Sealife. El gabinete permite acceder a todas las funciones de la cámara bajo el agua. La conexión segura del flash mantiene el cable de fibra óptica en la posición perfecta para que el flash se dispare siempre.

- Zoom óptico 4x (DC800), zoom óptico 5x (DC1000)
- Grabadora de video continuo 640 x 480 con sonido
- Cámara interior extraíble para usar en tierra
- Disparador más grande y controles generalizados para fácil acceso, incluso con guantes

- Modo manual de flash externo para apertura manual y controles de velocidad de exposición del obturador al usar uno o dos flashes externos. Ideal para fotógrafos subacuáticos avanzados.
- Guía fácil 1-2-3 en pantalla: ya no hay que ser adivino para configurar la cámara para fotos geniales (solo DC1000)

DC800 Cámara digital subacuática (SEDC800)..... 399.00

DC800 Pro Kit: DC800 con estroboscopio SL961 con brazo, bandeja y estuche blando (SEDC800PRO)..... 699.00

DC800 Maxx Kit: Incluye DC800 con dos estroboscopios SL961 con brazos, bandeja y estuche rígido de lujo (SEDC800MAXX)..... 1199.00

DC1000 Cámara digital subacuática (SEDC1000DC)..... 499.00

DC1000 Elite Kit: DC1000 con estroboscopio SL961 con brazo y bandeja, lente GA SL970, estuche de lujo (SEDC1000DCES)..... 899.00

DC1000 Maxx Kit: DC1000 con estroboscopio SL961 con brazo y bandeja, lente GA SL970, estuche rígido de lujo (SEDC1000DCM)..... 1499.00

ACCESORIOS DE POTENCIA PARA SLR DIGITALES

Baterías

NB-2LH Ión-litio para Rebel XT/XTi (#CANB2LH).....	53.95
Impact NB-2LH Ión-litio recargable (#IMNB2LH).....	27.95
BP511A Batería ión-litio (#CABP511A).....	52.95
Pearstone BP511A Ión-litio (#PECMBP511).....	29.95
NPE3 NiMH para Serie 1D (#CANPE3).....	119.95
Impact NPE3 NiMH (#IMNPE3).....	49.95

Cargadores

CB2LW para baterías NB-2LH (#CACB2LW).....	39.95
Pearstone para NB-2L/2LH/2L2 (#PECMNB2L).....	18.95
CB5L para baterías BP-511, 512, 514, 522 y 535 (#CACB5L).....	44.95
CG580 portátil para baterías de la Serie 500 (#CAG580).....	54.95
NCE2 para NP-E2 y NP-E3 de Canon (#CANCE2).....	339.95

Empuñaduras verticales

BGE3 Empuñadura vertical/soporte para batería (#CABGE3).....	148.95
BGE4 Empuñadura vertical/soporte para batería (#CABGE4).....	229.95
BMGE2 Soporte para batería (#CABMGE2).....	29.95
ACKE2 Kit adaptador de CA para Rebel digital (#CAACE2).....	59.95
DR400 Conector CC para cargador CA-PS400 (#CADR400).....	29.95

EOS-1V

La EOS-1v prueba que todavía hay espacio en su bolso para una cámara de película de 35mm de alta calidad. Es un modelo que ejemplifica la tradición Canon de funciones avanzadas y velocidad excepcional en un paquete sólido y confiable. Para ajustar el rendimiento operativo a su estilo fotográfico, la EOS-1v posee más características personalizables que cualquier otra SLR Canon 35mm.

- Cubierta de cuerpo de aleación de magnesio y chasis híbrido para máxima fuerza.
- Durabilidad del obturador probada a 150,000 ciclos
- 72 juntas individuales para resistencia a la humedad y al polvo.
- Velocidad de disparo continuo de 9 cps en modo AI Servo; 10 cps en One Shot con PB-E2/NP-E2
- 20 funciones a medida incorporadas más 31 funciones personales adicionales para un total de 63 ajustes individuales.
- Superficies de agarre cubiertas de goma y diseño de control EOS-1 probado.



Cuerpo solo (B&H# CAE1V).....1799.95

Accesorios para cámaras 35mm y EOS-1v

Adaptador zapata caliente 3 (#CAHSA3TTL).....	69.95
Cable conector 60 (61cm) (#CACC60).....	39.95
Cable conector 300 (3m) (#CACC60).....	44.95
Adaptador zapata fuera de cámara OA-2 (#CAOCSA0A2).....	32.95
Distribuidor TTL (#CADTTL).....	54.95
Booster para motor PB-E2 para EOS 1v (#CAPBE2).....	419.95
Soporte en L compacto Kirk para EOS 1v (#KIBLEOS1V).....	99.95
Placa de liberación rápida tipo Arca Acratech para Canon EOS 1v con boosters PB-E1 o PB-E2 (#ACQRPC1VPB).....	39.95
Placa de liberación rápida tipo Arca Acratech para Canon EOS 1v y 3 sin boosters PB-E1 o PB-E2 (#ACQRPC1V).....	39.95

Canon

EOS
REBELXS

Kit con EF-S 18-55mm (Negro) (#CAEDRXSKB).....599.95

EOS
REBELXSi

La Canon EOS Rebel XSi presenta un nuevo sensor CMOS de 12.2 megapixels con microlentes sobre cada pixel para reducir el ruido y mejorar la sensibilidad hasta ISO 1600. El sistema de enfoque automático de 9 puntos posee un sensor AF de desarrollo reciente. La cámara puede capturar de forma continua 3.5 cps para ráfagas hasta 53 imágenes en modo JPEG grande/fin y 6 cuadros en modo RAW. El modo Live View permite a los usuarios capturar cuadros por medio de la pantalla LCD sin bajar el espejo réflex. El sistema de limpieza integrado elimina las partículas de polvo del sensor. El cuerpo duradero está construido de acero inoxidable y policarbonato con fibra de vidrio.

- Sensor CMOS de 12.2 megapixels
- Monitor LCD de 3" y 230,000 pixels
- Velocidad de obturación: 30 - 1/4000 seg
- Convertidor A/D de 14 bits
- Estabilización de imagen óptica
- Flash y zapata caliente TTL incorporados
- Optimización automática para el control de las luces y sombras
- Tarjetas de memoria SD/SDHC
- Peso: 476g (cuerpo solo)

Cuerpo (#CAEDRXSIB).....649.95

Kit con EF-S/18-55 (Negro) (#CAEDRXSIKB).....749.95

EOS
REBELT1i

Rebel T1i Cuerpo solo (#CAEDRT1I).....799.95

Cuerpo con kit de lente IS de 18-55mm (#CAEDRT1IK).....899.95

Con sensor CMOS de 15.1 megapixels, captura de video HD y procesador de imágenes DIGIC 4, la Rebel T1i es el mejor y último modelo de la línea Rebel. Además de captura en video HD, ofrece monitor LCD Clear View (920,000 pixels) 3" y funciones sencillas como Auto Lighting Optimizer, Creative Auto Mode y Live View Modes de Canon, todas herramientas perfectas para abrir nuevas puertas a los aficionados de la imagen. Funciones de alto rendimiento incluyen disparo continuo a 3.4 cps hasta 170 imágenes JPEG grandes/finas o hasta nueve imágenes RAW en una sola ráfaga con tarjeta de memoria clase 6, SD o SDHC. Ofrece velocidades desde ISO 100 hasta ISO 3200 en aumentos del diafragma, junto con dos ajustes adicionales de alta velocidad ISO - H1: 6400 y H2: 12800.

La cámara presenta captura de video HD 16:9 720p a 30 cps y captura de video Full HD 1080p (1920 x 1080) a 20 cps, y una tercera opción de captura de video 4:3 calidad estándar de TV (SD) 640 x 480 a 30 cps. La cámara permite ajuste según nitidez, contraste, saturación de color y balance de blancos de la imagen, y también permite aplicar esos ajustes a la imagen de video. Presenta función Live View (Quick, Live y Face Detection) para fotografía y video y configuración "CA" de Canon (Creative Full Auto).

EOS 50D Diseñada para ávidos aficionados y semiprofesionales, la EOS 50D presenta sensor CMOS de 15.1 megapixels, disparo de 6.3 cps y el más novedoso procesador de imágenes DIGIC 4 de Canon; la EOS 50D ofrece velocidad y resolución de nivel profesional. El sensor captura imágenes detalladas y de bajo ruido, ideales para reproducciones de gran escala y recortes creativos. El nivel ISO 3200 permite disparos de alta velocidad en poca luz y es expandible a 12800. El sensor autolimpiante mejorado incorpora una capa fluorada que aumenta la protección al ayudar a reducir, repeler y quitar el polvo no deseado. El novedoso motor procesador DIGIC 4 de Canon funciona con el sensor CMOS para otorgar procesamiento de imágenes de 14 bits y lograr escalas de colores suaves y naturales, rápida puesta en marcha y revisión de imágenes casi instantánea. En el campo, el modo automático creativo de la D50 con pantalla de control rápido ayuda a los novatos a acortar distancias entre el control totalmente automático y el manual para lograr grandes resultados sin conocimientos técnicos.

EOS 50D Cuerpo solo (#CAE50D).....1199.95

EOS 50D cuerpo con lente 28-135mm f/3.5-5.6 IS USM (#CAE50D28135).....1399.95



EOS 7D

La EOS 7D de alto rendimiento presenta el poder de resolución de un sensor CMOS de 18 megapixels con formato APS-C y procesadores de imagen DIGIC 4 dobles para permitir una captura de 8 cps de imágenes de alta definición y bajo ruido a niveles de sensibilidad hasta ISO 12800. Además de imágenes fijas, la EOS 7D puede capturar video HD real de 1080p a 30cps. Los videos pueden tener hasta 12 minutos de duración o 4GB de tamaño, y puede usar todas las lentes de montura Canon EF y EF-S, para un excepcional rango de posibilidades visuales creativas. Para asegurar archivos de imágenes limpias y perfectas, la 7D emplea un sistema doble de reducción de polvo. La opción de superposición LCD transparente permite ver datos avanzados (modos AF seleccionados por el usuario, círculo de medida de punto y líneas de grilla por demanda) en la mirilla óptica. Además, el modo Live View permite componer, revisar y editar imágenes usando el LCD de 3" y 920,000 pixels. El nivel electrónico de dos ejes único y la pantalla móvil permiten ajustar el tono y balance de la cámara en incrementos de 1°, usando la mirilla o el LCD. Ráfagas de captura hasta 126 JPEG (grande) con tarjetas de memoria UDMA CF, o 15 con archivos RAW. Fabricada en una resistente aleación de magnesio y sellada contra el polvo y la humedad.

- EOS 7D Cuerpo solo (#CAE7D)** 1699.95
- EOS 7D Cuerpo con lente 28-135mm f/3.5-5.6 IS USM (#CAE7D28135)** 1899.95

EOS 5D Mark II

Relativamente compacta y accesible, la EOS 5D Mark II combina el poder de un sensor CMOS de 21.1 megapixels, cuadro completo y 24 x 36mm con la innovadora captura de video Full HD de 1920 x 1080 para abrir la puerta a un rango mucho más amplio de posibilidades de creación de imágenes. También presenta un procesador de imagen DIGIC 4 y mucho menos ruido, con una sensibilidad hasta ISO 25,600. Para su conveniencia, tiene una pantalla LCD Clear View de 3" con 920,000 pixels para una mejor claridad y color al mirar las imágenes.

- Velocidades desde ISO 100 hasta ISO 6400 en aumentos de 1/3-stop, junto con dos ajustes de velocidad (H1 y H2) de ISO 12800 e ISO 25600, respectivamente, así como una configuración de baja velocidad de ISO 50.
- Full HD (1920 x 1080) de 16:9 a 30 cps, así como 4:3 640 x 480 a 30 cps.
- Disparo continuo a 3.9 cps para JPEG de alta resolución hasta la capacidad de la tarjeta de memoria o hasta 14 imágenes RAW en una sola ráfaga al usar tarjeta UDMA CF.
- Terminal para micrófonos estéreo externos, también tiene un puerto HDMI para transmitir imágenes claras y brillantes a un HDTV.
- Ajuste nitidez, contraste, saturación de color y balance de blancos de la imagen, y aplique esos ajustes a la imagen de video.
- Tres modos AF Live View (Quick, Live y Face Detection) para capturar fotos o video, cada uno con sus propios atributos.
- Además de formato RAW, la cámara ofrece dos opciones de archivo más manejables con los formatos de grabación sRAW1 y sRAW2.
- Dos modos de disparo silencioso para oficiales de seguridad y para disparos detrás de la escena en sets de filmación.

- EOS 5D Cuerpo solo (#CAE5D2)** 2699.95

EOS-1D Mark III DIGITAL

La EOS-1D Mark III de Canon es una cámara SLR digital profesional sólida y duradera con un sensor CMOS único de 10.1 megapixels (tamaño APS-H) con un sistema de limpieza integrado para producir imágenes de calidad asombrosa.

El sistema AF de 45 puntos otorga un enfoque rápido y preciso, y los procesadores de imagen DIGIC III trabajan en conjunto para acelerar cada proceso y refinar la calidad de la imagen. La cámara ofrece una asombrosa capacidad de disparo hasta 10 cps con un máximo de 110 disparos en imágenes JPEG o 30 RAW. La cámara presenta un cuerpo resistente y de gran durabilidad de aleación de magnesio y un obturador diseñado y probado para soportar más de 300,000 exposiciones.

- Sensor CMOS APS-H de 10.1 megapixels; factor de conversión de lente 1.3x
- Procesadores de imagen "DIGIC III" dobles; conversión A/D de 14 bits
- Monitor LCD de 3" con Live View • Sistema de limpieza EOS integrado
- Construcción resistente a la humedad, obturador con durabilidad probada a 300,000 ciclos
- Sistema AF con 19 puntos AF seleccionables por el usuario y 26 puntos asistidos adicionales

- EOS-1D Mark III Cuerpo solo (#CAE1D3)** 3999.95

EOS-1Ds Mark III DIGITAL

La EOS-1Ds Mark III presenta un sensor CMOS de cuadro completo de 21.1 megapixels que ofrece calidad de imagen impresionante y procesadores de imagen DIGIC III dobles que trabajan en conjunto para acelerar el manejo de información y la operación de la cámara. El diseño del obturador y el cuerpo resistente y de gran durabilidad, combinados con el sistema integrado de limpieza EOS, brindan confiabilidad de nivel profesional. Elija entre más de 50 lentes EF, 15 pantallas intercambiables, un control remoto inalámbrico amplio y accesorios de iluminación para una creatividad virtualmente ilimitada en el mundo digital.

- Prioridad realce de tono y conversión A/D de 14 bits
- Monitor LCD de 3" con Live View • Tarjeta CF Tipo I/II, SD/SDHC
- Tasa de ráfaga de 5 cps para 12 imágenes RAW o 56 JPEG de alta resolución
- Sistema AF de 45 puntos y medición de apertura completa de 63 zonas TTL

- EOS-1Ds Cuerpo solo (#CAE1Ds3)** 6999.95

Canon



INTERRUPTORES REMOTOS

- RC-1** Remoto inalámbrico de 4.8m (#CARC1) 24.95
- RC-5** Remoto inalámbrico de 4.8m (#CARC5) 24.95
- RS-60E3** Interruptor remoto estándar de 61cm (#CARS60E3) 25.95
- RS-60T3** Interruptor remoto estándar de 61cm (#CARS60T3) 44.95
- RS-80N3** Interruptor remoto estándar de 79cm (#CARS80N3) 49.95
- RS-AT3** Adaptador interruptor remoto T3 (Interruptor en miniatura a zócalo T3) (#CARSAT3) 24.95
- RS-N3** Adaptador interruptor remoto (Interruptor T3 a zócalo N3) (#CARSAN3) 44.95
- CRAT3** Adaptador cable disparador T3 roscado a zócalo T3 (#CARSAT3) 29.95
- ET-1000N3** Cable de extensión de 10m (#CAET1000N3) 79.95

ACCESORIOS OCULARES

- EP-EX15** Extensor ocular (#CAEPEX15) 17.95
- Mirilla de ángulo C** Mirilla de ángulo recto (#CAFAOC) 179.95
- Copa para ojos Ef** Reemplazo ocular (#CAECEP) 10.95
- Marco de goma Ef** Para dioptrías Serie E (#CAFED) 9.95
- Copa para ojos Eb** Reemplazo ocular (#CAECEB) 11.95
- Marco de goma Eb** Para dioptrías Serie E (#CAFEB) 9.95
- Copa para ojos Ec-II** Reemplazo ocular (#CAEC2) 14.95
- Ocular antiniebla EC** (#CAEPAFE1) 39.95
- Marco de goma Ec** (#CAFECC) 13.50

Dioptrías Serie E para todas las cámaras de arriba (Requiere marco de goma apropiado)

- 4 dioptrías E** (B&H# CADM4E) 13.95
- 3 dioptrías E** (B&H# CADM3E) 13.95
- 2 dioptrías E** (B&H# CADM2E) 13.95
- 0 dioptrías E** (B&H# CAD0E) 13.95
- +5 dioptrías E** (B&H# CADP.5E) 13.95
- +1 dioptrías E** (B&H# CADP1E) 13.95
- +1.5 dioptrías E** (B&H# CADP1.5E) 13.95
- +2 dioptrías E** (B&H# CADP2E) 13.95

PANTALLAS DE ENFOQUE

Serie EOS 1 (digital y película)

- Ec-A** Microprisma (#CAFSAE1) 32.95
- Ec-B** Imagen partida horizontal (#CAFSEB1) 32.95
- Ec-CIII** Mate (reempl.) (#CAFSCETV) 32.95
- Ec-D** Grilla (#CAFSD1) 32.95
- Ec-H** Escala milimétrica (#CAFSH1) 32.95
- Ec-I** Doble retícula (#CAFSEI1) 32.95
- Ec-L** Imagen partida cruzada (#CAFSL1) 32.95
- Ec-N** Mate (reempl. para EOS 3) (#CAFSE3) 32.95
- Ec-S** Mate superprecisión (solo para 1D Mk. II N) (#CAFSECS1D2N) 32.95
- Ec-1D Conj. líneas de corte** (1.3x) (#CAFSECL1D) 119.95
- Ec-1D Conj. máscara negra** (1.3x) (#CAFSECBM1D) 119.95
- Ec-1Ds Conj. líneas de corte** (1.0x) (#CAFSECL1DS) 119.95
- Ec-1Ds Conj. máscara negra** (1.0x) (#CAFSECBM1DS) 124.95

EOS 5D

- Ee-A** Mate (reempl.) (#CAFSEEA5D) 34.95
- Ee-D** Grilla (#CAFSEED5D) 34.95
- Ee-S** Mate superprecisión (#CAFSEESSD) 34.95
- Ee Conj. líneas de corte** (#CAFSEEL5D) 119.95
- Ee Conj. máscara negra** (#CAFSEEBMSD) 114.95

ACCESORIOS VARIOS

- PB-E2** Booster para motor 419.95
- NC-E2** Cargador de batería para NP-E2 y NP-E3 339.95
- BM-E2** Soporte para batería AA para PB-E2 49.95
- Copa para ojos Ed** (#CAECED) 14.95
- Copa para ojos Ed-E** (grande) (#CAECED) 19.95
- Ocular antiniebla** (#CAEPAFE3) 39.95
- Equipo de limpieza de lente** (#CALCK) 5.95

Canon

10-22mm f/3.5-4.5 EF-S USM

Para fotografía ultra gran angular con cámaras 40D, 30D, 20D y Digital Rebel, no busque más que el sólido y suave EF-S 10-22mm. Diseñado en forma exclusiva para SLR digitales, posee el mismo ángulo de cobertura que una lente 16-35mm (en formato 35mm). Es, en realidad, la lente más amplia de Canon disponible para estas cámaras. Un super UD y 3 lentes no esféricas aseguran una imagen de excelente calidad y el enfoque automático USM es rápido y silencioso.



#CA102235EF..... **789.00**

EF-S 17-55mm f/2.8 IS USM

La apertura circular crea profundidad de campo superficial, con un fondo borroso que coloca la atención en el objeto de la fotografía. Las lentes incluyen elementos no esféricos y UD, además de grupos de lentes estabilizadoras de imagen que se desplazan para compensar los movimientos de la cámara, brindando imágenes claras y vibrantes incluso en luz tenue. Con USM tipo anular, enfoque interno y algoritmos AF, esta lente consigue el enfoque automático rápida y silenciosamente.



#CA175528IS..... **1060.00**

EF 50mm f/1.2L USM

Ideal para fotografía con poca luz, la EF 50mm f/1.2L USM de alto rendimiento es una óptica de largo focal estándar que posee una apertura ultra grande para profundidad de campo estrecho que produce un entorno borroso suave. Es resistente a la intemperie, con cubierta de lente y construcción diseñadas para minimizar las imágenes borrosas y el brillo que ocurre frecuentemente con las DSLR, ofreciendo resolución y contraste de imagen soberbio.



#CA5012LEF..... **1599.00**

Lente macro 100mm f/2.8 EF USM

La lente macro 100mm f/2.8 enfoca desde el infinito a tamaño real (razón de reproducción 1:1). Un motor ultrasónico anular de alto rendimiento brinda una operación rápida y silenciosa durante el enfoque. Permite enfoque manual de tiempo completo. La fórmula óptica avanzada con sistema de elementos flotantes de 3 grupos otorga desempeño excepcional en acercamientos, y el anillo gran angular de enfoque manual ofrece acción suave y anulación de enfoque manual de tiempo completo, incluso en modo AF.



#CA10028MEFQ..... **639.95**

EF 24-70mm f/2.8L USM

Esta lente mejora la serie de lentes L 28-70 f/2.8 anterior con algo aún mejor. Se extendió el rango para cubrir un ángulo ultra GA de 24mm que la hace ideal para fotografía digital y de película, y las ópticas son mucho mejores que antes con dos elementos no esféricos y un elemento totalmente nuevo de cristal UD. Ahora está sellada para evitar el polvo y la humedad y una unidad de procesamiento mejorada hace el AF más rápido que nunca.



B&H# CA247028LEF..... **1379.95**

70-200mm f/2.8L IS USM

Con tecnología de estabilización de imágenes de dos fases de 2da generación de Canon, este zoom telefoto responde en solo 0.5 seg y brinda hasta tres puntos de corrección para movimiento de la cámara. Su sistema AF se ha refinado para obtener mejor tiempo de respuesta y velocidad de seguimiento. Incluso la nueva apertura circular de 8 hojas ofrece una imagen fuera de foco más agradable. Construido según estándares profesionales, este zoom rápido es también muy resistente al polvo y la humedad.



B&H# CA7020028LIS..... **Llame o conéctese**

CARACTERÍSTICAS DE LA LENTE



L - Contiene elementos no esféricos. Una línea premium de cristal óptico adecuada para propósitos artísticos y profesionales.

IS - Estabilización de imagen. Un estabilizador giroscópico integrado en la lente compensa los movimientos de la cámara, logrando así fotos nítidas con velocidades de obturador de 2-4 puntos más lentas que las normales.

USM - Motor ultrasónico. Lentes con característica USM más rápida y operación de enfoque más silencioso y sencillo.

DO - Un método alternativo a la formulación de lentes que da como resultado teleobjetivos compactos y disminución de aberraciones cromáticas y esféricas.

EF - Electroenfoque. Mediante una serie de contactos electrónicos, el cuerpo de la cámara brinda el control de enfoque de lentes.

EFS - Electroenfoque (corto). Montura EF apenas diferente que es compatible solo con las siguientes cámaras con sensores APS-C: Digital Rebel, XT, XTi, XS, XSi, 20D, 30D, 40D y 50D.

SISTEMA DE FLASH

Speedlights

- 220EX TTL Speedlite (#CA220EX)** **LLAME**
270EX TTL Speedlite (#CA270EX) **149.95**
430EX II TTL Speedlite (#CA430EX2) . **279.95**
580EXII Speedlite II (#CA580EX2) **445.00**
ST-E2 Transmisor inalámbrico E-TTL II para 430EXII y 580EXII (#CASTE2)..... **220.00**



Macro Lites y anillos adaptadores

- MR-14EX** Luz anular macro (#CAMR14EX)..... **495.00**
MT-24EX Luz macro doble (#CAMT24EX)..... **729.95**
52C Adaptador MacroLite 52mm (#CAMLA52C)..... **14.95**
58C Adaptador MacroLite 58mm (#CAMLA58C)..... **14.95**
72C Adaptador MacroLite 72mm (#CAMLA72C)..... **29.95**
RAC170-2: Adaptador flash anular para Canon 580EX II en 5D/40D/30D/20D/10D (#EXRFAC580EX2) **299.95**
RAC175-2: Adaptador flash anular para Canon 580EX II en EOS 1D, 1Ds y 1V (#EXRFAC1D) **299.95**

Cables TTL / Transmisor TTL / Paquete de baterías

- OC-E3** Cable zapata fuera de cámara (#CAOCE3)..... **69.95**
ST-E2 Transmisor Speedlite (#CASTE2)..... **220.00**
CP-E4 Batería compacta para 430/580EXII (#CACPE4)..... **149.95**
CPM-E4 Gabinete de 8 baterías AA (#CACPME4)..... **46.95**

ACCESORIOS DE CONECTIVIDAD PARA SLR DIGITALES

Wi-Fi / Verificación de datos / Video

- WFT-E1A** Transmisor archivos LAN inalámbrica (#CAWFT-E1A) **999.95**
ERA-E1 Antena de rango extendido para WFT-E1A (#CAERA-E1) **159.95**
DVKE2 Kit de verificación de datos (#CADVKE2) **699.95**
Cable IEEE-1394 (FireWire) de 4.6m 4 a 6 clavijas (#CAIFC450D4) **54.95**

Tripiés

- Minitripí 7 (#CAMT7)** **17.95**
Tripí de lujo (#CADT200) **39.95**
Anillo de montura B para tripí (#CATMRB) **149.95**
Anillo de montura A-2 tripí (#CATMRA2W) Blanco **149.95**
Anillo de montura A-2 tripí (#CATMRA2B) Negro **149.95**

BOLSOS / CORREAS

Bolsos

- Bolso de aparato 2400** 24.1 x 18 x 15cm (#CAGB2400)..... **34.95**
Zoom Pack 1000 funda 15 x 19.8 x 10.2cm (#CAZP1000)..... **24.95**
Bolso de aparato 100EG 22.8 x 16.5 x 13.3cm (#CAGBD100EG)..... **34.95**
Bolso de aparato 10EG 27.8 x 22 x 20cm (#CAGBD10EG) .. **64.95**
Mochila de lujo 200 EG 25 x 37.6 x 12.7cm (#CAGBD200EG) **49.95**
Bolso de aparato profesional 1EG 35.6 x 20.3 x 20.3cm (#CAGBP1EG) **74.95**

Correas

- Correa de mano E1 (#CASHE1)** **24.95**
Correa de cuello L3 (#CASNL3)..... **22.50**
Correa profesional 1 (#CASP1GR) Verde **9.95**
EW-100DB III Correa ancha (#CAEW100DB3)..... **18.95**

FILTROS ESTÁNDAR

	52mm	58mm	67mm	72mm	77mm
UV Haze 1	10.95	12.95	21.95	24.95	34.95
Polarizador circular	119.95	119.95	179.95	184.95	19995
Softmat #1	34.95	36.95	—	—	—
Softmat #21	34.95	36.95	—	—	—
Lente de acercamiento 250D	71.95	86.95	—	—	—
Lente de acercamiento 500D	71.95	86.95	—	119.00	139.95



LENTES FIJAS EF

	EE.UU.	IMP	Parasol	Inc./Opt./B-I	Precio
14mm f/2.8 II USM Super gran angular (gel posterior)	2199.00	2149.95	—	—	—
15mm f/2.8 Ojo de pez (gel posterior)	699.00	674.95	—	Integrado	—
TS-E 17mm f/4.0 Enfoque manual tilt shift	2499.00	—	—	—	—
20mm f/2.8 USM (720)	499.95	474.95	EW-75 II	Opcional	\$44.95
24mm f/1.4L II USM AF (770)	1699.00	1679.95	EW-83D	Incluido	\$49.50
24mm f/2.8 (580)	324.95	319.95	EW-60 II	Opcional	\$23.95
TS-E 24mm f/3.5L II Enfoque manual tilt shift (820)	2199.00	—	—	Incluido	—
28mm f/1.8 USM (580)	499.95	474.95	EW-63 II	Opcional	\$23.95
28mm f/2.8 (520)	269.95	259.95	EW-65 II	Opcional	\$23.95
35mm f/1.4L USM AF (720)	1399.95	1369.95	EW-78C	Incluido	\$36.50
35mm f/2.0 (520)	319.95	299.95	EW-65 II	Opcional	\$23.95
45mm f/2.8 TS-E (720) (Enfoque manual)	1299.95	1249.95	EW-79B II	Incluido	\$33.95
50mm f/1.2L USM AF Normal (720)	1599.00	1549.95	ES-78	Incluido	\$43.95
50mm f/1.4 USM (580)	399.00	384.95	ES-71 II	Opcional	\$26.95
50mm f/1.8 II (520)	109.95	99.95	ES-62	Opcional	\$29.95
50mm f/2.5 Macro (1:2) (520)	299.95	279.95	—	Integrado	—
1:1 Convertidor tamaño natural 50 / 2.5 Macro	260.00	254.95	—	—	—
65mm f/2.8 MP-E Macro 1x-5x (580) (MF)	999.95	959.95	MP-E-65	Opcional	\$37.95
85mm f/1.2L II USM AF (720)	1995.00	1969.95	ES-79 II	Incluido	\$49.95
85mm f/1.8 USM (580)	439.95	419.95	ET-65 III	Opcional	\$23.95
90mm f/2.8 TS-E (580) (Enfoque manual)	1299.95	1249.95	ES-65 II	Incluido	\$28.95
100mm f/2.0 USM (580)	449.95	434.95	ET-65 III	Opcional	\$28.95
100mm f/2.8 Macro USM (580)	639.95	599.95	ET-67	Opcional	\$39.95
100mm f/2.8L Macro IS USM (670)	1049.00	—	ET-73	Incluido	—
135mm f/2.0L USM Lente (720)	1069.95	1049.95	ET-78 II	Incluido	\$43.95
135mm f/2.8 Enfoque suave (520)	549.95	529.95	ET-65 III	Opcional	\$28.95
180mm f/3.5L Macro USM (720)	1449.95	1429.95	ET-78 II	Incluido	\$43.95
200mm f/2.8L II USM (720)	839.95	819.95	ET-83B II	Incluido	\$43.95
200mm f/2L EF IS USM (520 posterior)	5300.00	5199.00	ET-120B	Incluido	\$574.95
300mm f/2.8L IS USM (520 posterior)	4599.00	4300.00	T-120	Incluido	\$394.95
300mm f/4.0L IS USM (770)	1299.95	1269.95	—	Integrado	—
400mm f/2.8L IS USM (520 posterior)	7449.00	7200.00	ET-155	Incluido	\$588.95
400mm f/4.0 DO IS USM (520 posterior)	5999.00	5800.00	ET-120	Incluido	\$394.95
400mm f/5.6L USM (770)	1329.95	1299.95	—	Integrado	—
500mm f/4.0L IS USM AF (520 posterior)	6400.00	6200.00	ET-88	Incluido	\$546.50
600mm f/4.0L IS IS USM AF (520 posterior)	8300.00	8100.00	ET-160	Incluido	\$598.95
800mm f/5.6L IS USM AF (520 posterior)	11,499.00	—	ET-155	Incluido	\$588.95
1.4x EF Extensor II o 2x EF Extensor II	324.95	309.95	—	—	—

LENTES ZOOM EF

16-35mm f/2.8L II USM AF (770)	1549.00	1519.00	EW-88	Incluido	\$68.95
17-40mm f/4L USM AF (770)	764.95	749.95	EW-83B	Incluido	\$33.95
24-70mm f/2.8L USM AF (770)	1379.95	1339.95	EW-83F	Incluido	\$58.95
24-105mm f/4L IS USM AF (770)	1199.00	1149.00	EW-83H	Incluido	\$58.95
28-105mm f/3.5-4.5 II USM (580)	199.95	194.95	EW-63 II	Opcional	\$23.95
28-135 mm f/3.5-5.6 IS USM (720)	409.95	399.95	EW-78B II	Opcional	\$26.95
28-200mm f/3.5-5.6 USM (720)	375.00	349.95	EW-78D	Opcional	\$37.95
28-300mm f/3.5-5.6L IS USM (770)	2500.00	2439.95	EW-83G	Incluido	\$53.50
70-200mm f/2.8L IS USM (770)	Llame/ conéctese	Llame/ conéctese	ET-86	Incluido	\$48.50
70-200mm f/2.8L USM (770)	1329.95	1309.95	ET-83 II	Incluido	\$52.50
70-200mm f/4.0L USM (670)	659.95	639.95	ET-74	Incluido	\$42.95
70-200mm f/4L IS USM (670)	1234.95	1209.95	ET-74	Incluido	\$42.95
70-300mm f/4.5-5.6 DO IS USM (580)	1339.95	1249.95	ET-65B	Opcional	—
70-300mm f/4-5.6 IS USM (580)	549.95	529.95	ET-65B	Opcional	\$44.50
75-300mm f/4-5.6 III (580)	159.95	154.95	ET-60	Opcional	\$23.95
75-300mm f/4-5.6 III USM (580)	200.00	189.95	ET-60	Opcional	\$23.95
100-300mm f/4.5-5.6 USM (580)	295.95	284.95	ET-65 III	Opcional	\$23.95
100-400mm f/4.5-5.6L IS USM AF (770)	1679.95	1639.95	ET-83C	Incluido	\$34.95

LENTES EF-S (SOLO PARA 7D,50D, 40D, 30D, 20D Y SERIE DIGITAL REBEL)

60/2.8 USM Lente macro (520)	434.95	419.95	ET-65B	Opcional	\$29.95
10-22mm f/3.5-4.5 USM (770)	789.00	759.00	EW-83E	Opcional	\$33.95
15-85mm f/3.5-5.6 IS (770)	799.95	—	EW-78E	Opcional	—
17-55mm f/2.8 IS USM (770)	1060.00	1030.00	EW-83J	Opcional	\$53.95
17-85mm f/4-5.6 IS USM (670)	Llame/ conéctese	Llame/ conéctese	EW-73B	Opcional	\$34.50
18-55mm f/3.5-5.6 IS (580)	170.00	159.95	EW-60C	Opcional	\$23.95
18-135mm f/3.5-5.6 IS (670)	499.95	—	EW-73B	Opcional	\$34.50
18-200mm f/3.5-5.6 IS (720)	595.00	574.95	EW-78D	Opcional	\$37.95
55-250mm f/4-5.6 IS AF (580)	255.00	249.95	ET-60	Opcional	\$23.95

EE.UU. = Importado y garantizado por Canon EE.UU. IMP = Importado y garantizado por B&H (no califica para reembolsos y garantías de Canon EE.UU.)

Carl Zeiss

Lentes de enfoque manual ZE para Canon

Cineastas y fotógrafos conocen y aprecian la calidad y el rendimiento de las lentes Carl Zeiss. Reales, emotivas y sencillas, las lentes Zeiss brindan al fotógrafo control de cada aspecto de la composición. Las lentes Carl Zeiss ofrecen muchas posibilidades excelentes de composición manual personalizada. Es la sutileza y los finos detalles lo que distingue una buena toma de una excelente. Con excelencia que se puede sentir y calidad que durará, las lentes Carl Zeiss son perfectas para décadas de uso intensivo.



- 18mm f/3.5 (#ZE1835ZE) 1290.00
- 21mm f/2.8 (#ZE2128ZE) Llame o conéctese
- 50mm f/1.4 (#ZE5014ZE) 660.00
- 85mm f/1.4 (#ZE8514ZE) 1170.00

ACERCAMIENTO

Tubos de extensión

- EF-12 II (#CAETFL2Q) 84.95
- EF-25 II (#CAETEF25Q) 139.95

Lentes de acercamiento (roscadas)

- 250D Lente de acercamiento: (Optimizada para lentes 50-135mm)
- 52mm (#CACUL250D52) 74.95
- 58mm (#CACUL250D58) 89.95
- 500D Lente de acercamiento: (Optimizada para lentes 70-300mm)
- 52mm (#CACUL500D52) 74.95
- 58mm (#CACUL500D58) 84.95
- 72mm (#CACUL500D72) 124.95
- 77mm (#CACUL500D77) 149.95

PARASOLES

#CAES62HA	29.95	#CAES653	28.95
#CAES712	26.95	#CAES78	43.95
#CAES792	49.95	#CAEW73B	34.50
#CAEW78D	37.95	#CAEW83F	58.95
#CAEW83H	58.95	#CAEW83J	53.95
#CAET54	24.95	#CAET60	23.95
#CAET642	26.95	#CAET653	23.95
#CAET65B	44.50	#CAET67	39.95
#CAET67B	29.95	#CAET782	43.95
#CAET832	52.50	#CAET83B2	43.95
#CAET83C	34.95	#CAET86	48.50
#CAET120	394.95	#CAET120B	574.95
#CAET138	546.95	#CAET155	588.95
#CAET160	598.95	#CAEW602	23.95
#CAEW60B	23.95	#CAEW60C	23.95
#CAEW60D	23.95	#CAEW632	23.95
#CAEW63B	23.95	#CAEW652	23.95
#CAEW73	23.95	#CAEW752	44.95
#CAEW75B2	29.95	#CAEW78B2	24.95
#CAEW78C	36.30	#CAEW79B2	33.95
#CAEW832	33.95	#CAEW83D2	49.95
#CAEW83E	34.95	#CAEW83G	53.95
#CAMPE65	—		37.95

ESTUCHES PARA LENTES

#CALP1011	23.95	#CALP1014	23.95
#CALP1016	29.95	#CALP1019	23.95
#CALP1022	23.95	#CALP1116	23.95
#CALP1214	23.95	#CALP1216	23.95
#CALP1219	34.95	#CALP1222	34.95
#CALP1224	37.95	#CALP1319	37.95
#CALP811	23.95	#CALP814	23.95
#CALP816	23.95	#CALZ1128	57.50
#CALZ1234	—		53.95

TAPAS PARA LENTES

- 52mm a presión (#CALCE52) 8.50
- 58mm a presión (#CALCE58) 8.50
- 67mm a presión (#CALCE67) 8.50
- 72mm a presión (#CALCE72) 8.50
- 77mm a presión (#CALCE77) 10.95
- 82mm a presión (#CALCE82U) 11.95
- Tapa de cuerpo (#CABERF3) 6.95



Baterías Recargables

EN-EL3E (#N1ENEL3E).....	39.95
Impact EN-EL3E (#N1MENEL3E).....	19.95
EN-4 NiMH (#N1EN4).....	89.95
Impact EN-4 (#N1MEN4).....	39.95
EN-EL4A (#N1ENEL4A).....	109.95
Pearstone EN-EL4A (#PEENEL4A).....	79.95
EN-EL9 (#N1ENEL9).....	39.95
Pearstone EN-EL9 (#PEENEL9).....	29.95

Cargadores

MH-18a para baterías Serie EN-EL3 (#N1MH18A).....	46.95
MH-21 para baterías Serie EN-EL4 (#N1MH21).....	119.95
MH-23 para batería EN-EL9 (#N1MH23).....	44.95
Pearstone CM-ENEL3 para EN-EL3 (#PECMENEL3E).....	19.95
Impact CM-ENEL9 para EN-EL9 (#MCMENEL9).....	19.95
PW-EC1 Cable adap. para automóvil MH-19 (#N1PWEC1).....	9.95

Adaptadores CA

EH-6 para D2, D3, D200, D700 (#N1EH6).....	72.95
EH-5 (#N1EH5).....	79.95
EH-5A (#N1EH5A).....	69.95
EP-5 AC Conector para fuente de energía (#N1EP5).....	39.95

Paquetes de baterías

MB-D10 Empuñadura batería multipotencia para D300 (#N1MBD10).....	239.95
MS-D10 para MB-D10s (#N1MSD10).....	29.95
MS-D10 EN para MB-D10s (#N1MSD10EN).....	29.95

Empuñaduras verticales / soportes para baterías

MB-D200 Emp. batería multipotencia (#N1MBD200).....	159.95
Emp. batería Targus Nikon D200 (#TABGND200).....	129.95
MB-D80 Emp. batería multipotencia (#N1MBD80).....	129.95
Emp. batería Targus para Nikon D80 (#TABGND80).....	99.95
Emp. vertical batería Targus para D40, D40x y D60 (#TABGND40).....	99.95
Ansmann N-80PRO Empuñadura D-80 (#ANN80PRO).....	169.95
Ansmann N-40 Empuñadura Nikon D-40 (#ANN40).....	129.95

Wi-Fi / GPS

WT-3A Transmisor inalámbrico (#N1WT3A).....	579.95
WT-1A Transmisor inalámbrico (#N1WT1A).....	384.95
WA-E1 Antena de rango extendido (#N1WAE1).....	118.95
WA-S1 Antena estándar (#N1WAS1).....	38.95
BL-2 Cubierta para cámara de batería (#N1BL2).....	19.95
WT-3A Conjunto transmisor inalámbrico (#N1WT3A).....	579.95
MC-35 Cable adaptador de GPS (#N1MC35).....	49.95
BLUE-2-CAN GPS para hallar fotos (#REBLUE2CAN).....	279.95

CUBIERTAS ESTUCHES DE CÁMARAS Y LENTES

Estuches de cámaras y lentes

CF-D200 Estuche semiblando (#N1CFD200).....	59.95
CF-DC1 Estuche semiblando (#N1CFDC1).....	39.95
CF-D80 Estuche semiblando (#N1CFD80).....	34.95
CF-DC2 Estuche semiblando (#N1CFDC2).....	44.95
CL-0715 Estuche blando (#N1CL0715).....	13.95
CL-0815 Estuche blando para lente (#N1CL0815).....	10.95
CL-1018 Estuche para lente (#N1CL1018).....	14.95
CL-1020 Estuche para lente (#N1CL1020).....	14.95
CL-1120 Estuche blando para lente (#N1CL1120).....	14.95
CL-38 Estuche rígido para lente (#N1CL38).....	59.95
CL-L2 Estuche blando (#N1CLL2).....	149.95
CL-M1 Estuche para lente (negro) (#N1CLM1).....	54.95
CL-M2 Estuche para lente (negro) (#N1CLM2).....	59.95
CL-M3 Estuche para lente (negro) (#N1CLM3).....	39.95
CL-1013 Estuche para lente (negro) (#N1CL1013).....	19.95
CL-1022 Estuche para lente (negro) (#N1CL1022).....	14.95
CL-S2 Estuche para lente (negro) (#N1CLS2).....	29.95
CL-0915 Estuche para lente (negro) (#N1CL0915).....	10.95

D3000 La SLR digital más compacta y fácil de usar de Nikon, la D3000 de 10.2 megapixels combina lo último en tecnología de imagen creativa con una suprema facilidad de uso. Desde paisajes a retratos, la D3000 brinda fotos de calidad profesional con facilidad. El sensor de imagen, junto con el procesador EXPEED exclusivo de Nikon, captura todas sus fotos con colores brillantes y reales y con sorprendente detalle. Un rápido sistema de enfoque automático de 11 puntos sigue los objetos en movimiento y captura la acción hasta 3 cps. El sistema Picture Control de Nikon, integral en cuanto a funciones de edición en cámara, bajo sonido y sensibilidad ISO 1600, y el sistema avanzado de reducción de polvo hacen que los objetos se vean perfectos. Revise las fotos y los ajustes en el gran LCD de 3" con vista de 170°.

El modo guía de la D3000 ayuda a los usuarios a elegir los modos de disparo para una variedad de situaciones y, si lo desean, explorar las técnicas fotográficas avanzadas. Desde acercamientos y paisajes hasta retratos con fondos suaves o acción rápida, el modo guía introduce al usuario en el mundo de la fotografía digital SLR. Los ajustes hechos con el modo guía pueden incluso reajustarse antes de disparar para lograr las mejores fotos posibles.

D3000 con 18-55mm (#N1D30001855).....	599.95
D3000 con 18-55mm y 55-200mm (#N1D30002LK).....	849.95



D5000 Con características sólidas y operación simple respaldada por tecnología superlativa, la D5000 es ideal tanto para usuarios nuevos de SLR digitales como para quienes quieren aumentar su nivel de expresión fotográfica. Incorpora numerosas tecnologías de imagen de las DSLR de alta gama de Nikon en un cuerpo más pequeño, más económico y con formato DX. Incluye sensor CMOS de 12.9 megapixels presente en la D90, captura de video HD de 720p, LCD de 2.7" y ángulo variable, Live View para composición de imágenes fijas o video casi desde cualquier punto de vista, sistema de enfoque automático de 11 puntos con rastreo de enfoques y medidor 3D Color Matrix II. Tiene sensibilidad ISO hasta 200-3200, que puede aumentarse a ISO 6400 o disminuirse a ISO 100. Puede disparar ráfagas hasta 4 cps, en modo RAW, o captura de imagen RAW+JPEG. Ofrece 19 modos de escena más sistema de reconocimiento de escena con detección facial.

Más funciones de edición de fotos permiten el retoque en cámara, como filtro suave, control de perspectiva (que ayuda a corregir las distorsiones en perspectiva) y contorno color (que crea contornos monocromáticos de los objetos eliminando las gradaciones de color y tono). Cada función de edición se aplica a una copia de la imagen, con lo cual la original queda intacta. Como broche, el completo sistema integrado de reducción de polvo de Nikon usa un sistema de control de flujo de aire para detener la generación y acumulación de polvo.

D5000 Cuerpo solo B&H# N1D5000).....	729.95
D5000 con 18-55mm (B&H# N1D50001855).....	849.95
D5000 con 18-55mm y 55-200mm (B&H# N1D50002LK).....	1099.95



D90 La D90 ofrece sensor de imagen CMOS con formato DX y 12.3 megapixels, pantalla LCD de 3" (920,000 pixels), sistema de reconocimiento de escena, control de imagen, Active D-Lighting y Live View de un solo botón, y brinda la calidad de imagen y el rendimiento que aficionados y profesionales necesitan cada día. Con un tiempo de inicio de solo 0.15 seg y un tiempo de espera de disparo de aprox. 65 miliseg, la D90 brinda respuesta instantánea y ofrece disparo continuo rápido a 4.5 cps. Además, la D90 puede grabar videos HD de 720p.

- Sensibilidad entre ISO 200 -3200, expansible a 100 o hasta ISO 6400
- Edición de imagen y efectos en cámara
- Sistema de reconocimiento de escena integrado con sistema de detección facial
- La unidad GP-1 GPS opcional brinda geoetiquetado automático en tiempo real; otra opción para organizar sus imágenes

Cuerpo solo (#N1D90).....	999.95
Cuerpo con lente VR 18-105mm (#N1D9018105).....	1299.95



D300s Con un sistema de enfoque automático de 51 puntos, mirilla con 100% de precisión, disparo continuo a 7 cps y baja sensibilidad a la luz (expansible a ISO 6400), la D300s de 12.3 megapixels ostenta características profesionales en un cuerpo metálico, compacto y muy duradero. La avanzada tecnología Live View permite componer fotos y videos con el brillante LCD de 3" (920,000 pixels). Se captura video HD de 720p en verdadera calidad de transmisión a unos fluidos y cinematográficos 24 cps. Un micrófono integrado permite capturar audio espontáneo con el video. Incluso una entrada estéreo de 3.5mm ofrece opciones de alta calidad para aplicaciones profesionales.

Fuerte y confiable, la D300s tiene ranuras dobles para tarjetas de memoria CompactFlash y SD/SDHC. Para almacenamiento primario, puede usarse cualquier tarjeta; la tarjeta secundaria puede configurarse para exceso, captura en espejo o grabación de video. Los archivos RAW y JPEG pueden guardarse en tarjetas separadas para su conveniencia. También pueden copiarse las imágenes entre tarjetas para compartir.

Cuerpo solo (#N1D300S).....	1799.95
-----------------------------	---------





D700 La D700 ofrece imágenes profesionales con un sensor de imagen de cuadro completo en un cuerpo liviano pero duradero. Presenta el exclusivo sensor CMOS formato FX y 12.1 megapixels, y mide 23.9 x 36mm (casi el mismo tamaño que un cuadro de película 35mm) para eliminar cualquier factor significativo de recorte o multiplicador de longitud focal. Las imágenes de la D700 exhiben calidad general excepcional, amplia gama de tonos y profundidad, junto con muy bajo ruido a través de su extenso rango ISO de 200 a 6400. El exclusivo sistema de procesamiento de imágenes EXPEED de Nikon permite un rápido avance de cuadros a 5 cps, y tiene muchas de las características que hicieron tan populares a las point-and-shoot digitales como Live View, Auto ISO y mejora de imagen en cámara.



La mirilla brillante brinda cobertura virtualmente del 100% para encuadre de precisión, y con sus 3" de ultra alta definición (920,000 pixels), componer tomas en modo LiveView es fácil. Un exclusivo sensor digital nivel de horizonte virtual indica la alineación relativa de la cámara con el horizonte real en la pantalla LCD posterior o en la mirilla. El exterior de la D700 está hecho en aleación de magnesio, y una serie de juntas y sellos de goma protegen los puntos vulnerables de la entrada de polvo y humedad. Hay una función de limpieza del sensor de imágenes, por si entra polvo.

Cuerpo solo (#NID700).....2999.95

D3 La D3 también cuenta con el exclusivo sensor CMOS formato FX y mide 23.9 x 36mm, lo que elimina cualquier factor significativo de recorte o multiplicador de longitud focal. Las imágenes de la D3 exhiben calidad general excepcional, amplio rango de tonos y profundidad, junto con ruido extremadamente bajo a través de su rango ISO normal de 200 a 6400. Además, al ajustar la cámara en sus opciones incorporadas Lo-1 o Hi-2, el rango ISO puede expandirse al equivalente de ISO 100 o ISO 25,600 respectivamente, lo que ofrece una incomparable versatilidad en casi cualquier situación.



Diseñada teniendo en mente a fotógrafos deportivos y fotoperiodistas, la D3 ofrece gran velocidad y poder de procesamiento. Tiene tiempos de reacción increíblemente rápidos, con un retraso de disparo de 37 miliseg y un tiempo de inicio de aproximadamente 0.12 seg. Es capaz de disparo continuo hasta 9 cps en formato FX de alta resolución hasta 64 cuadros consecutivos en compresión JPEG y hasta 20 cuadros al grabar archivos NEF (RAW). Incluso puede grabar imágenes a la alucinante velocidad de 11 cps en formato DX (5.1 megapixels).

El sistema Picture Control hace que sea fácil seleccionar y aplicar ajustes y ofrece cuatro opciones básicas: estándar, neutro, vívido y monocromo. Los fotógrafos pueden también personalizar y guardar hasta nueve opciones personales y exportar hasta 99 a una tarjeta de memoria CF, lo que permite compartir ajustes entre muchas cámaras D3. La D3 se puede usar en las condiciones más exigentes. El exterior está hecho de aleación de magnesio y el mecanismo de obturación está probado a disparos de 300,000 ciclos. El LCD de 3" está fortalecido con vidrio templado y una amplia serie de juntas de goma y sellos protegen los puntos vulnerables de la entrada de polvo y humedad.

Cuerpo solo (B&H# NID3).....4995.95

D3x Una SLR digital de formato FX, la D3x presenta un impresionante sensor CMOS de 24.5 megapixels (6048 x 4032) y bajo ruido para ofrecer a los fotógrafos profesionales, comerciales, de moda, bellas artes y paisajes la resolución extrema, el rango dinámico, la profundidad de color, el detalle y la nitidez que los clientes reclaman. Ya sea para crear catálogos, tapas de revistas, marquesinas o impresiones para galerías, el gran tamaño de pixel de 5.94 micrones y alta razón de señal a ruido produce imágenes vibrantes con gran fidelidad de imagen en tanto reduce la sobreexposición y las sombras y asegura reproducción de tono más suave con ruido mínimo. Con velocidad de disparo de resolución plena hasta 5 cps y archivos de 14 bits que cuando se procesan tienen un tamaño aproximado de 138 MB, la D3x ofrece a los fotógrafos un nivel extremo de rendimiento y versatilidad en estudio o en exteriores.



- Graba imágenes como TIFF, JPEG o NEF (RAW) en 12 o 14 bits comprimidas o sin comprimir.
- Dispara en modo de recorte 5:4 con resolución de 20.4 megapixels, el formato ideal para crear retratos 20.3x25cm.
- Active D-Lighting, junto con 3D Matrix Metering II, ayuda a determinar la exposición correcta y a crear un contraste realista en tanto compensa sombras o sobreexposición.
- Con lentes formato DX, se pueden lograr disparos más rápidos hasta siete cps con una resolución de 10.5 megapixels.
- Mirilla brillante y precisa ofrece 100% de cobertura con aumento 0.7x.
- De ruido excepcionalmente bajo, ofrece un rango ISO de 100 a 1600, ampliable a 50 (Lo-1) y 6400 (Hi-2).

- Pantalla LCD grande 3" de alta resolución (920,000 pixels) con visión hasta 170°. Salida para pantalla externa vía HDMI.
- Dispara hasta 5 cps a resolución total o hasta 7 cps en modo recorte DX (10.5 megapixels).
- Tiempo de inicio de solo 0.12 seg y tiempo de espera entre disparos de 0.04 seg.
- Scene Recognition System analiza datos del sensor de luz de 1,005 pixels para mejorar exposición, balance de blancos y cálculos de enfoque automático.

Cuerpo solo (#NID3X).....7999.95

SISTEMA DE FLASH

Adaptador para flash anular Expo Imaging para SB-800:

- RAN180:** Cuando se usa en D200/D300 (#EXRFAND1) **299.95**
RAN170: Cuando se usa en la Serie D2/D3 (#EXRFAND1) **299.95**

Macro Speedlight

- R1C1** iTTL Sistema Macro Speedlight con SU-800 Commander **LLAME**
R1 Igual que el anterior sin SU-800 Commander **LLAME**

Cables TTL y conectores

- SC-28** Cable remoto enrollado TTL (#NISC28)..... **54.95**
SC-29 Cable remoto enrollado TTL con AF Assist (#NISC29)..... **74.95**
AS-10 Adaptador multiflash TTL (#NIAS10)..... **5495**
SC-26 Cable sinc.TTL multiflash 1.5m (#NISC26)..... **34.95**
SC-27 Cable sinc.TTL multiflash 3m (#NISC27)..... **39.95**
AS-15 Adapt. de sinc. para zapata caliente PC (#NIAS15)... **19.95**
SC-11 Cable sinc. recto 38cm (#NISC11) **19.95**
SC-15 Cable sinc. enrollado 91cm (#NISC15)..... **29.95**

Accesorios SB-900 / SB-800 / 600

- SU-800** Unidad iTTL Speedlight Commander inalámbrica (#NISU800)..... **254.95**
SD-8A Paq. bat. externa para SB-800 (#NISD8A)..... **149.95**
SD-9 Paq. bat. externa para SB-900 (#NISD9)..... **199.95**
SK-6 Soporte de potencia (#NISK6) **299.95**
SJ-1 Kit de filtros color (#NJSJ1)..... **23.95**
WG-AS1 Water Guard para Nikon D3 (#NIWAS1)..... **29.95**
WG-AS2 Water Guard para Nikon D300 (#NIWAS2)..... **29.95**
WG-AS3 Water Guard para Nikon D700 (#NIWAS3)..... **29.95**
SJ-3 Kit de filtros color para SB-900 (#NJSJ3)..... **23.95**

Accesorios del sistema R1

- UR-5** Anillo adaptador (#NURSAR)..... **49.95**
SJ-2 Kit de filtros color para R1 (#NJSJ2CFS)..... **24.95**
SC-30 Cable remoto enrollado TTL para Macro Speedlight R1 (#NISC30)..... **99.95**
SB-R200 Unidad Speedlight inalámbrica (#NISBR200) **164.95**

Remotos

- MC-30** Cable remoto (#NIMC30)..... **69.95**
MC-36 Cable remoto multifunción (#NIMC36)..... **139.95**
MC-21 Cable de extensión 3m (#NIMC21)..... **79.95**
ML-3 Conj. control remoto inalámbrico (IR) (#NIML3)..... **189.95**
AR-3 Cable disparador roscado estándar 30.5cm (#NIAR3) **19.95**

ACCESORIOS PARA MIRILLAS

- DR-4** Mirilla ángulo recto (#NIDR4)..... **119.95**
DR-5 Mirilla ángulo recto (#NIDR5)..... **199.95**
DR-6 Mirilla ángulo recto (#NIDR6)..... **199.95**
DG-2 Ocular amplificador (#NIDG2)..... **74.95**
Pantalla de enfoque tipo W III (#NIFSW3D2X)..... **32.95**
Pantalla de enfoque III alta velocidad tipo V (#NIFSV3D2X)..... **31.95**
Pantalla de enfoque III tipo B (#NIFSB3D2X)..... **29.95**
DK-19 Copa para ojos de goma (#NIDK19)..... **8.95**
DK-17M Ocular magnificador (#NIDK17M)..... **3795**
DK-17A Ocular antiniebla (#NIDK17A)..... **24.95**
DK-17 Adaptador de ocular (#NIDK17)..... **14.95**
DK-17C -3 dioptrías (#NIDK17CM3)..... **17.95**
DK-17C -2 dioptrías (#NIDK17CM2)..... **17.95**
DK-17C Dioptría neutra (#NIDK17C)..... **17.95**
DK-17C Ocular +1 dioptrías (#NIDK17CP1)..... **17.95**
DK-17C Ocular +2 dioptrías (#NIDK17CP2)..... **17.95**
DK-21M Ocular magnificador (#NIDK21M)..... **24.95**
DK-22 Adaptador ocular para SLR sel. (#NIEPAN6006)..... **4.50**
DK-21 Copa para ojos de goma (#NIDK21)..... **4.95**
DK-20 Copa para ojos de goma (#NIDK20)..... **6.49**
DK-16 Copa para ojos de goma (#NIDK16)..... **5.95**
Dioptrías para mirilla rectangular:
-5 (#NIDM5N80), **-4** (#NIDM4N80), **-3** (#NIDM3N80),
-2 (#NIDM2N80), **0** (#NIDON80), **+0.5** (#NIDP.5N80),
+1 (#NIDP1N80), **+2** (#NIDP2N80), **+3** (#NIDP3N80) **12.95**



14-24mm f/2.8G ED AF-S ZOOM

Este zoom ultra, de gran apertura, ofrece una precisión que puede superar la de lentes de longitud focal fija equivalentes. El sistema Silent Wave AF Motor ofrece excelente enfoque automático con operación ultratranquila. Al no tener un anillo de apertura en el cuerpo de la lente, se logra una lente más liviana y compacta.



(#NI142428GAFS).....**1829.95**

18-200mm f/3.5-5.6 II AF-S VR DX

Quizás ninguna lente pueda "hacerlo todo" pero este nuevo zoom de Nikon es lo más cercano. Abarca un rango enorme equivalente a 27-300mm en formato 35mm. Con un diseño compacto y la última tecnología de Nikon de reducción de vibración de 4 puntos, esta lente es única y muy versátil.



(#NI18200235).....**849.95**

24-70mm f/2.8G ED GRAN ANGULAR AF-S

Lente zoom estándar de rápida apertura optimizada para precisión en sensores de imagen Nikon FX y DX. La lente también incluye dos elementos ED (extrabajada dispersión) y lentes no esféricas PGM que ayudan a controlar las aberraciones cromáticas y mejorar la precisión y el contraste incluso en las aperturas más amplias.



(#NI247028GAFS).....**1799.95**

PC-E 24mm f/3.5D ED LENTE DE ENFOQUE MANUAL

La lente Nikon PC-E Nikkor 24mm f/3.5D ED es una lente ultra GA con movimiento especial "Perspective Control" y funciones de cambio que la hacen ideal para fotografía de arquitectura. El uso de corrección tilt/shift ayudará a obtener una perspectiva natural en una imagen arquitectónica. La PC-E 24mm es compatible con todas las cámaras SLR digitales y de película 35mm.



(#NI2435DED).....**1999.95**

17-55mm f/2.8G ED-IF

Zoom de grado profesional 17-55mm diseñado exclusivamente para fotografía digital. Combina una apertura 2.8 constante con enfoque Silent Wave Motor rápido y silencioso y construcción sólida. El ángulo de visión es equivalente a 25-82mm en formato 35mm y es la elección ideal para toda clase de tareas fotográficas exigentes.



(#NI175528GAF).....**Llame o contáctese**

70-200mm f/2.8G AF-S VR

Esta es una lente que se encuentra en la mayoría de las cámaras profesionales. El diseño sencillo incorpora 5 elementos de cristal ED, apertura 2.8 constante, reducción de vibración de 3 puntos y enfoque automático Silent Wave Motor. La lente se maneja perfectamente con todos los mecanismos internos de zoom y enfoque. Además, el enfoque automático y la reducción de vibración se mantienen cuando se usa cualquier teleconversor de la Serie AF-S. Es compatible con todas las cámaras digitales Nikon y también con las más recientes SLR de película.



(#NI7020028AFS).....**Llame o contáctese**

CARACTERÍSTICAS DE LA LENTE

Las lentes **NIKKOR tipo D** transmiten la información de la distancia sujeto a cámara a cuerpos de cámara Nikon AF. Esto hace posible avances como 3D Matrix Metering y flash de relleno 3D Multi-Sensor Balanced.

Las **DX NIKKOR** son lentes compactas y livianas con un círculo de imagen menor especialmente diseñado y optimizado para cámaras SLR digitales Nikon.

Las lentes **AFS NIKKOR** poseen Silent Wave Motor que convierte las "ondas viajeras" en energía giratoria para enfocar las ópticas. Esto permite un enfoque automático suave, preciso y silencioso.



El sistema **VR** (reducción de vibración) minimiza el efecto borroso causado por movimientos de la cámara y ofrece el equivalente de disparar a una velocidad de obturación cuatro o tres puntos más rápida.

Las **NIKKOR tipo G** son lentes compactas y livianas con un círculo de imagen menor especialmente diseñado y optimizado para cámaras SLR digitales Nikon.

El **cristal ED** (dispersión extrabajada) ofrece mayor nitidez y corrección de color al minimizar la aberración cromática. Brindan nitidez y contraste excepcional incluso en sus mayores aperturas.

La tecnología **EDIF** (enfoque interno, IF) permite el movimiento óptico interno en el interior de los tubos de lentes no extensibles. Esto permite una construcción más compacta y liviana, así como un enfoque más rápido y una distancia de enfoque menor.

LENTE DX NIKKOR (solo para digital)

	EE.UU.	IMP	Parasol	Inc. / Opt. / B-I	Precio
Ojo de pez 10.5mm f/2.8G AF DX	699.95	684.95		Integrado	-
35mm f/1.8G AF-S (52)	199.95	LLAME	HB-26	Incluido	\$19.95
12-24mm f/4.0G AF-S DX (770)	LLAME	LLAME	HB-23	Incluido	\$18.95
16-85mm f/3.5G AF-S DX (770)	629.95	509.95	HB-39	Incluido	\$29.95
17-55mm f/2.8G AF-S DX (520)	LLAME	LLAME	HB-31	Incluido	\$29.95
18-55mm f/3.5-5.6 VR AFS DX (520)	184.95	169.95	HB-45	Opcional	\$19.95
18-70mm f/3.5-4.5G AF-S DX (670)	LLAME	LLAME	HB-32	Incluido	\$12.95
18-105mm f/3.5-5.6G ED VR AF-S (670)	359.95	LLAME	HB-32	Incluido	\$12.95
18-200mm f/3.5-5.6 ED VR II (720)	849.95	Llame	HB-35	Incluido	\$15.95
55-200mm f/4.0-5.6G AF-S DX (520)	179.95	174.95	HB-34	Incluido	\$12.95
55-200mm f/4.0-5.6G ED AF-S VR DX (520)	229.95	219.95	HB-37	Incluido	\$15.95

LENTE NIKKOR AF-D (para digital y 35mm)

	EE.UU.	IMP	Parasol	Inc. / Opt. / B-I	Precio
14mm f/2.8D AF.....	1719.95	Llame		Integrado	-
Ojo de pez 16mm f/2.8D AF.....	879.95	879.95		Integrado	-
20mm f/2.8D AF (620).....	569.95	549.95	HB-4	Opcional	\$26.95
24mm f/2.8D AF (520).....	359.95	349.95	HN-1	Opcional	\$24.95
24mm f/3.5D ED (770) PCE Manual.....	1999.95	1959.95	HB-41	Incluido	\$44.95
28mm f/2.8D AF (520).....	269.95	249.95	HN-2	Opcional	\$24.95
35mm f/2.0D AF (520).....	359.95	339.95	HN-3	Opcional	\$24.95
45mm f/2.8D ED (770) PCE Manual.....	1899.95	1849.95	HB-43	Incluido	\$49.95
50mm f/1.4D AF (520).....	339.95	324.95	HR-2	Opcional	\$18.95
50mm f/1.4G AF-S (58).....	Llame	Llame	HB-47	Incluido	\$39.95
50mm f/1.8D AF (520).....	134.95	124.95	HR-2	Opcional	\$18.95
60mm f/2.8D AF Micro (620).....	479.95	459.95	HN-22	Opcional	\$29.95
60mm f/2.8D ED G Micro (620).....	539.95	529.95	HB-42	Incluido	\$29.95
85mm f/2.8D PC Micro (770) PCE Manual.....	1799.95	1699.95	HB-22	Incluido	\$46.95
85mm f/1.8D AF (620).....	449.95	434.95	HN-23	Incluido	\$29.95
85mm f/1.4D AF (770).....	1229.95	1164.95	HN-31	Opcional	\$48.95
105mm f/2.8G AF-S VR Micro (620).....	899.95	889.95	HB-38	Incluido	\$14.95

LENTE NIKKOR AF-D (para digital y 35mm) (cont.)

	EE.UU.	IMP	Parasol	Inc. / Opt. / B-I	Precio
105mm f/2.0D AF DC (720).....	1079.95	1099.95		Incluido	-
135mm f/2.0D AF DC (720).....	1299.95	1269.95		Incluido	-
180mm f/2.8D AF (720).....	914.95	879.95		Incluido	-
200mm f/4.0D AF Micro (620).....	1649.95	1619.95	HN-30	Opcional	\$48.95
200mm f/2.0G AF-S VR (520 posterior).....	5099.95	Llame	HK-31	Incluido	-
300mm f/4.0D AF-S (770).....	1494.95	1399.95		Incluido	-
300mm f/2.8G AF-S VR (520 posterior).....	5299.95	4899.95	HK-30	Incluido	\$279.95
400mm f/2.8G AF-S ED VR LENTE.....	8899.95	Llame	HK-83	Incluido	\$449.95
500mm f/4G AF-S ED VR LENTE.....	Llame	Llame	HK-34	Incluido	\$359.95
600mm f/4G AF-S ED VR LENTE.....	Llame	Llame	HK-35	Incluido	\$529.95

LENTE NIKKOR AF ZOOM (para digital y 35mm)

	EE.UU.	IMP	Parasol	Inc. / Opt. / B-I	Precio
14-24mm f/2.8G AF-S ED.....	1829.95	1789.95		Incluido	-
17-35mm f/2.8D (770).....	1769.95	1649.95	HB-23	Incluido	\$18.95
24-70mm f/2.8G AF-S ED (770).....	1799.95	Llame	HB-40	Incluido	\$34.95
24-85mm f/2.8-4.0D (720).....	699.95	679.95	HB-25	Incluido	\$18.95
24-120mm f/3.5-5.6G AF-S VR (720).....	599.95	549.95	HB-25	Incluido	\$18.95
70-200mm f/2.8G ED VR II (770).....	Llame	Llame	HB-48	Incluido	-
70-300mm f/4-5.6G (620).....	154.95	139.95	HB-26	Incluido	\$15.95
70-300mm f/4.5-5.6G AF-S VR (670).....	539.95	524.95	HB-36	Incluido	\$14.95
80-200mm f/2.8D (770).....	1099.95	1049.95	HB-7	Opcional	\$29.95
80-400mm f/4.5-5.6D VR (770).....	Llame	Llame	HB-24	Incluido	\$24.95
200-400mm f/4.0G AF-S VR (520 post.).....	Llame	Llame	HK-30	Incluido	\$279.95

TELECONVERSORES

1.4x Teleconversor TC14E II.....	\$469.95	\$389.95	-	-	-
1.7x Teleconversor TC17E II.....	\$499.95	\$449.95	-	-	-
2x Teleconversor TC20E II.....	\$509.95	\$449.95	-	-	-

EE.UU. = Importado y garantizado por Nikon EE.UU. (las lentes AF incluyen 1 año de garantía más 4 años de servicio extendido)
IMP = Importado y garantizado por B&H (no califica para reembolsos y garantías de Nikon EE.UU.)



FM10



La FM10 es una SLR de película completamente manual, liviana y accesible que introduce al fotógrafo estudiante o principiante a los fundamentos de control de velocidad de exposición, apertura y obturador. Los ajustes de exposición, avance de película y rebobinado se realizan manualmente. El enfoque manual mientras se mira a través de la lente es una forma emocionante para el fotógrafo en ciernes para desarrollar el sentido de composición. La FM10 es compatible con muchos accesorios Nikon. Su zapata caliente integrada acepta casi todos los Nikon Speedlight en modo manual o automático no TTL, y el fotómetro central integrado de la FM10 se acopla con una gran variedad de lentes Nikon de enfoque manual y enfoque automático (tipo "D").

- Velocidad de obturación: 1 a 1/2000 seg + B • Medición centrada • Rango ISO 25 a 3200 • Anticipo de profundidad de campo • Exposiciones dobles
- Autodisparador • Sincronización de flash 1/125 seg

FM10 con lente 35-70, estuche, correa y baterías
(B&H #NIFM103570) **319.95**

F100



Derivada de la línea de cámaras F5 de Nikon, la F100 fue diseñada como una versión más pequeña y liviana para el profesional y el aficionado avanzado. Algunas funciones destacadas de la cámara son el sistema AF dinámico de 5 puntos y el avance automático de película de 4.5 cps que permite casi todo tipo de acción. El innovador medidor de matriz 3D de Nikon y el flash de relleno de balance 3D multisensor aseguran exposiciones exactas con la luz disponible o con flash. Como es normal para una SLR de este calibre, la F100 funciona perfectamente con cualquier lente Nikkor AF-D, AF-S y AI-S.

- Cuerpo de aleación de magnesio con sellado hermético profesional • Obturador probado a 100,000 ciclos • Velocidad de obturador 30 seg a 1/8000 seg + B • Velocidad de sincronización de flash 1/250 • Cobertura de mirilla 96%
- Pantallas de enfoque intercambiables
- AF de área de 5 puntos con 3 sensores de tipo reticular
- Medición de spot que puede relacionarse con los puntos de enfoque • 22 funciones personalizadas

Cuerpo solo (B&H #NIF100) **749.95**

F6



Lo último de la línea profesional SLR de Nikon, la F6 llega a los niveles más altos de refinamiento ya alcanzados por la legendaria Serie F de cámaras Nikon. La F6 incorpora avances tecnológicos como el sistema AF de 11 áreas Multi-CAM2000 y control de flash con sistema de iluminación creativo iTTL. Pero en estos días de imagen digital, ¿por qué usar película? Muchos fotógrafos prefieren los resultados que otorga la película diapositiva o requieren un sistema de archivo de imágenes. La F6 provee una experiencia fotográfica pura y gratificante que no tiene comparación.

- Obturador en aleación de aluminio y kevlar de 50,000 ciclos
- Cuerpo resistente al polvo y la humedad • Sistema AF de 11 áreas con 9 sensores AF de tipo cruz • Cuatro modos de área AF • 41 funciones personalizadas
- Programa, programa flexible, prioridad de obturador, prioridad de apertura, control de exposición manual
- Medición de matriz color • Medición centrada y de punto
- Cobertura de mirilla 100% • Pantallas intercambiables

Cuerpo solo (B&H #NIF6) **2499.95**



CARL ZEISS

Lentes ZF de enfoque manual para Nikon

Ingenieros, cineastas y fotógrafos, todos conocen y aprecian la calidad y el rendimiento de las lentes Carl Zeiss. Reales, conmovedoras y sencillas, las lentes Zeiss le dan al fotógrafo el control sobre cada aspecto de la composición. Las lentes Carl Zeiss ofrecen muchas posibilidades excelentes de composición manual personalizada. Es la sutileza, los finos detalles, lo que distingue una buena toma de una excelente. Con excelencia que se puede sentir y calidad que durará, las lentes Carl Zeiss son perfectas para décadas de uso intensivo.



- 18mm f/3.5 Distagon T* (820) **1240.00**
- 21mm f/2.8 Distagon T* (820) **1490.00**
- 25mm f/2.8 Distagon T* 580) **826.00**
- 28mm f/2.0 Distagon T* (580) **1033.00**
- 35mm f/2.0 Distagon T* (580) **826.00**
- 50mm f/1.4 Planar T* (580) **550.00**
- 50mm f/2 Makro-Planar T* (670) ... **1033.00**
- 85mm f/1.4 Planar T* (720) **1033.00**
- 100mm f/2 Makro-Planar T* (670) . **1450.00**

FILTROS NIKON

	52mm	58mm	62mm	67mm	72mm	77mm
NC (color neutro) (transparente)	\$26.95	\$33.95	\$39.95	\$49.95	\$69.95	\$79.95
Polarizador circular 52mm C-PL3L.....	\$179.95	-	-	-	-	-
Polarizador circular 52mm C-PL1L.....	\$249.95	-	-	-	-	-
Polarizador circular II.....	\$64.95	\$74.95	\$84.95	\$109.95	\$109.95	\$139.95
Enfoque suave 1	\$56.95	-	\$79.95	-	-	\$129.95
Enfoque suave 2	\$56.95	-	\$79.95	-	-	\$129.95

SISTEMA MACRO

- PK-11A** Tubo de extensión 8mm (B&H #NIPK11A)..... **74.95**
- PK-12** Tubo de extensión 14mm (B&H #NIPK12)..... **74.95**
- PK-13** Tubo de extensión 27.5mm (B&H #NIPK13)..... **79.95**
- #2** (52mm) Lentes de acercamiento (B&H #NICUL252)..... **39.95**

TAPAS DELENTE Y CUERPO

- 52mm** Tapa de lente a presión (B&H #NILC52)..... **14.50**
- 58mm** Tapa de lente a presión (B&H #NILC58)..... **14.50**
- 62mm** Tapa de lente a presión (B&H #NILC62)..... **14.95**
- 67mm** Tapa de lente a presión (B&H #NILC67)..... **14.95**
- 72mm** Tapa de lente a presión (B&H #NILC72)..... **16.50**
- 77mm** Tapa de lente a presión (B&H #NILC77)..... **19.95**
- LC105F** Tapa de lente frontal de lente 10.5mm ojo de pez (#NILC16) **34.95**
- LC1424** Tapa de lente para 14-24mm (B&H #NILC1424)..... **19.95**
- LF-1** Tapa de lente posterior (B&H #NILF1) **8.95**
- BF-1A** Tapa de cuerpo (B&H #NIBF1A) **8.95**

ACCESORIOS F6

Accesorios oculares

- DK-19** Copa para ojos de goma (B&H #NIDK19)..... **8.95**
- DK-17M** Ocular magnificador (B&H #NIDK17M)..... **34.95**
- DK-17A** Ocular antiniebla (B&H #NIDK17A)..... **24.95**
- DK-17** Mirilla ocular (reemplazo) (B&H #NIDK17)..... **14.95**
- DK-17C** Ocular -3 dioptrías (B&H #NIDK17CM3)..... **17.95**
- DK-17C** Ocular -2 dioptrías (B&H #NIDK17CM2)..... **17.95**
- DK-17C** Ocular 0 dioptrías (B&H #NIDK17C)..... **12.95**
- DK-17C** Ocular +1 dioptrías (B&H #NIDK17CP1)..... **17.95**
- DK-17C** Ocular +2 dioptrías (B&H #NIDK17CP2)..... **17.95**

Pantallas de enfoque

- A** Imagen partida horizontal (B&H #NIFSAF6) **29.95**
- B** Pantalla estándar (reemplazo) (B&H #NIFSBF6)..... **29.95**
- E** Pantalla de grilla (B&H #NIFSEF6)..... **29.95**
- J** Microprisma (B&H #NIFSJF6)..... **29.95**
- L** Imagen partida diagonal (B&H #NIFSLF6)..... **29.95**
- M** Escala reticular/milimétrica (B&H #NIFSMF6) **29.95**

Estuches y correas

- CF-64** Estuche para F6..... **79.95**
- AN-19** Tela negra ancha con logo amarillo Nikon F6..... **14.95**

REEMPLAZO DE MIRILLAS OCULARES

Cámara	Ocular
D200 / D80	DK-21 4.25
D70s / D50	DK-20 6.49
D40 / D70 / N75 / N55 / N65 / N60	DK-16 4.95
D100 / N80 / Fuji S3 y S2	DK-10 3.85
N70 / N50	DK-9 6.95
F100 / Serie N90 / Serie N8008	#2927 16.95
Serie FM y FE / FA / Nikkormats	#2925 16.95
F3 (no HP) / F3AF / F2 / F (roscado)	#2923 16.95

Tenemos una gran selección de accesorios Nikon para sistemas de cámaras actuales y anteriores. Visite nuestro sitio web www.bhphotovideo.com para ver el listado completo.

OLYMPUS

E-P1

12.3 Mega Pixels



E-P1 Cuerpo (plata) con lente M.Zuiko 14-42mm (negro) (OLEP1S1442B)..... 799.95
 E-P1 Cuerpo (blanco) con lente M.Zuiko 14-42mm (plata) (OLEP1W1442S)..... 799.95

Con el estilo retro de las famosas SLR Olympus PEN de medio cuadro de los años 50 y 60, la E-P1 PEN ofrece la velocidad y calidad de una SLR digital con la facilidad de uso de una point-and-shoot. Con un sensor de imagen Live MOS de 12.3 megapixels, la EP-1 ofrece captura profesional de fotos y videos HD en un cuerpo de acero inoxidable compacto y duradero. El enfoque automático Live View y la detección facial hacen que los objetos sean brillantes y se vean lo mejor posible. Al enfocar manualmente, un espacio de aumento de 5x se abre en el centro del cuadro para ayudarlo. Ofrece estabilización de imagen en cámara, tecnología avanzada de reducción de polvo, alta sensibilidad ISO, herramientas de edición y retoque en cámara y filtros de arte creativos. Compatible con todas las ópticas cuatro tercios existentes usando adaptador opcional.

E-520

10 Mega Pixels



Cuerpo con lente AF Olympus Zuiko digital ED 14-42mm (B&H# OLEE5201442)..... 499.95

Compacto y fácil de usar, el sensor Live-MOS de alta resolución y 10 megapixels de la E-520, combinado con procesador TruePic III, brinda tonos de piel reales, cielos azul brillante, transiciones precisas de color, más detalle y menos ruido. El LCD HyperCrystal II de 2.7" permite que las imágenes se muestren en colores vívidos, incluso con luz solar intensa. El enfoque automático Live View le permite encuadrar sus imágenes con la mirilla o con el LCD. Tiene 20 modos de escena intuitivos, como fuegos artificiales, escena nocturna, retratos y modos subacuáticos. La estabilización de imagen incorporada en el cuerpo de la cámara compensa el movimiento para captar tomas nítidas con cualquier lente, incluso con baja velocidad de obturación. La E-520 permite resolver el problema del polvo con un sistema antipolvo probado para que sus imágenes sean impecables, siempre.

Cuerpo solo (B&H# OLEE520)..... 399.95

E-620

12 Mega Pixels



Cuerpo solo (B&H# OLEE620)..... 599.95

La E-620 ofrece un tamaño compacto y un cuerpo liviano de 475g. Su sensor de imagen Live MOS de 12.3 megapixels y alto rendimiento ofrece excelente rango dinámico y fidelidad de color, y circuito amplificador de última generación para reducir ruido y capturar detalles finos. Las principales características incluyen: estabilización de imagen (IS) en cámara, tres modos IS, disparo Live View con LCD HyperCrystal™ 2.7" con giro y procesador de imágenes TruePic III+. Los filtros artísticos fáciles de usar y la multiexposición permiten capturar imágenes creativas en movimiento sin estar atado a una computadora ni a software de edición.

- Sensor de imagen Live MOS de 12.3 megapixels • Filtros artísticos
- Velocidad de disparo de 4 cps • Procesador de imagen TruePic III • 18 modos de selección de escena • Sistema de reducción de polvo • ISO 100-3200
- Flash TTL incorporado • Ranura para tarjetas CF y xD

Cuerpo y kit de lentes 14-42mm y 40-150mm (B&H# OLEE6202LK)..... 799.95

E-30

12 Mega Pixels



Cuerpo solo (B&H# OLE30)..... 999.95

La E-30 es una DSLR avanzada de rango medio con el mismo rendimiento de alta precisión y la calidad de imagen exigida por los fotógrafos profesionales que usan la E-3, con características fáciles para el consumidor, como filtros artísticos y función exposición múltiple (presente en la E-620). Combina sensor de imágenes Live MOS de alta velocidad de 12.3 megapixels con procesador de imágenes TruePic III+ y Full Time Autofocus LiveView. Al igual que todas las DSLR de Olympus, ofrece reducción de polvo avanzada y estabilización de imagen mecánica en el cuerpo, por lo que cada lente 4/3 está estabilizada. El LCD de 2.7" incluye tecnología HyperCrystal que ofrece más contraste que los monitores LCD convencionales para facilitar la visión en previsualización y en reproducción.

- Sensor Live-MOS 4/3 de 12.3 megapixels • Diseño impermeable • 5 cps
- LCD 2.5", eje doble, ángulo libre con Live-View • Reducción borrosa en cámara
- Sistema de enfoque automático de 11 puntos • Cobertura de mirilla 100%

Cuerpo solo (B&H# OLE30)..... 999.95

E-3

10 Mega Pixels



Cuerpo solo (B&H# OLE3)..... 1299.95

La E-3 presenta sensor de imágenes Live MOS de 10 megapixels con procesador de imágenes TruePic III+. Ofrece disparo continuo de 5 cps y velocidad de obturador de 1/8000 seg. El sistema AF de la E-3 es también el más rápido del mundo al usarla con lentes Zuiko Digital SWD ED 12-60mm f2.8-4.0. De hecho, cada lente en la E-3 se beneficia con el AF más rápido, porque la E-3 puede bloquear el enfoque en sujetos en movimiento. Además, la cámara tiene sistema de estabilización de imagen integrado para imágenes no borrosas. El gabinete de magnesio es resistente a salpicaduras y polvo, y su mecanismo de obturación cumple las exigencias de los profesionales. Además, su sistema de reducción de polvo ayuda a eliminar manchas de polvo.

- Sensor Live-MOS 4/3 de 10.1 megapixels • LCD de 2.5", dos ejes, con Live-View • Cobertura de mirilla 100% • Sistema de reducción de polvo
- Diseño impermeable • Ranura doble para tarjetas de memoria CF y xD
- Obturador probado a 150,000 ciclos

LENTE AF ZUIKO DIGITAL DEL SISTEMA E

8mm f/3.5 Ojo de pez (B&H# OL835).....	799.95
25mm f/2.8 Zuiko E Lente (430) (B&H# OL2528EZ).....	249.95
35mm f/3.5 Macro 1:1 (520) (B&H# OL3535).....	229.95
50mm f/2.0 Macro 4:2 (520) (B&H# OL502ED).....	499.95
150mm f/2.0 ED (820) (B&H# OL1502EP).....	2499.95
300mm f/2.8 (carga directa) LH-120 (B&H# OL30028ED).....	6999.95
EC-14 1.4x Teleconversor (B&H# OLEC14).....	439.95
EC-20 2.0x Teleconversor (B&H# OLEC20C).....	479.95
EX-25 Tubo de extensión (B&H# OLET25).....	129.95

LENTE ZOOM AF ZUIKO DIGITAL

7-14mm f/4.0 ED (B&H# OL71440).....	1799.95
11-22mm f/2.8-3.5 ED (720) (B&H# OL112228).....	799.95
12-60mm f/2.8-4.0 Lente ED SWD (720) (B&H# OL126028L).....	999.95
14-35mm f/2.0 SDW ED (770) (B&H# OL143520).....	2299.95
14-42mm f/3.5-5.6 ED (580) (B&H# OL144235).....	249.95
14-54mm f/2.8-3.5 MK II (580) (B&H# OL14542BII).....	599.95
18-180mm f/3.5-6.3 ED (620) LH-65 (B&H# OL1818035).....	499.95
35-100mm f/2.0 ED (770) LH-82 (B&H# OL3510020).....	2499.00
40-150mm f/3.5-4.5 ED (580) (B&H# OL4015040).....	249.95
50-200mm f/2.8-3.5 SWD (670) (B&H# OL5020028SWD).....	1199.95
70-300mm f/4.0/5.6 ED (580) (B&H# OL703004).....	399.95
90-250mm f2.8 (1050) (B&H# OL9025028).....	5999.95
Garantía extendida 4 años para lentes Zuiko (B&H# OLEW4YL).....	99.95
Lentes MF sistema OM (35mm) MF-1 Adaptador para Lente OM a cuerpo digital E (B&H# OLMF1).....	99.95

FLASH OLYMPUS

FL-36R Flash inalámbrico.....	229.95
FL-50R Flash inalámbrico.....	499.95
SRF-11 Flash anular macro FL-20.....	559.95
STF-22 Kit flash mellizo.....	739.95
TF-22 Solo cabezal de flash mellizo (sin controlador FC-01).....	449.95

ACCESORIOS DE FLASH

RF-11 Solo cabezal de flash anular (sin controlador FC-01).....	249.95
FR-1 Adaptador flash anular (B&H# OLFR1).....	99.95
FC-01 Controlador de flash macro solo (B&H# OLFC01).....	349.95
FL-BK01 Soporte de flash (B&H# OLBK).....	52.95
FL-CB01 Cable para soporte FL-BK01 (B&H# OLCLT).....	34.95
FL-CB02 Cable TTL 5 clavijas a zapata caliente (B&H# OLCHS).....	52.95
FL-CB05 Cable para zapata fuera de cámara (B&H# OLFLCB05).....	52.95
FP-01 Empuñadura para flash (B&H# OLFP01).....	249.95
RG-1 Disparador remoto para empuñadura (B&H# OLRG1).....	34.95
SHV-01 Paquete de batería alta tensión (B&H# OLSHV01).....	439.95

BATERÍAS, REMOTOS Y ACCESORIOS

BLM-01 Batería ión-litio para Serie Eolt y E-1 (B&H# OLBML01).....	49.95
BN-01 Paq. de baterías (B&H# OLBNO1).....	139.95
BLM-01 Bat. ión-litio (B&H# IMBLM01).....	27.95
BLM01 Cargador de bat. (Impact) (B&H# IMCBLM01).....	19.95
AC-01 Adaptador CA (B&H# OLAC01).....	129.95
AS-GS3 Correa para empuñadura (B&H# OLASGS3).....	29.95
AS-ME1 Copa amplificadora p/ojos 1.2x (B&H# OLASME1).....	39.95
BLC-01 Cargador (B&H# OLBCL01).....	189.95
BLL-01 Batería ión-litio de alta capacidad (B&H# OLBLL01).....	119.95
EP-5 Copa para ojos (B&H# OLEP5).....	6.95
EP-6 Copa para ojos (B&H# OLEP6).....	17.95
GS-2 Correa para empuñadura FP-01 (B&H# OLGS2).....	29.95
HLD-3 Empuñadura vertical (B&H# OLHLD3).....	94.95
HLD-4 Empuñadura vertical (B&H# OLHLD4).....	199.95
PS-LBH1 Sop. para batería de litio 123A (B&H# OLLBH1).....	17.95
RM-1 Control remoto inalámbrico (B&H# OLRCC20002).....	29.95
RM-UC1 Cable disp. remoto (B&H# OLRMUC1).....	49.95
VA-1 Mirilla ángulo recto VariMagni (B&H# OLVA1).....	174.95

PENTAX

K-x

Con la K-x, Pentax redefine el nivel de ingreso a la categoría digital. Ofrece funciones de

alta calidad como Live View y video HD. Y, como ninguna regla dice que las cámaras SLR tienen que ser negras, la K-x está disponible en la opción blanca o negra, así como en la edición limitada roja y azul marino. Muy compacta y ligera, con un diseño de disparo simple y con una sola mano, y fácil operación, la K-x es perfecta para aquellos que están pasando de una cámara point-and-shoot a su primera SLR digital.

- El sensor CMOS de 12.4 MP presenta sensor para imagen estabilizada y captura de video hasta 4 puntos. • El LCD 2.7" tiene Live View con contraste, diferencia de fase y detección facial AF.
- Captura de video HD 720p en pantalla ancha a unos cinemáticos 24 cps, usando cualquier lente Pentax 35mm. • Los modos de procesamiento creativo y filtros producen imágenes finales de alta calidad, en tanto permiten explorar la libertad artística mediante efectos especiales únicos.
- La captura de imagen True High Dynamic Range (HDR) mezcla 3 imágenes agrupadas en una sola foto con un sorprendente detalle de sombras, luces y gradaciones.
- Velocidad de captura de 4.7 cps y velocidad de obturación de 1/6000 segundos máximo, posibles gracias al motor de procesamiento de imagen Peb PRIME II. • Los poderosos modos automáticos, como modos de escena e imagen automática PENTAX, aseguran la toma perfecta en cualquier situación y ayudan a los principiantes a aprender fotografía DSLR.
- El rango ISO expandido cubre sensibilidades de 100-12800 para fotografías con luz muy baja.
- Captura hasta 1900 tomas con baterías de litio AA, universalmente disponibles y fáciles de conseguir (también compatible con baterías recargables y alcalinas AA NIMH).

K-X negra con DA L 18-55mm f/3.5-5.6 (PEKX1855B).....	649.95
K-X roja con DA L 18-55mm f/3.5-5.6 (PEKX1855RLE).....	649.95
K-X azul con DA L 18-55mm f/3.5-5.6 (PEKX1855M).....	649.95
K-X azul con DA L 18-55mm f/3.5-5.6 (PEKX1855W).....	649.95
K-X negra con DA L 18-55mm f/3.5-5.6 y DA L 50-200mm f/4-5.6 (PEKX2L50200B).....	749.95
K-X azul con DA L 18-55mm f/3.5-5.6 y DA L 50-200mm f/4-5.6 (PEKX2L50200N).....	749.95
K-X negra con DA L 18-55mm f/3.5-5.6 y DA L 55-300mm f/4-5.8 (PEKX2L55300B).....	849.95



K-7

Diseñada para fotógrafos avanzados que buscan diseño y características de alta calidad sin el

costo de un sistema DSLR profesional, la K-7 presenta diseño fuerte pero compacto, sensor CMOS de 14.6 megapixels construido desde cero y funciones avanzadas como captura de película HD y nuevos controles de cámara exclusivos para Pentax. Compatible con cualquier lente Pentax, la K-7 ofrece una abundancia de nuevas características exclusivas de esta cámara, que se combinan para convertirla en una formidable herramienta fotográfica.

- La K-7, con un cuerpo compacto de aleación de magnesio, es una de las más pequeñas de su clase, lo que permite a los usuarios viajar ligeros, en tanto que mantiene la durabilidad y la calidad de fabricación. También resiste a la humedad, al polvo y al frío (hasta -10° C).
- El sensor CMOS de 14.6 megapixels, construido desde cero para minimizar el ruido, agrega una salida de cuatro canales para rápida captura de imágenes, y la capacidad de capturar películas de calidad HD.
- La función HD Movie cuenta con calidad regulable y ajustes de resolución, control de apertura, reducción mecánica de sacudidas y terminal de micrófono externo para grabar sonido estéreo. Captura video a 720p (1280 x 720) 1536 x 1024, o 640 x 480 a 30 cuadros por segundo.
- Puerto HDMI con resolución de salida seleccionable (1080i, 720p, 480p) para reproducir en HDTV.
- LCD de 3" con 921,000 pixels para captura y revisión detallada de imagen o película usando Live View
- Disparador rápido de 5.2 cps y velocidad de obturación hasta 1/8000 seg, que congelan hasta la acción más rápida.
- Modo Live View con contraste AF, detección facial y pantalla opcional de histograma, grilla y área brillante/oscura. La mirilla con 100% de campo de visión (aumento 92x) y la pantalla de enfoque brillante son ideales para composición de imagen precisa y enfoque exacto.
- Los modos de imagen personalizada con ajustes de parámetros avanzados, que incluyen nuevos ajustes clave, permiten a los usuarios personalizar el modo de procesamiento para que se adapte a su estilo creativo. • Los ajustes de exposición múltiple, como los modos verde, programa, Sv, Tv, Av, TAv, M, bulbo, X-sync y de usuario, brindan un amplio control creativo de la exposición para fotógrafos con diferentes niveles de experiencia.
- Un conector de PC dedicado para flash de estudio brinda conveniencia a los fotógrafos de estudio sin agregar adaptadores de zapata caliente.



K7 Cuerpo (PEK7) 1299.95

ACCESORIOS DEL SISTEMA

LENTES SMCP-DA (SOLO PARA SLR DIG.)

14mm f/2.8 DA (770) (#PE1428DA).....	Llame
21mm f/3.2 DA (490) (#PE2132DA).....	Llame
35mm f/2.8 DA AL II MACRO LENTE (#PE3528MDA).....	Llame
40mm f/2.8 DA Limited AF Lente (490) (#PE4028DA).....	Llame
70mm f/2.4 DA (490) (#PE7024DA).....	Llame
100mm f/2.8 Enf. autom. Macro (490) (#PE10028MDFA)...	Llame
200mm f/2.8 DA ED (IF) SDM LENTE (770) (#PE20028DA).....	Llame
300mm f/4 DA ED (IF) SDM LENTE (770) (#PE3004DA).....	Llame

Lentes zoom SMCP-DA

10-17mm f/3.5-4.5 DA ED AL ojo de pez (#PE1017DA)....	Llame
12-24mm f/4.0 DA ED AL (770) (#PE1224DA).....	Llame
16-45mm f/4.0 DA ED AL (670) (#PE16454ED).....	Llame
16-50mm f/2.8 ED SDM (770) (#PE165028DA).....	Llame
18-55mm f/3.5-5.6 DA AL II (#PE185535DA).....	Llame
18-250mm f/3.5-6.3 DA ED/AL (IF) (#PE1825035E).....	Llame
50-135mm f/2.8 ED IF SDM (670) (#PE50135DA).....	Llame
50-200mm f/4-5.6 DA (520) (#PE502004DA).....	Llame
55-300mm f/4-5.8 DA ED (580) (#PE553004ED).....	Llame

LENTES FA PARA CÁMARAS DIGITALES Y SLR

31mm f/1.8 Limitado AF (580) (#PE3118FAB).....	Llame
35mm f/2.0 (490) (#PE352ALFA).....	Llame
43mm f/1.9 (negro) (490) (#PE4319FAB).....	Llame
50mm f/1.4 (490) (#PE5014FA).....	Llame
50mm f/2.8 D Macro 1:1 (490) (#PE5028MDFA).....	Llame
77mm f/1.8 AF limitado (490) (#PE7718FAB).....	Llame
100mm f/2.8 D Macro 1:1 (490) (#PE10028MDFA).....	Llame
28-80mm f/3.5-5.6 J AL (580) (#PE288035JFAA).....	Llame
75-300mm f/4.5-5.8 J AL (580) (#PE753004FAB).....	Llame

CARL ZEISS

Manual KA / PK Lentes de montura



18mm f/3.5 Distagon T ZK Lente (820).....	1240.00
21mm f/2.8 Distagon T* ZK Lente (820).....	1490.00
25mm f/2.8 Distagon T ZK Lente (580).....	826.00
28mm f/2.0 Distagon T ZK Lente (580).....	1033.00
35mm f/2.0 Distagon T ZK Lente (580).....	826.00
50mm f/1.4 Planar T ZK Lente (580).....	550.00
50mm f/2 Makro-Planar ZK (670).....	1033.00
85mm f/1.4 Planar ZK (720).....	1033.00
100mm f/2.0 Makro-Planar ZK (670).....	1450.00

FLASHES Y ACCESORIOS

AF-540 FGZ P-TTL Montura de zapata de flash (#PEAF540FGZ).....	Llame
AF-360 FGZ P-TTL Montura de zapata de flash (#PEAF360FGZ).....	Llame
AF-200 FG P-TTL Montura de zapata de flash (#PEAF200FG).....	Llame
Adaptador para zapata caliente F (#PEHSAF).....	24.95
Adaptador para zapata caliente FG (#PEHSAFG).....	35.95
Adaptador para zapata fuera de cámara F (#PEOCSAF).....	42.95
Adaptador para zapata caliente 2P (#PEHSA2P).....	31.95
TR Power Pack III (#PETRPP3).....	149.95
F5P Cable 1m para flash fuera de cámara TTL (#PEECF5P).....	24.95
F5PL Cable 1.8m para flash fuera de cámara TTL (#PEECF5PL).....	59.95
Cable interruptor F (#PECSF).....	29.95
Control remoto (#FFPERCF).....	19.95

BATERÍAS



Pearstone CM-DLI50 Minicargador



Cargador de batería D-Li50 y K-BC50

D-Li50 Bat. ión-litio (#PEDLI50).....	46.95
K-BC50 Para SLR digitales cargador de batería para D-Li50 (#PEKBC50).....	39.95
Impact CDTGC Cargador para D-Li50 (#IMCDTCG).....	29.95
Pearstone CM-DLI50 Minicargador CA/CC para D-Li50 (#PECMDLI50).....	19.95
K-AC50 Eq. adaptador CA (#PEACAOK).....	54.95
K-AC51 Eq. adaptador CA (#PEACAOM).....	69.95
K-AC10U Eq. adaptador CA (#PEACAKISTD).....	39.95

ACCESORIOS VARIOS

Hoodman H-RAV Mirilla de ángulo recto (#HOHRAV).....	119.95
Paño de limpieza de lente (15x15cm) (#PELCC66).....	6.95
Paño de limpieza de lente (1 un.) (#PELCC).....	4.95
Tapa para cuerpo (B) (#PEBC).....	8.95
Tapa para lente posterior (B) (#PELCR).....	8.95
49mm F Tapa de lente a presión (#PELC49AF).....	12.95
49mm Tapa de lente metal (#PELCM43FA).....	24.95
49mm Tapa de lente metal (#PELC49DA).....	14.95
52mm Tapa de lente F (#PELC52AF).....	12.95
58mm Tapa de lente F (#PELC58AF).....	12.95
67mm Tapa de lente F (#PELC67AF).....	12.95
77mm Tapa de lente A (#PELC77).....	12.95

Panasonic

LUMIX DMC-G1

La cámara digital con lentes intercambiables más pequeña y liviana del mundo, la LUMIX DMC-G1 de 12.1 megapixels pesa solo 581g; sin embargo, cuenta con características que incluyen mirilla electrónica con imagen en vivo de alta resolución y monitor LCD giratorio de 3" de alta resolución (460,000 pixels), detección facial (hasta 15 rostros), reducción de polvo Superionic Wave Filter, MEGA O.I.S y salida HDMI para reproducción en HDTV. Diseñada para estilo personalizado y estilos de vida activos, la cámara se presenta en tres colores.

- El modo Intelligent Auto (iA) detecta las condiciones de disparo y se ajusta automáticamente para obtener mejores resultados. El modo iA de Panasonic incluye tracking AF, exposición inteligente que evita la sub o sobreexposición, ISO inteligente que cambia el ajuste ISO y la velocidad de obturación si la persona se mueve, lo que brinda una foto nítida, y selector inteligente de escena.
- Visor electrónico con imagen en vivo (equivalente a 1,440,000 pixels), más un sensor integrado que detecta cuando el usuario se acerca al visor y automáticamente apaga el LCD, lo que conserva la vida útil de la batería.
- El visor con imagen en vivo tiene una gran amplificación de 1.4x (0.7x equivalente 35mm) y, cuando la G1 se utiliza en enfoque manual, el cuadro en el visor o LCD aumenta a 5x o 10x.

DMC-G1 con lente 14-45mm:

Disponible en negro (PADMCG1KB), azul (PADMCG1KBL) o rojo (#PADMCG1KR), **799.95**

Leica 25mm f/1.4 Ultra GA (B&H# PA2514) **999.95**

Leica 14-50mm f/3.8-5.6 Vario-Elmarit no esférica MEGA O.I.S. (B&H# PA145038) **699.95**

Leica 14-50mm f/2.8-3.5 Vario-Elmarit no esférica MEGA O.I.S. (B&H# PA145028L) **899.95**

LUMIX G VARIO 14-45mm f/3.5-5.6 no esférica MEGA O.I.S **LLAME**



LUMIX DMC-GH1

Con fotos de nivel profesional y video HD, la LUMIX DMC-GH1 de 12.1 megapixels mejora a partir de la DMC-G1 con la capacidad de grabar video HD completo de alta resolución (1920 x 1080) a 24 cps o película de video HD (1280 x 720) a 60 cps con formato AVCHD (MPEG-4/H.264). El formato AVCHD brinda el importante beneficio de duplicar el tiempo de grabación de calidad HD en comparación con Motion JPEG.

- El botón de grabación de video dedicado en la parte posterior de la cámara permite a los usuarios comenzar a grabar videos instantáneamente, incluso mientras toman fotografías, y elimina el miedo de perder un momento en video. • Graba video con sonido estéreo de alta calidad mediante Dolby Digital Stereo Creator. También dispone de un micrófono estéreo opcional (DMW-MS1) para lograr una grabación de sonido más intensa.
- Diseñada específicamente para grabación de video HD, la lente 10x LUMIX G VARIO HD 14-140mm NO ESF./MEGA OIS (equivalente 28-280mm) tiene un motor silencioso y capacidad de enfoque automático continuo.
- Puede ajustar manualmente apertura y velocidad de obturación, para hacer videos más creativos. El cambio de velocidad de obturación otorga a los videos un estilo especial, adecuado para capturar personas en movimiento. El control de apertura es conveniente cuando hay varias personas a diversas distancias, entonces el usuario puede enfocar en primer plano y borrar el fondo, o viceversa.

DMC-GH1 con lente 14-140mm: disponible en negro (B&H# PADMCGH1) **1499.00**

LUMIX G VARIO HD 14-140mm f/4.0-5.8 no esférica MEGA O.I.S **LLAME**

LUMIX G VARIO 45-200mm f/4.0-5.6 MEGA O.I.S **349.95**

Flash externo DMW-FL360 (NG36) (B&H# PADMWFL360) **269.95**

Flash externo DMW-FL500 (NG50) (B&H# PADMWFL500) **519.95**



Lumix DMC-GF1

La cámara digital con lentes intercambiables y flash incorporado más pequeña y liviana del mundo, la Lumix DMC-GF1 tiene el mismo sensor de 12.1 megapixels que la DMC-G1, grabación HD 1280 x 720 formato AVCHD Lite, LCD de 3" con 460,000 pixels y visor electrónico montado en zapata caliente opcional. Cuenta con una amplia gama de funciones, brinda un rendimiento sin compromiso y ofrece lo mejor en facilidad de operación y disparo. Además de las funciones point and shoot, como el modo iA (audio inteligente), la DMC-GF1 también trae funciones únicas que incluyen medidor de exposición, previsualización de apertura y velocidad de obturación a través de la vista en vivo. También pone en sus manos una paleta de posibilidades creativas. Por ejemplo, al tomar fotos o películas, puede seleccionar un filtro entre los distintos filtros preconfigurados en modo My Color o aplicar una gama de texturas únicas disponibles en modo Film. El LCD de 3" grande e inteligente ofrece control automático y extremadamente preciso de contraluz, que se combina con alta resolución para asegurar una vista sobresaliente en todas las condiciones, desde un exterior soleado hasta un interior poco iluminado. La DMC-GF1 es compatible con Live View Finder (DMW-LVF1) opcional, que brinda la función

de vista en vivo en tiempo real y ostenta un campo de visión de 100% sin importar qué lente se use.

DMC-GF1 con lente 14-45mm: (#PADMCGF1) **1445.00**

Mirilla con imagen en vivo externa para DM-GF1 (#PADMWLVF1) **199.95**

20mm f/1.7 lente Pancake (#PA2017) **399.95**

Leica DG MACRO-ELMARIT 45mm / F2.8 NO ESF. / MEGA O.I.S. (#PA4528) **899.95**

SONY

DSLR-A230

Ideal para la nueva generación de fotógrafos, la DSLR-A230 ofrece sensor APS-C de 10.2 megapixels, alta sensibilidad hasta ISO 3200 y estabilización de imagen Super SteadyShot que reduce el efecto borroso con una brillante variedad de lentes con montura A Sony, Carl Zeiss y Minolta. Rápida, liviana y de operación sencilla, también ofrece una gran pantalla LCD de 2.7", tecnología de reducción de polvo, flash emergente, modo de selección de escenas, menú simple de funciones y ajustes Creative Style para expresar su creatividad y ajustar el desempeño de la cámara.

- Eye-Start AF comienza los ajustes de enfoque automático de precisión en el momento en que sube la cámara a sus ojos, sin esperar hasta que el botón del obturador esté por la mitad.
- Modo ráfaga continuo 3 cps, más modo ráfaga RAW (hasta 6 disparos)
- La estabilización de imagen en cámara SteadyShot INSIDE funciona con cualquier lente y permite disparos a velocidad de obturación 2.5 a 3.5 puntos más lento. Esto permite disparos a velocidades más altas incluso con poca luz y efecto borroso mínimo de manos temblorosas o personas en movimiento. • El optimizador de rango dinámico garantiza exposiciones balanceadas y ayuda a recuperar detalles escondidos en sombras o perdidos en reflejos. • Ajusta contraste, saturación y claridad para cualquiera de los 8 estilos de acabado, incluso modo estándar, brillo, retrato, paisaje, visión nocturna, puesta de sol, B&N y Adobe RGB. • La interfaz gráfica con ayuda en pantalla ofrece explicaciones claras y concisas sobre los distintos modos y ajustes, relación entre apertura y velocidad de obturación, y el efecto que tienen en las fotografías.
- Usa tarjetas CompactFlash tipo I/II y medios Memory Stick PRO Duo mediante un adaptador opcional.

DSLR-A230 con 18-55mm f/3.5-5.6 (B&H# SODSLRA230L) 499.99

DSLR-A230 con 18-55mm f/3.5-5.6 y 55-200mm f/4.5-5.6 (B&H# SODSLRA230Y) 699.99



DSLR-A330 • DSLR-A380

La DSLR-A330 de 10 megapixels y la DSLR-A380 de 14.2 megapixels mejoran con tecnología Quick Autofocus (AF) Live View, teleconversor inteligente de 1.4x y 2x e imágenes en miniatura de alta resolución para visualización en PhotoTV HD. El modo Live View lo vincula a usted y a la persona en la pantalla LCD de 2.7", para un estilo point-and-shoot familiar, con rápida respuesta AF y control de exposición apropiado para ayudarlo a capturar el momento perfecto. El CCD de 14.2 megapixels de la DSLR-A380 proporciona detalles espectaculares de la imagen para realizar impresiones grandes y recortes ajustados.

Características mejoradas a partir de la DSLR-A230:

- La pantalla LCD de 2.7" Clear Photo Plus™ proporciona una vista clara y precisa de la persona y se mueve hacia arriba o hacia abajo para monitoreo de ángulo bajo o alto.
- Toque un botón y acerque electrónicamente a la persona; los pixels se reproducen en una base 1:1 sin perder calidad de imagen. Acérquese a 1.4x o 2x y cree el equivalente 35mm de un telefoto 200mm con zoom estándar 18-70mm.
- Crea imágenes en miniatura de alta resolución para en HDTV BRAVIA de Sony en modo PhotoTV HD optimizado, con formato de imagen ajustable pantalla estándar 3:2 o pantalla ancha 16:9.
- Salida HDMI para conexión a un HDTV para reproducción de videos e imágenes.

DSLR-A330 con 18-55mm f/3.5-5.6 (B&H# SODSLRA330L) 599.99

DSLR-A330 con 18-55mm f/3.5-5.6 y 55-200mm f/4.5-5.6 (B&H# SODSLRA330Y) 799.99

DSLR-A380 con 18-55mm f/3.5-5.6 (B&H# SODSLRA380L) 799.99

DSLR-A380 con 18-55mm f/3.5-5.6 y 55-200mm f/4.5-5.6 (B&H# SODSLRA380Y) 899.99





DSLR-A500 • DSLR-A550

Como una mejora a partir de la DSLR-A330 y la DSLR-380 (respectivamente), la DSLR-A500 de 10 megapixels y la DSLR-A550 de 14.2 megapixels incorporan el sensor Exmor CMOS de Sony para asegurar imágenes nítidas con bajo ruido, mucho detalle y colores vibrantes. Con alta sensibilidad y control de profundidad de campo, el sensor Exmor CMOS combinado con el procesador BIONZ permite alto ISO de 12,800 que produce imágenes de poca luz con menos ruido y reduce la pérdida de detalles.

También agregan confirmación manual de enfoque en modo live view usando el sensor de imagen principal, además del sensor secundario de Sony Quick AF con sistema live view. Ambas cámaras incluyen modo HDR (High Dynamic Range) automático que captura un extenso rango de detalles de luces y sombras en paisajes, interiores y otras escenas. La DSLR-A550 tiene un LCD de 3" (230,000 pixels) con ángulo de inclinación; la DSLR-A500 presenta un LCD de 3" de alta resolución (921,000 pixels) con ángulo de inclinación.

- La tecnología Smile Shutter permite que la cámara dispare automáticamente una toma en modo Live View y el sistema de detección facial reconoce los rostros en una escena determinada y ajusta la cámara a ellos.
- 6 ajustes de estilo creativo y 6 modos de escena que ajustan la cámara para exposiciones optimizadas.

- Guarda imágenes como formato RAW o JPEG (separados o en tándem) y, gracias a las ranuras dobles, los archivos pueden guardarse en tarjetas Memory Stick PRO Duo/Memory Stick PRO-HG Duo y SD/SDHC.
- Dispara hasta 5 cuadros por segundo (con mirilla óptica) y hasta 4 cuadros por segundo con Quick Auto Focus Live View



DSLR-A500 Cuerpo (B&H# SODSLRA500)	749.99
DSLR-A500 Cuerpo con 18-55mm f/3.5-5.6 (B&H# SODSLRA500L)	849.99
DSLR-A550 Cuerpo (B&H# SODSLRA550)	949.99
DSLR-A550 Cuerpo con 18-55mm f/3.5-5.6 (B&H# SODSLRA550L)	1049.99

HVL-F42AM Flash

Brinda a las cámaras DSLR de Sony características como iluminación poderosa, ángulos de rebote ajustable, capacidad remota inalámbrica y funciones inteligentes como medición ADI, balance automático de blancos, zoom automático y sincronización de alta velocidad. Es perfecta para retratos formales, bodas y eventos especiales, naturaleza muerta, fotos de aficionados y más.



- Control automático de luz con cámaras Sony de la Serie DSLR.
- Sincronización de alta velocidad
- Capacidad de flash inalámbrico
- Cabezal de flash con rebote y zoom
- Alcance de distancia automático 67cm-18.6m

HVL-F42AM (B&H# SOHVL42AM)	299.99
---	---------------

HVL-F58AM Flash

El HVL-F58AM presenta rango efectivo de más de 13.7m, número guía de 58m (en 105mm) y tiempo de recarga rápida de 5 segundos.



El HVL-F58AM puede controlar en forma inalámbrica hasta tres grupos de flashes y Wireless Ratio Control permite asignar razones a cada grupo por separado. Otras funciones útiles son medición ADI, balance automático de blancos, zoom automático y sincronización de alta velocidad.

- El cabezal gira 90° a la izquierda y a la derecha y hacia arriba y hacia abajo.
- LCD grande y fácil de leer

HVL-F58AM (B&H# SOHVL58AM)	499.99
---	---------------

DSLR-A850 • DSLR-A900

La DSLR-A850 y la DSLR-A900 ofrecen sensor de imagen CMOS de 35mm de cuadro completo y 24.6 megapixels para un área de captura mayor, rendimiento GA mejorado, control de profundidad de campo más estricto y sorprendente calidad de imagen. También cuentan con estabilizador de imagen SteadyShot INSIDE integrado que compensa hasta cuatro velocidades de obturación, lo que otorga más libertad cuando captura imágenes con poca luz. Equipadas con procesadores de imagen Dual BIONZ, ofrecen disparo continuo hasta 3 cps (A850) y 5 cps (A900) con calidad de imagen superior y ruido muy bajo. También brindan una mirilla pentaprisma ultrabrillante con 98% (A850) y 100% (A900) de cobertura, pantalla de LCD Xtra Fine de 3" y salida HDMI.

- La función de previsualización inteligente permite ver los efectos de los ajustes manuales de valor de exposición, velocidad de obturación, apertura, optimizador de rango dinámico y balance de blancos antes de disparar, para determinar los ajustes óptimos en lugar de perder tiempo en un proceso de prueba y error.
- Revise las imágenes con estupendos detalles en el LCD Xtra Fine de 3" (921,000 pixels). Con la resolución de calidad fotográfica puede identificar cualquier corrección de enfoque o exposición necesaria antes de disparar. • Además de la captura de imagen de cuadro completo, la A900 también puede cortar imágenes a tamaño APS-C y permite usar lentes APS-C.
- Empuñadura de goma para sostener la cámara con comodidad y confianza.
- Velocidad de obturación hasta 1/8000 segundos en mecanismo

DSLR-A850 Cuerpo (B&H# SODSLRA850)	1999.95
DSLR-A900 Cuerpo (B&H# SODSLRA900)	2699.95



probado para operación de 100,000 ciclos.

- Modo bloqueo de espejo, obturador ocular integrado, pantallas de enfoque reemplazables por el usuario, horquillado de exposición 2EV (3 exposiciones) y control remoto desde su PC.
- Acepta CompactFlash y Memory Stick Duo.
- Utiliza capa de reducción de polvo libre de estática en el filtro del fotógrafo y vibración antipolvo que elimina automáticamente el polvo del sensor cada vez que se apaga la cámara.
- El software Image Data Lightbox permite explorar, clasificar y comparar imágenes, lo que facilita la selección para el procesamiento.
- Sorprendentemente liviano, el cuerpo está protegido por una cubierta de aleación de magnesio fundido resistente. Las ópticas del visor selladas y la junta de goma que rodea todos los botones, selectores e interruptores protegen la cámara del polvo y la humedad.

LENTE PARA SONY SLR

Lentes tratadas Carl Zeiss T*

Lentes de enfoque automático montura Alpha

Planar T* 85mm f1.4 (B&H# SO8514)	1369.99
Vario-Sonnar T* 135mm f1.8 (B&H# SO13518)	1479.95
Vario-Sonnar T* 16-35mm f/2.8 (B&H# SO163528).....	1899.99
Vario-Sonnar T* 16-80mm f3.5-4.5 (B&H# SO1680).....	749.99
Vario-Sonnar T* 24-70mm f2.8 (B&H# SO247028).....	1599.99



Lentes Sony Serie G

Con enfoque automático motorizado avanzado

35mm f1.4 G (B&H# SO3514)	1369.99
300mm f2.8 G (B&H# SO30028)	6299.99
70-200mm f2.8 G Lente oro (B&H# SO7020028).....	1999.99
70-300mm f4.5-5.6 G SSM (B&H# SO7030045).....	849.99
70-400mm f4-5.6 G SSM (B&H# SO704004).....	1599.99

Lentes Sony Alpha

Lentes gran angular, zoom de precisión y fijas

16mm f2.8 (B&H# SO1628).....	849.99
28mm f2.8 (B&H# SO2828).....	269.99
30mm f2.8 (B&H# SO3028).....	199.99
50mm f1.4 (B&H# SO5014).....	369.99
50mm f1.8 (B&H# SO5018).....	149.99
50mm f2.8 Macro (B&H# SO5028M).....	479.99
100mm f2.8 Macro (B&H# SO10028M).....	679.99
135mm f2.8 STF (B&H# SO13528).....	1249.99
500mm f8 Réflex (B&H# SO5008R).....	749.99
11-18mm f4.5-5.6 GA Zoom DT (B&H# SO111845).....	699.99
16-105mm f3.5-5.6 (B&H# SO1610535).....	599.99
18-55mm f3.5-5.6 (B&H# SO11855).....	199.99
18-200mm f3.5-6.3 (B&H# SO18200).....	529.99
18-250mm f3.5-6.3 (B&H# SO1825035).....	579.99
28-75mm f2 (B&H# SO287528)	799.99
55-200mm f4-5.6 (B&H# SO55200452).....	229.99
75-300mm f4.5-5.6 (B&H# SO7530045).....	249.99
Lente de teleconversión 2x (B&H# SOSAL20TC).....	479.99
Lente de teleconversión 1.4x (B&H# SOSAL14TC).....	479.99

VG-B50AM Empuñadura de control vertical



Soporta hasta dos baterías NP-FM500H, lo que da a los usuarios de la A500/A550 una increíble capacidad de 2,000 disparos con cambio automático entre baterías e información precisa en el LCD sobre la energía remanente en %. Un disparador adicional y controles dobles brindan disparos cómodos y precisos tanto en retrato como en paisaje.

# SOVGB50AM	249.95
-------------------	---------------

FDA-A1AM Mirilla ángulo recto #SOFDA1AM	159.95
--	---------------

VGC-70AM Empuñadura vertical #SOVGC70AM	299.95
--	---------------

FA-CC1AM Cable TTL fuera de cámara #SOFACC1AM.....	54.95
---	--------------

FA-CS1AM Zapata TTL fuera de cámara #SOFACS1AM.....	44.95
--	--------------

FA-EC1AM Cable de extensión TTL 1m #SOFAC1AM.....	54.95
--	--------------

Eq. de accesorios: Batería NP-FM500H y LCS-SC11	
--	--

Estuche del sistema #SOACCFM11.....	89.95
--	--------------

SanDisk

Extreme FireWire

Lectora de tarjeta CompactFlash

- Con soporte para FireWire 800/400
- Rendimiento lectura y grabación 40MB/seg
- Incluye software de recuperación de datos



#SARE4FW..... 59.95

Lexar

Professional UDMA FireWire 800

Lectora de tarjeta CompactFlash

- Lee tarjetas UDMA CompactFlash y CF estándar
- Modelo con ranura doble también lee tarjetas SD/SDHC

#LERHCFW800..... 59.95

Lectora USB con ranura doble (#LECFSDUSBR)..... 39.95



DELKIN DEVICES

ImageRouter

Hub lectora/grabadora de tarjeta/USB



- Cuatro ranuras para tarjetas CompactFlash
- Interfaz USB 2.0 alta velocidad
- Velocidad de transferencia 29 MB/seg lectura y 27 MB/seg

#DEIR..... 109.99

Con software BackupandBurn (#DER40K)..... 209.99

SanDisk

imagemate 12 en 1

Lectora/grabadora de tarjeta de memoria

- Interfaz USB 2.0 alta velocidad
- Lectora y estación base separadas
- Para Windows XP y Mac OS



#SAIAIOR..... 24.50

ImageMate lectora/grabadora multitarjeta USB 2.0:

SD/MMC, MS/MS PRO/XD (#SSAIMMCRW)..... 17.50

Lexar

Lectora de tarjeta de memoria múltiple 12 en 1

- CompactFlash, SmartMedia, Memory Stick, Memory Stick Duo, Memory Stick PRO Duo, Memory Stick Pro, MMC, SD y xD



#LEMCR..... 23.95

Lectora de tarjeta de memoria 5 en 1: USB 2.0 (#LECR)..... 14.95

DELKIN DEVICES

eFilm Reader-38 Lectora/grabadora de tarjeta

- Interfaz USB 2.0 alta velocidad
- Acepta 18 formatos de tarjeta

#DEMCRW..... 12.95

Reader-39: Lectora CompactFlash

con interfaz FireWire 400/800 (#DECFWFR)..... 54.95



Kingston

COMMITTED TO MEMORY

Kingston Technology ofrece tres líneas distintas de productos CompactFlash que brindan a los usuarios diarios productos de alta calidad a un gran precio. Estas sólidas tarjetas de baja potencia pueden almacenar cantidades de datos digitales. Puede elegir CompactFlash estándar, CompactFlash Elite Pro o CompactFlash Ultimate de alto rendimiento. Para SDHC (Secure Digital High Capacity) brindan capacidades hasta 32GB en Clase 2, 4 y 6.



CompactFlash estándar

4GB / 8GB

- Muy valiosa para aficionados, ofrece gran capacidad a bajo costo
- Para uso diario en cámaras digitales, PDA y reproductores MP3

CompactFlash Elite Pro 133X

8GB / 16GB / 32GB

- Para dispositivo de imagen de alta calidad; velocidad de grabación 133X • Transferencia rápida de 25MB/seg de lectura y 20MB/seg de grabación

CompactFlash Ultimate 266X

8GB / 16GB

- Para dispositivo de imagen de alta calidad; velocidad de grabación 266X • Transferencia rápida de 45MB/seg de lectura y 40MB/seg de grabación

Secure Digital High Capacity (SDHC)

4GB / 8GB / 16GB / 32GB

- Diseñada según las exigencias de almacenamiento de películas de alta calidad y videocámaras. Clase 4 disponible hasta 32GB; Clase 6 en 8GB; y Clase 6 Ultimate en 4 u 8 GB.

SanDisk

Estándar 2GB / 4GB / 8GB / 16GB

Capture un recuerdo cada día con tarjetas SanDisk SD/SDHC estándar o Memory Stick PRO Duo. Para uso en toda clase de dispositivos digitales como cámaras digitales, teléfonos celulares, videocámaras digitales o PDA, y con capacidades hasta 16GB, aseguran lugar suficiente para capturar y almacenar fotos, videos y canciones todos los días.

- Duradera, con tasa antigolpes de 2,000Gs (equivalente a una caída de treinta metros)
- Gran velocidad de transferencia para rápida copia y descarga • Con respaldo de 5 años de garantía limitada

Ultra 4GB / 8GB / 16GB / 32GB

Capture todo lo que se le presente con las tarjetas de memoria SanDisk Ultra; tarjetas sólidas de alto rendimiento con la velocidad y confiabilidad necesaria para capturar cualquier momento bajo cualquier condición. Con velocidades de transferencia rápida hasta 15MB/seg, los fotógrafos y filmadores actuales estarán siempre listos para la próxima toma y la próxima aventura.

- Para cámaras SLR digitales y otras point & shoot compactas ricas en funciones
- Disponible como CompactFlash, SD y SDHC y Memory Stick PRO Duo
- Lectura 15MB/seg y grabación hasta 9MB/seg (100x)
- Garantía limitada de por vida



Tarjetas Extreme® CompactFlash® 8GB / 16GB / 32GB

Obtenga exactamente las tomas que desee con las tarjetas de grado profesional SanDisk Extreme CompactFlash. Con velocidades hasta 60 MB/seg de lectura/grabación, verá que hace falta más que una gran cámara SLR digital para darle vida a sus ideas. Y con 32GB de espacio, tendrá lugar para capturarlo todo en RAW+JPEG y dejar la edición para más adelante.



Las tarjetas Extreme y Extreme Pro CompactFlash incluyen

- Velocidades hasta 60MB/seg de lectura/grabación (400x) con Extreme o hasta 90MB/s (600x) con Extreme Pro para períodos de espera más cortos, disparos continuos más rápidos y transferencia veloz a la computadora.
- Capture RAW+JPEG, disparos secuenciales y archivos de video de alta definición en tarjetas hasta 32GB Extreme o 64GB Extreme Pro CF.
- El controlador Power Core™ distribuye datos a través de la tarjeta de forma más rápida y eficiente; la interfaz UDMA-6 permite máxima transferencia de datos entre tarjeta y cámara.
- Los algoritmos firmware del controlador Power Core, mediante la nivelación de desgaste, mejoran la resistencia de la tarjeta al mover los datos a través de diferentes bloques de memoria, dispersando los datos de forma pareja.
- Presentan protección RTV de silicona para mayor protección contra la humedad.
- Con el respaldo de rigurosas pruebas de tensión, golpes y vibración y con garantía limitada de por vida.
- Pruebas de funcionamiento desde -25°C a 85°C.

Tarjeta Extreme® Pro™ CompactFlash® 16GB / 32GB / 64GB

Ahora existe una tarjeta de memoria lo suficientemente rápida para mantenerse al día con su DSLR avanzada: la tarjeta SanDisk Extreme® Pro™ CompactFlash®. Con velocidad increíblemente rápida (hasta 90 MB/s* de grabación), podrá capturar más tomas continuas y obtener lo máximo de su cámara SLR digital profesional. Y con 64GB de almacenamiento, estará listo para más RAW+JPEG y videos de alta definición.



Panasonic Tarjetas de memoria SD

Las tarjetas de memoria SD de Panasonic ofrecen alta capacidad, gran velocidad y confianza según sus necesidades de alta definición. Están disponibles en tres clases de velocidad: la Clase 4 ofrece velocidad de transferencia hasta 20MB/s en 4GB, 8GB y 16GB; tarjeta de 2GB Clase 6 con velocidad de transferencia hasta 22 MB/s; y Clase 10 con transferencia de alta velocidad hasta 22 MB/s. Disponibles en 4GB, 8GB, 16GB y 32GB.



CompactFlash:

Delkin brinda tarjetas CompactFlash 55x económicas, de alto rendimiento, con capacidades de 1GB, 2GB, 4GB, 8GB, 16GB y 32GB para almacenamiento óptimo en cámaras digitales, PDA y reproductores de música. También vienen con garantía de por vida.

CompactFlash PRO:

Para los que necesiten rendimiento mayor, las tarjetas CompactFlash Pro UDMA brindan velocidades de lectura/grabación líderes en la industria, con una velocidad de transferencia sostenida de 305x (45MB/seg). El tiempo mejorado de transferencia de cámara a tarjeta y de tarjeta a computadora mejora considerablemente el flujo de trabajo de todo fotógrafo profesional en el campo. Disponible en capacidades de 1GB, 2GB, 4GB, 8GB y 16GB; con garantía de por vida.

Secure Digital (SD)

Con capacidades hasta 16GB y velocidad 55x, las tarjetas SD de Delkin pueden administrar una gran variedad de contenidos, y más aún, evitar la pérdida accidental de datos. Un interruptor de protección de grabación integrado garantiza aún más la seguridad de sus datos. Disponible en capacidades de 1GB, 2GB, 4GB, 8GB y 16GB; con garantía de por vida.



SDHC Pro (Clase 4, Clase 6)

Las versátiles tarjetas de memoria flash administran una gran variedad de contenidos, para uso en cámaras SLR digitales de grado profesional. SDHC Pro Clase 4 está disponible en 32GB; Clase 6 en 4GB, 8GB y 16GB. Tienen garantía de por vida.



Las Eye-Fi son tarjetas de memoria SD inalámbricas para su cámara digital. Almacena fotos y videos como una tarjeta de memoria SD o SDHC estándar, excepto que la tarjeta Eye-Fi convierte a su cámara en inalámbrica. Wi-Fi incorporado lo ayuda a organizar y compartir sus recuerdos. Durante la configuración rápida, especifique dónde quiere enviar sus fotos y videos (en su computadora, en Internet). Luego de esa configuración rápida, encienda la cámara dentro del rango de la red configurada para transferir fotos y videos sin esfuerzo. Presione el botón y deje que Eye-Fi haga el resto. Sin cables, sin problemas.

Disponible en tres familias para aplicaciones de fotografía: Eye-Fi Home viene con capacidad de 2GB; Eye-Fi Share (2GB) permite descargar sus fotos en su sitio para compartir fotos en línea y Eye-Fi Pro automáticamente realiza "geotags" de sus fotos; incluye acceso a 10,000+ puntos por un año; y carga archivos RAW de forma inalámbrica a su computadora. Disponible en 2GB y 4GB.

SONY Memory Stick PRO Duo (Mark 2) • Memory Stick PRO-HG Duo

Guarda fotos de alta resolución con lectura y grabación superrápida. La solución perfecta para almacenar y transferir videos de alta resolución y fotos grabadas en cámaras de video Handycam compatibles y/o cámaras digitales Cyber-shot, Memory Stick PRO Duo (Mark 2) multimedia de Sony ofrece hasta 16GB de capacidad y brinda velocidades de grabación hasta 32MB/seg. Incluso más rápida, la tarjeta multimedia Memory Stick PRO-HG Duo ofrece hasta 40MB/seg de velocidad de grabación y está disponible en capacidades de 1GB a 16GB.



Lexar ofrece una línea completa de galardonadas tarjetas de memoria en varias velocidades, formatos y capacidades que permiten almacenar fotos, música, video, datos y más de forma fácil y confiable. Cualquiera sea el dispositivo digital que use, Lexar tiene la solución perfecta para sus necesidades. Las tarjetas Lexar Professional UDMA 300x y 600x CompactFlash presentan velocidades de descarga increíblemente rápidas desde la tarjeta a la computadora (45MB/seg o 90MB/seg) cuando se combinan con Lexar Professional UDMA FireWire® 800 Reader o Professional UDMA Dual-Slot USB Reader. También

brindan soporte para cámaras de última generación DSLR alta resolución compatibles con UDMA. Elegidas por fotógrafos profesionales, las tarjetas Lexar Professional 233x CompactFlash brindan una solución confiable de gran capacidad y gran velocidad que produce el máximo rendimiento en su equipo DSLR. Por último, las tarjetas Platinum II (disponible en Memory Stick, SD y CompactFlash) son ideales para fotografía de acción rápida y video HD. Ofrecen rendimiento y confiabilidad de alta velocidad y gran capacidad.

Professional UDMA 600x CF

Como la oferta premium de Lexar en el mercado de la fotografía profesional, la tarjeta de memoria Professional 600x CompactFlash brinda rendimiento líder en la industria, de alta velocidad, con velocidad de transferencia líder y rendimiento en la cámara y velocidades de flujo de trabajo mejorados. Incluye software Image Rescue™ 4 y Adobe.

Pro UDMA 300x CF

Lo máximo en rendimiento de alta velocidad

- Velocidad de grabación 300x sostenida de 45MB/seg
- Disponible en capacidades de 2GB, 4GB, 8GB y 16GB
- Garantía limitada de por vida, incluye Image Rescue 3

Lexar Pro 233x CF

Tarjetas alta velocidad Pro CF

- Velocidad de grabación 233x sostenida de 35MB/seg
- Disponible en capacidades de 2GB, 4GB y 8GB
- Garantía limitada de por vida, incluye Image Rescue 3

Platinum 2

Ideal para video y fotos

- Disponible en Memory Stick, SD y CF
- Velocidad 80x para CF, 60x para SD y MS
- Disponible en capacidades de 2GB, 4GB, 8GB y 16GB
- Garantía limitada de por vida

CompactFlash

Lectora de tarjeta memoria

- Interfaz USB 2.0 rápida
- Alimentada por conexión USB



Para Memory Stick (#GGAMSU2.00) **14.95**
Para CompactFlash (#GGRCFU2)..... **15.95**



Lectora de tarjeta USB 2.0 todo en uno

- Cuatro ranuras para tarjetas que aceptan las tarjetas de memoria más comunes
- La luz LED indica el estado de lectura y grabación



#GGRU2.0..... **15.95**
De lujo (#GGRU2.0): Seis ranuras para tarjetas..... **19.95**



Reproductor de TV multimedia

Lectora de tarjetas múltiples estándar



El reproductor multimedia MP-625 permite ver todas sus fotos, videos y archivos multimedia en su televisor hogareño. También puede exhibir imágenes y video en

formato HDTV para una reproducción lo más clara posible. La unidad se conecta directamente a su televisor o pantalla HD con un solo cable de video y puede ver imágenes y video desde diversas fuentes, incluso tarjetas de memoria de cámaras digitales, discos miniatura e inclusive desde discos rígidos USB y dispositivos multimedia portátiles. (#DIMP625) **99.95**



Adaptador Secure Digital/ MultiMedia a Compact Flash Type II

- Adaptador SD/SDHC/MMC a CompactFlash
- Transfiere hasta 16.6 MB/seg



#JOCASDCF..... **29.95**
SE9231 Lectora de tarjeta 23 en 1 USB 2.0 (#J0231CA)..... **29.95**
Adaptador de tarjeta 17 en 1 (#J0171CA)..... **29.95**



SD/SDHC

Lectora de tarjeta memoria

- Interfaz USB 2.0 alta velocidad
- Alimentada por USB • Compatible con Windows y Mac



#GGRSDHCU2.0..... **14.95**



Mobile Lite 9 en 1 Lectora de tarjeta

- Almacena y transporta datos en 9 formatos; SD, SDHC, MMC, MMCplus, MMCmobile, RS-MMC, microSD, y miniSD, MMCmicro



#KIRML91U..... **9.95**

PicPac

Dispositivo de lectura y almacenamiento portátil 11 en 1

- Respaldo de un solo toque • Lee tarjeta CF I/II, Micro Drive, Smart Media, Sony Memory Stick/Pro/Duo/Pro Duo, SD/SDHC, Micro SD, MMC y xD por ranuras incorporadas • Funciona como disco rígido externo • Transfiere hasta 15GB de datos por carga • Transferencia rápida, 2-3MB/seg
- Solo muestra estado de LCD • Tamaño: 11.9x7.9x2.3cm • Peso: 226.8g



120GB WOR111120GB.....	139.99
250GB WOR111250GB.....	179.95
320GB WOR111320GB.....	199.95

ESP

Álbum de fotos digital y reproductor multimedia

- Lectora de tarjeta 7 en 1 • LCD 3.6" color • Muestra imágenes JPEG/Bitmap/Tiff/Text/RAW • Soporte para formatos MP3/WMA/GG/WAV/AAC/CDA • Soporte para MPEG-1/MPEG-4/WMV9/Xvid • Radio FM incorporada • Conexión a TV y estéreo



80GB #WOESP80GB.....	279.95	Control remoto ESP #WORCESP.....	17.95
120GB #WOESP120GB.....	299.95	Batería recargable #WOL2300B.....	34.95
160GB #WOESP160GB.....	338.95	Estuche de cuero #WOLC.....	39.95
250GB #WOESP250GB.....	399.95	Carg. de pared de bat. #WOSABWC.....	14.95
Sistema de base ESP #WOCESP.....	47.95	Cargador para automóvil #WOCAC.....	14.95

HyperDrive SPACE

Respaldo de datos de tarjeta independiente

- Respalda 18 tipos de tarjetas diferentes (no requiere adaptador)
- Respaldo rápido, descarga 1GB en menos de 1 min (20MB/seg)
- Velocidad de transferencia USB 28MB/seg • Respalda 100GB con una sola carga de batería • Sistema para verificar copia 32 bits • Teclado LCD 1.8" monocromático

**Sanho**

120GB #HYHDS120GB.....	174.50
160GB #HYHDS160GB.....	184.95

HyperDrive COLORSPACE

Respaldo de datos de tarjeta de memoria independiente

- LCD alta resolución 2.2" color • Acepta 15 tipos diferentes de tarjetas
- Respalda 1GB en 1 min • Velocidad de transferencia USB 28MB/seg
- Respalda 120GB con una sola carga de batería
- Sistema para verificar copia 32 bits • Escaneo, reparación y recuperación de imagen

Sanho

120GB #HYHDCS120GB.....	214.95
160GB #HYHDCS160GB.....	234.50
250GB #HYSAHDCS250.....	425.95

HyperDrive COLORSPACE "O"

Respaldo de datos de tarjeta de memoria independiente

- LCD alta resolución 3.2" color • Acepta 11 tipos de tarjetas de memoria
- Respalda 1GB en 1 min • Velocidad de transferencia USB 28MB/seg
- Respalda 120GB con una sola carga de batería • Sistema para verificar copia 32 bits
- Menos de 2.5cm de espesor

Sanho

120GB #HYHDCSO120GB.....	274.50	250GB #HYHDCSO250GB.....	319.95
160GB #HYHDCSO160GB.....	292.50	500GB #HYHDCSO500GB.....	457.95

HyperDrive COLORSPACE UDMA**Sanho**

- COLORSPACE UDMA puede descargar y exhibir imágenes RAW o JPEG desde tarjetas de memoria y dispositivos USB a 40MB/s UDMA (2GB por minuto con verificación de datos completa).
- Verificación de copia CRC en tiempo real garantiza la integridad de los datos del respaldo sin aumentar el tiempo de descarga. S.M.A.R.T. monitorea el estado del disco rígido y busca problemas potenciales. Las herramientas integradas de recuperación de datos recuperan archivos formateados, borrados, perdidos o corruptos desde la tarjeta de memoria.
- Pantalla color QVGA 3.2" alta resolución se orienta automáticamente a modo retrato o paisaje según cómo se sostiene.



160GB #HYHDCSU160GB.....	314.95	320GB #HYHDCSU320GB.....	399.95
250GB #HYHDCSU250GB.....	374.95	500GB #HYHDCSU500GB.....	519.95

Nexto DI Nexto eXtreme

Con un disco rígido interno SATA de 2.5" hasta 500GB, Nexto eXtreme ofrece múltiples interfaces que le permiten transferir datos desde y hacia la unidad. Presenta velocidades de transferencia de datos hasta 1GB por intervalo de 40 seg, interfaz USB 2.0, conectividad eSATA PC y es compatible con tarjetas de memoria CF, SD, MS y xD. Con soporte para suplemento OTG según especificación USB 2.0. Otras características incluyen función de verificación H/W, exploración de archivos y LCD retroiluminado.



160GB #NEESD160GB5.....	234.95	320GB #NEESD320GB5.....	299.95
250GB #NEESD250GB5.....	266.95	500GB #NEESD500GB5.....	333.95

GIGA 1 ULTRA

Dispositivo de almacenamiento superrápido portátil

- Descarga de un solo toque
- Ranuras para tarjetas CF I/II, MicroDrive, SD, SDHC, MS, MS Pro, MS Duo y MMC
- Muestra estado o energía de LCD 2" y capacidad
- Descarga hasta 5.47 MB por seg/1GB en 3 min.
- Almacena fotos, datos, música y películas
- Gabinete sólido de aluminio • Cubiertas protectoras para ranuras

JOBOD

40GB #JOG1U40GB.....	137.95	120GB #JOG1U120GB.....	199.95
80GB #JOG1U80GB.....	178.95	200GB #JOG1U200GB.....	319.95

Giga Vu Sonic**JOBOD**

Giga Vu Sonic es compatible con tarjetas de memoria CF, SD y MS. Posee interfaz USB 2.0 rápida y ofrece transferencia de datos con verificación de 1GB en 30 seg. Vea imágenes (miniatura, presentación, rotación, zoom multinivel) en la pantalla de 3.2" (320 x 240). Con soporte para distintos formatos de archivo, incluso archivos RAW. Con soporte para respaldo incremental (sincronización entre tarjeta de memoria y disco rígido, respaldo incremental automático a carpeta más reciente, respaldo incremental manual a carpeta definida por usuario).



80GB #JOGVS80GB.....	293.50	250GB #JOGVS250GB.....	Llame/conéctese
120GB #JOGVS120GB.....	Llame/conéctese	500GB #JOGVS500GB.....	Llame/conéctese

Picture Porter 35

Álbum de fotos digital portátil y centro de entretenimiento

- Ranuras para tarjetas CF I/II, MD, MMC, SD/HC Card, Memory Stick y xD
- LCD 3.6" • Bocina incorporada; radio FM
- Soporte para formato multimedia

DIGITAL FOCI

40GB #DIPPE40GB.....	289.95
80GB #DIPPE80GB.....	339.50
Batería ión-litio recargable #DIBPPE.....	22.50
Cargador de batería externo #DIEBC.....	34.95
Cargador para automóvil #DICCPPE.....	19.95

PHOTO SAFE II

Almacenamiento de imágenes y lectora de tarjeta

DIGITAL FOCI

- Respaldo de fotos de un solo toque • Ranuras incorporadas para tarjetas CF Tipo I/II/III/VUDMA, SD/SDHC, miniSD, MMC, MS, MS Duo, MS PRO Duo y xD-Picture • Copia tarjeta de 1GB en 3.5 min • Muestra estado de LCD retroiluminado



160GB #DIPS2160GB.....	129.95
205GB #DIPS2250GB.....	169.95
Batería ión-litio recargable #DIBPS.....	\$14.95

P-3000/P-6000/P-7000

Visor de almacenamiento multimedia

- LCD 4" Epson para fotos ultradelgado • Imágenes con sorprendente precisión con soporte para espacio de color Adobe RGB 94%
- Descargas rápidas • Ranuras incorporadas para tarjetas de memoria Compact Flash I/II y SD/SDHC • Navegación con disco de control
- Cree presentaciones personalizadas con salida de audio y video
- 15x3.3x8.9cm • 452g

EPSON

P-3000 (40GB) #EPP3000.....	399.95
P-6000 (80GB) #EPP6000.....	599.95
P-7000 (160GB) #EPP7000.....	799.95

BLINDAJE PARA CÁMARAS SLR

El blindaje para cámaras es una piel resistente hecha a medida para proteger una cámara SLR digital. Todos los controles y puntos de acceso siguen accesibles. Una lente de policarbonato protege el LCD y el protector de lente provisto se adapta a la mayoría de las lentes hasta 85mm.



- Protección de goma a medida • Mejor manejo ergonómico
- Los controles y puntos de acceso siguen accesibles
- La lente de policarbonato protege el LCD
- El protector de lente se adapta a la mayoría de las lentes hasta 85mm • Compatible con tripies y accesorios
- Esquinas y lentes protegidas con material resistente a impactos

Para Canon Rebel XTi #CACERXTIB	\$44.95
Para Canon XSi #CACACXSIB	\$49.95
Para Canon EOS 40D #CACAC40DB	\$54.95
Para Nikon D60 #CACAND60B	\$44.95
Para Nikon D80 #CACAND80B	\$34.95
Para Nikon D300	\$44.95

SAFEGRIP

Kit de blindaje para cámara ToughStrap y SafeGrip



Diseñado con tres hebras de cable de acero inoxidable tramadas en una cinta de nylon, con almohadilla resistente de neopreno para hombro.

Kit ToughStrap y SafeGrip #CATSSGS \$26.95

Mirilla profesional de ángulo recto para SLR digitales

Ideal para fotos creativas de ángulo bajo, la mirilla profesional de ángulo recto H-RAV ofrece un ajuste de dioptrías integrado con capacidad 1X y 2X, rotación completa 360° y accesorios de montura universal para todas las SLR digitales. También se incluye un estuche protector compacto.



H-RAV #HOHRAV	\$119.95
Lupa para LCD #HOHLPP	\$69.95
H-LPP3 Lupa con parasol para LCD 3" #HOHLPP3	\$79.95
H-CAPD3 Tapa parasol para LCD #HOHCAPD3	\$24.95



HOODMAN HOODEYE

Canon 1D/1DS II/III (22mm) #HOHEYC22 \$29.95

Canon SLR (18mm) #HOHEYC18	\$29.95
Nikon D3/D2X redondo (22mm) #HOHEYEN22R	\$29.95
Nikon SLR cuadrado (22mm) #HOHEYEN22S	\$29.95

DISPARADOR REMOTO INALÁMBRICO

- Omnidireccional • Rango mayor que 30m • 16 canales seleccionables • Interruptor de dos posiciones; toque suavemente para preenfocar y siga presionando para disparar
- Luces LED de confirmación



Nikon series D100, D200 y D2 #DORRN	\$89.95
Canon EOS 5D, 10D, 20D, 30D y 40D #DORRESD	\$89.95
Canon EOS Dig. Rebel XT, XTi y XSi #DORRCERT	\$89.95
Cámaras digitales Nikon D70s y D80 #DORRND80	\$89.95

INVISIBLESHIELD PROTECTORES DE LCD



De material exclusivo creado para uso militar para proteger los álabes de los helicópteros de avanzada, invisibleSHIELD ofrece la protección que otros protectores de pantallas no pueden igualar. Con más de 800 diseños exclusivos para una variedad de accesorios (reproductores MP3, PDA y teléfonos celulares), invisibleSHIELD es líder en protección de pantallas.

Para pantallas 2", 2.5", 3.5"; para Canon Digital Rebel XT EOS-5D, EOS-30D, EOS-10MKII, Nikon D-70, D-70S, D200, D2x #SHLSS* \$9.95

SERIE PROTECTORES DE LCD



Protector Nanotech Static



- Material óptico japonés superdelgado y transparente (0.15mm) • Revestimiento de mano anti-UV • Excelente resistencia a rayones • Se adhiere al LCD por estática sin burbujas de aire • Soporta para operación táctil • Sin pegamento residual • Paño de limpieza
- | | |
|--------------------------|--------|
| LCD 1.8" #GILSP1.8 | \$7.95 |
| LCD 2" #GILSP2 | \$7.95 |
| LCD 2.5" #GILSP2.5 | \$7.95 |
| LCD 3" #GILSP3 | \$7.95 |
| LCD 3.5" #GILSP3.5 | \$7.95 |
- Kit protector de LCD (todos los tamaños 1.5 - 3.5") #GILSPS \$7.95

AEGIS Serie de protectores de cristal

- Cristal translúcido alemán Schott Germany
- 0.5mm±.05mm de espesor; transmisión de luz 98% • Revestimiento de 12 capas con tecnología alemana Leybold
- Sin burbujas de aire o cambio de color
- Resistencia a vitrificación
- Cristal revestido minimiza reflejo
- A prueba de rayones



Para LCD 1.8, 2, 2.2, 2.5, 2.7 y 3" con marco ancho; LCD 2.5" con marco ancho; series Canon Rebel XSi, EOS-30D, EOS-40D, EOS-5D, EOS-1D #GILSP*	\$29.95
Para Nikon D3, D40/40x, D60, D70, D300 #GILSP*	\$44.95

Empuñadura de batería vertical para DSLR Canon y Nikon



- Funciona como batería de alta capacidad y como empuñadura vertical
- Soporta hasta 2 baterías NB-2LH
- Permite el uso de 6 baterías AA en el cargador de baterías provisto • Disparo vertical
- Presenta funciones como traba AE/traba FE, con acceso a la rueda principal, botón de selección de cuadro AF y botón de compensación de apertura/exposición

TG-BG20D #TABGCEOS20D	\$119.95
TG-BG350 #TABGDRXT	\$69.95
TG-BGD200 #TABGND200	\$129.95
TG-BGD40 #TABGND40	\$69.95
TG-BGD80 #TABGND80	\$99.95

VisibleDust

Arctic Butterfly SL700 • 724 (Brite)

Cepillos para sensores

Arctic Butterfly 724 (Brite) tiene un LED brillante que ilumina el sensor durante la operación y permite ver el polvo. El motor DC giratorio genera una fuerza centrífuga óptima que rechaza el polvo rápidamente mientras aumenta la carga de las fibras. La combinación de tecnología de nanorevestimiento para mejorar la carga, las fibras superfinares para máxima capacidad de elevación y el movimiento giratorio para limpiar/cargar (sin usar aire envasado) hace del Arctic Butterfly® 724 (Brite) una fantástica herramienta de limpieza de sensor. Puede usarse con sensores revestidos con óxido de estaño indio y DLSR con sistemas de limpieza con sensor integrado. Arctic Butterfly SL700 tiene menor velocidad de rotación y no ofrece la comodidad de un cepillo desmontable.



SL-700 #VISL700	\$74.95
SL-727 #VIABB724	\$112.95

LUPA PARA SENSOR BRITE VUE

Lupa para sensor BriteVue

5x #VISL	\$79.95
Lupa para sensor BriteVue 7x #VISL7X	\$89.50
Arctic Butterfly 724 con lupa para sensor #VIAB724K	\$164.95



HISOPOS PARA SENSORES



Estos hisopos, con un sistema único de tela plegable, están diseñados especialmente para limpiar el sensor delicado sin dejar vetas, acumulaciones o abrasión. Disponible en serie naranja (tela de doble capa con gran absorbencia) y verde (tela ultradelgada MXD-100). 12 hisopos por paquete.

Para sensor 1.3x #VIS13*	\$39.95
Para sensores 1.5x-1.6x #VIS1516*	\$39.95

Hisopos para esquinas

Diseñados para eliminar polvo acumulado en áreas "de difícil acceso". Compatibles con soluciones de limpieza húmeda Visible Dust, estos hisopos están fabricados para limpiar esquinas. 16 hisopos por paquete.

Serie naranja #VIOCS	\$30.95
Serie verde #VIGCS	\$30.95

Hisopo en V

Hisopos únicos para limpiar sensores; el borde más angosto en V minimiza el contacto entre el hisopo y la pared de la recámara. Esto evita que la pelusa producida dentro de la cámara caiga en el sensor. La forma triangular también ofrece un movimiento más homogéneo y menos vetas en los bordes. 12 hisopos por paquete.

Serie naranja #VIS10DHAPO	\$39.95
Serie verde #VIS10UMXDG	\$39.95

Cepillo para sensor HDF #VIHDFSB	\$48.95
Magic Cleaner Paño de microfibra #VIMC	\$9.95
VDust Plus Solución fórmula #VIVF	\$19.95
Soplador Hurricane #VIHB	\$11.95
Solución de limp. de lente (30 ml) #VILCTM	\$14.95
Kit de solución de limp. de recámara #VICOCK	\$29.95

LegCoat BodyBag, BodyBag Pro

Hecho de neopreno antigolpes suave, protege su cámara de hendiduras, abolladuras y rayones. Mantiene el cuerpo de la cámara libre de polvo y suciedad y la protege de las condiciones ambientales. El cierre de Velcro hace que el acceso sea rápido y sencillo.



BodyBag Se adapta a cuerpos SLR prosumer aprox. 15x11x7.6cm

BodyBag Pro Se adapta a cuerpos SLR pro aprox. 16x17x7.6cm

	Negro	Verde oscuro	Realtree Max4HD	Realtree Hardwoods Snow	Camuflaje digital
BodyBag	\$21.99	\$26.99	\$26.99	\$26.99	\$26.99
BodyBag Pro	\$24.99	\$29.99	\$29.99	\$29.99	\$29.99

LegCoat BodyGuard Pro

Una cubierta de cuerpo de cámara de neopreno antigolpes suave, protege a su cámara de hendiduras, abolladuras y rayones por impactos accidentales CON LALENTE COLOCADA. Mantiene el cuerpo de la cámara libre de polvo y suciedad y la protege de las condiciones ambientales. BodyGuard hace que el acceso sea rápido y sencillo. BodyGuard es una gran protección para el cuerpo de la cámara cuando no se desarma el equipo sino que se guarda temporalmente.



Negro	\$28.99
Verde oscuro	\$33.99
Realtree Max4HD	\$33.99
Realtree Hardwoods Snow	\$33.99
Camuflaje digital	\$33.99

zing

Cubiertas fotografía digital

- Funda envolvente de una sola pieza se estira sobre la lente y se ajusta sin hebillas, broches ni cremalleras
- Correa de retención desmontable se abrocha a la correa de la cámara y permite que la funda cuelgue sin molestar al fotografiar



Estuche se adapta a SLR con lentes hasta 3.5" (ne, az, bo, g) **\$30.95**

Grande para AF SLR con lente hasta 4" (az, g, v) **\$30.95**

Zoom estándar se adapta a SLR con lente hasta 4.5" (az, bo, g, v) **\$34.95**

Zoom grande para SLR con lente hasta 7" (az, g, v) **\$34.95**

Pro SLR para SLR con bobinador montado en la parte inferior y lente de 4-7" (n) **\$39.95**

CUBIERTAS PARA LLUVIA

Kata

E-690 Cubierta para lluvia para cámara #KAE690CRC **\$44.95**

E-702 Cubierta para lluvia para cámara #KAE702CRC **\$59.95**

E-704 Funda lente hasta 600mm f4 #KAE704LRC **\$69.95**

E-705 para Pro DSLR hasta 200mm #KAE705 **\$69.95**

OpTech

Funda para lluvia 46cm #OPRS18 **\$6.95**

Tamrac

M.A.S. MX5352 Mediano (negro) #TAMX5352B **\$34.95**

M.A.S. MX5354 Grande (negro) #TAMX5354B **\$39.95**

Tenba

RC9 23cm (negro) #TERC9 **\$39.95**

RC14 36cm (negro) #TERC14 **\$39.95**

RC18 46cm (negro) #TERC18 **\$39.95**

RC24 61cm (negro) #TERC24 **\$51.95**

CORREAS

OPTECH USA

- Correa con miniargolla** **\$9.95**
- Correa Fashion** **\$16.95**
- Correa estabilizadora** sujeta la cámara al cuerpo **\$16.95**
- Correa de empuñadura** **\$29.95**

Correas para estuches

- Mini S.O.S.** **\$20.95**
- S.O.S.** **\$25.95**

Con conectores ajustables

- Correa Fashion Bino** **\$15.95**
- Correa para tripié** con desacople rápido **\$24.95**

Con conectores Pro Loop

- Correa para cámara Pro Loop** con desacople rápido **\$20.95**
- Correa para cámara Super Classic** con desacople rápido **\$20.95**

Correa para cámara Super Pro

- con conectores "A" y desacople rápido **\$25.95**
- con conectores "B" y desacople rápido **\$25.95**



Con conector ajustable de 3/8"

- Correa Gotcha para muñeca** con desacople rápido **\$9.95**
- Correa para cámara E-Z Comfort** **\$10.95**
- Correa para cámara Fashion** con desacople rápido **\$16.95**
- Correa para cámara Classic** con desacople rápido **\$18.95**
- Correa para cámara Super Classic** con desacople rápido **\$20.95**
- Correa para cámara Pro** con desacople rápido **\$20.95**
- Correa Reporter** Sujeta 2 cámaras o binoculares **\$23.95**

ENVOLTORIOS DE PROTECCIÓN

DOMKE

Envoltorios de protección

Construido con nylon tejido y acolchado con fondo de nylon resistente a rayones. Lengüetas de toque rápido en las cuatro esquinas permiten envolver en cualquier forma.



Disponible en: negro, gris, rojo o amarillo

28x28cm #DOPW11*	\$16.59
38x38cm #DOPW15*	\$17.59
48x48cm #DOPW19*	\$18.59

OPTECH USA

Soft Wrap

Soft Wrap proporciona protección extra para lentes, cámaras, fotómetros, tripiés pequeños o monopíes. Tiene una almohadilla extra dentro del envoltorio que puede moverse para mayor protección.

Disponible en: negro, verde, azul real o gris acero

28cm almohadilla 13cm #OPSW11*	\$11.95
38cm almohadilla 13cm #OPSW15*	\$12.95
48cm almohadilla 13cm #OPSW19*	\$13.95

SKOوبا DESIGN

Correa superelástica

Tiene un aro de cable ajustable/elástico flotante de alta densidad que minimiza golpes y una almohadilla para hombro/cuello de 3.8cm de ancho. Celdas con laminado de fricción para evitar deslizamiento de bolsos.

Correa superelástica para cámara:

Largo ajustable 0.5-1.1m. Disponible en negro con borde negro, gris, azul, rojo o rosa. #SKSSCB* **\$22.00**

Correa superelástica para bolso: Largo ajustable 0.8-1.2m. Disponible en negro con borde gris, azul, rojo, caqui, naranja o rosa. #SKSSB* **\$19.95**



TENBA

Envoltorio Messenger

Un cuadrado acolchado portátil diseñado para proporcionar una capa extra de protección. Los cuatro colores disponibles permiten una organización sencilla e identificar contenidos por código de color.

Disponible en: negro, naranja

tostado, azul marino u oliva	
25.4cm #TEMW10*	\$9.95
40.6cm #TEMW16*	\$12.95
55.9cm #TEMW22*	\$16.95



CHALECOS Y CHAQUETAS PARA FOTOGRAFÍA

CampCo.

Chaleco Combat

- Algodón 100%
- 14 bolsillos
- Se dobla y se guarda en su propio bolsillo posterior para facilitar transporte y almacenamiento
- Prenda de nylon rugoso liviano con red para ventilación • Negro, caqui
- M, L, XL o XXL
- #CAVC* **29.95**



CampCo.

Chaleco tipo safari

- Algodón 100%
- 21 bolsillos
- Espalda ventilada con red permite que el aire circule por todo el cuerpo
- Charreteras ajustables sujetan la cámara al hombro
- Negro, caqui, oliva
- XS, S, M, L, XL
- #CAVS* **49.95**



DOMKE

Chaleco Combat

- Algodón 100%
- 18 bolsillos
- Paneles de red para mayor ventilación
- Hombros acolchados y tejidos
- Negro, caqui
- S, M, L, XL
- #DOVP* **\$80.95**
- XXL** #DOVPXXL **\$89.95**



DOMKE

Chaqueta Photogs

- Mangas con cierre desmontable convierte la chaqueta en chaleco • 100% algodón, teñido y prelavado
- Caqui • Bolsillos para calentar las manos debajo de los bolsillos cargo
- S, M, L, XL
- #DOJP* **\$138.45**
- XXL** #DOJPXXL **\$145.95**



Porta Brace

Chaleco para camarógrafo

- Tela Cordura impermeable de peso medio
- 23 bolsillos
- Lengüetas laterales ajustables para estilo personalizado
- Negro, azul
- S, M, L, XL, XXL
- #POVV* **\$214.95**
- XL con capucha azul #POVVXLH **\$209.95**



tamrac

Chaleco corresponsal mundial 153

- 100% algodón con red de nylon
- 13 bolsillos
- Lengüetas ajustables para estilo personalizado
- Paneles traseros ventilados discretos • Negro, caqui
- S, M, L, XL, XXL
- #TA153* **114.95**



QUICK FLIP
Soporte para flash

Para cámaras 35mm. Para cualquier cámara SLR 35mm o digital, excepto aquellas con grandes paquetes de batería o motores de arrastre. La empuñadura posee cómoda empuñadura de espuma y una base para montar en trípode.

- Liviano y fácil de usar

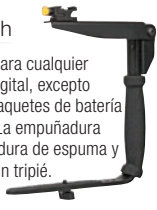

#GBQF.....\$39.95

CAM Engineering
Anillo de flash Reporter

- Aluminio maquinado de precisión • Para toda SLR con empuñadura vertical conectada o incorporada.
- Cualquier flash puede girar alrededor de los ejes ópticos de la cámara



#CARFR100.....\$179.95

QUANTUM FLASH FLIP
Soporte para flash

Soporte para flash liviano de aluminio que mantiene el centro sobre una cámara SLR de 35mm de película o digital. Requiere cable para zapata de flash fuera de cámara.



#QUQF70US.....\$168.95
Sop. liberación rápida "L" #QUQF70E ..\$129.95

Manfrotto 233B
Soporte telescópico

- Soporta hasta 1kg
- El brazo telescópico mantiene el flash entre 30 y 45cm
- Requiere zapata de montura con rosca 1/4"-20 para usar flash con montura de zapata



#BO233B.....\$56.95
330B Soporte para flash macro #BO330B...\$49.95

STRATOS ProFlip 90
Soporte para flash

- Ofrece giro de cámara de 90°
- 26cm de distancia entre placa base y soporte superior
- El flash permanece fijo
- Aluminio anodizado sólido



#STB3590.....\$99.95

- Soporte** plegable SIFBX Mini Digital (negro, azul, rojo o plata) #STBDC*.....\$19.95
- Soporte** S1835 pilar 20cm (negro, azul, oro o rojo) #STB358*.....\$44.95
- Soporte** plegable 835F pilar 20cm negro #STB358FB.....\$59.95
- Soporte** S11035 pilar 25cm #STB3510.....\$49.95
- Soporte** plegable S11035F pilar 25cm #STB3510F.....\$62.95
- Soporte** S11135 pilar 23cm y ajuste de movimiento de flash #STB35MTA.....\$64.95
- Soporte** para flash S11200 pilar 30cm y ajuste de movimiento de flash #STBMFQ.....\$79.95

Stroboframe QF 350
Soporte giratorio Quick Flip

- Para todas las cámaras 35mm (excepto aquellas con grandes paquetes de baterías o motores)
- Distancia lente a flash: 12"
- Cómoda empuñadura de espuma
- Base para montar en trípode
- Brazo de flash giratorio



- #STQF350.....\$49.95
- Quick Flip 120** formato medio #STQF120.....\$69.95
- Soporte** giratorio flash Press-T #STPT.....\$99.95
- Soporte** giratorio flash Pro-T #STPT.....\$99.95
- Pro T/M** para Mamiya 6, 6MF, 7 #STPTM6MF.....\$129.95
- Soporte** para flash Pro-66 #STP66.....\$119.95
- Soporte** para cámara Pro-RL #STPL.....\$154.95
- Soporte** para cámara Pro-SQ #STPSQ.....\$129.95
- Soporte** para flash RL-2000 #STRL2000.....\$144.95
- Soporte** para flash R-66 Hasselblad, Bronica SOA-i #STQR66H.....\$119.95
- Soporte** giratorio para cámara profesional/alto rendimiento Vertaflip PHD #STVPHD.....\$59.95
- Soporte** giratorio para flash VH-2000 Stroboflip #STVH2000.....\$89.95

Pro-Digital Stroboframe
Soporte plegable Flash Flip

- Mantiene el flash directamente sobre la lente en posición vertical y horizontal
- Incluye montura para flash tipo zapata y perillas de montura de cámara cortas y largas
- Compatible con Nikon SC-29



#STFFQ.....\$89.95
Soporte para "giro de cámara" #STCF.....\$69.95

Accesorios

- Kit** de liberación rápida 300ORC #STORC.....\$14.95
- Liberación rápida para flash** (No para QF 350/120) #STORF.....\$24.95
- Placa** de montaje de liberación rápida para cámara #STQRP.....\$14.95
- Placas antitorción para cámara** para Canon 20D, 40D, Rebel XT, Fuji S3, S4, S5, S7000, Nikon D40, D40x, D80, D100, D200, Pentax *ist D, K100 #STATP35.....\$12.95
- para SLR selectas con empuñadura (serie Canon EOS 1, 30D, D30, Digital Rebel *, Elan 7, Nikon D1h, D2hs, F100, F4, N90) #STATPCE1NB.....\$12.95
- Placa antitorción para flash** para cable Nikon SC-29 #STQRC.....\$14.95
- Zapata accesorio** con rosca y perno 1/4" #STAS.....\$9.95

Newton Di100
Soporte plegable

- Diseñado para SLR 35mm y digitales
- Soporte para giro de flash
- Gira el flash alrededor del eje de la lente



#NED1100FR2.....\$149.95
Soporte giratorio para cámara Di400CR #NED1400CR.....\$289.95
Soporte giratorio para flash plegable Di100FR2 #NED1100FR2.....\$189.95

Accesorios

- 3-100** Placa de cámara estándar #NE3100.....\$29.95
- 1-101/02** Extensor de movimiento de montura de flash ajustable #NE110102.....\$28.95
- 2-10102** Adaptador montura de flash Soporte para cable dedicado #NE210102.....\$17.95

FlashFRAME HandOnTop
Soporte Flash Flip Flash

- Para cámaras digital y de película
- elimina ojos rojos y sombras
- H.O.T. (Hand on Top) gira en dirección opuesta a otros soportes • Toma fotos horizontalmente o verticalmente
- Fabricado en EEUU
- Construcción de metal



#FLMFF.....\$59.95
Soporte FF200 #FLFF200.....\$59.95

FlashFRAME FLASH FLIP
Soporte para flash

- Funciona con la mayoría de las cámaras 35mm y flashes tipo zapata
- Mantiene el flash alto y directamente sobre la lente en posición horizontal y vertical
- Elimina ojos rojos y sombras no deseadas
- Construcción de metal



#FLMFF.....\$59.95
Soporte FF200 #FLFF200.....\$59.95

FlashFRAME FF300
Soporte Flash Flip

- Mayor superficie, ideal para cámaras más grandes como las SLR digitales formato medio o pro
- Mantiene el flash alto y directamente sobre la lente en posición horizontal y vertical
- Construcción de metal • Fabricado en EE.UU.



#FLFF300.....\$69.95
Soporte FF301 sin base #FLFF301.....\$69.95

Dot Line Corp RPS
Equipo para flash digital

- Incluye:**
- Soporte para flash • Cable disparador
- Cable fuera de cámara
- Estuche



para cámaras SLR Nikon Pro #DOFBN.....\$129.95
para todas las series Canon EOS (excepto Rebel) #DOFBC.....\$129.95
para Canon EOS Rebel (digital y película), cámaras serie Elan #DOFBEOS.....\$129.95

Dot Line Corp Stealth Compact
Equipo giratorio para flash

- Con cable fuera de cámara**
- El soporte para flash Stealth se diseñó para adecuarse cómodamente a la cámara, lo que permite al fotógrafo operar la cámara como si no tuviera soporte.



para Canon E-TTL #DOFBCQ.....\$89.95
para Nikon i-TTL #DOFBNQ.....\$89.95
Kit de soporte para flash digital RPS para Nikon D70s, D80 #DOFBND70S.....\$129.95

Kit de soporte para flash extendido Stealth con cable TTL fuera de cámara para Canon E-TTL #DOFBHC.....\$99.95
para Nikon i-TTL #DOFBHN.....\$99.95

Accesorios

- Cable para zapata TTL fuera de cámara dual** para disparar 2 flashes TTL para serie Sony Alpha y Minolta Maxxum #DOTTLDCS.....\$89.95
- Zapata de flash de nivel de burbuja 2 ejes** gabinete transparente #DODLCBL.....\$29.95
- Adaptador de montura para zapata de flash** #DO.25FSMA.....\$7.95

CRANE Soportes
Soportes para fotógrafos de bodas

Diseñado para flash portátil, fuente de energía, receptor esclava de radio o foto y paraguas para iluminación de rebote.



MB-1 para montura 36-51cm #CRMB1.....\$74.95
MB-2 para montura de zapata #CRMB2*.....\$74.95
MB-3 para serie Metz 45 y 60 #CRMB3.....\$74.95
MB-4 para empuñadura Sunpak #CRMB4.....\$74.95

Custom Brackets CB Junior
Equipo giratorio para flash

- Soporte compacto para giro de flash permite al fotógrafo operar todas las funciones de cámara y flash.
- Pie plegable balancea la cámara
- Ajusta la altura del flash para eliminar ojos rojos y sombras



#CUCBJK.....\$109.95

Custom Brackets Digital Pro-E
Equipo para rotación de cámara

La falta del brazo de flash plegable lo hace más liviano que la mayoría.

- Los rulemanes permiten el giro fácil • Aluminio negro anodizado • La empuñadura brinda comodidad y soporte



#CUDPEK.....\$249.95

Custom Brackets Digital Pro-M
Soporte (empuñadura izquierda)

Incluye placa de montura de cámara universal CMP, placa de montura de flash FCN y trípode de liberación rápida.

- Los rulemanes permiten el giro fácil
- Diseño sin mantenimiento • Empuñadura de espuma



#CUDPMK.....\$379.95

- Soporte giratorio** flash CB Digital-S #CUCBDS.....\$49.95
- Soporte giratorio** flash CB Digital-T #CUCBTD.....\$59.95
- Plataforma** flash cámara CB Mini #CUCBMS.....\$44.95
- Plataforma** flash CB Mini-RC #CUCBMR.....\$49.95
- Soporte giratorio** flash CB Junior #CUCBJ.....\$89.95
- Rotación** QRS-35 #CUCQRS35.....\$164.95
- QRS-35SV** Versión estudio #CUCQRS35SV.....\$142.95
- QRS-E2** Versión extendida #CUCQRSE2.....\$209.95
- Rotación** QRS-H2 #CUCQRSH2.....\$199.95
- Rotación** Digital Pro #CUCDPB.....\$269.95
- Rotación** Digital Pro-SV #CUCDPBSV.....\$189.95
- Kit Digital Pro-SV** con CMP y QR #CUCDPBSVK.....\$259.95
- Rotación** Digital Pro-M #CUCDPM.....\$279.95

Accesorios

- Placa** QR cámara a trípode CBP #CUCBP.....\$29.95
- Placa** de cámara CMP #CUCMP.....\$49.95
- Placa** antitorción N-JR #CUCNJR.....\$14.95
- Sub** placa QR de cámara CSP #CUCSP.....\$19.95
- Placa** montaje FCN Canon, Nikon #CUCFCN.....\$29.95
- Placa** montaje FQ-2 para Quantum T5 #CUCFQ2.....\$27.95
- Placa** montaje FT-JT para zapata #CUCFTJ.....\$16.95
- Liberación** rápida QRC c/OSP #CUCQRCK.....\$58.95
- Liberación** rápida p/cámara QR-C#CUCQRCC.....\$39.95
- Placa** QR de cámara T-CP para QR #CUCTCP.....\$44.95
- Liberación rápida de trípode** #CUCQRQ.....\$39.95
- Zapata fría** para esclava de radio Quantum #CUCMC.....\$16.95

BOWER SFDS

Flash esclavo digital compacto

- Compatible con cámaras digitales
- La zapata caliente permite disparar directamente desde la cámara
- El soporte horizontal permite montura lateral

#BOSFDS \$29.95

**SFD328** Flash esclavo digital #BOSFD328 \$45.95**SFD829TW** Flash doble esclavo digital con soporte #BOSFD829TW \$49.95**BOWER SFD35**

Flash digital TTL

- Soporte para cámaras SLR digitales y de película
- Nº guía 34m en 50mm
- Cabezal con rebote y giro
- Ángulo de cobertura de 75° a 28°

para Canon E-TTL #BOSFD35C \$69.95

para Nikon i-TTL #BOSFD35N \$69.95

**SFD728** Flash TTL con montura de zapata

para zoom

para Canon #BOSFD728C \$64.95

para Nikon #BOSFD728N \$64.95

Di622

Flash digital TTL

- Soporte para cámaras SLR digitales y de película
- Luz asistente AF
- Potencia variable
- Nº guía 44m en 105mm
- Ángulo de cobertura 84-23°

para Canon E-TTL #NIDI622C \$169.95

para Nikon i-TTL #NIDI622N \$169.95

Di28 para Canon, Nikon #NIDI28* \$79.95**PF30X**

Montura de zapata TTL

- Nº guía 30m en 20mm
- Cabezal con rebote
- TTL dedicado
- Tiempo de reciclado: 8 seg
- Rango de ajuste de 7 pasos EV -1.5 a +1.5
- Luz asistente AF

para Canon E-TTL #SUPF30XC \$99.95

para Nikon i-TTL #SUPF30XN \$99.95

**PZ-42X AF**

Montura de zapata TTL

- TTL dedicado
- Nº guía 42m
- Cabezal con rebote y giro
- Tiempo de reciclado: 3.5 seg
- Gran panel con LCD brillante, fácil de leer • Luz asistente AF

para Canon E-TTL #SUPZ42XC \$149.95

para Nikon i-TTL #SUPZ42XN \$149.95

**Dmacro**

Luz anular con módulo no TTL

- Acepta lentes con filtro tamaño 58mm
- TTL con módulo apropiado
- Vari-Power completo a 1/64
- Tiempo de reciclado 10 seg
- Nº guía 8m

#SUDRLF \$269.95

**BOWER SFDR14**

Luz anular digital TTL macro

- Soporte para cámaras SLR digitales y de película
- Nº guía 14m en 50mm
- Tamaño de anillo 52mm; incluye adaptadores de lente 55mm, 58mm, 62mm y 67mm

para Canon E-TTL #BOSFDR14C \$109.95

para Nikon i-TTL #BOSFDR14N \$109.95

SFDRF estándar #BOSFDRF \$71.95**BOWER SFDR1M**

Luz anular LED macro

- Para cámaras digitales point & shoot
- Agrega una fuente continua de luz de 12 LED balanceados a las cámaras point & shoot • La base se conecta al trípode de la cámara

#BOSFDR1M \$94.95

SFDRL para SLR #BOSFDRL \$84.95**15MS-1**

Flash esclavo macro

- Nº guía 15m en 50mm
- Modo esclavo
- TTL inalámbrico, dedicado con todas las marcas
- Puerto USB para actualizaciones

#MEMS1 \$399.00

**Deluxe 3000**

Flash esclavo

- Para cámaras digitales
- Montura de zapata
- Nº guía 33.5m
- 2 cabezales de exposición manual y automático
- Alcance automático 2.7-8.5m
- Tiempo de reciclado 8 seg

#DID3000 \$119.95

Digi-Slave

Luces anulares

- Salida de potencia variable
- Operación en penumbra
- Capacidad de flash
- Funciona con casi cualquier cámara del mercado

**LED Mini L-Ring Ultra** #DIDSLRU \$129.95**LED L-Ring Ultra II** con difusor #DILRU2D \$229.95**LED L-Ring 3200** con difusor #DILRU3200D \$269.95**Flex-Ring 6400 LED** #DIFLR6400 \$359.95**28 CS-2**

Flash esclavo digital

- Actúa como esclavo en todas las cámaras digitales con flash integrado • Montura de zapata
- Nº guía 28m
- Soporte lateral integrado
- 3 modos esclavos
- 4 ajustes Vari-Power
- Tiempo de reciclado 6 seg

#ME28CS2 \$150.00

**48 AF-1**

Flash con montura de zapata TTL

- Totalmente compatible con las cámaras digitales actuales y futuras, actualizable por puerto USB
- Flash esclavo • Nº guía 36m
- Disparador TTL completo inalámbrico
- Disponible para Canon, Nikon, Sony, Olympus/Panasonic o Pentax/Samsung

#ME48AF1* \$224.95

**45CL-4**

Flash TTL digital

- TTL compatible con la mayoría de las cámaras SLR digitales y de película
- Soporte para mano
- Cabezal con rebote y giro • Nº guía 45m

Kit básico con PC estándar y soporte batería #ME45CL4B \$449.95**Kit digital** Batería y cargador #ME45CL4Q \$649.95**DF-283 • DF-383**

Flashes montura de zapata TTL dedicados

- Flash TTL con soporte de SLR digitales • Rebote 90°, giro 270°
- Cabezal de zoom manual (DF-283), cabezal de zoom de potencia (DF-383)
- Incluye placa reflectante y difusor gran angular • Salida ajustable de potencia total hasta 1/16 (DF-383)

DF-283 para Canon #VIDF283C \$89.95**DF-283 para Nikon** #VIDF283N \$89.95**DF-383 para Canon** #VIDF383C \$129.95**DF-383 para Sony** #VIDF383S \$129.95**DF-383 para Panasonic** #VIDF383P \$129.95**DF-383 para Olympus** #VIDF383O \$129.95**DF-383 para Pentax** #VIDF383P \$129.95**285HV**

Flash con montura de zapata

- Nº guía 36.6m
- Cabezal con rebote
- Cabezal de zoom (28-105)
- Vari-Power
- Exposición automática
- Circuitos de tiristores automáticos para tiempo de reciclado más rápido y más cantidad de flashes

#VI285HV \$89.95

**VIVITAR**
Accesorios**F3** Adaptador para flash #VIFSANF3 \$19.95**PC-1** Cable disparador #VIPC1 \$39.95**PC-31** Cable disparador #VIPC31 \$14.95**SB-4** Adaptador AC p/283, 285HV #VISB4 \$16.95**58 AF-1**

Flash TTL digital

- Totalmente compatible con las cámaras digitales actuales y futuras, actualizable por puerto USB
- Nº guía 42m • Cabezal con rebote, giro y zoom • Disparador TTL completo inalámbrico para Canon E-TTL #ME58AF1C \$399.95 para Nikon i-TTL #ME58AF1N \$460.00 para Olympus, Panasonic #ME58AF1OP \$300.00 para Pentax, Samsung #ME58AF1PS \$250.00 para Sony Alpha, Minolta #ME58AF1SA \$250.00

**76 MZ-5**

Flash TTL digital

con batería y cargador

- Disparador TTL completo inalámbrico
- Cabezal con rebote y giro
- Cabezal de zoom (24 - 105mm)
- Soporte para mano
- Nº guía 76m

#ME76MZ5 \$999.95

**METZ****Flashes con montura de zapata****28AF-3** Flash digital TTL para Nikon, Minolta u Olympus #ME28AF3* \$150.00**20 CS-2** Manual/automático #ME20C2 \$60.00**36 CS-2** Manual/automático #ME36C2 \$99.95**44 MZ-2** Manual/automático #ME44MZ2 \$330.95**54 MZ-4** TTL estándar #ME54MZ4 \$388.95**36 AF-4** para Canon E-TTL #ME36AF4C \$125.00**Flashes con soporte para mano****45 CL-1** con batería y cargador #ME45CL1M \$379.95**Accesorios****45-27** Correa para serie 45 #ME5466 \$29.95**SCA 3102** Módulo TTL dedicado para Canon #ME53102 \$86.95**SCA 3402** Módulo TTL p/Nikon #ME53402 \$86.95**45-40** Conjunto NiCad serie 45 #ME5308 \$79.95**45-57** Batería NiMH para 76 MZ-5, 70 MZ-5, 50 MZ-5 #ME54557 \$114.95**76-56** Batería NiMH para 76, 70 y 50MZ-5 #ME57656 \$134.95**44-90** Difusor suave Mecabounce #ME54490 \$19.95**Adaptador 20mm GA** para MZ-5 #ME5560 \$12.95**622 Super Pro**

Montura de mano TTL

- TTL con módulo apropiado
- Nº guía 61m
- Cabezal con rebote y giro
- Rango de zoom 28-135mm
- F/stops automáticos p/2.0, 2.8, 4.0, 8.0, 5.6, 11 y 16
- Vari-Power

con cabezal de zoom #SU622SZFH \$249.95

sin cabezal #SU622S \$199.95

DIFUSORES DE REBOTE

El difusor de rebote de Harbor Digital Design es un difusor de flash en forma de medio domo que se desliza de forma segura sobre el frente del flash, con el adaptador incluido específicamente para el modelo.



- para Canon 380EX #HADDA11S. **\$19.95**
- para Canon 550EX #HADDA12 **\$19.95**
- para Canon 580EX #HADDA13 **\$19.95**
- para Contax TLA-360 #HADDA13S **\$19.95**
- para Metz 58 AF-1 #HADDA13 **\$19.95**
- para Minolta 5200i, 5400HS #HADDA11S. **\$19.95**
- para Nikon SB-50DX, 80DX, 800 #HADDA14. **\$19.95**
- para Nikon SB-600 #HADDA14V **\$19.95**
- para Olympus FL-40, G-40 #HADDA11. **\$19.95**
- para Olympus FL-50 #HADDA13S. **\$19.95**
- para Pentax AF-500 FTZ #HADDA11. **\$19.95**
- para serie Sigma EF-500 #HADDA12VR. **\$19.95**
- para Sony HLV-F1000 #HADDA14S. **\$19.95**
- para Sony HLV-F32X #HADDA13. **\$19.95**
- para Sunpak MZ-440AF #HADDA13. **\$19.95**
- para Sunpak 5000AF #HADDA12S. **\$19.95**
- para Vivitar 283, 5600 #HADDA13S. **\$19.95**

Equipo difusor de flash Ultimate Light Box



El equipo Ultimate Light Box de Harbor Digital Design es un sistema difusor para unidades de flash de mano o con montura de zapata.



- Diseñado como un sistema modular con características de un softbox de estudio más grande, permite múltiples capas de difusión para controlar la suavidad de la luz.
- para Canon 430EX #HADDA21VR **\$64.95**
 - para Canon 550EX #HADDA22 **\$64.95**
 - para Canon 580EX II #HADDA25 **\$64.95**
 - para Contax TLA-360 #HADDA23S. **\$64.95**
 - para Minolta 5200i, 5400HS #HADDA21S. **\$64.95**
 - para Metz 58 AF-1 #HADDA23. **\$64.95**
 - para Nikon SB-25, 26 #HADDA22V. **\$64.95**
 - para Nikon SB-50DX, 80DX, 800 #HADDA24. **\$64.95**
 - para Nikon SB-600 #HADDA24V. **\$64.95**
 - para Olympus FL-40, G-40 #HADDA21. **\$64.95**
 - para Olympus FL-36 #HADDA24S. **\$64.95**
 - para Pentax AF-500 FTZ #HADDA21. **\$64.95**
 - para serie Sigma EF-500 #HADDA22VR. **\$64.95**
 - para Sony HLV-F1000 #HADDA24S. **\$64.95**
 - para Sunpak 5000AF #HADDA22S. **\$64.95**
 - para Vivitar 283, 5600 #HADDA23S. **\$64.95**



Difusor Ultimate Light Box ProPack



ProPack tiene todas las características del equipo difusor Ultimate Light Box y el difusor pequeño medio domo más las características adicionales de Black Box, seis filtros de gel color y accesorios.

- Incluye:**
- Adaptador para cabezal de flash
 - Domo difusor
 - Black Box
 - Ultimate Light Box
 - Lente frontal difusora
 - 2 filtros difusores
 - 6 filtros color (rojo, azul, verde, amarillo, rosa y 1/2 CTO)
 - Reflector grande
 - Minireflector
 - Cubierta de lente/sensor
- para Canon 380EX #HADDA31S. **\$99.95**
 - para Canon 580EX II #HADDA35. **\$99.95**
 - para Metz 58 AF-1 #HADDA33. **\$99.95**
 - para Nikon SB-50DX, 80DX, 800 #HADDA34. **\$99.95**
 - para Nikon SB-600 #HADDA34V. **\$99.95**
 - para Olympus FL-50 #HADDA33S. **\$99.95**
 - para Pentax AF-500 FTZ #HADDA31. **\$99.95**
 - para serie Sigma EF-500 #HADDA32VR. **\$99.95**
 - para Sony HLV-F1000 #HADDA34S. **\$99.95**
 - para Sunpak MZ-440AF #HADDA33. **\$99.95**
 - para Vivitar 283, 5600 #HADDA33S. **\$99.95**

FX1B

Extensor de flash Better Beamer

Para usar con lentes telefoto

• Excelente para fotografía de fauna silvestre y aves, que requiere flash de relleno de larga distancia, especialmente con fondo de luz solar brillante para disipar sombras. • Cuando se usa con medición de flash TTL, la cámara y el flash fijan automáticamente la exposición y no se requiere ninguna compensación especial.



- Reduce el consumo de batería en dos tercios.
- para flashes tamaño medio #VIFX1 **\$38.95**
- para Canon 430EX #VIFX5 **\$38.95**
- para Canon 540EZ, 550EX #VIFX2 **\$38.95**
- para Canon 580EX #VIFX3 **\$38.95**
- para Metz 54MZ-4 #VIFX3 **\$38.95**
- para Nikon SB-25, SB-26 #VIFX2 **\$38.95**
- para Nikon SB-80DX #VIFX1B **\$38.95**
- para Nikon SB-800, SB-600 #VIFX4 **\$38.95**
- para Pentax AF500FTZ #VIFX5 **\$38.95**
- para serie Sigma EF500 #VIFX2 **\$38.95**

Omni-Bounce



Omni-Bounce crea un efecto de bulbo desnudo difusor que brinda cobertura pareja en todo el cuadro, con lentes de 15mm a 200mm en formato 35mm.



- Especificar flash..... **\$16.95**
- Universal #STOBU OM-UNI**
 - para Canon 380EX **OM-C**
 - para Canon 420EX **OM-EX**
 - para Canon 430EX **OM-EW**
 - para Canon 540EZ, 550EX, 299 **OM-EZ**
 - para Canon 580EX **OM-EY**
 - para Digi-Slave DFS-1 **OM-EX**
 - para Digi-Slave Dlx 2000 **OM-C**
 - para Digi-Slave Dlx 3000 **OM-EZ**
 - para Digi-Slave PRO **OM-B**
 - para Metz 36 AF **OM-MZ3**
 - para Metz 40 MZ2, 54 MZ3, 54 MZ4 **OM-C**
 - para Metz 40MZ-1i/3i **OM-MZ40**
 - para Minolta 2500D **OM-4X**
 - para Minolta 3500xi **OM-MZ3**
 - para Minolta 3600HS **OM-PZ8**
 - para Minolta 5200i, 5400HS, 5400xi **OM-C**
 - para Minolta 5600HS **OM-MZ6**
 - para Nikon SB-24, SB-25, SB-26 **OM-C**
 - para Nikon SB-28, SB-28DX **OM-MZ3**
 - para Nikon SB-50DX **OM-SB5**
 - para Nikon SB-400 **OM-600**
 - para Nikon SB-600 **OM-600**
 - para Nikon SB-800, SB-80DX **OM-SB5**
 - para Olympus FL40, FL50, G40 **OM-C**
 - para Pentax AF360FGZ **OM-PZ8**
 - para Pentax AF500FTZ **OM-C**
 - para Pentax AF540 FGZ **OM-MZ40**
 - para Sigma Serie 500 **OM-C**
 - para Sony HVL-F1000, FH1100 **OM-SB5**
 - para Sunpak 383, 411, 422, 433, 444 **OM-422**
 - para Sunpak MZ440AF, 2000DZ, 266D **OM-C**
 - para Sunpak PZ-40X **OM-4X**
 - para Sunpak PZ5000AF **OM-EZ**
 - para Vivitar 728AF, 836, 840AF **OM-MZ3**
 - para Vivitar 2500 3500, 850AF **OM-C**

Conjuntos y colores

- OM-24XSET** Conjunto Omni-Bounce para Canon MT-24EX #STOM24XSET **\$22.95**
- Bounce de dos vías** #ST2WBUB **\$16.95**
- OM-F1 Omni-Flip** Difusor de flash emergente, todas las SLR (excepto Sony y Minolta) # STOMF1 **\$16.95**
- Color Omni-Bounce** (verde u oro) **LLAME**

POWERGRID

Difusor de flash



Para flash con montura de zapata

El difusor de flash MilaGrid incorpora matriz de grilla tramada para expandir la luz emitida por el flash montado con zapata. Se pueden montar geles de iluminación para conversión de temperatura color precisa; se incluye una plantilla de recorte de filtro. Ideal para fotografías de bodas, retratos y fotoperiodismo.



- #MIPG2 **\$39.95**

BounceGrid II Difusor para flash con montura de zapata #MIBG2 **\$39.95**

Deflector interno para difusores GridMatrix #MID1 **\$11.95**

GridLock Correa de fijación no adhesiva #MIGL1 **\$5.95**

SBM

Difusor de flash Supreme

- Difumina la salida de luz del flash, y produce sombras más suaves y un brillo más suave y natural.
- Brinda cobertura pareja en todo el cuadro.
- Se desliza para colocarse/quitarse del flash con accesorio personalizado, sin velcro.



- para Canon 420EX #SB0101 **\$14.95**
- para Canon 540EZ, 550EX #SB0100 **\$14.95**
- para Canon 580EX #SB0104 **\$14.95**
- para Nikon SB-80DX, 50DX #SB0102 **\$14.95**
- para Nikon SB-600 #SB0105 **\$14.95**
- para Sony HVL-F1000, FH1100 #SB0102 **\$14.95**
- para Sunpak PZ5000AF #SB0100 **\$14.95**
- para ciertos Canon, Contax, Metz, Minolta, Nikon, Olympus, Sony, Sunpak, Vivitar, Achiever #SB0103 **\$14.95**

LumiQuest Pocket Bouncers

Se usa para suavizar la salida de luz de flash con mínima pérdida de luz; para usar con clavos o solo donde no haya cielorrasos bajos o donde se desee luz suave de relleno más directa.



- Pocket Bouncer** #LUPB **\$19.95**
- Equipo Pocket Bouncer** #LUBK **\$28.95**
- Ultra suave** #LUPBUSQ **\$22.95**
- 80-20** #LUPB80200 **\$21.95**
- Equipo de accesorios Pro Max** #LUAKPM **\$30.95**
- ProMax 80-20 System** Equipo modificador de luz con flash de seis piezas #LUPMS **\$64.95**
- Big Bouncer** #LUBBQ **\$31.95**
- Parasol cónico** #LUSQ **\$22.95**
- Mini softbox** #LUSBMQ **\$19.95**
- Softbox** #LUSBQ **\$29.95**

Accesorios

- FX Sistema de gel color** Incluye: 5 filtros y soporte #LUXGCSG **\$36.95**
- Correa tipo cincha** para Big Bounce y softboxes #LUCSQ **\$6.95**
- Libro** Flash - The Most Available Light de Quest C. Couch III #LUFMAL **\$19.95**

SISTEMA PHOTO SPEED

El sistema Honl Photo Speed es un conjunto de modificadores de luz livianos, duraderos y accesibles para flash con montura de zapata que llevan control de iluminación de estudio al campo. Universales, estos modificadores brindan a los fotógrafos una variedad de herramientas prácticas para dar forma a la luz sin equipos de iluminación incómodos, pesados y caros. Compuesto por una gama de grillas, parasoles cónicos, gobos y geles que se fijan rápida y fácilmente a cualquier flash con montura de zapata con la correa Speed, una correa simple, no deslizante y de velcro, que envuelve el cabezal de flash sin adhesivos molestos.

Grillas Honl Photo Speed

De ABS y policarbonato resistente, las celdas del "nido de abejas" de la grilla estrechan el haz de luz de la unidad de flash portátil, produciendo un pequeño círculo de luz en el sujeto. Perfecta para efectos espectaculares.



- 1/4" Speed Grid #HOSG4 **\$29.95**
- 1/8" Speed Grid #HOSG8 **\$29.95**

Gobo/panel para rebote Honl Photo Speed

El gobo versátil Speed está fabricado con nylon balístico fuerte y negro de un lado y polímero blanco del otro. El lado negro puede usarse para evitar que la luz brille en la lente al usar el flash como luz de fondo o cabello. El lado blanco puede usarse como panel de rebote. Adquiera dos para una fantástica configuración de puerta de granero.



- HONL-GOBO #HOGBC **\$14.95**

Panel cónico/reflector Honl Photo Speed

Estos paneles cónicos versátiles y fáciles de usar pueden adaptarse para concentrar la luz del flash con montura de zapata para una iluminación cinematográfica espectacular o abrirse para usarse como rebotoador/reflector de flash. Perfectos para todo desde retratos básicos hasta iluminación de fondo.



- Corto 13cm: HONL-SNOOT5 #HOSS5 **\$29.95**
- Común 20cm: HONL-SNOOT8 #HOSS8 **\$29.95**
- Kit filtro 1 gel para sistema Speed** para flash montura de zapata #HOGK1 **\$29.95**
- Correa Honl Photo Speed**

La correa Speed brinda montura para todos los accesorios del sistema Honl Photo Speed. Es no deslizante; no se afloja al fijarla.

- Speed Strap #HOSS **\$9.95**

Q-Flash T-5DR 

Flash reflector parabólico

- Cabezal con rebote y giro
- Modo programa
- Control inalámbrico TTL, sincronización y obturación
- Confirmación de exposición
- Hasta 150 w/seg, carga total, manual



#QUQFT5DR \$673.00

Q-Flash X-5DR 

Reflector TTL digital parabólico

- Cabezal con rebote y giro
- Modo automático
- Confirmación de exposición
- Modo programa
- Modo TTL
- Hasta 400 w/seg, carga total, manual



#QUQFX5DR \$769.00

QUANTUM**Equipos Q-Flash T5DR**

con batería Turbo #QUQT5DT \$1,081.00
 con batería Turbo Compact #QUQT5DTC... \$1,096.00
 con batería Turbo 2x2 #QUQT5DT2X2... \$1,242.00
 Equipo de flash digital #QUQDFK \$1,279.95

Accesorios

Qpaq-X Módulo comando para X2 #QUPX... \$653.00
Batería 1 Compact #QUQB1C \$197.00
Batería 1 #QUQB1P \$214.00
Batería 2 #QUQB2 \$258.00
Batería Turbo #QUTB \$408.00
Batería Turbo 2x2 con cargador #QUT2X2B... \$569.00
Batería Turbo Compact delgada #QUTSC \$444.00

Qflash TRIO 

Flash QF8

Qflash TRIO QF8 combina un cabezal de Qflash con radio integrada FreeXwire TTL y adaptador QTTL para cámara digital. Deslicelo



sobre la zapata caliente, conecte un Turbo con el cable de alimentación largo incluido CQ8 y listo. La radio TRIO envía comandos TTL al otro Qflash remoto de TRIO. Configure modos y ajustes diferentes del Qflash remoto de TRIO desde la cámara encendida TRIO.

- Controle y sincronice cualquier número del Qflash remoto.
- Envíe datos inalámbricos TTL de la cámara al Qflash* remoto.
- Reciba señales QTTL de otros TRIO o transmisores FreeXwire.
- Flashes con disparo rápido ilimitado de potencia total.

Para Canon E-TTL II #QUQF8C..... \$75.00

Para Nikon i-TTL #QUQF8N..... \$75.00

Qflash PILOT QF9

El accesorio Qflash PILOT QF9 brinda todas las características de TRIO sin el cabezal de flash. El PILOT autoenergizado comanda al Qflash remoto; no requiere paquete de energía exterior ni monturas para zapata caliente.

#QUQF9 Llame

UNIJR-PS1 

Equipo de 1 luz

Potencia CA: 400 w/s; potencia CC: 320 w/s

Incluye:

- Monoluz Uni400JR
- Batería Jackrabbit II
- Cables CA/CC
- Cargador
- Cable sinc
- Reflector grilla



#UNIJRGPS1 \$1,099.95

UNIJR-LW2 

Equipo de 2 luces

Potencia CA: 400 w/s; potencia CC: 320 w/s

Incluye:

- 2 monoluzes Uni400JR
- 2 baterías Jackrabbit II
- Cargador • Estuche
- Paraguas
- Cable sinc.
- Pies de luz



#UNIJRGLW2 \$2,499.95

Jackrabbit II

Batería con cargador de 3 horas

- Batería compacta portátil
- Hidruro metálico de níquel
- Tiempo de recarga 3 horas
- Tiempo de reciclado 4 seg
- 140 flashes de potencia total por carga



#DYJR2 \$390.72

Equipos Action **Incluye:**

- Paquete batería Action X-Tra Fast
- Cabezal de flash 2400ws UV con luz de relieve
- Módulo de batería mediano
- Cargador por goteo simple



ZKX2 Kit 200ws #LUZKX2 \$1,524.90

ZKX4 Kit 400ws #LUZKX4 \$1,680.90

LUMEDYNE**Cicladores de alto voltaje**

VHCF Kit Microcycler #LUVHCF \$389.95
VHCFN Kit Microcycler #LUVHCFN \$389.95
VHCF Microcycler #LUVHCF \$351.00
VHTF Tinycycler #LUVHTF \$312.00
VHTFC Tinycycler #LUVHTFC \$344.95
VHTFN Tinycycler #LUVHTFN \$344.95
VHUF Ultracycycler #LUVHUF \$351.00
VHLX Kit MegaCycler #LUVHLX \$253.00
VHFL Kit SuperCycler #LUL53R \$202.80

Baterías

BSML Módulo de batería mini #LU024C... \$140.40
BMED Módulo de batería M #LU025C... \$218.50
BLRG Módulo de batería G #LU026CK... \$296.40
BXLG Módulo de batería XL #LU028CK... \$530.40

Boosters y módulos

X2BC Booster 200ws #LU071A \$214.50
X2DL Booster 200ws con salida #LU072 \$256.95
X4BC Booster 400ws #LU073 \$348.95
X4DL Booster 400ws con salida #LU074 \$429.00
XSMF Módulo alta velocidad #LU054X... \$234.00

Cargadores y módulos CA

CTIU Cargador por goteo simple #LU014... \$23.40
CQ2V Cargador rápido p/vehículo #LU013 \$136.50
CQ2Z Cargador rápido #LUCQ2Z \$124.80
CU1Z Cargador superrápido #LUCU1Z... \$175.50

Equipos Next Generation **Incluye:**

- Paquete batería Next Generation Xtra fast
- Cabezal de flash 800ws UV
- Módulo de batería mediano
- Cargador por goteo simple



ZKN3 Kit 200ws #LUZKN3 \$1,329.90

ZKN5 Kit 400ws #LUZKN5 \$1,485.90

LUMEDYNE**Serie Action**

P2XX Paquete 200ws X-Fast #LUP2XX... \$819.00
P4XX Paquete 400ws X-Fast #LUP4XX... \$975.00

Serie Next Generation

P2NX Paquete 200ws #LUP2NX \$741.00
P4NX Paquete 400ws #LUP4NX \$897.00
HERC Cabezal 800ws con cable enrollado #LUHERC \$304.20
HQRC Cabezal 2400ws con cable enrollado #LUHQRC \$421.20

Serie Signature básica

P2BX Paquete 200ws Xtra Fast #LUP2BX \$899.95
P4BX Paquete 400ws Xtra Fast #LUP4BX \$1,154.40
HEBC Cabezal 800ws #LUHEBC \$315.90
HQBC Cabezal 2400ws #LUHQBC \$432.90

Serie Signature de lujo

P2LX Paquete 200ws Xtra Fast #LUP2LX \$1,019.95
P4LX Paquete 400ws Xtra Fast #LUP4LX \$1,115.40
HEDM Cabezal 800ws #LUHEDM \$413.40
HQDM Cabezal 2400ws #LUHQDM \$530.40

KIT SIGNATURE BÁSICO**Incluye:**

- Fuente de energía básica X-tra Fast
- Cabezal de luz 800ws
- Cargador por goteo simple
- Módulo de batería mediano



ZK24 Kit 200ws #LUZK24 \$1,665.30

ZK44 Kit 400ws #LUZK44 \$1,821.30

KIT SIGNATURE DE LUJO **Incluye:**

- Fuente de energía de lujo X-tra Fast
- Cabezal de luz 800ws para módulos Metz TTL
- Módulo de batería mediano • Cargador por goteo simple



ZK26 Kit 200ws #LUZK26 \$1,879.80

ZK46 Kit 400ws #LUZK46 \$2,035.80

HRF1 

Flash anular con luces de relieve LED

- Funciona con casi todos los paquetes de batería Lumedyne
- Luces de relieve de 12 LED con alcance de 6.1m
- Montura universal robusta, cuerpo plástico liviano
- Montura ajustable para cámara
- 1200ws • Peso: 998g



#LUHRF1 \$1,247.95

A200CM 

Equipo de 200ws

Incluye:

- Cabezal de flash LH2KM UV
- Reflector estándar con lámpara de relieve
- Paquete P200C 200ws
- Supercargador doble con cable • Batería NiCad • Correa para hombro



#NO200CMK \$1,019.95

A400BM 

Equipo de 400ws

Incluye:

- Cabezal de luz LH52KM con tubo de flash revestido con UV y luz de relieve
- 2 superbaterías
- Supercargador con cable
- Correa para hombro



#NO400BMK \$1,219.95

A400B Kit 400ws #NO400BK... \$1,098.95**A400BR** Kit 400ws #NO400BRK... \$1,383.50**NORMAN****Cabezales de luz UV**

LH2K 200ws con cable enrollado 7.6cm #NOLH2K0 \$169.95
LH2KM 200ws con luz de relieve y cable enrollado 7.6cm #NOLH2KMQ \$286.00
LH52K 400ws con cable enrollado 7.6cm #NOLH52K \$198.95
LH52KM 400ws con luz de relieve y cable enrollado 7.6cm #NOLH2KM \$295.00

EF-530 DG ST 

Flash TTL con montura de zapata

- Soporte para cámaras SLR digitales y de película
- Cabezal con rebote y giro
- Sistema AF • TTL dedicado
- Potencia variable
- Nº guía 53m en 105mm
- Disponible para Canon, Nikon, Pentax, Sigma o Sony/Minolta



#SIEF530ST* 149.00

EF-530 DG Super 

Flash TTL con montura de zapata

- Soporte para cámaras SLR digitales y de película
- Cabezal con rebote y giro
- Compatible con SLR digitales que usan preflash
- Nº guía 53m en 105mm
- Disponible para Canon, Nikon, Pentax, Sigma o Sony/Minolta



#SIEF530* 219.00

EM-140 DG 

Luz anular TTL Macro

- Para cámaras digitales
- Tamaño máximo diámetro utilizable 77mm
- Nº guía 14m • Luz de relieve
- TTL dedicado
- Disponible para Canon, Nikon, Sigma, Pentax o Sony



#SIEM140DG* 379.95

MEDIDORES DE LUZ, FLASH Y CINE

Professional IVA **SPECTRA CINE**
Medidor de exposición digital

- Mide footcandles y lux • Lee luz incidente y reflejada • Funciones de recuperación de memoria
- Disponible en negro, azul, verde o amarillo



#SPP4* \$372.00

WP-500B **WORKMAN**
Medidor de flash

- SOLO flash incidente
- Prioridad de obturador
- Pantalla punto f/alcance f/2.0-22
- Rango de velocidad de película: ISO 25-1600

#WEWP500B \$89.95
#WP1000 Deluxe #WEWP1000 \$129.95



KFM-1100 **Kenko**
Medidor digital automático

- Para luz ambiente y flash
- Preciso y completo
- Pantalla retroiluminada grande
- Función analizar para condiciones de luz variadas
- Cálculo de rango de flash-ambiente



#KEAM1100 \$229.95
Med. flash 2100 c/estuche #KEFM2100... \$479.95
Med. color 3100 c/estuche #KECM3100 \$1,399.95

SPD100 **POLARIS**
Medidor de exposición digital

- Fotómetro digital de luz reflejada, incidente y de flash
- Precio moderado • Lee f/stops en aumentos de 1/10
- Mide lecturas multflash

#SPD100 \$159.95
Medidor Polaris Dual 5 #SPD500 \$299.95
Accesorio 10" Spotview #SVA110 \$49.95



ACCESORIOS KENKO

KFM-200 Difusor plano #KEKFM200 \$39.90
KFM-300 Difusor esférico #KEKFM300 \$39.90
KFM-400 Acc. luz reflectante #KEKFM400. \$39.90

L358 **SEKONIC**
Medidor de flash

- Impermeable
- Mide luz ambiente o flash, con o sin cable sinc., lecturas reflejadas o incidentes; reflejo con luz reflejada a 54° incluido • Rango de velocidad de película: ISO 3-8000

#SEL358 \$259.00



GOSSSEN Starlite 2
Fotómetro universal

- Gabinete impermeable
- Fotómetro para flash y luz ambiente, cine e iluminación
- Lecturas incidentes o reflejadas
- Lectura digital
- Medición de punto 1.5°
- Suba/baje el difusor integrado



#G04046 \$245.00

L758C **SEKONIC**
Fotómetro de cine

- Mide luz ambiente o flash
- Spot 1°, incidente con precisión 0.1EV
- 9 memorias con promedio/contraste
- Programable con software
- Porcentaje de flash en luz mixta
- Transmisor integrado

#SEL758C \$669.00



GOSSSEN Digi Pro F
Fotómetro para flash y luz ambiente

- Para película y digital
- Modo de luz incidente y reflejada, con flash y luz ambiente
- Cabezal giratorio • Flash múltiple
- LCD digital en 1/10 pasos
- Modo cine
- Modo velocidad de obturación o prioridad de apertura



#GODPF \$240.00

SEKONIC
Distribuido por Mamiya • 3 años de garantía

C-500 Prodigi Medidor de color #SEC500 \$999.00

C-500 Prodigi con módulo disparador integrado inalámbrico #SEC500R... \$1,099.00
L208 Twin Mate #SEL208 \$99.95
L398A III Studio Deluxe III #SEL398A... \$179.00
L308S Flashmate #SEL308S \$189.00
L758DR DigitalMaster #SEL758DR... \$499.00
Módulo transmisor para 358 #SERTM.LLAME \$139.95
NP Mirilla 5° para 358 #SEVF5D \$139.95
NP Mirilla 1° para 358 #SEVF1D \$159.95
Cable sinc. #SESCZ \$29.95

GOSSSEN

DigiSix Supercompacto #GODS \$125.00
DigiFlash #G04007 \$180.00
Color Pro 3F #G0CP3F \$975.00
Mavolux 5032C Digital #GOM5032C \$774.95
Mavolux 5032C Digital #GOM5032C \$1,450.00
Mavo Monitor #GOMM \$1,760.00

LensCoat **FlashKeeper** **BeamerKeeper**
Estuches

De neopreno con un cierre de Velcro® para proteger el equipo de hendiduras y rayones durante el transporte. El bolsillo interno guarda hasta 8 baterías AA para su comodidad. El pasador de 2.5cm de ancho puede usarse para asegurarlo a un cinturón; también trae un resistente gancho a presión para sujetarlo al cinturón, chaqueta o bolso de cámara.



FlashKeeper

- Negro #LELCFBK \$24.99
- Verde oscuro #LELCFKFG \$29.99
- Camuflaje digital #LELCFKDC \$29.99
- RT Hardwoods Snow #LELCFKSN \$29.99
- Realtree Max4 HD #LELCFKM4 \$29.99

BeamerKeeper

- Negro #LELCBKBK \$19.99
- Camuflaje digital #LELCBKDC \$29.99
- Verde oscuro #LELCBKF \$24.99
- RT Hardwoods Snow #LELCBKSN \$24.99
- Realtree Max4 HD #LELCBKM4 \$24.99

X1-R
Luz cámara digital/videocámara

- Tome mejores fotos o videos de noche
- Se conecta a casi cualquier cámara o videocámara
- Mejor calidad fotográfica con su flash actual
- Reduce ojos rojos • Fácil conexión/desconexión

CameraBright, Inc.



Plata #CAX1RS \$29.95
Negro #CBX1B \$29.95

Luces cámara digital/videocámara

X1-RW Cálida blanca

Negro #CBX1WB \$29.95
Plata #CBX1W \$29.95

X1-RER Rango extendido

Negro #CBX1ERB \$34.95
Plata #CBX1ER \$34.95

X1-RER Rango extendido Plus

Negro #CBX1ERPB \$37.95

EQUIPO DE MONTURA DE PARAGUAS **impact**
Para flash digital

Incluye dos paraguas Impact blancos de 81cm con fondo negro removible. Los paraguas suavizan, amplían y disminuyen la salida de luz de cualquier fuente de tungsteno o flash. También puede usarse un paraguas blanco sin fondo negro como softbox provisional. Cada uno de los 2 soportes de paraguas se adapta a casi cualquier pie de luz, tiene diferentes tamaños de adaptadores de pernos para varias abrazaderas e incluye montura de zapata fría para flash. Gira, se balancea, se traba en su lugar y acepta casi todos los paraguas pequeños a medianos.

Incluye:

- 2 paraguas 81cm blancos con cubierta negra removible
- Soporte para 2 paraguas con montura giratoria y zapata de flash
- 2 pies de luz negros 2.4m neumáticos



#IMDFUMK \$98.95

DIFUSOR DE REBOTE UNIVERSAL **Dot Line Corp**

Para flash con montura de zapata
El difusor de rebote universal para flash con montura de zapata Dot-Line se adapta a la mayoría de las unidades de flash tamaño estándar. Hecho en tela, se desliza sobre el cabezal del flash y difumina la luz hacia adelante y hacia arriba. Permanece conectado con una banda elástica cosida.



#DOD \$13.95

Accesorios de flash THE SHELL

Diseñados para funcionar con unidades de flash en cámara que giran. Eliminan los problemas de sombras severas y prolongadas. Se adaptan a los flashes comunes.

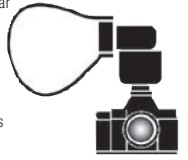

TSS montura de zapata #CCH101 \$34.95
TSM soporte de mano #CCH105 \$29.95

Difusor de pantalla suave **LumiQuest**

Para cámara con flash emergente
Diseñado para suavizar la salida de luz del flash emergente integrado de muchas SLR.

- Suaviza las sombras duras
- Reduce puntos calientes (no compatible con cámaras Minolta)



#LUSS \$12.95

Softbox portátil **norman**

Iluminación de softbox desde el sistema de flash de batería portátil

- Se abre como un paraguas
- Se adapta a cabezales Norman LH2, LH52 y a la mayoría de los flashes Quantum Q y cabezales de luz Lumedyne
- Cara frontal removible



30x30cm Cuadrado #NO12SBBP \$39.95
48cm Octogonal #NO19OSB \$44.95

ESTROBOSCOPIOS ESCLAVOS

Funcionan con batería

Los estroboscopios operados con batería permiten dirigir la luz en cualquier situación, por ej. como luz adicional para retroiluminación y relleno. Se disparan con un esclavo integrado con operación de sincronización automática.



SP Studio

SP-MIDI Mini esclavo (N.G.45) \$24.95
SP-MINI Mini esclavo (N.G.50) \$24.95
SP-MBB Esclavo bulbo desnudo (N.G.20) \$22.95

Morris

Mini Esclavo Flash II (N.G.36) \$31.95
Mini Esclavo Amplio Plus (N.G.18) \$32.50
Midi Esclavo Blanco o negro (N.G.56) \$36.95
Mini Esclavo Flash Plus (N.G.10) \$39.95
Maxi Esclavo Blanco o negro (N.G.80) \$53.95

LIGHTSPHERE II **GARY FONG**

Sistema de difusión de flash

- Difusor suave y flexible
- Interior texturado para dispersar luz pareja
- Material transparente minimiza la pérdida de luz
- Versión escarhada para acercamientos, retratos y fotografía de eventos
- Disponible para flashes selectos Canon, Metz, Nikon, Olympus, Pentax, Quantaray, Sigma, Sony, Sunpak, Vivitar



C1 Escarchado #GALS2C1 \$39.95
C2 Escarchado #GALS2C2 \$39.95
C3 Escarchado #GALS2C3 \$39.95
C4 Escarchado #GALS2C4 \$39.95
P1 Transparente #GALS2P1 \$39.95
P2 Transparente #GALS2P2 \$39.95
P3 Transparente #GALS2P3 \$39.95
P4 Transparente #GALS2P4 \$39.95

LENSBABY™



Control Freak

- para Canon EF #LECFCEF.....**\$269.95**
- para Leica R #LECFLR.....**\$269.95**
- para Nikon F #LECFNF.....**\$269.95**
- para Olympus 4/3 #LECF043.....**\$269.95**
- para Pentax K #LECFPK.....**\$269.95**
- para Sony/Minolta #LECFSA.....**\$269.95**



Composer

- para Canon EF #LELCECF.....**\$269.95**
- para Nikon F #LELCNF.....**\$269.95**
- para Olympus 4/3 #LELCO43.....**\$269.95**
- para Pentax K #LELCPK.....**\$269.95**
- para Sony/Minolta #LELCSA.....**\$269.95**



Muse (plástico)

- para Canon EF #LEMPCF.....**\$99.95**
- para Leica R #LEMPR.....**\$99.95**
- para Nikon F #LEMPNF.....**\$99.95**
- para Olympus 4/3 #LEMP043.....**\$99.95**
- para Pentax K #LEMPPK.....**\$99.95**
- para Sony/Minolta #LEMPSA.....**\$99.95**

Muse (cristal doble)

- para Canon EF #LEMUCEF.....**\$149.95**
- para Leica R #LEMULR.....**\$149.95**
- para Nikon F #LEMUNF.....**\$149.95**
- para Olympus 4/3 #LEMU043.....**\$149.95**
- para Pentax K #LEMUPK.....**\$149.95**
- para Sony/Minolta #LEMUSA.....**\$149.95**

Accesorios Lensbaby

Conjunto de accesorios
#LELAB..... **\$124.95**

Equipo de apertura Creative Virgen
#LELAB..... **\$9.95**

Est. personalizado para Control Freak
#LELCCF..... **\$14.95**

Est. personalizado para Composer/Muse
#LELCCM..... **\$17.95**

Conj. de apertura magnética (reemplazo) #LELMAS.....**\$11.95**

Conj. Macro #LELMK.....**\$37.95**

Óptica de cristal doble #LELOD.....**\$84.95**

Conj. óptico #LELOK.....**\$94.95**

Óptica de plástico #LELOP.....**\$34.95**

Óptica de cristal simple #LELOS.....**\$34.95**

Placa Pinhole/Zone #LELPPZ.....**\$34.95**

Lente de conversión gran angular 42x
#LELWAL42.....**\$79.95**

TIPOS DE MODELOS

Modelos DG

Optimizadas para SLR digitales

Lentes gran angular de gran apertura con distancias cortas de enfoque mínimo y abundancia de iluminación periférica. Aunque son ideales para cámaras SLR digitales, también son adecuadas para las SLR tradicionales de 35mm.

Modelos DC

Para SLR digitales solamente

Lentes con imagen circular para el pequeño sensor que se encuentra en las cámaras SLR digitales. Este método proporciona una lente ideal para la reproducción digital con el agregado de un peso reducido.

CARACTERÍSTICAS DEL MODELO

HSM - Motor HyperSonic. Permite enfoque automático y manual virtualmente silencioso y altamente sensible, y también solo enfoque manual.

ASP - Lente no esférica. La lente no esférica permite libertad de diseño, desempeño mejorado, número reducido de componentes y tamaño compacto.

EX - Lente EX. El exterior de esta lente tiene terminación EX para denotar superioridad de construcción y calidad óptica, y para mejorar su aspecto.

Función OS - Estabilizador óptico. Esta función usa un mecanismo integrado que compensa el temblor de la cámara. Amplía dramáticamente las posibilidades fotográficas al reducir el movimiento de la cámara al fotografiar sin trípode.

APO - Lente APO. Para lograr imágenes de mejor calidad, la lente APO se fabrica con



crystal especial de baja dispersión (SLD) y está diseñada para minimizar la distorsión de los colores.

IF - Enfoque interno. Para garantizar estabilidad de enfoque, esta lente mueve el grupo o grupos de lentes internas sin cambiar el largo físico de la lente.

RF - Enfoque posterior. Esta lente está equipada con un sistema que mueve el grupo de lentes posteriores para enfoque silencioso, de alta velocidad.

RFS - Ranura para filtro posterior. Esta lente tiene una ranura posterior para filtro deslizable de gelatina.

MODELOS DG

Lente	Características								Canon EOS	Nikon AF	Sony/Minolta	Olympus	Pentax AF	Sigma AF	Precio
	HSM	NO ESF.	EX	SO	APO	IF	RF	RFS			Cuatro tercios				
8mm f/3.5 Ojo de pez circular			•					•	SI835CA	SI835NA	—	—	—	SI835SI	899.00
15mm f/2.8 Ojo de pez diagonal			•					•	SI1528DGCAC	SI1528DGNAC	SI1528DGMAC	—	SI1528DGPAC	SI1528DGSAC	749.00
20mm f/1.8 Ojo de pez diagonal (82ø)			•	•				•	SI2018CAC	SI2018NAC	SI2018MAC	—	SI2018PAC	SI2018SAC	569.00
24mm f/1.8 Ojo de pez diag. macro (77ø)			•	•				•	SI2418MCAC	SI2418MNAF	SI2418MMAF	SI2418MOAF	SI2418MPAF	SI2418MSA	479.00
28mm f/1.8 Ojo de pez diag. macro (77ø)			•	•				•	SI2818MCAC	SI2818MNAF	SI2818MMAF	—	SI2818MPAF	SI2818MSA	379.00
50mm f/1.4 (77ø)	•		•	•					SI5014C	SI5014N	SI5014SOM	SI5014OL	SI5014PE	SI5014SI	499.00
50mm f/2.8 Macro (55ø)			•					•	SI5028MDGCAC	SI5028MDGNAC	SI5028MDGMAC	—	SI5028MDGPAC	SI5028MDGSA	299.00
70mm f/2.8 Macro (62ø)			•					•	SI7028MDGCA	SI7028MDGNA	SI7028MDGSAQ	—	SI7028MDGPA	SI7028MDGSA	499.00
105mm f/2.8 Macro (58ø)			•					•	SI10528MDGCA	SI10528MDGNA	SI10528MDGMA	SI10528MDGOA	SI10528MDGPA	SI10528MDGSA	479.00
150mm f/2.8 Macro (72ø)	•		•					•	SI15028AMDGCAC	SI15028AMDGNAC	—	—	SI15028AMDGOA	SI15028AMDGSA	729.00
180mm f/3.5 Macro (72ø) 1:1	•		•					•	SI18035DGCAC	SI18035DGNAC	SI18035DGMAC	—	—	SI18035DGSAC	899.00
300mm f/2.8 (46ø Post.)	•		•					•	SI30028DGCAC	SI30028DGNAC	SI30028DGMAC	—	SI30028DGPAC	SI30028DGSAC	3299.00
500mm f/4.5 (46ø Post.)	•		•					•	SI50045DGCAC	SI50045DGNAC	SI50045DGMAC	—	SI50045DGPAC	SI50045DGSAC	4999.00
800mm f/5.6 (46ø Post.)	•		•					•	SI80056CAC	SI80056NAC	SI80056MAC	—	—	SI80056SAC	7999.00
12-24mm f/4.5-5.6								•	SI122445CAC	SI122445NAC	SI122445MAC	—	SI122445PAC	SI122445SAC	859.00
24-70mm f/2.8 (82ø)			•	•				•	SI247028DGCAC	SI247028DGNAC	SI247028DGMAC	—	SI247028DGPAC	SI247028DGSAC	569.00
24-70mm f/2.8 (82ø)	•		•					•	SI247028C	SI247028N	SI247028M	—	SI247028S	SI247028SI	899.00
28-70mm f/2.8-4.0 (58ø)			•					•	SI287028DCA	—	SI28728DM	—	—	SI287028DSA	149.00
28-70mm f/2.8 (67ø)			•	•				•	SI287028DGCAC	SI287028DGNAC	SI287028DGMAC	—	SI287028DGPAC	SI287028DGSAC	349.00
28-300mm f/3.5-6.3 Macro (62ø)			•					•	SI2830035DGCAC	SI2830035DGNAC	SI2830035DGMAC	—	SI2830035DGPAC	SI2830035DGSAC	299.00
50-500mm f/4-6.3 (86ø)	•		•					•	SI5050046CAC	SI5050046NAC	SI5050046MAC	SI5050046PAF	SI5050046SA	—	1059.00
70-200mm f/2.8 Macro (77ø)	•		•					•	SI7020028C	SI7020028N	SI7020028MM	SI7020028LP	SI7020028SPA	SI7020028DS	799.00
70-300mm f/4-5.6 Macro Super II (58ø)			•					•	SI703004CAC	SI703004NAC	SI703004MAC	—	SI703004PAF	SI703004SA	159.00
70-300mm f/4-5.6 APO Macro Super II (58ø)			•					•	SI703004DGCAC	SI703004DGNAC	SI703004DGMAC	—	SI703004DGPAC	SI703004DGSAC	209.00
100-300mm f/4.0 (82ø)	•		•					•	SI1003004DGCAC	SI1003004DGNAC	SI1003004DGMAC	—	SI1003004DGPAC	SI1003004DGSAC	1199.00
120-300mm f/2.8 (105ø)	•		•					•	SI120300DGCAC	SI120300DGNAC	—	—	—	SI120300DGSAC	3199.00
120-400mm f/4.5-5.6 (77ø Post.)	•		•					•	SI120400C	SI120400N	SI120400MAC	—	SI120400PAF	SI120400S	899.00
150-500mm f/5-6.3 (86ø)	•		•					•	SI150500C	SI150500N	SI150500M	—	SI150500P	SI150500S	999.00
300-800mm f/5.6 (46ø Post.)	•		•					•	SI300800DGCAC	SI300800DGNAC	—	SI300800DGOA	—	SI300800DGSAC	9999.00
Teleconversor 1.4x			•					•	SI1.4XDGCAC	SI1.4XDGNAC	SI1.4XDGMAC	—	SI1.4XDGPAC	SI1.4XDGSA	249.00
Teleconversor 2x			•					•	SI2XDGCAC	SI2XDGNAC	SI2XDGMAC	—	SI2XDGPAC	SI2XDGSA	299.00

MODELOS DC – SOLO PARA DIGITALES

Lente	Características								Canon EOS	Nikon AF	Sony/Minolta	Olympus	Pentax AF	Sigma AF	Precio
	HSM	NO ESF.	EX	SO	APO	IF	RF	RFS			Cuatro tercios				
4.5mm f/2.8 Ojo de pez HSM			•						SI4528EXDCC	SI4528EXDCN	SI4528EXDSC	—	SI4528EXDCP	SI4528EXDCSI	999.00
10mm f/2.8 Ojo de pez	•		•						SI1028EXDCC	SI1028EXDCN	SI1028EXDCS	—	SI1028EXDCP	SI1028EXDCSI	699.00
30mm f/1.4 (62ø)	•		•						SI3014DCCAF	SI3014DCNAC	SI3014DCCMAC	SI3014DCCOAF	SI3014DCCPAF	SI3014DCCSA	439.00
10-20mm f/4-5.6 (77ø)	•		•						SI102045DGCAC	SI102045DGNAC	SI102045DGMAC	SI102045DOAF	SI102045DPAC	SI102045DSA	479.00
10-20mm f/3.5 (82ø)	•		•						SI102035C	SI102035N	SI102035S	—	SI102035PAF	SI102035G	649.00
17-70mm f/2.8-4.5 Macro (72ø)	•		•						SI177028DCCA	SI177028DCN	SI177028DCMA	—	SI177028DCPA	SI177028DCSA	369.00
18-50mm f/2.8-4.5 (67ø)	•		•						SI185028DCC	SI185028DCN	SI185028DOS	—	SI185028DOP	SI185028DOSG	299.00
18-50mm f/2.8 Macro (72ø)	•		•					•	SI185028MCAFC	SI185028MCHN	SI185028MSAQ	SI185028MOAF	SI185028MPAF	SI185028MSAF	419.00
18-125mm f/3.5-5.6 OS (72ø)	•		•						SI1812535OC	SI1812535ON	SI1812535OS	—	SI1812535P	SI1812535OSI	339.00
18-200mm f/3.5-6.3 (62ø)	•		•						SI1820035CAC	SI1820035NAC	SI1820035MAC	—	SI1820035PAF	SI1820035SA	319.00
18-200mm f/3.5-6.3 (72ø) OS	•		•						SI1820035C	SI1820035N	—	—	—	SI1820035SA	439.00
18-250mm f/3.5-6.3 (72ø) OS	•		•						SI1825035C	SI1825035N	SI1820035MAC	—	SI1825035P	SI1825035S	529.00
50-150mm f/2.8 II (67ø)	•		•						SI5015028EXC	SI5015028EXN	SI5015028EMAF	—	SI5015028P	SI5015028EXS	749.00
50-200mm f/4-5.6 (55ø)	•		•						SI5020045DCC	SI5020045DON	SI5020045DOS	—	SI5020045DOP	SI5020045SA	299.00

TAMRON

DI Integración digital

Diseñada para uso con cámaras SLR digitales y de película.

DI-II

Diseñadas para uso con cámaras digitales SLR solamente.

Características del modelo

ASP - Lente no esférica. La lente no esférica permite libertad de diseño, desempeño mejorado, número reducido de componentes y tamaño compacto.

APO - Lente APO. Para lograr imágenes de mejor calidad, la lente APO se fabrica con cristal especial de baja dispersión (SLD) y está diseñada para minimizar la distorsión de los colores.

18-270mm f/3.5-6.3 Di II VC

- Lente zoom estándar rápida diseñada exclusivamente para fotografía digital
- Compacta y liviana
- 35mm equivalente ~29-432mm
- 544.3g • Tamaño de filtro 72mm

IF - Enfoque interno. Para garantizar estabilidad de enfoque, esta lente mueve el grupo o grupos de lentes internas sin cambiar el largo físico de la lente.

VC - Compensación de vibración. Elimina los movimientos de la cámara mediante un diseño óptico con compensadores especiales en la lente.



LENTES TAMRON AF	Cámara		Características				Canon EOS	Nikon AF	Sony/Minolta AF	Pentax AF	Precio
	DI	DI-II	NO ESF.	APO	IF						
14mm f/2.8 Rectilinear	•		•		•	—	TA1428ANAF	—	—	—	799.00
60mm f/2.0 LD Macro (55ø)		•				TA602DIC	TA602DIN	—	—	—	569.00
90mm f/2.8 Macro (55ø)	•					TA9028MCAF	TA9028MNAF	TA9028MMAF	TA9028MPAF	—	459.95
180mm f/3.5 Macro (72ø)	•					TA18035CAF	TA18035NAF	TA18035MAF	—	—	689.00
10-24mm f/3.5-4.5 Super GA		•	•		•	TA102435C	TA102435N	TA102435S	TA102435P	—	499.00
17-50mm f/2.8 Super GA (67ø)		•	•	•	•	TA175028CAF	TA175028NAF	TA175028MAF	TA175028P	—	449.00
18-200mm f/3.5-6.3 (62ø)		•	•	•	•	TA1820035CAF	TA1820035NAF	TA1820035MAF	TA1820035PAF	—	299.00
18-250mm f/3.5-6.3 Macro (62ø)		•	•	•	•	TA1825035E	TA1825035N	TA182503563N	TA182503563P	—	499.00
18-270mm f/3.5-6.3 (72ø)		•	•	•	•	TA1827035E	TA1827035N	—	—	—	629.00
28-75mm f/2.8 XR (67ø)		•	•	•	•	TA287528CAF	TA287528NAF	TA287528MAF	TA287528PAF	—	499.00
28-80mm f/3.5-5.6 (58ø)		•	•			TA288035CAF	TA288035NAF	TA288035MAF	TA288035PAF	—	89.00
28-200mm f/3.8-5.6 Macro (62ø)			•		•	TA2820038MCA	TA2820038MNA	TA2820038MM	TA2820038MP	—	299.00
28-300mm f/3.5-6.3 Macro (62ø)		•	•		•	TA2830035XDC	TA2830035XDN	TA2830035XDM	TA2830035XDP	—	419.00
28-300mm f/3.5-6.3 XR VC Di Macro			•		•	TA283003563C	TA283003563N	—	—	—	629.00
55-200mm f/4.0-5.6 Macro (62ø)		•	•			TA55200456C	TA55200456N	TA55200456M	—	—	199.00
70-200mm f/2.8 Di LD Macro		•				TA7020028MC	TA7020028MN	TA7020028MS	TA7020028MP	—	769.00
70-300mm f/4.0-5.6 Macro (62ø)		•			•	TA70300MCA	TA70300MNA	TA70300MM	TA70300MP	—	199.00
75-300mm f/4.0-5.6 Macro (62ø)		•			•	TA753004CAF	TA753004MNAF	TA753004MMAF	TA753004MPAF	—	164.00
200-500mm f/5.0-6.3 (86C ø)		•	•		•	TA20050056C	TA20050056N	TA20050056M	—	—	949.00
1.4x Teleconversor		•				TA14XCAF	—	—	—	—	149.95
1.4x Pro Teleconversor		•				TA14XPCAF	TA14XPNAF	—	—	—	224.00
2.0x Teleconversor		•				TA2XCAF	TA2XNAF	—	—	—	189.00
2.0x Pro Teleconversor		•				TA2XPCAF	TA2XPNAF	—	—	—	254.00

Tokina

12-24mm f/4 Pro DX II

- Zoom rápido ultra gran angular con apertura constante f/4
- Control de enfoque/zoom de dos toques
- Ángulo de visión: 99°
- 35mm equivalente ~18-36mm
- Dos elementos de lente no esférica • 544.3g
- Tamaño de filtro 77mm



LENTES TOKINA AF			
	Canon EOS	Nikon AF	Precio
100mm f/2.8 Pro D (55ø)	T010028PCAF	T010028PNAF	\$399.95
80-400mm, f/4.5-5.6 (72ø)	T08040045C	T08040045N	\$549.95
Lentes Tokina AF solo para cámaras digitales			
Lentes Tokina	Canon EOS	Nikon	Precio
35mm f/2.8 Macro	T03528PDXC	T03528PDXN	\$399.95
10-17mm f/3.5-4.5 Ojo de pez	T0101735CAF	T0101735NAF	\$579.95
11-16mm f/2.8 AT-X 116 Pro DX	T0111628PDXC	T0111628PDXN	\$599.95
12-24mm f/4.0 (77ø)	T012244DXC	T012244DXN	\$499.95
16-50mm f/2.8 (77ø)	T0165028DXNA	T0165028DXNA	\$599.95
16.5-135mm f/2.8	T0165135C	T0165135N	\$569.95
50-135mm f/2.8 (67ø)	—	T05013528NAF	\$529.95

ZEISS



Lentes SLR Carl Zeiss de enfoque manual para cámaras analógicas y digitales. Son conocidas por su calidad de imagen sobresaliente y partes mecánicas muy precisas y de larga duración.

Lente de enfoque manual		Nikon	Canon	Pentax
Zeiss				
18mm f/3.5 Distagon T*	(820)	1240.00	1240.00	1240.00
21mm f/2.8 Distagon T*	(820)	1490.00	1490.00	1490.00
25mm f/2.8 Distagon T*	(580)	826.00	—	826.00
28mm f/2.0 Distagon T*	(580)	1033.00	—	1033.00
35mm f/2.0 Distagon T*	(580)	826.00	—	826.00
50mm f/1.4 Planar T*	(580)	550.00	660.00	550.00
50mm f/2 Makro-Planar T*	(670)	1033.00	—	1033.00
85mm f/1.4 Planar T*	(720)	1033.00	1170.00	1033.00
100mm f/2 Makro-Planar T*	(670)	1450.00	—	1450.00

BOWER

PHOENIX

Vivitar



LENTES DE ENFOQUE MANUAL	Canon EOS	Canon FD	Sony / Minolta AF	Minolta MD	Nikon	Olympus OM	Pentax K	Yashica/Contax	Bower	Phoenix	Vivitar
500mm f/8 LENTE DE ESPEJOS	Si	Si	Si	Si	Si	Si	Si	Si	\$119.95	\$109.95	\$119.95
500mm f/8 LENTE CON AJUSTE PREVIO	Si	Si	Si	Si	Si	Si	Si	Si	\$119.95	—	—
500mm f/6.3 LENTE DE ESPEJOS	Si	Si	Si	Si	Si	Si	Si	Si	\$179.95	—	\$179.95
800mm f/8 LENTE DE ESPEJOS	Si	Si	Si	Si	Si	Si	Si	Si	\$249.95	—	\$249.95
650-1300mm LENTE TELEFOTO	Si	Si	Si	Si	Si	Si	Si	Si	\$299.95	\$299.95	\$299.95
7mm f/3.5 OJO DE PEZ	Si	—	Si	—	Si	—	—	—	—	—	\$359.95
8mm f/3.5 LENTE OJO DE PEZ	Si	—	Si	—	Si	—	Si	—	\$349.95	—	—
14mm f/2.8	Si	—	Si	—	Si	—	Si	—	\$479.95	—	—
85mm f/1.4	Si	—	Si	—	Si	—	Si	—	\$349.95	—	\$349.95
Teleconversor 2x4 elementos	Si	—	Si	—	Si	—	Si	—	—	—	\$99.95
Teleconversor 2x7 elementos	Si	—	Si	—	Si	—	Si	—	—	—	\$119.95

Kenko TELECONVERSORES AF

	Canon EOS	Nikon AF	Sony	Pentax	Precio
Teleconversor Pro 300 1.4x	KE1.4XP300CD	KE1.4XP300ND	—	—	\$194.95
Teleconversor Pro 300 1.4x	—	—	KE1.4XP300MD	—	\$179.00
Teleconversor 1.5x AF	KE1.5XCD	KE1.5XND	KE1.5XMD	KE1.5XPD	\$86.95
MC4 2x AF Teleplus	KE2X4CD	KE2X4ND	—	—	\$94.95
MC4 2x AF Teleplus	—	—	—	KE2X4PD	\$99.95
MC7 2x AF Teleplus	KE2X7CD	KE2X7ND	KE2X7MD	KE2X7PD	\$134.94
Teleconversor Pro 300 2x	KE2XP300CD	KE2XP300ND	—	—	\$214.95
Teleconversor Pro 300 2x	—	—	KE2XP300MD	—	\$214.95
Teleconversor Pro 300 3x	KE3XP300CD	KE3XP300ND	KE3XP300MD	—	\$224.95

Kenko



TUBOS DE EXTENSION AUTOMÁTICA

	Canon EOS	Nikon AF	Sony	Precio
Conj. tubo de ext. autom.	KEAETSCD	KEAETSND	KEAETSMD	\$169.95
Conj. tubo de ext. AF	—	—	KE1.4XP300MD	\$179.00
Tubo de extensión AF 12	KEET12CD	—	KEET12MAF	\$59.95
Tubo de extensión AF 12	—	KEET12ND	—	\$74.95
Tubo de extensión AF 25	KEET25CD	—	—	\$89.95

CONECTORES MACRO

49-49mm, 49-52mm, 49-55mm, 49-58mm, 52-52mm, 52-55mm, 52-58mm, 55-55mm, 55-58mm, 58-58mm\$7.9



DUPLICADOR DE DIAPOSITIVAS

ZOOM 1:2.5

#GBSDZ \$89.95
#GBSDZ \$89.95



ESTUCHES PARA LENTES

- Tela exterior: TXP 600D impermeable con acolchado



- 11 8.3x13cm #L0LC1SF\$18.99
- 1M 7.9x7.6cm #L0LC1MB.....\$18.99
- 1N 7.6x12cm #L0LC1NSF.....\$18.99
- 1S 7.6x8.9cm #L0LC1SSF.....\$16.99
- 1W 9.9x12cm #L0LC1WSF.....\$19.95
- 2S 9.4x15cm #L0LC2SB.....\$19.95
- 2W 8.9x21cm #L0LC2SF.....\$19.95
- 33 11x21cm #L0LC3SF.....\$24.95
- 44 11x25cm #L0LC4SF.....\$34.95
- 4S 11x15cm #L0LC4SSF.....\$34.95
- 55 15x30cm #L0LC5SF.....\$44.95
- 5S 15x23cm #L0LC5SSF.....\$44.95

Protección especial para lentes cortas y largas, con acolchado adicional, base más rígida y correas de compresión para proteger y dar soporte a lentes valiosas. Llévela en el hombro o adóse la a productos Sliplock.

Protector para lente "Hoodie"



El Hoodie de neopreno posee un disco de protección frontal desmontable hecho en plástico rígido y espuma firme para proteger el elemento frontal de su lente contra suciedad, polvo, humedad e impactos. Se ajusta perfectamente alrededor del parasol o de la pantalla tanto en posición de disparo como inversa.

Tamaño	Se ajusta a parasol	Negro	Camuflaje*
XS	7 a 8.3cm	\$12.99	\$17.99
S	8.3 a 9.5cm	\$12.99	\$17.99
M	9.5 a 11cm	\$13.99	\$18.99
L	11 a 12cm	\$13.99	\$18.99
XL	12 a 13cm	\$14.99	\$19.99
XXL	14 a 16cm	\$15.99	\$20.99
XXXL	16 a 18cm	\$17.99	\$22.99
XXXXL	18 a 19.7cm	\$24.99	\$29.99

*Especifique tipo de camuflaje: camuflaje verde oscuro, camuflaje digital, Realtree Max4 HD o Realtree Hardwoods Snow

Protector "Hood Hat"



El Hood Hat de Opara Tech USA es una cubierta de neopreno que se desliza sobre el parasol de la lente para protegerla contra polvo, humedad e impactos. ¡No necesita quitar el parasol para colocarlo! Es mucho más cómodo y protege tan bien como los protectores tradicionales. Se ajusta tanto a parasoles redondos como a los elípticos tipo pétalo.

Tamaño	Se ajusta a parasol	SKU	Negro
Micro	5.7 a 7cm	#OPHHB	\$8.25
Mini	7 a 8.3cm	#OPHHMQ	\$8.25
S	8.3 a 9.5cm	#OPHHS	\$8.25
M	9.5 a 11cm	#OPHHM	\$8.75
L	11 a 12cm	#OPHHL	\$8.95
XL	12 a 13cm	#OPHHXL	\$9.95
XXL	14 a 16cm	#OPHHXXL	\$10.95
XXXL	15 a 18cm	#OPHHXXXL	\$12.50

ESTUCHES PARA LENTE LARGA

Proteja sus lentes tele largas con bolsos de nylon o lona impermeable. Tienen bolsillos exteriores para guardar pases de prensa, filtros, etc. y empuñadura y correa para hombro. Gran elección de protección acolchada y liviana.



para	300mm f/2.8	400mm f/2.8	600mm f/4
DOMKE	\$139.99	-	-
LIGHTWARE	\$149.95	\$161.95	\$171.95
TENBA	\$145.95	\$163.95	\$179.95

TENBA 600mm

TRAVELCOAT

Las cubiertas TravelCoat están hechas de neopreno de celda cerrada de 3mm resistente a golpes. Especialmente diseñadas para ajustarse a su lente, también brindan mayor espacio de almacenamiento. Se deslizan sobre la lente con cierre de Velcro. Use con Hoodie para protección total de la lente.



Disponible en negro, verde oscuro, camuflaje digital, Realtree Max4 HD, Realtree Hardwoods Snow para Canon 300mm f/2.8 IS, Canon 400 f/4 DO, Nikon 200mm VR, 300mm VR\$49.99 para Canon 400 f/2.8 IS, 500mm f/4 IS, 600mm f/4 IS, Nikon 400mm VR, 500mm VR, 600mm VR, 200-400mm VR \$59.99

ESTUCHES PARA LENTES SLR

- Estuche de nylon acolchado con cremallera para proteger lentes
- Bolsillo de red en la tapa almacena filtros, paños para lentes o accesorios adicionales
- Empuñadura • Varios puntos de adhesión se conectan a un cinturón, bolso o mochila accesorio • Correa para hombro ajustable, desmontable.



- SLRA-1 Pequeño Interior 11x7.6x7.6cm #CASLRA1\$14.99
- SLRA-2 Mediano Int. 21 x 8.9 x 8.9cm #CASLRA2.....\$19.99
- SLRA-3 Grande Interior 23x11x11cm #CASLRA3.....\$24.99

"SIMPLIES"

Estuches para lentes

Estuche ideal para guardar lentes, películas o accesorios y excelente para mantener alejados la arena y el polvo. El estuche está hecho de nylon blando con base de cuero habano y cierre con cordón.



- 70/14070/140 Exterior 7x14cm #BILPS70140.....\$29.95
- 80/17080/170 Exterior 8x17cm #BILPS80170.....\$29.95
- 90/19590/195 Exterior 9x20cm #BILPS90195.....\$31.95
- 100/160100/160 Exterior 10x16cm #BILPS100160.....\$31.95
- 100/220100/220 Exterior 10x22cm #BILPS100220.....\$34.95
- 100/270100/270 Exterior 10x27cm #BILPS100270.....\$34.95
- 130/170130/170 Exterior 13x17cm #BILPS130170.....\$34.95

SNOOT BOOT



Estuches para lentes

- Proteja las lentes de polvo e impactos
- Neopreno con ribete de Lycra
- Diseño cilíndrico para mejor calce
- Abertura amplia para fácil acceso
- Cierre con correa • Presilla para cinturón y broche a presión



- Mini Exterior 7.6x10cm #OPSBMBQ.....\$13.95
- Pequeño Exterior 8.1x15cm #OPSBSB.....\$14.95
- Mediano Exterior 8.9x20cm #OPSBMB.....\$15.95
- Grande Exterior 9.1x23cm #OPSBL.....\$16.95
- Pequeño ancho Exterior 10x13cm #OPSBWBSB.....\$14.95
- Mediano ancho Exterior 11x17cm #OPSWBMB.....\$15.95
- Grande ancho Exterior 11x20cm #OPSBWBLB.....\$16.95

TAPAS DE OBJETIVO

Fabricadas con neopreno de celda cerrada 100%, ofrecen protección contra golpes, sacudidas y hendiduras, con una cubierta con diseño camuflado. Las cubiertas para lentes también proveen una barrera térmica, que protegen sus manos del contacto con lentes frías en temperaturas bajas. Son fáciles de instalar y quitar, sin dejar residuos en la lente.

Acercar una lente grande blanca (o negra) a animales salvajes asustadizos es como agitar los brazos, un modo



seguro de espantarlos y arruinar lo que pudo haber sido una fotografía única. Las cubiertas para lentes LensCoat™ cubren la gran lente y le otorgan una mejor oportunidad para obtener la imagen.

Lentes Canon	Negro	Blanco	Verde oscuro	Camuflaje digital	Realtree Max4 HD	Hardwoods Snow
100mm f/2.8 Macro, 180mm f/3.5 Macro	\$79.99	—	\$79.99	\$89.99	\$89.99	\$89.99
200mm f/1.8, 400mm f/2.8 IS, 500mm f/4 IS, 600mm f/4	\$89.99	\$89.99	\$89.99	\$99.99	\$99.99	\$99.99
300mm f/2.8	\$79.99	\$79.99	\$79.99	\$89.99	\$89.99	\$89.99
300mm f/4 IS	\$74.99	\$74.99	\$74.99	\$84.99	\$84.99	\$84.99
400mm f/5.6, 100-400mm IS	\$69.99	\$69.99	\$69.99	\$79.99	\$79.99	\$79.99
400mm f/4 DO, 500mm f/4.5, 800 f/5.6 IS	\$99.99	\$99.99	\$99.99	\$109.99	\$109.99	\$109.99
24-70mm f/2.8 L	\$74.99	—	\$74.99	\$84.99	\$84.99	\$84.99
28-300mm IS, 70-200mm f/2.8, 70-200mm f/4 IS	\$79.99	\$79.99	\$79.99	\$89.99	\$89.99	\$89.99
Conj. de extensión	\$19.99	\$19.99	\$19.99	\$24.99	\$24.99	\$24.99
Lentes Nikon	Negro	Blanco	Verde oscuro	Camuflaje digital	Realtree Max4 HD	Hardwoods Snow
200mm VR	\$99.99	—	\$99.99	\$109.99	\$109.99	\$109.99
300mm f/2.8 AFS, 300mm f/2.8 VR, 300mm f/4 AFS	\$79.99	—	\$79.99	\$89.99	\$89.99	\$89.99
400mm AFS/VR, 500mm AFS/VR, 600mm AF V/AFS, 600mm VR	\$89.99	—	\$89.99	\$99.99	\$99.99	\$99.99
70-200mm VR, 80-400mm VR	\$79.99	—	\$79.99	\$89.99	\$89.99	\$89.99
200-400mm VR	\$94.99	—	\$94.99	\$104.99	\$104.99	\$104.99
Teleconvertidores	\$29.99	—	\$29.99	\$34.99	\$34.99	\$34.99
Otras lentes	Negro	Beige	Verde oscuro	Camuflaje digital	Realtree Max4 HD	Camuflaje digital
Minolta 300mm f2.8 AF HS APO	\$89.99	\$89.99	\$89.99	\$99.99	\$99.99	\$99.99
Tamron 200-500mm	\$99.99	—	\$99.99	\$109.99	\$109.99	\$109.99
Sigma 500mm f/4.5, 50-500mm, 300-800mm	\$99.99	—	\$99.99	\$109.99	\$109.99	\$109.99
Sigma 120-300mm, 300mm f2.8 APO DG, 70-200 2.8 EX DG	\$79.99	—	\$79.99	\$89.99	\$89.99	\$89.99
Conj. de extensión Sigma	\$19.99	—	\$19.99	\$24.99	\$24.99	\$24.99

ESTUCHES PARA LENTE M.A.S.

- Estuche acolchado con espuma y cierre a cremallera con solapa resistente y fondo acolchado
- Se adosa al Sistema Modular de Accesorios (M.A.S.) o cualquier cinturón



- MX5375 Mediano 8.3x11cm #TAMX5375.....\$11.95
- MX5378 Grande 8.9x17cm #TAMX5378.....\$14.95
- MX5379 XL 9.5x22cm #TAMX5379.....\$16.95

Estuches para lentes PowerGrid Cordura impermeables

- Revestimiento de nylon liso • Asa, pasacintos y anillos "D"

- 342 Pequeño Interior 10x15cm #TA342..\$41.95
- 344 Mediano Interior 10x20cm #TA344..\$46.95
- 346 Grande Interior 12x28cm #TA346.....\$53.95

LensPouch

El LensPouch es un bolso de neopreno blando para almacenar, llevar y proteger las lentes más pequeñas. Incluye un disco de protección frontal reforzado desmontable y posee un cordón de tiro para acceso rápido y un conveniente pasacintos de 2.5cm. Con 2-2.5cm más que el largo de la lente para mejor ajuste.

Tamaño	Tam. x L	Negro	Camuflaje*
XS	7.6x10cm	\$15.99	\$20.99
S	8.1x15cm	\$16.99	\$21.99
M	8.9x20cm	\$17.99	\$22.99
L	9.1x23cm	\$18.99	\$23.99
Ancho - Pequeño	10x13cm	\$16.99	\$21.99
Ancho - Mediano	11x16.5cm	\$17.99	\$22.99
Ancho - Grande	11x20cm	\$18.99	\$23.99

*Especifique tipo de camuflaje: camuflaje verde oscuro, camuflaje digital, Realtree Max4 HD o Realtree Hardwoods Snow

ESTUCHES PARA LENTES

Los estuches Zing Design Drawing tienen un ribete superior de Lycra elástica que permite que la correa ajustable se deslice suavemente y cierre bien. Úselo en un bolso para protección adicional, en un cinturón o adosado a un bolso, correa o cinturón con el gancho de presión plástico.



- Neopreno negro con borde negro, azul o púrpura

- SPB1 Pequeño Interior 18x10cm #ZIPS*.....\$9.95
- MPBK1 Mediano Interior 13x9.5cm #ZIPM*.....\$11.95
- LPP1 Grande Interior 23x11cm #ZIPL*.....\$13.95

SISTEMA DE LENTE DE BALANCE DE COLOR



La lente de balance de color (CBL) es un disco de doble cara con un lado gris y otro blanco, que ayuda a mejorar el balance de color y la exposición. Al leer la luz reflejada, la CBL es consistentemente más precisa. • Funciona con todas las lentes y cámaras/videocámaras digitales • Material duradero e impermeable • Divide el amplio espectro de luz visible en bandas más pequeñas que el medidor de la cámara puede leer e interpretar con mayor precisión

• Ayuda a eliminar los ajustes de color posprocesamiento

85mm Disco mediano #CBL85.....	\$119.95
110mm Disco mediano #CBL110.....	\$139.95
220mm Disco mediano #CBL220.....	LLAME

WHIBAL G6

La tarjeta de referencia WhiBal Generation 6 (G6) RAW es de uso estándar simple para configurar el balance de blancos en todos los convertidores RAW, como también en editores de imagen como Adobe Photoshop. El formato liviano y fácil en una sola tarjeta elimina la necesidad de desplegar tarjetas de referencia, agilizando así la captura de referencia. Puede usarse para establecer la referencia de balance de blancos, punto negro y punto blanco.

Tarj. de bolsillo G6 (9x5cm) #WHWBCKP.....	\$29.95
Tarj. G6 de estudio (15x9cm) #WHWBCKS.....	\$36.95
Tarj. de referencia de balance de blancos G6 (28x21.6cm) #WHSLRBC.....	\$21.95

Conj. de tarjeta de balance de blancos G6 combo de estudio/bolsillo #WHWBCK.....	\$59.95
Conj. de tarjeta de balance de blancos G6 trío de estudio/bolsillo/referencia #WHWBCKT.....	\$99.95
SLR (retractor accionado por resorte) con montura de abrazadera #WHSLRSC.....	\$19.95
SLR (retractor accionado por resorte) con montura para cinturón #WHSLRBC.....	\$21.95



TAPAS PARA LENTES DE BALANCE DE BLANCOS

Estas tapas para lentes son ideales para fotografía digital. Solo apunte al área deseada y la luz se difunde para crear un balance de blancos promedio para una escena particular. La tapa se coloca en el frente de cualquier lente o lente con filtro protector. Si la lente tiene roscas de bayoneta, solo use el adaptador provisto. Práctico ojal para conectarla a la correa de la cámara u ojal de sujeción para no perderla.

Tapa para lente de balance de blancos 52mm #DODL2552.....	\$19.95
Tapa para lente de balance de blancos 58mm #DODL2558.....	\$19.95
Tapa para lente de balance de blancos 62mm #DODL2562.....	\$21.95
Tapa para lente de balance de blancos 67mm #DODL2567.....	\$21.95
Tapa para lente de balance de blancos 72mm #DODL2572.....	\$24.95
Tapa para lente de balance de blancos 77mm #DODL2577.....	\$24.95



DISCO DE CALIBRACIÓN DE COLOR (CCD)

Una forma rápida y sencilla de hacer un balance de color preciso de sus fotografías o videos digitales. Elimina la necesidad de tarjetas grises y blancas y procedimientos complicados. Ajuste el balance de blancos de la cámara en manual y dispáre a través de la lente: ¡es todo lo que necesita para un perfecto balance de color personalizado! Úselo en cualquier situación de iluminación y tipo de luz.

- Calibre con precisión y rapidez el color de su digital fija o videocámara.
- Ahorre tiempo y mejore su productividad al eliminar los ajustes de balance de color luego de la toma.
- Deje de llevar complicadas tarjetas blancas y grises.



82mm #STCCD82.....	\$59.95
---------------------------	----------------

TARJETA COLORCHECKER



Xrite, uno de los nombres más respetados en manejo del color, ofrece objetivos de prueba de color para aplicaciones de fotografía digital y tradicional donde se requiere consistencia y precisión. Disponibilidad de tamaños y clases para ayudar a realizar perfiles y analizar la información del color en cámaras, impresoras y escáneres. Las tarjetas Xrite de escalas de color y grises son la norma para la comparación de colores.



Tarjeta original ColorChecker #XRCCC.....	\$69.95
Mini tarjeta ColorChecker #XRMCCC.....	\$57.95
Tarj. de balance de blancos personalizado ColorChecker #XRCCWBC.....	\$47.95
Tarj. de escala de grises ColorChecker #XRCCCGC.....	\$57.95
Tarj. digital ColorChecker SG #XRDCSCG.....	\$264.95
Mini tarj. de balance de blancos ColorChecker #XRMWBC.....	\$39.00
Mini tarj. de balance de grises ColorChecker #XRMGBC.....	\$39.95
Mini tarj. de escala de grises 3 pasos ColorChecker #XRMTSGS.....	\$39.95

OBJETIVO DE CALIBRACIÓN DIGITAL DE UN DISPARO

Los paneles de 3 tonos neutros permiten balance de blancos personalizado, medición precisa y monitoreo de exposición a través de la función histograma de la cámara con un solo disparo. Mejora ampliamente el tiempo de configuración sobre el diseño original, y minimiza la necesidad de corrección de archivos de imagen. Al usar el objetivo de calibración digital, se pueden lograr exposiciones y balance perfecto en todo momento. Los cuadros estilo reflector plegables se doblan a un tercio de su tamaño completo para entrar en los bolsos de cámaras. Incluye DVD educativo de 60 minutos.

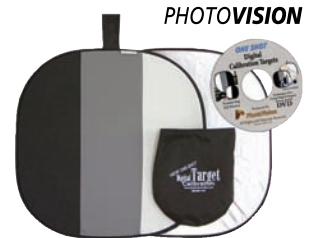

Obj. de calibración digital de un disparo 35.6cm de bolsillo #PHDT14.....	\$49.95
Obj. de calibración digital de un disparo 61cm #PHDT24.....	\$77.95
Obj. de calibración digital de un disparo 86cm #PHDT34.....	\$99.95
Eq. Utility de calibración digital (incluye CD) #PHDTB.....	\$174.50

Filtro neutro ExpoDisc

Filtro personalizado de balance de blancos permite a fotógrafos digitales hacer balance de blancos personalizado en forma fácil y rápida incluso en ambientes difíciles de iluminación mixta.



Filtro de balance neutro

Filtro de balance de blancos digital 52mm #EXWB52.....	\$69.95
Filtro de balance de blancos digital 58mm #EXWB58.....	\$79.95
Filtro de balance de blancos digital 62mm #EXWB62.....	\$84.95
Filtro de balance de blancos digital 67mm #EXWB67.....	\$89.95
Filtro de balance de blancos digital 72mm #EXWB72.....	\$94.95
Filtro de balance de blancos digital 77mm #EXWB77.....	\$99.95
Filtro de balance de blancos digital 82mm #EXWB82.....	\$104.95
Filtro de balance de blancos digital 95mm #EXWB95.....	Llame
Filtro de balance de blancos digital 10.2x14.4cm #EXWB45.....	\$169.95



Filtro cálido retrato ExpoDisc

Diseñado específicamente para fotógrafos de retratos, mejora y acentúa tonos de piel saludables, con un sutil efecto cálido.

Filtro de balance retrato (cálido)

Filtro de balance cálido digital 52mm #EXWB52Q.....	\$69.95
Filtro de balance cálido digital 58mm #EXWB58Q.....	\$79.95
Filtro de balance cálido digital 62mm #EXWB62Q.....	\$84.95
Filtro de balance cálido digital 67mm #EXWB67Q.....	\$89.95
Filtro de balance cálido digital 72mm #EXWB72Q.....	\$94.95
Filtro de balance cálido digital 77mm #EXWB77Q.....	\$99.95
Filtro de balance cálido digital 82mm #EXWB82Q.....	\$104.95
Filtro de balance cálido digital 95mm #EXWB95Q.....	Llame
Filtro de balance cálido digital 10.2x14.4cm #EXWB45P.....	\$169.95



Filtros de balance digital

Filtro de balance de blancos digital ExpoCap 52mm #EXECWB52.....	\$44.95
Filtro de balance de blancos digital ExpoCap 58mm #EXECWB58.....	\$49.95
Filtro de balance de blancos digital ExpoCap 67mm #EXECWB67.....	\$54.95
Filtro de balance de blancos digital ExpoCap 77mm #EXECWB77.....	\$59.95
Filtro de balance de blancos digital 95mm #EXECWB95.....	Llame
Filtro de balance de blancos digital ExpoCap 10.2x14.4cm #EXECWB45.....	Llame

Cámaras de telémetro, 35mm y accesorios

0800-222-0045 Argentina 001-866-806-9068 México

ZEISS IKON

Cámara de telémetro
35mm totalmente manual

- La nueva cámara de telémetro Zeiss Ikon combina diseño clásico con fácil operación
- Telémetro con triangulación
- Lentes con montura M intercambiables • Medición de exposición TTL manual o automática y función AE-lock
- Obturación vertical con cortina de metal 8-1/2000 seg
- Sincronización de flash 1/125 seg • Cuerpo de metal
- Versión SW para ópticas super GA

Cuerpo de cámara negro #ZEZIB \$1,408.00
 Cuerpo de cámara plata #ZEZIC \$1,408.00
 Super GA SW, cuerpo negro #ZEZISWCB \$923.00
 Super GA SW, cuerpo plata #ZEZISWCS \$923.00



ZEISS

VOIGTLANDER BESSA

Cámaras de telémetro

- R2 enfoque manual total y exposición
- R3 con mirilla tamaño natural 1:1
- R4 tiene marcos GA de 21, 25, 28, 35 y 50mm en el visor • Opción obturador electrónico o manual



R2A MF Cuerpo negro mate (electrónico) #VOBR2AMB \$609.99
 R2M MF Cuerpo negro (mecánico) #VOBR2MB \$649.99
 R3A Cuerpo negro mate (electrónico) #VOBR3AMB \$609.99
 R3M Cuerpo negro (mecánico) #VOBR3MB \$649.99
 R4A Cuerpo negro mate (electrónico) #VOBR4A \$696.99
 R4M Cuerpo negro (mecánico) #VOBR4M \$696.99

Lentes con montura tipo M Leica bayoneta Voigtlander - Negro

15mm f/4.0 #V01545M \$549.99
 21mm f/4.0 P #V02140M \$409.99
 25mm f/4 P #V02540M \$384.99
 28mm f/2.0 #V02820M \$559.99
 Lente 35mm f/2.5 (Pli) #V03525M \$369.99
 35mm f/1.4 NO ESF. #V03514M \$549.99
 35mm f/1.2 NO ESF. #V03512M \$994.99
 40mm f/1.4 NO ESF. #V04014M \$419.99
 40mm f/1.1 #V05011B \$1149.99

Lentes "L" enfoque manual (montura roscada Leica 39mm)

	Negro	Plata	Precio
12mm f/5.6	#V01256B	#V01256S	\$719.99
			\$449.99
21mm f/4.0	#V0214B	#V0214S	\$399.99
28mm f/3.5	#V02835B	#V02835S	\$299.99
35mm f/2.5	#V03525CB	#V03525CS	\$279.99
50mm f/1.5 No esf.	#V05015B	#V05015S	\$439.99
50mm f/2.5	#V05025B	#V05025S	\$369.99
75mm f/2.5	#V07525B	#V07525S	\$379.99
90mm f/3.5	#V09035B	—	\$409.99

Anillo adaptador bayoneta M para lentes 50mm

Permite el uso de montura roscada Leica 39mm en cámaras con montura M

para 28/90mm #VOMBAR28 \$64.99
 para 35/135mm #VOMBAR35 \$64.99
 para 50/75mm #VOMBAR50 \$64.99

Mirillas

12mm (Titanio) #VOVF12TT \$349.99
 15mm (Negra) #VOVF15B \$159.99
 21mm (Negra) #VOVF21B \$159.99
 25mm (Negra) #VOVF25B \$159.99
 28mm (Metal) #VOVF28* \$194.99
 Lente 35mm (Metal) #VOVF35* \$194.99
 Lente 40mm (Negra) #VOVF40B \$159.99
 75mm (Metal) #VOVF75* \$159.99

Accesorios

VC Speed Meter II - Negro #VOM2B \$224.99
 VC Speed Meter II - Plata #VOM2S \$224.99
 Nivel de burbuja (encaja en el pie) #VOBL \$129.99
 Emp. lateral #VOG \$49.99
 Emp. inferior "B" (Bola) #VOGBB \$39.95
 Emp. inferior "A" (Recta) #VOGBA \$39.95
 Bobinador de disparo para cámaras Bessa-T y R #VOW \$199.99
 Adaptador filtro lentes 12mm (filtro 77mm) #VOFA \$69.99
 Visera de objetivo para 21/25/28mm #VOLH1 \$54.99
 Visera de objetivo para 35mm f/1.2-M #VOLH35 \$94.99
 Visera de objetivo para lente Pli 35mm #VOLH4N \$64.99
 Visera de objetivo para 35mm y 40 mm f/1.4 #VOLH6 \$69.99
 Est. para cámaras Serie Bessa #VOCB \$19.95
 Est. para Serie Bessa-R con parasol cónico #VOCBRS \$41.99
 Correa para cámara #VOSB \$39.99
 Est. para lentes Heliar 12mm con mirilla #VOLC12 \$29.95

Lomografía
Cámaras y accesorios

#LOFEC2

Cámara ojo de pez n°2 enfoque fijo #LOFEC2 \$59.95
 Cámara ojo de pez enfoque fijo Negra #LOFECB \$39.95
 Cuchilla circular ojo de pez #LOFCC \$13.95
 Gab. subacuático para cámara ojo de pez #LOUCF \$64.95



#LOASC

Kit 4 lentes para ActionSampler Cromo #LOASCH \$24.95
 Cámara ActionSampler 4 lentes con equipo de flash #LOASFD \$44.95
 Eq. cámara panorámica 4 lentes enfoque fijo SuperSampler Negra #LOSSASB \$39.95
 Azul metal #LOSSASMBL \$39.95
 Azul goma #LOSSASRIB \$39.95



OCSQ

Colorsplash Blanca #LOCSQ \$59.95
 Colorsplash Oso Hielo #LOCSIB \$69.95
 Colorsplash Roja #LOCSR \$69.95
 Flash Colorsplash #LOCSF \$29.95
 Cámara Pop 9, 9 lentes (Oro) #LOP9 \$34.95
 Cámara Pop 9, 9 lentes (Negra) #LOP9B \$34.95
 Eq. cámara Oktomat 8 lentes #LO08L \$34.95
 Eq. cámara Frogeye enfoque fijo (Negra) #LOFEC \$59.95
 Cámara 35mm Sharan Pinhole #LOSPC \$39.95
 Cámara Paper Pinhole 35mm #LOPPC \$24.95
 Eq. LC-A+ cámara Compact Automat #LOLCA \$245.00
 Lente GA para LC-A+ #LOWALLCA \$149.95
 Est. L para cámara LC-A (Negro) #LOLCA \$39.95
 LCA+ Splitzer para múltiples exposiciones #LOSLCA \$19.95
 Lente giratorio Horizon Perfekt para cámara Panorama 35mm #LOHPP35C \$449.95

Lomografía formato medio

Cám. enfoque fijo Diana+ lente 75mm #LODC \$49.95
 Diana+ incluye unidad de flash #LODCF \$94.95
 Lente ojo de pez 20mm #LOLLD20 \$45.00
 Lente super GA 38mm #LOL38D \$39.95
 Lente GA 55mm y acercamiento #LOL55D \$49.95
 Flash electrónico #LOFD \$49.95
 Respaldo de película 35mm #LOB35D \$49.95
 LCA+ Splitzer para múltiples exposiciones #LOSPD \$14.95
 Eq. principiantes cám. 120 CFN enfoque fijo formato medio con lente y flash color incorp. (Negro) #LOHCSK \$59.95
 Eq. principiantes 120 CFN (Verde) #LOHSGK \$75.00

Lentes enfoque manual Carl Zeiss montura M (Leica)

	Negro	Plata	Precio
15mm f/2.8	#ZE1528B	—	\$4,015.00
18mm f/4 Distagon T	#ZE184B	#ZE184S	\$1,108.00
21mm f/2.8	#ZE2128B	#ZE2128S	\$1,108.00
21mm f/4.5 C Biogon T	#ZE2145B	#ZE2145S	\$969.00
25mm f/2.8	#ZE2528B	#ZE2528S	\$969.00
28mm f/2.8	#ZE2828B	#ZE2828S	\$877.00
35mm f/2.8 C Biogon T	#ZE3528B	#ZE3528S	\$817.00
35mm f/2	#ZE352B	#ZE352S	\$877.00
50mm f/1.5	#ZE5015B	#ZE5015S	\$969.00
50mm f/2	#ZE502B	#ZE502S	\$692.00
85mm f/2	#ZE852B	—	\$2912.00
85mm f/4	#ZE854B	#ZE854S	\$877.00

Visera de objetivo para 21mm y 25mm #ZELS21 \$69.00
 Visera de objetivo para 25mm y 28mm #ZELS25 \$69.00
 Visera de objetivo para 35mm y 50mm #ZELS35 \$69.00
 Visera de objetivo para 85mm #ZELS85 \$110.00
 Visera de objetivo para 85mm f/4 #ZELS85Y \$69.00
 Mirilla Zi para lente 15mm ZM #ZEVF15 \$411.00
 Mirilla Zi para lente 18mm ZM #ZEVF18 \$364.00
 Mirilla Zi para lente 21mm ZM #ZEVF21 \$364.00
 Mirilla Zi para lentes 25, 28mm ZM #ZEVF25 \$364.00
 Estuche cuero clásico Ever-Ready (Negro) #ZECLEZI \$151.00
 Empuñadura lateral vertical #ZESG \$99.00
 Solución de limpieza de lente (85ml) #ZELCS \$12.00
 Paño de limpieza de lente (2 paños de microfibra, 30 pañuelos) #ZELCC \$12.00
 Eq. de limpieza de lente incluye fluido de limpieza, paño de microfibra, 10 pañuelos #ZELCK \$23.00

VIVITAR V3800N

Cámara SLR enfoque manual 35mm

- Montura Pentax K
- Ajuste manual ISO 25-3200
- Autodisparador
- Modo de exposición manual
- Pantalla de mirilla mate brillante con imagen horizontal partida
- Anticipo de profundidad de campo
- Medición de exposición con LED centrado (verde y rojo)
- 1/2000 1 seg + bulbo, con sincronización de flash 1/125 seg

Eq. con lente 50/1.7 y estuche #VIV3800N5017 \$169.95
 Eq. con lente 28-70mm y estuche #VIV3800N2870 \$199.95
 Lente 19-35mm f/3.5-4.5 montura PK #V193535P \$119.95



Vivitar



SERIE M9 Cámara de telémetro digital

Leica tiene el orgullo de presentar la LEICA M9, la cámara digital de cuadro completo más pequeña del mundo. Esta cámara de 18 megapixels continúa el legado de las cámaras de telémetro Leica M con la tecnología digital más moderna.

- Cámara de telémetro con sensor de formato 24 x 36mm • 18 megapixels para formato 35mm completo
- Sensor CCD de diseño personalizado para óptimo rendimiento • Cubierta de cristal de reciente desarrollo para eliminar contaminación de luz infrarroja; no se necesitan filtros IR • Menús simples y fácil manejo • Cámara digital de cuadro completo más pequeña del mundo
- Disponible en negro clásico y gris acero • 2 años de garantía



M9 Cuerpo negro #LEM9B **6995.95** **M9** Cuerpo plata #LEM9S **6995.95**

SERIE M7 Cámara de telémetro de 35mm

Los clásicos son obras que desentonan con el presente. Nunca se modifican sino que se reinterpretan sobre la base de un mundo cambiado. Con la M7, una cámara clásica se funde con las ventajas electrónicas modernas que dan como resultado una cámara más rápida que nunca y que mantiene el alma de Leica.

- Elija entre tres mirillas de aumento: estándar 0.72x, 0.85x p/longitudes focales mayores y 0.58x para fotografía gran angular.



M7 Cuerpo negro #LEM7B **4,395.95** **MP** Cuerpo negro #LEMPB **4,395.95**
M7 Cuerpo plata #LEM7S **4,395.95** **MP** Cuerpo plata #LEMPs **4,395.95**
M7 Conj. p/principiantes c/50mm f/2 negro #LEM75020B **\$5,495.95**

S2/S2P Cámaras digitales SLR

La excelencia del nuevo sistema Leica S2/S2P se basa en alta resolución de 37.5 megapixels, sensor CCD formato medio 30 X 45 mm que es 60% más grande que el formato 35mm tradicional y produce asombrosa calidad de imagen. El sistema Leica S2/S2P supera a cualquier otro sistema de cámara en la categoría formato medio mientras que ofrece la facilidad de uso de una DSLR. El exclusivo sistema S de Leica presenta enfoque automático rápido y preciso, procesamiento de imagen de alta velocidad MAESTRO y diseño muy duradero con importantes sellos impermeables; el nuevo sistema de lente Leica S establece un nuevo estándar de calidad.



El procesador de imagen dual de alta velocidad MAESTRO permite hasta 1.5 imágenes por segundo a resolución máxima. Ranura para Compact Flash y SD, con opción a guardar datos Adobe DNG en formato RAW en la tarjeta Compact Flash y JPEG en la tarjeta SD simultáneamente. Incluye software Adobe Lightroom. El software Image Shuttle propiedad de Leica permite controlar todas las funciones de la Leica S2 de manera remota desde una computadora. La Leica S2P agrega cubierta de LCD de cristal zafiro resistente a rayones y paquete Leica Platinum Service.

S2 Cuerpo negro #LES2 **22995.00** **S2P** Cuerpo plata #LES2P **27995.00**

LENTE SISTEMA S

- 35mm f/2.5** Summarit-S No esf.#11050. **5295.00**
- 35mm f/2.5** Summarit-S No esf. CS c/obturador de hoja #11064. **5995.00**
- 70mm f/2.5** Summarit-S No esf.#11055. **4495.00**
- 70mm f/2.5** Summarit-S No esf. CS c/obturador de hoja #11051. **5995.00**
- 120mm f/2.5** Apo-Macro-Summarit-S#11070. **6495.00**
- 120mm f/2.5** Apo-Macro-Summarit-S CS c/obturador de hoja #11052. **7495.00**
- 180mm f/3.5** Apo-Elmar-S#11071. **6495.00**
- 180mm f/3.5** Apo-Elmar-S CS c/obturador de hoja#11053. **7495.00**

LENTE Y ACCESORIOS LEICA M



Noctilux-M
50mm f/0.95 NO ESF.
 • 8 elementos en 5 grupos
 • Enfoque cercano a 1m
 • Elemento flotante
 • Tamaño de filtro E60
 • Garantía pasaporte Leica de 3 años



Tri-Elmar-M
16-18-21 f/4.0 NO ESF.
 • Tres longitudes focales gran angular: 16mm, 18mm y 21mm
 • 10 elementos en 7 grupos
 • Tamaño de filtro E67
 • Garantía pasaporte Leica de 3 años



Flash SF 58
 • Compatible con sistemas Leica M, R y S
 • Flash giratorio y de rebote
 • Rango de zoom 24 a 105 (18mm con adaptador)
 • NG 58 (en metros) de alto rendimiento
 • Garantía Leica de 2 años

LENTE M (6 BITS)

- 18/3.8 Super Elmar-M NO ESF. #LE1838M **\$2,895.00**
- 21/1.4 Summilux-M NO ESF. (Ser. VIII) #LE2114MB **\$5,995.00**
- 21/2.8 Elmar-M no esf. (55ø) #LE2128MB **\$4,295.00**
- 24/1.4 Summilux-M NO ESF. (Ser. VII) #LE2414MB **\$5,995.00**
- 24/2.8 Elmar-M no esf. (55ø) #LE2428MB **\$3,795.00**
- 24/3.8 Elmar-M no esf. (46ø) #LE2438MB **\$2,395.00**
- 28/2 Summicron M no esf. (46ø) #LE2820MB **\$3,995.00**
- 28/2.8 Elmar-M no esf. (39ø) #LE2828MB **\$1,795.00**
- 35mm f/1.4 Summilux M no esf. MF (46ø) #LE3514MB **\$4,195.00**
- 35mm f/2.0 Summicron M NE MF (39ø) #LE3520MB **\$2,795.00**
- 35mm f/2.0 Summicron M no esf. MF cromo #LE3520MS **\$2,795.00**
- 35mm f/2.5 Summarit-M MF (39ø) #LE3525MB **\$1,595.00**
- 50mm f/0.95 Noctilux M NO ESF. MF (E60) #LE50095MB **\$9,995.00**
- 50mm f/2.0 Summicron M MF negro (39ø) #LE5020MB. **\$1,995.00**
- 50mm f/1.4 Summilux M NE MF negro (46ø) #LE5014MB. **\$3,595.00**
- 50mm f/1.4 Summilux M no esf. MF cromo #LE5014MS. **\$3,595.00**
- 50mm f/2.5 Summarit-M MF (39ø) #LE5025MB **\$1,295.00**
- 75mm f/2.0 APO Summicron M NO ESF. (49ø) #LE7520MB **\$3,295.00**
- 75mm f/2.5 Summarit-M MF (46ø) #LE7525MB **\$1,595.00**
- 90mm f/2.5 Summarit-M MF (46ø) #LE9025MB **\$1,595.00**
- 90/4 Elmar-M Macro (39ø) negro #LE9040MB **\$1,695.00**
- 90mm f/4 Elmar-M Macro cromo (39ø) #LE9040MS **\$1,995.00**
- 90/2.0 Summicron M APO no esf. (55ø) #LE9020MB. **\$3,495.00**
- 135/3.4 APO Telyt-M (49ø) #LE13534MB **\$3,195.00**
- 16-18-21mm f/4 Tri-Elmar-M (E67) s/mirilla #LE161821MTB **\$4,595.00**
- 16-18-21mm f/4 Tri-Elmar-M (E67) c/mirilla universal gran angular #LE161821MTFB **\$5,995.00**

ACCESORIOS M

- Mirilla p/21/24/28mm negra #LEVFB **\$429.00**
- Mirilla universal gran angular M #LEUWAVFM **\$899.95**
- Mirilla de ángulo M #LEAVFM **\$365.00**
- Mirilla de aumento 1.25x #LEVFM **\$299.95**
- Empuñadura M #LEGM **\$127.50**
- Motor M #LEWM **\$1,095.00**
- Estuche p/lente M #LELCM **\$179.00**
- Adaptador macro M p/90mm f/4 #LEAM **\$1,095.00**
- Manivela de reb. rápido de película MP negra #LERCMPB **\$199.95**
- Manivela de reb. rápido de película MP plata #LERCMPS **\$199.95**
- Estuche diario M8 #LECLM8 **\$246.95**
- Estuche Serie M (grande) #LECLM7 **\$223.95**
- Estuche Serie M (estándar) #LECLM6Z **\$208.95**
- Estuche diario MP #LECMP **\$313.50**
- Funda combinada Billingham - negra #LECB **\$259.95**
- Funda combinada Billingham - caqui #LECBK **\$259.95**

PARASOLES M

- 24mm f/2.8 M no esf. #LELH24M **\$129.95**
- 35mm f/1.4 no esf. #LELH3514M **\$89.95**
- 35mm f/2.0 M no esf. #LELH3520M **\$74.95**
- 50mm f/2.8 M (negro) #LELH5028MB **\$59.95**
- 35/50mm M no esf. #LELH3550M **Llame**
- 70/90mm M no esf. #LELH5028MB **Llame**

TAPAS M

- 39E Tapa de lente p/50mm f/2.0 M #LELC39M **\$29.95**
- 46mm Tapa de lente p/lentes Serie M #LELC46M **\$39.95**
- 39E Tapa de lente p/28mm f/2.8 M #LELC39M **\$29.95**
- Tapa de lente post. p/lentes M #LELCRM **\$29.95**
- Tapa de cuerpo M #LEBCM **\$29.95**

DIOPTRÍAS M

- +0.5 M #LEDP5M **\$72.95** -0.5 M #LEDM5M **\$72.95**
- +1.0 M #LEDP1M **\$72.95** -1.0 M #LEDM1M **\$72.95**
- +1.5 M #LEDP1.5M **\$72.95** -1.5 M #LEDM1.5M **\$72.95**
- +2.0 M #LEDP2M **\$72.95** -2.0 M #LEDM2M **\$72.95**
- +3.0 M #LEDP3M **\$72.95** -3.0 M #LEDP3M **\$72.95**

ACCESORIOS UNIVERSALES

- SF-58 Flash p/Serie M, R y S #LESF58 **\$364.95**
- SF-24 Flash p/Serie M y R #LESF24DB **\$364.95**
- Adaptador E49 p/filtro polarizador universal M #LEA49UPM **\$34.95**
- Adaptador E49 a E67 #LEA4967UPM **\$82.50**

Filtros de vidrio

- E39 UVa** #LEUV39 **\$69.95** **plata** #LEUV39S **\$69.95**
- E46 UVa** #LEUV46 **\$89.95** **plata** #LEUV46S **\$98.95**
- E49 UVa** #LEUV49 **\$89.95** **delgado** #LEUV49E **\$109.95**
- 55E Polarizador circular** #LECP55Q **\$285.95**
- E55 UVa** #LEUV55 **\$98.95** **plata** #LEUV55S **\$108.95**
- E60 UVa** #LEUV60E **\$108.95**
- 60E Polarizador circular** #LECP60EQ **\$309.95**
- 67E Polarizador circular** #LECP67Q **\$343.50**
- E67 UVa** #LEUV67 **\$108.95**
- E77 UVa** #LEUV77 **\$128.95**
- 77E Polarizador circular** #LECP77 **\$339.95**
- Polarizador universal superior-p/lentes M** #LEUPM **\$533.95**
- E55 Tapa de lente p/lentes Serie R y M** #LELC35RQ **\$29.95**
- Mini tripié** #LETM **\$129.95**
- Tripié de mesa** #LETT **\$109.95**
- Cabezal grande c/articulación esférica** #LEBSHL **\$209.95**

CFV 39

Respaldo de cámara digital de 39 megapixels

Diseñado para cámaras Hasselblad V, el CFV 39 usa un sensor de 39 megapixels (el doble del tamaño de las DSLR 35mm de cuadro completo) lo que convierte a su cámara existente en una moderna bestia de carga digital. Las funciones incluyen Instant Approval Architecture (IAA) y Natural Color Solution de Hasselblad y formato de archivo 3F RAW, opción de disparo conectado o desconectado a una computadora, y compatibilidad con cámaras de imagen que usan placa de interfaz. Dispare con el clásico y amado formato cuadrado para imágenes de 29 megapixels o formato rectangular completo para imágenes de 39 megapixels.



#HACFV39 **\$13,995.00**

ACCESORIOS DEL SISTEMA H**H2**

#HAH2F Cuerpo cámara H2F **\$3,250.00**
 #HAH2LK Kit cámara H2 con lente 80mm **\$7,999.00**
 #HAH2FK Kit cámara H2F con lente 80mm **\$8,700.00**

Lentes AF Serie H (645)

#HA3535HC 35/3.5 (95°) **\$3,440.00**
 #HA5035HC 50/3.5 (77°) **\$3,155.00**
 #HA8028HC 80/2.8 (67°) **\$2,040.00**
 #HA10022HC 100/2.2 (77°) **\$3,015.00**
 #HA1204HMC 120/4.0 Macro (67°) **\$3,615.00**
 #HA15032HC 150/3.2 (77°) **\$3,100.00**
 #HA21040HC 210/4.0 (77°) **\$3,280.00**
 #HA30045HC 300/4.5 (95°) **\$4,040.40**
 #HA5011035HC 50-110/3.5-4.5 Zoom (95°) **\$4,075.00**
 #HA17XE Convertidor 1.7x H **\$1,384.00**

Accesorios AF Serie H

#HACFLA Adaptador lente CF para Serie H **\$1,045.00**
 #HAUVS67 Filtro de cristal 67mm UV-Sky **\$101.00**
 #HAUVS77 Filtro de cristal 77mm UV-Sky **\$115.00**
 #HAUVS95 Filtro de cristal 95mm UV-Sky **\$149.00**
 #HAP67 Filtro polarizador circular 67mm **\$170.00**
 #HAP77 Filtro polarizador circular 77mm **\$238.00**
 #HAP95 Filtro polarizador circular 95mm **\$359.00**
 #HAPLH6095H Pantalla Pro 6095 **\$431.00**
 #HAAPS609567 Adaptador pantalla Pro 67mm **\$152.00**
 #HAAPS609577 Adaptador pantalla Pro 77mm **\$152.00**
 #HAAPS609595 Adaptador pantalla Pro 95mm **\$184.00**
 #HAET13H1 Tubo de ext. H13mm para Serie H **\$314.00**
 #HAET26H1 Tubo de ext. H26mm para Serie H **\$318.00**
 #HAET52H1 Tubo de ext. H52mm para Serie H **\$398.00**

Accesorios para mirillas

#HAVHV90X Prisma VF HV90x (90°, medido) **\$1,591.00**

Pantallas de enfoque para Serie H

#HAFSHSC Acute-Matte D HS-STD **\$118.00**
 #HAFSHSG Acute-Matte D HS-Grid c/marca central **\$139.00**
 #HAFSH36X36 - c/marcas p/área de 16 MP **\$214.00**
 #HAFSH24X26 - c/marcas p/área de 11 MP **\$220.00**
 #HAFSH36X48 - Marcas p/36x48 p/16 MP **\$220.00**

Respaldos de película

#HAHM1632M Carg. pel. HM 16-32 para 120/220 **\$1,880.00**
 #HAMFHM1632M Soporte para cargador de pel. HM 16-32 **\$638.00**

Acc. varios para cuerpo

#HACBH1Q Cargador de baterías lón-litio 7.2V Serie H **\$180.00**
 #HACBH1 Cargador de baterías para cám. Serie H **\$180.00**
 #HABGH1 Emp. de baterías recargable 7.2V para Serie H **\$218.00**
 #HASWH1 Correa de muñeca para cámara para Serie H **\$41.00**
 #HASH1 Correa para cám. para Serie H **\$76.00**
 #HASCAS3902 Adapt. de flash SCA3902 para Serie H **\$176.00**
 #HARCH Cable disparador H para Serie H **\$81.00**
 #HATQCH Conector rápido H de tripié Serie H **\$141.00**

H A S S E L B L A D**H3DII-50** Cámara digital SLR de 50 megapixels

La H3DII-50 representa la cuarta generación del sistema H de Hasselblad. Con sensor Kodak 36x48mm de 50 megapixels, el sistema está diseñado para satisfacer las exigencias de los profesionales más prestigiosos que requieren lo último en calidad de imagen.

- Unidad de captura 50 MP con visor 3" • Ultraenfoco: optimización integral de rendimiento de lente digital • Función Hasselblad Natural Color • Pileta de enfriamiento CCD reduce nivel de ruidos • Control ISO/WB directo
- Control mediante rueda de menús digitales • Opción accesorio GPS • Corrección APO digital total para mayor nitidez y detalles
- Elección de mirillas a nivel de ojo o a nivel de cintura • Opción imagen en cámara • Exporta Hasselblad 3FR raw o DNG

#HAH3D502 **\$25,995.00**

H3DII-31 / 39 Cámaras digitales SLR de 31 y 39 megapixels

La H3DII-31 y la H3DII-39 son la cuarta generación del sistema H de Hasselblad, con controles y funcionalidad mejorada, mejor enfriamiento de sensor, interfaz de usuario más intuitiva y brillante pantalla de 7.6cm. Ofrecen a los fotógrafos todos los beneficios de una cámara digital formato medio junto con la facilidad de uso de las mejores DSLR 35mm.

Se optimiza una nueva lente de 28mm solo para captura de imágenes digitales.

- Diseño modular con elección de mirillas
- Resolución registrada de 4872 x 6496 pixels (H3DII-31) o 5412 x 7212 (H3DII-39)
- Usan lentes Hasselblad HC con obturador de hoja integral
- Velocidad de obturación 32 - 1/800 seg
- Usan tarjetas de memoria CF tipo I y II

H3DII-31 (31MP) #HAH3D312 **\$17,995.00** H3DII-39 (39MP) #HAH3D392 **\$21,995.00**



50 Mega Pixels



39 Mega Pixels

31 Mega Pixels

Cámaras Pinhole**Santa Barbara****Baltic Birch 10.2x12.7cm**

- Montura tripié vertical y horizontal • La profundidad de campo no es importante, todo frente a la cámara está en foco • Usa soporte de corte de película 10.2x12.7 o respaldos Polaroid



#PI45SWABB 50mm 5cm super gran angular **\$58.95** #PI45MBB 150mm 15cm macro **\$66.50**
 #PI45WABB 75mm 7.6cm gran angular **\$63.95** #PI45TBB 225mm 22.8cm telefoto **\$63.95**

Cámaras de imagen**TOYO-VIEW****Cámara VX23 5x7.6cm para digital**

- La cámara VX23D está dirigida a fotógrafos profesionales que usan respaldos de cámara digital. Mejorada con movimientos totalmente engranados y escalas finamente calibradas.
- Acepta lentes tradicionales formato medio con uso de placa de lente opcional. • Posee respaldo Graflon estándar 5x7.6cm que permite visión en vivo con respaldo digital que puede brindar anticipo de imágenes en vivo.

Negro mate #TOVX23D **\$4,761.00**

**Cámaras de campo****HORSEMAN****Cámara de campo Woodman 10.2x12.7cm**

- Cuerpo de madera de cerezo • Se pliega en paquete muy compacto • Construcción liviana, pesa solo 1.4kg
- Acepta placa de lente tipo Wista o Linhof • El respaldo Graflon acepta soporte de película Horseman 15x18, 15x22.8 y 15x30.5, y otros accesorios internacionales • Funciones de balanceo y movimiento total

#HOWM45 **\$1,428.90**

**Wista****Cámara de campo Cherry-wood Serie DX 4x5**

- Como en los viejos tiempos, esta cámara de campo está construida enteramente en madera de cerezo estacionada para garantizar fuerza y belleza • Equipo de bronce genuino, terminación oro ahumado
- Fuelle de cuero 30.5cm

#WI45DX2CW 10.2x12.7 45DXII **\$1,402.50**
 #WI45DX3C 10.2x12.7 45DX con cambiador posterior y respaldo Graflon **\$1,622.50**

**TOYO-VIEW****Cámara de campo 45CF**

- Liviana, compacta y duradera, construida en policarbonato y fibra de carbono • 40% más liviana que las cámaras de campo equivalentes • De acero inoxidable y aluminio de fundición

#TO45CF Cámara de campo 45CF **\$894.00**
 #TO45CF150KZ Cámara 45CF con lente 150 Geronar **\$1,572.00**
 #TO45CF210K Cámara 45CF con lente 210 Geronar **\$1,726.00**



Mamiya®

DL28 • DL33 Sistemas de cámara digital

La DL28 de 28 megapixels y DL33 de 33 megapixels ofrecen imágenes con riqueza inigualable y precisión de color, bajo ruido y asombrosos detalles de luces y sombras. Además, el formato más grande produce



imágenes con mayor apariencia tridimensional. La pantalla táctil extragrande 9cm ofrece una visión de alto contraste ideal para trabajo interior o exterior. La DL28 y DL33 combinan el sistema profesionalmente comprobado de la cámara Mamiya 645AFD III con los innovadores respaldos digitales 28MP Apts-II 6 o 33MP Apts-II 7 de Leaf. El cuerpo y el respaldo trabajan juntos como una unidad integral, con una comodidad que casi cualquier fotógrafo apreciará. El cuerpo de la 645AFD III tiene un nuevo motor eléctrico para un enfoque automático más preciso y un sistema de interfaz mejorado que brinda total comunicación entre la cámara, la lente y el respaldo digital.

- Con captura de 16 bits, rango dinámico de 12 puntos y rango ISO de 50-800, la DL28 y DL33 son soluciones digitales profesionales totalmente equipadas que permiten que el fotógrafo se concentre en crear la imagen y no se preocupe por la tecnología.
- El respaldo 28MP brinda archivos RAW de 53MB y archivos TIFF de 16 bits por encima de 159MB; el respaldo 33MP brinda archivos raw de 67MB y archivos TIFF de 16 bits por encima de 190MB que aseguran que tendrá toda la información para ampliaciones de casi cualquier tamaño. Y en esas circunstancias donde no se puede acercarse demasiado al objeto, tendrá la posibilidad de cortar una pequeña porción de la imagen sin pérdida notable de calidad.
- El almacenamiento de medios del flash compacto facilita el disparo libre en campo o en estudio. También puede usar el cable firewire incluido y el software Leaf Capture 11.2 para dirigir tomas directamente a su computadora. Este software incluso permite que otras personas (en el campo o en el estudio) observen su creatividad en un iPhone, mientras continúa haciendo tomas.
- Además de poder usar el software Leaf Capture 11.2 incluido, puede abrir archivos RAW Leaf con programas de uso común, como Adobe Photoshop CS3/4 (con la versión más nueva de software ACR), Lightroom 2 y Apple Aperture 2.

- DL28:** Cuerpo 645-AFD III, lente digital D 80mm f/2.8, respaldo dig. Apts-II 6 #MADL28... **\$1486.00**
DL33: Cuerpo 645-AFD III, lente digital D 80mm f/2.8, respaldo digital Apts-II 7 #MADL33... **\$1486.00**
646-AFD III Cámara SLR enfoque automático cuerpo solo #MA645AFD3 **\$4409.00**
Zdb Respaldo digital 22 megapixels #MAZDB22 **\$3699.00**
RZ Adaptador de respaldo digital para RZ67 Pro IID #MAADB67 **\$999.00**

Lentes Mamiya 645 AF con parasol

D = Lente digital (solo para 645AFD II/AFD III)

- 2/4.5 D NO ESF.** Ultra gran angular #MA2845645AFD **\$5699.00**
35/3.535/3.5 (77°) #MA3535645AF **\$1498.00**
45/2.845/2.8 (67°) #MA4528645AF **\$1322.00**
55/2.855/2.8 (58°) #MA5528645AF **\$1188.00**
80/2.8 D (58°) #MA8028645AFD **\$1143.00**
120/4.0 D Macro enfoque manual (67°) #MA1204A645 **\$699.00**
150/3.5150/3.5 (67°) #MA15035645AF **\$1189.00**
150/2.8 D (ø) #MA1502A6453 **\$3339.00**
210/4.0 ULD (58°) #MA2104645AF **\$1429.00**
300/4.5 APO (77°) #MA30045A645A **\$3992.00**
55-110/4.555-110/4.5 (67°) #MA5511045AF **\$2371.00**
75-150/4.5 D (77°) #MA75150645 **\$3846.00**
105-210/4.5 (58°) #MA10521045AF **\$2371.00**



RB/RZ 15x18cm Sistema formato medio

- RZ Pro II "D"** Cuerpo de cámara #MARZ67P2D **\$2303.00**
RZ67 Pro II "D" Paq. económico con lente 10mm 2.8, mirilla nivel de cintura plegable y respaldo película #MARZ67P2DVPK **\$4240.00**
AE Prism Finder II Expos. autom. para RZ (77°) #MAFAERZ2 **\$1289.00**



- Lentes RZ**
50mm f/4.5 ULD para RZ (77°) #MA5045RZQ **\$2299.00**
65mm f/4.0 L-A para RZ (77°) #MA654LARZ **\$1999.00**
90mm f/3.5 para RZ (77°) #MA9035RZ **\$1449.00**
140mm f/4.5 para RZ (77°) #MA14045MLARZ **\$1999.00**
180mm f/4.5 para RZ (77°) #MA18045RZ **\$1549.00**
Lentes RB
50mm f/4.5 C para RB (77°) #MA5045CRB **\$699.00**
90mm f/3.5 KL para RB (77°) #MA9035KL **\$649.00**
127mm f/3.5 KL para RB (77°) #MA12735KL **\$539.00**
180mm f/4.5 KL para RB (77°) #MA18045KL **\$569.00**

1120N

Cámara de plástico

- Excelente herramienta de enseñanza para fotógrafos y artistas jóvenes
- Vel. de obturación 1/100 seg
- Ajustes de apertura f/8 o f/11



- 120N Negro** #HO120N **\$27.99**
120N Colores
Azul #HO120NB, **Azul gris** #HO120NBG,
Camuflaje #HO120NCMQ, **Oro** #HO120NG,
Amarillo #HO120NGY, **Amarillo mostaza**
 #HO120NBL, **Rosa** #HO120NRP, **Plata/Negro**
 #HO120NSB, **Violeta** #HO120NV,
Blanco #HO120NW **\$36.99**

HOLGA

- 120N** con flash incorp. #HO120FN **\$39.99**
12120N con flash incorp. y rueda color #HO120CFN **\$46.99**

ACCESORIOS HOLGA

- Conjunto filtro color #HOCFS **\$9.99**
 Lente ojo de pez para Holga #HOFL **\$79.99**
 Flash electrónico manual #HOHFQ **\$54.99**
 Flash mont. zapata manual Holgon MF #HOMF **\$14.99**
 Equipo adapt. película 35mm #HO35FAK **\$11.99**
 Resp. pel. Holgaroid Instant #HOPBFHC **\$149.95**
 Equipo lente filtro imagen partida #HOSIFSF **\$12.49**
 Equipo disparador #HOSRS **\$15.99**
 Equipo filtro envolvente suave #HOSSF **\$9.99**

SISTEMA RÉFLEX DELENTE DOBLE SEAGULL

- Acceso económico a fotografía formato medio • Lente 75mm f/3.5
- Cámara réflex de doble lente con estilo clásico sin medición con el diseño original de las antiguas Yashicamats
- Diseño simple y liviano consistente en mirilla de nivel de cintura con amplificador emergente, manivela de avance de película manual y palancas de velocidad de obturación y apertura separadas



- GC-104** con tapa, correa y adaptador 645 #SEGC104 **\$159.95**
GC-105 Sistema réflex de lente doble #SEGC105 **\$179.95**
GC-107 Sistema réflex de lente doble #SEGC107 **\$219.95**
GC-109 Sistema réflex de lente doble #SEGC109 **\$279.95**
 Estuche rígido de cuero para GC-105, 107, 109 #SEGC105 **\$39.95**
 Lente telefoto 1.5x #SE15 **\$64.95**

SW-D II PRO HORSEMAN

con placa de montura respaldo digital

- Tipo Hasselblad V placa de montura de respaldo digital
- Shift 17mm
- Placas adaptadoras intercambiables
- Los respaldos se montan horizontal o verticalmente
- Lentes se venden por separado



- #HOSWD2P **\$2693.95**

LOMOGRAFÍA



Cámara Perfekt Zenit

- Una cámara realmente panorámica con ángulo de visión de doble ancho
- Ajustes de velocidad de obturación variable
- Conectores para tripié y cable disparador
- Nivel de burbuja incorporado
- Ajustes de apertura variable
- Operación sin baterías



- #LOHPP35C **\$474.95**

SW-612 PRO

Cámara panorámica

- Cámara panorámica formato 6x12cm con lentes intercambiables, mirilla y respaldos de película
- Posee empuñadura de goma, dos correas para cámara y nivel de burbuja incorporado • Las escalas de enfoque y el nivel de burbuja se ven en la mirilla.



- Cuerpo solo #HOSW612P **\$2968.95**
 Equipo con APO Grandagon-N 45mm y respaldo #HOSW61245612 **\$5718.95**
 Equipo con APO Grandagon-N 55mm y respaldo #HOSW61255612 **\$5718.95**
 Equipo con Grandagon-N 65mm y respaldo #HOSW61265612 **\$6048.95**
 Equipo con Grandagon-N 90mm y respaldo #HOSW61290612 **\$6488.95**
 Soporte de rollo de película 6x12 #HOFB61245 **\$1054.95**

TECHNORAMA 617S II

Cámara panorámica

- Incluye mirilla óptica • Razón de aspecto 3:1
- Alternativa superior para una cámara de mano que ofrece imágenes profesionales gran angular técnicamente perfectas con calidad formato grande
- Cuerpo de cámara panorama de acero fundido de precisión • Usa película 120 (4 cuadros) o película 220 (8 cuadros) • 3 lentes Schneider intercambiables (72, 90 y 180mm)
- Líneas de cuadro brillantes con nivel visible en mirilla



- Equipo con 72/5.6 Super Angulon XL #LIT617S372K **\$9604.95**
 Equipo con 90/5.6 Super Angulon XL #LIT617S390K **\$9604.95**

PELÍCULA INSTANTANEA

Película Instant Pack

FP 100C 8.3 x 10.8 Paq. 10.....	\$8.49
FP 100C 10.2 x 12.7 Paq. 10.....	\$34.95

Película de impresión Fuji

CU 1600 - 36 SUPERIA.....	\$5.25
CS 100 SUPERIA REALA 36.....	\$5.50

IMPRESIÓN COLOR

CN 100 - 24 SUPERIA.....	\$1.99
CA 200 - 24 NEW SUPERIA.....	\$1.99
CA 200 - 36 NEW SUPERIA.....	\$1.99
CH 400 - 24 SUPERIA.....	\$2.15
CH 400 - 36 NEW SUPERIA.....	\$1.99



FUJIFILM

CZ 800 - 24 SUPERIA.....	\$3.95
CZ 800 - 36 PRESS.....	\$2.99

PELÍCULA BLANCO Y NEGRO Impresión y diapositivas

Impresión 35mm**Fuji**

Acros 100 36 exp.	\$3.95
Neopan 400 36 exp.	\$3.75
Neopan 1600 36 exp.	\$3.95

Iford Professional

Pan F+ 50 36 exp.	\$5.19
FP4+ 125 24 exp.	\$3.35
FP4+ 125 36 exp.	\$5.09
HP5+ 400 24 exp.	\$3.29
HP5+ 400 36 exp.	\$3.89
Delta Pro 100 24 exp.	\$3.45
Delta Pro 100 36 exp.	\$5.35
Delta Pro 400 24 exp.	\$3.74
Delta Pro 400 36 exp.	\$5.25
Delta Pro 3200 36 exp.	\$6.15
XP-2 Super 400 24 exp.	\$3.95
XP-2 Super 400 36 exp.	\$5.35

KODAK EE.UU.

Plus-X PX-125 24 exp.	\$4.95
Plus-X PX-125 36 exp.	\$6.50
Tri-X TX-400 24 exp.	\$3.50
Tri-X TX-400 36 exp.	\$3.59
T-Max TMX-100 24 exp.	\$3.59
T-Max TMX-100 36 exp.	\$5.50
T-Max TMY-400 24 exp.	\$3.39
T-Max TMY-400 36 exp.	\$5.50
T-Max TMZ-3200 36 exp.	\$8.50
BW 400CN 24 exp.	\$3.50
BW 400CN 36 exp.	\$4.99

Diapositiva 35mm y rolo**Agfa Scala 200 ASA**

36 exp.	\$12.95
--------------	---------

Rollo de impresión**Fuji**

Neopan Acros 100 bob. 120....	\$2.95
Neopan 400 bob. 120.....	\$2.95

Iford Professional

Pan F+ 50 bob. 120.....	\$3.85
FP4+ 125 bob. 120.....	\$3.69
HP5+ 400 bob. 120.....	\$3.35
Delta Pro 100 bob. 120.....	\$3.39
Delta Pro 400 bob. 120.....	\$3.79
Delta Pro 3200 bob. 120.....	\$4.25
XP-2 Super 400 bob. 120.....	\$3.59

KODAK EE.UU.

Plus-X PX-125 bob. 120 PP (5)	\$19.95
Tri-X TXP-320 bob. 120 PP (5)	\$19.95
Tri-X TXP-320 bob. 220 PP (5)	\$37.50
Tri-X TX-400 bob. 120.....	\$3.95
T-Max TMX-100 bob. 120.....	\$3.95
T-Max TMX-100 bob. 120 PP (5)
.....	\$19.75
BW T400CN bob. 120.....	\$4.49
BW T400CN bob. 120 PP (5)....	\$22.45



PELÍCULAS A GRANEL Blanco y negro y color

35mm impresión B&N

Iford 30m	
Delta 100 Pro 100.....	\$49.95
Delta 400 Pro 100.....	\$52.50
HP5+ 100.....	\$44.95
HP5+ 400.....	\$44.95
FP4+ 125.....	\$43.95
FP4+ 100.....	\$43.50
Pan F+ 50.....	\$47.50
Pan F+ 100.....	\$47.50
XP-2 Super.....	\$53.50
XP-2 Super 100.....	\$53.50

Kodak 30m EE.UU.

Plus-X PX 125.....	\$44.50
Tri-X TX 400.....	\$48.95
T-Max TMX 100.....	\$46.95
T-Max TMY 400.....	\$49.95

35mm Impresión color

FUJI 30 EE.UU.	
Plus-X PX 125.....	\$46.50
Kodak Portra Professional Daylight	
160NC 100'.....	\$57.50
400NC 100'.....	\$57.95

35mm Diapositiva color

Kodak Ektachrome Professional Daylight 30	
E-100G-100.....	\$124.95
EPY-100.....	\$122.50
E100VS-100.....	\$128.95
EPP-100.....	\$128.95

Accesorios de pel. a granel

Cargador Watson 35mm.....	\$27.95
Cassette Snap Film.....	55¢
Cassette Snap Film 400 DX.....	75¢
Cassette de plástico.....	59¢



HOJA DE PELÍCULA Blanco y negro y color

Negativo B&N**FORTE FoMApan**

200 10.2x 12.7 [50]	\$41.99
---------------------------	---------

Iford Professional FP4+ 125

10.2x 12.7 [25].....	\$24.95
10.2x 12.7 [100].....	\$88.95
12.7x18 [25].....	\$39.95
20.3x25 [25].....	\$79.95

HP5+ 400

10.2x 12.7 [25].....	\$24.95
10.2x 12.7 [100].....	\$97.50
12.7x18 [25].....	\$39.95
20.3x25 [25].....	\$79.95
28x35.6 [25].....	\$162.50

Delta Pro 100

10.2x 12.7 [25].....	\$26.50
10.2x 12.7 [100].....	\$89.95
20.3x25 [25].....	\$82.50

Ortho Plus

10.2x 12.7 [25].....	\$27.95
20.3x25 [25].....	\$84.95

Negativo color**Fuji Pro 160S**

10.2x 12.7 [10].....	\$19.95
10.2x 12.7 [50].....	\$92.95
20.3x25 [10].....	\$74.95

KODAK Portra 160NC

10.2x 12.7 [10].....	\$21.95
10.2x 12.7 [50].....	\$96.95
20.3x25 [10].....	\$81.95

Portra 160VC

10.2x 12.7 [10].....	\$22.95
20.3x25 [10].....	\$79.50

Portra 400NC

10.2x 12.7 [10].....	\$24.95
20.3x25 [10].....	\$94.50

10x13 Readyload

20 hojas individuales en sobres sellados y herméticos

Kodak Readyload

TMX-100.....	\$62.95
Portra 160 VC.....	\$72.50
E100VS.....	\$74.50
E100G.....	\$75.95
Soporte de película.....	\$149.95

10x13 Readyload

20 hojas individuales en sobres sellados y herméticos

Fuji Quickload

Astia 100F.....	\$69.50
Provia F 100.....	\$69.50
RTP 64.....	\$67.95
Pro 160 S.....	\$69.95
Velvia 100 F.....	\$73.95
Neopan Acros.....	\$59.95
Soporte de película.....	\$132.50

Positivo B&N**Kodak Tri-X TXP-320**

10.2x 12.7 [25].....	\$29.95
10.2x 12.7 [50].....	\$59.95
20.3x25 [10].....	\$41.95

T-Max TMX 100

10.2x 12.7 [50].....	\$55.95
12.7x18 [50].....	\$96.95
20.3x25 [10].....	\$46.95

T-Max TMY 400

20.3x25 [10].....	\$49.50
-------------------	---------

Positivo color**Fuji Velvia 100F**

10.2x 12.7 [10].....	\$24.95
----------------------	---------

RTP 64T

10.2x 12.7 [10].....	\$19.95
10.2x 12.7 [50].....	\$99.50

Astia 100F

10.2x 12.7 [10].....	\$21.95
10.2x 12.7 [50].....	\$97.95

Provia F100

10.2x 12.7 [10].....	\$19.95
10.2x 12.7 [50].....	\$97.95
20.3x25 [10].....	\$79.95
20.3x25 [50].....	\$368.95

Kodak**EPY 64**

10.2x 12.7 [10].....	\$24.50
10.2x 12.7 [50].....	\$114.95
20.3x25 [10].....	\$104.50

EPP 100

10.2x 12.7 [10].....	\$24.50
10.2x 12.7 [50].....	\$119.95
20.3x25 [10].....	\$99.95

E100VS

10.2x 12.7 [10].....	\$22.95
20.3x25 [10].....	\$94.95

E100G

10.2x 12.7 [10].....	\$22.95
10.2x 12.7 [50].....	\$99.95
20.3x25 [10].....	\$89.95

CÁMARAS DESCARTABLES Rollo de película 120/220

Kodak One-Time-Use

Exterior ISO 800	
con flash 27 exp.	\$4.49
Max Water & Sport ISO 800	
Impermeable h/15m 27 exp....	\$7.95

Fuji Quicksnap

QuickSnap ISO 400	
con flash 27 exp.	\$3.99
QuickSnap Waterproof ISO 800	
impermeable h/11m 27 exp....	\$8.99

Marcas genéricas

One-Time-Use con flash 25 exp.	2.99
-------------------------------------	------



0800-100-2825 Venezuela 212-444-5090 Otros Países

Películas

PELÍCULAS ESPECIALES Blanco y negro y color

Película 127 clásica Pel. p/duplicar diapositiva

Kodak	Kodak E-Dupe	
Impresión color Portra 160NC ...	135-36	\$8.99
	Granel 30m	\$56.95
	10.2x 12.7 50 hojas	\$94.95

Película 620 clásica Película infrarroja

Fuji	ILFORD SFX 200	
Diapo color RVP Pro 100	35mm 36 exp.	\$8.95
	Bob. 120	\$7.95

Kodak	Rollei 820c	
Impresión color Portra 160 VC ...	35mm 36 exp.	\$7.99
Diapo color Ektachrome 100G ...	Bob. 120	\$8.99
B&N Print Plus-X Pan (PX) 125 ...	10.2x 12.7 (25 hojas)	\$39.99

Película 828 clásica	Película para cine	
Kodak	Kodak Super-8 15m - Silent	
Impresión color Portra 160NC ...	Ektachrome 64T	\$17.50
	Plus-X PXR-464	\$13.95
	Tri-X TXR-464	\$13.95
	Vision 200T	\$18.95

Kodak	Kodak 16mm Una perf. - 30m	
Impresión color Portra 160NC ...	PXR 455 #7265	\$24.95
	TXR 449 #7266	\$24.95

IMPRESIÓN COLOR Rollo de película 120/220

Luz de día profesional		
Kodak Portra EE.UU.	800 bob. 120	\$5.85
160NC bob. 120	800 bob. 120 PP (5)	\$29.25
160NC bob. 120 PP (5)		\$17.45
160NC bob. 220 PP (5)		\$48.70
160VC bob. 120		\$3.99
160VC bob. 120 PP (5)		\$19.95
400NC bob. 120		\$4.30
400NC bob. 120 PP (5)		\$21.50
400NC bob. 220 PP (5)		\$44.95
400VC bob. 120		\$4.30
400VC bob. 220 PP (5)		\$42.95

DIAPOSITIVA COLOR Rollo de película 120/220

Luz de día profesional		
Kodak EE.UU.	Velvia RVP-100 bob. 120	\$4.59
E-100VS bob. 120	Velvia RVP-100 bob. 220	\$8.99
E-100VS bob. 120 PP (5)	Astia RAP 100F bob. 120	\$3.99
E-100VS bob. 220 PP (5)	Astia RAP 100F bob. 220	\$8.39
E-100G bob. 120	Provia RDP 100F bob. 120	\$3.89
E-100G bob. 120 PP (5)	Provia RDP 100F bob. 220	\$8.39
EPP 100 bob. 120	Provia RxPIII 400x bob. 120	\$5.99
Fuji	Tungsteno profesional	
Velvia RVP 50 Pro bob. 120	RTP 64 bob. 120	\$4.79
Velvia RVP 50 Pro bob. 220	Kodak	
	EPY 64T EE.UU. bob. 120	\$7.95

IMPRESIÓN COLOR Rollo de 35mm

Luz de día		Luz de día profesional		FUJIFILM	
Fuji	Superia CN-100 24 exp.	\$1.99	Fuji	Pro 160C 36 exp.	\$5.79
	Superia Reala CS-100			Pro 160S 36 exp.	\$4.89
	36 exp.	\$5.50		Pro 400H 36 exp.	\$5.75
	Superia CA-200 24 exp.	\$1.99		Pro 800Z 36 exp.	\$5.99
	Superia CA-200 36 exp.	\$1.99			
	Superia CH-400 24 exp.	\$2.15	Kodak Portra EE.UU.		
	Superia CH-400 36 exp.	\$1.99	160NC 36 exp.		\$4.69
	Superia CZ-800 24 exp.	\$3.95	160NC 36 exp. PP (5)		\$23.45
	Superia CU-1600 36 exp.	\$5.25	160VC 36 exp.		\$5.20
	Press CZ-800 36 exp.	\$2.99	160VC 36 exp. PP (5)		\$26.00
			400NC 36 exp.		\$5.79
Kodak IMP			400NC 36 exp. PP (5)		\$27.95
Gold GA-100 24 exp.		\$2.19	400VC 36 exp.		\$5.99
Gold GB-200 36 exp.		\$2.99	400VC 36 exp. PP (5)		\$29.95
Max GC-400 24 exp.		\$1.99	800 36 exp.		\$7.50
Max GC-400 36 exp.		\$2.99			
High Definition Paq. 3 400 ASA					
24 exp. EE.UU.		\$9.49			

PELÍCULA DIAPOSITIVA color 35mm

Luz de día		Luz de día profesional		FUJIFILM	
Fuji Sensia	RA-100 36 exp.	\$5.49	Fuji	Velvia RVP-50 Pro 36 exp.	\$6.86
	RM-200 36 exp.	\$6.49		Velvia RVP-100 36 exp.	\$6.25
	RH-400 36 exp.	\$9.95		Astia RAP-100F 36 exp.	\$5.80
				Provia F-100 36 exp.	\$5.75
	Tungsteno profesional			Provia RXPIII 400x 36 exp.	\$8.95
Fuji			Kodak Ektachrome — EE.UU.		
RTP 64 36 exp.		\$8.29	E-100VS 36 exp.		\$6.99
Kodak Ektachrome — EE.UU.			E-100G 36 exp.		\$7.50
EPY-64 36 exp.		\$13.50	E-200 36 exp.		\$9.95
			EPP 100 36 exp.		\$14.95

SOBRES PREPAGOS PARA REVELADO

A&I Professional Processing es uno de los mejores laboratorios de EE.UU. que presta servicios a los fotógrafos más exigentes desde hace más de 20 años. ¡Viva la diferencia de A&I! Los sobres prepagos para revelado solo se venden en B&H. **Asóciase a nuestro exclusivo programa de B&H: A&I Passport Program** y disfrute descuentos adicionales para todos los servicios fotográficos y digitales de A&I.

A&I Revelado E6	A&I Impresión color	
para 35mm	Revelado e impresión	
para 120	para 35mm	\$13.49
para 220	para 120	\$15.49
	para 220	\$30.96
Fuji p/película diapositiva		
para 36 exp.		
	A&I Impresión B&N	
AGFA p/película diapositiva	para 35mm	\$16.75
SCALA 200	para 120	\$16.75
para (35mm) exp. montadas	para revelado/hoja de contacto	\$13.49
para 35/120 mm sin montar		

BOLSA PARA PELÍCULA A PRUEBA DE RAYOS X

FilmShield	XPF-8 Mini	XPF-20
	Para 3-5 rollos 35mm	Para 40 rollos 35mm
	#FSM	#FSP
	\$9.95	\$69.95

IMP = Importado de Europa.
 EE.UU. M. = Fabricado en EE.UU. para distribución mundial.
 EE.UU. = Fabricado en EE.UU. para distribución local.

Amplificadora Beseler
Printmaker 35Amplificadora
Beseler 23C III XL

Condensador Omega C700



Schneider 90/4.5 APO Comp HM



Daylab 35 Plus



AMPLIADORAS Y ACCESORIOS

BESELER

Amplificadoras Cadet II	
Cadet II 35mm con lente 50mm #3502.....	\$214.95
Amplificadoras Printmaker 35	
Condensador ByN Printmaker 35 #6759.....	\$294.95
Amplificadoras Printmaker 67	
Condensador ByN Printmaker 67 #6767.....	\$294.95
Printmaker 67-VC Vari-Contrast #6762.....	\$423.95
Printmaker 67-Dicroica Color #6768.....	\$549.95
Printmaker 67-Dicroica con lente #6768K.....	\$629.95
Amplificadoras 67XL	
67XLC Condensador blanco y negro #6782.....	\$624.95
67XLC Condensador con lente #6782K.....	\$739.95
67XLVC Vari-Contrast #6780.....	\$749.95
67XLVC con lente #6780K.....	\$814.95
67XLD Dicroica Color #6796K.....	\$889.95
67XLD Dicroica con lente #6796K.....	\$879.95

Amplificadoras 23CIII-XL	
23CIII-XL Condensador ByN #800402.....	\$799.95
23CIII-XL VC Vari-Contrast #801902.....	\$999.95
23CIII-XL Dicroica Color #801103.....	\$1,049.95
Amplificadoras 10.2x12.7	
45MXT Chasis #8227.....	\$1,254.95
45V-XL Chasis #854502.....	\$1,199.95
Placa base para 45MXT #8232.....	\$149.95
Placa base para 45V-XL #8561.....	\$189.95
23CIII Solo portalámparas	
Portalámparas condensador.....	\$499.95
Portalámparas VC.....	\$589.95
Portalámparas luz dicroica.....	\$579.95

AMPLIADORAS Y ACCESORIOS

Omega

Amplificadoras 15x15	
Condensador LPL C6600.....	\$579.95
Amplificadoras 15x18	
C700 Condensador ByN con base #403700.....	\$299.95
D6700 LPL Dicroica #203067.....	\$739.95
670CXL LPL Triple condensador blanco y negro	
670MXL LPL Dicroica color #200670.....	\$1,099.95
670 VCCE LPL Variable Contrast #200667.....	\$1,099.95
Amplificadoras y accesorios 10.2x12.7	
4500-II Dicroica color Super LPL #205450.....	\$2,399.95
4500-III VCCE Super LPL Vari-Contrast	
D5XL Condensador blanco y negro	
con base #0MD5XLC.....	\$2,474.95
D5XL Dicroica color con base y fuente de alimentación	
estándar #0MD5XLDPSK.....	\$3,799.95
4550 XLG De Lujo LPL ByN #209477.....	\$2,694.95
4550 XLG Dicroica de Lujo LPL	
Color #209457.....	\$2,994.95

Accesorios para D5-XL	
Soporte de pared #429097.....	\$194.95
Super Chromega D Dicroica II LH #404834.....	\$1,829.95

Condensador variable	
Con marco para DV LH #472105.....	\$119.95
Condensador variable universal DV LH #404825.....	\$914.95
Placa base universal #404812.....	\$169.95
Placa para lente anillo roscado (50mm) #421933.....	\$109.95
Placa para lente extendida/embutida (39mm)	
Placa para lente plana con brida de montaje	
(39mm) #421056.....	\$94.95
Placa para lente moldeada (39mm) #421109.....	\$59.95
Placa para lente plana (39mm) #421116.....	\$59.95
Montaje para lente individual deslizable #421105.....	\$94.95
Lámpara de panel (6w/120v) #471031.....	\$11.95
Filtro de seguridad rojo #429004.....	\$19.95

AMPLIADORAS Y ACCESORIOS 15X15

Daylab

Sistema de copiado Daylab Pro #718726.....	\$325.95
Daylab 35 Plus con base 8.3 x 10.8 #122140.....	\$359.95
Daylab 35 Plus con base 10.2x12.7 #114725.....	\$379.95
Daylab 120 con base 10.2x12.7 #100904.....	\$329.95

Base 8.3 x 10.8 #101371.....	\$94.95
Base 10.2x12.7 con adaptador Graph Lok #619457.....	\$95.95
Adaptador de base 20.3x25cm #619456.....	\$149.95
600 Base película Daylab II o 35 Plus #625554.....	\$199.95

PROCESADORES Y ACCESORIOS

JOB

Elevador para CPE-2 Plus #4062.....	\$249.95
Elevador para CPP-2 y CPA-2 #4072.....	\$249.95
Tanque de 1 bobina #1510.....	\$35.95
Tanque de 2 bobina #1520.....	\$36.95
Tanque de 4 bobina #1540.....	\$44.95
Bobina regulable #1501.....	\$9.95

Tarjeta de control de color #6817.....	\$49.95
Tambor 20.3x25 sirve hasta 20.3x25cm #2830.....	\$49.95
Tambor 41x50 sirve hasta 41x50cm #2850.....	\$89.95
Tambor Expert sirve hasta 12.7x18cm #3006.....	\$329.95
Tambor Expert sirve hasta 20.3x25cm #3005.....	\$329.95

LENTE DE AMPLIACIÓN

EL-Nikkor	IMPORTADO	EE.UU.
80/5.6	\$149.95	\$159.95

Garantía de por vida RODENSTOCK	
50/2.8 Rodagon #452316.....	\$229.95
50/2.8 Rodagon APO #452340.....	\$376.95
80/4 Rodagon #452317.....	\$264.95
80/4 Rodagon APO #452341.....	\$624.95
105/5.6 Rodagon #452301.....	\$389.95
105/4 Rodagon APO #452342.....	\$874.95
135/5.6 Rodagon #452303.....	\$444.95
150/5.6 Rodagon #452305.....	\$579.95

Garantía de por vida SCHNEIDER	
50/2.8 Componon-S #11016828.....	\$277.95
80/4.5 Componon-S #14015819.....	\$149.95
80/4 Componon-S #11014850.....	\$354.95
90/4.5 APO Componon-HM #12037834.....	\$777.95
100/5.6 Componon-S #11014022.....	\$549.00
135/5.6 Componon-S #11039569.....	\$692.95
150/5.6 Componon-S #11039570.....	\$599.95

ATRILES DE AMPLIACIÓN

Beseler 20.3x25 sin bordes	
Ajustable #8508.....	\$27.95
Beseler 28x35.6 sin bordes	
Ajustable #8511.....	\$49.95
Ganz 12.7x18 Speed EZ-EL #GZSE5X7.....	\$26.95
Ganz 20.3x25 Speed EZ-EL #GZSE5X7.....	\$29.95
Ganz 20.3x25 (35mm)	
Speed EZ-EL #GZSE35MM.....	\$34.95
Ganz 28x35.6 Speed EZ-EL #GZSE11x14.....	\$34.95
Ganz 41x50 Speed EZ-EL #GZSE16x20.....	\$94.95
Saunders U.35.6x43.2 #135021.....	\$199.95
Saunders Slim-Track 28x35.6 #135100.....	\$199.95

LUCES DE SEGURIDAD

Luz de seguridad Delta Jumbo 360" 25w.....	\$23.95
Luz de seguridad Thomas Duplex.....	\$244.95
Kodak Utility modelo D (25x30.5cm).....	\$131.25
Kodak Adjustable modelo B (14cm).....	\$103.95
Kodak cuarto oscuro (14cm).....	\$41.95
Kodak 12.7x18cm Filtro (OC, 1A, 13).....	\$41.95
Kodak 25x30.5cm filtro (OC, 1A, 13).....	\$72.95
Luz de seg. cuarto oscuro Paterson (Naranja para ByN).....	\$42.95

TEMPORIZADORES AMPLIACIÓN

Beseler Digi-Timer.....	\$244.95
Beseler Audible Timer.....	\$194.95
Gra-Lab 300.....	\$149.95
Gra-Lab 450R.....	\$179.75
Gra-Lab 451R.....	\$189.25
Gra-Lab 555.....	\$299.95
Omega ET-500 Digital.....	\$199.95
Omega ET-400 Digital.....	\$149.95
Paterson 2000D Timer.....	\$109.95
Time-O-Lite M-72 R.....	\$169.95
Time-O-Lite GR-90.....	\$89.95

GUILLOTINAS

Dahle Personal	
31.7cm #DAT12.5...\$44.95	46cm #DAT18.....\$58.95
Guillotinas de rodillo Dahle Professional	
35.9cm #DAT14.....\$122.95	51.1cm #DAT20.....\$148.95
71.8cm #DAT28.....\$187.95	95.3cm #DAT37.....\$246.95
Guillotinas de rodillo Dahle Premium	
35.9cm #DAT14Q...\$174.95	51.1cm #DAT20Q...\$239.95
67cm #DAT26.....\$299.95	92.1cm #DAT36.....\$419.95
Keenect Advanced Rotary	
38cm #KEAR15...\$254.95	46cm #KEAR18.....\$279.95
61cm #KEAR24...\$329.95	76cm #KEAR30...\$429.95
91.4cm #KEAR36...\$479.95	107cm #KEAR42...\$529.95
Rotarim Professional Monoriel	
33cm #ROMR13...\$151.95	46cm #ROMR18...\$185.95
66cm #ROMR26...\$232.95	91.4cm #ROMR36...\$319.95
Rotarim Mastercut Professional	
30.5cm #ROM12...\$227.95	38cm #ROM15...\$219.95
46cm #ROM18...\$249.95	61cm #ROM24...\$299.95
76cm #ROM30...\$427.95	91.4cm #ROM36...\$449.95
Cuchilla Carl de lujo	
38cm #CART215...\$36.95	46cm #CART218...\$44.95
Cuchilla Carl de alto rendimiento	
30.5cm #CAD210...\$72.95	38cm #CAD220Z...\$89.95
46cm #CAD238...\$122.50	63.5cm #CAD250...\$199.95

QUÍMICA BLANCO Y NEGRO

Table listing Kodak products including Dektol, Fijador, and various developer and fixer solutions with prices.

Table listing EDWAL and ETHOL products including developer and fixer solutions with prices.

SUMINISTROS PARA CUARTO OSCURO

Large table listing various darkroom supplies such as tanks, trays, rollers, and chemicals with prices.

Table listing various darkroom supplies including brushes, rollers, and trays with prices.

Table listing various darkroom supplies including trays, rollers, and brushes with prices.

Table listing various darkroom supplies including trays, rollers, and brushes with prices.

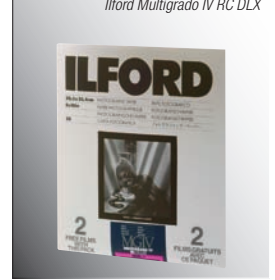

PAPEL DE AMPLIACIÓN

Table listing photographic paper products from Kodak, Ilford, and others with prices.

Table listing photographic paper products from FujiColor, Bergger, and others with prices.

Table listing photographic paper products from Ilford and others with prices.

Filtros para cámaras y lentes analógicas, digitales o de video para fotografía y televisión

Los filtros para cámaras son elementos ópticos transparentes o translúcidos que alteran las propiedades de la luz que ingresa en la lente de la cámara para mejorar la imagen. Los filtros pueden afectar contraste, nitidez, brillo, color e intensidad de la luz, individualmente o en varias combinaciones. También pueden crear una variedad de "efectos especiales". Los filtros ópticos funcionan tanto en fotografía digital como en filmaciones. En sus aplicaciones más exitosas, los efectos del filtro se mezclan con el resto de la imagen para ayudar a transmitir el mensaje.

Los sistemas portafiltro son para quienes desean usar filtros creativos además de filtros de corrección y técnicos. La ventaja principal es que los filtros se pueden colocar y retirar con facilidad del portafiltro, ahorrando tiempo. Permite agregar color o efecto a un área específica del cuadro, y existen opciones para insertar varios filtros de plástico, gelatina o vidrio.

Los filtros roscados son los más comunes. Se colocan en la lente por medio de una rosca o montura tipo bayoneta y se ubican en paralelo al plano de la lente.

heliopan®

Vidrio Schott con anillos de bronce

Filtros estándar Heliopan	46	49	52	55	58	62	67	72	77	82
Skylight (1B), UV	28.75	28.75	29.50	32.75	34.25	45.00	51.25	63.00	73.75	98.50
Polarizador (giratorio)	49.25	53.10	54.50	57.25	64.50	71.00	84.50	95.00	99.50	135.50
Polarizador circular	74.00	76.50	82.25	85.50	89.75	96.75	112.00	134.00	153.00	179.50
#5 Amarillo claro, #8 Amarillo	28.75	28.75	29.50	32.75	34.25	45.00	51.25	63.00	73.75	85.95
#11 Amarillo/verde, #13 Verde	28.75	28.75	29.50	32.75	34.25	45.00	51.25	63.00	73.75	85.95
#15 Amarillo oscuro, #22 Naranja	28.75	28.75	29.50	32.75	34.25	45.00	51.25	63.00	73.75	85.95
#25 Rojo claro	28.75	28.75	29.50	32.75	34.25	45.00	51.25	63.00	73.75	98.50
81A, 81B, 81C	28.75	28.75	29.50	32.75	34.25	45.00	51.25	63.00	73.75	98.50
Filtro digital	—	114.25	114.25	138.00	141.50	145.00	168.75	200.00	236.00	—
ND graduado 0.3 (2x), 0.6 (4x)	—	69.00	69.00	74.50	80.00	84.50	92.50	104.00	125.75	—
Zeiss Softar	—	209.95	—	—	—	—	—	—	—	—
SH-PMC Skylight (1B), UV	53.50	53.50	57.25	59.75	65.00	78.25	85.50	108.50	120.50	152.00
Polarizador circular SH-PMC	110.00	111.75	112.75	128.00	135.00	146.75	167.25	185.50	212.75	236.50
Polarizador circular Slim	74.25	76.50	82.25	85.50	89.75	96.75	112.00	134.00	153.00	179.50

¿Por qué filtros para cámaras digitales?

Con herramientas sofisticadas de edición de imagen como PhotoShop y PhotoPaint, ¿por qué molestarse con filtros ópticos? Con tiempo suficiente, talento y paciencia, probablemente podría emular la mayoría de los efectos de los filtros en el posprocesamiento, pero... ¿cuándo tendría tiempo para tomar fotografías, alimentarse y dormir?



¡OFERTA ESPECIAL B&H! Adquiera 3 o más filtros Tiffen y obtenga un descuento del 10% (No válido para equipos)

Filtros estándar	25-34*	37	40.5	43	46	49	52	55	58	62, 67	72, 77	82	86C, M	95C	105C
Espejo caliente (para cámaras digitales)	—	68.95	—	68.95	68.95	68.95	68.95	68.95	81.95	132.95	186.95	292.95	—	—	—
Protector UV	10.95	10.95	10.95	10.95	10.95	10.95	10.95	10.95	12.39	15.95	31.95	48.95	49.99	—	—
Skylight (1A), UV Haze 1	10.95	10.95	10.95	10.95	10.95	10.95	10.95	10.95	13.39	16.95	30.95	45.95	111.95	214.95	214.95
UV cálido, Haze 2A	—	—	—	—	—	24.95	24.95	24.95	26.95	37.95	66.95	92.95	111.95	229.95	229.95
Polarizador circular (soporte giratorio)	35.95	35.95	35.35	35.95	35.95	35.95	35.95	35.95	37.95	51.95	68.95	118.95	118.95	—	—
Polarizador (soporte giratorio)	—	—	—	17.89	17.89	17.89	17.89	17.89	21.19	Llame	40.95	53.09	142.95	—	—
ByN #8 Amarillo, #11 Verde, #15 Amarillo profundo, #16 Naranja, #25 Rojo	—	—	14.95	14.95	14.95	14.95	14.95	14.95	15.95	29.95	40.95	54.95	114.95	229.95	229.95
ByN #12 Amarillo, #21 Naranja, #23A Rojo claro, #29 Rojo profundo, #47 Azul, #58 Azul	—	—	—	—	—	24.95	24.95	24.95	26.95	37.95	66.95	92.95	114.95	229.95	229.95
Conversión de color #80A, #80B, #81A, #81B	—	—	—	—	—	14.95	14.95	14.95	15.95	29.95	40.95	54.95	114.95	229.95	229.95
Conversión de color #81C, #81EF, #82A, #82B, #85, #85B, #85C	—	—	—	—	—	24.95	24.95	24.95	26.95	37.95	66.95	92.95	114.95	229.95	229.95
#812 Cálido	—	14.95	—	14.95	14.95	14.95	14.95	14.95	21.95	29.95	40.95	54.95	114.95	229.95	229.95
#87 Infrarrojo	—	—	—	—	—	117.95	117.95	117.95	128.95	141.95	169.95	—	—	—	—
Punto central	—	—	—	—	—	30.95	30.95	30.95	33.95	38.95	50.95	—	—	—	—
Conj. de lentes de acercamiento (+1, +2, +4)	—	46.95	—	46.95	46.95	46.95	46.95	46.95	61.95	79.95	116.95	—	—	—	—
Compensación de color CC30M	—	—	—	—	—	46.95	46.95	46.95	61.95	79.95	116.95	—	—	—	—
Graduado: Azul, Amanecer	—	—	—	—	—	41.95	41.95	41.95	47.95	57.95	75.95	—	—	—	—
ND Graduado 0.6	—	—	—	—	—	41.95	41.95	41.95	47.95	57.95	75.95	97.95	—	—	—
Mejorador	—	65.95	—	65.95	65.95	65.95	65.95	65.95	96.95	101.95	117.95	128.95	164.95	459.95	459.95
FL-D Fluorescente (para película luz de día)	—	19.95	—	—	19.95	19.95	19.95	19.95	23.95	29.95	47.95	86.95	119.95	229.95	229.95
Niebla 3, Doble niebla 3	—	—	—	—	—	37.95	37.95	37.95	44.95	57.95	75.95	94.95	119.95	229.95	229.95
Densidad neutra 0.3, 0.6, 0.9	14.95	14.95	14.95	14.95	14.95	14.95	14.95	14.95	15.95	22.95	40.95	54.95	114.95	225.95	225.95
Sepia 1, 2, 3	—	—	—	—	—	37.95	37.95	37.95	44.95	57.95	75.95	—	119.95	229.95	229.95
Soft FX 1, 2, 3	—	42.95	—	42.95	42.95	42.95	42.95	42.95	51.95	63.95	86.95	118.95	134.95	274.95	274.95
Efecto estrella 4 Pt/2mm Grid	—	27.95	—	—	27.95	27.95	27.95	27.95	30.95	48.95	82.95	—	214.95	409.95	409.95
Efecto estrella 6 Pt/2mm Grid	—	—	—	—	—	35.95	35.95	35.95	39.95	55.95	94.95	—	214.95	409.95	409.95
Efecto estrella 8 Pt/2mm Grid	—	—	—	—	—	39.95	39.95	39.95	44.95	61.95	—	—	—	—	—
Protector UV gran angular delgado	—	—	—	—	—	—	—	—	18.95	23.95	48.95	—	—	—	—
Skylight (1A), UV Haze 1 gran angular delgado	—	—	—	—	—	—	—	—	26.95	35.95	62.95	—	—	—	—
Polarizador circular gran angular delgado	—	—	—	—	—	—	—	—	68.95	93.95	125.95	—	—	—	—
Gran angular delgado #812 cálido	—	—	—	—	—	—	—	—	26.95	35.95	62.95	—	—	—	—
Mejorador gran angular delgado	—	—	—	—	—	—	—	—	124.95	131.95	150.95	—	—	—	—

* Tamaños disponibles: 25, 28, 30, 30.5, 34

¡TENER EN CUENTA! Algunos filtros no están disponibles en todos los tamaños o densidades

¡OFERTA ESPECIAL B&H! Adquiera 3 o más filtros Hoya y obtenga un descuento del 10%

Filtros Hoya estándar	39	40, 5, 43	46	49, 52, 55	58	62, 67	72	77	82	95
El equipo introductorio incluye: UV, CP, 81A y estuche	49.95	49.95	49.95	49.95	54.95	74.95	109.95	109.95	—	—
Skylight (1B), UV	11.95	11.95	11.95	11.95	13.50	20.95	31.50	35.95	43.50	85.50
Polarizador (giratorio)	17.95	17.95	17.95	17.95	20.95	20.95	34.50	40.50	56.95	113.95
Polarizador color - (Azul, Naranja, Rojo, Amarillo)	—	—	—	58.50	64.50	79.50	94.50	—	—	—
Polarizador Vari-Color - (R/A, R/V, A/A, A/V, A/R)	—	—	—	59.95	64.50	—	—	—	—	—
Polarizador circular	—	64.50	64.50	70.50	85.50	119.95	155.95	241.50	—	—
Polarizador circular cálido "Moose"	—	39.95	39.95	55.50	79.50	98.95	118.50	152.95	—	—
ByN K2 Amarillo, X0 Amarillo/Verde, Verde X1, Naranja G, Rojo 25A	22.50	16.50	16.50	19.50	29.95	37.50	44.95	56.95	104.95	—
80A, 80B, 80C, 81A, 81B, 81C	22.50	16.50	16.50	19.50	29.95	37.50	44.95	56.95	104.95	—
82A, 82B, 82C, 85, 85B, 85C	22.50	16.50	16.50	19.50	29.95	37.50	44.95	56.95	104.95	—
Conj. de acercamiento	—	37.50	37.50	44.95	62.95	80.95	89.95	—	—	—
Lente de acercamiento macro (+10)	—	—	—	80.95	—	—	—	—	—	—
Punto central	—	—	—	20.95	22.50	29.95	38.95	—	—	—
Color Spot - Verde, Gris, Rojo, Amarillo	—	—	—	35.95	40.50	50.95	59.95	74.95	—	—
Cross Screen	22.50	16.50	16.50	19.50	29.95	37.50	44.95	56.95	—	—
Difusor	22.50	16.50	16.50	19.50	29.95	37.50	44.95	56.95	—	—
Imagen doble	—	—	—	31.50	34.50	43.50	52.50	62.95	—	—
FLD, FLW fluorescente	—	16.50	16.50	19.50	29.95	37.50	44.95	56.95	—	—
Conj. de filtros niebla (A y B)	—	—	—	22.50	23.95	—	—	—	—	104.95
Graduación de color (Azul, Esmeralda, Gris, Malva, Rosa, Tabaco, Amarillo)	—	—	—	20.95	22.50	—	—	—	—	—
Medio color (Azul, Café, Verde, Gris claro, Gris oscuro)	—	—	—	32.95	38.95	41.95	56.95	64.50	76.50	—
Medio color (Naranja, Rosa, Rojo, Violeta, Amarillo)	—	—	—	32.95	38.95	41.95	56.95	64.50	76.50	—
Intensificador - Azul, Campo verde, Mejorador (Rojo)	—	—	—	35.95	44.95	58.50	64.50	77.95	—	—
Infrarrojo RM72	—	40.50	40.50	47.95	80.95	263.95	283.50	—	—	—
Misty Spot (Gradual, Brisa, Molino, Halo)	—	—	—	22.50	—	—	—	—	—	—
Multivisión 3F (Circular), 3PF (Lineal)	—	—	—	55.50	61.50	89.95	97.50	113.95	—	—
Multivisión 5F (Circular)	—	—	—	59.95	77.95	94.50	118.95	128.95	—	—
Multivisión 6F (Circular), 6PF (Lineal)	—	—	—	59.95	77.95	94.50	118.95	128.95	—	—
Densidad neutra 2x, 4x, 8x	22.50	16.50	16.50	19.50	29.95	37.50	44.95	56.95	104.95	—
Soft A, B	—	—	—	28.50	34.50	44.95	52.50	55.50	—	—
Conj. Soft Spot	—	—	—	32.95	37.50	49.50	58.50	64.50	—	—
Campo partido	—	—	—	32.95	35.95	38.95	49.50	—	—	—
Estrella 6, Estrella 8	—	—	—	22.50	25.50	37.50	43.50	49.50	—	—
HMC UV, Skylight (1B)	—	17.95	17.95	20.95	29.95	37.50	40.50	58.50	—	—
HMC Polarizador circular	—	64.50	64.50	70.50	85.50	119.95	155.95	241.50	—	—
HMC K2 Amarillo, X0 Amarillo/Verde, Verde X1, Naranja G, Rojo 25A	—	22.50	22.50	25.50	35.95	43.50	52.50	61.50	—	—
HMC 80A, 80B, 80C, 81A, 81B, 81C	—	22.50	22.50	25.50	35.95	43.50	44.95	61.50	—	—
HMC 82A, 82B, 82C, 85, 85B, 85C	—	22.50	22.50	25.50	35.95	43.50	44.95	61.50	—	—
HMC Conj. de acercamiento	—	56.95	56.95	64.50	85.50	—	—	—	—	—
HMC Fluorescente FL-D, FLW	—	—	—	22.50	25.50	35.95	43.50	52.50	—	—
HMC Densidad neutra 2x, 4x, 8x	—	22.50	22.50	25.50	34.95	43.50	52.50	61.50	—	—
Pro 1 Super HMC UV, Skylight (1B)	—	—	—	17.95	20.95	29.95	37.50	40.50	58.50	—
Pro 1 Super HMC Circular Polarizador	—	—	—	64.50	70.50	85.50	119.95	155.95	241.50	—
Super HMC UV, Skylight (1B)	—	—	—	—	32.95	38.95	47.95	52.50	64.50	—
UV, Skylight (1B) ultradelgado	—	—	—	—	20.95	29.95	37.50	40.50	—	—
UV ultradelgado + polarizador circular	—	—	—	—	77.95	94.50	137.95	172.50	—	—
HMC Neutro (transparente) ultradelgado	—	—	—	—	41.95	49.50	58.50	64.50	—	—
Polarizador circular ultradelgado Super HMC	—	64.50	64.50	70.50	85.50	119.95	155.95	241.50	—	—



B+W

¡OFERTA ESPECIAL B&H! Adquiera 3 o más filtros B+N y obtenga un descuento del 5%

Filtros estándar B+N	39	46	49	52	55	58	62	67	72	77	82	86	95	105	
UV, KR1.5 (Skylight)	25.95	25.95	25.95	25.95	25.95	25.95	25.95	29.95	38.50	44.95	51.95	69.50	76.50	104.95	129.50
Polarizador superior (lineal)	—	42.50	34.50	36.50	39.50	42.95	46.95	49.95	59.95	67.95	93.95	117.95	149.95	169.95	—
Polarizador lineal - Kaesemann	69.95	69.95	64.95	69.95	79.95	84.50	88.50	104.95	119.95	136.95	159.95	179.95	192.50	209.95	—
Polarizador lineal - Tono cálido	—	39.95	39.95	39.95	39.95	39.95	55.50	79.50	98.95	118.50	152.95	—	—	—	
Polarizador circular	—	42.50	57.95	58.95	66.95	68.95	72.95	86.50	99.50	111.95	—	—	—	—	
Polarizador circular - Kaesemann	—	89.95	89.95	94.95	102.95	104.95	117.50	139.95	157.95	189.95	194.95	214.95	234.95	239.95	
Polarizador circular - Tono cálido	—	39.95	39.95	39.95	39.95	55.50	79.50	98.95	118.50	152.95	—	—	—	—	
KR3, KR6, KR12, KR15, KB1.5, KB3, KB6, KB12, KB20	25.95	25.95	25.95	25.95	25.95	25.95	29.95	38.50	44.95	51.95	69.95	—	—	—	
KB15, 81A, 81B	25.95	25.95	25.95	25.95	25.95	25.95	29.95	38.50	44.95	51.95	—	—	—	—	
#021 Amarillo claro, #022 Amarillo medio, #023 Amarillo oscuro	25.95	25.95	25.95	25.95	25.95	25.95	29.95	38.50	44.95	51.95	72.95	—	—	—	
#040 Naranja amarillento, #041 Naranja rojizo, #060 Verde amarillento, #061 Verde	25.95	25.95	25.95	25.95	25.95	25.95	29.95	38.50	44.95	51.95	72.95	—	—	—	
#081 Azul medio, #090 Rojo claro, #091 Rojo oscuro, #099 Infrarrojo	25.95	25.95	25.95	25.95	25.95	25.95	29.95	38.50	44.95	51.95	72.95	—	—	—	
#080 Azul	46.95	46.95	35.95	36.95	43.95	45.95	72.95	74.95	94.95	104.95	—	—	—	—	
Para película infrarroja 092, 093, 489	59.50	62.95	79.95	79.95	99.95	99.95	99.00	124.95	144.95	166.95	—	—	—	—	
ND Graduado 2x, ND 4x, Naranja, Violeta, Tabaco, Verde amarillento, Verde, Azul, Lila, Rojo	—	—	45.95	48.95	52.95	54.95	29.95	64.95	74.95	92.95	119.95	—	—	—	
Densidad neutra .3 (101), .6 (102)	25.95	25.95	25.95	25.95	25.95	25.95	42.95	38.50	44.95	51.95	69.95	—	—	—	
Densidad neutra .9 (103), 1.8 (106), 3.0 (110), 4.0 (113), 6.0 (120)	44.95	44.95	44.95	44.95	44.95	44.95	69.95	69.95	89.95	99.95	—	—	—	—	
Compensación de color	60.50	74.95	84.95	89.25	102.75	107.00	107.00	107.00	135.95	—	—	—	—	—	
Mejorador	—	—	44.95	44.95	44.95	44.95	69.95	69.95	89.95	99.95	—	—	—	—	
499 (luz de día fluorescente)	44.95	41.50	44.95	44.95	47.50	44.95	69.95	69.95	89.95	99.95	124.95	—	—	—	
Lentes de acercamiento 0.25, 0.50, 1, 2, 3, 4, 5	25.95	27.50	25.95	25.95	25.95	25.95	29.95	38.50	44.95	51.95	—	—	—	—	
Zeiss Softar 1, 2	—	—	202.95	202.50	214.95	214.95	214.95	229.50	229.95	274.95	289.95	—	—	—	
Cross Screen 4X, 6X, 8X	32.95	33.00	29.50	29.95	32.95	34.50	39.95	42.50	49.95	56.50	—	—	—	—	
Soft Spot/Niebla 1, 2, 3	—	23.95	22.50	25.95	27.95	29.95	34.95	36.50	39.95	49.50	—	—	—	—	
Parasol de lente de goma plegable	14.50	7.50	7.50	7.95	7.95	9.50	9.95	12.50	14.50	14.95	49.95	—	—	—	
Parasol de gran angular plegable	—	—	13.95	13.95	14.95	14.95	14.95	14.95	19.95	24.95	—	—	—	—	
Multicapa UV, KR1.5 (Skylight)	39.95	39.95	39.95	39.95	39.95	39.95	46.95	54.95	68.50	113.50	113.50	—	—	—	
Multicapa Polarizador superior	—	—	54.95	58.95	62.50	64.95	67.95	77.95	88.95	103.50	—	—	—	—	
Multicapa Polarizador circular	—	—	79.95	84.50	96.50	99.50	104.95	124.50	143.50	169.95	—	—	—	—	
Gran angular Sky	—	—	47.95	47.95	53.95	64.95	76.95	79.95	93.50	94.95	107.50	—	—	—	
Gran angular UV	—	—	47.95	47.95	53.95	64.95	78.95	79.95	93.50	94.95	107.50	—	—	—	
Gran angular delgado UV, KR1.5 (Skylight)	—	—	39.95	39.95	46.95	56.50	64.95	67.50	77.95	94.95	98.50	104.95	136.95	157.95	
Gran angular delgado Polarizador circular	—	—	46.50	49.95	54.95	59.75	72.50	79.95	93.50	99.50	117.95	—	—	—	
Gran angular delgado multicapa UV, KR1.5 (Skylight)	—	—	56.50	56.50	74.95	84.95	97.95	103.95	119.95	123.50	139.95	161.95	176.95	209.95	
Polarizador circular multicapa gran angular delgado	—	—	77.95	83.50	89.95	99.95	114.95	139.95	169.95						



El sistema universal portafiltro Cokin le permite usar 1 de los 160 filtros diferentes en muchas lentes de diversos tamaños. Funciona con todas las lentes de cámaras SLR (35mm o digitales), cámaras formato medio y grande, cámaras de video/televisión y proyectores de diapositivas. El portafiltro es la clave de todo el sistema de filtros creativos Cokin. Se coloca en la lente mediante un anillo adaptador y admite filtros redondos o cuadrados especialmente diseñados. Existen 3 series diferentes en el sistema COKIN: Serie "A" para diámetros de lente de 36mm a 62mm; Serie "P" para diámetros de lente de 48mm a 82mm; y Serie "Z-PRO" para diámetros de lente de 49mm a 96mm.



Serie	"A"	"P"	Z-Pro
001 Amarillo, 002 Naranja, 003 Rojo	14.29	20.89	36.80
004 Verde, 005 Sepia, 006 Amarillo-Verde	14.29	20.89	36.80
020 Azul 80A, 021 Azul 80B, 022 Azul 80C	15.39	20.89	37.34
023 Azul 82A, 024 Azul 82B, 025 Azul 82C	15.39	20.89	37.34
026 Cálido 81A, 027 Cálido 81B, 028 Cálido 81C	15.39	20.89	37.34
029 Naranja 85A, 030 Naranja 85B	15.39	20.89	37.34
031 Naranja 85C, 035 Cálido 81D	15.39	20.89	37.34
036 FLW, 037 Cálido 81EF	15.39	20.89	37.34
045 Sepia claro, 046 FLD	15.39	20.89	37.34
047 Oro, 050 Cian	15.39	20.89	—
055 Estrella 16, 056 Estrella 8, 057 Estrella 4	21.99	24.80	—
058 Estrella 2, 059 Softstar	21.99	24.80	—
060 CS Incolor 1, 061 CS Incolor 2	16.49	21.99	—
062 CS Gris 1, 063 CS Gris 2	16.49	21.99	—
064 CS Violeta, 065 CS Verde, 066 CS Naranja	16.49	21.99	—
067 CS Azul, 068 CS Rojo	16.49	21.99	—
070 CS-WA Incolor 1, 071 CS-WA Incolor 2	16.49	21.99	37.34
072 CS-WA Gris 1, 073 CS-WA Gris 2	16.49	21.99	37.34
074 CS-WA Violeta	16.49	21.99	—
075 CS-WA Verde, 076 CS-WA Naranja	16.49	21.99	—
077 CS-WA Azul, 078 CS-WA Rojo	16.49	21.99	—
080 Barniz de color, 081 Vaselina de color	21.99	—	—
082 Difusor de color	10.44	21.99	—
083/830 Difusor 1, 084/840 Difusor 2	19.79	21.99	—
085/850 Difusor 3	19.79	21.99	51.53
086 Pastel 1, 087 Pastel 2	19.79	—	51.53
088 CD Azul	20.89	21.99	—
089 CD Sólido	18.69	21.99	—
091 Sueños 1, 092 Sueños 2, 093 Sueños 3	32.99	39.85	—
101 Acercamiento +1, 102 Acercamiento +2	19.79	25.85	—
103 Acercamiento +3, 111 Campo partido +1	19.79	25.85	—
112 Campo partido +2, 113 Campo partido +3	19.79	25.85	—

Serie	"A"	"P"	Z-Pro
120 GRD G1 Gris, 121 GRD G2 Gris	21.99	25.68	—
122 GRD B1 Azul, 123 GRD B2 Azul	21.99	25.68	55.19
124 GRD T1 Tabaco, 125 GRD T2 Tabaco	21.99	25.68	55.19
126 GRD M1 Malva, 127 GRD M2 Malva	21.99	25.68	—
128 GRD P1 Rosa, 129 GRD P2 Rosa	21.99	25.68	—
130 GRD E1 Esmeralda, 131 GRD E2 Esmeralda	21.99	25.68	—
132 GRD Y1 Amarillo, 133 GRD Y2 Amarillo	21.99	25.68	—
138 GRD FLW, 139 GRD FLD	21.99	25.68	55.19
140 O-CS Blanco, 141 O-CS Negro	16.49	21.99	38.56
142 Net #1 Blanco, 143 Net #1 Negro	13.19	17.59	31.25
144 Net #2 Blanco, 145 Net #2 Negro	13.19	17.59	31.25
148 Boda #1 Blanco, 149 Boda #1 Negro	13.19	17.59	31.25
150 Niebla 1, 151 Niebla 2	20.89	26.03	—
152 Gris ND2x	15.39	21.49	40.99
153 Gris ND4x	15.39	19.79	40.99
154 Gris ND8x	15.39	18.95	40.99
160 Polarizador lineal	29.04	42.67	—
161 Polar-Color Rojo, 162 Polar-Color Azul	28.34	42.34	—
163 Polar-Color Amarillo	28.34	42.34	—
164 Polarizador circular	37.36	75.55	299.99
170 VC Rojo/Verde, 171 VC Rojo/Azul	29.06	47.32	—
172 VC Rosa/Naranja, 173 VC Azul/Amarillo	29.06	47.32	—
174 VC Azul/Lima	29.06	47.32	—
185 Zoom radial, 186 Rainspot	17.59	23.09	—
188 Softspot, 189 Sunspot	17.59	23.09	—
194 Portagelatina	13.19	13.19	—
195 Arco iris 1, 196 Arco iris 2	21.99	24.97	—
197 Atardecer 1, 198 Atardecer 2	24.19	28.34	56.41
201 Multi imagen 5, 202 Multi imagen 7	29.88	37.85	—
203 Multi imagen 13, 204 Multi imagen 25	29.88	37.85	—
209 Multiparalelo	34.04	43.68	—
216 Velocidad	31.55	37.36	—

Serie	"A"	"P"	Z-Pro
217 Supervelocidad	34.04	45.66	—
220 Mirage	35.71	—	—
230 UV Sky Neutro, 231 UV, 232 Skylight 1B	13.19	17.59	32.45
340 Máscara creativa	20.89	32.95	—
342 Máscara doble 1, 345 Máscara doble 2	20.89	25.85	—
346 Exposición doble	13.19	14.29	—
375 Creativo	33.65	42.34	—
376 Básico	20.89	23.90	—
397 Preformado	23.02	30.11	—
660 GF Y1 Amarillo, 661 GF Y2 Amarillo	20.89	23.02	—
662 GF O1 Naranja, 663 GF O2 Naranja	20.89	23.02	—
664 GF R1 Rojo, 665 GF R2 Rojo	20.89	23.02	—
666 GF B1 Azul, 667 GF B2 Azul	20.89	23.02	—
668 GF M1 Malva, 669 GF M2 Malva	20.89	23.02	—
670 GF P1 Rosa, 671 GF 2 Rosa	20.89	23.02	—
672 B-CS Rosa/Azul, 673 B-CS Amarillo/Rosa	20.89	23.02	—
674 B-CS Azul/Amarillo	20.89	23.02	—
694 Sunsoft, 696 Softwarm	21.99	21.26	52.34
695 Champagne	21.99	21.99	—
697 Difusor	19.79	22.14	52.34
710 CC05M Magenta, 711 CC10M Magenta	24.19	25.68	54.38
713 CC20M Magenta, 715 CC30M Magenta	24.19	25.68	54.38
717 CC40M Magenta, 719 CC50M Magenta	24.19	25.68	54.38
720 CC05Y Amarillo, 721 CC10Y Amarillo	24.19	25.68	54.38
723 CC20Y Amarillo, 725 CC30Y Amarillo	24.19	25.68	54.38
727 CC40Y Amarillo, 729 CC50Y Amarillo	24.19	25.68	54.38
820 Difusor claro	19.79	21.99	51.53

CC = Corrección de color; CD = Difusor de color; S = Punto central
 CS-WA = Punto central gran angular; B-CS = Punto central bicolor
 GF = Fluorescente graduado; GRD = Graduado
 O-CS = Punto central oval; VC = Varicolor

ACCESORIOS COKIN

Equipos "A"

Starter Softy (#CG502)	29.92
Bianco y negro (#CG220)	28.34
Boda (#CG230)	31.55
Suave (#CG240)	36.53
Paisaje 1 (#CG210)	38.18
Paisaje 2 (#CG211)	36.53
Retrato 1 (#CG200)	33.22
Retrato 2 (#CG201)	33.22
Creativo (#G117)	59.79

Accesorios Serie "A"

Caja almacenamiento "A" (para 10) (#COSBA)	12.09
Casquillo adaptador "A" (#COACA)	4.39
Casquillo portafiltro "A" (#COFCA)	4.39
Parasol modular "A" (#COMHA)	9.34
Estuche para filtros "A" con 7 bolsillos (#COA306)	15.39
Adaptador de "A" a "P" (#COAPAS)	15.39
Anillo de acople "A" y portafiltro (#COACA)	16.49
Parasol de fuelle "A" (#COA350)	153.95

Anillos adaptadores Serie "A"

36, 37, 40.5, 43, 46, 48,	
49, 52, 54, 55, 58 o 62mm	7.95
39mm	10.99

Equipos "P"

Bianco y negro (#CH220)	38.18
Suave (#CH240)	49.81
Retrato 1 (#CH200)	41.51
Retrato 2 (#CH201)	38.18
Boda (#CH230)	41.51
Creativo (#CH117)	79.70
Paisaje 1 (#CH210)	49.81
Paisaje 2 (#CH211)	53.13
Equipo Super Zoom 72mm (#CH118)	67.24

Accesorios Serie "P"

Parasol modular "P" (#COMHP)	12.09
Portafiltro gran angular "P" (#COWAFHP)	13.19
Casquillo adaptador "P" (#COACP)	6.59
Casquillo portafiltro "P" (#COFHP)	6.59
Caja almacenamiento "P" (para 10) (#COSBP)	18.69
Anillo de acople "P" y portafiltro (#COCP)	23.09
Estuche para filtros "P" con 7 bolsillos (#COP306)	21.99
Parasol de fuelle "P" (#COP350)	186.99

Anillos adaptadores Serie "P"

48, 49, 52, 55, 58, 62,	
67, 72, 77 o 82mm (#COARP)	15.39
Universal (hasta 84mm) (#COARPU)	31.87

Accesorios Serie "Z-Pro"

Estuche para filtros "Z-Pro" (5 bolsillos) (#COZP306)	32.99
49, 52, 55, 58, 62,	
72, 77, 82, 86, 95 o 96mm	39.55
Universal (hasta 118mm) (#COARXP)	39.55
Portafiltro "Z-Pro" (#COFHPZ)	60.45



FILTROS COKIN "P" Y ACCESORIOS



Cálido atardecer (#SISWCP), Rayado N.D. (#SISND/CP), Naranja rayado (#SIS/OC), Rosa rayado (#SISPCP)	
A-13 Cálido (81A) (#SIWCP)	120.00

Polarizador circular (giratorio)

Cálido LB (#SICWCP)	210.00
Intensificador de color (#SICPC/CP)	370.00
Polarizador cálido ColorCombo/intensificador de color LB (#SICWCP/CP)	370.00

Densidad neutra graduada

1-Stop (#SIND1*CP), 2-Stop (#SIND2*CP), 3-Stop (#SIND3*CP) (especificar suave o fuerte)	99.00
Inverso 1-Stop (#SIGNDR1*CP), Inverso 2-Stop (#SIGNDR2*CP), Inverso 3-Stop (#SIGNDR3*CP)	120.00



Filtros 85mm

Filtro en blanco (#HIBC)	22.50
Filtro en blanco extra largo (#HIBCPL)	26.95
Temperatura color: #80A, #80B, #80C, 80D, #81, #81A, #81B, #81C, #81D, #81E, #82, #82A, #82B, #82C, #85, #85B, #85C	53.35
Fluorescente: FLD (#HIFLDCP), FLB (#HIFLBCP)	28.95
Niebla: #1 (#HIF1CP), #2 (#HIF2CP)	31.95
Densidad neutra graduada: (borde duro o suave) 0.3, 0.6, 0.9, 1.2 (#HIGND*CP)	39.95
Color graduado: Durazno, Cereza, Chocolate, Azul frío, Coral, Rojo, Naranja, Sepia, Azul cielo, Paja, Tabaco, Rosa Toscana, Amarillo	38.50



Temp. color 81A (#LE81ACP), 81B (#LE81BCP)	59.95
Combinación 81+CC075R, 81A+CC075R, 81B+CC10C	79.95

Color graduado: Coral, Caoba, Azul cielo, Atardecer u Ocaso (#LEG*CP)

Densidad neutra graduada: 3, 6, 9 (#LEGN*CP)

Accesorios

Montura de cartón (84x84) para Cokin P (#LECBMCP)	11.95
Montura de cartón (84x99) para Cokin PXL (#LECBMCPXL)	11.95
Parasol Pro para Cokin A (#LEPH67CA) o P (#LEPH684CP)	59.95

Combinación graduada: 81B, 81E combinada con ND 0.3, 0.6 o 0.9

Color graduado 2: Otoño, Atardecer, Ocaso (#HITCG*CP)

Softnet: Negro #1, 2; Blanco #1, 2

Estrella: 4 puntas, 6 puntas, 8 puntas (#HIS*CP)

UV absorbente: 1A, 2B (#HIUV*CP)

Portafiltras	
Portafiltro 1 ranura, rosca 95mm (#HIFHP)	143.95
Portafiltro gran angular 2 ranuras (#HIFHWACP)	131.95
Anillos adaptadores para portafiltras	
Adaptadores: 49, 52, 55, 58, 62, 67, 72, 77mm	38.50

LOS FILTROS CUADRADOS O RECTANGULARES requieren el uso de un portafiltro especial o portamáscaras. Ofrecen el beneficio adicional de desplazamiento para ajustes, para efectos que deben estar alineados precisamente dentro del rango de los filtros graduados. En todos los casos, se recomienda el uso de un sistema de montaje que ofrezca un soporte sólido y fácil manipulación. El uso de un parasol minimizará el efecto de reflejos dispersos fuera del eje.



	7.6x7.6cm Poliéster	10.2x10.2cm Poliéster	10.2x10.2cm Resina	10.2x15cm Resina
UV, Claro	13.95	19.95	74.95	—
Polarizador (vidrio)	—	—	74.95	—
Polarizador circular (vidrio)	—	—	159.95	—
Mejorador (vidrio)	—	—	239.95	—
Blanco y negro 8, 11, 12, 15, 16, 21, 23A,	64.95	59.95	64.95	—
Conversión de color Serie 80, 81, 82, 85	13.95	19.95	19.95	—
Compens. de color (Azul, Cian, Verde, Magenta, Rojo, Amarillo)	64.95	59.95	64.95	—
CC005, 010, 015, 020, 025, 030, 040, 050	13.95	23.95	—	—
Tricolor 25, 47B, 58, Infrarrojo 87, 87C	—	—	—	199.95
Graduado Azul cielo, Magenta, Tabaco, Atardecer	—	—	—	239.95
Graduado ND 0.3, 0.45, 0.6, 0.75, 0.9	19.95	35.95	99.95	—
Densidad neutra 0.3, 0.6, 0.9	—	—	—	149.95
Combinación 81EF, 85 o 85C con ND .3, .6 o .9	13.95	19.95	74.95	—
Fluorescente FLD, FLB (3600K, 4300K, 5700K)	—	—	—	74.95
Bajo contraste 1/2, 3/4, Niebla 1-5, Sepia 1, 2, 3	—	—	—	199.95
Niebla graduada, Rayado, Clear Spot	—	—	—	74.95
Estrella 4 puntas (1mm), 6 puntas (2mm), 8 puntas(2mm)	—	—	—	—

Conj. resina 10.2x15cm

Tinte de otoño (#LEAS46).....	199.95
Paisaje (#LELS46).....	199.95
Niebla (#LEMS46).....	199.95
Cielo (#LESS46).....	199.95
Azul cielo (#LESBS46).....	199.95
Amanecer (#LESRS46).....	199.95
Atardecer (#LESSS46Q).....	199.95
Ocaso (#LETL546).....	199.95
ND graduado (fuerte) (#LEGNDS46).....	239.95
ND graduado (suave) (#LENDGSS).....	239.95

Conj. poliéster 10.2x10.2 y portafiltro Gel Snap

Blanco y negro (#LEBWSGS).....	64.95
Temperatura color (#LECTSGS).....	64.95
Luz de día fluorescente (#LEDFSGS).....	64.95
Temperatura color sutil (#LEFCTSGS).....	64.95
Compensación de color magenta (#LEMSG).....	64.95
Densidad neutra (#LENDSGS).....	64.95

Accesorios

Visera de objetivo (#LELH).....	124.95
Visera de objetivo con 2 ranuras para filtro (#LELHFS2).....	134.95
Visera de objetivo G.A. 1 ranura para filtro.....	234.95
Visera de objetivo G.A. 2 ranuras para filtro.....	239.95
Visera de objetivo gran angular (#LELHWA).....	239.95

Anillos adaptadores

49, 52, 55, 58, 60, 62, 67, 72, 77mm.....	27.95
82, 86mm, Bahía 50, 60, 70.....	59.95
Para lentes gran angular:	
49, 52, 58, 62, 67, 72, 77, 82mm.....	59.95
95mm (#LEAR95), Hasselblad 93 (#LEARH93).....	89.95
105mm (#LEAR105).....	119.95

Conj. poliéster 10.2x10.2cm

Blanco y negro (#LEBWS).....	59.95
Temperatura color (#LECTS).....	59.95
Luz de día fluorescente (#LEDFS).....	59.95
Temperatura color sutil (#LEFCTS).....	59.95
Compensación de color magenta (#LEMS).....	59.95
Poliéster de densidad neutra (#LEND).....	59.95
Suave (#LESSZ).....	59.95
Cálido (#LEWSQ).....	59.95

Kodak Filtros de gel

La mayoría de los filtros también están disponibles en 15x15cm y 35.6x46cm

	7.6x7.6cm	10.2x10.2cm
Compensación de color (Azul, Cian, Verde, Magenta, Rojo, Amarillo) CC05, 10, 15, 20, 025, 30, 40, 50	24.95	38.95
Conversión de color 80A, B, C, D, 81, 81A, B, C, D, EF, 82, 82A, B, C, 85, 85B, 85C, N3, N6	24.95	38.95
Colores 2A, 2B, 2E, 8, 12, 11, 15, 16, 22, 25, 29, 47, 58, 99, 90	24.95	38.95
Densidad neutra 0.1, 0.2, 0.3, 0.4, 0.5, 0.6, 0.7, 0.8, 0.9, 1.0, 2.0, 3.0, 4.0	47.95	74.95
Colores 3, 9, 21, 26, 32, 34A, 38A, 44, 44A, 47A, 47B, 61, 87, 87C, 89B, 92, 98, 102, 106	57.95	89.95

OPTIFLEX Filtros de resina

7.6x7.6cm (75mm)	10.2x10.2cm (100mm)
Conversión de color: 80A, B, C, D; 81, A, B, C, D, EF; 82, A, B, C; 85, B, C.....	Conversión de color: 80A, B, C, D; 81, A, B, C, D, EF; 82, A, B, C; 85, B, C.....
19.95	34.95
Blanco y negro: 8, 11, 21, 25, 38.....	Blanco y negro: 8, 11, 21, 25, 38.....
19.95	34.95
Compensación de color: (Azul, Cian, Verde, Magenta, Rojo, Amarillo) CC05, 10, 15, 20, 025, 30, 40, 50.....	Compensación de color: (Azul, Cian, Verde, Magenta, Rojo, Amarillo) CC05, 10, 15, 20, 025, 30, 40, 50.....
19.95	34.95
Densidad neutra: 0.1, 0.2, 0.3, 0.6, 0.9, 1.2 (#OPND*33).....	Densidad neutra: 0.1, 0.2, 0.3, 0.6, 0.9, 1.2 (#OPND*44).....
27.95	44.95



TIFFEN Filtros de vidrio (4mm) 10 años de garantía | Fabricado en EE.UU.

Equipos multifiltros 10.2x10.2cm

Vide Esencial DV (#TIVEDVK44).....	449.95
Aspecto de cine DV (#TIFLDVK44).....	619.95
Efectos especiales DV (#TISEDVK44).....	719.95

10.2x10.2cm (100mm)

Conversión de color: 80B.....	126.50
80A; 81A, B, C, EF; 82A, 82B, 85B.....	133.95
80C; 81, 81D, 82, 82C; 85C.....	149.95
80D.....	164.95
85.....	113.50

Blanco y negro: 61 Verde (#TI6144).....	124.95
11 Verde (#TI1144), 58 Verde (#TI5844).....	133.95
12 Verde (#TI1344), 56 Verde (#TI5644).....	149.95
6 Amarillo (#TI644).....	124.95

Blanco y negro: 11 Verde, 12 Amarillo, 16 Naranja, 25 Rojo, 47 Azul.....	83.95
#812 Cálido	133.95
Densidad neutra: 0.3, 0.6, 0.9, 1.2.....	139.95
Transparente (estándar)	133.95
Transparente premium (4mm)	133.95
UV Haze 1, Haze 2A, 15, 16, 17	133.95
Polarizador cálido	144.95
UV17 cálido	133.95
Polarizador (soporte giratorio)	152.95
Doble niebla	154.95
Dispersión con poca luz LL-D	154.95
Skylight (1A)	133.95
Niebla	154.95
FL-D fluorescente (película luz de día)	162.95

Soft Net: Negro, Blanco.....	162.95
Sepia	162.95
Efecto estrella: 4 o 6 puntas, grilla 2, 3 o 4mm.....	167.95
Combinación: 81EF/ND, 85/ND, 85B/ND, 85/ND.....	167.95
Polarizador americana: (Azul lavanda) frío.....	189.95
Graduado: Azul, Coral, Skyfire, Atardecer, Tabaco, Ocaso.....	199.95
Polarizador lineal ultra: (vidrio blanco).....	199.50
Color FX especial: Gamuza antigua, Chocolate, Mandarina.....	199.95
Graduado: ND 0.3, 0.6, 0.9, 1.2.....	239.95
Polarizador circular ultra: (vidrio blanco).....	268.95
FL-B fluorescente (película de tungsteno)	319.95
Mejorador	339.95
Conj. Deca Mired (4 filtros) Azul, Rojo	509.95
Soft FX	699.95

Hollywood FX

Ultracontraste.....	189.95
Pro Mist negro.....	189.95
Pro Mist negro cálido.....	189.95
Pro Mist.....	189.95
Soft FX cálido.....	189.95
Pro Mist cálido.....	189.95
Gold Diffusion F (oro).....	223.95
Black Diffusion FX (negro).....	699.95

HITECH Filtros de resina y portafiltros 1.5mm

Filtros de resina 10.2x10.2cm

Blanco (#HIB44).....	23.95
Blanco y negro: 8, 11, 21, 25, 38, 47, 58.....	45.95
Temperatura color: 80A, B, C, D; 81, A, B, C, D, EF; 82, A, B, C; 85, B, C.....	45.95
Compensación de color: (Azul, Cian, Verde, Magenta, Rojo, Amarillo) CC05, 10, 15, 20, 25, 30, 40, 50.....	45.95
Fluorescente: FLD, FLB (#HIFL*44).....	45.95
Estrella: 4 puntas, 6 puntas, 8 puntas (#HIS*44).....	45.95
UV absorbente: 1A, 2B (#HIUV*44).....	45.95
Movie Mists: negro 1-4, transparente 1-4.....	52.50
Densidad neutra: 0.1, 0.2, 0.3, 0.6, 0.9, 1.2.....	67.50

Filtros de resina 10x13cm

Blanco (#HIB45).....	31.95
Color graduado: Durazno, Coral, Cereza, Chocolate, Azul frío, Rojo, Naranja, Sepia, Azul cielo, Paja, Tabaco, Rosa Toscana, Amarillo.....	48.95
Densidad neutra graduada: (borde duro o suave) 0.3, 0.6, 0.9, 1.2.....	62.50
Combinación graduada: 81B, EF, Otoño 3, Atardecer 3 u Ocaso 3 con ND .3, .6 o .9.....	82.95
Color graduado 2: Otoño, Atardecer, Ocaso.....	82.95

Portafiltros 10.2x10.2cm

Portafiltro MK4-W/A 2 ranuras.....	134.95
Portafiltro 1 ranura, rosca de 105mm.....	143.95
Visera de objetivo 105mm para MK4.....	149.95
Portafiltro MK4 de 3 ranuras, rosca de 105mm.....	149.95

Anillos adaptadores para portafiltros 10.2x10.2

49, 52, 55, 58, 60, 62, 67, 72, 77mm.....	38.50
82, 86mm, Bahía 50, 60, 70, 6.....	64.95
93, 95, 100, 105mm.....	89.50

Anillos adaptadores para elemento trasero de portafiltros 10.2x10.2cm

31.5, 37.5, 38, 40.5, 42, 46, 48, 50, 51, 54, 57, 58, 60, 65, 70, 72, 75, 77mm.....	42.95
80, 82mm.....	68.95
92, 95, 100mm.....	95.95

Anillos adaptadores gran angular para portafiltros 10.2x10.2cm

49, 52, 55, 58, 60, 62, 67, 72, 77mm.....	63.95
82mm (#HIFHWA44).....	71.95

Benbo

Tripié Ash Wood

Tripiés de baja vibración, sin movimiento que brindan estabilidad bajo carga.



SKU #	#BE8023
Cabezal	No
Cap. de carga	10kg
Altura máx.	1.8m
Sec. de patas	3
Largo plegado	69cm
Peso	2.8kg
Precio	\$219.95

Titul

Tripié STO1

Bolsa gratis con la compra
Aleación de aluminio resistente tratado al calor con cabezal panorámico



SKU #	#TISTO1*
Cabezal	3 vías
Cap. de carga	5.9kg
Altura máx.	1.8m
Sec. de patas	3
Largo plegado	76cm
Peso	2.7kg
Precio	\$119.95

JOBY™ Tripié/empuñadura flexible Gorillapod

Las patas flexibles multisegmentadas pueden adaptarse a casi todo y rotar 360° para envolver objetos.

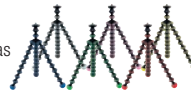

Negro/Azul #JOGBL, Negro/Gris #JOG, Negro/Verde #JOGG, Negro/Rosa #JOGP, Negro/Rojo #JOGR, Negro/Amarillo #JOGY **\$21.95**
Gorillapod Go-Go! con clip para cámara, clip ventosa y 2 clips adhesivos #JOGGG..... **\$29.95**

Tripié flexible Gorillapod para SLR

Con capacidad de carga de 794g, este modelo es ideal para una DSLR de tamaño medio con zoom moderado.



Gorillapod SLR #JOGPLSRB..... **\$39.95**
Gorillapod Focus #JOGF..... **\$99.95**

SUNPAK

Serie Mini

Ideales para trabajos de ángulo bajo o para uso sobre mesa, pared, etc., los tripiés compactos Sunkpak Serie Mini son el accesorio perfecto para viajes. Elija a partir del modelo ultracompacto plegable hasta versiones con cabezal panorámico de 3 vías o diseños de cabezal esférico.



SKU #	Plano #SUMF	Plus #SUMP	Pro Plus #SUMPP	Pro Plusin B #SUMPPBH
Cabezal	Se pliega totalmente	3 vías	3 vías	Esférico
Cap. de carga	—	—	—	1kg
Altura máx.	—	30.7cm	31cm	31.7cm
Sec. de patas	1	3	3	3
Largo plegado	12.7cm	20.5cm	20.5cm	21cm
Peso	Cabe en el bolsillo	391.2g	419.6g	348.7g
Precio	\$6.95	\$18.95	\$21.95	\$29.95

SUNPAK

Tripiés de mesa y bolsillo

Accesorio perfecto para las cámaras compactas digitales point-and-shoot actuales, los tripiés Sunpak de mesa y bolsillo lo llevan un paso más allá de la tecnología de estabilización al mantener la estabilidad de la cámara durante exposiciones más largas sin efectos borrosos.



SKU #	2002 #SUP2	2003 #SUP3	1001D #SU1001D	2020D #SU2020D
Cabezal	Esférico mini	Esférico mini	Esférico mini	3 vías Mini
Cap. de carga	—	—	—	997.9g
Altura máx.	—	24.8cm	29.2cm	41.3cm
Sec. de patas	2	3	3	3
Largo plegado	Cabe en el bolsillo	18cm	18.4cm	—
Peso	170g	189.9g	218.3g	263.7g
Precio	\$7.95	\$9.95	\$14.95	\$16.95

SUNPAK

Serie Fotografía/Video

Todos los tripiés Serie UT presentan un estilo único y una terminación distintiva color champagne. Las características incluyen cabezales panorámicos de 3 vías, brazos de traba grandes, plataformas de liberación rápida, soportes centrales para patas de metal, trabas para patas de liberación rápida y puntas de goma de alta resistencia, algunas con picos en las patas, para instalación rápida y estabilidad sólida.



SKU #	2001UT #SU2001UT	6601UT #SU6601UT	5800D #SU5800D	8001UT #SU8001UT*	9002DX #SU9002DX
Cabezal	3 vías	3 vías	3 vías	3 vías	Fluido de 3 vías
Cap. de carga	2kg	2kg	2kg	3kg	3kg
Altura máx.	1.2m	1.5m	1.5m	1.5m	1.6m
Sec. de patas	3	3	3	3	3
Largo plegado	47.8cm	57cm	—	59cm	61.7cm
Peso	1kg	1.3kg	1.4kg	1.5kg	1.7kg
Precio	\$18.95	\$27.95	\$24.95	\$34.95	\$44.95

INDURO™

Tripiés de aluminio Serie A

Los tripiés de aluminio Induro Serie A ofrecen ajustes de patas individuales, columna central reversible con resorte, agarres de patas de espuma y trabas de patas antipolvo y antihumedad.



SKU #	A014 #INA014	A114 #INA114	A214 #INA214	A314 #INA314	A414 #INA414
Cabezal	No	No	No	No	No
Cap. de carga	2.5kg	4.5kg	8kg	10kg	12kg
Altura máx.	1.4m	1.5m	1.67m	1.72m	1.85m
Sec. de patas	4	4	4	4	4
Largo plegado	46cm	48cm	53cm	58cm	61.7cm
Peso	1.2kg	1.6kg	2.2kg	2.9kg	3.5kg
Precio	\$93.00	\$119.00	\$141.00	\$181.00	\$219.00

Ultrapod Tripiés de mesa

Ultra-Pod 1 se pliega a 12.7cm y pesa solo 90.7g. Ultra-Pod 2 se pliega a 19.2cm y pesa solo 113.4g. La correa de toque rápido lo asegura a superficies irregulares.



Ultra-Pod #1 #ULUP1B..... **\$14.95**
Ultra-Pod #2 #ULUP2B..... **\$18.95**

SUNPAK Versipod II

• El Versipod se convierte en monopié o tripié en segundos.

Versipod II Combinación monopié/tripié (bronce) con cabezal esférico para 4.1kg #SUIV2BR **\$59.95**
Versipod II Cabezal MagMount #SUIV2B..... **\$79.95**



HAKUBA

Serie Compact

Esta variedad de tripiés de mesa y compactos ofrece muchas funciones y características como elección de cabezal esférico o panorámico de 3 vías, diseñado para cubrir la mayoría de situaciones de fotografía y video.



SKU #	De mesa #HATPCG	Branner #HATB*	Compact 8 #HACT8*	Branner #HATBS	S-4800 #HAS4500
Cabezal	Esférico	3 vías	3 vías	3 vías	3 vías
Cap. de carga	—	2.3kg	—	2.3kg	5.4kg
Altura máx.	28cm	1.2m	1m	1.2m	1.6m
Sec. de patas	3	5	8	5	3
Largo plegado	15cm	38cm	26cm	36cm	61.5cm
Peso	122.5g	771g	499g	816.5g	1.4kg
Precio	\$19.95	\$44.95	\$24.95	\$44.95	\$39.95

Velbon

Serie CX

Estos tripiés de tamaño estándar presentan cabezales panorámicos únicos de 2 y 3 vías y son ideales para usar con todas las videocámaras compactas, SLR, DSLR y point-and-shoot. Estos tripiés de tres secciones presentan un cabezal panorámico/vertical, columna central, soportes para patas y tubos fuertes.

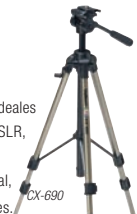

SKU #	CX-300 #VECX300	CX-444 #VECX444	CX-470 #VECX470	CX-570 #VECX570	CX-690 #VECX690
Cabezal	2 vías	3 vías	3 vías	3 vías	3 vías
Cap. de carga	2.3kg	2.3kg	4.5kg	5.4kg	7kg
Altura máx.	1.4m	1.4m	1.4m	1.5m	1.6m
Sec. de patas	3	3	3	3	3
Largo plegado	54cm	54cm	55cm	58cm	61.7cm
Peso	1kg	1.1kg	1.1kg	1.4kg	1.8kg
Precio	\$26.95	\$38.95	\$29.95	\$39.95	\$59.95

Velbon

Serie DF

Los tripiés DF (FUNCIÓN DOBLE) están diseñados para uso en fotografía y video. Los cabezales panorámicos presentan asas de control del lado izquierdo panorámica/vertical. Picos de acero con puntas de goma incluidas.



SKU #	DF-Mini #VEDFM	DF10ML #VEDF10ML	DF40 #VEDF40	DF50 #VEDF50	DF60 #VEDF60
Cabezal	Fluido de 3 vías	3 vías	3 vías	3 vías	3 vías
Cap. de carga	—	2.3kg	4.5kg	5.4kg	7kg
Altura máx.	54cm	64cm	1.4m	1.5m	1.6m
Sec. de patas	3	3	3	3	3
Largo plegado	31cm	30cm	53cm	58cm	60.5cm
Peso	0.8kg	0.6kg	1.2kg	1.4kg	1.8kg
Precio	\$34.95	\$27.95	\$29.95	\$44.95	\$49.95

Velbon

Serie Ultra

El tripié Velbon Ultra LUXISF ultracompacto y liviano incorpora un sistema único de traba de patas, lo que permite trabarlo y destrabarlo rápidamente con medio giro. El alcance de las patas independientes permite a cada pata ubicarse en diferentes ángulos, con una opción de tres ángulos configurados.



SKU #	Maxi-K #VEUML	Luxi-L #VEULL	Maxi-M #VEUML	Luxi-L #VEULL
Cabezal	3 vías	3 vías	Panorámico/vertical	Esférico
Cap. de carga	1.5kg	2kg	1.5kg	2.7kg
Altura máx.	1.5m	14cm	—	1.2m
Sec. de patas	5	5	5	5
Largo plegado	36cm	39cm	33.5cm	34cm
Peso	1kg	1.3kg	907g	953g
Precio	\$129.95	\$159.95	\$119.95	\$159.95

BENBO

Serie Trekker

Los tripiés Benbo se pueden adaptar a la mayoría de ángulos o condiciones irregulares de terreno. No existe otro tripié que sea tan increíblemente versátil. Una palanca grande cierra y abre las patas para instalación y desmontaje rápido.



No incluye cámara

	Mini	Trekker	Compact	Trekker Kit	Benbo 1
SKU #	#BEMT	#BET	#BEMK3T	#BETK	#BESK
Cabezal	No	No	No	Esférico	No
Cap. de carga	—	—	—	—	—
Altura máx.	71cm	1.5m	1.1m	1.6m	Nivel de suelo
Sec. de patas	1	2	2	2	2
Largo plegado	54.6cm	84cm	63.5cm	86.8cm	94cm
Peso	1.5kg	2kg	1.6kg	2.3kg	3.7kg
Precio	\$79.95	\$124.95	\$109.95	\$189.95	\$314.95

CULLMANN

Serie Universal doble riel

Los tripiés de doble riel para exteriores tienen patas de perfil trapezoidal avanzado y presentan una columna central neumática y asa para traslado incorporada con correa. Su cabezal es removible para ajustarse a otros accesorios 1/4-20". Para cámaras 35mm y videocámaras compactas.



Twin Rail 200

	Twin Rail 100	Twin Rail 200
SKU #	#CUTR100	#CUTR200
Cabezal	Fluido de 3 vías	Fluido de 3 vías
Cap. de carga	2.5kg	3.5kg
Altura máx.	1.5m	1.6m
Sec. de patas	3	3
Largo plegado	66cm	71cm
Peso	1.4kg	2kg
Precio	\$74.95	\$99.95

CULLMANN

Serie Alpha

Los tripiés Cullmann Serie Alpha son económicos, compactos y livianos. Presentan un cabezal panorámico/vertical de 3 vías con mecanismo de liberación rápida incorporado y su asa de control simple y larga permite operación con una mano rápida y sencilla.



1000

	1000	1500	2000	2500
SKU #	#CUA100	#CUA1500	#CUA2000	#CUA2500
Cabezal	3 vías	3 vías	3 vías	3 vías
Cap. de carga	—	—	—	—
Altura máx.	1m	1.1m	1.4m	1.65m
Sec. de patas	4	4	4	3
Largo plegado	34.8cm	35.8cm	50cm	67cm
Peso	453g	680g	1kg	1.6kg
Precio	\$26.95	\$28.95	\$32.95	\$34.95

CULLMANN

Tripiés Universal

Los tripiés Cullmann Universal son económicos, compactos y livianos. Presentan cabezal panorámico/vertical de 3 vías con mecanismo de liberación rápida incorporado y su manija de control simple y larga permite operación con una mano rápida y sencilla.



2200

	3400	3230	3150	2600	2200
SKU #	#CU3400	#CU3230	#CU3150	#CU2600	#CU2200
Cabezal	2 vías	3 vías	3 vías	3 vías	3 vías
Cap. de carga	3.5kg	3.5kg	3.5kg	3.5kg	3.5kg
Altura máx.	1.5m	1.5m	2m	1.6m	1.5m
Sec. de patas	3	3	4	3	3
Largo plegado	67.8cm	63.5cm	79cm	69cm	67cm
Peso	2.4kg	2kg	2.4kg	1.8kg	1.4kg
Precio	\$159.95	\$114.95	\$149.95	\$114.50	\$109.99

GIOTTO

Serie Aluminum

De estilo único y gran versatilidad, las patas y columnas son de tubos de aluminio sin costuras. Presenta tres posiciones de patas ajustables individuales y columna central reversible con nivel de burbuja que hacen de estos tripiés una herramienta de soporte versátil para interiores y exteriores.



MT-9360

	MT-9241	MT-9360	MT-9371	MT-9251
SKU #	#GIMT9241	#GIMT9360	#GIMT9371	#GIMT9251
Cabezal	No	No	No	No
Cap. de carga	3kg	8kg	10kg	5kg
Altura máx.	1.2m	1.6m	1.75m	1.6m
Sec. de patas	4	4	3	3
Largo plegado	48cm	58cm	74.9cm	61cm
Peso	1.2kg	2.5kg	2.9kg	1.7kg
Precio	\$109.95	\$146.95	\$211.95	\$118.95

GIOTTO

Tripiés para video/imágenes fijas

Tripié de tres secciones que incluye cabezal panorámico de tres vías con liberación y nivel de burbuja. La columna central es neumática y presenta un gancho en la parte inferior para mayor estabilidad. También incluye manija integrada.



VT-809

	VT-806	VT-808	VT-809
SKU #	#GIVT806	#GIVT808	#GIVT809
Cabezal	3 vías	3 vías	3 vías
Cap. de carga	3kg	3kg	3kg
Altura máx.	1.5m	1.5m	1.7m
Sec. de patas	3	3	3
Largo plegado	60.5cm	61cm	69cm
Peso	1.1kg	1.3kg	1.7kg
Precio	\$46.95	\$48.95	\$75.95

GIOTTO

Mini tripiés Titanium

El Giotto Q-Pod Mini-Mini tripié QA-5081 tiene patas con puntas de goma de cinco secciones y cabezal inclinado de tres vías con rosca 1/4-20" y clavija para video; se pliega en forma plana. Es suficientemente pequeño para caber en el bolsillo de una camisa y viene con estuche.



QB-2081

	QA-2081	QA-5081	QB-2081	QB-5081
SKU #	#GICOPT	#GIMOPT	#GICBPT	#GIMBPT
Cabezal	No	No	Esférico	Esférico
Cap. de carga	Point & shoot compacta, videocámara mini-DV			
Altura máx.	10.8cm	19.7cm	10.8cm	10.8cm
Sec. de patas	2	5	2	5
Largo plegado	12.7cm	9cm	12.7cm	9cm
Peso	113.4g	104.9g	113.4g	113.4g
Precio	\$16.99	\$18.99	\$15.99	\$17.99

GIOTTO

Tripiés de fibra de carbono

Tripiés sólidos, livianos y económicos. Las trabas de las patas siguen un diseño especial que hace que las patas se dañen menos a causa de material particulado como arena y tierra. Las secciones de patas presentan diseño angular y se pliegan en tres posiciones antigravo.



MTL-8350B

	MT-8350	MT-8361	MT-L8371B	MT-L8350B
SKU #	#GIMT8350	#GIMT8361	#GIMTL8371B	#GIMTL8350B
Cabezal	No	No	No	No
Cap. de carga	7kg	10kg	10kg	5kg
Altura máx.	1.5m	1.6m	1.7m	1.5m
Sec. de patas	4	4	3	4
Largo plegado	51cm	68cm	73cm	52cm
Peso	1.8kg	2.3kg	2kg	1.6kg
Precio	\$347.95	\$336.99	\$441.95	\$334.95

ESPECIALES



Tripié de fibra de carbono de 4 secciones con cabezal esférico

GK2580TQR
#GIGK2580TQR

Precio normal **\$874⁹⁵**

Ahorro instantáneo **\$75⁰⁰**

Precio final
\$799⁹⁵



Distribuido por **bogen**

Manfrotto

Tripié de 3 secciones con cabezal esférico 322RC2 y estuche acolchado MBAG80

055XPROB,322K
#B0055XPB322

Precio normal **\$374⁹⁵**

Ahorro instantáneo **\$45⁰⁰**

Precio final
\$329⁹⁵



Distribuido por **bogen**

Manfrotto

Tripié con patas para 7kg

055XPROB
#B0055XPB322

Precio normal **\$179⁹⁵**

Ahorro instantáneo **\$20⁰⁰**

Precio final
\$159⁹⁵



Tripiés y accesorios

0800-222-0045 Argentina 001-866-806-9068 México

Manfrotto
Serie 190CX
Distribuido por **bogen**

Reembolso \$50

Reembolso \$50 con envío del cupón con la compra de cabezal y tripié 190CX o 055CX Manfrotto. ¡Venice el 31/1/2010!

Ampliación de la popular serie 190X, la 190CX mejora diseño y funcionamiento al combinar fibra de carbono y magnesio en un tripié liviano y robusto, todo un Manfrotto.

- Tubos de patas de fibra de carbono de pultrusión (hilado) y columna central
- Fundición de magnesio (solo CXPro3 y Pro4)
- Columna central QuickFlip 90 (horizontal o vertical)
- Trabes de patas de giro rápido y ergonómicas
- Cuatro posiciones de ángulo de patas (25, 46, 66 y 88°)
- 190CX3 posee columna central de aluminio y fundición de aluminio

	190CX3	190CXPRO3	190CXPRO4
SKU #	#B0190CX3	#B0190CXPRO3	#B0190CXPRO4
Cabezal	No	No	No
Cap. de carga	5kg	5kg	5kg
Altura máx.	1.5m	1.5m	1.5m
Sec. de patas	3	3	4
Largo plegado	55cm	58cm	50cm
Peso	1.3kg	1.3kg	1.3kg
Precio	\$249.95	\$299.95	\$324.95

Manfrotto
Serie 055CX
Distribuido por **bogen**

Similar en diseño a la serie 190CX, la 055CX ofrece una solución más alta y más fuerte con mayor capacidad de carga máxima.

- Tubos de patas de fibra de carbono de pultrusión (hilado) y columna central
- Fundición de magnesio (solo CXPro3 y Pro4)
- Columna central QuickFlip 90 (horizontal o vertical)
- Trabes de patas de giro rápido ergonómicas
- Cuatro posiciones de ángulo de patas (25, 46, 66 y 88°)
- 055CX3 posee columna central de aluminio y fundición de aluminio

	055CX3	055CXPRO3	055CXPRO4
SKU #	#B0055CX3	#B0055CXPRO3	#B0055CXPRO4
Cabezal	No	No	No
Cap. de carga	8kg	8kg	8kg
Altura máx.	1.8m	1.8m	1.7m
Sec. de patas	3	3	4
Largo plegado	61.5cm	65cm	55cm
Peso	1.8kg	1.6kg	1.7kg
Precio	\$349.95	\$399.95	\$419.95

Manfrotto
Neotec
Distribuido por **bogen**

Sin tornillos, tuercas ni palancas que ajustar. Solo extiende las patas y estas se traban automáticamente. Se pliega al pulsar un botón. Aluminio



	458B
SKU #	#B00458B
Cabezal	No
Cap. de carga	8kg
Altura máx.	1.6m
Sec. de patas	3
Largo plegado	64cm
Peso	2.4kg
Precio	\$364.95

Manfrotto
Serie digital "Modo"
Distribuido por **bogen**

Simple, resistente y fácil de usar. Combinaciones "todo en uno" de cabezal/patas con construcción de metal y palanca rápida de traba de patas. Disponibles con cabezal esférico o de 3 vías. Mecanismo de liberación rápida. Incluye bolso.



	Modo Mini 785SHB	Modo Maxi 785B
SKU #	#B0785SHB	#B0785B
Cabezal	Cabezal esf. con emp. pistola	Cabezal esf. con emp. pistola
Cap. de carga	1kg	1kg
Altura máx.	1.1m	1.5m
Sec. de patas	5	5
Largo plegado	36cm	43.4cm
Peso	862g	953g
Precio	\$59.95	\$59.95

Manfrotto
Serie M-Y
Distribuido por **bogen**

Tripiés compactos y livianos de la línea Manfrotto. Diseñados para fotógrafos que usan cámaras livianas DSLR, compactas y puente.

Pequeño, portátil, compacto y confiable, combinación tripié + cabezal perfecta. Disponible en dos tamaños distintos con diferentes cargas útiles, equipado con dos cabezales: cabezal de tres vías o esférico.



	7321YB	7322YB	7322YSHB	7301YB	7302YB	7303YB
SKU #	#B07321YB	#B0322YB	#B07322YSHB	#B07301YB	#B07302YB	#B07302YB
Cabezal	Esférico	Esférico	Esférico	3 vías	Esférico	Esférico
Cap. de carga	2.5kg	2kg	2kg	3.5kg	3.5kg	3.5kg
Altura máx.	1.4m	1.4m	1.2m	1.4m	1.4m	1.4m
Sec. de patas	4	4	4	4	4	4
Largo plegado	49cm	48cm	42cm	50cm	50cm	49cm
Peso	1.2kg	1.1kg	1kg	1.6kg	1.4kg	1.3kg
Precio	\$104.95	\$94.95	\$94.95	\$129.95	\$121.95	\$114.95

Manfrotto
Serie 190X
Distribuido por **bogen**

Fundición mejorada que reduce el peso sin comprometer fuerza y estabilidad. Posee ajuste independiente de ángulo de patas, trabas de patas de giro rápido (excepto XDB) y construcción de metal. XB tiene adaptado de ángulo bajo, XProB viene con columna central de giro rápido vertical/horizontal.



	190XDB	190XB	190XPROB
SKU #	#B0190XDB	#B0190XB	#B0190XPROB
Cabezal	No	No	No
Cap. de carga	5kg	5kg	5kg
Altura máx.	1.5m	1.5m	1.5m
Sec. de patas	3	3	3
Largo plegado	53cm	53cm	57cm
Peso	1.6kg	1.8kg	1.8kg
Precio	\$98.95	\$129.95	\$159.95

Manfrotto
Serie 055X
Distribuido por **bogen**

Similar en diseño y características a la serie 190X pero con mayor altura de operación y máx. cap. de carga. 055XB tiene un adaptador de ángulo bajo, 055XProB viene con columna central de giro rápido vertical/horizontal.



	055XDB	055XB	055XPROB	055XWNB
SKU #	#B0055XDB	#B0055XB	#B0055XPROB	#B0055XWNB
Cabezal	No	No	No	No
Cap. de carga	7kg	7kg	7kg	7kg
Altura máx.	1.8m	1.8m	1.8m	1.8m
Sec. de patas	3	3	3	3
Largo plegado	61cm	61cm	65cm	64.5cm
Peso	2.1kg	2.3kg	2.4kg	2.4kg
Precio	\$134.95	\$159.95	\$174.95	\$189.95

Manfrotto
Serie de engranados Studio Pro
Distribuido por **bogen**

Los tripiés más altos y fuertes de la línea Manfrotto brindan una plataforma segura y estable para una variedad de aplicaciones de estudio y campo. 058B posee sistema de traba automática similar al del tripié NeoTec.



	Tríman 028B	Triaút 058B	161MK2B	475B
SKU #	#B0028B	#B0058B	#B0161MK2B	#B0475B
Cabezal	No	No	No	No
Cap. de carga	12kg	12kg	20kg	12kg
Altura máx.	2.3m	2.2m	2.7m	1.9m
Sec. de patas	2	2	3	3
Largo plegado	82cm	94cm	105cm	80cm
Peso	4.1kg	6.2kg	7.9kg	4.3kg
Precio	\$259.95	\$344.95	\$484.95	\$294.95

BENRO

Tripiés de fibra de carbono

Los tripiés de fibra de carbono BENRO son tripiés sólidos y de alta calidad con tecnología de fibra de carbono de 8 capas de segunda generación para la construcción de sus patas.

Este tubo 8x es 60% más fuerte en general que los tripiés de fibra de carbono convencionales. Para las partes fundidas se usa magnesio. A pesar de su poco peso, el magnesio es más rígido que el aluminio, y tiene la misma fuerza por volumen.



	C-068M8	C-069M8	C-168M8	C-169M8	C-268M8	C-269M8
SKU #	#BEC068M8	#BEC069M8	#BEC168M8	#BEC169M8	#BEC268M8	#BEC269M8
Cabezal	No	No	No	No	No	No
Cap. de carga	6kg	6kg	8kg	8kg	12kg	12kg
Altura máx.	1.3m	1.4m	1.4m	1.5m	1.5m	1.5m
Sec. de patas	4	4	4	4	4	4
Largo plegado	46.5cm	34cm	37.6cm	35.6cm	41cm	38cm
Peso	648.6g	771g	1kg	1kg	1.3kg	1.2kg
Precio	\$284.95	\$297.95	\$321.95	\$333.95	\$368.95	\$380.95

BENRO

Tripiés de aluminio Travel Angel

Tripiés de calidad profesional que usan una liviana aleación de aluminio de gran rigidez con espesor de pared de 1.5mm. Además, para todas las partes fundidas se usa magnesio. A pesar de su poco peso, el magnesio es más rígido que el aluminio, y tiene la misma fuerza por volumen.

El tripié incluye funciones completas y está maquinado con precisión para ofrecer la calidad y fuerza que exigen los fotógrafos profesionales.



	A-068M8	A-069M8	A-169M8	A-269M8
SKU #	#BEA068M8BH00	#BEA069M8BH00	#BEA169M8BH0	#BEA269M8BH1
Cabezal	BH-00 esférico	BH-00 esférico	BH-0 esférico	BH-1 esférico
Cap. de carga	2kg	2kg	4kg	6kg
Altura máx.	1.3m	1.4m	1.5m	1.6m
Sec. de patas	4	5	5	5
Largo plegado	38.6cm	37cm	39cm	41cm
Peso	1.1kg	1.1kg	1.5kg	1.8kg
Precio	\$143.00	\$147.00	\$170.00	\$190.00

GITZO

Serie Systematic Carbon 6x

Tubos 100% de fibra de carbono de pultrusión (hilado) de seis capas, trabas "G Lock", 3 posiciones de ángulo de patas. El diseño modular permite la adición de columnas centrales, bases de nivelación e inserción de video y otros accesorios.



	GT3531S	GT3541LS	GT5541LS	GT5561SGT
SKU #	#GIT3531S	#GIT3541LS	#GIT5541LS	#GIT5561SGT
Cabezal	No	No	No	No
Cap. de carga	18kg	18kg	25kg	25kg
Altura máx.	1.3m	1.5m	1.5m	2.6m
Sec. de patas	3	4	4	6
Largo plegado	61cm	55cm	60cm	71cm
Peso	1.7kg	1.7kg	2.9kg	3.4kg
Precio	\$624.95	\$699.95	\$899.95	\$1,199.95

GITZO

Vintage

Completo trípí de aluminio Serie 2, apto para sistemas SLR con lente hasta 200mm en cualquier condición.



	GK2380VQR
SKU #	#GK2380VQR
Cabezal	Esférico
Cap. de carga	6kg
Altura máx.	1.1m
Sec. de patas	4
Largo plegado	53cm
Peso	2.3kg
Precio	875.00

GITZO

Kit Ocean Traveller

Cabezal esférico de acero inoxidable y 6 patas de carbono Válvula de purga en las patas expelie el agua del tubo.



	GK15810T
SKU #	#GK15810T
Cabezal	Esférico
Cap. de carga	4kg
Altura máx.	1.2m
Sec. de patas	4
Largo plegado	43cm
Peso	1.4kg
Precio	1125.00

GITZO

Serie Explorer

Tubos 100% de fibra de carbono de pultrusión (hilado) de seis capas, trabas "G Lock". Patas y columna central. Se puede trabar en varios ángulos, lo que lo hace el trípí perfecto para campo. Disponible en aluminio y basalto.



	GT2330EX	GT2531EX	GT2541EX
SKU #	#GIT2330EX	#GIT2531EX	#GIT2541EX
Cabezal	No	No	No
Cap. de carga	9kg	12kg	12kg
Altura máx.	1.6m	1.7m	1.6m
Sec. de patas	3	3	4
Largo plegado	64cm	64cm	54cm
Peso	2.4kg	1.9kg	1.9kg
Precio	\$359.95	\$599.95	\$649.95

GITZO

Serie de nivelación "LVL"

Capacidad de nivelación de 15 grados en la columna central. Nivel de burbuja debajo de la columna. Trabas "G Lock" y conjunto de nivel de suelo. Disponible con patas de carbono 6x y fibra de basalto.



	GT2531LVL	GT2540LVL	GT2941LVL
SKU #	#GIT2531LVL	#GIT2540LVL	#GIT2941LVL
Cabezal	No	No	No
Cap. de carga	12kg	12kg	10kg
Altura máx.	1.6m	1.7m	1.8m
Sec. de patas	3	4	4
Largo plegado	64cm	61cm	66cm
Peso	1.6kg	1.7kg	1.9kg
Precio	\$724.95	\$799.95	\$499.95

GITZO

Serie Traveller 2

Diseño único de plegado hacia arriba conforma una unidad extremadamente compacta. Patas 100% de fibra de carbono de 6 capas.



	GT1550T
SKU #	#GIGK2580TOR
Cabezal	Esférico
Cap. de carga	7kg
Altura máx.	1.3m
Sec. de patas	4
Largo plegado	43cm
Peso	1.7kg
Precio	875.00

GITZO

Aluminio

Fundición superior de polímero y columna central de basalto lo hacen uno de los trípíes de aluminio más livianos y fuertes del mercado.



	GT2331
SKU #	#GIT2331
Cabezal	No
Cap. de carga	9kg
Altura máx.	1.6m
Sec. de patas	3
Largo plegado	63cm
Peso	1.8kg
Precio	\$349.95

GITZO

Serie Mountaineer Carbon 6x

Los trípíes más fuertes, livianos y rígidos del mercado. Tubos 100% de fibra de carbono de pultrusión (hilado) de seis capas, trabas "G Lock", 3 posiciones de ángulo de patas y conjunto de nivel de suelo. Disponible desde Serie 00 a Serie 3.



	GT1531	GT2541	GT2542L	GT3541	GT3541L
SKU #	#GIT1531	#GIT2541	#GIT2542L	#GIT3541	#GIT3541L
Cabezal	No	No	No	No	No
Cap. de carga	8kg	12kg	12kg	18kg	18kg
Altura máx.	1.5m	1.5m	1.8m	1.6m	1.8m
Sec. de patas	3	4	4	4	4
Largo plegado	62cm	56cm	61cm	55cm	60cm
Peso	1.1kg	1.4kg	1.4kg	2kg	2.1kg
Precio	\$524.95	\$524.95	\$724.95	\$749.95	\$824.95

SLIK

Serie Mini

- Pequeño, económico, fácil de usar y transportar
- Patas extensibles para mayor estabilidad
- Ventosa en columna central
- Cabezal panorámico o esférico disponible



	Mini	Mini Pro III	Mini Pro V
SKU #	#SLMT	#SLMP3	#SLMP5
Cabezal	Pan.	Esf.	Pan.
Cap. de carga	1.2kg	1.2kg	1.2kg
Altura máx.	21cm	21cm	21cm
Sec. de patas	2	2	2
Largo plegado	20cm	20cm	20cm
Peso	320g	340g	340g
Precio	\$21.95	\$29.95	\$24.95

SLIK

Serie Sprint II

Lleve un trípí tamaño completo en su próximo viaje. La serie de trípíes SLIK SPRINT II es de fácil transporte; algunos pesan menos de 1kg. Plegados, tienen menos de 50cm pero se extienden a nivel de vista armados. Lleve uno en su maleta, para eso fueron diseñados.



	Pro II GM	Pro II	Pro II Ball	Mini II	Pro EZ
SKU #	#611865	#611863	#611849	#611806	#611845
Cabezal	3 vías	3 vías	Esférico	Esférico	2 vías
Cap. de carga	2kg	2kg	2kg	2kg	2kg
Altura máx.	1.6m	1.6m	1.6m	1.1m	1.6m
Sec. de patas	4	4	4	4	4
Largo plegado	47cm	47cm	47cm	35cm	48.5cm
Peso	1.1kg	1.1kg	939g	780.2g	1.3kg
Precio	\$94.95	\$94.95	\$89.95	\$78.95	\$104.95

SLIK

Serie Pro de fibra de carbono

La fibra de carbono SLIK multicapa es 40% más liviana que el aluminio estándar pero muy fuerte y rígida. Los trípíes PRO CF son muy livianos; algunos pesan 1.6kg o menos, lo que los hace perfectos para caminatas y viajes mochileros.



	614 CF	713 CF	714 CFII	813 CFII	814 CFII
SKU #	#SLP614	#SLP713	#SLP714CF2	#SLP813CF2	#SLP814CF2
Cabezal	No	No	No	No	No
Cap. de carga	3kg	5.4kg	4.5kg	5.4kg	5.4kg
Altura máx.	1.6m	1.7m	1.6m	1.6m	1.5m
Sec. de patas	4	3	3	3	4
Largo plegado	46cm	57cm	46cm	64cm	53cm
Peso	862g	1.4kg	1.4kg	1.6kg	1.6kg
Precio	\$249.95	\$239.95	\$269.95	\$274.95	\$299.95

SLIK

Serie DX Pro

La exclusiva y superliviana aleación AMT de SLIK contiene aluminio, magnesio y titanio y ofrece mayor dureza por rendimiento de peso que uno de aluminio estándar a un precio mucho menor. Accesorios totalmente metálicos, trabas de liberación rápida y patas multiángulo.



	300DX	400DX	500DX	700DX
SKU #	#SL300DX	#SL400DX	#SL500DXP	#SL700DX
Cabezal	3 vías	3 vías	3 vías	3 vías
Cap. de carga	5kg	4.5kg	4.5kg	6.8kg
Altura máx.	1.5m	1.5m	1.6m	1.9m
Sec. de patas	3	3	3	3
Largo plegado	66cm	65cm	70cm	76cm
Peso	2.6kg	2.5kg	2.5kg	3.2kg
Precio	\$109.95	\$129.95	\$139.95	\$139.95

SLIK

Serie Universal

Livianos y económicos, el diseño de estos trípíes los hace ideales para fotografía o uso. Todos los trípíes SLIK serie U tienen trabas de liberación rápida para armado rápido y fácil. También tienen sistema de liberación rápida para hacer que el montaje de la cámara sea fácil y rápido.



	F630	F740	U8000	U9000	U212 Dlx
SKU #	#SLF630	#SLF740	#SLU8000	#SLU9000	#SLU212
Cabezal	3 vías	3 vías	3 vías	3 vías	3 vías
Cap. de carga	1.6kg	1.6kg	2kg	2kg	2.5kg
Altura máx.	1.5m	1.5m	1.5m	1.5m	1.6m
Sec. de patas	3	3	3	3	3
Largo plegado	56cm	53cm	59cm	59cm	66cm
Peso	1.3kg	1.5kg	1.5kg	1.6kg	2.5kg
Precio	\$34.95	\$44.95	\$44.95	\$44.95	\$129.95

SLIK

Serie DX Pro

La exclusiva y superliviana aleación AMT de SLIK contiene aluminio, magnesio y titanio y ofrece mayor dureza por rendimiento de peso que uno de aluminio estándar a un precio mucho menor. Accesorios totalmente metálicos, trabas de liberación rápida y patas multiángulo.



	Pro 330DX	Pro 340DX	Pro 580DX	Pro 780DX
SKU #	#SLP330DXB	#SLP340DXS	#SLP580DXB	#SLP780DXB
Cabezal	3 vías	3 vías	3 vías	3 vías
Cap. de carga	4kg	4kg	5.4kg	6.8kg
Altura máx.	1.6m	1.5m	1.6m	2m
Sec. de patas	3	4	3	3
Largo plegado	60cm	49cm	69cm	82cm
Peso	1.6kg	1.6kg	2.5kg	3.2kg
Precio	\$99.95	\$109.95	\$199.95	\$229.95

CABEZALES ESFÉRICOS

Los cabezales esféricos brindan a su tripié óptima flexibilidad ya que permiten el movimiento en todos los ejes al mismo tiempo con un solo mecanismo de traba. El enfoque y la nivelación se pueden hacer con un solo movimiento, lo que sería imposible con un cabezal panorámico/vertical. Esto los hace más rápidos de usar.



Acratech

Ultimate 10.4cm. #ACUBHQPKRLLDP \$299.95
V2 10.8cm. #ACV2BH \$329.95
GV2 c/cab. card. 10.8cm #ACGV2BHB \$289.95
GV2 c/cab. card. 10.8cm #ACGV2BHQRLD \$369.95
GV2 con QR y pasador 10.8cm. #ACGV2BHQRPD \$349.95

Arca-Swiss

Monoball Z1 SP (pan. simple)
Quick Set. 10.2cm. #ARZ1 \$394.80
Flip Lock. 10.2cm. #ARZ1SPQSPFL \$412.80
Rosca 1/4"-20. 10.2cm #ARZ1SP.25 \$367.20
Rosca 3/8"-10.2cm. #ARZ1SP.375 \$367.20
Monoball Z1 DP (pan. doble)
Quick Set 12cm. #ARZ1DPQSP \$456.95
Flip Lock. 10.2cm. #ARZ1DPQSPFL \$472.00

Benro

BH-00M con QR7.9cm #BEBHQRO0 37.00
BH-0-M con QR8.6cm #BEBHQRO 45.00
BH-1-M con QR9.4cm #BEBHQ1 57.00
BH-2-M con QR10.2cm #BEBHQ2 68.00
HD-18 3 vías. 9.4cm. #BEBHQ2 73.00
HD-28 con QR10.4cm. #BEHD28 92.00
HD-38 3 vías. 13.2cm. #BEHD28 117.00

Manfrotto Distribuido por Bogen

468MG Hidrostático estándar 13cm. #BO468MG \$234.95
con RC0 13.5cm. #BO468MGRC0 \$269.95
con RC2 12cm. #BO468MGRC2 \$244.95
con RC3 12cm. #BO468MGRC3 \$279.95
con RC4 12cm. #BO468MGRC4 \$274.95
con RC5 12cm. #BO468MGRC5 \$279.95
482 Micro 5.8cm. #BO482 \$34.95
484 Mini 7.6cm. #BO484 \$44.95
con RC2 9.4cm. #BO484RC2 \$59.95
486 Compacto 9.1cm. #BO486 \$59.95
con RC2 9.9cm. #BO486RC2 \$69.95
488 Midi 11.2cm. #BO488 \$89.95
con RC0 13.5cm. #BO488RC0 \$109.95
con RC2 10.9cm. #BO488RC2 \$109.95
con RC4 11.4cm. #BO488RC4 \$114.95
490 Maxi 14cm. #BO490 \$179.95
con RC4 13.7cm. #BO490RC4 \$199.95

Giotto

MH-1000-652 con MH-652 QR Grande 12.2cm #GIMH1000652 \$114.95
MH-1004 Mini. 6.1cm. #GIMH1004 \$4.95
MH-1300 Pro II con MH-652 QR Grande 11.2cm #GIMH1300657 \$164.95
MH-1301 Pro II con MH-656 QR Grande 10.4cm #GIMH1301656 \$144.95
MH-1302 Pro II con MH-655 QR Grande 9.4cm #GIMH1302655 \$129.95
MH-1304 Pro II con MH-110C Mini 5.3cm #GIMH1302655 \$19.99
H7001 con QR10.9cm. #GIM7001Mfr \$64.95

CABEZALES CARDÁNICOS

Los cabezales cardánicos brindan el soporte ideal para ópticas telefoto largas y pesadas que se usan en fotografía de naturaleza. Más que apoyar su cámara y lente en el tripié, este tipo de mecanismo mantiene el equipo suspendido, lo que lo hace más fácil de maniobrar a la vez que disminuye las vibraciones.



Wimberley

WH200 con QR #WITHQRQ \$594.95
Arca Sidekick Adaptador cabezal esférico a cardánico #WISKA 249.95
Extensión plamp 30cm. #WIP1E 5.95
Brazo articulado plamp #WIPAA 36.95

Jobu Design

Black Widow
BWG-JR Junior #JOTHBWGJR \$249.95
BWG-LT Liviano #JOTHBWGLW \$399.95
BWG-HD Resistente #JOTHBWGHD \$469.95

CABEZALES ENGRANADOS

Los cabezales engranados están diseñados para uso en estudio y ofrecen encuadres de precisión milimétrica y soporte ultraseguro con mayor capacidad de carga. Ofrecen movimiento en tres direcciones: panorámico, vertical y horizontal.



Manfrotto Distribuido por Bogen
con liberación rápida
16cm #BO400 \$679.95
405 Pro con QR
16cm #BO405 \$384.95
410 Junior con QR
13cm #BO410 \$209.95

CABEZALES DE EMPUÑADURA

Los cabezales de empuñadura ofrecen la versatilidad de uno esférico con verdadero control ergonómico. El diseño del asa incorpora una palanca de traba esférica. La acción de quitar la mano del asa traba el cabezal, por lo que estará listo para disparar sin tener que ajustar la perilla.



Manfrotto Distribuido por Bogen

322RC2 Horizontal 10cm. #BO322RC2 \$124.95
222 Grip Action 24cm. #BO222 \$99.95
Slik
AF-1100E con QR 12cm. #SLAF1100E \$89.95
AF-2100 Emp. pistola 13cm. #SLAF2100 \$99.95

Sunpak

Emp. pistola con QR ... 13cm. #SUPGQR... \$42.95

CABEZALES PANORÁMICOS 3 VÍAS

Los cabezales panorámicos/verticales de 3 vías poseen controles de traba y movimiento rotacional independiente en cada eje. El balanceo panorámico frontal y lateral permite ajuste preciso de encuadre.



Manfrotto Distribuido por Bogen

056 3D Junior 9.9cm. #BO056 \$34.95
229 3D Pro 16cm. #BO234 \$204.95
160 Resistente 14cm. #BO160 \$184.95
460MG 3D Magnesio 10cm. #BO460MG \$99.95
391RC2 Cabezal pan./vert. #BO391RC2 \$59.95
804RC2 con QR 13cm. #BO804RC2 \$69.95
808RC4 con QR 15cm. #BO808RC4 \$134.95

Gitzo 3D bajo perfil

G1570M Magnesio 10cm. #GIG1570M \$278.95
G2270M Magnesio 9.9cm. #GIG2270M \$288.95
G2271M Magnesio 9.9cm. #GIG2271M \$281.95
G2272M Magnesio 9.4cm. #GIG2272M \$306.95

Velbon

PH-157 pan./vert. 9.7cm. #VEPH157 \$27.95
PH-157Q con QR 11cm. #VEPH157Q \$37.95

CABEZALES PANORÁMICOS 2 VÍAS

Los cabezales panorámicos de 2 vías son ideales porque mantienen movimientos de cámara suaves y controlados. Ofrecen un rango de sistema de fricción y contrabalanceo para regular el desplazamiento de peso de equipos pesados.



Manfrotto Distribuido por Bogen

128LP Micro 11cm. #BO128LP \$74.95
128RC Micro QR (Negro) 11cm. #BO128RC \$84.95
700RC2 Mini con RC2 QR 9.7cm. #BO700RC2 \$84.95
701RC2 con RC2 QR 10cm. #BO701RC2 \$114.95

Velbon

PH-368 con liberación rápida. #VEPH368. \$34.95

CABEZALES FLUIDOS DE VIDEO

Los cabezales fluidos de video están diseñados para soportar los equipos de video más nuevos, incluso Mini DV y videocámaras DVCAM grado prosumer/profesional. También se pueden usar efectivamente con teleobjetivos largos.



Manfrotto Distribuido por Bogen

701HDV Pro 9.4cm. #BO701HDV \$124.95
501HDV Pro 11.4cm. #BO501HDV \$181.95
503HDV Pro 11cm. #BO503HDV \$344.95
516 Pro 15cm. #BO516 \$564.95
519 Pro 15cm. #BO519 \$894.95
526 Pro 15cm. #BO526 \$1,249.95

Gitzo

G1380 Aluminio 8.1cm. #GIG1380 \$1,005.95
G2180 Aluminio 8.6cm. #GIG2180 \$2,489.95
G2380 Aluminio 13.5cm. #GIG2380 \$251.95

Davis & Sanford

FXG10 Foto/Video 10.2cm. #DAFG10 \$69.95
FM18 #DAFM18 \$102.95
V12 10.2cm. #DAV12 \$82.50

Slik

5040F-II con liberación rápida #SL5040F2H \$64.95

OP TECH USA Funda para cabezal cardánico

La forma ideal de proteger la mayoría de los cabezales cardánicos de impactos, polvo y humedad.
Neopreno negro #OPGHB \$19.95

Estuche para cabezal cardánico

Estuche ideal para la mayoría de los cabezales cardánicos, incluso Wimberley y Jobu.
Negro #LELCGPBK \$19.99
Camuflaje digital #LELCGPDG, Verde oscuro #LELCGPGF, Hardwoods Snow #LELCGPN, Realtree Max4 HD #LELCGPM4 \$24.99

Fundas Wimberley

Agreden protección contra rayas y golpes. Disimulan la forma, haciéndolos menos notorio para los animales. Fabricación en neopreno de celda cerrada.
Estilos de camuflaje:
Verde oscuro, Camuflaje digital, Hardwoods Snow o Realtree Max4 HD
Sidekick Negro. \$19.99 Camuflaje \$24.99
WH-101 Negro. \$34.99 Camuflaje \$39.99
WH-200 Negro. \$34.99 Camuflaje \$39.99

Monopiés 

Fabricado principalmente de aleación de aluminio, la construcción totalmente metálica ofrece solidez y confianza y puede soportar cargas hasta 15kg.



BENBO
Los monopiés Benbo vienen con montaje de inclinación de 180° para ubicar la cámara sin un cabezal esférico.

SUNPAK
Posee cabezal panorámico de 3 vías, plataforma de liberación rápida y nivel de burbuja y clavija de índice de video incluido.

Benro
Pértiga para montura manual de cámara que permite fotografiarse a sí mismo con amigos y familia.

	MM9160	MM9180	Pocket Pod 10	Trekker	EZEE Pod	Deluxe	Pro
SKU #	#GIMP5	#GIMP570	#HAMP10*	#BEMPT	#SUEZEE	#QUQPD	#QUQPP
Cap. de carga	15kg	15kg	—	—	1.5kg	297.7g	297.7g
Altura máx.	1.6m	1.8m	1.4m	1.6m	1.6m	—	—
Largo plegado	48cm	52cm	25cm	89cm	58cm	19.1cm	19.1cm
Peso	590g	820g	570g	600g	770g	99.2g	99.2g
Precio	68.99	77.99	28.95	37.95	31.29	24.95	31.95

BENRO Monopiés de fibra de carbono

Los monopiés de fibra de carbono serie Benro C son más livianos, más fuertes y de rendimiento profesional. Tecnología de tubo de fibra de carbono de 8 capas de 2° generación.

	MC-91MB	MC-96MB	MC-98MB
SKU #	#BEMC91M8	#BEMC96M8	#BEMC98M8
Cap. de carga	18kg	20kg	25kg
Alt. máx.	1.6m	1.7m	1.9m
Largo plegado	53.6cm	56.4cm	54.1cm
Peso	589.7g	725.7g	771.1g
Precio	128.00	140.00	166.00

GITZO

Monopiés

Con la misma tecnología de los tripiés para montañistas, tubos de carbono 6X y trabas de patas "G Lock".



 Monopiés

Monopiés que ofrecen rendimiento, características y apariencia profesional. Hechos de aleación de aluminio, la construcción completamente de metal brinda sensación de solidez y confianza. Las superficies se pulen dos veces para que las secciones se traben con firmeza y se puedan liberar rápidamente.

	GM2561T	GM3551	GM5541	MV-825	MM-9160	MM-9170	MM-9180	MM-9750	MM-9780
SKU #	#GIGM2561T	#GIGM3551	#GIGM5541	#GIMP3	#GIMP5	#GIMP466	#GIMP570	#GIMM9750	#GIMM9780
Cap. de carga	4.5kg	17kg	25kg	3kg	15kg	15kg	15kg	5kg	15kg
Altura máx.	1.4m	1.9m	1.6m	1.5m	1.6m	1.7m	1.8m	1.5m	1.8m
Largo plegado	36cm	54cm	55cm	56cm	48.3cm	56cm	52cm	51.3cm	52.8cm
Peso	330g	640g	860g	340.2g	589.7g	771.1g	816.5g	499g	635g
Precio	\$249.95	\$299.95	\$339.95	47.99	68.99	69.95	77.99	39.95	51.99

TrekTech

Monopiés

Combinación de vara liviana de altura ajustable para caminatas y excursiones y tripié con cabezal esférico magnético de liberación rápida.

	T-Pod Mini	XL	Go
SKU #	#TRTPMS	#TRTPXL	#TRTPGOM
Cap. de carga	4.1kg	6.1kg	4.1kg
Altura máx.	34cm	1.6m	1.6m
Altura mín.	—	1.1m	1.2m
Peso	367.4g	499g	850g
Precio	34.95	349.95	179.95

Manfrotto Distribuido por **bogen**

Monopiés para fotografía

Útiles cuando no se puede instalar un tripié completo. Ideal para ciudades, estadios y eventos deportivos atestados, un bote o cuando sale a caminar. Para estabilizar el disparo telefoto o simplemente darle un respiro a sus brazos y cuello.

	334B Automático	776B Digi 3 secciones	679B Compacto	680B Profesional	681B Autoportante	682B Neotec Pro	685B Magfiber	694CX Magfiber	695CX Magfiber	790B Modo
SKU #	#B0334B	#B0776YB	#B0679B	#B0680B	#B0681B	#B0682B	#B0685B	#B0694CX	#B0695CX	#B0790B
Cap. de carga	8kg	4.5kg	10kg	10kg	12kg	12kg	8kg	5kg	5kg	1kg
Altura máx.	1.7m	1.5m	1.6m	1.5m	1.6m	1.7m	1.7m	1.6m	1.6m	1.5m
Largo plegado	68cm	48cm	64cm	51cm	67cm	74cm	75cm	53cm	46cm	39cm
Peso	500g	400g	600g	820g	770g	1.1kg	770g	590g	620g	290g
Precio	\$94.95	\$37.95	\$44.95	\$59.95	\$54.95	\$109.95	\$144.95	\$179.95	\$209.95	\$32.95

Manfrotto Distribuido por **bogen**

Monopiés para video

Diseñados específicamente para aplicaciones de video. Los modelos 560B y 561B poseen un cartucho en la base que brinda una panorámica fluida.

	559B	560B	561B
SKU #	#B0559B	#B0560B	#B0561B
Cap. de carga	4.5kg	2kg	4kg
Altura máx.	1.6m	1.7m	2m
Largo plegado	55cm	62cm	76cm
Peso	1.2kg	680g	2kg
Precio	\$89.95	\$149.95	\$249.95



- Manfrotto** Distribuido por Bogen
- MBAGD Bolso Air Mini (sin protección) #B0MBAGD **14.95**
 - MBAG80P Acolchado hasta 80cm #B0MBAG80P **79.95**
 - MBAG90P Acolchado hasta 89.9cm #B0MBAG90P **99.95**
 - 64cm Negro #B03279B **\$39.95**
 - 69cm #B0MBAG70 **\$38.95**
 - 81cm #B0MBAG80 **\$49.95**
 - 89cm Negro #B03280B **\$46.95**
 - 1.1m Negro #B03281BLK **\$56.95**
 - Bolso tripié acolchado 81cm #B0MBAG80P **\$79.95**
 - Bolso tripié acolchado 89cm #B0MBAG90P **\$99.95**
 - Bolso para tripié acolchado 99cm #B0MBAG100P **114.95**
 - Bolso para tripié acolchado 1.2m #B0MBAG120P **124.95**

ESTUCHE PARA TRIPIÉ

- Benbo**
 - Estuche para tripié Trekker #BETCT **\$20.95**
 - Estuche para tripié 1 #BETC1 **\$24.95**
 - Estuche para tripié 2 #BETC2 **\$27.95**
- Domke**
 - Bolso tripié F-427 69cm Negro #DOF427 **38.95**
 - Bolso tripié F-432 81cm Negro #DOF432 **45.95**
 - Bolso tripié F-440 1m Negro #DOF440B **47.95**
- Giotto**
 - AA1251 Bolso acolchado h/56cm #GIAA1251 **27.50**
 - AA1252 Bolso acolchado h/71cm #GIAA1252 **37.95**
 - AA1253 Bolso acolchado h/84cm #GIAA1253 **42.50**
 - AA1254 Bolso acolchado h/79cm #GIAA1254 **53.95**
- Gitzo**
 - GC2400V Bolso estilo vintage #GIGC2400Vmr **159.00**
 - Bolso acolchado GE11P Serie 1 #GIGE11P **\$99.95**
 - Bolso acolchado GE13P Serie 3 #GIGE13P **\$158.95**
- Hakuba**
 - Estuche para tripié Pro Mediano #HAPTCM **33.95**
 - Estuche para tripié Pro Grande #HAPTCL **\$44.95**
 - Estuche para tripié Pro XL #HAPTCLXL **\$49.95**
- Tiltall**
 - Estuche para tripié #TICT **\$14.95**
 - Estuche para tripié Grande #TICTL **\$17.95**
- Tamrac**
 - #324 Mediano Negro #TA324B **39.95**
 - #326 Grande Negro #TA326B **49.95**
 - #327 XL Negro #TA327B **51.95**
 - #332 Acolchado Negro #TA332 **99.95**



- Sunpak**
 - Estuche #SUCSXL **\$8.95**
 - Estuche para tripié #SUCU777 **\$24.95**
 - Estuche para tripié con correa #SUCUT **\$9.95**
- Slik**
 - Estuche para tripié Mediano #SLTCM **\$14.95**
 - Estuche para tripié Grande #SLTCL **\$19.95**
- Vidpro**
 - 56cm Acolchado #VITC22 **\$14.95**
 - 69cm Acolchado #VITC27 **\$16.95**
 - 89cm Acolchado #VITC35 **\$19.95**

LegCoats

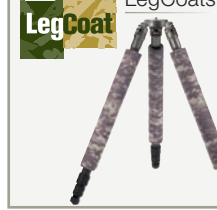

Las fundas para patas de tripié LegCoat™ protegen sus hombros cuando transporta el equipo y el camuflaje también ayuda a disimular la forma del tripié. Fabricadas en acolchado de espuma de celda cerrada y neopreno resistente, son suaves al tacto pero fuertes. El acolchado protege sus manos de las frías patas del tripié en bajas temperaturas y evita posibles muescas y rayones en el tripié. Incluyen cierres de Velcro® para un rápido ensamblaje. Las fundas vienen en conjuntos de tres, de la medida específica para su tripié.



- para Gitzo 1227, 1297, 220, 1257; Bogen 3021, 3221, 055MF3 #LELCG1227*
- Gitzo 1228, 1258, 2228, 2258; Manfrotto 055MF4; Velbon 640 #LELCG1228*
- Gitzo 1325, 1327, 3530LSV, 3540XLS, 3541XLS, 3530LS #LELCG1325*
- Gitzo 1320, 1340 #LELCG1340*
- Gitzo 1348, 1349 #LELCG1348*
- Gitzo 1410 #LELCG1410*
- Gitzo 1548 #LELCG1548*
- Gitzo 2530, 2530EX, 2931 #LELCG2530*
- Gitzo 2540, 2540G, 2941 #LELCG2540*

- Gitzo 2541L, 2941L #LELCG2541L*
- Gitzo 3530, 3530S #LELCG3530*
- Gitzo 3540 #LELCG3540*
- Gitzo 3540L, 3540LS, 3541LS #LELCG3540L*
- Gitzo 5530S, 5560SGT #LELCG5530S*
- Gitzo 5540LS, 5541LS #LELCG5540LS*
- Manfrotto 190MF3 #
- Manfrotto 190MF4 #
- Negro, Verde oscuro** **\$42.99**
- Realtree Max4 HD, Camuflaje digital, Realtree Hardwoods Snow** **\$46.99**

Riñoneras y fundas

0800-222-0045 Argentina 001-866-806-9068 México



Riñonera DPS

Exterior de malla reforzada de lycore, revestimiento de yellow, acolchado de espuma de celda cerrada, bolsillos internos y externos, cubierta para lluvia, cinturón acolchado.



	DW-491	DW-493	DW-495
SKU #	#KADW491	#KADW493	#KADW495
Color	Negro	Negro	Negro
PARA SLR	1	1	1
Lente/flash	4	4	5
Accesorios	Sí	Sí	Sí
Precio	45.00	55.00	65.00



Estuche funda GDC

¡Nunca se pierda una toma! Su cámara se ajusta en la funda con empuñadura hacia arriba, lista para extraerla y usarla en cualquier momento. Simplemente desabroche, tome la cámara y dispáre.



	H-10	H-12	H-14	H-16
SKU #	#KAH10H	#KAH12H	#KAH14H	#KAH16
Color	Negro	Negro	Negro	Negro
PARA SLR	1	1	1	1
Lente/flash	2	2	3	3
Accesorios	Sí	Sí	Sí	Sí
Precio	\$60.00	\$69.95	\$78.95	\$100.00



Funda DPS Digital

Funda para cámara compacta diseñada con estilo para parar una D/SLR con lente montada en posición de agarre rápido, más un bolsillo de medios dedicados para parar tarjetas y baterías extra.



	DH-421	DH-423	DH-425
SKU #	#KADH421	#KADH423	#KADH425
Color	Negro	Negro	Negro
PARA SLR	Point & Shoot	Estándar	Estándar
Lente	—	Lente corta	Lente telefoto
Accesorios	Sí	Sí	Sí
Precio	\$23.95	\$27.95	\$34.95



Riñonera 5765 Velocity 5x

Construida con tela PolyTek de 600 denier y diseñada para contener una SLR digital o con película con zoom montado (hasta 13cm de largo), lentes adicionales y un flash. La tapa de apertura rápida se abre alejada del cuerpo para acceder al equipo en forma sencilla.



Negro #TA5765B..... **\$69.95**
Azul #TA5765BL..... **\$69.95**



Bolso Aero Zoom

Bolso para zoom acolchado con espuma, de nylon balístico para transportar y proteger una SLR compacta digital o con película con lente.



	3320 Zoom 20	3325 Zoom 25	3330 Zoom 30
SKU #	#TA3320*	#TA3325*	#TA3330*
Color	Negro, rojo	Negro, rojo	Negro, rojo
PARA SLR	Subcompacta	Compacta	Estándar
Lente	7.6cm	8.9cm	10.2cm
Accesorios	Sí	Sí	Sí
Precio	\$17.95	\$19.95	\$24.95



Bolso para zoom Adventure

Un bolsillo externo delantero presenta el Sistema Tamrac de gestión de memoria y batería con indicadores para identificar qué tarjetas y baterías son frescas y cuáles están usadas.



	5513 Zoom 3	5514 Zoom 4	5515 Zoom 5
SKU #	#TA5513*	#TA5514*	#TA5515*
Color	Negro con gris	Negro con rojo	Negro con rojo
PARA SLR	Compacta	Estándar	Estándar
Lente	7.6cm	8.9cm	11.4cm
Accesorios	Sí	Sí	Sí
Precio	\$19.95	\$22.50	\$24.95



Bolso para Zoom

Cuando quiera viajar liviano, tenga a mano el bolso Tamrac para contener perfectamente su cámara con el zoom colocado.



	514	515	517	519
SKU #	#TA514*	#TA515*	#TA517*	#TA519*
Color	5 Colores	6 Colores	3 Colores	Negro
PARA SLR	Subcompacta	Compacta	Estándar	Pro
Lente	7.6cm	14cm	19cm	20cm
Accesorios	Sí	Sí	Sí	Sí
Precio	\$41.95	\$44.95	\$51.95	\$71.95



Bolsos para zoom digital

Diseñado para parar una cámara SLR digital con lente más accesorios, su tecnología de espuma doble otorga protección y un ajuste personalizado para una gran variedad de cámaras digitales.



	5682 Zoom 2	5683 Zoom 3	5684 Zoom 4	5625 Zoom 5	5627 Zoom 7	5630 Zoom 10
SKU #	#TA5682*	#TA5683*	#TA5684*	#TA5625B	#TA5627B	#TA5630B
Color	Negro, azul o gris	Negro, azul o gris	Negro, azul o gris	Negro	Negro	Negro
PARA SLR	Subcompacta	Compacta	Estándar	Estándar	Pro	Pro
Lente	7.6cm	8.9cm	10.8cm	12.7cm	12.7cm	24.1cm
Accesorios	Sí	Sí	Sí	Sí	Sí	Sí
Precio	\$25.95	\$31.95	\$39.95	\$49.95	\$54.95	\$64.95



Riñonera Photo Runner 100

El Photo Runner™ 100 es un bolso convertible de cintura/hombro de rápido acceso para su kit DSLR. Dos bolsillos externos ofrecen rápido acceso.



	Photo Runner 100	Photo Runner 100
SKU #	#LP36126-PEU	#LP36125-PEU
Color	Negro	Mica
PARA SLR	1	1
Lente/flash	2	2
Accesorios	Sí	Sí
Precio	\$39.95	\$39.95



Riñonera Outback

Ideales para caminatas o paseos en bicicleta llevando lo esencial. El diseño modular permite agregarle accesorios o no. Tapa de rápido acceso permite ponerse a trabajar de inmediato.



	Outback 100	Outback 200	Outback 300 AW
SKU #	#LP36076-PEU	#LP36077-PEU	#LP36078-PEU
Color	Negro	Negro	Negro
PARA SLR	1	1	1
Lente/flash	2	2	2
Accesorios	Sí	Sí	Sí
Precio	\$49.95	\$64.95	\$99.95



Riñoneras inversas

Ideal para el fotógrafo entusiasta del aire libre y para el profesional, su abertura de acceso rápido permite acceder al equipo con esfuerzo mínimo. Correa para hombro de 360°, acolchada y desmontable.



	100 AW	200 AW
SKU #	#LO100AW*	#LO200AW*
Color	Negro, Negro con azul, Negro con verde	Negro con verde
PARA SLR	1	1
Lente/flash	2	3
Accesorios	Sí	Sí
Precio	\$63.95	\$71.95



Bolso Cirrus Zoom

Hecho con tela impermeable y fuerte con el compartimento principal de tejido blando para proteger la cámara y la pantalla LCD del polvo y los rayones.



	TLZ-5	TLZ-15	TLZ-25
SKU #	#LOCT5*	#LOCT15*	#LOCT25*
Color	Negro, Azul	Negro, Azul	Negro, Azul
PARA SLR	Point & Shoot	1	1
Lente	—	Corta	Telefoto
Accesorios	Sí	Sí	Sí
Precio	\$19.95	\$23.95	\$27.95



Estuches Topload Zoom

Estuches estilizados para viajes, deportes y fotografía al aire libre. Llévela con correa para hombro antideslizable, cinturón o arnés Topload Zoom Chest opcional.



	Zoom Mini	Zoom 1	Zoom 2
SKU #	#LOTLZM*	#LOTLZ1*	#LOTLZ2*
Color	Negro, verde, azul marino, rojo	Negro, verde, azul marino	Negro, Verde
PARA SLR	Subcompacta	Compacta	Estándar
Lente	Corta	1	2
Accesorios	Sí	Sí	Sí
Precio	\$19.95	\$24.95	\$29.95



Estuches Toploader

Estuche hecho para viajar y para deportes activos, incluye una cubierta impermeable y presenta una tapa de apertura inversa y lazos para organizar agregados opcionales.



	65 AW	70 AW	75 AW
SKU #	#LOTL65AW	#LOTL70AW	#LOTL75AW
Color	Negro	Negro	Negro
PARA SLR	Pro	Pro	Pro
Lente	Estándar	Corto	Largo
Accesorios	Sí	Sí	Sí
Precio	\$69.95	\$79.95	\$99.95

TENBA

Riñonera convertible Shootout

Para la cintura y con manos libres, la riñonera para una cámara con zoom, junto con una segunda lente, más accesorios. Se convierte en un bolso para hombro elegante y compacto.



- Negro #TESWSB..... **\$74.95**
- Negro con borde oliva #TESWBO..... **\$74.95**
- Plata con borde negro #TESWB..... **\$74.95**



Medium

Fundas SLRC

Acceso rápido y sencillo a todo su equipo. Exterior de nylon duradero resistente a la humedad y roturas y con su base resistente a impactos protege su hardware.



	Pequeño	Mediano
SKU #	#MOQWGS	#MOQWGM
Color	Negro	Negro
PARA SLR	Estándar	Estándar
Lente	Compacta	Zoom
Accesorios	Sí	Sí
Precio	\$45.00	\$40.00



Aurora-II M

Riñoneras Aurora

Riñonera totalmente contorneada con sistema de compresión estabilizadora de carga y bolsillo seguro con cremallera con divisores más bolsillo de red laminada debajo de la tapa.



	Aurora-II Pequeña	Aurora-II Mediana
SKU #	#MOAISB	#MOAIMB
Color	Negro	Negro
PARA SLR	1	1
Lente/flash	2	2
Accesorios	Sí	Sí
Precio	\$34.95	\$49.95



SLRC-1

Fundas SLRC

Acceso rápido y sencillo a todo su equipo. Exterior de nylon duradero resistente a la humedad y roturas y con su base resistente a impactos protege su hardware. Incluye correa para hombro.



	SLRC-1 Estándar	SLRC-1Z Zoom
SKU #	#CASLRC1	#CASLRC1ZL
Color	Negro	Negro
PARA SLR	Estándar	Estándar
Lente/flash	Compacta	Zoom
Accesorios	Sí	Sí
Precio	\$19.95	\$34.95



10

Fundas Rezo

Ideal para cámara compacta digital. Refuerzos laterales para un ajuste seguro. Bolsillo frontal ampliable con cremallera para tarjetas de memoria o baterías.



	TLZ 10	TLZ 20
SKU #	#LORTLZ10B	#LORTLZ20B
Color	Negro	Negro
PARA SLR	Subcompacta	Compacta
Lente	1	1
Accesorios	Sí	Sí
Precio	\$24.95	\$34.95

TENBA

Bandolera Shootout Photo

La bandolera Tenba Shootout es exclusiva en su habilidad de convertirse desde un bolso de "agarre rápido" a una configuración de bolso para lente larga, ofreciendo una increíble versatilidad, especialmente para fotógrafos deportivos y de vida silvestre/aire libre.



- Negro #TESSLSBB... **\$89.95** #TESSLMBB... **\$99.95**
- Negro con borde oliva #TESSLSBOL... **\$89.95** #TESSLMBOL... **\$99.95**
- Plata con borde negro #TESSLSB... **\$89.95** #TESSLSB... **\$99.95**



Bandolera/mochila DPS 3N1

Los bolsos 3N1 otorgan acceso rápido al equipo y libertad extrema, permitiendo llevar tres opciones en una mientras cambia de bandolera a mochila y viceversa en forma sencilla.



	10 pequeña	20 Mediana	30 Grande
SKU #	#KA31SBS	#KA31SBM	#KA31SBL
Color	Negro	Negro	Negro
PARA SLR	1	1	1
Lente/flash	2	4	6
Accesorios	Sí	Sí	Sí
Precio	\$79.95	\$99.95	\$124.95



5770

Bandoleras Velocity

Las bandoleras se llevan como las mochilas, pero giran hacia el frente para tener acceso rápido al equipo. Los bolsillos delanteros usan identificadores para saber qué tarjetas y baterías son frescas o usadas.



	6x	7x	8x	9x	10x
SKU #	#TA5766*	#TA5767*	#TA5768*	#TA5769*	#TA5770*
Color	Negro, Azul	Negro, Azul	Negro, Azul	Negro	Negro
PARA SLR	1	1	1	1	2
Lente/flash	2	3	4	5	5
Bolsillo p/acc.	Sí	Sí	Sí	Sí	Sí
Precio	\$39.95	\$59.95	\$69.95	\$79.95	\$99.95



Bandolera SLRC-6

Bandolera para SLR que se usa como mochila pero permite acceso instantáneo al equipo, simplemente gírela y está listo para fotografiar. Paneles desmontables y paredes flexibles crean un interior totalmente personalizado. Para un cuerpo SLR con lente montada y hasta cuatro lentes adicionales. Tres bolsillos adicionales con cremallera para tarjetas de memoria y artículos pequeños.



- Negro #CASLRC6..... **\$69.99**



200

Bandolera SlingShot AW

La SlingShot se lleva en la espalda, pero rota fácilmente al frente de modo de alcanzar la cámara rápidamente.



	100	200	300	350
SKU #	#LOSS100B	#LOSS200B	#LOSS300B	#LOSS350B
Color	Negro	Negro	Negro	Negro
PARA SLR	1	1	1	Pro
Lente/flash	2	4	6	7
Bolsillo p/acc.	Sí	Sí	Sí	Comp. port. 15"
Precio	\$69.95	\$89.95	\$109.95	\$144.95

ESPECIALES



Mochila Borealis AT para cámara SLR, lentes, accesorios y computadora portátil hasta 16"

#MOBATB
Precio normal **\$134⁹⁵**
Ahorro instantáneo **\$20⁰⁰**

Precio final **\$114⁹⁵**



Mochila digital DR-467

(negro) para 2 cámaras SLR, 3-4 lentes y computadora portátil hasta 17"

#KADR467B
Precio normal **\$80⁰⁰**
Ahorro instantáneo **\$20⁰⁰**

Precio final **\$60⁰⁰**



Mochila bandolera 3 en 1 (grande) para cámara SLR, 7 lentes, protección TST RIB

#KA31SBL
Precio normal **\$124⁹⁵**
Ahorro instantáneo **\$20⁰⁰**

Precio final **\$104⁹⁵**



Bolsos de hombro

0800-222-0045 Argentina 001-866-806-9068 México



Walkabout mediano

Este bolso le permitirá viajar liviano. Para equipo personal, SLR digital o videocámara con accesorios y computadora portátil (15.4" o menos).



	NGW-2160
SKU #	#NGW2160
Color	Carbón
PARA SLR	1
Lente/flash	3
Comp. port.	Si - 15"
Precio	\$145.00

TENBA Serie Mixx

Funda de carga superior
 • Para 1 cámara D-SLR y 1 lente
Bolso para hombro (gde)
 • Para 1 cámara D-SLR y 3-4 lentes



Photo Daypack • Para 1 cámara D-SLR y 3-4 lentes

	Carga superior Grande	Carga superior Pequeño	Hombro grande	Hombro pequeño	Photo Daypack
SKU	#TEMLLB*#TEMLLSB*	#TEMSBLB*#TEMSBSB*	#TEMSDB*		
Color	Negro, Negro/Azul	Negro/Rojo, Negro/Naranja			
Precio	\$29.95	\$24.95	\$57.95	\$44.95	\$74.95

TENBA

Serie Shootout

La serie SHOOTOUT™ está diseñada desde cero para una imagen serita al aire libre. Ligera sobre sus hombros pero pesada en protección, acceso y características.



	Pequeño	Mediano	Grande
SKU #	#TESS*	#TESSM*	#TESSL*
Color	Negro, Negro/Oliva, Plata/Negro		
PARA SLR	1	1	2
Lente/flash	3	4	7
Comp. port.	No	No	Si - 15"
Precio	\$98.95	\$119.95	\$159.95

DOMKE

Serie Ballistic

Fabricados con nylon balístico de 1050 denier, estos bolsos son muy fuertes, impermeables y están revestidos de uretano impermeable.



	F-1X	F-2	F-3X	F-6
SKU #	#DOF1XBB	#DOF2BB	#DOF3XBB	#DOF6BB
Color	Negro	Negro	Negro	Negro
PARA SLR	2	2	1	1
Lente/flash	8	7	4	3
Accesorios	Si	Si	Si	Si
Precio	\$167.95	\$125.95	\$109.95	\$83.95

DOMKE

Classic

Bolso Domke original, ahora disponible en varios tamaños con compartimentos múltiples, bolsillos y correa antideslizante. Construido con lona de algodón resistente e impermeable.



	F-1X Little Bit Bigger	F-2 Original	F-3X Super Compacta	F-4AF Pro System	F-5XAS Bolso pequeño	F-5XB Hombre/cinturón	F-5XC Bolso grande	F-6 Pequeño Bit Smaller	F-7 Doble AF	F-8 Bolso pequeño	F-9 JD Bolso corto	F-10 JD Bolso mediano
SKU #	#DOF1X*	#DOF2*	#DOF3X*	#DOF4AF*	#DOF5XAS*	#DOF5XB*	#DOF5XCL*	#DOF6*	#DOF7*	#DOF8*S	#DOF9JD*	#DOF10JD*
Color	B, N, O, S	B, N, O, S	B, BR, O, S	B, O, S	B, O, S	B, BR, N, O, S	B, O, S	B, O, S	B, S	B, O, S	B, O, S	B, O, S
PARA SLR	2 Pro	2 Pro	1 Pro	1 Pro	1	1	1	1 Pro	2 Pro	1	1	1
Lente/flash	8	7	4	4	1	2	3	4	6	1	1	2
Accesorios	Si	Si	Si	Si	Si	Si	Si	Si	Si	Si	Si	Si
Precio	\$162.95	\$122.95	\$102.95	\$129.95	\$49.95	\$61.95	\$84.95	\$77.45	\$178.95	\$69.95	\$69.99	\$79.99

CRUMPLER

Million Dollar Home...

Interior impermeable "ripostop" de 900 denier, compartimento acolchado con organizadores de bolsillo, bolsillo delantero interno, correa y almohadilla para hombro ajustable/desmontable y solapa de liberación con Velcro.



	3	4	5	6	7
SKU #	#CR3MD*	#CR4MD*	#CR5MD*	#CR6MD*	#CR7MD*
Color	Negro	café, púrpura, rojo			
PARA SLR	Compacta	Compacta	Estándar	Pro	Pro
Lente/flash	2	3	3	3	5
Accesorios	Si	Si	Si	Si	Si
Precio	\$42.50	\$58.50	\$74.50	\$105.50	\$128.50

CRUMPLER

Brazillion Dollar Home...

El bolso Crumpler Brazillion Dollar Home es un bolso impermeable de hombro de nylon de 1000 denier para parar 2 cámaras D-SLR con 4-5 lentes, equipo de flash, tripié, computadora portátil de 17" y accesorios. Tiene numerosos bolsillos en todo el bolso. La correa para hombro doble también puede funcionar como mochila. En un bolsillo oculto hay una manija y una correa para cintura.



Negro #CRBDGMBKOR.....\$280.00



Serie DPS DC

Bolso integral para cámaras con exclusiva protección estructural TST RIB y diseñado con estilo para parar y organizar su DSLR compacta con lente y accesorios.



	DC-435	DC-441	DC-445
SKU #	#KAKTDC435	#KAKTDC441	#KAKTDC445
Color	Negro	Negro	Negro
PARA SLR	1	1	1
Lente/flash	2	4	6
Accesorios	Si	Si	Si
Precio	\$34.95	\$49.95	\$69.95



Mochilas para torso DPS

Permite la opción de llevar el equipo en la espalda o en el torso. Fácil acceso a su equipo y cambio de posiciones. Divisores para flash y accesorios.



	DT-211	DT-213
SKU #	#KADT211TP	#KADT213TP
Color	Negro	Negro
PARA SLR	1	1
Lente/flash	2	2
Accesorios	Si	Si
Precio	60.00	65.00

TENBA

Serie Black Label

Bolso de carga superior de nylon balístico impermeable, laminado con espuma. Piso interno con acolchado de 2.54cm. Divisores acolchados, terminación mate militar



	638-441	638-442	638-443	638-444	638-445
SKU #	#TEBLBSB	#TEBLBMB	#TEBLSBLB	#TEBLSBSB	#TEBLSBLB
Color	Negro	Negro	Negro	Negro	Negro
PARA SLR	1	1	2	1-2	2
Lente/flash	2-3	2-3	4-6	3-5	4-6
Comp. port.	No	No	No	No	No
Precio	\$114.95	\$124.95	\$139.95	\$154.95	\$179.95

TENBA

Serie Messenger

La esencia de lo urbano: un bolso mensajero, liviano, elegante, con mucha capacidad y aún así se adapta a su cuerpo, se mueve con usted y no estropea su estilo. Interior desmontable para cámara.



	Pequeño	Grande
SKU #	#TEMS*	#TEML*
Color	Negro, naranja tostado, chocolate, azul marino, oliva, platino, ciruela	
PARA SLR	1	1
Lente/flash	4	4
Comp. port.	Si - 15"	Si - 17"
Precio	\$94.46	\$99.96

DOMKE

Serie Journalist

Basado en los datos de algunos de los mejores fotógrafos del mundo, el bolso serie Journalist mantiene una filosofía de diseño "funcionalidad primero". Hecho de nylon balístico de 1050 denier.



	J-1	J-2	J-3	J-5XA	J-803
SKU #	#DOJ1B	#DOJ2B	#DOJ3B	#DOJ5XA	#DOJ803
Color	Negro	Negro	Negro	Negro	Negro
PARA SLR	2	2	1	1	1
Lente/flash	8	7	4	2	1
Comp. port.	No	No	No	No	No
Precio	170.45	150.95	123.95	49.95	114.00

lowepro *D400*

Serie Stealth "D" Reporter

Bolsos livianos en peso pero pesados en características y durabilidad. Nylon balístico, espumas de celda cerrada de alta densidad, correa para hombro de lujo, herrajes de metal y cubierta resistente.



	D200 AW	D400 AW	D550 AW	D650 AW
SKU #	#LOS RD200*	#LOS RD400*	#LOS RD550*	#LOS RD650*
Color	Negro	Negro	Negro	Negro
PARA SLR	1	2	2	2
Lente	4	6	7	7
Comp. port.	No	No	Si - 12"	Si - 17"
Precio	\$99.95	\$129.95	\$149.95	\$159.95

lowepro *160 180*

Serie Rezo AW

Con diseño específico para equipos digitales, estos bolsos de hombro livianos ofrecen mucha protección con un interior bien acolchado de tejido blando.



	140	160	170	180
SKU #	#LOR140B	#LOR160B	#LOR170B	#LOR180B
Color	Negro	Negro	Negro	Negro
PARA SLR	1	1	1	1
Lente	2	3	4	5
Accesorios	Si	Si	Si	Si
Precio	\$39.95	\$44.95	\$49.95	\$64.95

lowepro *250AW*

Serie Classified

Bolsos resistentes diseñados para los trabajadores fotoperiodistas que los llevan. El bolso de hombro esconde el equipo mientras lo protege artísticamente en un perfil delgado.



	140AW	160AW	200AW	250AW
SKU #	#LOCLS140*	#LOCLS160*	#LOCLS200*	#LOCLS250*
Color	Negro, sepia	Negro, sepia	Negro, sepia	Negro, sepia
PARA SLR	1	1	1	1
Lente	1	1	3	3
Accesorios	Si	Si	Si	Si
Precio	\$99.00	\$129.95	\$149.95	\$169.95

lowepro *180*

Serie Nova AW

Bolsos de nylon resistente de 840 denier y poliéster de 600 denier con divisores acolchados ajustables, con pliegues cosidos y solapa superior. El bolso puede transportarse por su manija o con una correa para hombro.



	160	170	180	190
SKU #	#LON160AW*	#LON170AW*	#LON180AW*	#LON190AW*
Color	Negro, azul, café, rojo, todos con borde negro			
PARA SLR	1	1	1	1
Lente	3	4	5	6
Accesorios	Si	Si	Si	Si
Precio	\$51.95	\$55.95	\$70.95	\$79.95

lowepro *400 AW 200 AW*

Serie Magnum AW

La caja de herramientas esencial del fotógrafo profesional: más portátil, duradera y flexible. Diseño de caja de herramientas y divisores acolchados ajustables. Viene con cubierta impermeable AW.



	200 AW	400 AW	650 AW
SKU #	#LP36053-PEU	#LP36054-PEU	#LP36055-PEU
Color	Negro	Negro	Negro
PARA SLR	1 Pro	2 Pro	2 Pro
Lente	4	8	10
Accesorios	Si	Si	Si
Precio	\$149.95	\$199.95	\$249.95

tamrac *5531 5533 5534 5535*

Serie Adventure

Superior Flap Top exclusivo se abre a un interior con divisiones internas ajustables que proporcionan un ajuste personalizado a su equipo.



	5531 Messenger 1	5533 Messenger 3	5534 Messenger 4	5535 Messenger 5
SKU #	#TA5531*	#TA5533*	#TA5534*	#TA5535*
Color	Gris/negro	Rojo/negro, Camuflaje/negro	Gris/negro	Gris/negro
PARA SLR	1	1	1	1
Lente/flash	1	3	4	5
Accesorios	Si	Si	Si	Si
Precio	\$29.95	\$39.95	\$49.95	\$79.95

tamrac *3535 3536 3537*

Serie Express

Bolso de hombro de lujo con borde de gamuza perfecto para una SLR con lente, lente extra, flash pequeño y accesorios.



	3535 Express 5	3536 Express 6	3537 Express 7
SKU #	#TA3535*	#TA3536*	#TA3537*
Color	Negro, caqui	Negro, caqui	Negro, caqui
PARA SLR	1	1	1
Lente/flash	2	3	4
Accesorios	Si	Si	Si
Precio	\$29.95	\$39.95	\$49.95

tamrac *3340 3345 3350*

Serie Aero

El bolsillo delantero organiza artículos personales, bolsillos laterales de almacenamiento.



	3340 Aero 40	3345 Aero 45	3350 Aero 50
SKU #	#TA3340*	#TA3345*	#TA3350*
Color	Negro, rojo	Negro, rojo	Negro, rojo
PARA SLR	1	1	1
Lente/flash	2	3	4
Accesorios	Si	Si	Si
Precio	\$29.95	\$39.95	\$44.95

tamrac *5500 5502*

Serie Explorer

El compartimento principal de la serie Explorer presenta la tecnología de espuma doble de Tamrac para protección de golpes y un ajuste personalizado para el equipo.



	5500 Micro	5510 Explorer 10	5501 Explorer 1	5502 Explorer 2
SKU #	#TA5500*	#TA5510*	#TA5501*	#TA5502*
Color	Negro, Azul	Negro, Azul	Negro, Azul	Negro, Azul
PARA SLR	1	1	1	1
Lente/flash	1	2	3	4
Accesorios	Si	Si	Si	Si
Precio	\$19.95	\$24.95	\$34.95	\$39.95

tamrac *5606 5612*

Serie System-Pro

Hechas con nylon balístico PolyTek de 900 denier, las mochilas de la serie Pro son amplias y presentan correas para hombro BioCurve especiales.



	5606 System 6	5605 Pro 5	5608 Pro 8	5612 Pro 12
SKU #	#TA5606*	#TA5605*	#TA5608*	#TA5612*
Color	Negro, Azul	Negro, Azul	Negro, Azul	Negro
PARA SLR	1	1	2	2
Lente/flash	5	4	6	8
Accesorios	Si	Si	Si	Si
Precio	\$74.95	\$69.95	\$99.95	\$134.95

NATIONAL GEOGRAPHIC *2475*

Earth Explorer

- Los bolsos Earth Explorer tienen tratamiento impermeable e interior de nylon para protección antihumedad.
- Interior acolchado para cámara



	2343 Small	2345 Midi	2475 Medium	2477 Large
SKU #	#NA2343SS	#NANG2345	#NA2475SM	#NANG2477
Color	Tostado	Tostado	Tostado	Tostado
PARA SLR	1	1	1	1
Lente/flash	1	1	2	3
Comp. port.	No	No	Si - 15"	Si - 17"
Precio	\$60.00	\$70.00	\$100.00	\$125.00

Billingham *335*

Serie 5

Los bolsos Billingham tienen un compartimento principal con bolsillos muy profundos. En uso, la cremallera puede permanecer abierta y aún así protegida con la solapa principal.



	225 Pequeño	335 Mediano	445 Grande	555 XL
SKU #	#BI225*	#BI335*	#BI445*	#BI555*
Color	Negro/negro, negro/tostado, caqui/tostado, salvia/tostado			
PARA SLR	1	2	2	3
Lente/flash	3	4	5	4
Comp. port.	No	No	No	No
Precio	\$344.95	\$374.95	\$424.95	\$474.95

Billingham *Pro*

Hadley's

Bolsillos delanteros con fuelles y solapas separadas más correas ajustables para más carga. Interior desmontable para mayor flexibilidad.



	Pequeño	Digital	Grande	Pro
SKU #	#BI225*	#BI335*	#BI445*	#BI555*
Color	Negro/negro, negro/tostado, caqui/tostado, salvia/tostado			
PARA SLR	1	1	1	1
Lente/flash	2	2	2	2
Comp. port.	No	No	No	No
Precio	\$194.95	\$198.95	\$249.95	\$223.95

CASP LOGIC *SLRC2 SLRC3*

Serie SLRC

La hamaca ajustable otorga mayor protección contra impactos y ubica la cámara para acceso rápido. Se adapta a una SLR con lentes y accesorios múltiples.



	SLRC-2 Mediano	SLRC-3 Grande
SKU #	#CASLRC2M	#CASLRC3L
Color	Negro	Negro
PARA SLR	1	1
Lente/flash	3	5
Comp. port.	No	No
Precio	\$49.99	\$69.99

MOUNTAINSMITH *XXL*

Reflex II

Estuche fotográfico tradicional diseñado para todo tipo de equipos fotográficos y de video. Hecho con nylon Velcro de 420 denier con interior acolchado de lana.



	Pequeño	Mediano	Grande	XL	XXL
SKU #	#MOREFIS*	#MOREFIM*	#MOREFIL*	#MOREFIXL*	#MOREFIXXL*
Color	Negro, gris	Negro, gris	Negro, gris	Negro	Negro, gris
PARA SLR	1	1	1	Multi	Multi
Lente/flash	2	3	4	Multi	Multi
Comp. port.	No	No	No	Si	Si
Precio	\$39.95	\$44.95	\$49.95	\$79.95	\$158.95

Mochilas

0800-222-0045 Argentina 001-866-806-9068 México



Mochilas Walkabout

La mochila Walkabout es la solución ideal para los que consideran las cámaras y los accesorios como equipo esencial. Compartimientos acolchados para cámara y accesorios.



	NGW-5050 Pequeña	NGW-5070 Mediana
SKU #	#NGW5050	#NGW5070
Color	Carbón	Carbón
PARA SLR	1	1
Lente/flash	3	5
Comp. port.	Sí - 12"	Sí - 15"
Precio	\$150.00	\$180.00



Location Photo/Laptop

Bolso de nylon de 1000 denier resistente al agua, ideal para transportar una computadora portátil y equipos y accesorios de foto y video.



	Keystone	Whickey and Cox	Karachi Outpost
SKU #	#CRK*	#CRWC*	#CRKO*
Color	Avena/Café oscuro, Gris acero/Gris		
PARA SLR	1	1	1
Lente/flash	6	7	8
Comp. port.	13"	15.4"	17"
Precio	\$200.00	\$220.00	\$250.00



Mochila de apertura delantera

Presenta un compartimiento principal con apertura delantera con funda acolchada para computadora portátil más una apertura delantera hacia un compartimiento acolchado para cámara.



	Sinking Barge	Customary Barge
SKU #	#CRSB*	#CRCB*
Color	Negro/Gris acero, Café oscuro/Avena, Púrpura/Púrpura claro	
PARA SLR	1	1
Lente/flash	2	2
Comp. port.	15.4"	17"
Precio	\$180.00	\$190.00



DPS Digital Rucksacks

La serie Digital Rucksack presenta una exclusiva protección estructural TST RIB para su equipo. Incluye cubierta para lluvia. ** Colores: Blanco con rosa, tostado o amarillo



	DR-461	DR-466	DR-465	DR-467
SKU #	#KADR461	#KADR466	#KADR465	#KADR467
Color	Negro		Negro	
PARA SLR	1	1	2	2
Lente/flash	3	4	4	4
Comp. port.	No	Sí - 15"	No	Sí - 17"
Precio	\$59.95	\$69.95	\$64.95	\$79.95



GDC Rucksacks

La solución perfecta para llevar su equipo fotográfico sin llevar un bolso voluminoso. La solapa de acceso rápido permite alcanzar su cámara sin detenerse a abrir el bolso.



	R-104	R-102	R-103	R-106
SKU #	#KAKTR104	#KAR102RS	#KAR103RS	#KAR106
Color	Negro	Negro	Negro	Negro
PARA SLR	2	1	1	2
Lente/flash	5	5	5	8
Comp. port.	Sí - 17"	No	Sí - 14.1"	Sí - 15.4"
Precio	\$129.95	\$154.95	\$179.95	\$270.00



Serie DryZone

DryZone es la primera mochila para cámara de laterales blandos totalmente impermeable del mundo. El drypod interior con cremallera impermeable TIZIP™ patentada otorga 100% de protección hermética.



	Rover Hydra	100	200
SKU #	#LODZR*	#LOD100*	#LOD200*
Color	Gris, Amarillo	Gris, Amarillo	Gris, Amarillo
PARA SLR	1	1	1
Lente/flash	4	4	6
Hidratación	Sí	No	No
Precio	\$229.95	\$249.95	\$269.95



Serie Pro Trekker AW

Pro Trekker AW es para fotógrafos profesionales de exteriores y aventuras. Sistema de suspensión premium. Facilita los controles de seguridad.



	300 AW	400 AW	600 AW
SKU #	#LP36117-PEU	#LP36118-PEU	#LP36119-PEU
Color	Mica/Negro	Mica/Negro	Mica/Negro
PARA SLR	1 Pro	2 Pro	3 Pro
Lente/flash	5	6	7
Comp. port.	Sí	Sí	Sí
Precio	\$239.95	\$279.95	\$319.95



Serie Primus AW

Construcción resistente con tela exterior reciclada e impermeable y cubierta AW de costura sellada para proteger el equipo.



	Primus	Primus Minimus	CompuPrimus
SKU #	#LOPAW*	#LOPMB	#LOCP*
Color	Negro, Azul	Negro, Azul	Negro
PARA SLR	1	1	1
Lente	3	3	4
Comp. port.	No	No	Sí - 17"
Precio	\$199.95	\$179.95	\$279.95



Adventurer

Mochilas livianas y resistentes al agua. Con telas 600D TXP ripstop (Mini Trekker y Rover) y Nylon 2000D (Rover), estos bolsos están hechos para durar.



	Mini Trekker	Rover II	CompuRover
SKU #	#LOMTAW*	#LORAW2B	#LOCRAW2B
Color	Negro, Verde	Negro	Negro
PARA SLR	1	1	1
Lente/flash	6	4	4
Comp. port.	No	No	Sí - 17"
Precio	\$139.95	\$139.95	\$189.95



Serie Flipside

El diseño liviano y compacto de las mochilas Flipside permiten transportar su SLR digital sin problemas. Exclusivo compartimiento de entrada posterior para acceso sencillo y seguro al equipo.



	200	300	400
SKU #	#LOFS200*	#LOFS300*	#LOFS400*
Color	Negro, azul, rojo	Negro, azul, rojo	Negro, verde
PARA SLR	1	1	2
Lente/flash	3	4	8
Comp. port.	No	No	No
Precio	\$59.95	\$74.95	\$149.95



Serie Fastpack

Proteja su equipo y guarde sus accesorios. Compartimentos de acceso lateral permiten el acceso rápido a equipo y accesorios, incluso cuando está en movimiento.



	100	200	250	350
SKU #	#LOFP100*	#LOFP200*	#LOFP250*	#LOFP350*
Color	Negro, azul, rojo	Negro, azul, rojo	Negro, azul, rojo	Negro, azul, rojo
PARA SLR	1	1	1	1
Lente/flash	2	3	4	4
Comp. port.	No	No	Sí - 15.4"	Sí - 17.4"
Precio	\$56.95	\$74.95	\$89.95	\$112.95



CompuTrekker

Estuche combinado para cámara y computadora portátil con construcción reforzada, acolchada resistente a golpes y tela impermeable.



	CompuTrekker AW	CompuTrekker Plus AW
SKU #	#LOCTAWB	#LOCTPAWB
Color	Negro	Negro
PARA SLR	2	2
Lente/flash	8	8
Comp. port.	15"	17"
Precio	\$149.95	\$189.95



Serie Versapack

Versapack 200 AW es la mejor mochila para DSLR con compartimento doble: liviana y flexible. Entrada lateral doble y cubierta impermeable.



	Versapack 200 AW	Versapack 200 AW
SKU #	#LP36111-PEU	#LP36111-PEU
Color	Negro/Gris	Gris/Azul
PARA SLR	1	1
Lente/flash	3	3
Comp. port.	No	No
Precio	\$99.95	\$99.95



CompuTrekker Rolling

Bolsos compactos con ruedas en línea que también pueden usarse como mochila, con cubierta impermeable y montura para tripié fuera de la vista.



	CompuTrekker AW	CompuTrekker Plus AW
SKU #	#LORCTAWB	#LORCTPAWB
Color	Negro	Negro
PARA SLR	1	2
Lente/flash	6	8
Comp. port.	12"	17"
Precio	\$219.95	\$274.95



Serie Vertex AW

Mochilas premium para el fotógrafo aventurero o para fotoperiodistas deportivos, la serie Vertex está hecha para el aire libre. Construcción resistente con cremalleras impermeables y cubierta AW con costura sellada.



	100	200	300
SKU #	#LOV100AWB	#LOV200AWB	#LOV300AWB
Color	Negro	Negro	Negro
PARA SLR	2	2	2
Lente/flash	6	8	10
Comp. port.	14"	15.4"	17"
Precio	\$179.95	\$229.95	\$249.95

tamrac

Daypacks

Estos daypacks se ven y funcionan como mochilas tradicionales, pero los compartimientos inferiores son bolsos para cámaras totalmente acolchados. Los compartimientos superiores son ideales para parar un rompientes, el almuerzo u otros artículos necesarios.



	3548 Express Pack 8	5546 Adventure 6	5547 Adventure 7	750 Pro Photographer's	752 Pro Super Photo
SKU #	#TA3548*	#TA5546*	#TA5547*	#TA750B	#TA752B
Color	Negro, caqui	Camuflaje, negro con gris, negro con rojo		Negro	Negro
PARA SLR	1	1	1	1	2
Lente/flash	3	3	4	5	6
Cap. máxima	22.9x12.1x17.8cm	21.6x12.1x20.3cm	25.4x14x23.5cm	29.2x15.2x22.9cm	34.3x17.8x25.4cm
Precio	\$69.95	\$69.95	\$74.95	\$169.95	\$199.95

tamrac

Mochilas pequeñas

Exterior de PolyTek impermeable con alto contenido de denier con acolchado grueso de espuma de celda cerrada. Disponible en distintos tamaños según su sistema.



	5371 Travel Pack 71	5273 Expedition 3	5584 Expedition 4x	3380 Aero 80	5256 CyberPack 6	5585 Expedition 5x	759 Pro
SKU #	#TA5371*	#TA5273*	#TA5584B	#TA3380*	#TA5256B	#TA5585B	#TA759B
Color	Negro, azul, rojo	Negro, óxido	Negro	Negro, óxido	Negro	Negro	Negro
PARA SLR	1	1	1	1	2	2	2
Lente/flash	4	5	6	4	6	6	8
Comp. port.	No	No	No	Si - 17"	Si - 15"	Si - 12"	Si - 14"
Precio	\$42.50	\$56.95	\$139.95	\$99.95	\$149.95	\$159.95	\$299.95

tamrac

Mochilas medianas

Hechas con tela PolyTek de 900 denier impermeable, de capa doble. Accesorios disponibles para personalizar su mochila.



Sistema de entrada doble Speed Pack permite el acceso por la abertura del costado o por el panel frontal.

	5374 Adventure 74	5375 Adventure 75	3375 Aero Speed Pack 75	5549 Adventure 9	5258 CyberPack 8	5586 Expedition 6x
SKU #	#TA5374*	#TA5375*	#TA3375*	#TA5549*	#TA5258B	#TA5586B
Color	Negro, óxido	Negro, óxido	Negro, óxido	Camuflaje, negro, óxido	Negro	Negro
PARA SLR	1	1	1	1	2	2
Lente/flash	5	6	5	4	7	7
Comp. port.	No	No	No	Si - 17"	Si - 17"	Si - 14.1"
Precio	\$79.95	\$109.95	\$89.95	\$139.95	\$189.95	\$184.95

tamrac

Mochilas grandes

Mochilas grandes con exterior impermeable y compartimientos interiores acolchados para parar el equipo.



Sistema de entrada doble Speed Pack permite el acceso por la abertura del costado o por el panel frontal.

	3385 Aero Speed Pack 85	5550 Adventure 10	5587 Expedition 7x	5588 Expedition 8x	767 Photo Trail	777 Summit Photo	787 Super Photo
SKU #	#TA3385*	#TA5550*	#TA5587B	#TA5588B	#TA767B	#TA777B	#TA787B
Color	Negro, óxido	Negro, rojo	Negro	Negro	Negro	Negro	Negro
PARA SLR	1	1	2	3	2	2	3
Lente/flash	5	5	8	10	6	8	10
Comp. port.	Si - 17"	Si - 17"	15.4"	Si - 17"	No	No	No
Precio	\$119.95	\$189.95	\$219.95	\$249.95	\$289.95	\$379.95	\$399.95

tamrac

Mochilas Rolling

Las mochilas con ruedas Tamrac combinan las ventajas de un estuche para cámara con ruedas y una mochila de fotógrafo en un estuche exclusivo muy resistente.



	5265 CyberPro Express	697 Big Wheels	698 Big Wheels
SKU #	#TA5265B	#TA697B	#TA698B
Color	Negro	Negro	Negro
PARA SLR	2	2	3
Lente/flash	7	8	10
Comp. port.	15"	14"	15.5"
Precio	\$339.95	\$449.95	\$499.95

TENBA
Shootout

Las mochilas SHOOTOUT™ están diseñadas desde cero para una imagen seria al aire libre. El equipo Shootout es liviano sobre los hombros pero pesado en protección, acceso y características



	Daypack	Mini	Pequeña	Mediana	Grande	Ruedas medianas	Ruedas grandes
SKU #	#TESDD*	#TESOBPMN*	#TESOBPS*	#TESOBPM*	#TESOBL*	#TESRBM*	#TESRBL*
Color	Negro	Negro/Oliva, Plata/Negro		Negro, Negro/Oliva, Plata/Negro		Negro, Negro/Oliva, Plata/Negro	
PARA SLR	2	1	1	1	2	2	2
Lente/flash	6	6	5	7	8	6	8
Comp. port.	No	No	13"	15"	17"	15"	17"
Precio	\$173.95	\$106.95	\$159.95	\$189.95	\$216.95	\$226.95	\$248.95



SLRC-4

Mochilas SLRC

Mochila completa SLR con base resistente a los impactos y compartimientos acolchados separados para cámara, lentes y accesorios y computadora portátil.



	SLRC-4	SLRC-5
SKU #	#CASLRC4	#CASLRC5
Color	Negro	Negro
PARA SLR	1	1
Lente/flash	4	4
Comp. port.	15.4"	Si
Precio	\$99.95	\$79.95

DOMKE

Mochilas serie F

Mochila de lona de algodón construida de lona resistente, respirable, impermeable que proporciona acceso fácil a todo su equipo.



	F-2	F-3
SKU #	#DOF2*	#DOF3*
Color	Negro, oliva, arena	Negro, oliva, arena
PARA SLR	2	1
Lente/flash	7	4
Accesorios	Si	Si
Precio	\$122.99	\$169.95



DPS 3N1

KT D-3N1-22

Bandolera/mochila para computadora portátil

Los bolsos 3N1 proveen rápido acceso al equipo y total libertad. Tres opciones en una: de bandolera a mochila. Panel trasero para computadora portátil, SLR, 2-6 lentes y flash con accesorios. KT D-3N1-33 Color: Negro.



KT D-3N1-11	Para 2 lentes y flash	#KTD3N111	Llame
KT D-3N1-22	Para 4 lentes y flash	#KTD3N122	Llame
KT D-3N1-33	Para 6 lentes y flash	#KTD3N133	Llame

MOUNTAINSMITH

Parallax

Mochilas

Con construcción reforzada y base de caucho impermeable, estas mochilas pueden soportar el abuso naturalmente asociado con la fotografía en movimiento.



	Spectrum	Parallax
SKU #	#MOSBK	#MOBPB
Color	Negro	Negro
PARA SLR	1	2
Lente/flash	3	8
Comp. port.	Si	Si - 15.4"
Precio	\$89.00	\$168.95

Mediana

Ruedas grandes

Gran capacidad



ALUMINIO

Estuches rígidos **HAKUBA**

- Para equipo fotográfico o digital
- Estuche de aluminio con interior forrado y divisores acolchados desmontables hecho para equipos fotográficos
- Remachado Starburst con esquinas y bisagras reforzadas para proteger el estuche
- Bolsillos dentro de la tapa
- Tapas autoalineadas • Trabas de un solo toque



Baúl mediano 31x21x15cm #HAASM	44.95
Baúl grande 35x22x18cm #HAASL	54.95
Baúl extragrande 39x29x22cm #HAASLL	59.95
Maletín mediano 35x11x26cm #HAASAM	54.95

SERIE MICRO

Estuches rígidos **PELICAN PRODUCTS**

- A prueba de polvo y choques y sumergible
- Perfecto para contener electrónica, juegos, teléfonos celulares, buscapersonas, Palm Pilots, etc.
- Hermético a 1m
- Equipado con válvula de purga de presión automática
- Policarbonato con interior y tapa de espuma
- Disponible en negro, azul, rojo y amarillo



1010 11x7.4x4.3cm #PE1010*	\$14.95
1020 13.4x9x4.3cm #PE1020*	\$19.95
1030 16.3x6.6x5.3cm #PE1030*	\$20.95
1040 16.5x9.9x4.4cm #PE1040*	\$22.50
1050 16x9.4x7cm #PE1050*	\$23.50
1060 21x10.8x5.7cm #PE1060*	\$27.95

AMRE IMPERMEABLE

Estuches rígidos **HARC**

- Cuerpo de resina irrompible
- Anillos O de neopreno mantienen el estuche hermético
- Válvula de liberación de presión de aire
- Manija rígida con empuñadura superblanda
- Sistema de cierre con bisagras dobles para mayor seguridad
- Opciones de interior personalizado disponibles
- Respaldo con una garantía de reemplazo de por vida



Color negro	Tamaño Interior	SKU #	Estuche solo	con espuma	con divisores	con estuche blando interno	
2100	21.6x15x9.4cm	#HP2100*	\$37.50	\$39.95	—	—	
2300	30.5x23x13.7cm	#HP2300*	\$62.95	\$59.95	—	—	
2400	37.6x26.4x15.2cm	#HP2400*	—	\$74.95	—	—	
2500	45 x 32 x 17.5cm	#HP2500*	\$89.95	\$99.95	\$179.95	\$254.95	
2550 ruedas	51 x 28.4 x 19.8cm	#HP2550W*	\$134.95	\$139.95	\$224.95	\$289.95	
2600	22.6x36x19.8cm	#HP2600*	\$99.95	\$109.95	\$199.95	\$269.95	
2600 ruedas	48.5x36x21.8cm	#HP2600W*	\$139.95	\$149.95	\$244.95	\$319.95	
2700	55.1 x 46 x 20.6cm	#HP2700*	\$119.95	\$129.95	\$219.95	\$319.95	
2700 ruedas	55.6x46x25.6cm	#HP2700W*	\$149.95	\$169.95	\$279.95	\$349.95	
2800 ruedas	74.4x52.6x45.7cm	#HP2800W*	\$259.95	\$339.95	—	—	
2800WTBH	Estuche Tackle Box Combination (74x52x46cm)	#HP2800WTBH					\$699.95

IMPERMEABLES

Estuches rígidos

- Resistente y sólido pero liviano
- Construcción hermética e impermeable
- Doble capa, manijas de transporte, suaves con núcleo sólido
- Resistente a golpes, choques, prácticamente indestructible
- Las trabas "presión y tire" se abren al tocar un botón
- Válvula Vortex ajusta la presión de aire automáticamente sin permitir el ingreso de agua
- Cierres moldeados irrompibles, permiten agregar candados de tamaño estándar
- Las bisagras con pies integrado crean una superficie plana para estabilidad vertical
- Garantía de por vida



N = Negro	O = Oliva
G = Gris	Na = Naranja
A = Amarillo	C = Coyote

	Tamaño interior	Estuche solo Agregue color al final	con espuma Agregue F a SKU#	con divisores Agregue D a SKU#	Colores: Agregue letra a SKU#	
iM2050	24 x 19 x 11cm	#STIM2050...	\$29.95	\$35.95	\$53.95	N, V, D, A
iM2075	24x19x18.5cm	#STIM2075...	\$36.95	\$42.50	\$59.95	N, O, A
iM2100	33x23x15cm	#STIM2100...	\$56.95	\$64.95	\$98.50	N, V, Na, O, A
iM2200	38x27x15cm	#STIM2200...	\$73.95	\$83.95	\$109.95	N, A
iM2300	43 x 30 x 16cm	#STIM2300...	\$86.50	\$98.95	\$122.95	N, V, D, A
iM2306	43x16x15.7cm	#STIM2306...	\$63.95	\$72.95	\$101.95	N, O
iM2370	46 x 31 x 13cm	#STIM2370...	\$104.95	\$113.95	\$147.50	N, O
iM2400	46x33x17cm	#STIM2400...	\$92.95	\$107.50	\$139.95	N, C, V, O, A
iM2450	46x33x21cm	#STIM2450...	\$98.50	\$113.50	\$149.95	N, O
iM2500	52 x 29 x 18cm	#STIM2500...	\$119.95	\$139.95	\$167.50	N, V, A
iM2600	50x35.5x20cm	#STIM2600...	\$104.50	\$122.95	\$172.95	N, V, D, A
iM2620	50x35.5x25cm	#STIM2620...	\$122.50	\$143.95	\$192.95	N, O
iM2700	56x43x20cm	#STIM2700...	\$119.95	\$144.95	\$196.95	N, V, D, A
iM2720	56x43x25cm	#STIM2720...	\$156.95	\$186.95	\$229.95	N, V, Na, O, A
iM2750	56x43x32cm	#STIM2750...	\$173.95	\$204.95	\$315.95	N, V, D, A
iM2875	57x53.6x29cm	#STIM2875...	\$177.50	\$209.95	\$274.95	N, O
iM2950	73.6x46x26.6cm	#STIM2950...	\$179.95	\$213.50	\$282.50	N, C, D, A
iM2975	73.6x46x35cm	#STIM2975...	\$192.50	\$224.95	\$336.95	N, V, Na, O
iM3075	76 x 53 x 45cm	#STIM3075...	\$252.50	\$276.95	\$398.50	N, O
iM3100 Est. Weapons	93x35.5x15cm	#STIM3100...	\$153.50	\$169.95	—	N, C, O
iM3200 Est. Weapons	112x35.5x15cm	#STIM3200...	\$167.95	\$189.50	—	N, C, O
iM3220 Est. Weapons	112x35.5x22cm	#STIM3220...	\$189.95	\$214.95	—	N, O
iM3300 Est. Weapons	128x35.5x15cm	#STIM3300...	\$179.95	\$203.50	—	N, C, O

IMPERMEABLES

Estuches rígidos

- Impermeable, a prueba de aplastamientos y polvo
- Sello de anillo O
- Núcleo de celda abierto con diseño de pared sólida; fuerte, liviano
- Presión automática con válvula de equalización
- Apertura sencilla con trabas dobles
- Manija comfortable de goma moldeada
- Tornillería de acero inoxidable y protectores de candados



N = Negro	D = Desierto
O = Oliva	Na = Naranja
P = Plata	A = Amarillo

	Tamaño interior	Estuche solo Agregue color al final	con espuma Agregue F a SKU#	con divisores Agregue D a SKU#	Colores: Agregue letra a SKU#	
1200	23.5 x 18 x 10cm	#PE1200...	\$37.50	\$39.95	—	N, D, Na, O, P, A
1300	25 x 18 x 15.5cm	#PE1300...	\$37.95	\$40.04	—	N, D, Na, O, P, A
1400 ATA	30 x 22.6 x 13cm	#PE1400...	\$51.94	\$60.32	—	N, D, Na, O, P, A
1430 Carga superior con correa	34.5 x 15 x 30cm	#PE1430...	\$56.53	\$66.61	\$101.89	N, D, Na, O, P, A
1440 Carga superior con ruedas	43 x 19 x 41cm	#PE1440...	\$113.09	\$132.13	\$154.53	N, D, Na, O, P, A
1450	47 x 26 x 15cm	#PE1450...	\$68.29	\$78.37	\$104.13	N, D, Na, O, P, A
1500 ATA	42.5 x 28 x 15.5cm	#PE1500...	\$78.93	\$91.25	\$111.41	N, D, Na, O, P, A
1510 Estuche de mano	50 x 28 x 19cm	#PE1510...	\$109.73	\$129.89	\$154.53	N, D, O
1520	46 x 33 x 17cm	#PE1520...	\$85.09	\$99.65	\$128.77	N, D, Na, O, P, A
1550 ATA	46.7x35.5x19cm	#PE1550...	\$95.17	\$113.09	\$155.65	N, D, Na, O, P, A
1560 con Black Dolly	52 x 39 x 23cm	#PE1560...	\$118.69	\$138.85	\$184.77	N, D, Na, O, P, A
1600 ATA	54 x 42 x 20cm	#PE1600...	\$110.29	\$133.25	\$178.61	N, D, Na, O, P, A
1610 con Black Dolly	55 x 42 x 27cm	#PE1610...	\$145.01	\$172.45	\$212.77	N, D, O
1620 con Black Dolly	54 x 41 x 32cm	#PE1620...	\$157.33	\$187.57	\$290.61	N, D, O
1630 Transporte con Black Dolly	70 x 53 x 39cm	#PE1630...	\$225.65	\$260.37	\$294.53	N, D, O
1640 Transporte con Black Dolly	60 x 61 x 35cm	#PE1640...	\$190.37	\$210.53	\$308.53	N, D, O
1650 con Black Dolly	72 x 44 x 27cm	#PE1650...	\$164.61	\$194.85	\$260.93	N, D, O
1660 con Black Dolly	72 x 50 x 45cm	#PE1660...	\$235.17	\$257.57	\$367.89	N, D, O
1690 Transporte con Black Dolly	76x63.5x41cm	#PE1690...	\$260.93	\$291.17	\$406.53	N, D, O
1700 Est. Weapons con ruedas	91 x 34 x 13cm	#PC1700...	\$138.29	\$156.77	—	N, D, Na, O, P, A
1720 Est. Weapons con ruedas	107 x 34 x 13cm	#PC1720...	\$153.97	\$175.25	—	N, D, Na, O, P, A
1750 Est. Weapons con ruedas	128 x 34 x 13cm	#PC1750...	\$160.69	\$185.33	—	N, D, Na, O, P, A
0340 Cubo con eq. de transporte	46x46x46cm	#PE0340CC...	\$202.69	\$229.57	\$340.45	N, D, O
0250 Estuche cubo	51x51x51cm	#PE0250CC...	\$215.57	\$234.05	\$344.93	N, D, O
0370 Estuche cubo	61x61x61cm	#PE0370CC...	\$258.69	\$281.65	\$400.37	N, D, O

CARRO TRI-KART 800



Carro telescópico compacto para equipos

- Sistema de cierre pulsador
- Manija tubular de policarbonato
- Ruedas semineumáticas con cojinetes de bolas 15cm
- El cierre ajustable en las cuerdas elásticas permanentes evita el movimiento de la carga
- Capacidad de peso: 136kg
- Tamaño: Altura: 122cm; Base: 40 x 31.7cm
- Peso: 7.2kg



#RETK800..... \$153.50

CARRETILLA PLEGABLE SUPERLITE



- Carretilla compacta, plegable, entra fácilmente en portaequipajes elevados
- Marco tubular de aluminio fuerte, liviano
- Empuñadura cómoda telescópica con operación simple del pulsador
- Capacidad 199.5kg
- Placa de base de aluminio fundido de 58.4cm de ancho x 38.1cm de profundidad
- Ruedas semineumáticas de andar suave de 20.3cm
- Se pliega a 8.9cm
- Ancho: 59.7cm
- Altura: Altura general 112cm y 89cm plegada



#WESLQ..... \$104.95

ESCALERA RESISTENTE DE TRES ESCALONES



- Su diseño liviano es fácil de transportar y operar
- La solución perfecta para tomas en estudio o en exteriores
- Riel superior acolchado
- Las ruedas retráctiles de 10cm se fijan en posición abierta y cerrada
- Capacidad de 150kg en cada escalón
- Altura del escalón superior 76cm
- Plegada: 8.9x47x120cm
- Abierta: 73.6x47x120cm
- Peso 8.3kg



#PEPSL3..... \$ 99.95

CARROS

- La manija única de movimiento pliega el carro para ahorrar espacio y transportabilidad
- Sólidos rieles de escalera paralelos
- Defensas al frente de las ruedas para proteger estuches blandos



	Serie Clipper			Serie Super Cart			
Model #	82-2E	90-2E	94-E	660-2	770-3	880-3	1000-3
SKU #	#CL822E	#CL902E	#CL94E	#CL6602	#CL7703	#CL8803	#CL10003
Cap. de carga	81.6kg	113.3kg	113.3kg	136kg	181.4kg	181.4kg	181.4kg
Ruedas de goma	Cojinete de bolas 15.2cm	Cojinete de bolas 15.2cm	Cojinete de bolas 15.2cm	Cojinete de bolas 15.2cm	Cojinete de bolas 15.2cm	Cojinete de bolas 15.2cm	Coj. de bolas 15.2cm
Altura abierto	99cm	105.4cm	109.2cm	119.3cm	119.3cm	127cm	132cm
Base	26.6x27.9cm	36.1x40.6cm	36.8x35.5cm	41.2x33cm	40.6x34.2cm	41.2x33cm	41.2x32.3cm
Tam. cerrado	57.1x33x15.2cm	64.7x44.4x17.8	63.5x44.4x17.8	55.8x40.6x16.5	63.5x41.9x16.5	63.5x41.9x16.5	63.5x48.2x16.5
Peso	4.5kg	5.8kg	6.8kg	5.8kg	7.2kg	9kg	11.3kg
Precio	\$43.50	\$54.95	\$64.95	\$94.95	\$129.95	\$142.95	\$235.95

SPARTAN JR. CONVERTIBLE



- Construcción de aluminio
- Ruedas neumáticas de 25cm
- Capacidad de carga: 227-454kg
- Base del marco: 30x96cm
- Placa de base: 46cm
- Altura: 131cm
- Peso: 17kg
- Fabricado en EE.UU.



#WESJQ..... \$209.50
 #WESS..... \$223.50
 #WEMC..... \$276.50
 #WECJ..... \$316.50
 #WECS..... \$329.95

CARRO UTILITARIO 8 EN 1 Multicart TRANSPORTER

- Acero con recubrimiento en polvo, texturado
- Resistente a la corrosión
- Marco expandible
- Disparador rápido
- Riel escalador
- Pernos laterales con resortes



#MUR2..... \$132.95
 #MUR6..... \$154.95
 #MUR8..... \$169.95
 #MUR10..... \$199.95
 #MUR12..... \$229.95

CARROS FLITE-LITE

- Construcción de acero
- Sistema de fijación con pulsador con manija tubular de policarbonato
- La serie Tri-Kart tiene una plataforma trasera con ruedas giratorias que se abren para funcionar como un carro portacámaras de 4 ruedas



Carros	Flite-Lite	Concord		Super		Tri-Kart
Modelo #	C525	II	III	V	600	750
SKU #	#REFLC52	#REC2	#REC3	#REC5	#RES600	#RETK750
Cap. de carga	45.3kg	68kg	79.3kg	102kg	136kg Semineumáticas	102kg
Ruedas	Goma 7.6cm	Goma 10.1cm	Goma 12.7cm	Goma 12.7cm	15.2cm	Goma 12.7cm
Altura abierto	101.6cm	104.1cm	104.1cm	115.5cm	121.9cm	115.5cm
Base	18.4 x 20.9cm	24.1 x 29.8cm	24.1 x 29.8cm	24.1 x 39.3cm	40 x 31.7cm	39.3 x 22.8cm
Tam. cerrado	47.6x29.2x8.2cm	46.9x34.2x11.4cm	46.9x33x11.4cm	54.6x39.3x13.9cm	51.4x40.6x17.7cm	54.6x40x13.9cm
Peso	1.8kg	2.2kg	3.4kg	4.6kg	5.9kg	5.6kg
Precio	\$59.95	\$68.50	\$76.50	\$104.50	\$119.95	\$137.95

SERIE ECONOMY

Carros plataforma

- Construcción de acero
- Terminación esmaltada con superficie de plataforma antideslizante
- Fabricado en EE.UU.
- Topes de protección de vinilo



Modelo Caster 10.1cm

- Capacidad de carga: 124.7kg
- Plataforma: 48.2x73.6cm
- Peso: 12.2kg

#WEES4..... \$64.50

Modelo Caster 12.7cm

- Capacidad de carga: 181.4kg
- Plataforma: 58.4x88.9cm
- Peso: 19.9kg

#WEES5..... \$94.95

ESTROBOSCOPIOS SERIE SEA&SEA Y PARA CÁMARAS DIGITALES



YS-250PRO Diseñado para profesionales exigentes

- Cable fibra óptica o cable sinc Nikonos
- Luz de objetivo LED
- Control de exposición: TTL, manual
- 105° x 105°
- NG: 32
- 300 flashes
- Recicla en 1s
- Señal Ready audible
- Modo preflash
- Bat. de Ni-MH y cargador eléctrico incluido

#SEYS250P..... **\$1,069.95**

YS-110 Auto Compatible con cámaras digitales o analógicas

- Cable de fibra óptica o cable sinc Nikonos
- DS-TTL
- Ángulo de cobertura 105° x 105°
- NG: 22 (ISO 100/m)

#SEYS110DX..... **\$539.00**

YS-27 Auto • NG: 20 • 105° x 84° • Esclava inalámbrica

- Manual

#SEYS27A..... **\$409.95**

Equipos de estroboscopio

Equipo YS-110 para SLR • Sea arm VII y cable sinc
#SEYS110DXLQ..... **\$799.00**

Equipo YS-110 para point & shoot • Luz Sea arm • Máscara para flash • Cable de fibra óptica
#SEYS110DXLK..... **\$688.95**

Equipo dual YS-110 2 estroboscópicas, luz dual sea arm y cables de fibra óptica
#SEYS110DXDLK..... **\$1339.95**

Equipo YS-27 Sea arm simple y cable de fibra óptica
#SEYS27DXLK..... **\$599.95**

GABINETES DIGITALES SLR

- Todos los subestroboscopios TTL son compatibles con el sistema TTL de la cámara
- Controla la potencia subestroboscópica del gabinete
- La lupa Super-Eye ofrece visión mejorada mientras usa una máscara
- El puerto se vende por separado



#IK6812.3 para Nikon D300..... **\$1,424.95**
#IK6812 para Nikon D200..... **LLAME**
IK6804.1 para Nikon D40/D60..... **\$1,329.95**
#IK6870.40 para Canon EOS 40D..... **\$1,424.95**
#IK6871.45 para Canon EOS Digital Rebel XSi..... **\$1,329.95**
#IK6851.3 para Olympus E-3..... **\$1,329.95**
#IK6841.35 para Sony Alpha DSLR-A350..... **\$1,424.95**

Visite nuestro sitio Web para más gabinetes, puertos, equipos de cámara/gabinetes y accesorios Ikelite.

GABINETES Y ESTROBOSCOPIOS SLR DIGITALES NIMAR

- Profundidad: 60.9m
- Puerto estándar incluido
- Diseño ergonómico balanceado
- Hecho en Italia
- En uso desde 1987 por el notable buzo y hombre récord Pipin Ferreras (TheDeepquest.com)



#NIHND200 para Nikon D200..... **LLAME**
#NIHND40 para Nikon D40/D40x/D60..... **LLAME**
#NIHC40D para Canon 40D..... **\$1,249.95**
#NIHC450D para Canon Digital Rebel XSi..... **LLAME**
#NIS3D Estroboscopio Nimar para Nikon..... **LLAME**
#NIS3C Estroboscopio Nimar para Nikon..... **LLAME**

Visite nuestro sitio Web para más gabinetes, puertos, equipos de cámara/gabinetes y accesorios Nimar.

SUBESTROBOSCOPIO IKELITE

DS-160



- Compatible con cámaras digitales actuales y cualquier sistema de circuitos TTL, incluso en gabinetes Ikelite
- 160 watt/seg de potencia
- Recicla en 1.5 segundos
- Abertura 100° ultraancha
- Luz de objetivo LED integrada
- LED poderoso para usar como luz de buceo nocturno
- Nro. guía (ISO 100): 23m en la superficie - 11.5m bajo el agua
- 225 flashes por carga completa
- 9 ajustes de potencia fraccionarios
- Profundidad hasta 91.4m



Cabezal de estroboscopio solo #IK4060..... **\$797.95**

EQUIPO DE ESTROBOSCOPIO DIGITAL



Presenta potencia de 50 o 160 w/s, circuitos electrónicos revisados para usar con las cámaras más modernas, brindando TTL y la capacidad de proporcionar preflash cuando se combina con el sensor TTL remoto.



Eq. de estroboscopio DS-160 de lujo

Incluye: Subestroboscopio DS-160 con difusor, controlador manual de valor de exposición, brazo con bolilla de lujo

Módulo de batería y cargador Smart 110/220v
#IK3944.91..... **\$1,139.95**

Eq. de estroboscopio DS-160

Incluye: Subestroboscopio DS-160 con difusor, cable sinc, sistema de brazo con bolilla de lujo, módulo de batería y cargador Smart 110/220v

#IK3944.90..... **\$1,091.95**

Eq. de estroboscopio DS-51

Incluye: Subestroboscopio DS-51 con difusor, controlador manual de valor de exposición y brazo con bolilla

#IK3944.54..... **\$616.95**

Eq. de estroboscopio DS-51 de lujo

Incluye: Subestroboscopio DS-51 con difusor, cable sinc TTL y brazo con bolilla de lujo

#IK3944.51..... **\$569.95**

SUBESTROBO

DS-200



El DS-200 se actualizó para fotografía digital. Es compatible con cámaras digitales actuales y cualquier sistema de circuitos TTL, incluso gabinetes Ikelite.

- 200 watt/seg de potencia
- Recicla en 1.6 segundos
- Abertura 100° ultraancha
- Poderosa luz de objetivo integrada puede usarse como luz de buceo nocturno



Cabezal de estroboscopio solo #IK4062.2..... **\$1,044.95**

Eq. de estroboscopio DS-200 incluye: Subestroboscopio DS-200, cable sinc TTL, sistema de brazo con bolilla de lujo 3cm, módulo de batería y cargador Smart 110/220v
#IK3944.60..... **\$1,424.95**

GABINETES DIGITALES SLR



- Profundidad: 91.4m
- Conectores Nikonos dobles
- Cuerpo de aluminio fundido totalmente anodizado
- Sistema de montaje positivo de puerto bayoneta
- Cúpula, puerto macro y anillos se venden por separado



¡Próximamente gabinetes para Canon 1Ds Mark III y Nikon D700!

#AQHND3 para Nikon D3..... **\$3,774.95**
#AQHND300 para Nikon D300..... **\$2,458.95**
#AQHND200 para Nikon D200..... **\$2,299.95**
#AQHC40D para Canon 40D..... **\$2,458.95**

Visite nuestro sitio Web para más gabinetes, puertos, equipos de cámara/gabinetes y accesorios Aquatica.

DISPARADOR A DISTANCIA



El disparador está hecho de aluminio anodizado y se conecta al tabique divisorio del gabinete vía un cable de estroboscopio estándar Nikonos a Ikelite. El cable se puede alargar al agregar un cable de extensión. Ahora puede disparar su cámara a distancia. Sus posibles aplicaciones incluyen: fotografía a distancia de tiburones o ballenas, largas exposiciones sobre tripié para fotografía de naufragios y funciones para uso fotográfico científico.



#AQRTND200..... **\$348.95**
#AQRTN70S..... **\$348.95**
#AQRTC5D..... **\$348.95**
#AQRTCR..... **\$348.95**

FLOTE COMPENSADOR PARA FLOTABILIDAD



Conectado a un brazo estroboscópico o a otras marcas de gabinetes, agrega alrededor de 450g de elevación a la cámara.

- Hecho de material liviano
- Incluye bolilla de diámetro estándar 2.5cm para montaje
- Posición flexible para balance del gabinete
- Diseño universal para gabinetes Aquatica y de otras marcas



#AQBCF..... **\$53.00**
Eq. de brazo de estroboscopio TLC en existencia..... **LLAME**

PAPEL IMPERMEABLE DURARITE

Para uso subacuático

Cuaderno de 50 hojas de 7.6x12.7cm; tome notas de su técnica submarina.

#RIDWN..... **\$4.75**

Libros de fotografía subacuática



Master Guide for Underwater Digital Photography de Jack y Sue Drafafl #AMMGUDP..... **\$34.95**
Adobe Photoshop for Underwater Photographers de Jack y Sue Drafafl #AMAPUWP..... **\$34.95**
The Essential Guide for Digital Underwater Photography de Michael Aw #FAGDUP..... **\$34.95**

GABINETES DIGITALES

SEA&SEA

- Profundidad hasta 60m
- Conectores para estroboscopios externos
- Trabaja de seguridad especiales
- Puertos se venden por separado



#SEMDXD3	MDX-D3 - para Nikon D3	\$4,999.95
#SEMDXD300	MDX-D300 - para Nikon D300.....	\$3,179.95
#SEDXD200H	DX-200 - para Nikon D200.....	\$2,299.00
#SEMDXMK3	MDX-PRO Mark III - para Canon EOS 1D/1Ds Mark III.....	\$4,999.95
#SEMDX40D	MDX-40D - para Canon EOS 40D	\$3,179.95

Visite nuestro sitio Web para más gabinetes, puertos, equipos de cámara/gabinetes y accesorios.

GABINETES PROFESIONALES LIVIANOS SPLASH

AquaTech
Water Imaging Technology

Gabinetes de grado profesional diseñados para trabajar en superficie. La construcción de epoxi lo hace liviano y duradero. A una profundidad de 10m, su tamaño y peso brindan excelente manejo en superficie. Variedad de puertos de lente



intercambiables permiten el uso de diferentes lentes incluso zoom telefoto largos (no incluidos).

#AQD2ND300	D2 para Nikon D300.....	LLAME
#AQD2ND200	D2 para Nikon D200.....	LLAME
#AQDV4E1DMK3	DV-4 M3 para Canon EOS 1D Mark III y 1Ds Mark III	LLAME
#AQDV4E1DMK2	DV-4 M2 para Canon EOS 1D Mark II/II N y 1Ds Mark II.....	LLAME
AQD35E5D	D-35 para Canon 5D	LLAME
AQD35E40D	D-35 para Canon EOS 40D.....	LLAME
AQD35E30D	D-35 para Canon 30D.....	LLAME
AQD35E20D	D-35 para Canon 20D.....	LLAME

Visite nuestro sitio Web para más gabinetes, puertos, equipos de cámara/gabinetes y accesorios Aqua Tech

GABINETE SUBACUÁTICO TITAN

Para Nikon D200

LIGHT & MOTION
UNDERWATER IMAGING INNOVATION



Gabinete de grado profesional controlado por tecnología USB de avanzada. Esto permite control ágil de apertura, velocidad de obturación y también horquillado, compensación de exposición y balance de blancos.

- El disparo electromecánico brinda control con sensación táctil entre medio obturador y obturador completo.
- Control de estroboscopio ROC permite 12 niveles de potencia manual en la mayoría de los estroboscopios compatibles con TTL.
- Además de los anillos de conversión de puerto Light & Motion, acepta puertos Aquatica, Sea & Sea y Subal.
- Las opciones de mirilla mejorarán significativamente el área de visión.

#LIHD200.....	\$1,999.00
---------------	-------------------

Visite nuestro sitio Web por otros puertos, anillos de conversión de puertos y accesorios Light & Motion.

GABINETES SUBACUÁTICOS

FANTASEA
Line

Gabinetes subacuáticos para estroboscopios TTL

Permite control de exposición TTL cuando se usan con cámaras DSLR compatibles en gabinetes Fantasea.



#FAFSB	para Nikon SB800 con cable sinc de 5 clavijas	\$268.50
#FAF580EX2FH	para Canon 580EX II con cable sinc de 6 clavijas	\$479.95
#FAFFL50FH	para Olympus FL-50 con cable sinc de 5 clavijas	\$459.95

CONJUNTO DE BRAZOS Y COMPONENTES

FANTASEA
Line



Conj. de brazos articulados a bolilla y brazos flexibles de aluminio anodizado

#FABJASL	Brazo articulado a bolilla grande 62.2cm	\$139.95
#FABJASM	Brazo articulado a bolilla mediano 57cm.....	\$129.95
#FAFA36	Brazo flexible de 36cm	\$33.95
#FAFA24	Brazo flexible de 24cm.....	\$26.50

Visite nuestro sitio Web para más brazos y accesorios estroboscópicos Fantasea.

GABINETES DIGITALES FIJOS

ewa-marine



- Profundidad hasta 10m
- Acceso a todas las funciones a través de PVC doble laminado con puertos de cristal óptico
- Notablemente livianas pero resistentes a la vez, demostraron ser efectivos contra la arena, el polvo, la lluvia, el agua de mar, el barro, la humedad, etc.

Para cámaras SLR pequeñas

EWUA.....	\$279.95
EWUAXP.....	\$359.95

Para cámaras SLR medianas

EWUAXP100.....	\$429.95
----------------	-----------------

Para cámaras SLR grandes

EWUB.....	\$289.95
EWUBZ.....	\$334.95

Para cámaras Point-and-Shoot digitales

EWDAM.....	\$99.00
EWDG7.....	\$169.95

Visite nuestro sitio Web para más gabinetes y accesorios Ewa-Marine.

ESTUCHE IMPERMEABLE

DiCAPac
www.dicapac.com

Para usar a una profundidad de 4.5m. Proteja su cámara de los elementos en la playa y durante actividades como natación, esquí, navegación, esnórquel o buceo submarino.



#DIWP510	para cámaras P&S con lente zoom	\$29.95
#DIWP710	para cámaras P&S planas zoom interno	\$19.95
#DIWPS10	para cámara SLR con lente 5-15cm.....	\$119.95
#DIWP560	Multipropósito para tel. celulares o GPS.....	\$24.95

LUZ DE BUCEO

FANTASEA
Line

Luces LED

Algunas incluyen anillos de montaje (permite la conexión con brazos estroboscópicos y soporte de puerto de lente); algunas con intermitente de emergencia.



#FALED44BC	Luza LED de 44 bulbos/Intermitente de emergencia claro	\$74.95
#FALALED	Luza LED Aquastar 3W.....	\$64.95
#FANFL	Enfoque nano con luz de bulbo LED.....	\$42.95
#FALSNS	Luza LED nano localizadora con filtros de color	\$10.00
#FALLEDSN	Luza LED pro nano localizadora con filtros de color.....	\$54.95

LINTERNAS IMPERMEABLES

INTOVA

- Lámpara LED brillante tiene larga duración
- Tiempo de duración de LED es de 50 a 100 veces la duración de una lámpara incandescente Super Nova • 3 LED 8w



#INISN500.....	\$249.00
Gran angular • 4 LED 8W • Linterna de buceo de 130 lumens	
#INIFLWA.....	\$54.95
Haz angosto • LED 3W • Linterna de buceo de 70 lumens	
#INIFL660.....	\$49.95

LUCE DE BUCEO LED

ikelite

- Lámpara LED brillante de larga duración • Tiempo de duración de LED de 50 a 100 veces la duración de una lámpara incandescente
- Interruptor giratorio de encendido/apagado con traba
- El diseño de anillo a presión permite el rápido reemplazo de la batería y sello infalible
- Profundidad a 91.4m



#IK1730	PCa LED (negro)	\$72.95
#IK1741	PC LED Lite (transp.).....	\$75.95
#IK1728	PCm LED Lite (amarillo).....	\$69.95

LINTERNA DE BUCEO AQUA KINGLITE 4100

PELICAN PRODUCTS

Lámpara de xenón 8 'D' (azul)

Aqua KingLite

- 251.4 lumens • Lámpara de xenón dual • Lleva 8 baterías D (no incluidas)
- Tiempo de duración de baterías 10-12hs • Profundidad hasta 152.4m • Color: Azul



#PEAKLBL.....	\$89.95
---------------	----------------

Nemo SubLite

- 112 lumens • Lámpara halógena
- Lleva 4 baterías C (no incluidas)
- Tiempo de duración de baterías 3.5 hs
- Profundidad hasta 152.4m • Color: Amarillo



#PEN4LGY.....	\$48.50
---------------	----------------

StealthLite

- 32 lumens • LED 1w • Usa 4 baterías "AA" incluidas
- Tiempo de duración de baterías 32 hs • Color: Amarillo

Sabrelite 2010

- 32 lumens • LED 1w
- Usa 3 baterías 3 C incluidas
- Tiempo de duración de baterías 50 hs
- Color: Amarillo



Para otros productos Pelican, visite nuestro sitio Web.

CanoScan LiDE100 • LiDE200 Canon

Escaneo simple de alto rendimiento en su mejor punto. Cuatro botones sencillos automatizan el proceso completo, además el modo Auto Scan detecta el tipo de original y lo ajusta automáticamente. Z-Lid permite escaneos completos incluso en originales gruesos. Retoque integrado con corrección automática de polvo y rayones. USB 2.0 de alta velocidad.



CanoScan LiDE 100: 2400 dpi #CAL100Q \$54.95
CanoScan LiDE 200: 4800 dpi #CAL200 \$79.95

PERFECTION V30 EPSON

Escanea fotos y objetos 3D con mucha claridad y detalle con resolución óptica de 4800 dpi y escaneo automático. También incluye una tapa elevada de 180° para escanear libros y otros objetos 3D. LED proporciona escaneos rápidos sin tiempo de precalentamiento.



- Restauración de fotos en un toque
- Escaneo, envío de correos electrónicos, creación de PDF en un toque
- Incluye software creativo y de edición de fotos
- Escaneo de texto nítido, incluso con papel de color

#EPPV30 \$74.95

PERFECTION V500 PHOTO EPSON

- Área de escaneo 21.6x29.7cm
- Área de escaneo de transparencia: hasta 12x35mm fotogramas
- Escanea 35mm, diapositivas y negativos 120/220
- Eliminación de polvo y rayones con Digital ICE • Software: Adobe Photoshop Elements, Epson Scan with Epson Easy Photo Fix, Epson Creativity Suite, ABBYY FineReader Sprint Plus OCR
- Tamaño: 47.8x11.4x27.2cm • Peso: 4kg • USB 2.0



#EPPV500 \$170.95

PERFECTION V750 PRO EPSON

- Sistema de lente doble, óptica de paso alto
- Profundidad de color 48 bits
- Resolución óptica 6400 dpi
- Resolución interpolada 12800 x 12800 dpi • USB y FireWire
- Área de escaneo 21.6x29.7cm
- Tapa adaptador de transparencias 20.3x25cm
- Escaneo de película montura húmeda • Tamaño: 30.5x15x50



#EPPV750M \$699.95

EXPRESSION 10000XL PHOTO EPSON

- Resolución óptica 2400 dpi, hardware 2400 x 4800
- Resolución mejorada 12,800 x 12,800
- Profundidad de color 48 bits
- La tapa abre a 180° • Área de escaneo reflectante 31x43.7cm
- Escáner de transparencia 31x42cm
- Escanea diapositivas y negativos 35mm • Escanea con Easy Photo Fix, Creativity Suite, FineReader OCR • Tamaño: 65.5x19.8x46cm • USB 2.0 y FireWire • Peso: 18kg



#EPE10000XL \$2,529.95

CanoScan LiDE 700F Canon

Película y negativo 9600 dpi

Compacto y elegante, proporciona escaneo de alta calidad y alta velocidad (hasta 9600 dpi) de documentos, impresiones y película 35mm. El modo escaneo automático detecta el objeto y lo guarda como archivo. Los cuatro botones EZ permiten escanear, copiar o crear un PDF más rápido que nunca. Ofrece un escaneo color tamaño carta en 12 seg. Transfiere imágenes a una computadora vía USB 2.0, que también permite previsualizaciones rápidas de la imagen en su computadora.



#CAL700F \$112.95

PERFECTION V300 PHOTO EPSON

- Resolución óptica 4800 x 9600 dpi
- Escanea película 35mm o diapositivas con la unidad de transparencia integrada
- Área plana de escaneo de 21.6x29.7cm
- Interfaz USB 2.0/1.1 de alta velocidad • Ampliaciones de película hasta 33x48.3cm • Escaneo, envío de correos electrónicos, creación de PDF en un toque • Tapa elevada 180° para libros, objetos 3D • Adaptador de transparencias 35mm acepta 6 negativos o 4 diapositivas



#EPPV300 \$89.95

PERFECTION V700 PHOTO EPSON

- Sistema de lente doble
- Resolución óptica 6400 dpi • USB y FireWire
- Resolución interpolada 12800 x 12800 dpi
- Área de escaneo 21.6x29.7cm
- Tapa adaptador de transparencias 20x25cm
- Software: SilverFast SE 6, Photoshop Elements, Sprint Plus OCR • Tamaño: 30.5x15x50cm



#EPPV700 \$469.95

WORKFORCE GT-1500 EPSON

- Resolución óptica 1200 x 2400 dpi
- Resolución interpolada 4800 x 4800 dpi
- Profundidad de color 48 bits
- Área de escaneo reflectante: 21.6x29.7cm
- 40 páginas, 600 dpi ADF
- Interfaz USB 2.0
- Tamaño: 47 x 12.2 x 31.7cm
- Velocidad de escaneo 20 ppm



#EPGT1500 \$349.95

EXPRESSION 10000XL GRAPHIC ART EPSON

- Resolución hardware 2400 x 4800 dpi
- Resolución interpolada 12,800 x 12,800 dpi
- Área de escaneo reflectante de 31x43.7cm • Profundidad de color 48 bits
- Escanea imágenes color 21.6x28cm a 300 dpi en menos de 23 seg • Conectividad USB 2.0 y FireWire
- Tamaño: 15.7x65.5x46cm • Peso: 13kg



#EPE10000XLG \$2,169.95

CanoScan 5600F • 8800F Canon

Ideal para archivos fotográficos, el CanoScan 5600F puede escanear hasta 6 fotogramas de tira de película 35mm o 4 diapositivas 35mm a 4800x9600dpi, mientras que el 8800F puede escanear hasta 12 diapositivas 35mm y negativos al mismo tiempo junto con documentos e imágenes estándar.



- 7 "botones EZ" permiten a los usuarios rápidamente copiar, escanear, enviar correos electrónicos o crear un PDF con solo tocar un botón • Retoques y mejoras rápidas y automáticas

#CACS5600F \$126.95 #CACS8800F \$163.95

WorkForce Pro GT-S50 • GT-S80 EPSON

- 25 ppm/50 ipm (GT-S50), 40 ppm/80 ipm (GT-S80); dúplex en un paso
- Escanea ambos lados de una hoja en un solo paso; en color, escala de grises o bitono • Resolución óptica 600 dpi
- 10 ajustes en un toque, definidos por el usuario
- Tecnología LED ReadyScan™ ecológica
- Compatible con Windows y Mac
- Incluye software de gestión de documentos



EPSON

GT-S50 #EPGTS50 \$449.95
 GT-S80 #EPGTS80 \$499.95

PERFECTION 4490 EPSON

- Escaneo conveniente en un toque
- Resolución óptica 4800 x 9600 dpi
- Profundidad de color 48 bits
- Resolución interpolada 12800 x 12800 dpi
- Área de escaneo 21.6x29.7cm
- Área de escaneo de transparencia 6.9x23.6cm
- Software: Epson Creativity Suite, Photoshop Elements, ABBYY FineReader Sprint Plus OCR, NewSoft Presto BizCard
- Tamaño: 27.2x11.4x47.5cm • USB 2.0



#EPP4490 \$129.95

GT-2500 • GT-2500 PLUS EPSON

- Escáner de documentos económico, el GT-2500 ofrece sorprendentes escaneos 21.5x35.6cm (vía ADF) hasta 1200 dpi para colores vívidos y texto nítido. Igual en todo lo demás, el GT-2500 Plus incluye una tarjeta de red para escaneo compartido en grupos de trabajo de pequeñas empresas.
- Rendimiento de alta velocidad (hasta 27ppm mono, 11ppm color) • Alimentador automático de documentos de 50 hojas y dúplex automático



#EPGT2500 \$499.95

#EPGT2500P \$659.95

EXPRESSION GT-20000 EPSON

- Ofrece una resolución de 600 x 1200 dpi y color de 48 bits para detalles increíbles en escaneos de hasta 29.7x43.2cm. Escanea dos páginas en un solo paso, puede escanear una variedad de documentos. Escanea hasta 23 ppm monocromo y 15 ppm color con ADF opcional.
- USB 2.0 de alta velocidad y conectividad SCSI-2, más una tarjeta de red opcional. Incluye ScanSoft PaperPort y ABBYY FineReader Sprint Plus OCR.



#EPGT20000 \$1,004.95

SCANJET G3110



- Resolución de hardware hasta 4800 x 9600 dpi
- Profundidad de color 48 bits
- 256 niveles de escala de grises
- Escala de imagen de 10% a 2400% en aumentos de 1%
- Velocidad de escaneo 11 seg en modo previsualización
- Tamaño de escaneo máximo 21.6x29.7cm • Interfaz USB 2.0



#HESJG3110 **\$89.95**

SCANJET G4050



- Resolución óptica 4800 dpi
- Resolución de hardware 4800 x 9600
- Profundidad de color 96 bits
- Escaneo de 6 colores
- Velocidad de anticipo 8.5 seg
- Tamaño máximo de documento 21.6x31.2cm • USB 2.0 • Tamaño: 50 x 10.9 x 30.2cm
- Área de escaneo de transparencia 20.3x25cm • Incluye: Photosmart Software con herramientas OCR, HP Adaptive Lighting, HP Image Editor • Peso: 5.3kg



#HESJG4050 **\$179.95**

SCANJET N6310



- Escanea hasta tamaño legal con el alimentador automático de documentos de 50 páginas. • Escanea fotos color y ByN con 2400 dpi, color 48 bits • Escanea documentos e imágenes hasta 15 ppm
- Escaneo dúplex • Alineamiento, rotación y corte automático
- Escanea y edita texto, lo guarda como archivos Word o PDF con el software provisto • Tamaño: 50.3x16.8x41.4cm
- Peso: 6.6kg



#HESJN6310 **424.95**

SCANJET 5000



- Escaneos rápidos de alta calidad hasta 600 dpi con color 48 bits hasta 25 ppm sin supervisión con ADF con capacidad para 50 páginas. Solo presione un botón para seleccionar escaneo simple o doble faz. Previsualización de escaneo y creación de lotes con el software HP Smart Document Scan. Convierte los escaneos a formatos de archivo que se pueden buscar y editar, incluyendo Word y PDF. Escanea tarjetas de identificación y tarjetas con relieve con el paso de alimentación de papel de avanzada.



#HESJ5000 **Llame o contáctese**

S300 ScanSnap



Escáner color móvil

- Alimentado por USB o CA, el ScanSnap S300 portátil (pesa solo 1.4kg) puede escanear una variedad de tamaños desde tarjetas de presentación hasta 21.6x35.6cm, hasta 8ppm en blanco y negro o color hasta 600 dpi. Escaneo con un solo botón, corrección automática de imagen y creación de contenido de búsqueda en Word.



Para Windows #FUS300CMS **259.95**
o Macintosh #FUS300MCMS

SCANJET G4010



- Resolución óptica 4800 dpi
- Resolución de hardware 4800 x 9600 • Profundidad de color 96 bits • Escaneo de 6 colores
- Velocidad de anticipo 8.5 seg
- Tamaño máximo de documento 21.6x31.2cm
- Área de escaneo de transparencia 5x25.4cm
- Incluye: Photosmart Software con herramientas OCR
- Tamaño: 50x9.9x30.2cm • Peso: 4.4kg
- Compatible con Windows y Mac



#HESJG4010 **\$129.95**

SCANJET 5590



- Resolución óptica 2400 dpi
- Resolución hardware 2400 x 2400
- Profundidad de color 48 bits
- Velocidad de escaneo de anticipo de 7 seg • Tamaño máximo documento 21.6x35.6cm • Alimentador automático de documentos de 50 páginas doble faz sin supervisión
- Escanea diapositivas y negativos 35mm con adaptador incluido
- Software Memories Disc Creator, Instant Share, OCR, New Soft Prestol! PageManager 7 (TWIN Win)
- Tamaño: 48.8 x 34 x 16.3cm • Peso: 5.7kg



#HESJ5590 **\$259.50**

SCANJET N6010



- Aumente la productividad con escaneo rápido de documentos hasta 18 ppm o doble faz en un solo paso hasta 36 ipm con resolución hasta 600 dpi. Cargue hasta 50 páginas en el alimentador de documentos para escanear automáticamente mientras atiende otros trabajos. Escanea una amplia variedad de tipos y tamaños de papel, incluyendo tarjetas de presentación y hojas tamaño legal. Escanea, copia y guarda a PDF rápidamente.



#HESJN6010 **Llame**

SCANJET 8300



- Resolución óptica 4800 x 4800 dpi
- Resolución mejorada de 1 millón dpi
- Profundidad de color 48 bits • Área de escaneo 21.6x35.6cm • Color 10.2x15cm: 24 seg; página de texto OCR: 33 seg; foto por correo electrónico: 24 seg • Photosmart Essential, ScanSoft PaperPort, Photoshop Elements, I.R.I.S. Readiris Pro OCR
- Alimentador opcional de documentos de 100 páginas
- Tamaño: 62.5 x 41.4 x 13cm • Peso: 8.9kg



#HESJ8300 **\$459.95**

S1500 ScanSnap



Escáner con alimentación de hojas para Macintosh

- Escanea 20 ppm color y ByN hasta 600dpi. Incluye alimentador automático de documentos de 50 páginas, impresión dúplex y automatización para asegurar escaneos de calidad con poca intervención del operador.



#FUS1500MS **439.95**

OpticFilm 7300



Con capacidad de escaneo de diapositivas y negativos 35mm a 7200 dpi en solo un minuto, el OpticFilm 7300 es el escáner perfecto para fotografías y pequeñas oficinas. Presenta multiexposición para diapositivas y negativos, funciones AACO y función de muestreo múltiple integrada. También tiene un visor de diapositivas iluminado que ofrece un modo excelente de examinarlas antes de escanear.



- Incluye 2 portanegativos, 1 para diapositivas montadas (hasta 4), 1 por tira de película o hasta 6 cuadros por vez.
- Incluye software SilverFast 6.6 SE Plus mejorado con multiexposición poderosa, SilverFast-Basic, NegaFix, corrección selectiva de color, ajuste automático, USM y muchos más
- Incluye PageManager para facilitar escanear, compartir y organizar imágenes y documentos. ImageFolio permite crear rápidamente imágenes nuevas o mejorar las existentes.

7300 con estuche #PLOF7300 **\$239.95**

OpticFilm 7500i SE • 7500i AI

Igual en todo lo demás al 7300, el 7500i SE también incluye SilverFast 6.6 SE Plus mejorado con ISRD (eliminación infrarroja inteligente de defectos).

El 7500i AI mejora con software SilverFast 6.6 Ai Studio IT8 (multiexposición) e incluye objetivo de calibrado de 35mm IT8 que permite a los usuarios generar perfiles de color ICC.

7500i SE con estuche #PLOF7500ISE **\$309.95**

7500i AI con estuche #PLOF7500IAL **\$506.95**

SmartOffice PS281



Ofrece escaneo de alta velocidad hasta 25 ppm en modo de impresión simple o doble faz a 600 dpi, para necesidades de escaneo de color de 24 bits, escala de grises y blanco y negro. El alimentador automático de documentos de 50 páginas acepta una gran variedad de medios desde tarjetas de presentación hasta papeles tamaño oficio y está diseñado para aceptar tarjetas plásticas como tarjetas de identificación de seguro con relieve y licencias de conducir.



#PLSO281 **\$222.95**

OptiCard 821



Además de escanear documentos y tarjetas de negocios, el OptiCard 821 del tamaño de la palma de la mano es un escáner A6 móvil que puede escanear todo tipo de cheques y también tarjetas plásticas con relieve (seguro, membresía, seguridad social y tarjetas de crédito). Incluye software BCR (lector de tarjetas de presentación), ABBYY FineReader 6.0 Sprint Plus y HotCard BizCard Finder 2.5.



OptiCard 821 con estuche #PLOC821 **\$134.86**

OpticPro A320 • A360



El OpticPro A320 puede escanear un documento de 30.5x43.2cm a 300 dpi en solo 11.2 seg. Uso sencillo con 7 botones de función en un toque. Incluye software procesador de imagen de gran efectividad y gestión de documentos para versatilidad mejorada. Ofrece rápida y segura conversión a PDF, reconocimiento óptico de caracteres muy preciso e intercambio sencillo de archivos en una red. El A360 mejora con un escáner de 30.5x43.2cm a 300 dpi en solo 2.4 seg, y botones de función para escanear, copiar, enviar fax y correo electrónico y OCR.



OpticPro A320 #PLOPA320 **\$489.95**

OpticPro A330 #PLOPA360 **\$884.95**

Escáneres de película y tambor

**ImageBox** Escáner de película/diapositivas/fotos

Convierte película y diapositivas 35mm y fotos impresas hasta 10.2x15cm a archivos digitales. Este práctico escáner 3 en 1 es de operación sencilla con el controlador Cyberview. Alimentado por USB, produce archivos formato TIFF o JPEG. Una vez que se escaneó a un archivo digital, el software Adobe Photoshop Elements 5.0 incluido está listo para cortar, mejorar, convertir archivos de fotos a diferentes formatos y prepararlos para imprimirlos desde una PC.



#PAFS \$199.95

Convertidor de película digital Memor-ease

Digitaliza fácil y rápidamente todos sus negativos y diapositivas 35mm, crea archivos digitales de calidad. El convertidor de película 1800 dpi Memor-ease produce una imagen digital equivalente a 5 megapixels y ofrece una previsualización color de los negativos antes de escanear. Solo lleva 9.6 seg para convertir una imagen a digital. Incluye Adobe Photoshop Elements 5.0 y Cyberview CS con herramienta de ajuste de imagen que permite a los usuarios seleccionar variaciones de color de 9 ajustes y visualizar los cambios en tiempo real.



#PAFSDC \$119.95

Escáner de película PrimeFilm 3600U

- Escanea diapositivas, negativos y diapositivas montadas 35mm • Resolución óptica 3600 dpi • Gama dinámica 2.8
- Velocidad de escaneo de anticipo: 10 seg • Velocidad de escaneo 65 seg • Capacidad de escaneo de 24 o 48 bits
- Tamaño de escaneo: 36.5x24.3mm • Características de edición para optimizar el escaneo con parámetros ajustables, corte, rotación y escaneo automático a funciones de archivo
- Tamaño: 16.5 x 6.6 x 26.9cm • Peso: 1kg



#PAPF3600U \$154.95

PrimeFilm 7250u

El 7250u ofrece escaneo de tiras de película 35mm y transparencias con resolución 7200 x 3600 dpi. La mayor resolución permite ampliaciones hasta 46x30.5cm a 300 dpi. Tiene puertos USB 1.1 y 2.0 para transferencia de datos rápida y conexiones convenientes a la computadora. Las velocidades de escaneo para diapositivas varían desde 25 seg a 1800 dpi hasta 85 seg a 3600 dpi y negativos desde 30 seg a 1800 dpi hasta 90 seg a 3600 dpi. Compatible con Windows y Mac, incorpora el paquete Digital ICE3, que permite limpiar, corregir y restaurar digitalmente imagen de película con facilidad.



#PAPF7250U \$299.95

PrimeFilm 7250Pro3

- Escanea diapositivas, negativos 35mm, tiras de película hasta 40 cuadros
- Resolución óptica 7200 dpi • Gama dinámica: 3.6
- Profundidad 48 bits • Interfaces USB 2.0 y FireWire
- Velocidad de escaneo: 1800 dpi: 50 seg, 3600 dpi: 170 seg
- ICE3 digital • Incluye: Adobe Photoshop Elements 3.0
- Tamaño: 18.3 x 9.4 x 27.4cm • Peso: 2kg



#PAPF7250P3 \$519.95

Escáner de película PowerSlide PS3650

- Escanea diapositivas montadas 35mm
- Resolución óptica 3600 dpi
- Gama dinámica 3.8 • Profundidad 48 bits
- Velocidad de escaneo: 1800dpi: 26 seg, 3600dpi: 138 seg
- ICE3 digital • Incluye: Adobe Photoshop Elements 3.0
- Tamaño: 29x12.4x30cm • Peso: 2.5kg



#PAPS3650 \$723.95

0800-222-0045 Argentina 001-866-806-9068 México

Escáner de tambor Flextight X1

- Escáner de película 35mm, formato medio y 10.2x12.7cm
- Área máxima de escaneo de película 9.9x24.4cm
- RGB 48 bits • Hasta 6300 dpi de resolución óptica
- Velocidad de escaneo: 60MB/min, 35mm: 7.15 min, 60mm: 6.02 min, 10.2x12.7cm: 5.08 min • Gama dinámica 4.6
- Enfoque automático • Escaneo por lotes
- Incluye software FlexColor • Tamaño: 39.1x65x23.1cm

Flextight X1 #HASF1 \$10,494.95
Flextight X5 #HASF5 \$19,994.95

HASSELBLAD
imacon**Escáner de película Super Coolscan 5000 ED**

- Escanea diapositivas y película 35mm, película APS con adaptador opcional, diapositivas médicas con adaptador opcional • Lente Nikkor ED cristal • Gama dinámica de 4.8 • Resolución óptica de 4000 dpi con escaneo rápido de 20 seg • AF rápido y previsualización • Convertidor A/D de 16 bits • Sensor CCD lineal de 2 líneas de 3,964 pixels • Escaneo de muestra múltiple
- Iluminación LED • Tecnología de avanzada Digital ICE 4
- Tamaño: 9.7x17.3x31.5cm • Peso: 3kg

#NISCS5000 \$1,149.95

**Escáner de película Super Coolscan 9000 ED**

- Escanea diapositivas y película 35mm, formato medio, diapositivas médicas con adaptador opcional • Iluminación LED • Lente Nikkor ED cristal • Gama dinámica 4.8
- Resolución óptica 4000 dpi • Resolución con escaneo 35mm 40 seg; 15x22.8cm 185 seg • Sensor CCD de 3 líneas de 10,000 pixels • AF y previsualización rápido • Convertidor A/D de 16 bits • Formato de archivos múltiple • Escaneo de muestra múltiple
- Digital ICE 4 • Firewire • Tamaño: 24.9 x 49.8 x 20.3cm • Peso: 9kg

#NISCS9000 \$2,199.00

**Convertidor digital de película y diapositivas**

- Convierte diapositivas y negativos 35mm a imágenes digitales
- Sensor CMOS 5 megapixels • Escanea imágenes hasta 1,800 dpi
- Usa tres LED blancos como fuente de contraluz • Peso: 453.6g
- Control de exposición automático • Balance de color automático
- Software para editar, cortar y cambiar el tamaño de diapositivas y convertir negativos a positivos • Alimentado por USB
- Requisitos: Windows XP • Tamaño: 9 x 16.5 x 9cm

#VUDFS35 \$79.99

LaserSoft Imaging®

**SOFTWARE SILVERFAST AI PARA ESCÁNERES**

- Eliminación inteligente de defectos • Corrección selectiva de color con multicasas y multimáscaras • Restauración adaptable de color
- Color selectivo a gris • Eliminación de grano y ruido • Eliminación avanzada de capa de color

para Canon CanoScan 9950F	#LASFC9950F	\$119.95
para Canon CanoScan 8400F	#LASFC8400F	\$119.95
para Epson Perfection 3170	#LASF3170	\$119.95
para Epson Perfection 4490	#LASF4490	\$119.95
para Epson Perfection 4990	#LASF4990	\$119.95
para Microtek ArtixScan 120tf	#LASFM120TF	\$414.95
para Microtek ArtixScan 1800F	#LASFM1800F	\$294.95
para Microtek ScanMaker 9800XL	#LASFM9800XL	\$414.95
para Microtek ScanMaker i700	#LASFMi700	\$119.95
para Microtek ScanMaker i800	#LASFMi800	\$119.95
para Microtek ScanMaker i900	#LASFMi900	\$294.95
para Microtek ScanMaker S400	#LASFMS400	\$119.95
para Minolta DiIMAGE Scan Dual IV	#LASFMDSD4	\$214.95
para Minolta DiIMAGE 5400	#LASFMD5400	\$214.95
para Minolta DiIMAGE Scan Multi Pro	#LASFMDSP	\$414.95
para Nikon Coolscan V	#LASFNSC5	\$214.95
para Nikon Coolscan 5000	#LASFNS5000	\$344.95
para Nikon Super Coolscan 9000	#LASFNS9000	\$414.95



HUEY • HUEY PRO

Solución de perfil de monitor y colorímetro

- Para calibración y perfil de monitores LCD y CRT
- Incluye un dispositivo de medición huey (colorímetro de emisión) con capacidad de medición de ambiente y software de calibración
- Adapta el monitor a la luz ambiente y aplica sus preferencias



Colorímetro Huey #PAHC	\$63.99
Colorímetro Huey PRO #PAHCP	\$91.99
ColorMunki Design #PACMD	\$399.95
ColorMunki Create #PACMC	\$111.92

SpyderCube

SpyderCube permite crear su propio balance de blancos personalizado, obtener datos de neutralidad espectral de fuentes de luz múltiples y corregir detalles de luces y sombras. Establecer un balance de blancos personalizado asegura una imagen precisa desde el comienzo de cada nueva sesión fotográfica. SpyderCube captura en una sola toma una amplia gama de datos de exposición y color. Simplemente use el cubo en una de una serie de imágenes, ajuste según corresponda, guarde como configuración inicial y aplique a una serie completa de imágenes para corregir el color en segundos.

datacolor



#DAS3C	\$51.95
---------------------	----------------

Spyder3Express

Sistema de calibración de color de monitor

Spyder3Express™ es una herramienta de corrección de color de monitor simple que ajusta automáticamente el color de su monitor para obtener imágenes más verdaderas. El estándar para precisión en pantalla, calibra el color con precisión en su monitor CRT o LCD, o en la pantalla de la computadora portátil, de modo que las fotos sean más precisas. De uso inmediato y sencillo.

datacolor



#DAS3EX	\$89.00
----------------------	----------------

Spyder3 Pro

Sistema de calibración de color de pantalla

- Diseñado para fotógrafos profesionales serios y creativos
- El colorímetro Spyder3 se basa en un diseño óptico de vanguardia, con un motor detector de 7 colores y gran apertura luminosa
- Aumento del 400% de sensibilidad luminosa en comparación con la edición anterior
- Evalúe su calibración en modo antes y después
- Reduce el tiempo de calibración total a más de la mitad
- Mide automáticamente la luz ambiente para precisión extrema

datacolor



#DAS3P	\$141.00
---------------------	-----------------

Spyder3 elite

Calibración de pantalla para profesionales

- Calibración de color para fotógrafos, estudios y creativos profesionales
- El colorímetro presenta un motor detector de siete colores, con una apertura varias veces más grande que otros dispositivos
- Asegure un color consistente en pantallas LCD, CRT, computadoras portátiles y proyectores
- Pequeña superficie, sensor de luz ambiente incluido e indicador LED
- Aumento del 400% de sensibilidad luminosa en comparación con la edición anterior
- Opción ReCAL rápida reduce el tiempo de calibración total a más de la mitad

datacolor



#DAS3E	\$209.00
---------------------	-----------------

Spyder3 Studio SR

Sistema completo de gestión de color

La base fundamental de cualquier cuarto oscuro digital, Studio SR le ofrece soluciones completas y sencillas orientadas al fotógrafo para su flujo de trabajo digital. Con soluciones desde la calibración de cámara RAW hasta perfiles de impresión ICC personalizados, rápidos y sencillos, obtendrá colores reales y confiables. El nuevo espectrocolorímetro lector de tiras le otorga perfiles personalizados en minutos con objetivos EZ para color o blanco y negro. Incluye SpyderGuide™ para crear perfiles con facilidad y exactitud.

datacolor



#DASP3S	\$599.00
----------------------	-----------------

COLORMUNKI

Espectrofotómetro todo en uno para administración de color



- No se necesitan dispositivos separados para perfil de monitores e impresoras
- Calibra con facilidad de pantalla a impresión con interfaz de software autoguiado
- Muestra perfiles con modos sencillo y avanzado para pantallas LCD y computadora portátil
- Control de color completo y perfil de impresoras optimizado
- Tecnología de perfil de impresoras RGB y CMYK
- Perfil de proyectores
- INCLUYE: espectrofotómetro, software de perfil, software Photo ColorPicker y DigitalPouch, bolso/soporte de monitor, guía de inicio rápido



#XRCMP	\$399.95
---------------------	-----------------

i1 DISPLAY 2

Calibra y perfila pantallas LCD y CRT



- Colorímetro compacto para mediciones emisivas de color
- La mayor sensibilidad en áreas oscuras para mejor control en detalle de sombras y escala de grises más natural
- Cabezal de luz ambiente desmontable para captura de luz ambiente
- Se conecta fácilmente a monitores LCD y CRT con contrapeso integrado
- Uso en múltiples estaciones de trabajo; sin tarifa de licencia adicional
- Alimentado por USB
- Versión nivel de entrada LT



i1 Display 2 #XREOD2	\$199.95
-----------------------------------	-----------------

i1 Display LT #XREODLT	\$149.95
-------------------------------------	-----------------

i1 BASIC

Medición de color espectral profesional, económica



Diseñado para las necesidades exclusivas de profesionales de preimpresión y creativos, i1Basic es ideal para necesidades de medición de color básico. Agrega funcionalidad según se necesite. Incluyendo el espectrofotómetro i1Pro de estándar industrial y el software de perfil de monitor i1Match, podrá escanear color espectral, obtener fidelidad del color en todas sus pantallas, usar el dispositivo para linealizar sus impresoras y agregar con facilidad funcionalidad de perfil vía módulos de actualización. Con el software i1Share también podrá medir colores específicos y capturar luz ambiente y de flash. Los fabricantes RIP principales brindan soporte a i1Pro.



- Perfil CRT, LCD y pantallas de computadoras portátiles en modo fácil o avanzado
- Cree perfiles para cualquier condición de luz ambiente para visualizar en forma óptima el trabajo de color crítico
- Use perfiles de referencia para combinar los monitores en su grupo de trabajo
- Seleccione entre puntos blancos gamma ilimitados y ajustes de luminancia
- Valide el rendimiento y tendencia del monitor
- Optimice el balance de grises para grises más neutros y definidos
- Incluye capacitación interactiva i1Defined

i1 Basic #XREOBQ	\$995.00	i1 Basic UV #XREOBQ	\$995.00
-------------------------------	-----------------	----------------------------------	-----------------

i1 XTREME

Con i1XTreme puede manejar cualquier problema de administración de color que se presente. Puede medir y controlar el color en cámaras digitales (requiere SG ColorChecker opcional), escáneres, pantallas e impresoras de todo tipo, incluso proyectores; incluye el equipo i1Beamer completo. Si desea flexibilidad para manejar cualquier situación de color en todo momento, el i1XTreme es para usted.



Características mejoradas a partir del i1Basic:

- El perfil de cámara digital incorpora características simplificadas para los ajustes de fotos más populares para crear perfiles de cámaras; contraste, exposición, saturación de color, sombras y destellos.
- Perfil sus impresoras RGB y CMYK para asegurar un resultado tan brillante como su trabajo
- Perfil de proyector digital para color proyectado de gran exactitud; no más excusas por el color

i1 Xtreme #XREOXTR	\$1399.00	i1 Xtreme UV #XREOXTRUV	\$1495.00
---------------------------------	------------------	--------------------------------------	------------------

Accesorios de calibrador de color



Eye-One Beamer #XREOB	\$899.95	ColorChecker personalizado blanco	
Soporte para Eye-One Beamer		#XRCCWC	\$47.95
#XREOB	\$149.95	ColorChecker escala de grises	
ColorChecker mini blanco #XRMWBC	\$39.00	#XRCCGC	\$57.95
Tarjeta original ColorChecker #XRCC	\$69.95	ColorChecker mini gris #XRMGBC	\$39.00
Tarjeta mini ColorChecker #XRMCCC	\$57.95	ColorChecker mini gris 3 pasos	
Tarjeta digital ColorChecker SG		#XRMTSGS	\$39.95
#XRDCSG	\$264.95		

PANTALLA Y LÁPIZ INTERACTIVO CINTIQ WACOM®

Con los últimos avances en pantallas táctiles y sensibles al tacto, Wacom desarrolló Cintiq, que combina la claridad y delgadez de una pantalla LCD con sus tabletas de dibujo. Permite que artistas, diseñadores y profesionales editen directamente en pantalla, en un flujo de trabajo más natural y rápido. Cintiq incorpora muchas características de las tabletas Serie Graphire e Intuos como lápiz stylus, cómodo sensibilidad de presión extendida, ExpressKeys y Touch Strips. La pantalla Cintiq puede ubicarse en un ángulo confortable sobre su base, pero es liviana y segura para uso sobre el regazo.



Incluye:

- Base Cintiq • Lápiz y base • Plumaz
- Adaptador VGA o DVI-D a DVI-I • Fuente de energía y cable
- Software controlador de tabletas, Photoshop Elements 3.0, Corel Painter Essentials 2.0, nik Color Efex Pro 2.0 IE, Wacom Brushes 2.021UX • Tamaño: 23.9x21.6x1.3cm

- Pantalla profesional
- Ángulo de visión 170°
 - LCD de matriz activa TFT 12, 20 o 21.3"
 - Resolución UXGA (1600 x 1200)
 - Perfil color ICC calibrado incluido

- Base innovadora para 20" y 21"
- Alcance de rotación de la pantalla 360°
 - Superficie sin rebordes y ángulo ajustable
 - Superficie sin rebordes en pantalla para control y comodidad borde a borde

Pantalla 12" #WAC12	\$999.99
Pantalla 21" #WAC21	\$1,999.00

TABLETA GRÁFICA INTUOS 4 WACOM®



Con un nuevo diseño y características inspiradas por miembros de la comunidad creativa profesional, Intuos4 redefine la experiencia de tableta y lápiz. Con el nuevo sensor Wacom Tip y 2048 niveles de sensibilidad de presión del lápiz, el lápiz Intuos 4 captura los matices de presión más sutiles, permitiendo ajustar exposición, tamaño de pincel, opacidad y más. ExpressKeys definidas por el usuario activan métodos abreviados y modificadores frecuentes, mientras la ExpressKey iluminada en los modelos medianos, grandes y extragrandes proporcionan un recuerdo constante de la función de cada tecla. El Touch Ring sensible al tacto controla rápidamente hasta 4 funciones diferentes como rotación de lienzo, zoom, deslizamiento, tamaño de pincel y más.

- Edita fotos rápida y profesionalmente y crea arte digital con control natural del lápiz
- Nueva tecnología de sensor disminuye la fuerza de activación y captura cada matiz de presión del lápiz • 2048 niveles de sensibilidad de presión del lápiz para control de presión
- ExpressKeys™ definido por el usuario y Touch Ring multifunción pone a su alcance métodos abreviados de ahorro de tiempo, deslizamiento, zoom y más • Las pantallas ExpressKey iluminadas proporcionan una referencia constante con cada ajuste de teclas (solo mediano, grande o extragrande) de Intuos4 • Menús radiales personalizados para navegación rápida
- Nuevo modo de precisión simplifica el trabajo detallado

Intuos4 pequeña #WA14S	\$199.00	Intuos4 grande #WA14L	\$469.00
Intuos4 mediana #WA14M	\$349.00	Intuos4 extragrande #WA14XL	\$789.00

PS Secrets: Wacom Tablets & Photoshop

Use este tutorial en CD-ROM de más de 2 horas de duración para aprender a usar una tableta Wacom con Photoshop CS3. Obtenga consejos y trucos para maximizar su creatividad y productividad.

Los temas incluyen:

- Usar tableta y lápiz • Paleta de pinceles • Acciones y macros
- Panel de control de tableta • Agregar sombras y resaltados 3D
- Técnicas de collage • Escala de grises y color en la misma imagen
- Recortar una imagen de su fondo • Métodos de recursos de clonación
- Ajuste de capas dodging y burning

#PHPCS4WTPS	\$44.95	PhotoshopCAFE
-------------	---------	---------------



Bamboo Touch

Bamboo Touch es la tableta perfecta para todo aquel que quiera navegar usando multitoque. Tiene todos los gestos con los que está familiarizado en dispositivos móviles. Deslizar, acercar, girar, inclinar hacia adelante o hacia atrás o realizar cualquiera de los clics personalizados del mouse con un espacio mucho mayor que el del trackpad de una computadora portátil. Perfecta para el hogar o la oficina, Bamboo Touch es el modo natural de interactuar con su Mac o PC.

#WABTO\$69.00

Bamboo Pen

Bamboo Pen es un exclusivo dispositivo de entrada de lápiz para su computadora que otorga control preciso y sensible a la presión para pintar, delinear, dibujar y escribir con una sensación natural de lápiz sobre papel. Use el lápiz sobre la superficie de la tableta para pintar y delinear digitalmente sus ideas. Incluye Corel Painter Essentials 4 para experimentar la potencia completa de un lápiz.

#WABPO\$69.00

Bamboo Pen & Touch

Otorga excelente flexibilidad al ofrecer entrada de lápiz y multitoque en un solo dispositivo. Aproveche todas las ventajas multitoque para navegación general y uso de la computadora, junto con la entrada del famoso lápiz de Wacom para diversión creativa. Incluye Adobe Photoshop Elements.

Bamboo Pen & Touch pequeña #WABPTS\$99.00

Bamboo Pen & Touch mediana #WABPTM\$199.00

TABLETA GRAPHIRE BLUETOOTH 15X20.3 WACOM®

Graphire funciona muy bien con el software de su mouse y funciona en PC y Mac. Dos convenientes ExpressKeys programables.

- Edite fácilmente sus fotos digitales • Dibuje, pinte y cree
- Use escritura manual para correos electrónicos • Sensible a la presión • Incluye Photoshop Elements 3, Corel Painter Essentials 2, nik Color Efex Pro 2 GE

Tamaño 25.7x28x2.4cm #WAG36X8BT\$239.95

Accesorios WACOM

Equipo de accesorios Grip Pen (no incluye Grip Pen) #WAGPKNP	\$19.95
Lápiz Graphire con borrador para Graphire 3 Bluetooth #WAPG3BT	\$29.95
Mouse inalámbrico para Graphire 3 Bluetooth #WAMG3BT	\$29.95
Lápiz Graphire4 (plata) #WAPG4S	\$29.95
Lápiz Classic para tabletas Intuos3 #WACPI3	\$49.95
Lápiz Platinum Grip para tabletas Intuos2 #WAPGP	\$69.95
Mouse Platinum 2D para tabletas Intuos2 10.2x12.7 y 15x20.3cm #WAP2DM	\$49.95
Mouse Platinum 4D para tabletas Intuos2 22.8x30.5, 30.5x30.5 y 30.5x46cm #WAP4DM	\$69.95
6D Art Pen para tabletas Intuos3 #WAAP6D	\$69.95
Grip Pen para Cintiq 53cm e Intuos 3 #WAGPC21	\$69.95

WACOM®
BAMBOO



graphire
Bluetooth



TABLETA GRÁFICA Y LÁPIZ

La VisTablet Mini (8x13cm) está diseñada para fotógrafos, diseñadores y artistas serios. Ofrece el control para editar rápido y fácil sus fotos digitales, pinturas o dibujos.

- 1024 niveles de sensibilidad del lápiz para sensación natural con óptimo rendimiento para máxima productividad • 14 teclas de acceso directo programables para obtener rápidamente las funciones más usadas
- Abre características de avanzada del lápiz disponibles en todas las aplicaciones MS Office nuevas

Pequeña #VIGTS\$77.95

TABLETA GRÁFICA Y LÁPIZ

La VisTablet Mini 12" le permite trabajar de modo cómodo y natural; es incluso más sencillo que usar un mouse. Sin fuente de alimentación independiente requerida, es una gran opción para computadoras portátiles también.

- 1024 niveles de sensibilidad del lápiz para sensación natural con óptimo rendimiento para máxima productividad
- 14 teclas de acceso directo programables para obtener rápidamente las funciones más usadas
- Abre características de avanzada del lápiz disponibles en todas las aplicaciones MS Office nuevas

25x30.5cm #VIGT102\$104.95



APPLE APERTURE 2.1

Aperture 2 es un poderoso paquete de edición de fotos y gestión de software que ofrece herramientas aerodinámicas para mover fotos de captura a salida con excelente calidad y un flujo de trabajo más eficiente e intuitivo.

- Mantiene el formato RAW nativo durante el flujo de trabajo
 - Administra miles de proyectos: organice con flexibilidad, disfrute soporte de metadatos, búsqueda poderosa
 - Herramienta de comparación y selección versátil y exclusiva
 - Crea impresiones de alta calidad, hojas de contacto personalizadas, libros encuadernados y sitios web sorprendentes
 - Incluye serie de capacitación Apple Pro: Getting Started with Aperture de Peachtree Press
- #APA2.1 **\$149.95**

**PAINTER X1**

Corel Painter X ofrece una amplia gama de herramientas y características que incluyen exclusivos pinceles digitales, materiales de arte y texturas para ayudar a la creatividad.

- RealBristle modela pinceles tradicionales hasta cada una de las cerdas
 - Sistema mejorado de pintura de fotos
 - Herramientas de composición
- Painter XI #COP11 \$392.95**
Actualización Painter X #COP11U \$221.95
Paint Shop Pro Photo X2 para Windows #COPSP12 \$99.95
Painter Essentials 4 #COPE4 \$81.95

COREL**CAPTURE ONE PRO**

Capture One Pro permite cargar archivos RAW desde cámaras DSLR comunes o disparar con la cámara conectada a la computadora. El proceso de flujo de trabajo lo guía a través de captura de imagen, edición y mejora en pocos y simples pasos.

- Convierte archivos RAW a imágenes TIFF-RGB, TIFF-CMYK o JPEG
 - Capture One Pro proporciona un conjunto de herramientas de avanzada para el profesional
 - La versión LE es para aficionados que quieren resultados profesionales
- Capture One 4 Pro #PHC14P \$399.95**

PHASE ONE**CAPTURE NX2**

Capture NX 2 es un programa completo de edición de fotos no destructivo que proporciona herramientas poderosas para editar fotos rápida y fácilmente.

- El control de color apunta a seleccionar y aislar una imagen completa o áreas seleccionadas dentro de la imagen para mejoras
 - El control de selección apunta a editar fotos sin necesidad de delinear o enmascarar en forma manual el área de edición
 - Pincel de retoque automático
 - Ajuste de sombra/destello
 - Conversiones RAW
- Capture NX 2 Versión completa #NICNX2FV \$129.95**
Capture NX 2 Actualización versión completa #NICNX2FVU \$92.95

**ACDSEE PRO 2.5 PHOTO MANAGER**

Vea, organice y mejore sus fotos más rápida y fácilmente que nunca, para empezar a compartirlas con el mundo.

- Visión más rápida, totalmente personalizable
 - Compatible con 100 formatos de archivo
 - Proceso de imagen RAW
 - Protege y archiva
 - Exploración y catálogo rápido
 - Desarrolla y mejora imágenes
 - Con modo Quick View
- ACDSee Pro 2.5 #ACADCP25 \$112.95**
ACDSee 2009 #ACADPM09 \$48.00
ACDSee 2009 Paquete de potencia #ACADPP09 \$73.95
Photo Editor 4 #ACPE4D \$29.00

**OPTICS PRO 5 STANDARD**

Optics Pro es diferente a todos los otros software de aplicación de fotografía digital. Ofrece una gama completa de características para corregir automáticamente las aberraciones ópticas y mejora las imágenes en base a las cámaras y lentes usadas.

- Elimina distorsión, viñetas y suavidad de la lente
 - Elimina ruido de cámara y borde púrpura
 - Elimina polvo
 - Optimiza color, exposición y gama dinámica
 - Corrección de perspectiva
 - Conversión RAW y recuperación de destellos
 - Aplicación independiente o plug-in para Photoshop y Lightroom
- #DXOPS5 \$144.95**

**PHOTOSHOP LIGHTROOM 2**

Poderoso, intuitivo y diseñado específicamente para el fotógrafo serio, Lightroom es el modo eficiente para fotógrafos profesionales de importar, seleccionar, desarrollar y mostrar grandes volúmenes de imágenes digitales.

- Edición no destructiva
 - Gestión eficiente de flujo de trabajo para editar grandes grupos de imágenes o fotos individuales
 - Rastrea edición de imágenes: todo el proceso de imágenes, desde la entrada a la salida, se guarda en un archivo de historial identificado
- Lightroom 2 #ADPSL2 \$260.99**
Actualización Lightroom 2 #ADPSLU \$89.99

**DRAW SUITE X4**

Grupo de aplicaciones para artistas gráficos y diseñadores que presenta ilustración, diseño, edición de fotos y herramientas de trazado.

- Ilustra con componentes de vector poderosos
 - Crea diseños de página con capas independientes
 - El módulo de edición de imagen permite retocar y mejorar fotos; brinda soporte color de 24 bits, formatos de cámara RAW, enderezamiento de imagen, etc.
 - Traza/convierte bitmaps en imágenes vectoriales
- Draw Suite X4 #CODX04 \$449.95**
Actualización Draw Suite X4 #CODX04U \$199.95

**PORTFOLIO 8.5**

Poderoso paquete de software de gestión de archivos digitales que coloca los archivos a su alcance. Visualmente organiza, clasifica y prevializa su biblioteca completa.

- Las características automáticas integran metadatos, archivos y comparten recursos con colegas, clientes y proveedores
 - Aplica preselecciones a una selección de recursos
 - Ajuste de valores de campo
 - Catálogos diseñados para uso específico
- Windows #EXP85W \$196.00**
Macintosh #EXP85M \$194.00
Actualización Windows #EXP85WU \$99.95
Actualización Macintosh #EXP85MU \$99.95

**CAMERA CONTROL PRO 2.0****Nikon**

Controla en forma remota la mayoría de las funciones de Nikon DSLR desde una computadora conectada vía cable USB o a través de LAN inalámbrica usando un transmisor.

- Integración sencilla con otro software Nikon
 - Brinda soporte para LiveView en las cámaras D3 y D300
 - Guarde las curvas de compensación de tono en la cámara
 - Función visor
 - Compatible con autenticación de imagen de Nikon
- Camera Control Pro 2.0 #NICCSWP2FV \$145.95**
Actualización Camera Control Pro 2.0 #NICCSWP2UV \$64.95

**DARKROOM**

Ofrece todos los elementos necesarios de estudio incluyendo gestión de imagen, herramientas de mejora, capacidades de prueba, opciones de impresión local, capacidades de comercio electrónico y normas de impresión electrónica en una sola solución escalable de vendedor.

- Plantillas gráficas
 - Gestión y archivo de imágenes
 - Edita y mejora fotos
 - Crea paquetes de impresión
 - Publique y venda fotos en línea con PhotoReflect.com
 - Tomas con pantalla verde
 - Presentación en pantalla
 - Gestión de color
- Core Edition #EXEDD \$299.95**
Professional Edition #EXEDDP \$1,295.95

**OPTICS PRO 5 ELITE**

Optics Pro Elite está diseñado para corregir automáticamente aberraciones ópticas y mejorar imágenes en base a las cámaras y lentes usadas. La versión Elite brinda soporte a más de 30 modelos de cámaras DSLR.

- Elimina distorsión, viñetas y suavidad de la lente
 - Elimina ruido de cámara y borde púrpura
 - Elimina polvo
 - Optimiza color, exposición y gama dinámica
 - Corrección de perspectiva
 - Conversión RAW y recuperación de destellos
 - Aplicación independiente o plug-in para Photoshop y Lightroom
- #DXOP5 \$269.95**

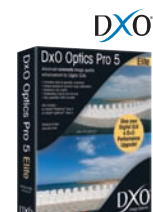

PHOTOSHOP CS4

Adobe Photoshop CS4 redefine la experiencia de edición de imagen profesional con modos no destructivos más rápidos, para lograr tareas de núcleo como máscaras y ajustes de imagen y herramientas nuevas y mejoras que permiten trabajar en forma más rápida, eficiente y natural.

Nuevas características:

- Correcciones no destructivas en directo • Sobreexponer, subexponer y esponja • Máscaras reeditables, con bordes suaves, densidad controlada • Auto-Align mejorado, Auto-Blend y 360 panoramas
- Profundidad de campo extendida • Rotación de lienzo fluida
- Herramientas de pintura, panorámica, zoom y previsualización ultrasuaves

Para Mac #ADPSCS4M.....	LLAME
Para Windows #ADPSCS4W.....	LLAME
Actualización para Mac #ADUPSCS4M.....	LLAME
Actualización para Windows #ADUPSCS4W.....	LLAME

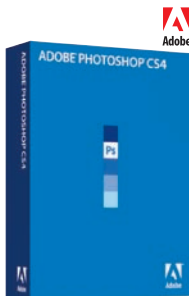

PHOTOSHOP CS4 EXTENDED

Photoshop CS4 Extended comienza con el conjunto completo de características de Photoshop CS4 y agrega otras diseñadas específicamente para profesionales que trabajan con tipos de imagen especializados y flujos de trabajo multimedia. Con innovadora edición 3D y características de composición, capacidades más ricas de gráficos de movimiento y funciones mejoradas de análisis de imagen, Photoshop CS4 Extended amplía su alcance más allá de las imágenes digitales tradicionales.

- 3D, gráficos de movimiento y análisis de imagen innovadores
- Pinta directamente sobre objetos 3D • Conversión sencilla de 2D a 3D • Nuevo trazador de rayos interactivo de alta calidad
- Crea compuestos 3D con imágenes 2D u otros objetos 3D

Para Mac #ADPSECS4M.....	LLAME
Para Windows #ADPSECS4W.....	LLAME
Actualización para Mac #ADUPSECS4M.....	LLAME
Actualización para Windows #ADUPSECS4W.....	LLAME



CREATIVE SUITE 4 WEB STANDARD

El software Adobe Create Suite 4 Web Standard ofrece herramientas esenciales para diseñar, desarrollar y mantener sitios web, experiencias interactivas y contenido móvil. Mueva sus creaciones de diseño a implementación sin recrear recursos para maximizar sus conocimientos y su tiempo. Colabore con clientes y colegas en tiempo real sin dejar su paquete de herramientas para resultados óptimos.

Incluye:

- Adobe Dreamweaver CS4
- Adobe Flash CS4 Professional
- Adobe Fireworks CS4 • Adobe Contribute CS4

Para Mac #ADCS4SWBM.....	LLAME
Para Windows #ADCS4SWBW.....	LLAME
Actualización para Mac #ADUCS4SWM.....	LLAME
Actualización para Windows #ADUCS4SWW.....	LLAME

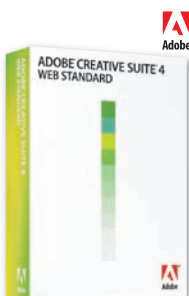

CREATIVE SUITE 4 WEB PREMIUM

Solución completa para crear sitios web interactivos, aplicaciones, interfaces de usuarios, presentaciones, contenido de dispositivos móviles, aplicaciones Adobe AIR y otras experiencias digitales. Obtenga todo lo que necesita para originar su proyecto, diseñar activos, crear experiencias en Internet y mantener y mejorar el contenido.

Incluye:

- Dreamweaver CS4 • Flash CS4 Professional • Photoshop CS4 Extended • Illustrator CS4 • Fireworks CS4 • Soundbooth CS4
- Acrobat 9 Pro • Contribute CS4 • Device Central CS4
- Bridge CS4 • Version Cue CS4

Para Mac #ADCS4PWBW.....	LLAME
Para Windows #ADCS4PWBW.....	LLAME
Actualización para Mac #ADUCS4PWM.....	LLAME
Actualización para Windows #ADUCS4PWW.....	LLAME

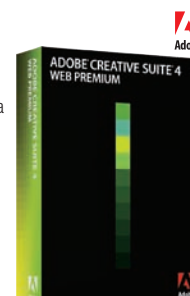

CREATIVE SUITE 4 DESIGN PREMIUM

La herramienta máxima para crear diseños de páginas precisos, lograr refinamiento tipográfico, crear imágenes digitales sorprendentes y gráficos vectoriales, desarrollar páginas web llamativas y experiencias interactivas ricas y producirlas con la mayor fidelidad en un ambiente creativo unificado.

Incluye:

- InDesign CS4 • Photoshop CS4 Extended
- Illustrator CS4 • Flash CS4 Pro • Dreamweaver CS4
- Fireworks CS4 • Acrobat 9 Pro • Bridge CS4
- Device Central CS4 • Version Cue

Para Mac #ADCS4DPWBM.....	LLAME
Para Windows #ADCS4DPWBW.....	LLAME
Actualización para Mac #ADUCS4DPM.....	LLAME
Actualización para Windows #ADUCS4DPW.....	LLAME

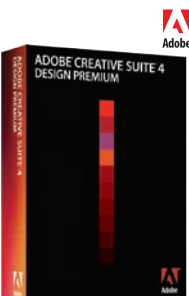

CREATIVE SUITE 4 DESIGN STANDARD

Adobe Creative Suite 4 Design Standard es el conjunto de herramientas esencial para producción y diseño impreso. Lleve a la productividad al próximo nivel con herramientas que facilitan la creación de llamativas imágenes digitales y gráficos vectoriales, sofisticados diseños de página y eficiente preimpresión y producción. Trabaje con confianza en un ambiente creativo integrado para obtener resultados excepcionales.

Incluye:

- InDesign CS4 • Photoshop CS4 • Illustrator CS4
- Acrobat 9 Pro • Bridge CS4 • Device Central CS4
- Version Cue CS4

Para Mac #ADCS4DSWBM.....	LLAME
Para Windows #ADCS4DSWBW.....	LLAME
Actualización para Mac #ADUCS4SWM.....	LLAME
Actualización para Windows #ADUCS4SWW.....	LLAME



CREATIVE SUITE 4 MASTER COLLECTION

Obtenga las herramientas necesarias para crear contenido para cada disciplina de diseño en una sola creación. Adobe Creative Suite 4 Master Collection combina las mejores herramientas creativas profesionales de Adobe con excepcional integración y productividad para satisfacer nuevos desafíos creativos y llevar a su empresa en nuevas direcciones. Cree sitios web más dinámicos y convincentes al incorporar gráficos animados y videos de alta calidad en sus diseños y pasar de Internet a diseño de impresión, video y contenido móvil. Cuente historias convincentes en virtualmente cualquier medio. Exhiba su trabajo en salidas basadas en estándares de alta calidad, promueva su trabajo impreso y en Internet y aumente valores de producción con presupuestos cada vez más pequeños. Cree mapas de bits iniciales y diseños vectoriales, diagramación editorial de nivel profesional, animaciones y gráficos animados según los estándares de la industria y lleve sus materiales a Internet. Trabaje en forma más productiva gracias a la integración excepcional de las herramientas en Master Collection. Alcance velocidad rápidamente con la ayuda de una interfaz consistente con muchas de las herramientas creativas e intercambie fácilmente formatos de archivos nativos a creación de contenidos aerodinámicos en disciplinas de diseño.

Incluye:

- Photoshop Extended CS4
- Illustrator CS4 • InDesign CS4
- Dreamweaver CS4
- Flash Professional CS4
- Fireworks CS4 • Contribute CS4
- Acrobat 9 Pro • Encore CS4
- After Effects CS4 Professional • Soundbooth CS4

Mac #ADCS4MCWBM **Windows** #ADCS4MCWBW

Actualización de 1 copia de CS/Macromedia Suite:

Mac #ADCS4MCU1SM **Windows** #ADCS4MCU1SW

Actualización de 2 copias de CS/Macromedia Suite:

Mac #ADCS4MCU2SM **Windows** #ADCS4MCU2SW

LLAME PARA CONSULTAR EL PRECIO.



DFX DIGITAL FILTER SUITE

Los plug-ins están diseñados para integrarse fácilmente con el software moderno de manipulación de imágenes o de posproducción de video más popular.

- Increíble flexibilidad y control infinito
 - Presta servicios a mercados de películas, televisión y fotografía
- Dfx Essentials** #TIDFXE.....\$59.95
Software completo Stand-Alone Dfx #TIDFXCMPV2.....\$99.95
Plug-in completo para Adobe Photoshop #TIDFXPCV2.....\$299.95
Dfx Plug-In para Apple Aperture #TIDFXAAV2.....\$269.95
Plug-in para Apple Final Cut Pro #TIDFXCV2.....\$549.95



GENUINE FRACTALS 6

Esta herramienta indispensable crea archivos de imagen de resolución independiente que pueden producir resultados de todo tamaño mientras permanecen pequeños para edición en tiempo real, almacenamiento local y transferencia remota. Cambie el tamaño o corte sus imágenes digitales y aumente hasta 600%. Aumente resolución y tamaño sin degradar la calidad.

- Genuine Fractals 6** #ONGF6.....\$129.95
Genuine Fractals Print Pro 6 #ONGF6PE.....\$239.95



SILVER EFEX PRO

Poderosa herramienta de software para crear imágenes blanco y negro de calidad profesional a partir de sus fotos. Ofrece gran potencia y control para resultados profesionales en una herramienta conveniente.

- Controla de modo selectivo la tonalidad y el contraste
 - Motor de grano revolucionario, recrea las fotos digitales para parecer imágenes ByN tradicionales
 - Emula 18 tipos de película ByN populares, incluyendo grano, sensibilidad de color y tono de curva
 - Estiliza sus imágenes con herramientas inspiradas en el cuarto oscuro
- Software de conversión** #NISEP.....\$169.95



DFINE 2.0, VIVEZA

Mejora sus imágenes con una herramienta precisa para controlar luz y color en fotos para pasar más tiempo en las tomas.

- Controla en forma selectiva la luz y el color de cada foto sin necesidad de selecciones complicadas o máscaras de capas
- Compatible con "Smart Objects" en Adobe Photoshop
- La herramienta selectiva permite pincelar cambios de luz y color en su imagen usando las herramientas de pincel de Photoshop

- Dfine 2.0** #NID2.....\$79.95
Viveza #NIV.....\$209.95



SHARPENER PRO 3.0

Un plug-in para Photoshop que proporciona potencia y control profesional en la nitidez completa del flujo de trabajo para mejorar la impresión visual general de la imagen para impresiones digitales muy buenas.

- Nitidez selectiva con tecnología U Point
 - Panel avanzado con 5 controles deslizables controla la nitidez aplicada en áreas específicas
 - Filtro prenitidez RAW
 - Soporte multi-imagen con Apple Aperture
- Sharpen Pro 3.0** #NINSP3.0.....\$169.95
Sharpen Pro 3.0 Upgrade #NINSP3.0U.....LLAME



IMAGE DOCTOR 2

Los exclusivos algoritmos del software Image Doctor pueden salvar fotos de la papelera de reciclaje, mientras ahorra horas de Photoshop tratando de arreglarlas.

- Recupere fotos antiguas; selección un desgarró o rayón e Image Doctor lo arregla
- Retoque fotos nuevas; elimine lunares, tatuajes, cicatrices u otras imperfecciones
- Elimine objetos no deseados; Smart Fill puede reemplazar automáticamente esas áreas
- Reparación JPEG; revitaliza JPEG sobrecompresados

- Image Doctor 2** #ALID2.....\$187.95
Blow Up 2 #ALBU2.....\$229.95



PHOTOSHOP ELEMENTS 6 MAC/7 WIN

Combina potencia y simplicidad para ayudar más allá de los básicos. Haga que sus fotos se vean mejor y también compártalas en formas creativas.

- Arregle fotos con herramientas inteligentes que corrigen automáticamente tono de piel, iluminación, color y contraste
- Elimine automáticamente ojos rojos
- Cree presentaciones personalizadas
- Realice edición de avanzada
- Incluye Adobe Bridge para mejor organización y búsqueda más rápida
- Comparta fotos impresas y en línea

- Mac** #ADPE6M.....\$79.95
Windows #ADPE7W.....LLAME

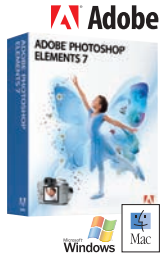

PLUG-IN SUITE 4

Plug-In Suite 4 incluye 6 plugins para maximizar la potencia de Photoshop.

- Genuine Fractals 5 Print Pro: el estándar industrial para ajustar imágenes
- Photo Tools 1.0 Pro Eduitub: 250 técnicas de cámara, filtro y cuarto oscuro
- PhotoFrame 3.1: agrega efectos reales de película y cuarto oscuro a las imágenes
- PhotoTune 2.2: corrección de color de nivel profesional
- FocalPoint 1.0: crea control real de profundidad de campo, enfoque selectivo, etc.
- Mask Pro 4.1: crea máscaras, selecciones y pasos de corte en sujetos difíciles

- #ONPSPISV4B.....\$414.95



COLOR EFEX PRO 3.0

Filtros fotográficos tradicionales y estilizados con posibilidades ilimitadas para mejorar y transformar fotos digitales rápida y fácilmente.

- Los filtros nik Color Efex Pro contienen un sistema patentado avanzado de tratamiento de color para mejorar fotografías naturales
- Arreglos rápidos y sencillos para mejorar fotos dramáticamente
- Los filtros Color Efex Pro 3.0 han sido actualizados para incluir más funcionalidad y mejores características
- Para Adobe Photoshop y Apple Aperture

- Complete Edition con 75 filtros** #NINCEP3.0.....\$249.95
Select Edition con 45 filtros #NINCESE3.0.....\$139.95



DCF FULL SPECTRUM COLOR

Tribeca Imaging

Un modelo de color digital revolucionario que expande las capacidades espectrales de su cámara digital para reproducir todos los colores del espectro visual.

- Mejora la precisión de color de su cámara digital o escáner
- Mejora la precisión de color sin cambios en exposición o contraste
- DCF Portrait mejora la precisión de color con gama de contrastes reducida para tonos de piel más suaves
- DCF Vivid crea iluminación más intensa para colores más vivos, destellos más brillantes y sombras más profundas
- Requiere Photoshop 7/CS/CS2

- DCF Full Spectrum Color** #TRPSPI.....\$29.95
Photobot #TRBPPI.....\$19.95



SOFTWARE AUTOFX

Una herramienta creativa exclusiva que hace que sus fotos sean distintivas y artísticas, incluyendo 14 efectos y una variedad infinita de estilos de bordes.

- Agregue bordes rasgados, arrancados, con barbas, con plumas, pintados, de película y de estilo cuarto oscuro
- Control completo en cada aspecto del trabajo de diseño
- Las herramientas interactivas en pantalla permiten transferir con libertad efectos y bordes, aplicar granos en superficie, iluminar, sombrear, aplicar fondos mate o de color y más

- Photo/Graphic Edges 7 Platinum** #AUPGE7.0.....\$239.95

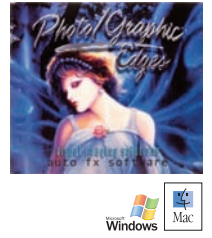

MÁS PLUGINS PARA PHOTOSHOP, PAINT SHOP PRO Y OTROS EDITORES DE IMAGEN

Software PXL Soft	Software Auto FX
Dg Foto Art - Essentia #PXDFAA.....\$149.95	Mystical Lighting #AURL.....\$179.95
Dg Foto Art - Classic #PXDFCA.....\$429.95	
Dg Foto Art - Gold #PXDFAGWK.....\$399.95	Software Alien Skin
Software OnOne	Snap Art 2 #ALSA2.....\$189.95
Mask Pro 4.1 #ONMP4.....\$129.95	Exposure 2 #ALE2.....\$229.95
Photo Frame 4 #ONPF4.....\$134.95	Eye Candy 5 Impact #ALEC5I.....\$94.95
Photo Frame 4 PRO #ONPF4PE.....\$199.95	Eye Candy 5 Nature #ALEC5N.....\$94.95
PhotoTune 2.2 #ONPT2.....\$119.95	Eye Candy 5 Textures #ALEC5T.....\$94.95
PhotoTools 2.0 #ONPT2Q.....\$136.95	Eye Candy 5 Bundle #ALEC5B.....\$199.95
PhotoTools 2.0 PRO #ONPT2PE.....\$229.95	Xenofex 2.0 #ALX2.....\$114.95

hiti Impresora fotográfica S420

La solución perfecta para fotos carnet para pasaportes, la S420 tiene una amplia gama de formatos carnet integrados. Además, el software iDesiree 2.0 brinda una flexibilidad sin precedentes en diseños de formatos carnet para satisfacer la demanda del mercado de foto carnet a nivel mundial. El controlador LCD 2.5" provisto, multi-idiomas y con interfaz gráfica de usuario permite a los usuarios editar imágenes fácilmente sin usar computadora.

- LinkPrint ofrece una interfaz de conexión funcional entre la impresora y varios dispositivos de almacenamiento que incluyen tarjetas de memoria flash, cámaras digitales, unidades USB y otros dispositivos USB.
- La puerta resistente al polvo se abre y se cierra automáticamente durante el proceso de impresión. Además, una cubierta protectora sobre el cassette para papel y una cubierta opcional desmontable en la parte trasera mejoran la capacidad de resistencia al polvo y garantizan imágenes hermosas y libres de polvo siempre.
- Las cintas de color HiTi incluyen tecnología Magic Coating exclusiva: colocan una capa protectora y transparente sobre la foto. La capa es resistente al agua, rayos UV, huellas digitales y manchas. También provee una función marca de agua opcional para personalizar fotos.



Impresora fotográfica S420 (B&H# HIS420).....218.99



Impresora inalambrica P510Si

Impresora de sublimación de tinta de bobina de 15cm con conectividad de impresión inalambrica en combinación con el transmisor inalambrico de fotos WFT510 opcional. Al utilizar una interfaz gráfica de usuario en un LCD de 3.6", es muy fácil operar la impresora HiTi P510Si sin usar computadora. Con menos clics y diseño intuitivo de interfaz de usuario, imprimir una foto puede ser una experiencia más rápida y sencilla.

- Incluye software profesional para todas sus necesidades de negocios y hace un buen uso de las impresiones de fotos de retrato o pasaporte.
- El motor de color de 10 bits crea colores vibrantes y tonos naturales y continuos.
- 3 modos de impresión diferentes: fotos de eventos, fotos personalizadas y fotos carnet.
- El diseño de carga frontal proporciona fácil acceso a la bobina de papel y cinta, lo que da como resultado procedimientos de mantenimiento fáciles y eficientes.

Impresora inalambrica P510Si (B&H# HIP510Si).....1379.95

hiti P510S Impresora fotográfica de bobina autónoma de 15cm

La P510S redefine la "impresión instantánea de fotos" y otorga a los fotógrafos un Estudio Digital Móvil de bobina de sublimación de tinta liviano. La tecnología de color HiTi exclusiva y el motor de color de 10 bits crean colores vibrantes y tonos naturales y continuos y ofrecen a los profesionales y aficionados la mejor calidad de color.

- Impresora de bobina fácil de trasladar de solo 12.7kg, la P510S es ideal para acabado fotográfico en exteriores.
- Al utilizar una interfaz gráfica de usuario en un LCD de 3.6", es muy fácil operar la impresora sin usar computadora.
- Proporciona un variado software de imagen profesional para todas sus necesidades de negocios y hace un buen uso de las impresiones de fotos de retrato o pasaporte.



Impresora fotográfica P510S (B&H# HIP510S).....1199.95

P510K Kiosco fotográfico de bobina de 15cm integrado y compacto

Una solución integral, la P510K integra una pantalla LCD de 10.2" inclinable, sistema computarizado industrial, lectoras de tarjetas múltiples, impresora de bobina de 15cm, menú sencillo de flujo de trabajo y sistema de administración entre bastidores. Con menos clics y diseño intuitivo de interfaz de usuario, imprimir una foto puede ser una experiencia más rápida, divertida y sencilla.

- Ofrece a los usuarios la versatilidad de imprimir diseños para satisfacer las demandas de distintos servicios de imágenes digitales, como fotos estándar, para pasaporte/fotos carnet, de marco, de collage e índice de fotos.
- El kiosco de fotos de bobina de sublimación de tinta de 15cm más pequeño del mundo, es ideal para estudios de foto, tiendas de una cadena, hoteles o lugares de entretenimiento.

Impresora fotográfica P510K (B&H# HIP510K) .1595.00



FUJIFILM Finepix IP-10 Sistema de foto carnet digital

Sistema completo para imprimir fotos carnet, el Fujifilm IP-10 es un sistema para crear fotos para pasaportes, visas y otras formas de identificación fácil de usar. El sistema incluye la cámara digital FinePix F480 con una segunda batería de ión-litio y la impresora FinePix IP-10. Diseñado para brindar soporte para disparos "conectados" con la cámara conectada a la impresora mediante el cable de extensión USB provisto, el sistema permite la transferencia rápida de la foto a la impresora sin necesidad de usar una tarjeta de medios digitales. La FinePix F480 es una cámara de 8.2 megapixels con zoom óptico 4x. Incluye una guía de disparo de fotos para pasaporte en el LCD de 2.7". La impresora FinePix IP-10 es una impresora compacta que usa tecnología de sublimación de tinta y tiene de Inteligencia de Imagen de Fujifilm para producir coloridas imágenes 10.2x15cm. Tiene un LCD de 2.4" para previsualizar imágenes y ajustar la configuración de impresión.



FinePix IP-10 (B&H# FUIP10).....574.95

FUJIFILM ASK-2000 • ASK-4000

Impresoras fotográficas térmicas para fotógrafos profesionales

Impresoras térmicas que ofrecen impresiones de alta velocidad, de alta calidad y a costos mínimos, la ASK-2000 y la ASK-4000 permiten a los fotógrafos de estudio, bodas y eventos ofrecer rápidamente a los clientes impresiones 10.2x15cm en el lugar en 8 seg e impresiones 20.3x25cm en 40 seg (hasta 225 impresiones por hora).

Conecte las impresoras a una computadora portátil vía interfaz USB 2.0 y aproveche la tecnología de transferencia térmica de sublimación de tinta para producir impresiones hermosas y de aspecto natural en el lugar. Esto también elimina la necesidad de organizar, imprimir y enviar por correo las fotos después de un evento. Las dos impresoras ofrecen software de corrección de color que incorpora la tecnología de Inteligencia de Imagen de Fujifilm y provee impresiones de calidad de laboratorio sin importar la ubicación.

- Todas las funciones de operación y mantenimiento, desde encenderla hasta cargar el papel y cambiar las cintas de tinta, se realizan en la impresora al abrir la cubierta frontal. No se requieren materiales sensibles a la luz.
- La ASK-2000 ofrece impresión de borde a borde y produce impresiones 10.2x15cm, 12.7x18cm, 15x20.3cm, 15x22.8cm. La ASK-4000 ofrece impresión de borde a borde y produce impresiones 20.3x25cm en solo 40 seg e impresiones 20.3x30.5cm en solo 49 seg.



ASK-2000 (B&H# FUASK2000).....1699.95 ASK-4000 (B&H# FUASK4000).....2499.95

Kodak Impresora fotográfica 6850

Impresora fotográfica térmica digital

La impresora fotográfica de sublimación de tinta 6850 ofrece impresiones brillo de calidad fotográfica, duraderas, resistentes al agua, que duran toda la vida. Puede imprimir brillo 15x20.3cm de alta calidad, sin bordes en 15 seg, o 10.2x15cm en solo 8 seg. Puede producir 375 impresiones 12.7x18cm o 15x20.3cm o 750 impresiones 10x15cm, sin necesidad de intervención del operador. Con más tiempo de actividad de la impresora y menos tiempo de inactividad, esta impresora es una herramienta de negocios poderosa y económica. Ofrece una interfaz USB 2.0, puede unir en cadena múltiples impresoras desde la misma PC para lograr velocidades más rápidas y efectivas. Combine su cuchilla integrada con su alta velocidad y ofrezca con confianza impresiones "al instante" para obtener mayores ventas. Interfaz de controladores de impresión incluida directamente con las PC y computadoras portátiles, que facilita la portabilidad.



Impresora fotográfica 6850 (B&H# KOP6850)2323.20

Kodak Professional 9810

Impresora fotográfica de sublimación de tinta, tamaño carta, calidad fotográfica

Obtenga impresiones de alta calidad y de alta velocidad donde las necesite: en su estudio, laboratorio, en exteriores o para producción distribuida, a pedido. Con una cuchilla integrada y alta capacidad (300 impresiones 20.3x25cm por bobina o 250 impresiones 20.3x30.5cm por bobina) obtendrá impresiones de calidad profesional en segundos para vender más impresiones, más rápidamente. La impresión con alimentación de bobina significa menos desperdicio, de manera que puede hacer todo a un costo accesible. La 9810 produce una impresión 20.3x25cm en solo 45 seg, sin necesidad de posprocesamiento para asegurar la estabilidad de la imagen. Las impresiones resistentes al agua y a la decoloración durarán toda la vida.



Professional 9810 (B&H# KOP9810).....2499.95

SONY UP-DR80

Impresora fotográfica de sublimación de tinta compacta de 20.3x25cm

- Se pueden elegir terminaciones brillo, lustre y ProMatte y todas se producen con el mismo paquete de impresora. • Tres tipos de tablas de colores
- Capacidad de ajuste de balance de grises integrada
- Conéctese a la UP-CR20L como impresora "esclava" externa. • Del mismo paquete de impresión se producen múltiples tamaños de impresión. Además de 20.3x25 y 20.3x30.5cm, se pueden crear impresiones 10.2x20.3, 12.7x20.3 y 15x20.3cm • Compacta y liviana, ideal para trabajar en espacios confinados y para transportarla desde el estudio a un evento.
- La función de ajuste de balance de grises proporciona el rango de tonos más adecuado para la aplicación elegida.



UP-DR80 (B&H# SOUPDR80) **1364.95**

SONY UP-DR200

Impresora fotográfica profesional

- Tecnología de impresión por sublimación de tinta
- Imprime fotos 9x12.7cm, 10.2x15cm, 12.7x18cm y 15x20.3cm • Terminación ProMatte y brillo
- Gran capacidad de medios • Impresión rápida de fotografías
- Mecanismo automático de carga
- Resolución máxima 330 dpi
- Velocidad de impresión foto color 9x12.7cm: 7.8 seg
- Área máxima de impresión 15x20.3cm (sin bordes)
- Pantalla LCD alfanumérica monocromo • Interfaz USB 2.0 • Tamaño: 28.4x36x46.2cm



UP-DR200 (B&H# SOUPDR200) **Llame o conéctese**

SONY UPX-C300

Sistema de impresión de foto carnet/pasaporte digital

- Incluye una cámara de 8MP e impresora fotográfica de sublimación de tinta de 403 dpi
- Impresión inalámbrica Bluetooth; no se requieren cables o bases para cámaras
- Trabaja sin cables hasta con tres impresoras • Se pueden apilar múltiples impresoras
- Ideal para fotos de pasaporte u otras fotos necesarias en el lugar
- La cámara presenta una pantalla de previsualización LCD de 3"
- Cola de impresión para impresiones por lote • Flash electrónico integrado de gran tamaño
- Almacena hasta 120 imágenes • Cumple con todos los principales estándares para fotos carnet
- Paquetes de papel/cinta disponibles para impresiones de 9x10.2cm y 10.2x15cm



UPX-C300 (B&H# SOUPXC300) **1389.95**

evolis BDG101FRU Badgy

Impresora de escritorio de tarjeta de plástico (insignia)



Impresora rápida y económica que crea insignias para eventos y otras tarjetas de plástico de calidad fotográfica en solo 40 seg. Con su alimentador de 100 tarjetas desmontable y el software OfficeCard incluido, los usuarios pueden imprimir una tanda de insignias desde una base de datos de Excel. Importe o copie y pegue los datos en la planilla de Excel de Badgy y estará listo para imprimir.

El software incluido contiene más de 100 plantillas para facilitar la creación de tarjetas e insignias, y también puede personalizar diseños según sus necesidades específicas. Con Badgy puede crear fotos carnet, de lealtad del cliente, identificaciones escolares, insignias y tarjetas de presentación personalizadas, con o sin fotos o código de barras, y mucho más.

BDG101FRU Badgy (B&H# EVBDG10) **983.50**

SONY UP-CX1

Impresora fotográfica de sublimación de tinta, alta velocidad

- Tecnología de impresión térmica directa
- Resolución máxima 300 dpi • Interfaz USB
- Capacidad para crear cuatro tamaños de impresión diferentes: 9x12.7cm, 10.2x15cm, 10.2x20.3 y 12.7x18cm
- Compatible con Windows y Macintosh
- Diseño elegante y compacto
- Produce impresiones panorámicas
- Característica de ajuste de tamaño automático
- Tamaño: 27.7x26.4x38cm • Peso: 10.3kg



UP-CX1 (B&H# SOUPCX1) **799.95**

SONY UP-CR10L

Sistema de impresión Snap Lab Digital

- Impresora fotográfica independiente; no necesita PC
- Ideal para kiosco o servicio fotográfico minorista
- Imprime textos o logos sobre la imagen
- Imprime fotos 9x12.7cm, 10.2x15cm y 12.7x18cm
- LCD color de 8" y GUI sencilla
- Edita fotos, agrega bordes y textos e imprime imágenes partidas • Acepta todo tipo de medios digitales populares
- Imprime fotos 10.2x15cm de calidad en 15 seg
- Puede extraer la tarjeta de medios mientras imprime
- Resolución máxima 300 dpi • Imprime fotos color 9x12.7 en 13 seg • Interfaz USB 2.0



UP-CR10L (B&H# SOUPCR10L) **1124.95**

SONY UP-CR20L

Sistema de impresión Snap Lab Digital

- Al conectar el adaptador inalámbrico UPASLAWSG1 y usar el modo "disparar e imprimir", la UPCR20L puede imprimir fotos transferidas en forma inalámbrica desde la cámara digital. Ideal para eventos, fiestas y otras situaciones donde se necesita una impresora portátil.
- Acepta e imprime desde memoria flash USB, CD/DVD
- Cuatro tamaños de impresión disponibles: 7.6x12.7, 10.2x15, 12.7x18 y 15x20.3cm
- Una sola 10.2x15cm puede imprimirse en 8 seg
- Panel LCD de 10.4" para operación sencilla
- Soporte de bobina de papel para 700 impresiones 10.2x15cm
- Ofrece terminado Pro Matte, especialmente adecuado para impresiones de retratos de alta calidad



UP-CR20L (B&H# SOUPCR20L) **2149.95**

SONY UP-GR700

Impresora color bobina digital 20.3x30.5cm

- Imprime fotos sin bordes 20.3x25cm y 20.3x30.5cm
- Usa paquetes de impresión de marca registrada
- Obtiene 170 impresiones 20.3x25cm o 150 20.3x30.5cm por paquete • Resolución máxima 300 dpi
- Terminación brillo o mate con el mismo paquete de medios
- Ideal para el mercado fotográfico de retratos
- Imprime ProMatte 20.3x25cm en 53 seg • Interfaz USB 2.0 de alta velocidad • Carga frontal para reemplazo sencillo de papel y cinta
- Controlador de Windows incluido (controlador de Mac para descargar)



UP-GR700 (B&H# SOUPGR700) **1999.95**

Bandeja de impresión de metal

(B&H# SOUPA700TRAY): Captura la producción de la Sony UP-GR700 **104.95**

Canon SELPHY CP780

Impresora sublimación de tinta portátil 300 dpi

Disponible en tres colores, la SELPHY CP780 le permite revisar, editar y agregar creatividad a sus imágenes en un LCD de 2.5", mejorar fotos fácilmente con Optimizar Imagen de Retrato y características de corrección automática de ojos rojos mientras disfruta de capacidades de impresión sin computadora mediante tarjetas de memoria compatibles y dispositivos PictBridge. Imprima hermosas fotos color y en blanco y negro, sin bordes, resistentes al agua, que duran hasta 100 años. Con el paquete de baterías NB-CP2L opcional puede imprimir en cualquier lugar.



SELPHY CP780 en plata (B&H# CASC780S).....	84.95
SELPHY CP780 en azul (B&H# CASC780B).....	84.95
SELPHY CP780 en rosa (B&H# CASC780P).....	84.95

Canon SELPHY ES40

Impresora sublimación de tinta 300 dpi

Superportátil, la SELPHY ES40 de 2.2kg imprime maravillosas fotos 10.2x15cm sin bordes en menos de un minuto, sin computadora. Inserte una tarjeta de memoria compatible, previalice imágenes en la pantalla LCD color de alta resolución de 3.5", luego imprima. También puede imprimir directamente desde cámaras digitales y teléfonos móviles compatibles. Para mayor conveniencia, un cartucho integrado sostiene la tinta y el papel, y la optimización de imagen automática crea impresiones magníficas en forma instantánea. Imprima sus fotos más memorables en el papel fotográfico Canon con marco plata u oro especial. Las creativas opciones de impresión como marcos, imágenes predefinidas y calendarios le permiten personalizar sus fotos.



SELPHY ES40 (B&H# CAES40).....	139.95
---------------------------------------	---------------

Canon SELPHY CP790

Impresora fotográfica compacta portátil

La SELPHY CP790 es una poderosa e inigualable unidad portátil. Su exclusiva canasta de almacenamiento contiene los cassettes de tinta y papel, el adaptador y cable CA y la batería opcional. Además, su mecanismo de cierre especial guarda todo mientras usted transporta la impresora a dondequiera que vaya.

Previalice sus imágenes en el LCD de 3". La sencilla rueda multidireccional permite navegar rápidamente a la función deseada. Use opciones creativas como marcos, calendarios e impresión de agenda fotográfica para darle un toque personal a sus fotos. Imprima imágenes sin bordes en tamaño de tarjeta de crédito o póster o en blanco y negro. La optimización de imagen de retrato brinda automáticamente detección de rostro, corrección de contraluz y reducción de ruido. Cree fotos resistentes al agua y que duran hasta 100 años. Imprima directamente desde tarjetas de memoria compatibles, cámaras digitales y dispositivos móviles Bluetooth. Imprima en cualquier lugar y en cualquier momento con la batería NB-CP2L opcional.



SELPHY CP790 (B&H# CASC790).....	179.95
---	---------------

SONY DPP-FP67 • DPP-FP97

Impresoras de sublimación de tinta portátiles

Se transportan fácilmente en un estuche. La DPP-FP67 (LCD 2.4") imprime una foto 10.2x15cm en 63 seg y la DPP-FP97 (LCD 3.5") puede imprimir una foto en 45 seg. Son compatibles con una variedad de tarjetas de memoria y ofrecen retoque automático de ojos rojos y corrección de exposición. La DPP-FP97 mejora con retoque de suavidad de la piel, sobreexposición automática, corrección de exposición con detección facial, control de balance de blancos y corrección de enfoque. La DPP-FP97 incluye una variedad de opciones de impresión creativas para personalizar sus fotos con plantillas de marcos, álbum de recortes y calendario.

También incluye un teclado para escribir rápidamente mensajes y tarjetas de salutación personalizadas. Una salida HDMI permite la conexión a un HDTV compatible.

DPP-FP67 (B&H# SODPPFP67).....	119.95	DPP-FP97 (B&H# SODPPFP97).....	199.95
---------------------------------------	---------------	---------------------------------------	---------------



HP Officejet J4680

Impresora, fax, escáner y copiadora todo en uno

Imprime hasta 28 páginas/minuto en negro y 22 color. Envía fax a velocidades hasta 33.6kpbs. Simplifique grandes tareas con el alimentador automático de documentos de 20 hojas y la bandeja de papel de 100 hojas. Preserve documentos importantes sin desgastes por décadas. Imprima fotos sin bordes en tamaños hasta 21.6x28cm.

- Imprima solo lo que necesita con la función de impresión Smart Web. Obtenga tres veces el número de páginas y el precio cuando utilice cartuchos de tinta HP de alta capacidad.
- Observe lo que ocurre en el panel de control con la pantalla de texto.



- Termine un trabajo crítico cuando quede poca tinta: la impresión se completará con el cartucho negro o color restante.
- Imprima sin cables mediante conectividad Wi-Fi inalámbrica 802.11g/b integrada o configure una red cableada con Ethernet integrada.

Officejet J4680 (B&H# HEQJ4680).....	99.95
---	--------------

HP Officejet 6500 • 6500W

Impresora, fax, escáner, copiadora todo en uno



Rápida, económica y ecológica, la Officejet 6500 ahorrará hasta un 40% por página color en comparación con impresoras láser. Reduce la intervención con el alimentador automático de documentos de 35 hojas. Y puede conectar en red esta máquina versátil mediante Ethernet integrada. Imprime hasta 32 páginas/minuto en negro y 31 color. Iguala las velocidades de impresoras láser hasta 7 páginas/minuto en negro y color. Escanee a su PC o tarjetas de memoria y obtenga opciones de fax digital con las sencillas herramientas de flujo de trabajo.

Con la 6500W puede compartir vía red para la 802.11g inalámbrica integrada. Es también más eficiente, reduce el uso de papel y los costos hasta el 50% con impresión doble faz automática.

Officejet 6500 (B&H# HEQJ6500).....	139.95	Officejet 6500W (B&H# HEQJ6500W).....	186.50
--	---------------	--	---------------

HP Officejet Pro 8000 • 8000WL

Obtenga resultados profesionales mientras ahorra energía con la Officejet Pro 8000 de alto rendimiento, apta para conectar en red. Imprima solo lo que necesita mediante selección y organización de páginas web múltiples, luego imprima lo que ve. Reduce el uso de papel y costos hasta la mitad con la impresión doble faz. Imprime hasta 35 páginas/minuto en negro y 34 páginas/minuto en color. Imprima documentos resistentes al agua en papel común con tintas pigmento diseñadas para negocios. Comparta con un grupo y use los recursos en forma eficiente con la red de cableado Ethernet integrada. Además, la Officejet Pro 8000W permite imprimir sin cables a través de la red Wi-Fi 802.11g integrada.



Officejet Pro 8000 (HEQJP8000).....	94.50	Officejet Pro 8000W (HEQJP8000W).....	164.95
--	--------------	--	---------------

HP Officejet Pro 8500 • 8500W

Impresora, fax, escáner, copiadora todo en uno



Obtenga calidad láser a una velocidad hasta 15 páginas/minuto en negro y 11 color; obtenga una velocidad máxima de 35 en negro y 34 color. Imprima documentos resistentes al agua en papel común con tintas diseñadas para negocios. Comparta esta todo en uno y use los recursos en forma eficiente con la red Ethernet cableada integrada. Imprima hasta 500 hojas sin recargar mediante la bandeja de 250 hojas opcional. Acceda a las fotos e inserte imágenes en documentos mediante las ranuras de tarjetas de memoria. Además, la Officejet Pro 8500W permite imprimir sin cables a través de la red Wi-Fi 802.11g integrada.

- Imprima documentos color profesional con 50% menos por página que las impresoras láser cuando utilice tintas HP Officejet • Ahorre al reemplazar solo los cartuchos individuales que se agotan
- Reduzca el consumo de papel y los costos al imprimir en doble faz

OfficeJet Pro 8500 (HEQJP8500).....	204.95	OfficeJet Pro 8500W (HEQJP8500W).....	269.95
OfficeJet 8500 Premier (B&H # HEQJP8500P).....			279.95

hp Deskjet F4480

- Configuración rápida y botones sencillos para imprimir, escanear y copiar
- Velocidad de impresión hasta 28 ppm en negro y 22 ppm a todo color
- Resolución de escáner optimizada hasta 1200 x 4800 dpi
- Ahorre tinta y papel al combinar el contenido de múltiples páginas web en una página con HP Smart Web Printing
- Imprima fotos sin bordes de gran apariencia
- Agregue notas personales a las páginas web antes de imprimir



Deskjet F4480 (B&H# HEDJF4480)..... 82.95

hp Photosmart Plus

- Edite e imprima fotos y también copie y escanee directamente desde una pantalla táctil
- Toque un botón para configuración inalámbrica sencilla • Marque e imprima solo el contenido de Internet
- Imprima en forma inalámbrica fotos 10.2x15cm desde su iPhone o iPod touch
- Cambie de documentos a fotos (hasta 12.7x18cm) sin cambiar de papel
- Use el marco y los menús para copiar y escanear documentos, fotos
- Impresión directa de tarjetas de memoria o cámaras PictBridge



Photosmart Plus (B&H# HEPCD035A)..... 129.95

EPSON® WorkForce 310

- Imprime, copia, escanea, envía fax
- Alimentador automático de documentos de 30 hojas
- PC Fax: ahorre papel al enviar documentos por fax directamente desde su computadora
- Imprime texto negro hasta 36 ppm, texto color hasta 16 ppm • Resolución óptica 1200 dpi
- Puerto Ethernet integrado; impresión manual doble faz
- Envío de fax de alta velocidad en negro y color: 3 seg por página; guarda 60 números en discado rápido; memoria de fax hasta 180 hojas



WorkForce 310 (B&H# EPWP310)..... 119.95

EPSON® WorkForce 1100

- Imprime fichas, documentos, artículos de escritorio y hojas de cálculo con impresión formato ancho hasta 33x48cm
- Velocidad de impresión de 30 ppm negro, 17 ppm color; velocidad de calidad láser de 13 ppm negro, 5.5 ppm color
- Tintas de secado instantáneo para impresiones resistentes a manchas, decoloración y agua; también imprime texto resaltado
- Ahorre hasta el 50% de papel con impresión manual doble faz
- Cartuchos de tinta individuales: reemplace solo el color que necesite. Incluye cartuchos de tinta negra dobles.



WorkForce 1100 (B&H# EPWP1100)..... 199.95

hp Photosmart C4680 / 4780

- Imprime, escanea y copia
- Ve a e imprima fotos sin una PC con la pantalla color y el marco HP TouchSmart
- Arrastre y tire fotos en HP Photo Print Gadget para obtener resultados consistentes y evitar errores de impresión
- Lectora de tarjetas de memoria 6 en 1 y pantalla color de 1.5"
- Impresiones sin bordes hasta 21.6x28cm
- Disfrute la libertad de la impresión inalámbrica (solo C4780)



Photosmart C4680 (B&H# HEPC4680) Llame o conéctese
Photosmart C4780 (B&H# HEPC4780) 99.95

hp Photosmart Premium Fax

- Inalámbrico integrado e impresión desde Bluetooth, teléfonos celulares, PDA. Imprima vía Ethernet para una conexión más segura.
- Envíe fax, escanee y copie hasta 50 páginas sin supervisión usando el alimentador integrado.
- Personalice CD y DVD con fotos, texto y gráficos impresos.
- Ve, edite e imprima fotos con el LCD de 2.4" y las ranuras de tarjetas de memoria. Obtenga reimpresiones de calidad de laboratorio con el botón de un toque. Imprima solo lo que quiera de Internet con Smart Web Printing.
- Imprime hasta 4 documentos en una sola página.



Photosmart Premium Fax (B&H# HEPC309A)..... 179.95

EPSON® Stylus NX415

- Imprime texto negro y color hasta 34 ppm
- Imprime fotos 10.2x15cm en solo 26 seg
- LCD móvil de 2.5" y ranuras para tarjetas de memoria
- Reduce y aumenta copias de 25 a 400%
- Escanee y archive documentos importantes y fotos como JPEG o PDF con un solo toque
- Restauración de fotos sin PC con el toque de un botón
- Tintas DURABrite de secado rápido, resistentes a manchas, decoloración y agua
- Copias múltiples en un toque; impresión manual doble faz



Stylus Photo NX415 (B&H# EPSPNX415)..... 99.95

EPSON® Artisan 710

- Imprime, copia, escanea
- Red inalámbrica y cableada integrada
- Imprime directamente sobre CD/DVD imprimible por chorro de tinta
- Dos bandejas de papel
- Impresión automática doble faz
- Velocidad de impresión/copia: calidad láser hasta 38 ppm
- Restaura el color de fotos desgastadas; corrección automática de fotos y corrección de ojos rojos
- Libere un tomacorriente; cargue teléfonos celulares y reproductores MP3 • Fotos 10.2x15cm en 10 seg
- Garantía de dos años y servicio telefónico al cliente gratis de por vida



Artisan 710 (B&H# EPA710P)..... 169.95

hp Officejet 7000

- Imprime hasta 33x48.3cm
- Red integrada
- Imprime hasta 33 ppm negro y hasta 31 ppm color a 600 dpi negro y hasta 4800 x 1200 dpi color
- Cabezal de impresión de alto rendimiento y cuatro cartuchos de tinta individual para cada una de las nuevas tintas color y negro de HP
- El proceso de tono medio permite gradaciones suaves y sorprendente fidelidad del color
- La función Poster Printing permite aumentar un documento de una página hasta 25 veces



Officejet 7000 (B&H# HE0JP7000)..... 229.95

hp Photosmart Premium Web

- La primera impresora hogareña del mundo conectada a Internet. Imprima entradas de cine, cupones, mapas, recetas, etc. desde la pantalla TouchSmart de 4.3"; no se necesita PC.
- Edite e imprima fotos, envíe fax, escanee fotos para reimpresión, haga copias usando solamente la pantalla TouchSmart. Acceda directamente a las fotos en Snapfish.com sin encender su PC.
- Impresión directa desde Bluetooth, iPhone, iPod touch, tarjetas de memoria, cámaras PictBridge, dispositivos de almacenamiento masivo USB. • Impresión dúplex automática



Photosmart Premium Web (B&H# HEPCSPWAP)..... 399.95

EPSON® WorkForce 610

- 5 en 1: imprime, copia, escanea, envía fax, foto, Wi-Fi
- Velocidad de impresión en modo borrador hasta 38 ppm
- Redes Wi-Fi y Ethernet incorporadas • LCD 2.5"
- Copia, escanea y envía pilas de documentos con el alimentador de 30 páginas integrado
- Ranuras para tarjetas de memoria incorporadas
- Reduce y aumenta de 25 a 400%
- Envío de fax color y ByN hasta 3 seg/página; guarda hasta 60 números en discado rápido y recibe hasta 180 páginas en la memoria
- Impresión doble faz manual



WorkForce 610 (B&H# EPWP610)..... 199.95

EPSON® Artisan 810

- Imprime, copia, escanea, envía fax
- Red inalámbrica y cableada integrada
- Alimentador automático de documentos y fax integrado
- Pantalla táctil 7.8", LCD 3.5" • Impresión doble faz
- Imprime directamente sobre CD/DVD imprimible por chorro de tinta • Resolución óptica 4800 dpi
- Imprime/copia a 38 ppm, fotos 10.2x15cm en solo 10 seg
- Dos bandejas de papel para imprimir fotos y documentos
- Libere un tomacorriente; cargue teléfonos celulares y reproductores MP3
- Garantía de dos años y servicio telefónico al cliente gratis de por vida



Artisan 810 (B&H# EPA810P)..... 299.95

PIXMA MX320**Canon**

Impresora de oficina todo en uno

Ofrece impresión color de 4800 x 1200 dpi y alimentador automático de documentos de 30 hojas totalmente integrado para copiado y escaneo rápido. El fax Super G3 de alta velocidad guarda hasta 20 discos rápidos codificados y 50 páginas entrantes. Escanea, duplica y distribuye documentos con copias y mantiene la integridad del original.



- Las características de seguridad incluyen PDF protegidos por contraseña. • El LCD de matriz de puntos completo muestra el estado de la impresora y del trabajo.
- Imprime directamente desde cámaras digitales/videocámaras PictBridge • Imprime fotos 10.2x15cm en aproximadamente 46 seg
- Escáner plano de 21.6x29.7cm con resolución 600 x 1200 dpi

#CAMX320..... **89.95****PIXMA MX330****Canon**

Impresora de oficina todo en uno

Ofrece impresión color de 4800 x 1200 dpi y alimentador automático de documentos de 30 hojas totalmente integrado para copiado y escaneo rápido. El fax de alta velocidad tiene una memoria integrada para almacenar hasta 20 discos rápidos codificados y 50 páginas entrantes. Escanea, duplica y distribuye documentos con copias y mantiene la integridad del original. Las características de seguridad incluyen PDF protegidos por contraseña. El LCD de 1.8" permite la visualización y edición de imágenes junto con capacidades de impresión sin computadora mediante PictBridge y Bluetooth opcional.



- Imprime fotos 10.2x15cm en aproximadamente 46 seg
- Escáner plano de 21.6x29.7cm con resolución 600 x 1200 dpi
- Reduce y aumenta de 25 a 400%

#CAMX330..... **92.50****PIXMA MX860****Canon**

Impresora de oficina todo en uno

- Imprime, envía fax, copia y escanea
- Alimentador de 35 páginas con duplicador • Imprime fotos con resolución 9600 x 2400 dpi
- Imprime/copia texto negro a 31 ppm; color a 24 ppm
- Imprime fotos color 10.2x15cm en 21 seg • Peso: 13.9kg
- Fax 33.6 Kbps con 100 números de disco rápido
- Imprime desde dispositivos PictBridge y tarjeta de memoria
- Escáner plano 21.6 x 29.7cm • Tamaño: 50x26x49cm
- Escanea 4800 x 9600 dpi con profundidad de color de 48 bits
- Reduce o aumenta desde 25 - 400% • USB 2.0 y Ethernet

#CAMX860..... **169.95****PIXMA MX7600****Canon**

Impresora de oficina todo en uno

- Imprime, envía fax, copia y escanea
- 6 tanques de tinta individuales
- Impresión 4800 x 1200 dpi
- Imprime fotos 10.2x15cm sin bordes en 43 seg
- Duplicador y alimentador integrados • LCD de 1.8" color
- Imprime/copia texto negro a 28 ppm; color a 23 ppm
- Imprime directamente desde las memorias más populares
- Resolución óptica de escaneo 4800 x 9600 dpi; 600 x 600 con alimentador
- Imprime desde tarjetas de memoria, PictBridge y cámaras IrDA
- USB 2.0 y Ethernet • Tamaño: 50x25.7x53cm • Peso: 16.6kg

#CAMX7600..... **349.95****Canon****PIXMA MP250** Impresora fotográfica todo en uno

Copia, escanea e imprime hermosas fotos sin bordes de 4800 x 1200 dpi hasta 21.6x28 con verdadera calidad de laboratorio fotográfico. Si imprime documentos o páginas web, tiene tinta de pigmento negro para obtener un texto nítido cada vez. El sistema ChromaLife100+ permite que las fotos duren hasta 300 años con papel y tinta Canon genuina y almacenadas en un álbum fotográfico de calidad de archivo.



- La tecnología Auto Photo Fix II clasifica automáticamente sus imágenes en una de cinco clases (retrato, paisaje, paisaje nocturno, instantánea con paisaje, instantánea con paisaje nocturno) y luego aplica optimización de imagen y corrección de exposición multizona. Entonces, se optimizarán las áreas no expuestas de la foto, área por área, y los rostros a contraluz o subexpuestos se iluminarán automáticamente con corrección de color dominante para asegurar tonos de piel más precisos para lograr imágenes hermosas.

- Una, combine y edite múltiples páginas web para imprimir su propio diseño con "Easy-WebPrintEX".
- Proceso Dual Color Gamut permite que sus copias mantengan la integridad del original, ya sea un documento o una copia de una copia.
- Imprime fotos 10.2x15 sin bordes en aproximadamente 56 seg.
- Con LED de 7 segmentos para establecer el número de copias y ver el estado de la impresora.

#CAMP250 **64.95****PIXMA MP490** Impresora fotográfica todo en uno

La PIXMA MP490 también tiene el nuevo software Auto Photo Fix II integrado en la máquina y corrige automáticamente sus imágenes, y la visualización y edición sencilla se puede hacer directamente en el LCD 1.8". Además, si no desea usar una computadora, no hay problema. Inserte una una tarjeta de memoria compatible en la ranura integrada, seleccione las imágenes en el LCD e imprima.

#CAMP490 **95.50****PIXMA MP560** Impresora fotográfica inalámbrica todo en uno

Imprima fotos sin bordes hasta 21.6x28cm o documentos limpios y nítidos; disfrute increíble calidad en forma inalámbrica desde cualquier computadora con Wi-Fi desde cualquier lugar de la casa o la oficina. Con color máximo de 9600 x 2400 dpi con un tamaño mínimo de gota de 1pl y un sistema de 5 tanques individuales, la PIXMA MP560 combina rendimiento y conveniencia. La impresión doble faz integrada ahorra papel, y permite ahorrar dinero y cuidar el medio ambiente al mismo tiempo. La nueva característica Auto Photo Fix II ajusta automáticamente y ayuda a corregir sus fotos; puede previsualizar imágenes antes de imprimirlas en el LCD 2.0" integrado. Acceso rápido y selección de funciones con la rueda de desplazamiento.

- La tecnología de proceso Dual Color Gamut permite que sus copias mantengan la integridad del original.
- El modo escaneo automático reconoce automáticamente el tipo de original que está escaneando y lo guarda con la configuración adecuada.
- La impresión doble faz integrada puede disminuir el uso de papel hasta un 50% y preservar el medio ambiente.

- Disfrute opciones de impresión sin computadora vía tarjetas de memoria, unidades de memoria flash USB, PictBridge y dispositivos Bluetooth inalámbricos opcionales compatibles.
- 2 modos de alimentación de papel permiten cargar el papel en el cassette frontal o en la bandeja posterior; cuando su oficina o laboratorio fotográfico están abiertos, ya está listo para imprimir.

#CAMP560 **139.95****PIXMA MP640** Impresora fotográfica inalámbrica todo en uno

La PIXMA 640 se diferencia de la PIXMA MP560 en que permite previsualizar y mejorar imágenes en la pantalla LCD de 3". También incorpora impresión dúplex automática. Esta característica ecológica permite imprimir en ambos lados de la página sin la complicación de darla vuelta manualmente. Puede reducir el consumo de papel en un 50% para ahorrar tiempo, dinero y papel, además de conservar el medio ambiente. También es extremadamente rápida. Puede imprimir 10.2x15cm sin bordes en aproximadamente 20 seg, dos veces más rápido que la MP560.

#CAMP640 **214.95****PIXMA MP990** Impresora fotográfica inalámbrica todo en uno

Lo máximo en impresoras fotográficas inalámbricas todo en uno, la inigualable calidad de la PIXMA MP990 comienza con la capacidad Wi-Fi integrada que permite imprimir en forma inalámbrica desde cualquier lugar de la casa. También puede conectarla a una red cableada si elige Ethernet integrada. La impresión dúplex automática integrada ayuda a conservar el medio ambiente al imprimir automáticamente en ambos lados del papel, reduciendo así el costo del papel en un 50%. Ofrece resolución máxima de 9600 x 2400, tiene un sistema de tanques de tinta individual que incluye tinta gris y negra fotográfica para fotos profesionales color y blanco y negro. La tinta negra basada en pigmentos también produce texto nítido de calidad láser. Solo reemplace el tanque de tinta que se acabó. Para facilitar su uso, ofrece un LCD color de 3.8", rueda de desplazamiento, Auto Photo Fix II, modo escaneo automático e inicio rápido.



- El escáner CCD de alta resolución de 4800 dpi incluye adaptador de película para escanear fácilmente películas y diapositivas 35mm. Además, el LED blanco elimina el tiempo de calentamiento para escaneo de documentos y fotos.

- Puede imprimir 10.2x15cm sin borde en 16 seg.
- Impresión sin computadora con memorias flash USB, tarjetas de memoria, IrDA, PictBridge y dispositivos Bluetooth opcionales compatibles.

#CAMP990 **289.95**



PIXMA Pro9000 MKII • PIXMA Pro9500 MKII

Impresoras fotográficas de chorro de tinta profesionales de 33x48.3cm



Impresoras accesibles y profesionales de formato ancho, la PIXMA Pro9000 MKII de 8 colores y la PIXMA Pro9500 MKII de 10 colores producen impresiones brillantes, de calidad de galería hasta 33x48.3cm en una variedad de medios especiales y papeles bellas artes. La Pro9000 MKII usa tintas duraderas basadas en tinte, la Pro9500 MKII utiliza tintas duraderas basadas en pigmentos y brindan todos los beneficios del estudio de impresión comercial en su espacio de trabajo. Ofrecen cabezal de impresión FINE de alto rendimiento de Canon con mecanismo de alineación automática, ruedas integradas y alimentador automático de hojas. Ofrecen manejo de medios versátiles con soporte de papel bellas artes hasta 33x48.3cm con dos pasos de papel separados e incluyen alimentador frontal para papeles pesados. Por último, ofrecen impresión directa Canon a Canon, impresión de CD profesional e incluyen software orientado profesionalmente para mejorar su creatividad y productividad.

- La tecnología de corrección de luz ambiente ayuda a reducir la diferencia de color percibida, causada por condiciones de luz diferentes entre los entornos de impresión, visualización o presentación. Compatible con Windows Vista OS, la corrección de luz ambiente permite a los usuarios optimizar el color de impresión para las condiciones de luz donde se mostrará la impresión final. A través del software, los usuarios pueden ajustar el color a varios niveles de condiciones de luz desde luz de día a 6500K a una lámpara fluorescente blanco cálido a 3000K para una visualización óptima.
- Incluyen software Easy-PhotoPrint Pro marca registrada de Canon y Adobe Photoshop Elements. Plug-in para Adobe Photoshop CS, CS2, CS3 o PhotoShop Elements 6 junto con software Digital Photo Pro (DPP) de Canon. Easy-PhotoPrint Pro permite transferencia de imagen con un solo clic. Los controles de configuración sencillos para gestión de color permiten a los usuarios configurar los ajustes de la impresora para imprimir imágenes en hojas múltiples. También facilita la impresión de archivos de imagen RAW (como TIFF o JPEG de alta calidad) sin tener que guardar directamente desde aplicaciones como DPP.

Pro9000 MKII (8 colores)

Las tintas basadas en tinte de la Pro9000 MKII producen colores brillantes y altamente saturados en una amplia gama de medios, desde mate hasta alto brillo. La luz se refleja de forma pareja en la superficie impresa y otorga a los profesionales una gama de colores excepcionalmente amplia para trabajar y permite que las impresiones retengan un sentido de profundidad real. Ocho canales de tinta separados ofrecen un nivel de fidelidad del color que compite con el de la película fotográfica positiva. Las tintas roja y verde incrementan la saturación un 60% y 30% respectivamente en comparación con impresoras de 6 tintas. Los detalles sutiles, particularmente en áreas de baja cromaticidad, se reproducen con precisión estándar. El sistema ChromaLife100 exclusivo logra hermosas impresiones con duración mejorada que resisten el desgaste hasta 100 años.

Pro9000 MKII (B&H # CAPP9000M2)..... 449.95

Pro9500 MKII (10 colores)

Usa tintas Lucia de Canon: tintas pigmento de alta densidad que ofrecen calidad de impresión excepcional en papeles fotográficos y bellas artes y en acabados desde mate a semibrillo. Ofrecen permanencia de imagen hasta 100 años con impresiones color y 200 años con impresiones monocromáticas. Tres tintas monocromáticas y siete tintas color proporcionan a los fotógrafos reproducción color y monocromática excepcional en una sola unidad. La adición de tinta roja y verde extiende la gama de colores para impresiones de retratos, paisajes y bellas artes reales. La tinta gris dedicada reduce el metamerismo y garantiza que las impresiones no tengan el cambio de color que puede aparecer con la producción generada con CMYK convencional.

Pro9500 MKII (B&H # CAPP9500M2)..... 754.95

ACCESORIOS DEL SISTEMA

#CABC13EBK BCI-3EBK Tanque negro.....	14.50
#CABC13EC BCI-3EC Tanque cian.....	9.95
#CABC13EM BCI-3EM Tanque magenta.....	9.95
#CABC13EY BCI-3EY Tanque amarillo.....	9.95
#CABC13ECT BCI-3E Paquete triple tinta color.....	29.95
#CABC13E4C BCI-3E Paquete múltiple tinta 4 colores.....	39.95
#CABC13EQ BCI-3E y Bci-6 con papel fotográfico brillo.....	43.50
#CABC16BK BCI-6BK Tanque negro.....	12.95
#CABC16C BCI-6C Tanque cian.....	12.95
#CABC16M BCI-6M Tanque magenta.....	12.95
#CABC16PC BCI-6PC Tanque foto cian.....	12.95
#CABC16PM BCI-6PM Tanque foto magenta.....	12.95
#CABC16BKQ BCI-6BK Paquete doble negro.....	19.95
#CABC16Y BCI-6Y Tanque amarillo.....	10.95
#CABC168K BCI-6 Conjunto de 8 tintas.....	64.95
#CABC166K BCI-6 Conjunto de 6 tintas.....	54.95
#CABC16G BCI-6G Tanque de tinta verde.....	12.95
#CABC16R BCI-6R Tanque de tinta rojo.....	12.95
#CABC15B BCI-15 Negro.....	14.95
#CABC15C BCI-15 Color.....	23.95
#CABC116 BCI-16 Cartucho de tinta color.....	24.95
#CABC116PVP BCI-16 Paquete económico fotográfico.....	34.95
#CABC124B BCI-24 Negro.....	6.95
#CABC1242B1C BCI-24 2 negros, 1 color.....	27.95
#CABC124C BCI-24 Color.....	18.95
#CABC124K BCI-24 Conjunto tinta y papel 10.2x15/50.....	39.95
#CACL18BK CLI-8BK Cartucho de tinta negra.....	14.95
#CACL18C CLI-8C Cartucho de tinta cian.....	14.95
#CACL184K CLI-8 Conjunto de 4 tintas.....	49.95
#CACL188K CLI-8 Conjunto de 8 tintas.....	96.95

#CACL18M CLI-8M Cartucho de tinta magenta.....	14.95
#CACL18Y CLI-8Y Cartucho de tinta amarilla.....	14.95
#CACL18R CLI-8R Cartucho de tinta roja.....	14.95
#CACL18G CLI-8G Cartucho de tinta verde.....	14.95
#CACL18PC CLI-8 Cartucho foto cian.....	14.95
#CACL18PM CLI-8 Cartucho foto magenta.....	14.95
#CAPG15 PGI-5 Cartucho pigmento tinta negra.....	17.95
#CAPG15TP PGI-5 Paquete doble tinta negra.....	29.95
#CACL41 CLI-41 Cartucho de tinta color.....	23.50
#CAPG40 PG-40 Cartucho tinta negra.....	19.95
#CACL41K PG-40 CI-41 y conjunto papel foto brillo.....	43.95
#CAPG50 PG-50 Cartucho tinta negra.....	29.95
#CACL36 CLI-36 Cartucho color.....	17.95
#CACL51 CLI-51 Cartucho color.....	37.95
#CACL52 CLI-52 Cartucho foto.....	27.50
#CABU30 BU-30 Adaptador Bluetooth.....	49.95
#CAPU100U PU-100U Adaptador para automóvil.....	89.95
#CALK51B LK-51B Equipo portátil con gabinete de batería.....	99.95
#CACK51B CK-51B Equipo con batería/cargador/base.....	129.95
#CALB51 LB-51 Batería de ión-litio.....	64.95
#CALK61 LK-61 Batería de ión-litio.....	79.95
#CAPC48 Cassette para papel 10.2x20.3cm.....	18.95
#CABCACP100 Conjunto adaptador de batería/cargador.....	119.95
#CABCACP100 CBA-CP100 Adaptador de batería para automóvil.....	79.95
#CANBPC2L NB-CP2L Batería.....	69.95
#CACCKCP10 Conjunto de conexión a computadora.....	54.95
#CACCKCP100 Conjunto de conexión a computadora.....	56.95
#CACBP100 CPB-100 Estuche.....	26.95

Canon PIXMA iP3600

Impresora fotográfica



Con un sistema de tinta de 5 colores (cuatro tintas basadas en tinte y una tinta negra basada en pigmento) la iP3600 produce texto en colores vívidos y texto negro. Crea fotos duraderas con resolución color hasta 9600 x 2400 dpi. Impresiones de calidad fotográfica 10.2x15cm sin bordes en solo 41 seg. Imprime fotos directamente desde una cámara digital PictBridge o teléfono con cámara, no requiere computadora.

- Dos bandejas de papel le permiten almacenar papel común y papel fotográfico.
- La corrección automática de fotos optimiza sus imágenes mejorando el tono de piel, balance de blancos, brillo y ojos rojos.

PIXMA iP3600 (B&H# CAIP3600)..... 69.95

Canon PIXMA iP4700

Impresora fotográfica



A diferencia de la iP3600, la iP4700 imprime el doble de rápido y produce impresiones 10.2x15cm de calidad de laboratorio y sin bordes en 20 seg.

También incluye el nuevo Auto Photo Fix II que clasifica automáticamente sus imágenes en una de cinco clases (retrato, paisaje, paisaje nocturno, instantánea con paisaje, instantánea con paisaje nocturno) y luego aplica optimización de imagen y corrección de exposición multizona.

- La impresión doble faz integrada puede disminuir el uso de papel hasta un 50% y preservar el medio ambiente.
- 2 modos de alimentación de papel permiten cargar el papel en el cassette frontal o en la bandeja posterior; cuando su oficina o laboratorio fotográfico están abiertos, ya está listo para imprimir.

PIXMA iP4700 (B&H# CAIP4700)..... 99.95

Canon PIXMA iP100

Impresora fotográfica portátil



Elegante impresora de alta resolución, la compacta y resistente iP100 imprime

hermosas fotos color sin bordes, desde cualquier lugar, como el automóvil o la playa. La tecnología patentada de cabezal de impresión y el sistema de tinta de 5 colores permiten crear fotos color espectaculares de 9600 x 2400 dpi. Imprime una foto 10.2x15cm de calidad de laboratorio sin bordes en solo 50 seg. Ofrece compatibilidad con IrDA e interfaz Bluetooth BU-30 opcional, entonces puede imprimir sin cables desde una PC, PDA o teléfono. Conecte una cámara digital e imprima fotos directamente, no requiere PC. Un adaptador para automóvil Canon opcional y un equipo de batería recargable proporcionan energía en movimiento. La característica Auto Image Fix corrige las imágenes para la mejor exposición, color, brillo y contraste posible.

PIXMA iP100 (B&H# CAIP100)..... 209.95

PENTAX

Pocketjet 3 • Pocketjet 3 PLUS

Impresoras térmicas de 200 y 300 DPI

Con solo 25.4cm de largo y un peso de 454g, estas impresoras entran en su maletín o pueden montarse en un vehículo o área de trabajo. La tecnología de impresión térmica directa avanzada elimina la necesidad de usar tintas, tóner o cintas caras. Imprime monocromáticas solamente.



Pocketjet 3 200 DPI (B&H# PEPJ3)..... 245.95

Pocketjet 3 Plus 300 DPI (B&H# PEPJ3P)..... 399.95

hp Officejet H470b Mobile



- Impresora compacta tamaño carta • 4800 x 1200 dpi
- En negro hasta 22 ppm; color hasta 18 ppm
- Usa tintas HP Vivera
- Imprime directamente desde computadoras portátiles, PDA, cámaras y tarjeta de memoria

- La batería de ión-litio integrada almacena suficiente energía para imprimir hasta 480 páginas por carga • Peso: 2.3kg
- Brinda soporte para impresión directa PictBridge

#HEOJH470B **248.95**
 #HEOJH470WB1 con adaptador inalámbrico Bluetooth **324.95**

hp Photosmart D7560



- Pantalla color de operación táctil de 3.5"
- Imprime en negro hasta 33 ppm; color hasta 31 ppm
- Imprime fotos 10.2x15cm en solo 18 seg
- Conectividad: USB, PictBridge y ranuras para tarjeta de memoria
- 5 cartuchos de tinta individuales
- Bandeja de entrada de 125 hojas, bandeja automática de fotos 12.7x18cm de 20 hojas, sensor automático de papel y bandeja de CD/DVD
- Impresiones sin bordes hasta 21.6x28cm
- Tamaño: 46x18.3x38.4cm • Peso: 8.1kg

#HEPSD7560 **138.50**

hp Photosmart B8550



- Hasta 4800 dpi optimizados y PC
- Negro hasta 36 ppm
- Color hasta 27 ppm con puerto frontal USB
- Impresión con Ethernet cableada e impresiones compartidas hasta con cinco computadoras
- Sensor automático de clase de papel y red Ethernet incorporada
- Tamaño: 45x14.5x36.8cm • Peso: 6kg

#HEPSB8550 **219.50**

hp Photosmart A536

Imprima fotos de calidad de laboratorio hasta 12.7x18cm en esta impresora compacta portátil, con o sin PC. Use la conveniente pantalla LCD de 2.4" para previsualizar, editar, personalizar (con efectos y colores creativos); luego imprima.



- Imprime desde tarjetas SD, MMC, xD y Memory Stick
- Corrige ojos rojos y mejora las fotos antes de imprimirlas
- Imprime fotos sin bordes; no se necesita recorte
- La bandeja plegable facilita su funcionamiento en áreas con espacio limitado.

#HEPSA536 **93.50**

hp Photosmart B8850



- Tintas pigmento HP Vivera de alta capacidad, larga vida, 8 colores
- Colores brillantes, negros ricos y grises neutros para sorprendentes imágenes
- ByN: hasta 28 ppm; color: hasta 26 ppm
- Ajusta automáticamente la configuración de impresión para colores consistentes
- Tamaño: 67.3x42.9x24.1cm • Sistema eficiente de automonitoreo/autolimpieza
- Detección electrostática de gota asegura un óptimo rendimiento en cada impresión
- Produce fotos de archivo de calidad profesional hasta 33x48.3cm • Hasta 4800 dpi • Peso: 17.1kg

#HEPSB8850 **449.95**

hp Photosmart B9180



- Imprime sin bordes hasta 33x48.3cm
- 8 tintas de archivo individuales
- Eliminación de ojos rojos
- Color: resolución optimizada 4800 x 1200 dpi
- Imprime en medios hasta 1.5 mm de espesor
- Velocidad de impresión 26 ppm (33x48.3cm 90 seg)
- Interfaz USB 2.0 y Ethernet
- Duración de archivo 200 años • Ciclo de tarea de 1,000 páginas por mes • Compatible con Windows y Mac
- Tamaño: 67.3x42.9x24.1cm • Peso: 17.1kg

#HEPSB9180 **633.95**

hp Photosmart A646

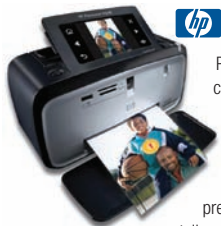

Personalice e imprima fotos de calidad de laboratorio usando la pantalla de 3.45" TouchSmart e imprima instantáneas desde un teléfono con Bluetooth habilitado. Puede incluso realizar una presentación de diapositivas en la pantalla, sin necesidad de PC.

- Solo conecte un cable USB e imprima
- Imprima directamente desde tarjetas de memoria, memorias miniatura USB y cámaras vía PictBridge
- Elija entre más de 300 elementos: bordes, imágenes predefinidas, títulos y más. Agregue efectos especiales como ajuste de ojos de mascotas, corrección de imperfecciones, estilización y tono sepia.
- Imprime sin bordes hasta 12.7x18
- Imprime tarjetas fotográficas 10.2x15cm, 10.2x20.3cm; panorama 10.2x30.5cm; 12.7x18cm.

#HEPSA646 **143.50**

hp Photosmart D5460



- Hasta 9600 x 2400 dpi optimizados
- Imprime color hasta 9.2 ppm
- Imprime negro hasta 11.5 ppm • Bandeja de entrada de 125 hojas
- Cinco cartuchos de tinta individuales HP Vivera: reemplaza solamente el que está vacío
- Imprime documentos, páginas web, fotos de calidad de laboratorio, proyectos creativos y CD y DVD personalizados
- Bandeja de fotos automática de 20 hojas • Bandeja de 50 hojas
- Interfaz USB 2.0 • Tamaño: 46x18.3x38.6cm • Peso: 5.8kg

#HEPSD5460 **74.95**

ACCESORIOS DEL SISTEMA

27 Cartucho impresión chorro de tinta negro (10ml) #HEBC3420...	19.95
28 Cartucho impresión chorro de tinta tricolor (8ml) #HECC3420...	22.95
56 Cartucho impresión chorro de tinta negro (19ml) #HEBC7150...	23.50
58 Cart. impresión fotográfica chorro de tinta (17ml) #HECC7150...	24.95
94 Cart. impresión chorro de tinta negro (11ml) #HEBC815011.....	24.95
96 Cartucho impresión chorro de tinta negro (gran capacidad-21ml) #HEBC815021.....	31.95
99 Cart. impresión fotográfica chorro de tinta (13ml) #HEPC8150...	26.95
95 Cartucho impresión chorro de tinta tricolor (7ml) #HETCC81507...	26.50
HP 110 Cartucho impresión chorro de tinta tricolor #HETCCA516...	23.95
Cartucho tricolor para 8150/8450 (14ml) #HETCC815014.....	33.95
45 Cartucho impresión chorro de tinta negro #HECB.....	33.50
HP 98 Cartucho tinta negro #HECB8050.....	24.95
15 Cartucho impresión chorro de tinta negro #HECB812.....	31.25
Cartucho negro para 9180 #HECB9180.....	32.95
Cartucho cian para 9180 #HECC9180.....	32.95
Cartucho cian claro para 9180 #HECL9180.....	32.95
Cartucho magenta claro para 9180 #HECLM9180.....	32.95
Cartucho magenta para 9180 #HECM9180.....	32.95
Cartucho negro mate para 9180 #HECM9180.....	32.95
Cartucho amarillo para 9180 #HECY9180.....	32.95
17 Cartucho impresión chorro de tinta tricolor #HECC812.....	33.95
17 Cartucho impresión chorro de tinta tricolor #HECC812Q.....	33.95
23 Cartucho impresión chorro de tinta tricolor #HECC.....	44.50
78 Cartucho impresión chorro de tinta tricolor #HECC900.....	29.95
78 Cart. impresión chorro de tinta tricolor gran cap. #HECC900L.....	53.95
57 Cartucho impresión chorro de tinta tricolor (17ml) #HECCP100...	32.95
59 Cart. impresión fotográfica chorro de tinta (17ml) #HEGCP145...	23.95
100 Cartucho impresión chorro de tinta gris (15ml) #HEGC8150.....	24.95
HP 102 Cartucho fotográfico gris #HEGCP875023.....	29.95
HP 101 Cartucho fotográfico azul #HECBP8750.....	24.95
HP 21 Cart. impresión chorro de tinta negro (5ml) #HEBC1410	14.95
HP 22 Cartucho impresión chorro de tinta tricolor #HETCC1410.	17.95
HP 02 Cart. impresión chorro de tinta negro (10ml) #HEBC8250.....	19.95
HP 02 Cartucho impresión chorro de tinta cian (4ml) #HECC8250	9.95
HP 02 Cartucho impresión chorro de tinta magenta (3.5ml) #HEMC8250.....	9.95
HP 02 Cart. impresión chorro de tinta amarillo (6ml) #HEYC8250.....	9.95
HP 02 Cartucho impresión chorro de tinta cian claro (5.5ml) #HELC8250.....	9.95
HP 02 Cart.chorro de tinta magenta claro (5.5ml) #HELM8250	9.95
HP 92 Cartucho tinta negro #HEBC1510.....	14.95
HP 93 Cartucho tinta tricolor #HECC1510.....	19.95
10 Cartucho chorro de tinta negro #HECB2000.....	29.95
Cartucho cian para Dj 2000/2500 Ser #HECC2000.....	29.95
Cartucho magenta para Dj 2000/2500 Ser #HECM2000.....	29.95
Cartucho amarillo para Dj 2000/2500 Ser #HECY2000.....	29.95
Cartucho cian para Bi 2200/2250 Ser #HECC2200.....	29.95
Cartucho magenta para Bi 2200/2250 Ser #HECM2200Q.....	29.95
Cartucho amarillo para Bi 2200/2250 Ser #HECY2200Q.....	29.95
Cartucho tóner cian #HETC4500.....	119.95
Cartucho tóner magenta #HETM4500.....	133.95
Cartucho tóner amarillo #HETY4500.....	129.95
Cartucho tóner negro #HETB4500.....	84.95
Serie 110 personalizada 120 hojas	
Paquete económico fotográfico #HEPVP46.....	32.95
HP 88 Cartucho tinta negro #HEBC8550.....	19.95
HP 88 Cartucho tinta cian #HECC8550.....	14.95
HP 88 Cartucho tinta magenta #HEMC8550.....	14.95
HP 88 Cartucho tinta amarillo #HEYC8550.....	14.95
HP 88 Cartucho tinta cian grande #HECC8550.....	24.95
HP 88 Cartucho tinta magenta grande #HEMC8550.....	24.95
HP 88 Cartucho tinta amarillo grande #HEYC8550.....	24.95
HP 88 Cartucho tinta negro grande #HEBC8550.....	34.95
HP 88 Cabezal impresión negro y amarillo #HEBYCK550.....	59.95
HP 88 Cabezal impresión negro y amarillo #HEMCK550.....	59.95
Cartucho tóner negro #HEBC1220.....	79.95

EPSON® PictureMate Charm

- Fotos sin bordes de 10x15cm en 37 seg
- Resistente a manchas, rayones, agua y decoloración hasta 96 años
- LCD de 2.5"; lectora de tarjetas de memoria integrada
- Las opciones de diseño incluyen tamaño billetera, hojas de prueba y fotos con bordes clásicos
- Imprime fotos en color, ByN o sepia; imprime por fecha

PictureMate Charm (#EPPMCP)..... **149.95**
 PictureMate Dash (LCD 3.6") #EPPMD **149.95**

PictureMate Dash



EPSON® Impresora WorkForce 30 / 40

- Velocidad de impresión modo borrador 38 ppm; calidad láser 27 ppm
- Texto color hasta 20 ppm; texto color calidad láser hasta 11 ppm
- Cartuchos de tinta individuales; negro, cartucho doble
- Resolución optimizada 5760 x 1440 dpi
- Tamaño máximo de papel 22x112cm
- Interfaz USB 2.0

#EPWP30..... **64.95**
 #EPWP40 (con WiFi y Ethernet cableada) **89.95**



EPSON® Artisan 50

- CD/DVD de aspecto profesional: imprime directamente sobre CD/DVD imprimible por chorro de tinta (software incluido)
- Fotos perfectas más sencillas: incluye corrección automática de fotos y corrección de ojos rojos
- Ahorre papel al imprimir doble faz
- Fotos de 10x15cm en 11 seg
- Velocidad máxima de impresión 38 ppm/calidad láser 5 ppm
- Cartuchos de tinta individuales: reemplace solamente el color que necesita
- Las fotos son resistentes a manchas, rayones, agua y decoloración

#EA50UJP **109.95**



EPSON® Stylus Photo 1400

- Impresión directa desde dispositivos PictBridge
- Impresión CD/DVD
- 5760 x 1440 dpi optimizados • Corrección automática de fotos • Avanzada tecnología de chorro de tinta micro piezo de 6 colores • Tamaño: 61x31.5x22cm
- Velocidad de impresión: 15 ppm; foto sin bordes 10x15cm, 46 seg; foto sin bordes 20x25cm, 111 seg
- Área máxima de impresión: 33x48cm • Peso: 11.5kg

#EPPS1400..... **299.95**



EPSON® Stylus Photo R1900

- Avanzada tecnología de chorro de tinta pigmento micro piezo
- Resolución optimizada 5760 x 1440 dpi
- Paleta de tinta de 8 colores (8 cartuchos separados)
- Imprime fotos 20x25cm en 58 seg
- Área máxima de impresión de 33x112cm (sin bordes)
- Interfaz USB 2.0 de alta velocidad

#EPPSR1900..... **549.95**



EPSON® Stylus Photo R2880

- UltraChrome K3 33cm de ancho con tinta magenta brillante
- Modo foto blanco y negro avanzado
- Brinda soporte para impresión en bobina de papel bellas artes y medios para fotos • Impresión de CD/DVD
- Imprime cartón de 1.3 mm de espesor
- Impresión rápida
- Tamaño: 62x21.3x32.2cm • Peso: 12.2kg

#EPPSR2880..... **799.95**



ACCESORIOS DEL SISTEMA

#EPDUIMP Multipaquete tinta DURABrite Ultra 29.95	#EPMBCSR2200 Cartucho tinta negra mate para Sp2200..... 9.95	#EPMSR800 Cartucho tinta magenta Sp-R800/R1800..... 12.95
#EPDUIC Tinta cian DURABrite Ultra 11.95	#EPMBCSR2400 Cartucho tinta negra mate Sp R2400 12.95	#EPYSPR800 Cartucho tinta amarilla para Sp-R800/R1800 12.95
#EPDUIM Tinta magenta DURABrite Ultra..... 11.95	#EPBCSR2400 Cartucho fotográfico tinta negra Sp R2400..... 12.95	#EPSPR800 Cartucho tinta roja para Sp-R800/R1800 12.95
#EPDUJY Tinta amarilla DURABrite Ultra..... 11.95	#EPPCSP2200 Cartucho fotográfico cian para Sp-2200..... 9.95	#EPBLSPR800 Cartucho tinta azul para Sp-R800/R1800 12.95
#EPCHDIB Tinta negra Claria alta definición 14.95	#EPLBCSPR2400 Cartucho tinta negra clara para Sp R2400..... 12.95	#EPGOSPR800 Cartucho tinta optimizada brillo R800/R1800 12.95
#EPCHDIC Tinta cian Claria alta definición 11.95	#EPPMSP2200 Cartucho fotográfico magenta para Sp-2200 .. 9.95	#EPCCRX700 Cartucho tinta cian para S/P Rx700 11.95
#EPCHDIM Tinta magenta Claria alta definición..... 11.95	#EPLBCSPR240 Cartucho tinta negra clara-clara R2400..... 12.95	#EPMCRX700 Cartucho tinta magenta para S/P Rx700..... 11.95
#EPCHDIY Tinta amarilla Claria alta definición 11.95	#EPPYSP2200 Cartucho fotográfico amarillo para Sp-2200..... 9.95	#EPYCRX700 Cartucho tinta amarilla para S/P Rx700 11.95
#EPCHDILC Tinta cian clara Claria alta definición 11.95	#EPBCSPR300 Cartucho tinta negra R300/R300m/R320..... 15.95	#EPLCRX700 Cartucho tinta cian claro para S/P Rx700 11.95
#EPCHDILM Tinta magenta claro Claria alta definición..... 11.95	#EPLCSP2200 Cartucho cian claro para Sp-2200 9.95	#EPGOSPR1900 Cart. tinta optimizada brillo para Sp-R1900..... 12.49
#EPCC870 Cartucho color para 870/875dc/780/785/890 16.50	#EPPLMCSR800 Cart. fotográfico tinta negra R800/R1800..... 12.95	#EPBSPR1900 Cart. fotográfico tinta negra para Sp-R1900..... 12.49
#EPBC820 Cartucho negro para 820/925 17.95	#EPPLMSP2200 Cartucho magenta claro para Sp-2200..... 9.95	#EPCSPR1900 Cartucho tinta cian para Sp-R1900..... 12.49
#EPBC1200 Cartucho negro para Ex/700/750/1200/400 17.95	#EPCCSR2400 Cartucho cian para Sp-R2400 13.49	#EPMSR1900 Cartucho tinta magenta para Sp-R1900 12.49
#EPCC1270 Cartucho color para 1270/1280/900 24.95	#EPMBCSR800 Cartucho negro mate para R800/R1800..... 12.95	#EPYSPR1900 Cartucho tinta amarilla para Sp-R1900..... 12.49
#EPCC820 Cartucho color para 820/925 17.95	#EPCMSR2400 Cartucho magenta para Sp-R2400..... 12.95	#EPSPR1900 Cartucho 2 tintas rojas UltraChrome alto brillo para impresora Epson Stylus Pro R1900..... 12.49
#EPCC700 Cartucho color para Stylus Photo 700/750/Ex 15.95	#EPCYSPR2400 Cartucho amarillo para Sp-R2400 12.95	#EPMBSPR1900 Cartucho 2 tintas negro mate UltraChrome alto brillo para impresora Epson Stylus Pro R1900 12.49
#EPCC1200 Cartucho color para Stylus Photo 1200 24.95	#EPLMCSR960 Cartucho magenta claro para Sp-R2400..... 12.95	#EPSPR1900 Cartucho tinta roja para Sp-R1900..... 12.49
#EPCC870 Cartucho color para 870/875dc/780/785/890 16.50	#EPCCR960 Cartucho cian para Stylus Photo 960 11.95	#EPBSPR1900 Cartucho tinta negra mate para Sp-R1900..... 12.49
#EPBC820 Cartucho negro para 820/925 21.95	#EPMCSR960 Cartucho magenta para Stylus Photo 960 11.95	#EPOSPR1900 Cartucho tinta naranja para Sp-R1900..... 12.49
#EPBC870 Cartucho negro 870/875/1270/780/890/1280 20.95	#EPLCC960 Cartucho cian claro para Sp-960 11.95	#EPCVMR2880 Magenta brillante claro para SP-R2880 12.95
#EPCCSR2000P Cartucho tinta color para Sp2000p 29.95	#EPLMCSR960 Cartucho magenta claro para Sp-960 11.95	#EPCBUCR2880 UltraChrome negra para SP-R2880 12.95
#EPBC960 Cartucho negro para Stylus Photo 960 9.95	#EPCCSR300 Cartucho cian R300/R300m/R320/Rx500..... 11.95	#EPCUCR2880 UltraChrome cian para SP-R2880..... 12.95
#EPBC1400 Cartucho negro para Stylus Photo 1400 17.95	#EPMCSR300 Cart. magenta R300/R300m/Rx500/R320..... 11.95	#EPCVMUCR2880 UltraChrome magenta brillante SP-R2880 12.95
#EPLC1400 Cartucho cian para Stylus Photo 1400 17.95	#EPCYSPR300 Cartucho amarillo Sp-R300/R300m/Rx500 11.95	#EPCYUCR2880 UltraChrome amarilla para SP-R2880 12.95
#EPLCC1400 Cartucho cian claro para Stylus Photo 1400 17.95	#EPLCSPR300 Cartucho cian claro R300/R300m/R320..... 11.95	#EPLCUCR2880 UltraChrome cian claro para SP-R2880..... 12.95
#EPMC1400 Cartucho magenta para Stylus Photo 1400..... 17.95	#EPLMCSR300 Cartucho magenta claro Sp-R300/R300m..... 11.95	#EPLBUCR2880 UltraChrome negro claro para SP-R2880 .. 12.95
#EPLMC1400 Cartucho magenta claro Stylus Photo 1400 17.95	#EPMSR200K Cartuchos para R200/R300/R320/Px500 Kit. 49.95	#EPCBUCR2880 UltraChrome negro claro para SP-R2880 .. 12.95
#EPLYC1400 Cartucho amarillo para Stylus Photo 1400 17.95	#EPCSPR800 Cartucho tinta cian para Sp-R800/R1800..... 12.95	
#EPBCSP2000P Cartucho tinta negra para p2000p 24.95		
#EPBCSR2200 Cartucho fotográfico tinta negra Sp2200 9.95		
#EPLBCSP2200 Cartucho tinta negra clara para Sp2200 9.95		

Canon imagePROGRAF iPF5100 • iPF6100

Impresoras amplias para artes gráficas de 43.2 y 61 cm

Diseñadas para satisfacer las necesidades de impresión más importantes de todo tipo de artistas digitales, la imagePROGRAF iPF5100 y la iPF6100 combinan tinta pigmento LUCIA con hardware innovador para producir imágenes atractivas y brillantes en minutos. El sistema de tinta pigmento de 12 colores proporciona estabilidad de color y duración de impresión superior mientras expande dramáticamente la gama de color.

Con la combinación de dos tintas grises y dos negras, la iPF5100 y la iPF6100 también producen imágenes monocromáticas neutras y nítidas. Además, el controlador de impresión L-COA procesa de modo inteligente los datos de impresión y dirige los dos cabezales de impresión de alta precisión y alta densidad (30,720 boquillas) para que apliquen la tinta con velocidad y precisión sin precedentes. Las opciones de manejo de medios múltiples y el conjunto de software incluido las transforman en la solución ideal para profesionales. Se pueden crear impresiones de calidad sorprendente en forma inmediata con el software que es tan innovador como la impresora.



imagePROGRAF iPF5100 (B&H# CAIPF5100) Llame
imagePROGRAF iPF6100 (B&H# CAIPF6100) Llame

Canon imagePROGRAF iPF6200

Impresora amplia para artes gráficas de 61cm

A diferencia de la iPF6100, la iPF6200 está equipada con EFI Colorproof eXpress RIP y disco rígido de 80GB que proporciona la capacidad para datos extra y el control que las agencias activas, grupos de diseño y operaciones de preimpresión requieren. El software EFI Colorproof eXpress RIP con asistente de instalación sencillo e interfaz de usuario intuitiva está diseñado para permitir que todos los niveles de usuarios produzcan pruebas de color precisas de manera rápida, fácil y efectiva. Este software ICC compatible permite la definición del color de acuerdo con los requerimientos específicos de su operación. Incluye modos predefinidos para prueba, foto e imágenes monocromáticas y brinda soporte para procesamiento e impresión remotos.



iPF6200 (B&H# CAIPF6200) Llame

Canon imagePROGRAF iPF8100 • iPF9100

Impresoras formato grande de 111.8 y 152cm



La iPF8100 es el siguiente paso en la redefinición de impresoras formato grande y es la solución ideal para cualquier profesional del color que busca una foto color impresionante, sin bordes, fuerza en el manejo del papel y velocidad excepcional en la producción. Las características profesionales avanzadas como detección automática de atascamiento de boquillas y compensación para confianza, disco rígido de 80GB, tanque de tinta de 330ml o 700ml para versatilidad, gran panel LCD retroiluminado para uso sencillo y seguimiento del uso de tinta para contabilización están diseñadas para satisfacer las necesidades de impresión de formato grande del profesional del color.

Diseñada para colocar la tecnología de impresión avanzada en manos de artistas y fotógrafos, la iPF9100 ayudará a alcanzar su potencial creativo como nunca antes. Obtenga una impresionante foto color de 152cm, fuerza en el manejo del papel y velocidad en la producción, todo lo que un profesional necesita para crear en forma productiva y eficiente materiales color mejorados. La iPF9100 está diseñada para satisfacer las necesidades de cualquier artista digital que busca crear imágenes atractivas desde la captura hasta el producto final. La iPF9100 incorpora el sistema de tinta pigmento de 12 colores con tintas LUCIA™, y controlador L-COA junto con disco rígido de 80GB.

La iPF9100 también tiene la capacidad de recalibrarse a los ajustes originales de fábrica y aplicar cualquier ajuste necesario en los tipos de medios de la impresora. El resultado: una plataforma de impresión más previsible donde se pueden obtener resultados consistentes.

imagePROGRAF iPF8100 (B&H# CAIPF8100) Llame
imagePROGRAF iPF9100 (B&H# CAIPF9100) Llame

Canon imagePROGRAF iPF650/655 • iPF750/755

Impresoras CAD y corporativas de 61cm y 91.4cm

La imagePROGRAF iPF650 (61cm) y la iPF750 (91.4cm) de 5 colores presentan una nueva tinta magenta para rojos y azules más brillantes y usan un cabezal nuevo de impresión de superalta densidad con inyectores rediseñados que expulsan gotas de tinta de 4 pl, y producen consistentemente rendimiento de hasta 2400 x 1200 dpi con líneas precisas que son exactas hasta ±10% y tan finas como 0.02mm. Con interfaz de red gigabit estándar y hoja

de cuchilla doble independiente puede imprimir un dibujo de color de línea D/A1 en 28 seg. Funciones de contabilidad mejorada junta información del trabajo de la impresora como identificación del cliente, consumo de tinta y medios, tipo de medios y tamaño de salida. El módulo de ampliación Microsoft Office permite a usuarios de cualquier nivel de conocimiento imprimir documentos, imágenes o ilustraciones creadas en programas Word, Excel o PowerPoint en formato grande. También incluye la última versión del popular PosterArtist Lite, un programa de software simple de creación de pósters.

Además (respectivamente) la imagePROGRAF iPF655 y la iPF755 tienen un disco rígido de 80GB para facilitar el flujo de trabajo para ambientes de red medianos o para aquellos archivos de impresión más grandes con imágenes complejas.



imagePROGRAF iPF650 (B&H# CAIPF650) Llame/conséctese
imagePROGRAF iPF655 (B&H# CAIPF655) Llame/conséctese
imagePROGRAF iPF750 (B&H# CAIPF750) Llame/conséctese
imagePROGRAF iPF755 (B&H# CAIPF755) Llame/conséctese

Canon imagePROGRAF iPF610 • iPF710 • iPF810

Impresoras CAD y corporativas de 61, 91.4 y 111.8cm

La imagePROGRAF iPF610 de 61cm ofrece un sistema de tintas reactivas que consta de cuatro tintas altamente indelebles (cian, magenta, amarilla y negra) más dos canales de negro mate basado en pigmento. Tiene un gran panel LCD y opera con muy poco ruido. El controlador L-COA otorga la mejor calidad de salida con la mayor velocidad posible. La iPF610 tiene soporte en placa para archivos HP-GL/2 y HP RTL. Imprime en una variedad de medios e incluye programas de software de impresión/aplicación.

Igual en todo lo demás, la iPF710 de 91.4cm es una poderosa solución de impresión diseñada para cumplir con los requerimientos de velocidad y precisión de las aplicaciones CAD, MCAD, ECAD y GIS, con versatilidad para manejar aplicaciones de oficina multipropósito. Y la iPF810 de 111.8cm también ofrece precisión de línea excepcional, rendimiento de alta velocidad y disco rígido de 80GB que facilita el manejo de trabajos complejos múltiples, especialmente en entornos compartidos de la impresora. Alivie el volumen de trabajo de su computadora, almacene y recupere trabajos de impresión al tocar un botón y utilice una interfaz de usuario remota y buzones protegidos por contraseña para mantener su grupo de trabajo productivo. El modo impresión económica de la iPF810 ayuda a reducir el costo por impresión mientras que el sistema de tanque de tinta permite el reemplazo de tinta sobre la marcha para impresión continua.



imagePROGRAF iPF610 (B&H# CAIPF610) Llame
imagePROGRAF iPF710 (B&H# CAIPF710) Llame
imagePROGRAF iPF810 (B&H# CAIPF810) Llame

Canon imagePROGRAF iPF810 PRO • iPF820 PRO

Impresoras CAD/corporativas formato grande bobina simple/doble 111.8

Ideal para imprimir producciones de gran volumen, la iPF810 PRO proporciona una solución de flujo de trabajo completa e incluye el software CADISTATION PS+ y True Adobe PostScript. Diseñado para la administración eficiente del trabajo, CADISTATION PS+ crea un flujo de trabajo uniforme al proveer capacidades de subdivisión e impresión de lotes, opciones para la presentación de trabajo basado en Internet así

como habilidades de administración de la impresión a una cola. El software también tiene la capacidad de realizar el seguimiento de la información de uso para la administración de cuentas y costos. Con rendimiento de alta velocidad, modo impresión económica, disco rígido de 80GB y sistema de tanque de tinta, la iPF810 PRO es una solución verdaderamente efectiva para usuarios finales que buscan facilitar sus flujos de trabajo. Además, la iPF820 PRO es una impresora de bobina doble.



iPF810 PRO (B&H# CAIPF810P) Llame
iPF820 PRO (B&H# CAIPF820P) Llame

EPSON® Stylus Pro 3880 Impresora amplia 43.2cm

Tecnología de tinta de 9 cartuchos UltraChrome K3

- Alimentador de papel de carga superior principal, alimentador de papel de carga superior secundario: optimizado para bellas artes con alimentador manual de carga frontal hasta 1.5mm de espesor • Resolución máxima: 2880 x 1440 dpi
- USB 2.0 y Ethernet • Administra papel hasta 43.2cm de ancho con impresión sin bordes en hojas de papel de 10.2x15cm a 43.2x56cm
- Nuevo cabezal con protección repelente de tinta para evitar atascamiento y ayudar a mejorar la ubicación de gotas. • Puede cambiar automáticamente entre tintas fotográficas negro y negro mate dependiendo del papel.



Stylus Pro 3880 (B&H# EPSP3880P) **LLAME**
Stylus Pro 3880GA Graphics Arts Edition (B&H# EPSP3880GAE)..... **LLAME**

EPSON® Stylus Pro 4880 Impresora amplia 43.2cm

Cabezal de impresión AMC micro piezo de 8 canales

- Carro de impresión amplio de 43.2cm • Resolución máxima 2880 x 1440 dpi
- Área máxima de impresión 43.2x56 • Bobina de papel u hojas cortadas • Impresiones 20.3x25cm en 80 seg • Tecnología de control AccuPhoto HD • Tinta UltraChrome K3 con magenta brillante • Sistema de tinta de alta capacidad • Impresión sin bordes • Presenta interfaz USB y Ethernet



Stylus Pro 4880 (B&H# EPSP4880K) **LLAME**
Stylus Pro 4880 Colorburst Edition (B&H# EPSP4880CB)..... **LLAME**
Stylus Pro 4880 Portrait Edition (B&H# EPSP4880PE)..... **LLAME**

EPSON® Stylus Pro 7880 Impresora amplia 61cm

Tecnología de tinta de 8 colores UltraChrome K3

- Chorro de tinta micro piezo a demanda con gotas de tamaño variable con tecnología AMC • Ancho máximo de papel 61cm
- Área máxima de impresión 61x325cm (sin bordes)
- Tamaño hoja de papel: 20.3x25cm - 61x325cm • Bobina de papel: 21.1-61cm • Resolución 2880 x 1440 dpi • USB 2.0 y Ethernet
- Sistema de prueba de más alto grado disponible hoy en día
- 8 colores (C, Lc, M, Lm, Y, Lk, Llk + PK o MK) basados en pigmentos

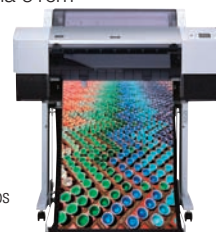

Stylus Pro 7880 (B&H# EPSP7880K3) **LLAME**
Stylus Pro 7880 Professional Edition con Colorburst RIP (B&H# EPSP7880CB) **LLAME**

EPSON® Stylus Pro 9880 Impresora amplia 111.8cm

Tecnología de tinta de 8 colores UltraChrome K3

- Chorro de tinta micro piezo a demanda con gotas de tamaño variable con tecnología AMC • Resolución 2880 x 1440 dpi
- Impresión sin bordes • Sistema de prueba de mayor calidad disponible hoy en día • Tecnología de control de cabezales de impresión y boquillas • 117x117x76cm con soporte
- 8 colores (C, Lc, M, Lm, Y, Lk, Llk + PK o MK) basados en pigmentos • USB 2.0 y Ethernet



Stylus Pro 9880 (B&H# EPSP9880K3) **LLAME**
Stylus Pro 9880 (B&H# EPSP9880CB): con software ColorBurst RIP **LLAME**

EPSON Stylus Pro 7900 y 9900

Como representantes de la nueva generación de Epson, la Stylus Pro 7900 (61cm) y la Stylus Pro 9900 (111.8cm) incorporan lo último en tecnología chorro de tinta fotográfica. Al combinar el cabezal de impresión TFP micro piezo de Epson con el rendimiento extraordinario de las tintas UltraChrome HDR, la última generación de impresoras Epson Stylus Pro sigue representando un nivel de tecnología sin precedentes en la historia de Epson.

Epson Stylus Pro 7900 (B&H# EPSP7900P) **LLAME** **Epson Stylus Pro 9900** (B&H# EPSP9900P) **LLAME**
Epson Stylus Pro 7900 EFI (B&H# EPSP7900EFI)..... **LLAME** **Epson Stylus Pro 9900 EFI** (B&H# EPSP9900EFI)..... **LLAME**
Impresora Epson Stylus Pro 11880 formato grande 162.6cm **14,995.00**



La Epson Stylus Pro 7900 y 9900 ofrecen velocidades de impresión sustancialmente más rápidas que la 7880 y 9880, así como ubicación de punto más precisa para una calidad fotográfica sin precedentes.

CARTUCHOS DE CHORRO DE TINTA

Tinta Ultrachrome – 80ml para 3800

- Negro fotográfico (B&H# EPBUCU803800) **LLAME**
- Negro claro (B&H# EPLBCU803800) **LLAME**
- Negro mate (B&H# EPBUCU803800)..... **LLAME**
- Cian (B&H# EPCCU803800) **LLAME**
- Cian claro (B&H# EPLCCU803800) **LLAME**
- Magenta (B&H# EPMCU803800) **LLAME**
- Magenta claro (B&H# EPLMCU803800) ... **LLAME**
- Amarillo (B&H# EPYCU803800) **LLAME**

Tinta Ultrachrome – 110ml para 4800, 4880

- Negro fotográfico (B&H# EPBUCU1104880) **LLAME**
- Amarillo (B&H# EPYCU1104880) **LLAME**
- Cian claro (B&H# EPLCCU110488) **LLAME**
- Negro claro (B&H# EPLBCU110488) **LLAME**
- Negro mate (B&H# EPBUCU110488)..... **LLAME**

Tinta Ultrachrome – 110ml para 4800

- Magenta (B&H# EPMCU110480) **LLAME**
- Magenta claro (B&H# EPLMCU11048) **LLAME**
- Magenta brillante (B&H# EPVMCU110488) **LLAME**
- Magenta claro brillante (EPVLMCU11048) **LLAME**

Tinta Ultrachrome – 220ml para 4800, 4880

- Negro fotográfico (B&H# EPBUCU220488) **LLAME**
- Cian (B&H# EPCCU2204880) **LLAME**
- Amarillo (B&H# EPYCU2204880) **LLAME**
- Cian claro (B&H# EPLCCU220488) **LLAME**
- Negro claro (B&H# EPLBCU220488)..... **LLAME**
- Negro mate (B&H# EPBUCU220488)..... **LLAME**
- Magenta (B&H# EPMCU224800) **LLAME**
- Magenta claro (B&H# EPLMCU22480) ... **LLAME**
- Magenta brillante (B&H# EPVMCU4880) **LLAME**
- Magenta claro brillante (EPVLMCU4880) **LLAME**

Tinta Ultrachrome – 110ml para 7880, 9880

- Cian (B&H# EPCCU1107880) **LLAME**
- Negro fotográfico (B&H# EPBUCU110788) **LLAME**
- Amarillo (B&H# EPYCU1107880) **LLAME**
- Cian claro (B&H# EPLCCU7880) **LLAME**
- Negro claro (B&H# EPLBCUC7880)..... **LLAME**
- Negro mate (B&H# EPBUCUC7880)..... **LLAME**
- Magenta (B&H# EPMCU1109800) **LLAME**
- Magenta claro (B&H# EPLMCU110980) ... **LLAME**
- Magenta brillante (B&H# EPVMCU110788) **LLAME**
- Magenta brillante claro (EPVLMU110788) **LLAME**

Tinta Ultrachrome – 220ml para 7880, 9880

- Negro fotográfico (B&H# EPBUCU220788) **LLAME**
- Cian (B&H# EPCCU2207880) **LLAME**
- Amarillo (B&H# EPYCU2207880) **LLAME**
- Cian claro (B&H# EPLCCU220788) **LLAME**
- Negro claro (B&H# EPLBCU220788) **LLAME**
- Negro mate (B&H# EPBUCU220788)..... **LLAME**
- Magenta (B&H# EPMCU227880) **LLAME**
- Magenta claro (B&H# EPLMCU220980) ... **LLAME**
- Magenta brillante (B&H# EPVMCU220788) **LLAME**
- Magenta brillante claro (EPVLMU220788) **LLAME**

Tinta Ultrachrome K3 – 700ml para 11880

- Negro fotográfico (B&H# EPBUCU311880) **LLAME**
- Cian (B&H# EPCCU311880) **LLAME**
- Magenta brillante (B&H# EPVMU311880) **LLAME**
- Amarillo (B&H# EPYCU311880) **LLAME**
- Cian claro (B&H# EPLCCU311880) **LLAME**
- Cian claro (B&H# EPLBUK311880)..... **LLAME**
- Negro claro (B&H# EPLBUK31188)..... **LLAME**
- Negro mate (B&H# EPBUCU311880) **LLAME**

Tinta fotográfica – para 10000, 10600

- Negro (B&H# EPBC10000PIQ) **LLAME**
- Amarillo (B&H# EPYC10000PIQ) **LLAME**
- Magenta (B&H# EPMC10000PIQ) **LLAME**
- Cian (B&H# EPCC10000PI) **LLAME**
- Magenta claro (B&H# EPLMC10000PIQ)..... **LLAME**
- Cian claro (B&H# EPLCC10000PI)..... **LLAME**
- Cian claro (B&H# EPLCC10000PQ) **LLAME**

Tinta de archivo – para 10000, 10600

- Magenta claro (B&H# EPLMC10000AQ) ... **LLAME**
- Cian claro (B&H# EPLCC10000AQ)..... **LLAME**
- Negro (B&H# EPBC10000AI) **LLAME**
- Amarillo (B&H# EPYC10000AI) **LLAME**
- Magenta (B&H# EPMC10000AIQ) **LLAME**
- Cian (B&H# EPCC10000AIQ) **LLAME**

Tinta Ultrachrome – para 10600

- Negro fotográfico (B&H# EPBUC10600U)..... **LLAME**
- Cian (B&H# EPCC10600U)..... **LLAME**
- Magenta (B&H# EPMC10600U)..... **LLAME**
- Amarillo (B&H# EPYC10600U)..... **LLAME**
- Cian claro (B&H# EPLCC10600U)..... **LLAME**
- Magenta claro (B&H# EPLMC10600U)..... **LLAME**
- Negro mate (B&H# EPBUC10600U)..... **LLAME**

El papel fotográfico para chorro de tinta Canon ofrece impresiones fotográficas de alta calidad que tienen el aspecto y la sensación de las fotografías tradicionales y son casi indistinguibles de los resultados profesionales de laboratorio.

Canon

Papel para chorro de tinta en hojas



Paquete de muestra		
33x48.3	20 h.	#CADAVP..... 39.95

Foto brillo 2		
10x15	50 h.	#CAPP624650..... 9.94
10x15	100 h.	#CAPP6246100..... 9.49
10x15	400 h.	#CAPP6246400..... 28.95
12.7x17.8	20 h.	#CAPP625720..... 4.25
20.3x25.4	20 h.	#CAPP625720..... 6.95
20.3x25.4	50 h.	#CAPP628120..... 9.95
21.6x28	20 h.	#CAPP62L20..... 6.99
21.6x28	100 h.	#CAPP62L200..... 24.95
33x48.3	20 h.	#CAPP62S20..... 18.49
33x48.3	100 h.	#CAPP62S200..... 64.50

Foto brillo		
10x15	50 h.	#CAGP46100..... 5.50
10x15	100 h.	#CAGP46100..... 11.99
21.6x28	50 h.	#CAGP46100..... 12.95
21.6x28	100 h.	#CAGP46100..... 23.95

Foto satinado		
21.6x28	100 h.	#CAPP62S100..... 24.95
33x48.3	100 h.	#CAPP62S100..... 56.95

Foto mate		
10x15	120 h.	#CAPP46120M..... 8.50
21.6x28	50 h.	#CAPPLM..... 7.95

Bellas artes terciopelo mejorado		
33x48.3	25 h.	#CAFAV131925..... 37.95
43x56	25 h.	#CAFAV17225..... 59.95

Foto plus semibrillo		
20.3x25.4	20 h.	#CAPP621020SQ..... 8.50
21.6x28	20 h.	#CAPP62100..... 8.94
33x48.3	20 h.	#CAPP62100SQ..... 26.95

Semibrillo papel sin bordes		
10x15	50 h.	#CASG4650Q..... 8.94

Foto pro alto brillo sin bordes		
21.6x28	15 h.	#CAPPL..... \$10.95

Pro Platinum		
10x15	50 h.	#CAPPP4650..... 17.95
10x15	100 h.	#CAPPP46100..... 19.99
21.6x28	20 h.	#CAPPP46100..... 12.49
33x48.3	10 h.	#CAPPP46100..... 17.49

Premium mate		
21.6x28	20 h.	#CAPM8.511..... \$17.95
33x48.3	20 h.	#CAPM1319..... \$39.95

Papel	Hojas	21.6x28	33x48.3
Rag brillo pulido	25	#CACPRL25 39.95	#CACPRS25 99.95
Bellas artes blanco brillante 230gsm	50	#CAFABW8550 17.95	#CAFABW131950 49.95
Bellas artes natural 230gsm	50	#CAFAN8550 17.95	#CAFAN131950 47.95
Bellas artes terciopelo 188gsm	20	#CAFAPPR8.511 24.95	#CAFAPPR1319 56.95
Bellas Artes Photo Rag	20	#CAFAPPR8.511 24.95	#CAFAPPR1319 47.95
Bellas artes acuarela	100	#CAWCPS85100 66.50	#CAWCPS1319100 179.95
Museum Etching texturado rugoso	20	#CAME8.511 28.50	#CAME1319 69.95

Vinilo adhesivo mate 11mil		Vinilo banner Tyvek 10mil	
61x152	Bob. #CAAMV2460..... 99.95	61x168	Bob. #CATBV2466..... 123.50
107x152	Bob. #CAAMV4260..... 177.95	107x168	Bob. #CATBV4266..... 214.95

Papel para chorro de tinta en bobina

Clase de papel	43x254cm	61x254cm	91.4x254cm	106.7x254cm
Papel foto brillo 190 gsm	#CAPP621700 55.95	#CAPP624100 73.50	#CAPP636100 99.95	#CAPP642100 122.95
Papel foto brillo 240 gsm	#CAPP621700Q 54.95	#CAPP624100Q 89.50	#CAPP636100Q 109.50	#CAPP642100Q 129.94
Semibrillo 150 gsm	---	#CASG24100 86.50	#CASG36100 113.95	#CASG42100 144.94
Papel foto satinado 190 gsm	#CAPP621700 49.95	---	#CAPP636100 94.95	---
Papel foto satinado 240 gsm	#CAPP621700Z 54.95	#CAPP624100Z 84.95	#CAPP636100Z 117.50	#CAPP642100Z 139.95
Premium superbrillo 180 gsm	#CAPP621700 64.50	#CAPP624100 94.50	#CAPP636100 119.50	#CAPP642100 167.50
Premium brillo 180 gsm	---	#CAPBPG24100 93.95	#CAPBPG36100 139.95	---
RC premium foto lustre	#CAPRPL17100 72.95	#CAPRPL24100 99.95	#CAPRPL36100 136.50	#CAPRPL42100 163.50
RC premium fotomate	#CAPRPM17100 72.95	#CAPRPM24100 94.95	#CAPRPM36100 158.95	#CAPRPM42100 163.50
Papel mate 90 gsm	#CAMC17100 19.95	#CAMC24100 32.95	#CAMC36100 38.95	---
Papel mate 170 gsm	#CAMC17100Q 26.95	#CAMC24100Q 32.50	#CAMC36100Q 49.95	---
Premium mate 280 gsm	#CAPSP1799280 99.95	#CAPSP2499280 134.95	#CAPSP3699280 198.50	#CAPSP4299280 238.50
Premium mate 210 gsm	#CAPM17100 59.95	#CAPM24100 79.50	#CAPM36100 109.95	#CAPM42100 135.94
Premium brillo pesado 180 gsm	---	#CAHWPG24100 48.95	#CAHWPG36100 88.95	#CAHWPG42100 84.50
Revestimiento brillo pesado 300 gsm	#CAHWG17100 64.50	#CAHWG24100 104.50	#CAHWG36100 136.95	#CAHWG42100 172.95
Revestimiento satinado pesado 300 gsm	#CAHWS17100 64.50	#CAHWS24100 104.95	#CAHWS36100 136.95	#CAHWS42100 164.50
Revestimiento mate pesado 230 gsm	#CAHWM17100 34.95	#CAHWM24100 45.95	#CAHWM36100 58.95	#CAHWM42100 71.95

Canon Infinity es la marca que da nombre a la nueva gama de soportes Fine Art y Fotografía Digital, desarrollada por Canon y Arches.

Canon Infinity le propone papeles y lienzos Museum Quality Fine Art y Photo Inkjet. Con una amplia variedad para elegir, seguramente encontrará el papel que se ajuste a sus necesidades de impresión digital.



Edition Etching Rag PPR (Sb)		
33x48cm	25 h.	#CAETRSB25..... 84.00

PAPEL B F K RIVES		
61x91cm	25 h.	#CABFKR243625 340.80
89x119cm	25 h.	#CABFKR354625 672.00
28x43cm	25 h.	#CABFKR25..... 82.40
43x56cm	25 h.	#CABFKR25..... 157.60
21.6x28cm	10 h.	#CABFKRL10..... 19.20
21.6x28cm	25 h.	#CABFKRL25..... 43.20
33x48cm	25 h.	#CABFKRS25..... 108.80

PAPEL AQUARELLE RAG 310gsm		
21.6x28cm	10 h.	#CAARL103..... 16.80
21.6x28cm	25 h.	#CAARL253..... 38.40
28x43cm	25 h.	#CAARL253..... 73.59
33x48cm	25 h.	#CAARS253..... 100.00
43x56cm	25 h.	#CAARL253..... 141.60
61x91cm	25 h.	#CAAR2436..... 324.00
89x119cm	25 h.	#CAAR3546..... 638.40

ARCHES VELIN MUSEUM RAG 310gsm		
21.6x28cm	10 h.	#CAVMRL103..... 16.80
21.6x28cm	25 h.	#CAVMRL253..... 38.40
28x43cm	25 h.	#CAVMRL253..... 73.59
43x56cm	25 h.	#CAVMRS253..... 141.60
33x48cm	25 h.	#CAVMRS253..... 100.00
61x91cm	25 h.	#CAVMR2436..... 340.80

ARCHES VELIN MUSEUM RAG 250gsm		
21.6x28cm	10 h.	#CAVMRL102..... 15.20
21.6x28cm	25 h.	#CAVMRL252..... 34.40
28x43cm	25 h.	#CAVMRL252..... 65.59
43x56cm	25 h.	#CAVMRS252..... 127.20
33x48cm	25 h.	#CAVMRS252..... 89.60

PAPEL AQUARELLE RAG 240gsm		
21.6x28cm	10 h.	#CAARL102..... 15.20
21.6x28cm	25 h.	#CAARL252..... 34.40
28x43cm	25 h.	#CAARL252..... 65.59
33x48cm	25 h.	#CAARS252..... 89.60

HARMAN PHOTO

HARMAN FOTO Barya FB Papel Barya real con el aspecto y la sensación del papel fotográfico tradicional

La capa Barya otorga a las impresiones mayor detalle y definición, un rango de tonos extendido y el aspecto y la sensación del papel fotográfico real. El sistema antidoblado especialmente desarrollado garantiza que las impresiones permanezcan planas luego de la impresión.

Mate FB tono cálido (L)		
21.6x28cm	15 h.	#HAFBWL15..... 14.95

Brillo FB AL tono cálido chorro de tinta		
43x63.5cm	25 h.	#HAGFBW172525 158.94

Papel foto lustre		
10x15cm	100 h.	#HALP46100..... 11.95
21.6x28cm	50 h.	#HALPL50..... 17.95
21.6x28cm	100 h.	#HALPL100..... 34.50
21.6x28cm	25 h.	#HALPL25..... 9.94
28x43cm	25 h.	#HALPB25..... 19.95
33x48cm	25 h.	#HALPSB25..... 28.95

Papel foto brillo		
10x15cm	100 h.	#HAGP46100..... 11.95
21.6x28cm	100 h.	#HAGPL100..... 34.50
21.6x28cm	25 h.	#HAGPL25..... 9.94
21.6x28cm	50 h.	#HAGPL50..... 17.95
28x43cm	25 h.	#HAGPB25..... 19.95
33x48.3cm	25 h.	#HAGPSB25..... 28.95

Papel AL basado en fibra chorro de tinta brillo		
28x43cm	15 h.	#HAFBGB15..... 29.50
43x63.5cm	25 h.	#HAFBG172525..... 99.50

Papel AL basado en fibra chorro de tinta brillo		
43cmx15m	Bob.	#HAFBG1750..... 86.95
61cmx15m	Bob.	#HAFBG2450..... 119.95
1.1x15m	Bob.	#HAFBG4450..... 224.95

Bob. foto lustre		
43cmx30m	Bob.	#HALP17100..... 55.95
61cmx30m	Bob.	#HALP24100..... 78.95
1.1x30m	Bob.	#HALPL44100..... 118.95

Bob. foto brillo		
43cmx30m	Bob.	#HAGP17100..... 55.95
61cmx30m	Bob.	#HAGP24100..... 78.95
1.1x30m	Bob.	#HAGP44100..... 118.95

Bob. foto brillo		
43cmx30m	Bob.	#HAGP17100..... 55.95
61cmx30m	Bob.	#HAGP24100..... 78.95
1.1x30m	Bob.	#HAGP44100..... 118.95





Papel para chorro de tinta en hojas

Paquete de impresión PictureMate
10x15 100 h. #EPPMP 23.50
10x15 270 h. #EPPMP270 57.95
10x15 100 h. #EPPMPM 27.95

Premium mate blanco brillante
21.6x28 500 #EPPBWL500 6.95
Ultra premium brillo
10x15 60 #EPPUG4660 16.50

Fibra de exhibición
21.6x28 25 h. #EPEFL25 38.95
33x48.3 25 h. #EPEFSL25 73.50
43x56 25 h. #EPEFC25 109.95

Ultra premium lustre
43x56 25 h. #EPLC25 55.95
Ultra premium mate
33x48.3 50 h. #EPM50 39.95

Papel foto brillo sin bordes
10x15 50 h. #EPPB4650 5.95

Mate peso simple
33x48.3 100 h. #EPM50 39.95
43x56 100 h. #EPMVC 59.95

Papel foto brillo microperforado
10x15 20 h. #EPP4620 4.99
10x15 50 h. #EPP4650 9.94
10x15 100 h. #EPP46100 8.94

Alta calidad brillo
21.6x28 100 h. #EPHQL100 8.95
21x29.7 100 h. #EPHQA4100 8.50

Papel foto brillo
21.6x28 20 h. #EPPGL20 8.50
21.6x28 50 h. #EPPGL50 15.95
21.6x28 100 h. #EPPGL100 21.95

Mate mejorado
21.6x28 50 h. #EPEML50 12.95
21.6x28 250 h. #EPEML250 59.95
21x29.7 250 h. #EPEML311250 64.95

Foto calidad brillo
21.6x28 20 h. #EPPQG20 9.94
33x48.3 20 h. #EPPQGS20 29.95
42x59.4 20 h. #EPPQGA20 59.95

Mate pesado
21.6x28 50 h. #EPM50 8.49
29.7x42 50 h. #EPM350 24.95
33x48.3 50 h. #EPM50 28.95

Foto calidad brillo
21.6x28 100 h. #EPPQL100 10.95
21.6x35.6 100 h. #EPPQ8514100 14.95
28x43 100 h. #EPPQB100 22.95

Papel foto mate pesado
20x25.4 50 h. #EPPB810M 8.94
28x35.5 50 h. #EPPB1114M 19.95

Tarjeta mate calidad foto
10x13 50 #EPPQA650 5.95

Mate doble faz
21.6x28 50 h. #EPM50 10.95

Brillo pesado Durabrite
10x15 50 h. #EPDBUP 29.95
10x13 50 h. #EPDB4650 6.95
21.6x28 20 h. #EPDBL20 8.94

Bellas artes mate ultrasiso
43x56 25 h. #EPUFAC25 114.95
33x48.3 25 h. #EPUFASB25 89.95
61x76 3 h. #EPUFA24303 39.95
61x76 20 h. #EPUFA243020 239.95

Premium brillo sin bordes
10x15 50 h. #EPPB4650 5.95
10x15 100 h. #EPPB46100 13.95
13x18 20 h. #EPPBS720 6.49
20x25.4 20 h. #EPPB81020 10.89

Presentación mate
21.6x28 100 h. #EPPM100 15.95

Premium brillo
10x15 250 h. #EPPG46250 33.50
13x18 250 h. #EPPG7250 79.95
20x25.4 250 h. #EPPG1050 126.95

Papel bellas artes mate texturado
61x76 20 h. #EPTFA2430 159.94
91x110 10 h. #EPTFA3644 172.95

Terciopelo bellas artes mate
21.6x28 20 h. #EPVVAL20 24.95
33x48.3 20 h. #EPVFASB20 52.95
43x56 25 h. #EPVFC25 98.95

Somerset terciopelo
61x76 3 h. #EFSV24303 46.95
61x76 20 h. #EFSV243020 223.50
91x110 10 h. #EFSV364410 249.95

Album de recortes premier mate
21.6x28 20 h. #EPPSAML20 12.95
30.5x30.5 10 h. #EPPSPAM1212 11.95

Mate peso simple 120 gsm pro
43cmx40m Bob. #EWSVM17132 34.50
61cmx40m Bob. #EWSVM24131 59.95
91.5cmx40m Bob. #EWSVM36131 81.95

Premium lustre
21.6x28 50 h. #EPLPL50 24.95
21.6x28 250 h. #EPLPL250 129.95
29.7x42 50 h. #EPLPA350 67.95

Premium brillo pesado 190 gsm pro
61cmx20m Bob. #EPHWG2465 99.95
1.1x20m Bob. #EPHWG4465 199.95

Premium lustre
21.6x28 50 h. #EPLPL50 24.95
21.6x28 250 h. #EPLPL250 129.95
29.7x42 50 h. #EPLPA350 67.95

Premium semibrillo pesado 180 gsm pro
61cmx25m Bob. #EPHWSG2482 126.95
91.5cmx25m Bob. #EPHWSG3682 199.95
1.1x25m Bob. #EPHWSG4482 249.95

Premium lustre
21.6x28 50 h. #EPLPL50 24.95
21.6x28 250 h. #EPLPL250 129.95
29.7x42 50 h. #EPLPA350 67.95

Mate peso doble 180 gsm pro
61cmx25m Bob. #EPDWM2482 46.95
91.5cmx25m Bob. #EPDWM3682 59.95
1.1x25m Bob. #EPDWM4482 76.95

Premium lustre
21.6x28 50 h. #EPLPL50 24.95
21.6x28 250 h. #EPLPL250 129.95
29.7x42 50 h. #EPLPA350 67.95

Mate mejorado 192 gsm pro
43cmx30m Bob. #EPEM17100 44.95
61cmx30m Bob. #EPEM24100 54.95
91.5cmx30m Bob. #EPEM36100 86.50

Premium lustre
21.6x28 50 h. #EPLPL50 24.95
21.6x28 250 h. #EPLPL250 129.95
29.7x42 50 h. #EPLPA350 67.95

Adhesivo sintético 135 gsm pro
61cmx30m Bob. #EPAS24100 179.95
1.1x30m Bob. #EPAS44100 329.95

Epson ofrece una amplia variedad de papeles para chorro de tinta para satisfacer todas las necesidades de impresión. Papel fotográfico para fotografías con el aspecto y la sensación de calidad de laboratorio en acabado brillante o semibrillante; papel de presentación para fotos brillantes con una capa mate, ideal para encuadrar; papeles fotográficos para aspecto y sensación fotográfica profesional; brillo y semibrillo para aplicaciones de presentaciones brillantes y de alta calidad; papeles de prueba para composición de calidad y prueba de preimpresión adecuada; papeles bellas artes para reproducciones e impresiones de archivo de calidad de museo; medios de señalización para puntos de compra, banners y carteles publicitarios.

Papel para chorro de tinta en bobina

Premium brillo 252 gsm
33cmx10m Bob. #EPPGR1332 49.95
21cmx10m Bob. #EPPGR832 34.95
Papel foto semibrillo 170 gsm pro
42cmx30m Bob. #EPPSG165100 76.95

Presentación mate 172 gsm
61cmx25m Bob. #EPPM2482 39.50
91.5cmx25m Bob. #EPPM3682 58.95
1.1x25m Bob. #EPPM4482 76.95

Papel foto semibrillo 170 gsm
40.6cmx30m Bob. #EPPSG16100 68.95
61cmx30m Bob. #EPPSG24100 79.95

Liens brillante
61cmx23m Bob. #EPPCG2475 166.95
91.5cmx23m Bob. #EPPCG3675 249.95
1.1x23m Bob. #EPPM36100 449.00

Premium brillo 170 gsm pro
42cmx30m Bob. #EPPG165100 68.95
61cmx30m Bob. #EPPG24100Z 79.95

Liens 409.6 gsm pro
61cmx12m Bob. #EPC2440 137.94
91.5cmx12m Bob. #EPC3640 197.95

Premium lustre 260 gsm pro
40.6cmx30m Bob. #EPPG16100 76.95
61cmx30m Bob. #EPPG24100 94.49

Premium lienz satinado
33cmx6m Bob. #EPPCS1320 53.95
43cmx12m Bob. #EPPCS1740 109.95

Premium lustre 260 gsm pro
21cmx10m Bob. #EPLPR 36.95
25.4cmx10m Bob. #EPL10100Q 46.95

Premium lienz mate
43cmx15m Bob. #EPTFA1750 114.95
61cmx15m Bob. #EPTFA2450 126.50

Premium semimate 260 gsm
40.6cmx30m Bob. #EPM16100Q 76.95
61cmx30m Bob. #EPM20100Q 93.50

Bellas artes texturado
43cmx15m Bob. #EPTFA1750 114.95
61cmx15m Bob. #EPTFA2450 126.50

Premium semimate 260 gsm
40.6cmx30m Bob. #EPM16100 76.95
61cmx30m Bob. #EPM20100 93.50

Papel de pruebas estándar
43cmx30m Bob. #EPPS17100 94.95
43cmx50m Bob. #EPPS17164 148.50

Bellas artes mate ultrasiso 250 gsm
43cmx2m Bob. #EPUFAR177 18.95
43cmx15m Bob. #EPUFA1750 91.95

Papel de pruebas estándar
43cmx30m Bob. #EPPS17100 94.95
43cmx50m Bob. #EPPS17164 148.50

Mate peso simple 120 gsm pro
43cmx40m Bob. #EWSVM17132 34.50
61cmx40m Bob. #EWSVM24131 59.95

Semimate de prueba comercial 187gsm
33cmx30m Bob. #EPCP13100 59.95
43cmx30m Bob. #EPCP17100 69.95

Premium brillo pesado 190 gsm pro
61cmx20m Bob. #EPHWG2465 99.95
1.1x20m Bob. #EPHWG4465 199.95

Blanco semimate de prueba 155gsm
33cmx30m Bob. #EPPWSM13100 59.95
43cmx30m Bob. #EPPWSM17100 74.50

Premium semibrillo pesado 180 gsm pro
61cmx25m Bob. #EPHWSG2482 126.95
91.5cmx25m Bob. #EPHWSG3682 199.95

Blanco semimate de prueba 155gsm
43cmx30m Bob. #EPPWSM24100 104.95
91.5cmx30m Bob. #EPPWSM36100 156.94

Mate peso doble 180 gsm pro
61cmx25m Bob. #EPDWM2482 46.95
91.5cmx25m Bob. #EPDWM3682 59.95

Publicación de prueba mate
33cmx30m Bob. #EPPP13100 59.95
43cmx30m Bob. #EPPP17100 74.95

Mate mejorado 192 gsm pro
43cmx30m Bob. #EPEM17100 44.95
61cmx30m Bob. #EPEM24100 54.95

Blanco semimate de prueba 155gsm
43cmx30m Bob. #EPPWSM24100 104.95
91.5cmx30m Bob. #EPPWSM36100 156.94

Adhesivo sintético 135 gsm pro
61cmx30m Bob. #EPAS24100 179.95
1.1x30m Bob. #EPAS44100 329.95

Blanco semimate de prueba 155gsm
43cmx30m Bob. #EPPWSM24100 104.95
91.5cmx30m Bob. #EPPWSM36100 156.94

Medios transparentes para retroiluminación
61cmx30m Bob. #EPDTBM24100 149.94
91.5cmx30m Bob. #EPDTBM36100 224.95

**PAPEL PARA CHORRO DE TINTA HP**

Los papeles fotográficos HP están diseñados para impresoras y tintas HP y ofrecen fotos reales y calidad de imagen profesional. Los papeles fotográficos HP son fáciles de usar, resisten desgastes, de fácil secado, a prueba de manchas y su espesor y peso proporcionan un aspecto y una sensación superior. Imprima fotos de secado instantáneo impermeables y resistentes a las manchas con papel fotográfico HP avanzado.

Papel folletos y volantes, doble faz brillo			
21.6x28	50 h.	#HEPQ2S850SG	9.94
21.6x28	100 mate	#HEBF85100M	16.95
21.6x28	150 h.	#HEBF85150G	24.50
28x43	50 h.	#HEBP1150G	14.95
Papel brillo para tríptico			
21.6x28	100 h.	#HEBP85100G	19.95
Diario semibrillo 165 gsm			
10x15	100 h.	#HEPP46100SG	8.50
21.6x28	25 h.	#HEPP8525SG	6.50
21.6x28	100 h.	#HEPP85100SG	11.49
Diario mate doble faz 135 gsm			
21.6x28	100 h.	#HEPQ2S85100M	12.50
Avanzado foto brillo 250 gsm			
10x15	100 h.	#HEAPP846G	9.94
10x15	100 h.	#HEAPP46G	9.95
13x18	60 h.	#HEAP5760G	13.95
21.6x28	25 h.	#HEAPP85225G	9.94
21.6x28	50 h.	#HEAPL50G	17.95
21.6x28	100 h.	#HEAPL100G	23.50
33x48.3	25 h.	#HEAP131925G	34.95
Avanzado foto brillo liso 250 gsm			
21.6x28	50 h.	#HEAP8550SG	\$17.95
Avanzado foto mate satinado 250 gsm			
33x48.3	25 h.	#HEA13195M25	35.79

Premium foto brillo 230gsm			
10x15	60 h.	#HEPP4660G	7.95
10x15	100 h.	#HEPP46100G	12.50
10x15	100 h.	#HEPPB46100G	12.50
21.6x28	15 h.	#HEPP8515G	7.95
21.6x28	50 h.	#HEPP8550G	16.95
Foto premium brillo liso 240 gsm			
10x15	100 h.	#HEPP46100SG	12.50
21.6x28	50 h.	#HEPP8550SG	19.95
Premium presentación mate			
21.6x28	150 h.	#HEPP85150M	9.94
28x43	100 h.	#HEPP1117100	24.50
Papel foto 200			
33x48.3	50 h.	#HEPMSB	29.95
Premium plus brillo 286 gsm			
33x48.3	25 h.	#HEPPG85G	44.95
45.7x61	20 h.	#HEPPG182420	69.95
Premium plus brillo liso			
10x15	100 h.	#HEPPSF46100	\$18.95
21.6x28	25 h.	#HEPP8525SG	16.50
21.6x28	50 h.	#HEPP8550SG	22.39
Premium plus satinado			
33x48.3	25 h.	#HEPPSSB	44.95
45.7x61	20 h.	#HEPPS182420	69.95
Satinado profesional			
33x48.3	25 h.	#HEPSPSB25	39.95

Premium plus alto brillo			
10x15	20 h.	#HEPP4620G	6.95
10x15	60 h.	#HEPP4660G	9.94
10x15 s/b	60 h.	#HEPPP4660G	12.50
10x15 s/b	100 h.	#HEPPHG46100	18.95
13x18	60 h.	#HEPPHG5760	16.50
21.6x28	25 h.	#HEPPP8525G	14.95
21.6x28	50 h.	#HEPPP8550G	24.50
28x43	25 h.	#HEPP111725HG	29.95
33x48.3	50 h.	#HEPPG85G	44.95
Acuarela arte mate texturado			
33x48.3	25 h.	#HEA131925	44.95
Lienzo de artista mate			
33x48.3	25 h.	#HEAMC131925	67.95
Acuarela texturada			
33x48.3	25 h.	#HEWC131925	64.95
Transferencia por planchado			
21.6x28	12 h.	#HEIOT8512	12.50
21.6x28	12 h.	#HEIOT856	9.94
Láser brillo doble faz			
21.6x28	200 h.	#HEPG85200	24.95
Presentación LaserJet mate/brillo			
21.6x28	100 h.	#HECLPM85100	14.95
21.6x28	200 h.	#HELJ85200SG	13.50
21.6x28	300 h.	#HELPP85100G	16.95

**Papel para chorro de tinta en bobina**

Premium plus brillo			
61cmx15m	Bob.	#HEPPG2450	62.50
61cmx23m	Bob.	#HEPIDG2475	94.95
Premium Plus brillo			
61cmx15m	Bob.	#HEPS2450	81.95
1.1x15m	Bob.	#HEPS4450	148.95
Premium secado instantáneo brillo			
91.5cmx30m	Bob.	#HEPIDG36100	118.95
91.5cmx30m	Semibrillo	#HEUPSG36100	79.95
1.1x30m	Bob.	#HEPIDG42100	143.29
Premium satinado secado instantáneo			
45.7x15m	Bob.	#HEPIDS1850	39.95
61cmx23m	Bob.	#HEPIDS2475	79.95
1.1x30m	Bob.	#HEPIDS42100	139.94
Premium plus satinado			
61cmx15m	Bob.	#HEPPS2450	62.50
Papel alto brillo			
61cmx30m	Bob.	#HEHGP24100	94.79
61cmx30m	80 brillo	#HEHGP24100Q	94.79
91.5cmx30m	Bob.	#HEHGP36100Q	136.49
Mate superesgado			
61cmx30m	Bob.	#HESHM24100	48.95
91.5cmx30m	Bob.	#HESHM36100	73.95
1.1x30m	Bob.	#HESHM42100	84.95
Revestimiento pesado			
61cmx30m	Bob.	#HEHWCP24100	33.50
1.1x30m	Bob.	#HEHWCP42100	57.50
Universal foto brillo			
61cmx30m	Bob.	#HEUIGP24100	59.95
1.1x30m	Bob.	#HEUIGP42100	89.95

Kodak



Papel foto brillo			
10x15	60 h.	#KOPP4660G	5.95
10x15	100 h.	#KOPP46100G	6.95
21.6x28	25 h.	#KOPPL25G	5.95
21.6x28	50 h.	#KOPPL50G	7.95
21.6x28	100 h.	#KOPPL100G	11.95
Papel foto mate			
21.6x28	100 h.	#KOPPL100MQ	11.95
Papel foto premium (brillo)			
10x15	60 h.	#KOPPP4660G	8.50
10x15	100 h.	#KOPPP46100G	12.95
21.6x28	25 h.	#KOPPL25G	9.94
21.6x28	50 h.	#KOPPL50G	19.50
Papel foto premium (mate)			
21.6x28	50 h.	#KOPPL50M	18.95
Papel foto ultra premium (alto brillo)			
10x15	60 h.	#KOUPPP4660G	9.94
10x15	100 h.	#KOUPPP46100G	14.95
13x18	20 h.	#KOUPPP5720G	7.95
21.6x28	25 h.	#KOUPPP25G	14.95
21.6x28	50 h.	#KOUPPP50G	27.50
28x43	20 h.	#KOUPPP20G	23.50
Papel foto ultra premium (semibrillo)			
10x15	60 h.	#KOUPPP4660SG	11.95
21.6x28	50 h.	#KOUPPP50SG	26.50

ILFORD Papel para chorro de tinta

La variedad para chorro de tinta Ilford Galerie profesional está diseñada para satisfacer las necesidades del actual mercado de chorro de tinta profesional. Ilford está dedicado a desarrollar productos que ofrecen imágenes superiores y con el papel Galerie combina tecnología de chorro de tinta de vanguardia con más de un siglo de experiencia en la creación de imágenes. Para brindar las herramientas correctas para una variedad de aplicaciones, Galerie se presenta en tres versiones distintas: Liso, Classic y Gold.

Paquete de muestra			
21.6x28	14 h.	#ILSPSL10	9.94
21.6x28	14 h.	#ILSPGL14	9.94
21.6x28	5 h.	#ILGGL5	\$6.50
Galerie Liso alto brillo			
10x15	30 h.	#ILSHGL25	27.95
21.6x28	25 h.	#ILSHGL25	27.95
33x48.3	25 h.	#ILSHGSB25	59.95
Galerie Liso brillo			
10x15	100 h.	#ILSG46100	17.50
13x18	100 h.	#ILSG57100	19.95
21.6x28	25 h.	#ILSGL2546100	12.50
21.6x28	25 h.	#ILSGL25	13.95
21.6x28	100 h.	#ILGSL100	42.50
21.6x28	250 h.	#ILGSL250	94.95
28x42	25 h.	#ILSGA325	27.95
28x43	25 h.	#ILSPB25	32.50
28x43	50 h.	#ILGSGB50	58.50
33x48.3	25 h.	#ILGSGSB25	37.95
33x48.3	50 h.	#ILGSGSB50	67.95
43x56	50 h.	#ILGSGC50	103.50
Galerie Liso perlado			
10x15	30 h.	#ILSP4630	\$6.95
10x15	100 h.	#ILSP46100	17.50
13x18	100 h.	#ILSP57100	19.95
21.6x28	25 h.	#ILSP25	13.95
21.6x28	100 h.	#ILSP100	39.95
21.6x28	250 h.	#ILGSP250	89.95
28x43	25 h.	#ILGSPB25	32.50
28x43	50 h.	#ILGSPB50	58.50
33x48.3	25 h.	#ILGSPB25	37.95
33x48.3	50 h.	#ILGSPB50	67.95
43x56	50 h.	#ILGSPC50	103.50
Galerie Liso bellas artes mate			
21.6x28	10 h.	#ILSFAM10	14.50
28x43	10 h.	#ILSFAMP10	25.95
33x48.3	10 h.	#ILSFAMSB10	30.95

Galerie Liso pesado mate (doble faz)			
21.6x28	50 h.	#ILSHML50	10.18
33x48.3	50 h.	#ILSHMSB50	39.95
43x56	25 h.	#ILSHMC25	29.95
Galerie Classic brillo			
21.6x28	25 h.	#ILCGL25	13.95
21.6x28	100 h.	#ILCGL100	49.95
21.6x28	250 h.	#ILCGL250	126.95
28x43	50 h.	#ILCGB50	58.50
33x48.3	50 h.	#ILCGSB50	67.95
Galerie Classic perlado			
21.6x28	25 h.	#ILCPL25	13.95
21.6x28	100 h.	#ILCPL100	49.95
21.6x28	250 h.	#ILCPL250	108.95
28x43	25 h.	#ILCPB25	32.50
28x43	50 h.	#ILCPB50	58.50
33x48.3	25 h.	#ILGCPB25	37.95
33x48.3	50 h.	#ILGCPB50	67.95
Galerie Gold fibra de seda			
21.6x28	10 h.	#ILGGL10	13.50
21.6x28	50 h.	#ILGGL50	39.50
28x43	10 h.	#ILGGBS10	29.89
28x43	50 h.	#ILGGBS50	109.95
33x48.3	10 h.	#ILGGBS10	29.89
43x56	10 h.	#ILGGC10	49.50
43x56	50 h.	#ILGGC50	159.94
Tableros premontados			
Galerie Liso brillo			
28x35.5	10 h.	#ILGGB11410	39.50
30.5x40.6	10 h.	#ILGGB121610	49.95



Tableros premontados			
Galerie Liso tejido bellas artes			
28x35.5	10 h.	#ILSMB11410	98.95
40.6x51	10 h.	#ILSMB162010	\$219.95
Papel para chorro de tinta en bobina			
Galerie Liso brillo			
10cmx8m	Bob.	#ILSG426	8.94
40.6cmx30m	Bob.	#ILSG16100	84.50
43cmx30m	Bob.	#ILSG17100	89.95
43cmx30m	Bob.	#ILSG17100Q	73.50
61cmx30m	Bob.	#ILSG24100	89.95
91.5cmx30m	Bob.	#ILSG36100	169.95
1.1x30m	Bob.	#ILSG44100Q	166.95
Galerie Liso mate pesado			
43cmx30m	Bob.	#ILSHM17100	49.95
Galerie Liso lienzo mate			
1.1x12m	Bob.	#ILGSCM4440	312.50
Galerie Smooth bellas artes lienzo			
43cmx12m	Bob.	#ILGSFAC1740	116.50
1.1x12m	Bob.	#ILGSFAC4440	355.95
Galerie Liso perlado			
43cmx30m	Bob.	#ILGSP17100	89.95
43cmx30m	Bob.	#ILGSP17100Q	73.50
61cmx30m	Bob.	#ILGSP24100Q	89.95
91.5cmx30m	Bob.	#ILGSP36100	169.95
1.1x30m	Bob.	#ILGSP44100Q	166.95
60x30m	Bob.	#ILGSP60100	224.50
Galerie Gold fibra de seda			
43cmx12m	Bob.	#ILGG1740	77.50
61cmx12m	Bob.	#ILGG2440	107.95
1.1x12m	Bob.	#ILGG4440	174.95
Galerie tejido arte mate			
63.5cmx15m	Bob.	#ILGWA2450	\$129.95
1.1x15m	Bob.	#ILGWA4450	\$239.95

Hahnemühle

Papel para chorro de tinta

La fábrica de papel Hahnemühle ha estado produciendo papeles artísticos hechos en molde y de calidad por más de 400 años. Desde su fundación, desarrolló una tradición de excelencia en materiales de arte que se han incorporado actualmente a la era digital. El resultado es la colección Hahnemühle de papeles bellas artes digitales. Diseñado para los usuarios más exigentes, este papel bellas artes digital se puede usar para crear ediciones limitadas, impresiones de obras de arte, arte digital original, producción tradicional, fotografías históricas en una variedad de texturas de papel, colores múltiples y una gran variedad de tamaños y pesos de hojas. Está disponible en tamaños A4, A3, A2 y es compatible con todas las impresoras de chorro de tinta hasta una resolución de impresión de 1440 dpi, mientras que las impresoras que alimentan el papel desde la parte inferior y lo doblan solo se recomiendan hasta 210 gsm. Los papeles Hahnemühle funcionan perfectamente bien con tintas basadas en pigmentos y en tinte en una amplia variedad de impresoras y ofrecen intensidad de color y nitidez a diferencia de los papeles artísticos sin revestimiento. La colección Hahnemühle se fabrica con las técnicas tradicionales fourdrinier y en molde que los artistas valoran por su aspecto, sensación y textura rica y única. El artista digital ya no tiene que comprometer la calidad del papel cuando produce o reproduce su trabajo digitalmente. El revestimiento de la superficie junto con el papel base tradicional y las tintas correctas darán como resultado una foto clara, de alta resolución, con la calidez y la calidad del arte fabricado a mano. En muchos casos es difícil identificar el original y la copia.



Caña de azúcar 300 gsm			
21.6x28	20 h.	#HASCL20	25.96
28x43	20 h.	#HASCB20	49.28
33x48.3	20 h.	#HASC820	63.71
43x56	20 h.	#HASC20	96.32
Photo Rag semibrillo 188 gsm			
21.6x28	20 h.	#HAPRL20188	26.69
21.6x28	50 h.	#HAPRL50188	59.46
28x43	20 h.	#HAPRB20188	50.56
28x43	50 h.	#HAPRB50188	112.71
33x48.3	20 h.	#HAPRS20188	78.81
33x48.3	50 h.	#HAPRS50188	175.28
43x56	50 h.	#HAPRC50188	207.76

Photo Rag semibrillo 460 gsm			
21.6x28	20 h.	#HAPRL20460	35.72
28x43	20 h.	#HAPRB20460	62.29
33x48.3	20 h.	#HAPRS20460	89.97
43x56	20 h.	#HAPRC20460	119.21
Photo Rag perlado 320 gsm			
21.6x28	20 h.	#HAPRL20	38.28
21.6x28	50 h.	#HAPRL50	84.88
28x43	20 h.	#HAPRPB20	75.98
28x43	50 h.	#HAPRPB50	162.13
33x48.3	20 h.	#HAPRPSB20	105.79
33x48.3	50 h.	#HAPRPSB50	234.88
43x56	20 h.	#HAPRPC20	139.97
43x56	50 h.	#HAPRPC50	310.87

Photo Rag satinado 310 gsm			
21.6x28	20 h.	#HAPRSL20	36.44
21.6x28	50 h.	#HAPRSL50	80.79
28x43	20 h.	#HAPRSB20	69.34
28x43	50 h.	#HAPRSB50	154.37
33x48.3	20 h.	#HAPRSSB20	105.79
33x48.3	50 h.	#HAPRSSB50	234.88
43x56	20 h.	#HAPRSC20	139.97
43x56	50 h.	#HAPRSC50	310.87

Photo Rag semimate 308 gsm			
10x15	30 h.	#HAPR46308	16.10
21.6x28	20 h.	#HAPRL20308	33.04
21.6x28	50 h.	#HAPRL50308	73.59
28x43	20 h.	#HAPRB20308	63.13
28x43	50 h.	#HAPRB50308	140.25
33x48.3	20 h.	#HAPRS20308	91.38
33x48.3	50 h.	#HAPRS50308	203.38
43x56	20 h.	#HAPRC20308	121.18
43x56	50 h.	#HAPRC50308	268.92
61x91.5	25 h.	#HAPR243625	199.29
89x120	25 h.	#HAPR354675	408.04

Photo Rag dúo semimate 276 gsm			
21.6x28	20 h.	#HAPRDL20276	32.90
21.6x28	50 h.	#HAPRDL50276	73.16
28x43	20 h.	#HAPRDB20276	55.51
33x48.3	20 h.	#HAPRDB50276	100.99
43x56	20 h.	#HAPRDC20276	131.63

Photo Rag blanco brillante 310 gsm			
21.6x28	20 h.	#HAPRWL20	33.04
21.6x28	50 h.	#HAPRWL50	73.59
28x43	20 h.	#HAPRWB20	63.13
28x43	50 h.	#HAPRWB50	140.25
43x56	20 h.	#HAPRWSB20	203.38
43x56	50 h.	#HAPRWSB50	445.79
33x48.3	20 h.	#HAPRWB20	91.38
33x48.3	50 h.	#HAPRWB50	203.38
43x56	20 h.	#HAPRWC20	121.18
43x56	50 h.	#HAPRWC50	268.92
61x91.4	25 h.	#HAPRW2425	199.29

Photo Rag ultraliso 305 gsm			
21.6x28	20 h.	#HARUSL20305	33.04
21.6x28	50 h.	#HARUSL50305	73.59
28x43	20 h.	#HARUSB20305	63.13
28x43	50 h.	#HARUSB50305	140.25
33x48.3	20 h.	#HARUSSB20305	91.38
33x48.3	50 h.	#HARUSSB50305	203.38
43x56	20 h.	#HARUSC20305	121.18
43x56	50 h.	#HARUSC50305	268.92

Muestras Hahnemühle			
New Media	14 c/u	#HAHL14	20.72
Muestra	18 c/u	#HHSB18	20.70
Photo Rag Barya 315 gsm			
21.6x28	20 h.	#HAFRBL20315	32.72
21.6x28	50 h.	#HAFRBL50315	74.00
28x43	20 h.	#HAFRBB20315	62.55
28x43	50 h.	#HAFRBB50315	142.09
33x48.3	20 h.	#HAFRBSB20315	92.44
33x48.3	50 h.	#HAFRBSB50315	209.38
43x56	20 h.	#HAFRBC20315	122.27
43x56	50 h.	#HAFRBC50315	277.89

Photo Rag Barya 325 gsm			
21.6x28	20 h.	#HAFABL20325	31.17
21.6x28	50 h.	#HAFABL50325	71.00
28x43	20 h.	#HAFRBB20325	59.57
28x43	50 h.	#HAFRBB50325	135.32
33x48.3	20 h.	#HAFRBSB20325	88.04
33x48.3	50 h.	#HAFRBSB50325	199.94
43x56	20 h.	#HAFRBC20325	116.44
43x56	50 h.	#HAFRBC50325	264.95

Bambú blanco natural 290 gsm			
21.6x28	20 h.	#HABL20	25.96
28x43	20 h.	#HABB20	49.28
33x48.3	20 h.	#HABS20	63.71
43x56	20 h.	#HABC20	96.32

Bellas artes perlado 285 gsm			
10x15	20 h.	#HAFP46285	17.50
21.6x28	20 h.	#HAPFL20285	36.44
21.6x28	50 h.	#HAPFL50285	80.79
28x43	20 h.	#HAPFB20285	69.34
28x43	50 h.	#HAPFB50285	154.37
33x48.3	20 h.	#HAFPSB20285	100.70
33x48.3	50 h.	#HAFPSB50285	223.72
43x56	20 h.	#HAFP20285	133.19
43x56	50 h.	#HAFP50285	296.04

Natural Art dúo 256 gsm			
21.6x28	20 h.	#HANAD256L20	31.07
21.6x28	50 h.	#HANAD256L50	54.80
28x43	20 h.	#HANAD256B	56.78
33x48.3	20 h.	#HANAD256SB	69.77
43x56	20 h.	#HANAD256C	104.87

Etching 310 gsm			
21.6x28	20 h.	#HAEL20310	28.81
21.6x28	50 h.	#HAEL50310	63.98
28x43	20 h.	#HAEB20310	58.47
28x43	50 h.	#HAEB50310	129.80
33x48.3	20 h.	#HAESB20310	167.93
33x48.3	50 h.	#HAESB50310	375.56
43x56	20 h.	#HAEC20310	114.69
43x56	50 h.	#HAEC50310	254.94

Museum Etching 350 gsm			
21.6x28	20 h.	#HAMEL20350	36.44
28x43	20 h.	#HAMEB20350	69.34
33x48.3	20 h.	#HAMESB20350	100.70
43x56	20 h.	#HAMEC20350	133.19

Torchon 285 gsm			
21.6x28	20 h.	#HATL20285	26.13
21.6x28	50 h.	#HATL50285	58.05
28x43	20 h.	#HATB20285	52.40
28x43	50 h.	#HATB50285	115.82
43x56	20 h.	#HATC20285	100.70
43x56	50 h.	#HATC50285	223.86
33x48.3	20 h.	#HATS20285	75.56
33x48.3	50 h.	#HATS50285	167.93

William Turner 190 gsm			
21.6x28	20 h.	#HAWTL20190	26.69
21.6x28	50 h.	#HAWTL50190	59.46
28x43	20 h.	#HAWTB20190	50.56
28x43	50 h.	#HAWTB50190	112.71
43x56	20 h.	#HAWTC50190	207.76
33x48.3	20 h.	#HAWTS20190	8.81
33x48.3	50 h.	#HAWTS50190	75.28

William Turner 310 gsm			
21.6x28	20 h.	#HAWTL20310	33.04
21.6x28	50 h.	#HAWTL50310	73.59
28x43	20 h.	#HAWTB20310	63.13
28x43	50 h.	#HAWTB50310	140.25
43x56	20 h.	#HAWTC20310	121.18
43x56	50 h.	#HAWTC50310	268.92
33x48.3	20 h.	#HAWTS20310	103.10
33x48.3	50 h.	#HAWTS50310	229.37
89x118.7	25 h.	#HAWT354675550.41	

Papel para chorro de tinta en bobina

Clase de papel	43cmx12m	61cmx12m	91.5cmx12m	1.1x12m
Etching 310 gsm	#HAE1739310 104.52	#HAE2439310 136.30	---	#HAE4439310 273.30
Museum Etching 350 gsm	#HAME1739350 126.97	#HAME2439350 158.33	---	#HAME4439350 314.39
Photo Rag perlado 320 gsm	#HAPRP1739 133.47	#HAPRP2439 166.24	#HAPRP3639 249.43	#HAPRP4439 330.08
Photo Rag satinado 310 gsm	#HAPRS1739 126.97	#HAPRS2439 158.33	#HAPRS3639 237.56	#HAPRS4439 314.39
Photo Rag mate 188 gsm	#HAPR1739188 90.82	#HAPR2439188 138.13	#HAPR3639188 207.48	#HAPR4439188 270.33
Photo Rag mate 308 gsm	#HAPR1739308 115.53	#HAPR2439308 144.06	#HAPR3639308 215.95	#HAPR4439308 285.87
Photo Rag blanco brillante 310 gsm	#HAPRW1739 115.53	#HAPRW2439 144.06	#HAPRW3639 215.95	#HAPRW4439 285.87
Photo Rag ultraliso 305 gsm	#HARUS1739305 115.53	#HARUS2439305 144.06	#HARUS3639305 215.95	#HARUS4439305 285.87
Daguerre lienzo 400 gsm	#HADFAC1739 103.87	#HADFAC2439 150.40	#HADFAC3639 225.69	#HADFAC44393C 313.20
Bambú blanco natural 290 gsm	#HAB1739 84.65	#HAB2439 108.16	#HAB3639 159.88	#HAB4439 211.36
Caña de azúcar 300 gsm	#HASC1739 84.65	#HASC2439 108.16	#HASC3639 159.88	#HASC4439 211.36
Bellas artes perlado 285 gsm	#HAFP1739285 126.97	#HAFP2439285 158.33	#HAFP3639285 237.56	#HAFP4439285 314.39
Bellas artes Barya 315 gsm	#HAFAB1739315 107.44	#HAFAB2439315 135.05	#HAFAB3639315 202.88	#HAFAB4439315 268.26
Bellas artes Barya 325 gsm	#HAFAB1739325 102.32	#HAFAB2439325 128.62	#HAFAB3639325 193.21	#HAFAB4439325 255.49
Torchon 285 gsm	#HATC1739285 84.32	#HATC2439285 128.62	#HATC3639285 200.70	#HATC4439285 261.86
William Turner 190 gsm	---	---	#HAWT3639190 207.48	#HAWT4439190 270.33
William Turner 310 gsm	---	#HAWT2439310 150.00	#HAWT3639310 215.95	#HAWT4439310 285.87

Albrecht Durer 210 gsm			
21.6x28	20 h.	#HAADL20210	23.30
28x43	20 h.	#HAADB20210	46.75
28x43	50 h.	#HAADB50210	103.95
33x48.3	20 h.	#HAADS20210	72.73
43x56	20 h.	#HADAC20210	91.81
43x56	50 h.	#HADAC50210	203.67

Equipo de foto álbum negro			
33x21.8	20 h.	#HAPANAD25620	64.09

Barras Galerie (5 kits de marco)			
25.4cm	paq. 20	#HA10GRB20	48.61
27.9cm	paq. 20	#HA11GRB20	61.50
30.5cm	paq. 20	#HA12GRB20	63.17
35.5cm	paq. 20	#HA14GRB20	66.53
40.6cm	paq. 20	#HA16GRB20	69.87
45.7cm			

Papel para chorro de tinta



Inkpress se compromete a ofrecer el papel para chorro de tinta de la más alta calidad con soporte técnico sin precedentes a los profesionales más exigentes. Para brindar la mejor calidad en medios para chorro de tinta profesionales, Inkpress trabaja directamente con algunas de las mejores fábricas de papel existentes. Estas fábricas se eligen cuidadosamente según los estándares y la experiencia en la fabricación de medios para chorro de tinta de calidad, que incluye la producción y el revestimiento del papel base. Hay una abundancia de conocimiento disponible, por parte de Inkpress y de las fábricas de papel, que los califica como uno de los fabricantes líderes de medios para chorro de tinta.



Paquete de muestra

21.6x28	20 h. #INSP	10.75
21.6x28	6 Pro #INSPP	5.95

Fibra brillo

21.6x28	25 h. #INFG1250	22.51
28x35.5	25 h. #INFG111425	36.97
28x43	25 h. #INFG111725	39.94
33x48.3	25 h. #INFG131925	59.61
43x56	25 h. #INFGC25	89.80

Foto fibra satinado 290 gsm

20x25.4	25 h. #INFS81025	21.43
28x35.5	25 h. #INFS111425	44.29
28x43	25 h. #INFSB25	47.14
40.6x50.8	25 h. #INFS162025	82.86
43x63.5	25 h. #INFS172525	93.69
43x56	25 h. #INFGC25	89.80

Fotocromo brillo

10x15	100 h. INGU46100	11.90
13x18	50 h. INGU5750	8.73
20x25.4	50 h. INGU8150	19.05
21.6x28	50 h. INGU50	18.89
21.6x28	250 h. INGU1250	89.00
28x35.5	20 h. INGU111420	19.29
28x35.5	50 h. INGU111450	38.10
28x35.5	100 h. INGU1114100	71.43
28x43	50 h. INGU850	42.86
28x43	20 h. INGU820	21.43
28x43	100 h. INGU8100	82.86
33x48.3	10 h. INGU8100	117.14
33x48.3	20 h. INGU820	30.71
33x48.3	50 h. INGU850	61.90

Fotocromo Lustre

10x15	100 h. INL46100	10.89
13x18	50 h. INL5750	7.89
20x25.4	50 h. INL81050	19.05
21.6x28	50 h. INL150	19.84
21.6x28	250 h. INL1250	91.25
28x35.5	20 h. INL111420	19.29
28x35.5	50 h. INL111450	37.95
28x35.5	100 h. INL1114100	71.43
28x43	20 h. INL820	21.43
28x43	50 h. INL850	42.50
28x43	100 h. INL8100	82.86
33x48.3	20 h. INLSB20	29.95
33x48.3	50 h. INLSB50	61.90
33x48.3	100 h. INLSB100	117.14
43x56	20 h. INLC20	46.03

Tarjetas de salutación de archivo

18x25.420	Calificadas	13.49
#INAGC20		13.49

Fotocromo lustre doble faz 330 gsm

10x15	20 h. #NLD4620	4.43
13x18	20 h. #NLD5720	6.48
21.6x28	20 h. #NLD120	15.34
21.6x28	40 h. #NLD140	30.00
21.6x28	300 h. #NLD1300	212.86
28x35.5	20 h. #NLD11420	29.17
28x43	20 h. #NLD20	34.50
28x43	50 h. #NLD850	85.71
28x43	100 h. #NLD8100	171.43
33x48.3	50 h. #NLD850	114.29
33x48.3	20 h. #NLD820	45.86
33x48.3	100 h. #NLD8100	214.29
43x56	20 h. #NLD20	71.15

Dúo semibrillo doble faz 180 gsm

10x15	50 h. #IN2SG46509M	9.28
13x18	50 h. #INRC5750200	13.54
21.6x28	50 h. #IN2SG8511509	36.17
21.6x28	250 h. #INSG85112509	164.21
28x35.5	50 h. #INSG1114509M	59.58
28x43	50 h. #INSG117509M	72.34
30.5x30.5	50 h. #INSG1212509M	54.95
33x48.3	50 h. #INSG1319509M	93.12
43x56	50 h. #INRC20200	\$75.86

Picture Rag tono frío doble faz 200 gsm

10x15	50 h. #INRC4650200	12.33
13x18	50 h. #INRC5750200	16.12
20x25.4	25 h. #INRC8125200	18.96
21.6x28	25 h. #INRC125200	21.81
30.5x30.5	25 h. #INRC1212250	41.25
28x35.5	25 h. #INRC11425	35.08
28x43	25 h. #INRC25200	40.77
33x48.3	25 h. #INRC825200	55.00
43x56	20 h. #INSG1722509M	137.28

Picture Rag tono frío doble faz 300 gsm

10x15	50 h. #INRC4650300	14.70
13x18	50 h. #INRC5750300	19.25
21.6x28	25 h. #INRC125300	26.08
28x35.5	25 h. #INRC1142530	40.77
28x43	25 h. #INRC825300	39.95
33x48.3	25 h. #INRC825300	54.50

43x56 20 h. #INRC20300..... 69.50

Picture Rag tono cálido doble faz 200 gsm

10x15	50 h. #INRW14650200	12.33
13x18	50 h. #INRW5750200	16.12
20x25.4	25 h. #INRW7125200	18.96
21.6x28	25 h. #INRW11425	21.81
28x35.5	25 h. #INRW111425	\$29.95
28x43	25 h. #INRW825200	36.95
33x48.3	25 h. #INRW825200	49.95
43x56	20 h. #INRW20200	68.95

Picture Rag tono cálido doble faz 300 gsm

10x15	50 h. #INRW14650300	14.70
13x18	50 h. #INRW5750300	19.25
21.6x28	25 h. #INRW125300	23.95
28x35.5	25 h. #INRW1114300	40.77
28x43	25 h. #INRW825300	43.95
33x48.3	25 h. #INRW825300	59.50
43x56	20 h. #INRW20300	69.95

Print plus 44 lb doble faz - Mate

21.6x28	50 h. #INDML50	13.95
21.6x28	250 h. #INDML250	64.29
28x35.5	100 h. #IP801114100	47.14
28x43	50 h. #INHWMB500	29.69
28x43	100 h. #INHWMB100	55.71
33x48.3	50 h. #INDM500	36.76
33x48.3	100 h. #INHWMB100	71.43
43x56	50 h. #INDMC50	55.65

Print plus 27kg - Mate

10x15	50 h. #INHW46100Q	5.27
13x18	50 h. #INHW57100Q	7.64
20x25.4	50 h. #INHW8150Q	8.73
21.6x28	25 h. #INHWML250Q	46.37
21.6x28	50 h. #INHWML50Q	9.99
28x35.5	25 h. #INHW11450Q	17.14

Print plus 27kg - Mate (cont.)

28x43	25 h. #INHWMB500	20.43
33x48.3	25 h. #INHWMB8500	27.14
43x56	20 h. #INHWMC50Q	40.71

Print plus 36kg doble faz - Mate

10x15	100 h. #INHW46100	7.61
13x18	50 h. #INHW5750	5.56
20x25.4	50 h. #INHW8150	12.70
21.6x28	50 h. #INHWML50	15.00
21.6x28	250 h. #INHWML250	74.20
28x35.5	100 h. #INHW1114100	47.14

28x35.5 50 h. #INHW111450..... 24.44

Print plus 36kg doble faz - Mate (cont.)

30.5x30.5	50 h. #INDM121250	22.86
28x43	50 h. #INHWMB50	29.69
33x48.3	50 h. #INHWMB50	39.20
43x56	50 h. #INHWMC50	59.37

Bellas artes mate

10x15	100 h. #INMFA46100	11.90
13x18	50 h. #INMFA5750	8.73
21.6x28	50 h. #INMFAL50	21.43
28x35.5	50 h. #INMFA111450	39.68
28x43	50 h. #INMFA850	42.86
33x48.3	50 h. #INMFA850	55.56
43x56	50 h. #INMFAC50	79.29

Eco Mate 200 - Simple faz

21.6x28	50 h. #INPML250	11.86
28x43	50 h. #INEM2SSB50	22.86
33x48.3	50 h. #INEM2SSB50	29.29
43x56	50 h. #INEM2SSC50	42.66

Mate de prueba

21.6x28	250 h. #INPML250	\$26.98
28x43	100 h. #INPMS100	\$20.63
33x48.3	100 h. #INPMS8100	\$31.75
43x56	100 h. #INPMPC100	\$44.44

Acuarela Rag Mate

10x15	50 h. #INLT4650	14.51
13x18	50 h. #INLT5750	18.34
21.6x28	25 h. #INLT125	19.95
28x35.5	25 h. #INLT11425	44.03
28x43	25 h. #INLT825	44.95
33x48.3	25 h. #INLTSB25	64.95
43x56	20 h. #INLT20	69.50

Vinilo adhesivo

21.6x28	20 h. #INAVL	17.29
33x48.3	20 h. #INAV820	40.24
43x56	20 h. #INAV200	57.50

Lienzo de artista mate impermeable

21.6x28	10 h. #INWPC1100	12.99
21.6x28	50 h. #INWPC150	60.00
28x43	10 h. #INWPC810	26.79
33x48.3	10 h. #INWPC810	35.71
43x56	20 h. #INWPC1100	64.94

Lienzo de artista brillo impermeable

21.6x28	10 h. #INWPC610	15.42
28x43	10 h. #INWPC810	30.03
33x48.3	10 h. #INWPC810	38.96
43x56	20 h. #INWPC610	73.05

Película para transparencias

21.6x28	20 h. #INTL20	19.04
21.6x28	50 h. #INTL50	42.86
28x43	20 h. #INTL20	44.44
28x43	50 h. #INTL50	102.86
33x48.3	50 h. #INTL50	55.56
33x48.3	50 h. #INTLSB50	131.43
43x56	20 h. #INTC20	65.95

Película brillo blanco

21.6x28	20 h. #INWGLF20	29.29
21.6x28	50 h. #INWGLF50	41.43
28x43	20 h. #INWGF820	57.14
33x48.3	20 h. #INWGF820	73.68
43x56	20 h. #INWGF20	112.76

Película para retroiluminación

21.6x28	20 h. #INBLF20	18.05
21.6x28	50 h. #INBLF50	41.43
28x43	20 h. #INBLF20	39.95
33x48.3	20 h. #INBLF820	52.63
33x48.3	50 h. #INBLF820	124.29
43x56	20 h. #INBF172220	66.17

Papel por brillo 330 gsm

21.6x28	50 h. #INPL50	28.95
28x43	20 h. #INPL820	27.50
28x43	50 h. #INPLB50	62.95
33x48.3	20 h. #INPLF50	35.95
33x48.3	50 h. #INPL850	74.95
43x56	20 h. #INPLC20	52.50

Papel por silky 330 gsm

21.6x28	50 h. #INPSL50	28.95
28x43	20 h. #INPS820	32.47
28x43	50 h. #INPSB50	53.50
33x48.3	20 h. #INPSS820	35.95
33x48.3	50 h. #INPSSB50	74.95
43x56	20 h. #INPSC20	56.50

Baryta tono cálido 300 gsm

20.3x25.4cm	25 h. #INBWP125	21.43
21.6x28cm	25 h. #INBWP125	22.14
28x35.5cm	25 h. #INBWP11425	38.95
28x43cm	25 h. #INBWP825	47.14
33x48.3cm	25 h. #INBWP825	62.14
40.6x50.8cm	25 h. #INBWP162025	78.50

Papel para chorro de tinta en bobina

Fibra brillo

43cmx15mBob.	#INFG1750	79.88
61cmx15mBob.	#INFG2450	112.78
1.1x15m Bob.	#INFG4450	206.02



PAPEL PARA CHORRO DE TINTA Lumijet

El papel Lumijet es adecuado para aplicaciones de fotos comerciales, es decir, para la creación de una cartera profesional. Caracterizados por interesantes estructuras de superficie, precisión extrema de detalles, atractivo visual y fiel interpretación del color, los papeles Lumijet cumplen con los altos estándares y los requisitos de fotógrafos, artistas gráficos y fotograías. El amplio espectro de la variedad Lumijet ofrece una gran selección de papeles artísticos con texturas diferentes que le otorgan a cada impresión un aura y una sensación elegante. La variedad de pesos y tamaños es adecuada para todas las impresoras de chorro de tinta profesionales y semiprofesionales. El papel Lumijet se presenta en bobina o en los tamaños de hojas cortadas más populares.



Paquete de muestra

Table with 3 columns: Size, Weight, Price. Includes 21.6x28 20h #LUSPL20 for 14.95.

Genuine perlado II 255gsm

Table with 3 columns: Size, Weight, Price. Includes 10x15 30h #LUGP4630255 for 7.95.

Portfolio serie brillo doble faz

Table with 3 columns: Size, Weight, Price. Includes 21.6x28 20h #LUG2SL20265 for 39.95.

Ultra brillo II 255gsm

Table with 3 columns: Size, Weight, Price. Includes 21.6x28 20h #LUUGL20255 for 9.95.

Papel foto mate blanco 270gsm

Table with 3 columns: Size, Weight, Price. Includes 21.6x28 20h #LUPWL20270 for 18.95.

Museum pergamino 210gsm

Table with 3 columns: Size, Weight, Price. Includes 21.6x28 20h #LUMPL20210 for 16.95.

Papel foto blanco satinado 280 gsm

Table with 3 columns: Size, Weight, Price. Includes 21.6x28 20h #LUPWL20280 for 19.95.

Papel foto arte lustre 210gsm

Table with 3 columns: Size, Weight, Price. Includes 21.6x28 20h #LUPAL20210 for 16.95.

Terciopelo blanco 270gsm

Table with 3 columns: Size, Weight, Price. Includes 21.6x28 20h #LUMWL20270 for 18.50.

Serie Preservation Masters lienzo mejorado 350gsm

Table with 3 columns: Size, Weight, Price. Includes 21.6x28 20h #LUMCL20350 for 44.95.

PAPEL PARA CHORRO DE TINTA Moab



Papeles bellas artes de archivo y fotográficos digitales premium rodeados por la intimidad y el valor de una cultura rural. Fundada originalmente en Moab, Utah, Moab by Legion Paper mantiene su patrimonio rural con la presencia en Moab. La marca Moab, que es parte de Legion Paper, representa las magníficas cualidades del desierto del sudoeste asociadas con la experiencia y la localización mundial del papel de Legion. Con productos como Entrada, Colorado, LaSal, Anasazi y Chinle, es fácil ver de dónde proviene la inspiración de Moab. Los productos de Moab están diseñados para artistas que demandan la mejor calidad, el color máximo y detalles para la reproducción de fotografías y bellas artes. Los productos de Moab se fabrican en todo el mundo en fábricas de todos los tamaños.



Papel para chorro de tinta en hojas

Paquete de muestra

Table with 3 columns: Size, Weight, Price. Includes 21.6x28 12h #MOSPB812 for 14.95.

Colorado fibra brillo 245 gsm

Table with 3 columns: Size, Weight, Price. Includes 13x18 25h #MOCFG2455725 for 12.50.

Colorado fibra satinado 245 gsm

Table with 3 columns: Size, Weight, Price. Includes 13x18 25h #MOCFS5725 for 12.50.

Entrada bellas artes natural mate dúo 190gsm

Table with 3 columns: Size, Weight, Price. Includes 10x15 50h #MOEN1904650 for 12.50.

Entrada bellas artes natural mate dúo 300gsm

Table with 3 columns: Size, Weight, Price. Includes 13x18 25h #MOEN3005725 for 12.50.

Entrada bellas artes brillante mate dúo 190gsm

Table with 3 columns: Size, Weight, Price. Includes 10x15 50h #MOEB1904650 for 12.50.

Kayenta foto mate 204 gsm

Table with 3 columns: Size, Weight, Price. Includes 21.6x28 50h #MOKPML50 for 18.50.

Somerset foto satinado 300 gsm

Table with 3 columns: Size, Weight, Price. Includes 21.6x28 50h #MOSPSL20 for 29.95.

Entrada bellas artes brillante mate dúo 300gsm

Table with 3 columns: Size, Weight, Price. Includes 13x18 25h #MOEB3005725 for 12.50.

Lasal foto brillo 270 gsm

Table with 3 columns: Size, Weight, Price. Includes 10x15 50h #MOLPGA650 for 7.95.

Lasal foto lustre 270 gsm

Table with 3 columns: Size, Weight, Price. Includes 10x15 50h #MOLPL4650 for 7.95.

Lasal foto mate dúo 235 gsm

Table with 3 columns: Size, Weight, Price. Includes 10x15 50h #MOLPMSA4650 for 8.95.

Somerset terciopelo mejorado 225 gsm

Table with 3 columns: Size, Weight, Price. Includes 10x15 50h #MOEVA4650 for 12.50.

Somerset texturado mejorado 225 gsm

Table with 3 columns: Size, Weight, Price. Includes 21.6x28 25h #MOCST8525 for 28.50.

Anasazi lienzo premium mate 350 gsm

Table with 3 columns: Size, Weight, Price. Includes 21.6x28 20h #MOACB8520 for 24.95.

Chinle Box archivo de impresión

Table with 3 columns: Size, Weight, Price. Includes 33x48.5 3/8" #MOCAB1319138 for 49.95.

Papel para chorro de tinta en bobina

Colorado fibra brillo 245 gsm

Table with 3 columns: Size, Weight, Price. Includes 33cmx15m Bob. #MOCFG1350 for 76.95.

Colorado fibra satinado 245 gsm

Table with 3 columns: Size, Weight, Price. Includes 33cmx15m Bob. #MOCFS1350 for 76.95.

Entrada bellas artes brillante mate 290 gsm

Table with 3 columns: Size, Weight, Price. Includes 33cmx12m Bob. #MOEB2901340 for 52.50.

Entrada bellas artes natural mate dúo 190gsm

Table with 3 columns: Size, Weight, Price. Includes 33cmx20m Bob. #MOEN1901366 for 79.95.

Entrada bellas artes natural mate dúo 300gsm

Table with 3 columns: Size, Weight, Price. Includes 33cmx12m Bob. #MOEN3001340 for 64.50.

Entrada bellas artes brillante mate dúo 190gsm

Table with 3 columns: Size, Weight, Price. Includes 33cmx20m Bob. #MOEB1901366 for 79.95.

Entrada bellas artes brillante mate dúo 300gsm

Table with 3 columns: Size, Weight, Price. Includes 33cmx12m Bob. #MOEB3001340 for 64.50.

Lasal foto brillo 270 gsm

Table with 3 columns: Size, Weight, Price. Includes 33cmx15m Bob. #MOLPG1350 for 53.95.

Lasal foto lustre 270 gsm

Table with 3 columns: Size, Weight, Price. Includes 33cmx15m Bob. #MOLP1350 for 53.95.

Lasal foto mate dúo 235 gsm

Table with 3 columns: Size, Weight, Price. Includes 43cmx30m Bob. #MOLPM17100 for 68.50.

Somerset terciopelo mejorado 190 gsm

Table with 3 columns: Size, Weight, Price. Includes 91.5cmx23m Bob. #MOEVB3675 for 184.95.

Somerset terciopelo mejorado 255 gsm

Table with 3 columns: Size, Weight, Price. Includes 33cmx10m Bob. #MOLPM1333 for 69.50.

Somerset foto satinado 300 gsm

Table with 3 columns: Size, Weight, Price. Includes 43cmx10m Bob. #MOCSP1733 for 98.95.

Somerset terciopelo mejorado 330 gsm

Table with 3 columns: Size, Weight, Price. Includes 33cmx10m Bob. #MOEVB3301333 for 69.95.

Anasazi lienzo premium mate 350 gsm

Table with 3 columns: Size, Weight, Price. Includes 33cmx6m Bob. #MOAC1320 for 48.95.

Kayenta foto mate 205 gsm

Table with 3 columns: Size, Weight, Price. Includes 33cmx15m Bob. #MOKPM1350 for 36.95.



La galardonada gama FibaPrint más reconocida de Innova está diseñada como una solución digital para los papeles tipo Baryta de fibra tradicionales que se usan en el cuarto oscuro convencional. Un revestimiento especial, brillante y microporoso se desarrolló específicamente para la reproducción fotográfica y para las aplicaciones de impresiones artísticas de alta calidad. Este revestimiento varía de un acabado semimate a uno ultrabrillante, con la textura y sensación del papel artístico que le otorga una calidad similar a la de cualquier papel fotográfico de fibra tradicional. La tecnología de capa de cristal inhibidora de ácido lo convierte en la alternativa FibaPrint digital perfecta. Tiene una gama de colores extremadamente amplia y D-max hasta 2.7.



Pictorico Inkjet Media, una división de Mitsubishi Paper Mills, se estableció en 1998 con el único objetivo: ofrecer una amplia variedad de medios de producción de la más alta calidad a la gran gama de usuarios de impresoras de chorro de tinta. En la actualidad, Pictorico (cuyo nombre deriva de la palabra española "pintoresco") presta servicios de medios para chorro de tinta de rendimiento inigualable a profesionales y aficionados de la imagen digital. Ya sea para producciones industriales y comerciales o para necesidades de arte con imágenes digitales, los medios para chorro de tinta de Pictorico, con su calidad y versatilidad superior, se están estableciendo rápidamente como la opción preferida de los más exigentes.



Paquete de muestra		
21.6x28	10 h.	#NFBPSP.....18.50
21.6x28	10 h.	#NFBASP.....8.95
Foto liso algodón blanco natural 315gsm		
21.6x28	10 h.	#INSCW10.....9.50
21.6x28	25 h.	#INSCW125.....22.95
21.6x28	50 h.	#INSCW50.....58.50
28x43	10 h.	#INSCWB10.....39.95
28x43	25 h.	#INSCWB25.....42.50
33x48.3	25 h.	#INSCW5B25.....57.50
33x48.3	50 h.	#INSCW5B50.....99.95
43x56	50 h.	#INSCWC25.....79.95
FibaPrint blanco brillo (tipo f) 300g/m2		
10x15	50 h.	#INWG4650.....14.95
21.6x28	25 h.	#INWGL25.....28.95
21.6x28	50 h.	#INWGL50.....58.50
28x43	25 h.	#INWGB25.....53.95
33x48.3	25 h.	#INWGB25.....69.95
43x56	25 h.	#INWGC25.....103.95
43x56	50 h.	#INWGC50.....199.95
FibaPrint tono cálido brillo (tipo f) 300g/m2		
10x15	50 h.	#INWFG4650.....14.95
21.6x28	25 h.	#INWFG8525.....28.95
21.6x28	50 h.	#INWFG8550.....55.95
28x43	25 h.	#INWFG11725.....53.95
33x48.3	25 h.	#INWFG131925.....68.95
43x56	25 h.	#INWFG172225.....103.95
FibaPrint blanco mate 280g/m2		
10x15	100 h.	#INWM46100.....18.50
21.6x28	10 h.	#INWM8510.....6.95
21.6x28	25 h.	#INWM8525.....16.50
21.6x28	50 h.	#INWM8550.....28.50
28x43	10 h.	#INWM11710.....12.95
28x43	25 h.	#INWM11725.....29.95
33x48.3	25 h.	#INWM131925.....36.50
43x55.9	25 h.	#INWM172225.....64.50

Blanco texturado rugoso prensa en frío 315g/m2		
10x15	100 h.	#INCPRT46100.....17.50
21.6x28	10 h.	#INCPRT8510.....7.50
21.6x28	25 h.	#INCPRT8525.....17.50
21.6x28	50 h.	#INCPRT8550.....32.50
28x43	25 h.	#INCPRT11725.....32.50
33x48.3	25 h.	#INCPRT131925.....44.50
43x56	25 h.	#INCPRT172225.....63.50
FibaPrint blanco brillo ultraliso 285g/m2		
10x15	50 h.	#INFUSG4650.....14.95
21.6x28	25 h.	#INFUSG8525.....27.95
28x43	25 h.	#INFUSG11725.....53.95
33x48.3	25 h.	#INFUSG131925.....69.95
43x56	25 h.	#INFUSG172225.....99.95
FibaPrint blanco semimate 300g/m2		
10x15	50 h.	#INFMS4650.....14.95
21.6x28	25 h.	#INFMS8525.....28.95
21.6x28	50 h.	#INFMS8550.....58.50
28x43	25 h.	#INFMS11725.....49.95
33x48.3	25 h.	#INFMS131925.....74.50
43x56	25 h.	#INFMS172225.....103.95
Papel blanco algodón liso 315g/m2		
10x15	100 h.	#INCW46100.....19.95
21.6x28	10 h.	#INCW8510.....9.50
21.6x28	25 h.	#INCW8525.....21.95
21.6x28	50 h.	#INCW8550.....39.95
28x43	25 h.	#INSCW11725B.....39.95
33x48.3	25 h.	#INCW131925.....57.50
43x56	25 h.	#INCW172225.....76.95
FibaPrint blanco mate 280g/m2		
43cmx15m	Bob.	INWM1748.....58.50
61cmx15m	Bob.	INWM2448.....78.50
FibaPrint cálido brillo 300gsm		
61cmx15m	Bob.	#INWFG2448.....142.94
FibaPrint ultraliso brillo 285gsm		
43cmx15m	Bob.	#INFUSG1748.....99.95
61cmx15m	Bob.	#INFUSG2448.....142.94

Paquete de muestra bellas artes Gekko		
21.6x28	6 h.	#PIGFACSP.....7.95
Papel foto doble faz		
21.6x28	20 h.	#PIDSPP20.....14.95
Papel foto alto brillo		
21.6x28	20 h.	#PIHGPP20.....14.95
33x48.3	20 h.	#PIHGPPS20.....42.95
Papel foto alto brillo pro		
21.6x28	20 h.	#PIHGPP20.....17.50
33x48.3	20 h.	#PIHGPPS20.....49.95
Gekko azul (base RC acabado lustre)		
21.6x28	20 h.	#PIGBRCL20L.....17.95
33x48.3	20 h.	#PIGBRCS20L.....39.95
43x56	20 h.	#PIGBRC20L.....34.50
Gekko rojo (100% algodón)		
21.6x28	10 h.	#PIGRCTL10.....22.95
33x48.3	10 h.	#PIGRCTS10.....47.50
Papel foto Gekko verde (tipo Baryta)		
21.6x28	10 h.	#PIGGPPL10.....16.50
33x48.3	10 h.	#PIGGPPS10.....37.50
29x43	10 h.	#PIGGPPB10.....32.50
Gekko negro (base RC acabado mate)		
21.6x28	20 h.	#PIGBRCL20M.....19.95
33x48.3	20 h.	#PIGBRCS20M.....48.95
43x56	20 h.	#PIGBRC20M.....37.95
MCT ART ALGODÓN MATE		
21.6x28	10 h.	#PIMACPL10.....\$12.95
33x48.3	10 h.	#PIMACPSB10.....\$34.95
MCT ART ALGODÓN MATE texturado		
21.6x28	10 h.	#PIMACPL10T.....12.95
33x48.3	10 h.	#PIMACPSB10T.....34.95

ART KENAF 68 gsm		
21.6x28	10 h.	#PIMAKPL106.....8.95
33x48.3	10 h.	#PIMAKPSB106.....23.95
ART KENAF 132 gsm		
21.6x28	10 h.	#PIMAKPL101.....12.95
33x48.3	10 h.	#PIMAKPSB101.....34.95
ART KENAF UNRYU 68 gsm		
21.6x28	10 h.	#PIMAKPL106U.....8.95
33x48.3	10 h.	#PIMAKPSB106U.....23.95
ART KENAF UNRYU 132 gsm		
21.6x28	10 h.	#PIMAKPL101U.....12.95
33x48.3	10 h.	#PIMAKPSB101U.....34.95
Foto lienzo pesado		
21.6x28	10 h.	#PICPHWL10.....12.95
33x48.3	10 h.	#PICPHWSB10.....34.95
Foto lienzo liviano		
21.6x28	10 h.	#PICPLWL10.....9.94
33x48.3	10 h.	#PICPLWSB10.....26.95
Película blanca alto brillo pro		
21.6x28	20 h.	#PIPHGWL20.....29.95
33x48.3	20 h.	#PIPHGWSB20.....69.95
Película para transparencias OHP		
21.6x28	20 h.	#PIOHPTL20.....18.50
28x43	20 h.	#PIOHPTF20.....38.95
33x48.3	20 h.	#PIOHPTFSB20.....42.95
43x56	20 h.	#PIOHPTFC20.....84.50
Película para transparencias OHP ultrapremium		
21.6x28	20 h.	#PIOHPTFL20.....19.95
28x43	20 h.	#PIOHPTFB20.....44.95
33x48.3	20 h.	#PIOHPTFSB20.....49.95
43x56	20 h.	#PIOHPTFC20.....87.95



Museo es la marca comercial de la familia de papeles bellas artes digitales fabricados para estándares de archivo (Biblioteca del Congreso, ISO). Todos los productos contienen 100% algodón e internamente contienen un agente antiácido (para evitar la acidificación ambiental a largo plazo) y no contienen aclaradores ópticos (que pierden efectividad con el tiempo). Museo está diseñado para fotógrafos y artistas profesionales, semiprofesionales y prosumer que producen originales o reproducciones digitales mediante la tecnología de chorro de tinta.



Silver Rag brillo 300 gsm		
21.6x28	25 h.	#MUSR851125G.....29.95
33x48.3	25 h.	#MUSR131925G.....78.95
43x56	25 h.	#MUSR172225G.....107.95
61x91.5	25 h.	#MUSR243625G.....239.95
Bellas artes liso mate 250gsm		
21.6x28	25 h.	#MUFAL25.....19.95
28x43	25 h.	#MUFAB25.....41.95
33x48.3	25 h.	#MUFASB25.....53.95
43x56	25 h.	#MUFAC25.....71.95
61x91.5	25 h.	#MUF243625.....167.95
Bellas artes liso mate doble faz 250gsm		
21.6x28	25 h.	#MUFA2851125.....24.95
33x100	25 h.	#MUFA134025.....107.50
43x56	25 h.	#MUFA2172225.....88.50
33x48.3	25 h.	#MUFA2131925.....62.95

PORTFOLIO RAG 300gsm		
21.6x28	25 h.	#MUPR8525.....27.50
33x48.3	25 h.	#MUPR131925.....69.95
43x56	25 h.	#MUPR172225.....89.95
Bellas artes de archivo MAX mate 365gsm		
43x56	25 h.	#MUJAM172225.....95.95
Bellas artes de archivo MAX mate 250gsm		
21.6x28	25 h.	#MUFAM8525.....24.95
33x48.3	25 h.	#MUFAM131925.....59.95
43x55.9	25 h.	#MUJAM172225.....83.95
Museo II 250gsm		
21.6x28	25 h.	#MU2L25.....27.95
28x43	25 h.	#MU2B25.....49.95
33x48.3	25 h.	#MU2S25.....64.95
43x56	25 h.	#MU2C2.....87.50
Rag texturado 325gsm		
21.6x28	25 h.	#MUTRL25.....32.50
33x48.3	25 h.	#MUTRSB25.....74.95
43x56	25 h.	#MUTRC25.....102.95

Tarjetas y sobres de artista		
Baronial Square	100 u.	#MUACBS100.....59.95
Baronial Square	paq. 1000	#MUACBS1000.....308.95
Baronial Square	caja 24	#MUACBS24.....24.95
Baron sobres cuad.pq.	1000	#MUACBS1000.....194.95
Grande	caja 100	#MUACL100.....63.50
Grande	paq. 1000	#MUACL1000.....317.95
Grande	caja 24	#MUACL24.....26.50
Sobres gdes. #9	paq. 1000	#MUACLE91000.....209.95
Panoramic	caja 100	#MUACP100.....69.95
Panoramic	paq. 1000	#MUACP1000.....419.95
Panoramic	caja 24	#MUACP24.....27.50
Panoramic sobre #10p.	1000	#MUACPE1000.....209.95
Pequeño	caja 100	#MUACS100.....56.95
Pequeño	paq. 1000	#MUACS1000.....287.95
Pequeño	caja 24	#MUACS24.....24.50
Sobres peq. #6	paq. 1000	#MUACSE61000.....179.95

Papel para chorro de tinta en bobina		
Bellas artes de archivo MAX mate 250gsm		
43cmx15m	Bob.	#MUFAM1750.....107.95
61cmx15m	Bob.	#MUFAM2450.....131.94
91.4x15m	Bob.	#MUFAM3650.....197.95
1.1x15m	Bob.	#MUFAM4450.....227.95
Silver Rag brillo 300 gsm		
43cmx15m	Bob.	#MUSR1750.....107.95
61cmx15m	Bob.	#MUSR2450.....143.94
1.1x15m	Bob.	#MUSR4450.....251.95
PORTFOLIO RAG 300gsm		
43cmx15m	Bob.	#MUPR1750.....101.95
61cmx15m	Bob.	#MUPR2450.....137.95
91.4x15m	Bob.	#MUPR3650.....203.95
1.1x15m	Bob.	#MUPR4450.....239.95
Bellas artes 250gsm		
61cmx15m	Bob.	#MUF2450.....119.50
1.1x15m	Bob.	#MUF4450.....209.50
Maestro mate lienzo 400gsm		
43cmx12m	Bob.	#MUMM1740.....88.95
61cmx12m	Bob.	#MUMM2440.....124.95
91.5cmx12m	Bob.	#MUMM3640.....187.95
1.1x12m	Bob.	#MUCRG3640.....252.95
Lienzo brillo 435gsm		
43cmx12m	Bob.	#MUMG1740.....115.95
61cmx12m	Bob.	#MUMG2440.....159.94
1.1x12m	Bob.	#MUMG4440.....295.95

Rotatrim

Mastercut

Cuchillas rotativas profesionales

Estas cuchillas rotativas profesionales son aquellas con las que se comparan todas las demás. Más de 250,000 se usan en escuelas, oficinas, estudios y cuartos oscuros en todo el mundo, donde su sólida construcción se prueba rigurosamente día y noche. Con longitudes de corte desde 30.5cm a 1.4m, cada modelo presenta rieles guía mellizos únicos de acero cromado, deslizamiento silencioso y cabezal de corte y marcos de metal.

Estas lisas cuchillas profesionales están diseñadas para soportar aplicaciones de gran volumen y casi todo material flexible hasta 3mm de espesor. Cada Mastercut incluye una pantalla con una útil grilla de 10mm, indicadores tamaño 'A' y dos escalas adicionales métricas/imperiales.

- Cuchilla rotativa cóncava de acero de tungsteno autoafilable
- Deslizamiento silencioso y cabezal de corte y marcos de metal
- Fijador automático y transparente para agarre firme y vista clara de la línea de corte
- Corte materiales duros como cartón, placas litográficas, cartón pesado, cartón 1/16"
- Barrera deslizable de metal con traba para cortes precisos a repetición • Garantía total por 5 años



30.5cm Mastercut: 30.5cm long. de corte, 47cm long. total (B&H# ROM12).....	206.95
38cm Mastercut: 38cm long. de corte, 55cm long. total (B&H# ROM15).....	228.50
46cm Mastercut: 46cm long. de corte, 61cm long. total (B&H# ROM18).....	255.50
61cm Mastercut: 61cm long. de corte, 76cm long. total (B&H# ROM24).....	305.50
76cm Mastercut: 76cm long. de corte, 93cm long. total (B&H# ROM30).....	372.50
91.5cm Mastercut: 91.5cm long. de corte, 1m long. total (B&H# ROM36).....	424.50
1m Mastercut: 1m long. de corte, 1.2m long. total (B&H# ROM42).....	498.50
1.4m Mastercut: 1.4m long. de corte, 1.5m long. total (B&H# ROM54).....	585.50

Guillotinas rotativas monoriel

Las guillotinas rotativas monoriel profesionales de Rotatrim son máquinas de magnífica ingeniería con las que se comparan todas las demás. Más de 300,000 se usan en talleres, estudios, escuelas y oficinas en todo el mundo, donde su sólida construcción se prueba rigurosamente día y noche.

- Con longitudes de corte desde 30.5cm a 1.4m, cada modelo presenta rieles guía mellizos únicos de acero cromado, deslizamiento silencioso y cabezal de corte y marcos de metal.
- Diseñadas para soportar aplicaciones de gran volumen y corte limpio de casi todo material flexible hasta 3mm de espesor.
- Incluye una pantalla con una útil grilla de 10mm, indicadores tamaño 'A' y dos escalas adicionales métricas/imperiales.



33cm Monoriel: 33cm long. de corte, 48cm long. total (B&H #ROMR13).....	126.50
46cm Monoriel: 46cm long. de corte, 63.5cm long. total (B&H # ROMR18).....	156.00
66cm Monoriel: 66cm long. de corte, 81cm long. total (B&H # ROMR26).....	209.50
91.5cm Monoriel: 91.5cm long. de corte, 1.1m long. total (B&H # ROMR36).....	261.30
1.2m Monoriel: 1.2m long. de corte, 1.4m long. total (B&H # ROMR48).....	320.30

Rotatrim Cuchillas Technical (manuales) y Powertech (eléctricas)

Las cuchillas Technical/Powertech usan un cabezal de corte de rodillo triple que es único y autoajustable para cortar sin esfuerzo casi cualquier hoja flexible, incluso finas películas y láminas, hasta 4mm de espesor. Las máquinas Technical y Powertech son ideales para aplicaciones de muestra/exhibición, y están disponibles en rangos extendidos hasta 2.5m de longitud de corte. Los modelos Powertech incluyen un cabezal de corte impulsado eléctricamente por un cinturón reforzado de acero, vía un interruptor neumático operado a pie, dejando ambas manos libres para rápido reposicionamiento y salida. Cada máquina Powertech viene con un manual integral de operación y servicio.

- Riel guía cuadrado de 1 1/2" de acero inoxidable y construcción completamente de metal elimina la distorsión.
- Rueda de corte de acero autoafilable y contracuchilla.
- Fijador transparente combina con empuñadura de goma para agarre firme.
- Opción de corte doble al retirar placa CC.
- Las máquinas más largas (1550 hacia arriba) vienen con rodillos de extensión únicos que duplican efectivamente la profundidad de la placa base a 700mm, perfecto para pop-ups.



Powertech — Cuchillas eléctricas	
PT-650: 66cm (B&H# ROPC2600).....	3981.00
PT-950: 96.5cm (B&H# ROPC3800).....	4213.00
PT-1250: 1.3m (B&H# ROPC5000).....	4466.00
PT-1550: 1.5m (B&H# ROPC6100).....	4697.00
PT-1850: 1.8m (B&H# ROPC7300).....	4950.00
PT-2150: 2.1m (B&H# ROPC8500).....	4995.00
PT-2500: 2.5m (B&H# ROPC9900).....	6067.00
PT-2500: 2.5m (B&H# ROPC9900).....	6067.00
PT-2500: 2.5m (B&H# ROPC9900).....	6067.00

Guillotinas de rodillo Serie Personal

Livianas y portátiles, las guillotinas Personal de Dahle son convenientes y se pueden llevar "a todos lados". Equipadas con una cuchilla autoafilable cóncava que corta en cualquier dirección, presentan una abrazadera automática de papel para sujetar su trabajo de manera segura. La capacidad de corte de 7 hojas por vez es ideal para cortar papel y fotografías. Disponibles en longitudes de corte de 23cm, 30.5cm y 46cm. Popular entre fotógrafos, artesanos y profesionales de oficina.

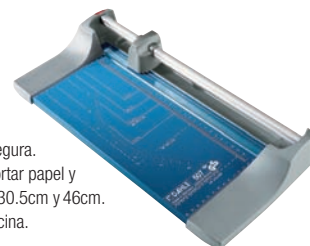

23cm Guillotina de rodillo Personal (B&H# DAT9).....	42.25
30.5cm Guillotina de rodillo Personal (B&H# DAT12.5).....	49.95
46cm Guillotina de rodillo Personal (B&H# DAT18).....	57.95

Guillotinas de rodillo Serie Professional

La Serie Professional de guillotinas de rodillo está diseñada para aplicaciones pesadas sin comprometer la precisión. Al igual que las guillotinas Personal, están equipadas con una cuchilla bidireccional autoafilable cóncava. Rango de capacidad de corte de 14 a 20 hojas, ideal para cortar papel, fotos e impresiones formato grande. Estas guillotinas pueden montarse en pared y los dos tamaños más grandes incluyen la opción de pie. Disponibles en longitudes de corte de 35.5cm, 51cm, 71cm, 94cm y 1.3m. Popular elección entre fotógrafos profesionales, talleres de impresión y agencias de diseño gráfico.

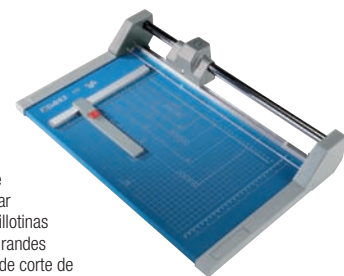

35.5cm Guillotina de rodillo Professional (B&H# DAT14).....	129.00
51cm Guillotina de rodillo Professional (B&H# DAT20).....	159.00
71cm Guillotina de rodillo Professional (B&H# DAT28).....	204.00
94cm Guillotina de rodillo Professional (B&H# DAT37).....	289.00
1.3m Guillotina de rodillo Professional (B&H# DAT51).....	334.00

Guillotinas de rodillo Serie Premium

Al igual que la Serie Professional, las guillotinas de rodillo Premium están diseñadas para aplicaciones pesadas. Si corta cartón o una sola hoja de papel, el rodillo guía de aluminio cuadrado de pared gruesa provee máxima fuerza con mínimo movimiento lateral del cabezal de corte, garantizando un corte sin rebabas. Pies disponibles para los dos modelos más grandes; las guillotinas también se pueden montar en mesa o pared. Disponibles en longitudes de corte de 35.5cm, 51cm, 66cm, 91.5cm y 1.3m. Popular elección entre fotógrafos profesionales, talleres de marcos y talleres de impresión.



35.5cm Guillotina de rodillo Premium (B&H# DAT14Q).....	179.00
51cm Guillotina de rodillo Premium (B&H# DAT20Q).....	244.00
66cm Guillotina de rodillo Premium (B&H# DAT26).....	309.00
91.5cm Guillotina de rodillo Premium (B&H# DAT36).....	424.00
1.3m Guillotina de rodillo Premium (B&H# DAT51Q).....	484.00

Technical — Cuchillas (manuales) rotativas

T-650: 66cm (B&H# ROT26).....	820.00	T-1850: 1.8m (B&H# ROT73).....	1664.00
T-950: 96.5cm (B&H# ROT38).....	888.00	T-2150: 2.1m (B&H# ROT85).....	1800.00
T-1250: 1.3m (B&H# ROT50).....	1116.00	T-2500: 2.5m (B&H # ROT99).....	2296.00
T-1550: 1.5m (B&H# ROT61).....	1327.00		



Equipo que tiene un gran impacto en la calidad y menor impacto en su presupuesto.



Equipo de 1 monoluz

Incluye:

- Monoluz 100 watts/seg
- Softbox 61x61cm
- Cable sinc
- Pie de luz
- Pie de luz neumático negro 2.4m Impact

#IMEX100AK \$139.95



VSD160 Monoluz digital

160 watts/seg

Incluye:

- Luz de relieve 100W
- Tubo de flash • Reflector grilla 18cm
- Cable sinc mini a PC

#IMVSD160 \$168.955



VSD300 Monoluz digital

300 watts/seg

Incluye:

- Paraguas translúcido blanco 1.1m
- Pie de luz neumático negro 3m
- Luz de relieve 100W • Tubo de flash
- Reflector grilla 16.5cm
- Cable sinc mini a PC

#IMVSD300 \$238.95



VS-LCD400 Monoluz digital

400 watts/seg

Incluye:

- Monoluz • Luz de relieve 100W
- Tubo de flash • Reflector grilla 16.5cm
- Cable sinc mini a PC

#IMVSLCD400 268.95



Equipo de 2 monoluces

Incluye:

- 2 monoluces VC-500LR
- 2 pies de luz
- 2 paraguas reflectantes blancos con fondo negro
- Softbox 61x91.4cm con anillo de montura
- Cable sinc mono a PC
- Estuche con ruedas

#IMVC500LR2K 764.95



Equipo de 3 monoluces

Incluye:

- 3 monoluces VC-500LR
- 3 pies de luces
- 3 paraguas reflectantes blancos
- Softbox 61x91.4cm con anillo de montura
- Cable sinc mono a PC
- Estuche con ruedas

#IMVC500LR3K 999.99



Esclava de radio CA de 16 canales

- Señal de radio hasta 46m
- Funciona con casi todos los sistemas de flash modernos
- Incluye: transmisor, receptor, batería, cable submini a PC, adaptador mini y teléfono

#IMACRSS16KQ \$89.95

Reflectores plegables

El contraste es un problema visual creado por fuentes de luz simple. Los reflectores, la solución de contraste favorita de los fotógrafos de modas, rellenan las sombras que arrojan las fuentes de luz brillante como el sol o un estroboscopio simple sin necesidad de agregar un segundo accesorio. El reflector ocupa el lugar de una segunda luz.

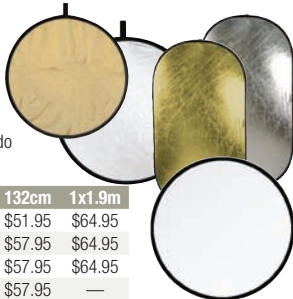

Estilo	30.5cm	56cm	81cm	107cm	132cm	1x1.9m
Transparente	\$9.95	\$14.95	\$24.95	\$31.95	\$51.95	\$64.95
Blanco/Plata	\$9.95	\$16.95	\$24.95	\$32.95	\$57.95	\$64.95
Oro suave/Blanco	\$9.95	\$16.95	\$24.95	\$32.95	\$57.95	\$64.95
Oro/Plata	\$9.95	\$16.95	\$24.95	\$32.95	\$57.95	—

Bolsas de arena

Se usan para asegurar las bases de los pies de luz y paredes de escenografía. Usan un diseño con correa y son ideales para cubrir las patas de los pies de luz (negro o naranja).



- 2.3kg #IMSB5* \$19.95
- 7kg #IMSB15* \$21.95
- 9kg #IMSB20* \$28.95
- 11.3kg #IMSB25* \$29.95
- 15.9kg #IMSB35* \$33.95

Paraguas tejido color plata

Los paraguas suavizan, amplían y disminuyen la salida de luz de cualquier fuente de luz de tungsteno o flash.



- Elegir la superficie de un paraguas es tan subjetivo como elegir pincel y pintura.
- 84cm #IMU33SB \$34.95
- 1.1m #IMU43SB \$34.95

Sistema de soporte de fondo

El sistema de soporte de fondo Impact de 3.7m brinda soporte para flujo continuo de papel hasta 3.4m de ancho y fondo de muselina de cualquier marca de 3.7m de ancho.



Incluye:

- 2 pies de 3.2m • Estuche de lona
- 4 secciones de barras cruzadas

#IMBGSS12 \$99.95

Fondos

El material de fondo se coloca en un marco de acero autoportante. Colóquelo contra una pared o cuélguelo de las correas de velcro. Se pliega en un círculo compacto para fácil transporte. Todos los fondos incluyen bolso con cremallera.



Estilo	1.5x2.1m Plegable	2.4x4.8m Plegable	3x3.7m Lámina muselina	3x7.3m Lámina muselina
Azul Chroma	#IMBGCCB57	#IMBGSCCB816	#IMBGB1012	#IMBGB1024
Verde Chroma	#IMBGCCG57	#IMBGSCCG816	#IMBGC1012	#IMBGC1024
Negro	#IMBGC857	#IMBGSCB816	#IMBGB1012	#IMBGB1024
Blanco	#IMBGCW57	#IMBGSCW816	#IMBGW1012	#IMBGW1024
Precio	\$57.95	\$99.95	\$52.95	\$114.95

Portafiltro universal

Accesorio ideal para lograr difusión, corrección de color o efectos de color especiales con cualquier luz. Puede portar filtros polarizadores o gobos.

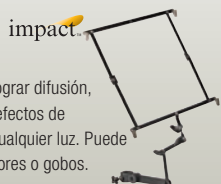

30.5x30.5cm #IMUFH \$39.95

Control de atenuación de luz

Es un control simple de usar con luces de tungsteno de 600 watts totales o menos.



#IMD600 \$24.95

Soporte de reflector telescópico

Sostiene un reflector o cabezal de luz pequeño a casi 1m del centro de su pie de luz.

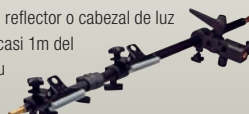

#IMLDHT \$39.95

Brazo de sostén 1m

Este brazo de sostén versátil se usa para sostener banderas, lienzos, gobos, marcos, fondos y tarjetas.



#IMKPC240 \$29.95

NOTA: A menos que se indique lo contrario, los accesorios para iluminación se proporcionan con tomacorrientes de EE.UU. y (si son parte del kit) con focos de voltaje de EE.UU. La operación apropiada en su país podría requerir un tomacorrientes o adaptador de tomacorrientes, así como un foco de voltaje adecuado. Si necesita más ayuda, llámenos, envíenos un correo electrónico o visite nuestro sitio en la red.



Equipo que tiene un gran impacto en la calidad y menor impacto en su presupuesto.



Reflector 12.7cm

250 watts máximo con reflector
 • Zócalo de cerámica con asa de madera y cable con interruptor en línea
 • Montura giratoria con base roscada 1/4"-20

#IMFL5.....\$24.95



Reflector 25cm

250 watts máximo con reflector
 • Zócalo de cerámica con asa de madera y cable con interruptor en línea
 • Montura giratoria con base roscada 1/4"-20

#IMFL10.....\$28.95



Reflector 30.5cm

500 watts máximo con reflector
 • Zócalo de cerámica con asa de madera y cable con interruptor en línea
 • Montura giratoria con base roscada 1/4"-20

#IMFL12.....\$31.95



VA902 Luz fría 3 lámparas

90 watts total
Incluye:
 • Lámparas fluorescentes
 • Reflector 4m
 • Difusor

#IMVA902.....\$119.95



VA903 Luz fría 5 lámparas

150 watts total
Incluye:
 • Atenuación de luz con interruptores
 • 5 lámparas fluorescentes 30W
 • Reflector 47cm • Difusor

#IMVA903.....\$139.95



VA903 Luz fría 5 lámparas

216 watts total
Incluye:
 • Atenuación de luz con interruptores
 • 9 lámparas fluorescentes 24 watts
 • Reflector 5.6m • Difusor

#IMVA905.....\$254.95



Qualite 300 Accesorio de tungsteno

Sólido cuerpo de policarbonato con interruptor incorporado y conveniente asa fría. Incluye visera de 4 hojas.

300 watts #IMQL300.....LLAME



PowerSync10 CC Sistema de esclava de radio

• Rango 60m • 10 canales
 • Vel. de sincronización 1/180 seg
 • Zapata caliente multipropósito
 • Gran compatibilidad

#IMPS10DC.....\$139.95

Accesorios Impact

Adaptador mini (3.5mm) a Elinchrom #IMAMFE.....48.95

Cable 30.5cm miniconector tel. a zapata caliente

hembra para Pocket Wizard #IMMHSF1PW.....29.95

Cable sinc #IMMMPM16.....12.95

Cable sinc #IMMMPCM1.....14.95

Equipo de pie C

Incluye:

- Pie C base tortuga con elevador 1m
- Brazo extensión 1m
- Cabezal 2.5'



#IMLSCT40MK.....\$119.95

Equipo para posar

Con banquillo y mesa para posar

Banquillo

- Ajustable 50-76cm
- Con base tubular de 5 patas

Mesa

- Base de 63.5cm de diámetro
- Ajustable 71cm a 1.2m
- Mesa 46 x 69cm



#IMPTSK.....\$152.95

Campanas de luz

La solución perfecta para fotografiar objetos pequeños de escritorio. Cada campana de luz incluye revestimiento blanco y negro o puede iluminarse desde abajo en una mesa de luz. Los fondos alternativos solo se limitan a su imaginación.

Pequeño 26.7x26.7x34.3cm #DLS-S \$37.95

Mediano 38x38x58.4cm #DLS-M.....\$59.95

Grande 46x46x70cm #DLS-L.....\$79.95

XL 61x61x91.4cm DLS-XL.....\$108.95



Pie de luz multipértiga y soporte

Un equipo extremadamente versátil, este pie de luz se convierte en un pie de pértiga con un simple toque de palanca. Los broches dobles en la pértiga se ubican de manera ideal para asegurar y dirigir reflectores plegables.

#IMLSRH.....\$79.95



Reflectores plegables 5 en 1

Los reflectores Impact 5 en 1 incluyen 5 superficies: blanco, plata, oro, plata-oro y translucido, en un estuche de protección de nylon.

56cm #IMR5122.....\$29.95

81cm #IMR5132.....\$44.95

107cm #IMR5142.....\$59.95

107x183cm #IMCRK4272.....\$94.95



Pies de luz

Todos los pies de luz Impact están fabricados de aluminio anodizado negro, liviano pero robusto, completamente no reflectantes. Los pies designados son neumáticos y permiten al usuario bajar los delicados cabezales fácilmente.

Tamaño	SKU #	Altura máx.	Alt. mín.	Precio
Luz posterior	#IMLSSS	85.1cm	9cm	\$24.95
2m	#IMLS6B	2m	81cm	\$19.95
2.4m CA negro	#IMLS8A	2.4m	69cm	\$34.95
2.9m HD CA negro	#IMLS9GHAB	2.9m	1.1m	\$38.95
3m CA negro	#IMLS10AB	3m	84cm	\$44.95
4m HD CA negro	#IMLS13HAB	4m	1.1m	\$69.95



Cabezal de empuñadura 2.5" impact

Los fotógrafos pueden usar esta empuñadura para sostener banderas, lienzos, tarjetas, marcos, fondos y pértigas.

#IMKCP200.....\$18.95



Superabrazadera con varilla estándar

La mejor de todas las empuñaduras. Posee una mordaza que se abre de 1/2" a 2 1/8" y tiene una capacidad de carga de 15kg.

#IMSCST.....\$19.95

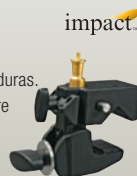

Bolso para equipo de iluminación

- Para 2 monoluces, reflectores, cables, paraguas y pies de luz.
- Dim. externas: 86.4x34.3x20.3cm

#IMLKB.....\$78.95



Bolso para equipo de iluminación #3

- Para 2 monoluces, reflectores, cables, paraguas y pies de luz.
- Dim. externas: 91.4x21.6x21.6cm

#IMLKB3.....\$44.95



NOTA: A menos que se indique lo contrario, los accesorios para iluminación se proporcionan con tomacorrientes de EE.UU. y (si son parte del kit) con focos de voltaje de EE.UU. La operación apropiada en su país podría requerir un tomacorrientes o adaptador de tomacorrientes, así como un foco de voltaje adecuado. Si necesita más ayuda, llámenos, envíenos un correo electrónico o visite nuestro sitio en la red.

LUCES FRESNEL**ALTMAN**

La serie de Fresnels de exterior y estudio Proline de Altman ofrece una combinación de estilo, durabilidad, rendimiento y eficiencia. Los modelos 600L y 1000L sirven como luz principal, posterior o refuerzo.

Incluye:

- Viseras de 4 u 8 hojas • Conjunto parasol cónico 3 en 1
- Lienzos • Marcos para filtros plegables

650L-SM 650 watts #AL650LS **\$318.95**

1000L-SM 1000 watts #AL1000LS **\$469.95**

**LUZ PROYECTADA Q-LITE****ALTMAN**

Este accesorio abierto es una luz proyectada/de relleno compacta, liviana y multipropósito, ideal para escenarios, estudios y exteriores, para uso en espacios angostos o pequeños donde se requiere una salida máxima de luz y expansión de haz.

Incluye:

- Q-Lite • Marco de color • Parasol cónico y soporte para marco de color • Cable de seguridad • Cable CA 91.4cm

#ALQL **\$168.95**

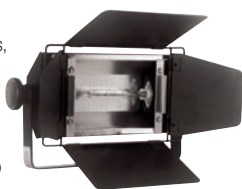
**LUCES FRESNEL****Fresnel 150W**

Fresnel pequeña con gran rendimiento y sólida construcción. Pesa la mitad de una Fresnel de 300W con lente 50mm. Posee rendimiento óptico superior y gabinete de aluminio extrudido.

#ARF150 **\$279.95**

Fresnel 300W

Reflector de aluminio de alta pureza especular esférico. Diseñado para obtener la mayor luz posible y dirigirla mediante la lente Fresnel de 80mm. El gabinete estriado otorga operación más fría.

#ARF300 **\$336.95**

Fresnel 650W

Lente estándar 10.9cm y reflector de aluminio de alta pureza. Ángulo del haz en posición spot 16°, 60° en posición flood.

#ARF650 **\$374.95**



Se muestra con viseras opcionales

**SOFT-LITE****ALTMAN**

Luz de relleno indirecta y liviana, brinda una luz muy suave, incluso lavada. Con un haz casi sin sombras, Soft-Lite iluminará de manera uniforme un área de 6.3 x 5.9m a una distancia de 3m, con una intensidad central de 35 footcandles.

Usa 2 lámparas halógenas de tungsteno de doble terminación hasta 1000 watts cada una para un máximo de 2000 watts

#ALSL **\$359.95**



No se incluyen lámparas

SOFT BANK IV**Equipo de 5 luces****Incluye:**

- 2 Fresnels 150 • Fresnel 300w • Fresnel 650w
- ArriLite 1000 • Supersoporte • 5 viseras
- Chimera Video Pro Bank-Small • Anillo de velocidad Chimera
- 5 lienzos simples completos • 5 lienzos dobles completos
- 4 marcos de filtro • 2 lámparas ESP • Lámpara FKW, FRK y DXW • Paquete de accesorios • 4 pies AS-2
- Estuche resistente

#ARSB4K **\$3,049.95**



Se incluyen lámparas

COMM PAC**Equipo de 4 luces****Incluye:**

- 2 Luces Fresnel 650LSM • 2 luces Fresnel 300LSM
- 4 conjuntos de visera de 4 hojas • 4 conjuntos de 4 lienzos
- Lámpara FKW 300w • 4 pies de luz de aluminio 2.7m
- Lámpara FRK 650w • Cable de extensión con 3 salidas
- Bolso de lienzo • Estuche con ruedas

#ALCPK **\$2,239.95**

ALTMAN

Se incluyen lámparas

**SOFT BANK D1****Equipo de 3 luces****Incluye:**

- Fresnel 150W • Fresnel 300W • Fresnel 650W • 3 viseras
- Chimera Video Pro XS • Anillo de velocidad • Soporte tijera para techo • 3 lienzos simples completos • 3 lienzos dobles completos • Lámpara ESP 150W • Lámpara FKW 300W
- Lámpara FRK 650W • 3 marcos de filtro • 3 pies AS-01
- Estuche compacto para 3 luces

#ARSD1K **\$1,964.95**

ARRI

Se incluyen lámparas

**SWING PAC****Equipo de 3 luces****Incluye:**

- Luz completa Fresnel 650 LSM • Luz completa Fresnel 300 LSM
- Soft-Lite Jr con marco de color y cable • Lámpara FKW
- Rejilla hexagonal para Soft-lite Jr. • 2 conjuntos de visera de 4 hojas • Lámpara FCM • 2 conjuntos de 4 lienzos • 3 pies de luz de aluminio de 2.7m • Lámpara FRK • Cable de extensión con 3 salidas • Estuche con ruedas

#ALSPK **\$1,644.95**

ALTMAN

Se incluyen lámparas

**SOFT BANK D2****Equipo de 3 luces****Incluye:**

- 2 Fresnels de tungsteno 300 watts plus • 3 lienzos simples completos • Fresnel de tungsteno 650 watts plus • 3 conjuntos de visera de 4 hojas • 3 pies de luz livianos 2.5m • 2 lámparas FKW • Lámpara FRK • 3 marcos de filtro • 3 lienzos dobles completos • Soporte tijera para techo • Anillo de velocidad
- Video-Pro softbox (XS) • Estuche para 3 luces

#ARSD2K **\$1,999.95**

ARRI

Se incluyen lámparas

**FOTO PAC****Equipo de 3 luces****Incluye:**

- 2 Luces completas Fresnel 650 LSM • Soft-Lite Jr Softlight con marco de color • Rejilla hexagonal para Soft-lite Jr.
- Lámpara 650w • 2 conjuntos de visera de 4 hojas
- Lámpara 1000w • Bolso de lienzo • 2 conjuntos de 4 lienzos • Cable de extensión con 3 salidas • 3 pies de luz de aluminio de 2.7m • Estuche con ruedas

#ALFPK **\$1,698.95**

ALTMAN

Se incluyen lámparas

**SOFT BANK I****Equipo de 4 luces****Incluye:**

- Fresnel 300w • 2 Fresnels 650w • ArriLite 1000
- Anillo de velocidad Chimera • Chimera Small Video Pro Bank
- 4 viseras • 3 marcos de filtro • 3 lienzos simples completos
- Paquete de accesorios • 4 pies AS-2 • 3 lienzos dobles completos • Lámpara FKW • 2 lámparas FRK
- Lámpara DXW • Estuche resistente

#ARSB1K **\$2,749.95**

ARRI

Se incluyen lámparas



SOFT BANK II

Equipo de 4 luces

Incluye:

- 3 Fresnels 650w • Arrillite 1000
 - Chimera Small Video Pro Bank • Anillo de velocidad Chimera
 - 4 viseras • 4 lienzos simples completos • 4 lienzos dobles completos • 4 pies AS-2 • 3 lámparas FRK 650w • Lámpara DXW 1000w • 3 marcos de filtro • Paquete de accesorios
 - Estuche resistente
- #ARSB2K.....\$2,794.95



FRESNEL DE TUNGSTENO

Equipo de 4 luces

Incluye:

- 2 Fresnels de tungsteno de 300 watts plus
 - 2 Fresnels de tungsteno de 650 watts plus
 - 1 conjunto de visera de 4 hojas • 4 marcos de filtro
 - 2 lámparas FKW • 4 lienzos simples completos • 4 lienzos dobles completos • 2 lámparas FRK • 4 pies livianos AS-2 2.6m • Paquete de accesorios • Estuche resistente
- #ARF300650K.....\$2,469.95



ARRISOFT

Softlights de perfil estrecho

ArriSoft 1000 y 2000 son las softlights más brillantes, controlables y pequeñas disponibles. Los reflectores patentados intercambiables permiten el uso de reflectores de color blanco suave, gran salida de aluminio o cálido especial, fresco u oro. El perfil estrecho hace que ArriSoft 1000 y 2000 sean ideales para producción de estudio y exteriores exigentes.

- 1000 watts #ARAS1K.....\$404.95
- 2000 watts #ARAS2K.....\$473.95



MAGIS 300/500/650W

Luz Fresnel de tungsteno

- Lámparas de 650, 500 y 300 watts
- Las ranuras de ventilación mantienen la unidad fresca para mayor duración de la lámpara
- Paredes dobles de láminas de acero inoxidable pulido, atornilladas para fácil mantenimiento y reparación

- Colgante #DEM650H.....\$412.95
- De pie #DEM650S.....\$382.95



COSMOBEAM

Luz proyectada de enfoque

- Diseño tradicional abierto con construcción sólida
- Protector de cable integrado, visera y soporte de accesorios
- Enfoque flood-to-spot montura 5/8"
- Múltiples opciones de lámpara hasta vataje calculado

- Con Cosmobeam 1k #DECB1K.....\$254.95
- Con Cosmobeam 2k #DECB2K.....\$403.50



Accesorio fluorescente de lujo de 4 tubos

- Atenuable
- Analogico
- Colgante
- Control manual



#DED455AH.....\$1,058.95

Wyeth 1K Softlight de tungsteno

Soporte con conector Edison



#DEW1KS.....\$438.95

DLH-4 150 WATTS SPOTLIGHT

Con fuente de energía de atenuación DT24-1

- Cabezal de luz DLH4 cuarta generación
- Incorpora la premiada combinación de lente no esférica y zoom (requiere lámpara).
- Ángulo de enfoque: 48° - 4.5°, intensidad de enfoque: 1:20
- Fuente de energía DT24-1: atenuación continua (120v)
- También disponible en 230v

DEDLH4DT241U.....\$754.95



EQUIPO SPOTLIGHT

Con accesorio de proyección

- Cabezal de luz DLHM4300U con regulador incluido
- Accesorio de proyección DP1
- Visera, portafiltro, cuchillas de obturador, soporte gobo, lámparas, estuche blando
- 150 watts total

#DESM24PU.....\$1,283.95



150 SPOTLIGHT

- 150 watts independientes, funciona con transferencia/control de atenuación electrónico incluido. Usa lámparas de 12V para fuente de alimentación 20-50 watts CA
- Razón "flood-to-spot" 20:1 con expansión de haz 4.5°-40°, 3000°K

- #DEDLHM4300U.....\$679.50
- Accesorio de proy. y lente 85mm f/2.8 #DEDP1.....\$394.50
- Razón #DEICI.....\$125.95
- Lámpara 150w 24v #DEDL150.....\$9.95
- Visera 8 hojas #DEBD8DLH4.....\$53.95



PEPPER

Fresnel 100W/200W/300W

- Construcción de aluminio fundido
- Perilla de enfoque fría
- Enfoque de rosca sin fin integrado térmicamente
- Línea completa de accesorios (lienzos, viseras, etc.)

- 100w Luz Fresnel #LTP100.....\$178.95
- 200w Luz Fresnel #LTP200.....\$208.95
- 300w Luz Fresnel #LTP300.....\$229.95



PLATINUM

Pepper Pak Equipo de 4 luces

Incluye:

- Fresnel Pepper 300w • Fresnel Pepper 100w
- Softlight Pepper 400 • Fresnel Pepper 420w
- Conjunto de visera • Marco de gel • 4 pies medianos
- Lámparas • Bolso de lienzo • Atacables • Mesa esférica
- Guantes de cuero • Adaptador de conector
- Estuche moldeado con ruedas

#LTPPP.....\$1,898.95



PAQUETE BLUE PEPPER

Equipo de 3 luces de tungsteno

- 2 luces Pepper 100W • Luz Pepper 300W • Mesa esférica
- 2 viseras 100 de 4 hojas • Visera 300/420 de 4 hojas
- 2 conjuntos de 4 lienzos 100 • Conjunto de 4 lienzos 300/420
- Bolso de lienzo Pepper • 3 pies medianos Pepper • 2 lámparas Pepper 200W • Lámpara Pepper 300W • Par de guantes de cuero • 3 adaptadores 3 clavijas • Estuche con ruedas

#LTPPBL.....\$1,498.95



EQUIPOS PHOTOFLOOD

500 watts, equipo de 2 luces

- Incluye:** • 2 zócalos de porcelana con interruptor en línea
• 2 luces ECA • 2 reflectores de luz proyectada 25cm
• 2 pies de luz negra 2m

#IMFL5006K.....\$74.95

1000 watts, equipo de 2 luces

- Incluye:** • 2 zócalos de porcelana con interruptor en línea
• Lámparas ECT • 2 reflectores de luz proyectada 30.5cm
• 2 pies de luz negra 2m

#IMFL10006K.....\$94.95

750 watts, equipo de 3 luces

- Incluye:** • 3 zócalos de porcelana con interruptor en línea
• 2 reflectores de luz proyectada 25cm • Reflector de luz proyectada 12.7cm • 2 lámparas ECA • 3 pies de luz negra 2m

#IMFL7506K.....\$99.95

1500 watts, equipo de 3 luces

- Incluye:** • 3 zócalos de porcelana con interruptor en línea
• 3 lámparas ECT • 3 reflectores de luz proyectada 30.5cm
• 3 pies de luz negra 2m

#IMFL15006K.....\$114.95

**PRO LIGHT**

Luz proyectada de enfoque

- Se usa como luz principal de nivel bajo o luz de adorno, de relleno o retroiluminación • Enfoque flood-to-spot
- Luz pareja exclusiva con calidad de sombra tipo Fresnel
- Vataje máximo - 250w a 120v, multitensión CA/CC (120, 240, 12, 30v)
- Amplia gama de controles fáciles de conectar

#LOPLQ.....\$114.95

**RIFA-LITES**

Unidad liviana orientada a exterior. Presenta una lámpara halógena independiente centrada dentro de un gabinete plegable, resistente a altas temperaturas, de tela plateada. El difusor de resistencia al calor brinda iluminación suficiente con sombras suaves.

250 watts (LC-44) #LORL250.....\$294.95

500 watts (LC-55) #LORL500.....\$434.95

750 watts (LC-66) #LORL750.....\$507.95

1000 watts (LC-88) #LORL1000.....\$589.95

**1250W MINIPÉRTIGA**

Equipo de 3 luces

Incluye:

- 3 zócalos de porcelana con interruptor en línea
- 2 reflectores de luz proyectada 30.5cm • Reflector de luz proyectada 12.7cm • Brazo minipértiga • 3 pies de luz neumáticos negros • 2 paraguas translúcidos Impact de 1.1m
- 2 lámparas ECT • 2 soportes para paraguas
- Lámpara ECA • Bolso para equipo de luz 2

#IMFL1250MBK.....\$204.95

**CABEZAL FLUORESCENTE RIFA-EX**

Cabezal de 3 lámparas fluorescentes

- Cabezal push-turn para luces de softbox Rifa-EX
- Cada zócalo: solo fluorescente 24-30 watts
- Para todas las cajas Rifa-EX: softbox 88, 66, 55 o 44
- Se cambia fácilmente: los módulos disponibles se conectan con un rápido movimiento de muñeca

Fluorescente luz de día para RIFA #LOFLOX3.....\$107.50

Fluorescente/incandescente para RIFA #LOFLOX1 \$52.50

**EQUIPO DE PARAGUAS**

Equipo de 1 luz 500W

Incluye:

- Zócalo de porcelana con interruptor en línea
- Equipo de paraguas con reflector de luz proyectada 30.5cm
- Paraguas translúcido 1.1m • Soporte para paraguas
- Pie de luz negra 2m
- Lámpara ECT

#IMU1LK.....\$64.95

**TOTA-LIGHT**

Compacta, sólida y versátil, se puede usar con su paraguas o marco de gel y difusor como luz principal suave, de relleno o posterior. Con sus reflectores ajustables puede ser una luz de fondo suave y pareja, o señalar hacia el techo para aumentar el nivel de luz ambiente (base) de una habitación. También se usa para trabajos de copias fotográficas.

- Luz pareja, suave y amplia
- Usa lámparas 300, 500, 650, 750 watts • 120 o 240v
- Puertas de reflector ajustables para variar la intensidad

#LOTL.....\$119.95

**STELLAR X-1000**

Softbox doble de dos luces de tungsteno

Incluye:

- Luz abierta de tungsteno Stellar X-1000
- 2 Pro-Range softbox - 61x61cm • 2 pies neumáticos
- 2 anillos adaptadores para Paterson Stellar, cabezales Bowens • 2 lámparas de 1000W
- Bolso todo en uno de dos cabezales (negro)

#NINT193.....\$669.95

**OMNI-LIGHT**

El amplio rango de enfoque de Omni-light la transforma en una luz principal flexible o posterior. Agregue difusor o paraguas para fuente de relleno suave. Cambie el cable y la lámpara y se transforma en una luz de mano a baterías. Disponible con una variedad de accesorios, de construcción duradera para vida más larga. Acompañante perfecto de Tota Light.

- Vataje máximo: 500w a 120v
- Multitensión CA/CC (120, 240/12v, 30v)

#L00L.....\$142.95

**BASICALLY 3**

Equipo de 3 luces

Incluye:

- 2 Tota-lights • 2 lámparas EMD 750w
- Omni-light • Lámpara FTK 500w • 3 pies Omni
- Visera Omni • Lienzo completo • Marco Tota
- 2 paraguas Tota, plata, 69cm • Geles surtidos
- Tota/Omni Lampak • Estuche Tota/Omni

#L0T0973Z.....\$99.95

**V-LIGHT**

Luz proyectada 500w

- El diseño lineal produce una luz extremadamente amplia, suave y de ángulo amplio • Control de fácil acceso
- Interruptor de encendido/apagado en la parte trasera del accesorio • Compacto para fácil almacenamiento
- Cierra completamente • Peso: 680g

#LOVL.....\$123.50

Lámpara GDA 500 watts 120v #GBGDA.....\$18.95



GO ALL PRO

Equipo de 3 luces

Incluye:

- 3 Pro-lights • Paraguas Tota blanco • 3 monopies
- 3 viseras de 4 vías Pro-light • 2 marcos de gel iP
- Geles surtidos iP • Paraguas Tota - Plata • Difusor oscilante
- Lienzo completo oscilante • Abrazadera Tota • Medio lienzo oscilante
- Cristal transparente • 3 lámparas 250W
- Vipod con enlace • VIP Lampak • Estuche GO-85

#LOP193UZ.....\$899.00



Se incluyen lámparas

TOTA/OMNI LIGHT

Equipo de 2 luces

Incluye:

- Luz proyectada de enfoque Omni-Light 500W
- Luz de tungsteno Tota-Light 750W
- 2 paraguas Tota blancos 69cm
- 2 pies neumáticos negros Impact
- Visera de 4 hojas para Omni Light
- Bolso para equipo de luz Impact #3

#LOTOLK.....\$398.95



Se incluyen lámparas

DV PRO 44

Equipo de 5 luces

Incluye:

- 2 Pro-Light • Tota-Flag • Tota-flector • Marcos de gel
- 2 luces V-Light • 2 Flexi-Shafts • Vidrio de seguridad
- Luz de softbox Rifa-Lite EX44 • 2 lienzos con soporte
- 2 conjuntos de visera de 4 hojas • Pie de luz Uni-TO 2.4m
- Paraguas Tota blanco 69cm • 4 pies de luz 2.4m
- 3 lámparas GCA • 2 lámparas FVL • Litebag LB-35 grande

#LODVP94LB.....\$1,439.95



Se incluyen lámparas

LUZ DE RETRATO

Equipo de 3 luces

Incluye:

- Tota-Light • Omni-Light • Pro-Light • Lámpara FTK
- Lámpara GCA • Conjunto de visera de 4 hojas para Pro, i-Light • 3 pies neumáticos negros Impact
- Brazo de pértiga mini Impact • Paraguas convertible Impact 1.1m • Lámpara EMD • Bolso equipo de luz Impact

#LOPK.....\$584.95



Se incluyen lámparas

DP SUPER REMOTE

Equipo de 4 luces

Incluye:

- 2 luces proyectadas de enfoque DP
- Tota Light • Rifa-Lite 88 • Paraguas
- Lienzos • Reflectores • Geles • Marcos de gel
- Viseras • Banderola • Abrazadera • Pies de luz
- Flexi-Shafts • Lámparas • Estuche

#LOD296Z.....\$2,079.95



Se incluyen lámparas

OMNI-LIGHT

Equipo de 2 luces

Incluye:

- 2 luces proyectadas de enfoque Omni-Light 500W
- 2 pies neumáticos negros Impact
- 2 paraguas Tota blancos 68.5cm • 2 viseras de 4 hojas
- Bolso para equipo de luz Impact #3

#LOOLK.....\$499.95

Equipo sin estuche #LOOLKQ.....\$469.95



Se incluyen lámparas

DV CREATOR 44

Equipo de 4 luces

Incluye:

- 2 Pro-Lights • 2 V-Lights
- Paraguas • Rifa-Lite 44
- Viseras • Geles
- Marco de gel • Lámparas
- Pies de luz • Estuche TO-84

#LODV902AZ.....\$1,289.95



Se incluyen lámparas

DV PRO-LIGHT

Equipo de 2 luces

Incluye:

- 2 luces proyectadas de enfoque Pro-Light
- 2 difusores de cristal con soporte • 2 conjuntos de visera de 2 hojas • 2 pies neumáticos negros Impact
- 2 lámparas GCA • Bolso para equipo de luz Impact #3

#LODVPLK.....\$387.95

Equipo sin estuche #LODVPLKQ.....\$359.95



Se incluyen lámparas

TOTA LIGHT

Equipo de 2 luces

Incluye:

- 2 Tota-Lights
- 2 paraguas Tota blancos
- 2 pies de luz 3m
- Bolso para equipo de luz Impact #3

#LOTLK.....\$358.95

Equipo sin estuche #LOTLKQ.....\$312.95



Se incluyen lámparas

LUZ PARA ENTREVISTAS

Equipo de 3 luces

Incluye:

- 2 luces proyectadas de enfoque Omni-Light 500W
- Luz de tungsteno Tota-Light 750W • 2 lámparas FTK
- Lámpara EMD • 2 viseras de 4 hojas para Omni Light
- 2 paraguas Tota blancos de 69cm • Bolso equipo de luz Impact #3 • 3 pies neumáticos negros Impact

#LOOTK.....\$658.95



Se incluyen lámparas

PRO LIGHT

Equipo de 2 luces

Incluye:

- 2 luces proyectadas de enfoque Pro-Light
- 2 conjuntos de visera de 4 hojas
- 2 paraguas Tota blancos 69cm
- 2 pies neumáticos negros Impact
- Bolso para equipo de luz Impact #3

#LOPLK.....\$408.95

Equipo sin estuche #LOPLKQ.....\$368.95



Se incluyen lámparas

DP PAK

Equipo de 1 luz

- Vataje de lámparas: 1000, 750, 500 a 120v, 1000, 650 y 500 a 220 y 240v • Reflector de cambio rápido super-spot para gran alcance en todas las tensiones
- Alcance de enfoque - 8:1 con reflector #1 y lámpara FEL

Incluye: • Luz proyectada de enfoque DP • Conjunto de visera de 4 hojas • Lámpara FEL

• Pie de luz DT-33 KS Jr 2.3m

#LODPLK.....\$317.95



Se incluyen lámparas

NOTA: A menos que se indique lo contrario, los accesorios para iluminación se proporcionan con tomacorrientes de EE.UU. y (si son parte del kit) con focos de voltaje de EE.UU. La operación apropiada en su país podría requerir un tomacorrientes o adaptador de tomacorrientes, así como un foco de voltaje adecuado. Si necesita más ayuda, llámenos, envíenos un correo electrónico o visite nuestro sitio en la red.

M311000/31500

Equipos de 3 luces

Incluye:

- 3 cabezales de energía variable con luz de cuarzo continua de 3200 • 3 softbox 61 x 91.4cm • 3 pies de luz
- 3 cables de potencia CA 3m • Estuche
- Fondo de papel libre de 1.3m x 11m

Con luces de 500 watts #SAM311000J \$494.95

Con luces de 1000 watts #SAM31500J \$439.95

GRATISPapel de fondo
Savage 1.3m x 11m
#50 Blanco**SAVAGE****MOLEQUARTZ 1000W**

Luz Fresnel de tungsteno Baby Solar Spot

La luz Molequartz 1000W Baby Solar Spot 6" presenta construcción de canal circular, mayor flujo de aire y temperatura de sello más baja. Puerta de apertura frontal. Perilla de enfoque frontal y posterior para enfoques desde spot hasta proyección amplia con campo suave y parejo. Montura de spot focal simple. Usa lámparas 1000W EGT, 750W EGR y 500W EGN (no se incluyen).

#M06B \$603.95

Mole-Richardson**BETWEENIE SOLARSPOT**

Luz Fresnel de tungsteno

Presenta una construcción de canal circular nueva, mayor flujo de aire y temperatura de sello más baja. Puerta de apertura frontal. Perilla de enfoque frontal y posterior para enfoques desde spot hasta proyección amplia con campo suave y parejo. Montura de spot focal simple. Usa lámparas 300w FWK (no incluidas). Para uso como luz principal, posterior o de refuerzo.

#MOB \$422.50

Mole-Richardson**OCTODOME**

Equipo softbox - pequeño

Incluye:

- Luz de tungsteno Starlite QL
- Octodome NXT softbox - pequeño - 91cm
- Octoconector para Starlite
- Lámpara 500 watts/120 voltios; base mogul para StarliteQL
- Lámpara 1000W/120V para accesorio base mogul
- Pie de luz negra de peso mediano

#PHODN3K \$378.95

PHOTOFLEX**MINI-MOLE SOLARSPOT**

Luz Fresnel de tungsteno

Esta Fresnel tungsteno-halógena Solarspot pequeña, sólida, de enfoque de 250 watts es un clásico. Conocida como una "Inkie", se puede usar en estudios de cine y televisión, y en fotografía fija.

- Perfecta para luz posterior, principal o de refuerzo
- La parte superior del accesorio se abre y se pliega

#MOMM \$288.95

Mole-Richardson**STARLITE QL SILVERDOME**

Equipos de 1 luz

Incluyen:

- Luz de tungsteno Starlite QL
- Conector Octo • SilverDome softbox
- Lámpara de 500 watts • Pie de luz

Pequeño SilverDome 41x56cm #PHLSLDSK \$319.95

Mediano SilverDome 61x81cm #PHLSLDMK \$364.95

Grande SilverDome 91.4cmx1.2m #PHLSLDLK \$469.95

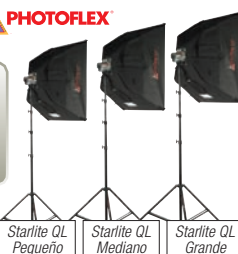
GRATIS CD
"Lighting Lessons" con la compra de cualquier equipo Starlite (Valor \$29.95)**PHOTOFLEX****STARLITE II**

Equipos de 2 luces

Incluyen:

- 2 luces Starlite QL
- 2 conectores Octo
- 2 softbox medianos SilverDome
- 2 pies de luz negra pesados 3.4m
- 4 lámparas de 1000 watts

#PHSLSDM2K \$699.95

B&H PHOTOFLEX**GRATIS CD**

"Lighting Lessons" con la compra de cualquier equipo Starlite (Valor \$29.95)

**LUCES FLUORESCENTES**

Constellation 3 con estuche

- Zócalos de base mogul • 450 watts fluorescente total máximo, 3000 watts tungsteno total máximo (no se incluyen lámparas)

Incluye: Accesorio Constellation3, montura de metal y estuche rígido

#PHC3 \$272.95

StarLite CoolStar 150

Lámpara fluorescente #PHL150SL \$124.95

PHOTOFLEX**TWEENIE II SOLARSPOT**

Luz Fresnel de tungsteno

Se usa en fotografía, películas y televisión como luz principal, posterior o de refuerzo. Construida con construcción de canal circular para operación más fría. Apertura frontal para fácil acceso a la lámpara. Posee perilla de enfoque frontal y posterior para operación suave y pareja "spot-to-flood". Usa tres lámparas: 650W FRK, 500W FRG o 300W FWK. Pantalla de seguridad incluida.

#MOT2 \$478.95

Mole-Richardson**Baby Softlite**

Luz de tungsteno de 750 watts

Provee luz suave, difusa, casi sin sombras con un campo suave. Se usa para relleno suave en fotografía fija, comercial y de cine.

- Se puede montar en videocámara o en cámara de cine
- La luz llega indirecta y sin obstáculos desde superficies difusas a través de una apertura de 20.3x20.3cm • Usa una lámpara 750W EMD y puede usar lámparas hasta 300 watts.

#M0BSL \$423.95

Mole-Richardson**Mighty-Mole**

Luz proyectada de enfoque 2000 watts

Accesorio de cuarzo compacto, enfocable, de tungsteno-halógeno provee gran intensidad en paquete pequeño. Para uso en noticieros y comerciales de TV, y para uso en cine.

- Usa una lámpara FEY de 2000 watts disponible por separado.

#MOMMQ \$513.95

Mole-Richardson**STARLITE QL SILVERDOME**

Equipos de 1 luz

Incluyen:

- Luz de tungsteno Starlite QL
- Conector Octo • SilverDome softbox
- Lámpara de 500 watts • Pie de luz

Pequeño SilverDome 41x56cm #PHLSLDSK \$319.95

Mediano SilverDome 61x81cm #PHLSLDMK \$364.95

Grande SilverDome 91.4cmx1.2m #PHLSLDLK \$469.95

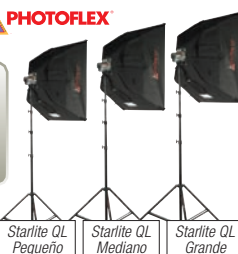
GRATIS CD
"Lighting Lessons" con la compra de cualquier equipo Starlite (Valor \$29.95)**PHOTOFLEX****Scott Kelby**

Equipo de estudio Spiderlite TD5 con lámparas

- 440 watts fluorescentes totales
- 2 accesorios atenuables Spiderlite TD5
- 10 lámparas fluorescentes • Softbox plata 91.4cm x 1.2m
- Softbox plata 61 x 81cm
- Fondo doble faz muselina plegable 1.5 x 2m

• Pies de luz resistentes 3m y 4m

#WESKSK2 \$1,384.95

B&H westcott

K42U TOOLBOX

Equipo de 2 luces

Una de las luces cuarzo-halógena más accesibles y populares de Smith Victor, la 765 UM es adecuada para uso extendido.

Incluye:

- 2 Luces 765-UM 600 watts • 2 paraguas blancos pequeños de 84cm • 2 lámparas DYH • 2 pies de luz de aluminio Raven 2.3m • Estuche "Toolbox" • Guía "Imaging with Light"

#SMK42UA..... **\$359.95**

SV

**EQUIPOS FRESNEL HMI ALTMAN****Incluye:**

- Dispositivo HMI Fresnel • Marco para filtro con bisagras
- Combo grifo 5/8-1 1/8" • Contrapeso
- Conjunto de visera de 4 hojas
- Cable cabezal a contrapeso de 8m
- Envoltura para cable larga • Malla delantera

575w Contrapeso magnético #AL575SEMK..... **\$2,668.50**1200w Contrapeso electrónico #AL1200SEEK... **\$5,064.95****SL300 SOFTLIGHT**

Equipo de 3 luces de 1800w

Incluye:

- 3 softlights de 600 watts
- 3 pies de luz de aluminio Raven RS8 2.4m
- 3 lámparas cuarzo-halógenas DYH 600W
- Carro de luz con ruedas
- Guía "Imaging with Light"

#SM300K..... **\$499.95**

SV

**COMPACTA 1200W**

Equipo Fresnel

Incluye:

- Fresnel 1200w HMI compacta
- Cable cabezal a contrapeso 15m
- Contrapeso electrónico con DMX
- Conjunto de visera de 4 hojas
- Marco filtro

#ARCH1.2KEK..... **\$6,679.95**

ARRI®

**K63 C**

Equipo de 3 luces

Con una capacidad de haz de 80°, obtendrá cobertura lumínica suave y brillante para el estudio o el escenario. Ideal para video.

Incluye:

- 3 luces Q60-SGL • 3 lámparas DYS 600 watts
- Carro de luz con ruedas • 3 pies de luz de aluminio RS8 2.4m • Guía "Imaging with Light"

#SMK63C..... **\$399.95**

SV

**ARRISUN 40/25 HMI PAR****Incluye:**

- Arrisun 40/25 2.5/4KW HMI PAR
- Cable cabezal a contrapeso
- Conjunto de 5 lentes
- Estuche
- Conjunto de visera de 4 hojas
- Contrapeso electrónico con DMX

#ARAS4025PEK..... **\$15,153.95**

ARRI®

**CUARZO 1200W**

Equipo de 2 luces

Incluye:

- 2 Luces de tungsteno Impact 600 watts
- Open Face con lámpara DYH • 2 pies de luz negros
- 2 soportes de paraguas
- 2 paraguas convertibles 1.1m
- Bolso para equipo de luz #3

#IMQ1200K..... **\$279.95**

impact®

**ARRISUN 12 PLUS HMI**

Equipo exclusivo B&H

Incluye:

- Arrisun 12 plus 1200 watts HMI PAR
- Contrapeso electrónico con DMX - 575-1200W
- Cable cabezal a contrapeso
- Conjunto de lentes y estuche
- Conjunto de visera de 4 hojas para estudio Arri 2K

#ARAS12PEK..... **\$8,274.95**

ARRI®

**BRAND MODEL**

Equipo de estudio Scott Kelby

Dispositivo Westcott Spiderlite para lámparas (3200° K) de tungsteno 500 o 1000 watts. Construcción de metal.

Incluye:

- 2 dispositivos Spiderlite con cables de alimentación CA de 4.5m • Estuche • 2 soportes inclinables • 2 softbox con interior plata 61x81cm • 2 lámparas base Mogul 1000 watts
- 2 pies de luz de 3m

#WESKSK..... **\$1,098.85**

B&H westcott®

**JOKER BUG 200W HMI**

Equipo de 1 luz Par

Incluye:

- Luz Joker Bug 200W HMI
- Fuente de alimentación Joker 200W (90-265V CA)
- Beamer para Joker-Bug 200W
- Visera de 4 hojas para Joker 200
- Estuche Evolution Lite-Pac

#K5JB200ECK..... **\$1,990.00**

K5600®

**SPIDERLITE TD5**

Equipo de 1 luz

El dispositivo Spiderlite TD5 acepta lámparas de tungsteno (3200° K) o fluorescentes (5000° K). Tres controles separados permiten ejecutar múltiples combinaciones de lámparas sin cambio de color.

Incluye:

- Dispositivo Spiderlite TD5 • Softbox, interior plata, 61x81cm
- Soporte inclinable • Pie de luz negro pesado

#WESTD5MK..... **\$551.10**

westcott®

**DIGIMOLE 400W HMI**

Equipo Open Face Pro de 1 luz

- Cabezal DigiMole 400W
- Contrapeso 400W CA • Empuñadura
- Conjunto de visera de 4 vías • Estuche moldeado
- Softbox Chimera 41x56cm, anillo adaptador
- 3 lienzos (1 completo simple, 2 completos dobles)
- Bolso de lienzo • Lámpara 400W HMI

#MODM400ACP..... **\$3,842.95**

Mole-Richardson®



Iluminación fluorescente

0800-222-0045 Argentina 001-866-806-9068 México

DIVA LITE 400

Equipo de 1 luz

Diseño galardonado ideal para trabajo en locación y captura de video digital. Diva-Lite sobresale como softkey y fuente de relleno para fotógrafos andariegos.

Incluye:

- Diva-Lite 400 con viseras y marco de gel
- Montura Baby • Rejilla hexagonal de flozier • Difusor de flozier • Estuche para lámpara de repuesto • Estuche rígido #KIDL400K..... **\$1,039.95**



BARFLY 100

Sistema fluorescente

- Control de lámpara individual
- Alta salida remota, lastres selectos sin parpadeo, accesorios de aleación sólida, marcos de gel, rejillas de enfoque y placas de montaje removibles.
- Usa 1 lámpara 3200k o 5500k True Match Quad
- Tamaño 5 x 14 x 38cm • Peso 1.4kg

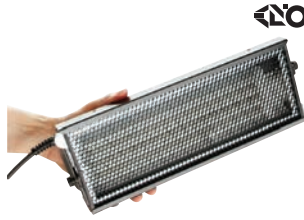
#KIBF100 **\$582.95**

KIT FOTO-FLO 400

El accesorio Foto-Flo 400 es delgado, liviano y versátil que funciona como softkey para fotografía de moda y producción de video digital.

Incluye:

- Sistema Foto-Flo 400 con visera incorporada, lastre y cable 8m • Placa montaje Baby
- Rejilla • Estuche • Estuche para 6 lámparas

#KIF400K **\$1,122.95**

SISTEMA 4 BANK

Los accesorios Image Series son fríos y la vida útil de la lámpara supera de las luces calientes de tungsteno tradicionales. Perfil delgado; excelente para montaje en techos bajos o rincones apretados.

Incluye:

- Accesorio 1.2m 4 Bank • Contrapeso 4 Bank
- Cable de extensión 8m para accesorio 4 Bank
- Placa de montaje giratoria con clavija 3/8"

#K144BSK **\$1,098.95**

SISTEMA MINI FLO 30.5CM

Equipo de 2 luces

Incluye:

- Lastre Mini-Flo • 2 accesorios Mini-Flo
- 2 cables de extensión Mini-Flo 3.7m
- 2 cables de alimentación • Brazo flexible enrollado 2m
- Adaptador clip tipo cocodrilo 3.7m • 2 placas de montaje para brazo flexible • Adaptador CC para automóvil 2m
- Estuche de viaje Mini-Flo

#KIMFSK12 **\$957.95**

GAFFER SELECT

Equipo de 2 luces

4Bank es similar a una softlight de 1,000 watts pero con 1/10 de la potencia. La temperatura de color no cambia cuando cambian los niveles de luz.

Suficientemente livianos para pegarlo a la pared.

Incluye:

- 2 accesorios 4 Bank • 2 placas de montaje • 2 lastres
- 2 cables de extensión 8m • Estuche de envío gaffer

#KIGSK2U **\$2,599.95**

ACCESORIOS ATENUABLES FLUO-TEC

Lowel Fluo-Tec presenta una línea de modernos equipos fluorescentes libres de parpadeo para estudios profesionales y videoconferencia. Los accesorios producen menos calor, lo que significa menos aire acondicionado, facturas de electricidad menores y mayor vida útil de la lámpara.

Fluo-Tec 450 Para 4 lámparas #LOFT450D..... **\$1,198.95****Fluo-Tec 650** Para 6 lámparas #LOFT650D..... **\$1,595.95****Fluo-Tec 850** Para 8 lámparas #LOFT850D..... **\$1,979.95**

E-STUDIO

Luces fluorescentes

El sistema e-studio es ideal para salas de videoconferencia, departamentos audiovisuales, estudios de TV escolar, estudios de acceso público de TV por cable o web casting.

Lámparas 55W no atenuables (se venden por separado).

e-Studio 2 Para 2 lámparas #LOES2SH..... **\$596.95****e-Studio 4** Para 4 lámparas #LOES4SH..... **\$679.95****e-Studio 6** Para 6 lámparas #LOES6SH..... **\$939.95**

KITS CASELITE DAYLIGHT

¡El estuche es la luz!

Incluye:

- Lámpara Caselite • Estuche de almacenamiento con tapa
- Estuche con broches a presión • Intensificadores de visera
- Pie Uni Senior • Cable de alimentación 4.8m
- Lámparas de 55 watts • Placa de montaje
- 8 jawz de gel • Soporte inclinado

Caselite 2 2 lámparas #LOCL2DLK..... **\$864.95****Caselite 4** 4 lámparas #LOCL4DLK..... **\$1,154.95**

VA905 LUZ FRÍA

Kit cabezal fluorescente 9 lámparas

- 270 watts (30 watts/lámpara x9)
- 13,500 Lumens de luz • Reflector pulido 47cm
- Interruptores en panel trasero varían salida en un rango de 3 f/stop
- Incluye accesorio, nueve lámparas fluorescentes luz de día CF30EL y 1 pie de luz de aluminio negro

#IMVA905 **\$254.95**

PANELES DE LUZ

LITE PANEL

La luz proyectada LED 30.5 x 30.5cm Litepanels es versátil, liviana y compacta.

Esta matriz bajo perfil de LED provee luz silenciosa, sin calor y sin parpadeo.

Reflector LED 5600K #L1X1DLS..... **\$1,694.95****Luz proyectada LED 5600K** #L1X1DLF..... **\$1,694.95****Reflector bifoco LED 5600K** #L1X1BFSF..... **\$2,545.00**

VA903 LUZ FRÍA

Kit 2 accesorios

- 300W total
- Atenuación de luz con interruptores
- 10 lámparas fluorescentes 30W
- Variación de salida de luz en un rango de 3 f-stop al seleccionar 1 a 5 lámparas
- Pies de luz neumáticos

#IMVA9032LK..... **\$349.95**

BATERÍA 1000W/S

Con esclava de radio Pocket Wizard incorporada

- Diseño compacto: 14.7 x 17.3 x 17.3cm, 3.1kg
- Reciclado rápido: 1.5 seg a potencia completa
- Duración de flash 1/600 a potencia completa, 1/4200 a potencia mínima • Señal acústica emite un "bip" cuando la unidad recicla por completo



Batería #DYMP1000 \$1,299.00
SH2000 Cabezal de estudio 2000w/s #DYSH2000 \$594.95

FUENTES DE ALIMENTACIÓN

MP500 Fuente de alimentación 500 watts/seg

- Potencia en paquete pequeño: 14.7 x 17.3 x 16.3cm (2.6kg)
- Tiempo de reciclado: 1.5 seg • Duración de flash: 1/1000
- Rango de 5 f-stop • 3 salidas de cabezal • Esclavas ópticas



MP500 con esclava de radio incorporada #DYMP500. \$963.60
RP500 #DYRP500 \$649.95

RP1000 Fuente de alimentación 1000 watts/seg

- Duración de flash 1/600 seg (carga total)
- Distribución: asimétrica • Tiempo de reciclado 1.5 seg
- 4 salidas de cabezal • Esclava opcional
- 14.7 x 17.3 x 17.3cm (3kg)



#DYRP1000..... \$974.95

AP2000 Fuente de alimentación 2000 watts/seg

- Duración de flash 1/700 seg (carga total) • Distribución: asimétrica • Tiempo de reciclado 1.9 seg • 3 salidas de cabezal • Esclava opcional • Tamaño 18 x 23.5 x 21cm
- Peso 5.9kg



AP2000 #DYAP2000 \$1,469.95
SP2000 con esclava de radio incorporada #DYSP2000 \$1,934.95

CABEZALES DE FLASH

1050 Mini cabezal de flash

- 1000 watts/seg • Enfriamiento por convección

#DYRH1050 \$243.50



MH2050 Cabezal de flash para locación compacto

- 2000 watts/seg • Enfriamiento por ventilador
- Cable desmontable 5.5m

#DYM2050 \$499.95

MK10-1222

Kit 2 cabezas 1000 w/s

La batería 1000W/S puede disparar con cable sinc o inalámbrico con el receptor de esclava de radio Pocket Wizard incorporado.

Incluye:

- Batería 1000 w/s con esclava de radio • Cable sinc: 3 hojas 4.6m
- 2 cabezas MH2050 (2000 w/s) enfriado por ventilador • Estuche
- 2 paraguas compactos 1m • 2 pies de luz compactos negros 2m

#DYMK101222 \$2,399.95

SK20-12100 Kit 3 cabezas 2000 w/s

#DYSK2012100 \$3,499.95



ROADMAX

Kit de 3 cabezas

- 1000 watts/seg total • Dos cabezas MH2050 MÁS un cabezal libre. Brillante cuarzo halógena 250W para fácil posicionamiento y enfoque. • Batería compacta (14.7 x 17.3 x 17.1cm, peso 2.7kg) MP1000 con receptor de esclava de radio Pocket Wizard incorporado. • Recicla en 1.4 seg a potencia completa
- Los reflectores están incorporados; cada cabezal se puede dotar de reflectores opcionales, viseras y soportes de reflectores grilla.

#DYMK1012FE1 \$2,297.95



RK10-1222 ROAD SERIES

Kit 2 cabezas 1000 watts/seg

Kit dos cabezas 1000 watts/seg. La batería puede disparar dos cabezas adicionales para sumar al realismo de cualquier sujeto. Enfriamiento por convección; reflector empotrado con cobertura de 140°. Se pueden agregar otros reflectores. Incluye todos los cables necesarios, pies de luz, paraguas y estuche de nylon cordura liviano para almacenamiento o transporte.

#DYRK101222 \$1,899.00
MK5122 Kit 2 cabezas 500 w/s #DYMK51222 \$2,098.95



BATERÍAS Y CABEZALES

D12 Batería 1200 w/s

- Funciona con todos los cabezas Serie 900 Comm
- Cada cabezal tiene su propio interruptor encendido/apagado
- Indicación de flash listo • Modelo esclava de radio presenta esclava Pocket Wizard incorporada

#NOD12 \$1,444.50
con esclava de radio #NOD12R \$1,646.95

D24 Batería 2400 w/s

- Funciona con todos los cabezas Serie 900 Comm
- Cada cabezal tiene su propio interruptor encendido/apagado
- Indicación de flash listo • Modelo esclava de radio presenta esclava Pocket Wizard incorporada

#NOD24 \$1,893.95
con esclava de radio #NOD24R \$2,096.50

LH2400 Cabezal 2400 w/s

Presenta gabinete de resina de alto impacto que no se marca ni se raya e interruptor de encendido/apagado para lámpara de relieve. Enfriamiento por ventilador.

#NOLH2400 \$317.50
con soplador #NOLH2400B \$394.95

IL2500 Cabezal de estudio 2500 w/s

Compacto, altamente eficiente y con corte termostático en caso de falla de ventilador.

#NOIL2500 \$396.95



ACUTE 2 1200

Kit de batería ProValue

Las baterías Profoto ofrecen duración de flash corta para detener la acción y tiempos de reciclado rápidos para cualquier tipo de aplicación. Diseño resistente, capacidad doble tensión, consistencia de salida de luz y temperatura color, y compatibilidad con la línea completa de herramientas de modelado de luz de Profoto.

Incluye:

- Fuente de alimentación Acute2 1200 w/s
- 2 cabezas flash Acute 2 D4 • Cable sinc tel. a PC de 4.8m

#PRA21200VPK \$3,300.00

Profoto



ACUTE 2 2400

Kit de batería ProValue

Las baterías Profoto ofrecen duración de flash corta para detener la acción y tiempos de reciclado rápidos para cualquier tipo de aplicación. Diseño resistente, capacidad doble tensión, consistencia de salida de luz y temperatura color, y compatibilidad con la línea completa de herramientas de modelado de luz de Profoto.

Incluye:

- Fuente de alimentación Acute2 2400 w/s • Cable sinc tel. a PC 4.8m
- 2 cabezas flash Acute 2 D4

#PRA22400VP \$4,055.00

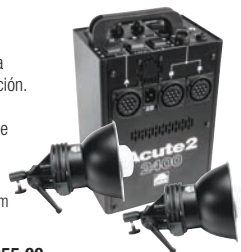

D1000

Kit Compact Pro de tres cabezas

Incluye:

- D1000 - Batería 1000 watts/seg
- 2 cabezas de 3 vías 2140C
- Cabezal de flash estándar 2100C
- Cable sinc recto 4.6m - Casero a PC macho
- 2 paraguas blancos 1.1m
- 3 pies de luz medianos 5010T - 3m • Estuche blando

#NOD10003SK \$1,374.95



2403CX BLACK LINE

Equipo de 3 cabezales CC

Incluye:

- Batería 2403CX 2400 w/s con cable CA
 - Cable sinc de teléfono a PC de 4.6m • Softbox 91.4x122cm
 - 2 cabezales de flash 202VF7 con reflectores 18cm • Cabezal de flash 202VF11 con reflector 29.2cm • Luces de relieve 250 w
 - Cables de alimentación de 6m • Tubos de flash • Cubiertas de tubos de plástico • Pie de luz 3.4m • 2 pies de luz 2.7m
- #SP2403CXUV3K..... **\$3,069.95**

**LÍNEA BROWN DM802B**

Equipo de 3 luces

Incluye:

- D802B Batería 800 w/s • Cabezal de flash MW3RCC
 - 2 cabezales de flash M11CC con reflector 18cm • Luz de relieve • Tubo de flash con corrección UV • Cable sinc 4.6m
 - Parasol cónico 7.6cm • Paraguas Photek softlight de 1.2m
 - Pie de luz negro de 1.1m • Paraguas Photoflex plata de 1.1m
 - Visera • 2 pies de luz de 2.6m • Estuche blando de 4 secciones
- #SPDM802BUV3K..... **\$1348.95**

**LÍNEA BROWN D1204**

Fuente de alimentación 1200 w/s

- Tiempo de reciclado: 4.1 seg con carga total
- Distribución simétrica/asimétrica
- Tensión de sinc 45 microamperios
- Variabilidad de flash total, 1/2, 1/4 Interruptor de potencia
- Salidas de cabezal: 4

#SPD1204..... **\$644.95****Cabezal de luz M11** 1200w/s máx. #SPM11UV7. **\$238.95****LÍNEA BROWN DM1604**

Equipo de 3 luces

Incluye:

- Batería D1604LV • 2 cabezales de flash M11CC • Tubos de flash
 - Luces de relieve • Reflectores de 18cm • 1 cabezal de flash MW3RUV • Tubo de flash con corrección UV • Luz de relieve 60W
 - Cable de alimentación de 6m • 1 paraguas plata de 1.2m
 - 1 paraguas blanco de 1.2m • Parasol cónico de 9cm
 - Cable sinc de 6m • 2 pies de luz de 2.6m • 1 pie de luz de 1m
 - Cable de alimentación CA • Estuche blando de 4 secciones
- #SPDM1604UV3K..... **\$1,564.95**

**1005 Fuente de alimentación**

- Se puede regular de 1000 w/s a 44 w/s (22 w/s con dos cabezales) en 1/4 f-stop • Cuatro salidas protegidas por arco en tres canales de potencia • Control de potencia variable en aumentos de 1/4-stop para efectos sutiles • Esclava óptica incorporada: se dispara automáticamente con otros estrobos
- Conexión de disparo baja tensión es segura para cámaras digitales

#SP1005..... **\$844.95****202VFC** 2400 WS cabezal de flash #SP202VFUV7 **\$389.95****D4**

Batería 2400 watts/seg

- Precisión digital y versatilidad con control analógico
- Reciclado: 2.2 seg (carga total) • Control con computadora
- Duración de flash: 1/600 seg (potencia máxima)
- Multitensión autoseleccionada: 90-240 V/50-60 Hz (requiere lámpara de tensión adecuada) • 4 salidas discretas de flash con control individual en 1/10 pasos con lectura LED individual

#PRD42400R..... **\$7,398.00****PRO 7B-2**

Paquete con batería y cargador

- Profoto Pro-7B2 es el estándar para estudios rentados y profesionales por igual
- Alcance de 8 f-stop en incrementos de pausa de 1/2 o 1/10 • Multitensión
- Reciclado rápido: 0.04 - 1.8 seg • Esclava de radio integrada
- Duración de flash: 1/2200 - 1/7400s • Luz de relieve hasta 250w
- Incluye: Cable sinc, cargador multitensión, batería en cassette

#PRP7B21200..... **\$6,436.00****Cabezal luz Pro 7b** 1200 w/s Pro-7b, 7b2 #PRP7B..... **\$994.00****Flash anular Pro 7** 2400 w/s Pro-7b, 7b2 #PRP7R..... **\$1,541.00****Profoto****ACUTE B 600R**

Equipo de flash, generador a batería y receptor

Incluye:

- Equipo de flash con generador a batería AcuteB 600R con receptor
- Cabezal de luz AcuteB 600 watts/seg • Cable sinc
- Cargador multitensión • Batería con cassette

#PRAB600R..... **\$2,475.00****Cabezal de luz Acute B** 600 w/s #PRABLH..... **\$765.00****Batería para Acute B** 12v con cassette #PRBCABQ..... **\$251.00****Profoto****PORTY PREMIUM PLUS**

Luz estroboscópica y esclava de radio

Incluye:

- Batería Porty Premium plus 1200 w/s con receptor de esclava de radio integrado • Transmisor de esclava de radio
- Reflector paraguas • Cabezal de flash Pro Mini 1200P
- Cable sinc • Cable de cabezal desmontable • Correa para hombro • 2 baterías de plomo 12V recargables con compartimiento • Cargador • Pie de luz de aluminio
- Estuche blando

#HEPPPK..... **\$3,559.95****HENSEL**

performing light



GRATIS Ultra III softbox
Hensel 20.3x66cm
(Valor \$120)

RANGER RX

Equipo de batería portátil

Incluye:

- Cabezal de flash Ranger Free Lite S • Cargador rápido
- 2 baterías Ranger velocidad asimétrica 1100 w/s RX
- Cable sinc de 4.8m • Compartimiento para batería y batería para Ranger • Correa para hombro para batería Ranger
- Equipo paraguas-softbox Varistar de 1m • Estuche rígido Ranger

#ELRRXASS..... **\$2,344.95****eInchrom****KIT DE ENSAMBLE BATERÍA PORTÁTIL**

Una de las fuentes de energía para flash 400 w/s en el mercado actual de la fotografía de bodas/exteriores. Su gabinete de aluminio es resistente y compacto. Otorga un número de guía de 163 con carga total, el 400B también puede bajarse a 50 w/s.

Incluye:

- LH52K-R UV cabezal de flash con esclava de radio, reflector de 12.7cm, paquete de baterías 400B, batería, cargador, correa

#N0400BRK..... **\$1,383.50****norman****Profoto****INVERSOR DE POTENCIA 1100 W/S**

Con cargador de batería y multitensión

Proporciona una fuente de alimentación 110 v CA confiable para equipos de iluminación en exteriores. Proporciona potencia a baterías 1000 w/s (o menor) Dyna-Lite o de otro fabricante.

- Acepta baterías adicionales intercambiables
- Tiempo de recarga: 2 hs a 80%, 10 hs a 100%
- Máxima potencia: 1100 watts, con inversor de onda pura

#DYXP1100..... **\$1,234.95****dyna-lite**

BW-4805USD Gemini

Equipo de 2 monoluces Travel Pak

Incluye:

- 2 monoluces Gemini R500 w/s CA/CC
- 2 reflectores paraguas plata, 2 paraguas plata y blanco 91.4cm • 2 pies de luz compactos negros (3m)
- Bolso de lujo con ruedas (BW1066B)
- Cable sinc teléfono PC a macho 1/4" (4m)

#B0G500R2LK.....\$1,289.95

BOWENS**BW-4805USD Gemini**

Equipo de 3 monoluces

Incluye:

- 3 monoluces Gemini R500 w/s CA/CC con tubo de flash, luz de relieve, reflector gran angular, cable sinc y cable de alimentación CA • 3 pies de luz Bowens
- Softbox Bowens 61x81cm con anillo de montura
- 2 paraguas plata/blanco Bowens de 91.4cm
- Estuche con ruedas • Bolso para pie de luz

#B0G500R3LK.....\$1,997.50

BOWENS**D-LITE4**

Equipo de 2 monoluces (90-260VCA)

Incluye:

- 2 monoluces D-Lite4 - 400 watts/seg (110-220VCA)
- 2 pies de luz básicos 367B - 2.7m
- Softbox 53.3x53.3cm • Softbox 64.8x64.8cm
- 2 cables sinc mini (3.5mm) a PC • Estuche
- Estuche liviano • DVD educativo

#ELDL4K.....\$849.00

elinchrom**FLASH STELLAR X 600**

Equipo de softbox-paraguas y 2 monoluces

Incluye:

- 2 Stellar X monoluz - 600 watts/seg
- 2 softbox Pro-Range - 1x1m
- 2 anillos adaptadores para Paterson Stellar, cabezales Bowens • 2 pies neumáticos • Cable sinc para flash Interfit
- Bolso INT435 con ruedas todo en uno (negro)

#ININT441.....\$846.50

INTERFIT**EQUIPO MONOLUZ VC500LR**

Equipo de 3 luces

Incluye:

- 3 monoluces VC-500LR, cada una con reflector, tubo de luz, luz de relieve, cable sinc + alimentación
- 3 pies de luz con pernos desmontables • 3 paraguas
- Softbox 61x91.4cm con anillo de montura
- Estuche con ruedas

#IMVC500LR3K.....\$999.99

impact.**VC-500**

Equipo de 2 monoluces

Incluye:

- 2 monoluces VC-500, cada una con reflector, tubo de luz, luz de relieve, cable de alimentación • Cable sinc mono a PC
- 2 pies de luz con pernos desmontables • Estuche con ruedas
- 2 paraguas reflectantes blancos con fondo negro
- Softbox con anillo de montaje 61x91.4cm

#IMVC500LR2K.....\$764.95

impact.**INTEGRA PRO PLUS**

Equipo de 3 monoluces tamaño súper

Incluye:

- 3 monoluces Integra Pro Plus 500 • Equipo reflector 5 en 1
- 3 receptores de esclava de radio de 4 canales • 3 pies de luz
- 3 receptores de radio de 4 canales • Transmisor de esclava de radio • Softbox Ultra III 46x66cm con anillo adaptador
- Lámparas de relieve • Grilla de 30 grados • Reflector grilla de 18cm • 2 paraguas de 91.4cm • 2 reflectores paraguas
- 3 pies de luz • Softbag Deluxe V • Guía de iluminación Hensel

#HEIPSSK.....\$2,389.95

HENSEL**COMBO ESTILO DIGITAL 600RX**

Equipo de 2 monoluces con EL Skyport

Total 1200 watts/seg

Incluye:

- 2 monoluces estilo digital 600RX 600 watts/seg
- Sistema de esclava de radio dedicada EL-Skyport RX (transmisores, 2 receptores dedicados RX, cable sinc y batería)

#ELCRX1200K.....\$1,649.95

elinchrom**VSD300 RETRATO**

Equipo de retroiluminación de 3 monoluces

Incluye:

- 2 monoluces VSD300 Digital 300 w/s
- 1 monoluz EX-100: 100 watts/seg • Softbox cuadrado de 61cm • 2 paraguas transparentes blancos de 1.1m • Bolso
- 2 pies de luz CA negros de 3m • Esclava de radio

#IMVSD3003PBK.....\$634.95

Equipo sin estuche ni esclava #IMVSD3003PBK ..\$574.95**impact.****VS-LCD PORTRAIT**

Equipo de pértiga de 3 monoluces

Incluye:

- 2 monoluces VS-LCD400 Digital - 400 watts/seg
- Equipo de 1 monoluz - 100 watts/seg total
- Pie de luz multipértiga/sopORTE de reflector - 4m
- 2 pies de luz neumáticos de 4 secciones, negro - 3m
- Conjunto de esclava de radio de 16 canales • Bolso liviano
- 2 paraguas blancos transparentes (1.1m)

#IMVSLCD4003L.....\$849.95

impact.**VSD160**

Equipo de 2 monoluces

Incluye:

- 2 monoluces VSD160 Digital - 160 watts/seg
- Tubo de flash • Luz de relieve 100W • Reflector grilla 18cm
- 2 paraguas blancos transparentes (1.1m)
- 2 pies de luz neumáticos de 4 secciones, negro - 3m
- Cable sinc mini a PC • Bolso liviano

#IMVSD1602LK.....\$328.95

Equipo sin estuche #IMVSD1602LKQ.....\$274.95**impact.****ELINCHROM BXRI 500/500 TO-GO**

Equipo de 2 monoluces

Incluye:

- 1000 w/s total • 2 monoluces 500 w/s
- Transmisor de esclava de radio Skyport
- 2 softbox 66 x 66cm Portalite
- Pies de luz 2.7m, estuche
- Cable sinc, estuche monoluz

#ELBXRI5002LK.....\$1,449.95

elinchrom

ML400 MONOLUZ

- Potencia: 400 watts/seg
- Duración de flash 1/1200 seg con carga total
- Vataje de luz de relieve 150w (ESR), 250w máximo (ESS)
- Tiempo de reciclado: 1.5 seg con carga total
- Peso 2.27kg

#NOML400.....\$483.50

ML400R Con esclava integrada #NOML400R.....\$692.50 **norman****ML600 MONOLUZ**

- Potencia: 600 watts/seg
- Duración de flash 1/1200 seg con carga total
- Vataje de luz de relieve 250w (ESS)
- Variabilidad del flash total a -5 stops, aumentos 1/10 stop
- Peso 2.7kg

#NOML600.....\$576.50

ML600R Con esclava integrada #NOML600R.....\$789.95 **norman****ESTILO DIGITAL 600RX**

Monoluz 600 watts/seg

Incluye:

- 600 watts/seg, reciclado 1.5 seg, lámpara de relieve 150 watts
- Duración de flash 1/2050 seg
- Control remoto opcional, enfriamiento por ventilador
- Interfaz de computadora • Peso 2.6 kg
- Incluye cable sinc y fusibles de repuesto

#ELDS600RX.....\$978.00

 **elinchrom****D1 AIR**

Equipo de estudio de 2 monoluzes 500 W/S

- 2 monoluzes D1 500 Air • Remoto Profoto Air
- 2 lámparas de relieve • 2 tubos de flash revestidos
- 2 adaptadores de pie • 2 tapas de transporte
- 2 cables de alimentación • 2 paraguas 86cm (interior blanco)
- 2 pies de luz D1
- Estuche blando D1

#PRD1A5002LK.....\$2,679.95

Profoto**EXCALIBUR 3200**

Equipo de 2 monoluzes

Incluye:

- 2 monoluzes Excalibur320 w/s con tubos de flash, reflectores, luces de relieve, tapas protectoras, cables de alimentación CA y cables sinc • 2 pies neumáticos
- 2 paraguas blancos Impact de 1.1m • Bolso Impact liviano

#SPE3200KZ.....\$554.95

Monoluz 32000 320 w/s #SPE3200J.....\$239.95**EXCALIBUR 6400**

Equipo de 2 monoluzes

Incluye:

- 2 monoluzes Excalibur 640 w/s con tubos de flash, reflectores, luces de relieve, tapas protectoras, cables de alimentación CA y cables sinc • 2 pies neumáticos
- 2 paraguas blancos Impact de 1.1m • Bolso Impact liviano

#SPE6400KQ.....\$734.95

Monoluz 6400 640 w/s #SPE6400J.....\$349.95**EXCALIBUR 3200**

Equipo CA/CC

Incluye:

- Monoluz Excalibur 3200 CA/CC 320 w/s con tubo de flash, luz de relieve, cable de alimentación CA, cable de alimentación CC estilo turbo, cable sinc, reflector y tapa protectora
- Batería con cargador • Pie de luz neumático

#SPACDC3200K.....\$394.50

**EXCALIBUR 1600**

Equipo CA/CC

Incluye:

- Monoluz Excalibur 1600 CA/CC 160 w/s con tubo de flash, luz de relieve (60W), cable de alimentación CA, cable de alimentación CC, cable sinc, reflector y tapa protectora • Batería para sistemas SP CA/CC
- Pie neumático

#SPACDC1600K.....\$334.95

**VSD160**

Monoluz digital

- Potencia: 160 w/s
- Tiempo de reciclado: 2 seg con carga total
- Variabilidad del flash total a 1/8 de potencia, aumentos 1/10 stop • Vataje de la luz de relieve 100 • Lectura digital
- Tubo de flash (FT300), luz de relieve 100W
- Reflector grilla 18cm • Cable sinc mini a PC

#IMVSD160.....\$158.95

**VSD300**

Equipo de 2 monoluzes softbox

- 2 monoluzes VSD300 Digital - 300 watts/seg
- Luces de relieve 100W • Tubos de flash
- Cables sinc mini a PC
- Reflectores 16cm
- 2 Softbox - 61x81cm
- 2 pies de luz neumáticos de 4 secciones, negro - 3m

#IMVSD3002SK.....\$509.95

**STUDIOMAX III PRO**

Equipo CA/CC de 2 Luces

Incluye:

- 2 monoluzes de color constante StudioMax III 320 watts/seg
- Tubo de flash con corrección UV C4-12C para FL200C, FL300C • Lámparas ESR • 2 paraguas blancos de 1.1m
- Cables de alimentación CA • Cable sinc PC a Mini - 4.8m
- Reflectores de alta ganancia 19cm
- 2 pies neumáticos negros • Bolso liviano

#PHSM2P640K.....\$549.95

**STARFLASH GEMINI**

2 equipos monoluzes medianos

Incluyen:

- 2 monoluzes StarFlash 650 w/s
- 2 Softbox LiteDome Q39, blancos, medianos
- Conector estroboscópico para StarFlash
- 2 cubiertas para lámparas • Cable sinc monoconector a PC
- 2 pies de luz • Bolso

#PHSLSDM2K.....\$1198.95



STUDIOMAX III

Equipo de 2 luces 640 watts

Incluye:

- 2 monoluces StudioMax III 320 watts/seg con esclava de radio • Cable sinc PC a mini de 3m
- 2 paraguas blancos color plata suave de 1m con cubierta negra desmontable • 2 pies neumáticos resistentes de 2.4m
- Estuche blando para 2 powerlights/pies
- 2 baterías para Studiomas

#PHSM3640BSK.....\$1,129.95



AKC800K MASTER STUDIO

Equipo de 3 monoluces

Incluye:

- 2 monoluces de color constante StudioMax III 320 watts/seg
- Monoluz StudioMax III 160 watts/seg (120VCA)
- 2 paraguas blancos de satén - 1.1m • 2 pies neumáticos - 2.4m • Pie de retroiluminación resistente de 91cm
- Reflector satén delgado • Cable sinc PC a mini - 3m
- Estuche blando para 2 powerlights/pies

#PHS3960RPPSK.....\$854.95



POWERLIGHT 1250

Monoluz UV

- 500 w/s (365, en pies a 100 ISO)
- Reciclado: máximo 1.5 seg • Tubo UV
- Duración de flash: 1/1300 seg a potencia completa
- Vataje de luz de relieve 250w (ESS)
- Tensión 105-125V CA, 60hz, 15A
- Enfriamiento por ventilación, descarga automática

#PH1250UV.....\$514.95

1250DR Acepta remoto digital #PH1250DRUV.....\$588.95



POWERLIGHT 2500DR

Monoluz UV

- 1000 w/s (515, en pies a 100 ISO)
- Reciclado: máximo 3 seg • Tubo UV
- Duración de flash: 1/1300 seg a potencia completa
- Vataje de luz de relieve 250w (ESS)
- Tensión 105-125V CA, 60hz, 15A
- Enfriamiento por ventilación, descarga automática, lectura digital

#PH2500DRUV.....\$767.95



PARASOL CÓNICO DE ENFOQUE

Con lente 123mm para cabezales flash Photogenic

- Se adapta a cualquier cabezal de flash Photogenic
- Enfoca como un proyector de diapositivas
- Acepta y guarda patrones Rosco tamaño "B" 86mm
- Lentes 66 y 106mm opcionales para mayor alcance del haz

#PHFS123.....\$173.95

2 Conj. lente para parasol cónico de enfoque PL7FS (106mm, 66mm) #PHLSFSPL.....\$74.95



PL125K STUDIO

Equipo de 3 monoluces (120VCA)

Incluye:

- 2 monoluces UV powerlight 1250 500 watts/seg (120VCA)
- 2 monoluces de color constante StudioMax III 320 watts/seg
- 2 pies neumáticos negros • Pie de retroiluminación resistente de 91cm • 2 paraguas 81cm "Eclipse" blancos, cubierta negra
- Reflector satén delgado • Estuche blando

#PH1250320K.....\$1,534.95



FORCE 10

Monoluz con reflector de 28cm

- 10000 w/s (540, en pies a 100 ISO)
- Reciclado: máximo 1.5 seg • Tubo UV
- Duración de flash: 1/850 seg a potencia completa
- Vataje de luz de relieve 250w (ESS)
- Tensión 120V CA, 60hz, 15A
- Enfriamiento por ventilación, descarga automática

#SPF1011.....\$804.95



D1 AIR

Equipo de estudio 2 monoluces 1000 W/S

Incluye:

- 2 monoluces D1 1000 Air • Remoto Profoto Air
- 2 lámparas de relieve • 2 tubos de flash revestidos
- 2 adaptadores de pie • 2 tapas de transporte
- 2 cables de alimentación
- 2 paraguas blancos 86cm (interior blanco)
- 2 pies de luz D1 • Estuche blando D1

#PRD1A10002LK.....\$3719.00



ESPRIT 750 DIGITAL PRO

Monoluz multitensión 750 watts/seg

- Intercambio de circuito multicapacitor 250-500-750 w/s
- Reciclado: máx. 1.9 seg/110V, 1.4 seg/120V, 0.8 seg/230V
- Duración de flash: (t 0.5) 1/3250 a 250 w/s, 1/2240 a 500 w/s, 1/1700 a 750 w/s • Enfriamiento por ventilación, descarga automática

#BOED750.....\$1,257.50

Equipo reflector completo con conjunto visera de 4 hojas y parasol cónico #BORK.....\$148.95



SOFTBOXES

Incluye anillo rápido con giro

- El interior plata y la construcción delgada de los softbox Bowens ofrece un alto grado de eficiencia mientras que un difusor transparente asegura una distribución pareja de la luz. • El Softbox acepta todos los adaptadores de láminas y puede usarse con los sistemas de flash más populares.

61x61cm #BOSB6060USD.....\$124.95

61x81cm #BOSB6080USD.....\$134.95

1mx81cm #BOSB10080USD.....\$159.95

BOWENS



1x1m #BOSB100100S.....\$176.95

1.4mx41cm #BOSS140USD.....\$176.95

1.4x1m #BOSB140100S.....\$204.50

MODULAR INFINITY

Equipos de pared Cyclorama

Pro Cyc garantiza la durabilidad y precisión de cada módulo, con instalación rápida e impecable. Ideal para pintura azul o verde para uso chromakey, Pro Cyc cumple con las necesidades de la mayoría de las situaciones más especializadas y demandantes.

Sistema 3EZ

- Ajustes: 3.5x3.5x3.5m o 2.3x4.8x3.5m
- Módulo esquina: 90 grados; radio 1.1m
- Módulos cóncavos: radio 1.1m; 1.2m de ancho
- Material: plástico ABS de alto impacto
- Instalación de borde EZ (solo integrada)

#3EZL90-11ESP.....\$4,492.95



Sistema Super3EZ

- Ajustes: 4.8x4.8x3.7m o 6x3.7x3.7m
- Esquina: 45 grados con radio cóncavo de 1.1m y radio de esquina de 1.5m
- Módulos cóncavos: radio 1.1m; 1.2m de ancho
- Para combo completo o de pie integrado

Cat # 3EZLEX-161612H.....\$8,419.95

NOTA: A menos que se indique lo contrario, los accesorios para iluminación se proporcionan con tomacorrientes de EE.UU. y (si son parte del kit) con focos de voltaje de EE.UU. La operación apropiada en su país podría requerir un tomacorrientes o adaptador de tomacorrientes, así como un foco de voltaje adecuado. Si necesita más ayuda, llámenos, envíenos un correo electrónico o visite nuestro sitio en la red.

CAMPANA DE LUCES DIGITALES

Equipo de pértiga

Se proporciona una pértiga que permite iluminar por arriba o por debajo de la campana de luces.

Incluye:

- Campana de luces digital mediana • 3 reflectores (30.5cm)
- 3 conectores de porcelana con interruptores en línea
- 3 pies de luz negros • Brazo de pértiga mini (1.6m)
- 3 lámparas fluorescentes

#IMDLSF3K.....\$219.95

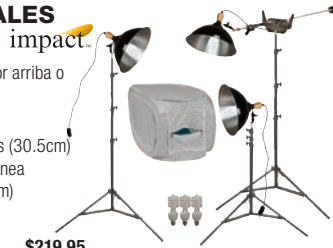
**MESA DE DISPARO**

- Ubique las luces arriba, abajo o detrás de esta mesa para efectos de iluminación dramáticos o de clave alta
- Las secciones de aluminio se montan por medio de abrazaderas con bloqueo de palanca
- Monturas de plexiglás transparente con curva en primer plano de inclinación ascendente a cualquier ángulo hasta 90° para fondos sin marcas
- Dimensiones del panel de plexiglás: 2x1.2m

#B0220.....\$724.95

**CAMPANAS DE LUCES DIGITALES**

Carpas para productos

- Hace sencilla la iluminación de pequeños productos.
- Elimina el "blooming" de destellos digitales y puede iluminarse con luz solar, claroboya, fluorescente de espectro completo, HMI o flash. • Se arma rápida y fácilmente.
- Se pliega en forma plana y se guarda en el estuche incluido.
- Incluye interior blanco y negro.

Pequeño 26.7x26.7x34.3cm #IMDLSS.....\$37.95

Mediano 38x38x58.4cm #IMDLSM.....\$59.95

Grande 46x46x70cm #IMDSL.....\$79.95

Extra grande 61x61x91.4cm #IMDLSXL.....\$108.95

Equipos de campana de luces digitales

Incluye:

- Campana de luces digitales • 2 pies de luz negros
- 2 conectores de porcelana con interruptores en línea
- 2 reflectores de luz proyectada 25.4cm • 2 lámparas BCA

Pequeño 26x26x34cm #IMDLSSK.....\$119.95

Mediano 38x38x58cm #IMDLSMK.....\$99.95

Grande 46x46x70cm #IMDLSLK.....\$164.95

**FONDO INFINITO CLOUD DOME**

Equipo de iluminación digital

El fondo blanco mate puede usarse plano o ajustado en formas U infinitas. Es lavable y a prueba de rayones. El ángulo del fondo curvo se ajusta al apretar o aflojar las dos cerraduras de cilindro con cuerdas laterales.

Incluye:

- 2 dispositivos fluorescentes plegables de 48.3cm con tubos de 13W • Fondo infinito mate 46x71cm

Blanco mate #CLIBDLKW.....\$99.50

Negro mate #CLIBDLKB.....\$99.50

**LUZ EGO DIGITAL IMAGING**

Equipo de 2 luces

Obtenga imágenes de aspecto profesional en su hogar. La salida de luz de 5000° es ideal para fotografía digital de mesa, la que usan coleccionistas, artesanos, vendedores, archivistas y maquetadores. También puede usarse para fotos de cabezas parlantes DV, retratos digitales y video conferencias de mesa con cámara Web.

Incluye: • 2 pies negros neumáticos Impact

- 2 luces Ego con lámparas • 2 soportes Impact para paraguas

#LOEDLK.....\$224.95

**CARPA DE DISPARO CUBELITE**

Lastolite

- Softbox totalmente plegable para mayor espacio y transporte sencillo • Se arma en segundos para formar un ambiente de disparo totalmente cerrado, independiente y libre de sombras y reflejos no deseados • Hecho con material de difusión blanco resistente, el sujeto está iluminado de todos lados

Cuadrado 61cm #LACL2.....\$98.95

Cuadrado 91cm #LACL3.....\$114.95

Cuadrado 1.2m #LACL4.....\$156.50

**MESAS DE DISPARO THE STUDIO**

Delta 1

- Construido con perillas tuerca mariposa grandes, palancas torque y tubos de acero cuadrados de calibre 16 pesados con tornillería de cierre automático • Ubique las luces arriba, debajo y detrás de la mesa de disparo, para iluminación dramática o clave alta con control preciso
- Las barras estabilizadoras mantienen plano al plexiglás

1x1.5m Mesa estudio mini #DESTMSY (sin plexi)....\$319.95

69x89cm Studio-to-Go #DESTSTG (con plexi).....\$394.95

1.2 x 2.4m Studio-to-Go #DESTS (sin plexi).....\$399.95

**E PHOTOMAKER**

Equipo de carpa de disparo plegable

Diseñado para asegurar que la fotografía de productos esté bien iluminada y con aspecto profesional, eliminando la necesidad de prolongados retoques.

Incluye:

- Carpa de disparo E Photomaker 54cm
- Tarjeta gris/blanca balance 18% EZYBalance 50cm

54.6cm #LAEPK.....\$119.95

Lastolite

**CUBELITE EXTRA GRANDE**

Equipo de carpa de disparo

- Carpa de disparo Cubelite 2x2x2.1m
- 4 reflectores de tungsteno Interfit con reflector 21.6cm, 500 watts
- 4 lámparas ECT - 500W/120V
- 4 pies de luces
- Rollo de fondo blanco de 11 metros

#LACL65K.....\$1,254.95

**EQUIPO DE ESTUDIO DE MESA**

impact.

El equipo incluye un dispositivo fluorescente de cinco lámparas regulables, una pequeña mesa de disparo y un pie de luz. Genial para empresas de ventas por Internet o trabajos rápidos de productos.

Incluye:

- Cinco lámparas fluorescentes luz fría VA903
- 5 lámparas fluorescentes de 30W
- Mesa de disparo de escritorio • Pie de luz neumático negro

#IMDSK.....\$219.95

**CARPA DE DISPARO LITEROOM**

PHOTOFLEX

Photoflex LiteRoom es un recinto de disparo de mesa diseñado para producir resultados consistentes en fotografía de productos. Su frente con cremallera doble permite cambiar productos sin mover las luces. Una abertura larga en ojal con cremallera al frente permite una variedad de ángulos de disparo; incluso desde la parte superior del LiteRoom.

Incluyen:

- Carpa de disparo • Conector
- Conjunto de 4 varillas de acero • Bolso

Mediano 61x81x43.2cm #PHMST.....Llame

Grande 86x114x62cm #PHLST.....Llame



Gem E-Box

Equipo iluminación LED/fluorescente/tungsteno
El más pequeño de la serie, ideal para quien necesita fotografiar pequeños objetos en forma rápida, fácil y sin un título en fotografía. La plataforma de disparo es de 12.7x18cm.

- Incluye:**
- Lámparas fluorescentes y de tungsteno
 - LED con interruptor encendido/apagado
 - Soporte "L" multiposición con montura en cámara

#MKGEB.....\$398.95



Photo E-Box Basic

Equipo de iluminación fluorescente

Estudio completo de iluminación de fotografía de productos con exactitud y simplicidad en mente. La plataforma de disparo es de 25x34.3cm. Una abertura en la parte superior y otra en el frente permiten el uso de la cámara desde ángulos diferentes.

- Incluye:**
- Lámparas fluorescentes
 - Soporte "L" de cámara
 - Soporte magnético

#MKPEB.....\$629.95



Photo E-Box II

Equipo iluminación LED/fluorescente/tungsteno
Rodea a pequeños objetos con luz diurna o iluminación de tungsteno balanceada y pareja. La plataforma de disparo es de 25x34.3cm.

- Incluye:**
- Lámparas halógenas de tungsteno y fluorescentes
 - Soporte "L" de cámara
 - 3 placas de composición
 - Soporte para pendientes
 - 2 soportes para relojes
 - Soporte para colgantes
 - 4 soportes para anillos
 - Soporte magnético

#MKPEB2.....\$749.95



"The Box" II Deluxe

Equipo iluminación fluorescente/halógeno/LED
Presenta plataforma giratoria, con inclinación, 38x38cm.

- Incluye:**
- 2 lámparas LED cuello de ganso
 - Lámparas halógenas 6x
 - Plataforma giratoria, inclinable, con control remoto
 - Soporte para cámara
 - 4 soportes pirámide para anillos
 - Soporte de pie
 - Soporte "L" de cámara
 - 2 soportes para relojes
 - Soporte para pendientes
 - Soporte para colgantes
 - 3 placas de composición
 - Cera de sostén de caja
 - Placa redonda
 - Tapa de caja
 - Rollo de cinta doble faz

#MKMKTB2.....\$2,698.95

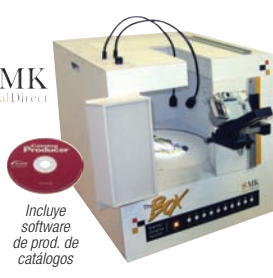

MS32

MyStudio

Equipo de mesa para estudio fotográfico con iluminación 5000K

- Incluye:**
- Fondo MyStudio® 32 Cyc con rincón 90°. Construido de plástico ABS liviano y de alto impacto. Tamaño 81 x 81 x 41cm
 - Pie de luz de altura ajustable de aluminio de alto grado
 - 2 luces fluorescentes de color balanceado luz de día 5000K
 - 2 reflectores aéreos MYS 20
 - 2 reflectores con rebote 22.9x30.5cm con soportes de caballete
 - Instrucciones en DVD

#MYMS32.....\$339.95



MS20

Equipo de mesa para estudio fotográfico con iluminación 5000K

- Incluye:**
- Fondo MyStudio 20 Cyc con rincón 90°. Construido de plástico ABS liviano y de alto impacto. Tamaño: 50 X 50 X 30.5cm
 - Pie de luz de altura ajustable de aluminio de alto grado
 - Luz fluorescente de color balanceado 5000K
 - Reflector aéreo MYS 20
 - 2 reflectores con rebote 22.8x30.5cm
 - Instrucciones de armado
 - DVD con videos de instalación paso a paso y tutoriales con consejos y técnicas

#MYMS20.....\$194.95



REFLECTORES PLEGABLES

Gran rendimiento a un gran precio.
Marco liviano de acero, nylon resistente a desgarros, se pliega a 1/3 de su tamaño.

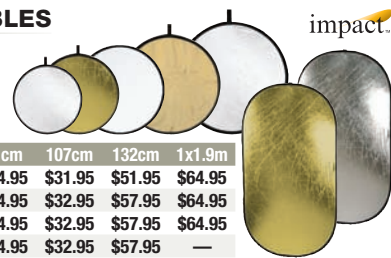

Estilo	30.5cm	55cm	81cm	107cm	132cm	1x1.8m
Transparente	\$9.95	\$14.95	\$24.95	\$31.95	\$51.95	\$64.95
Blanco/Plata	\$9.95	\$16.95	\$24.95	\$32.95	\$57.95	\$64.95
Oro suave/Blanco	\$9.95	\$16.95	\$24.95	\$32.95	\$57.95	\$64.95
Oro/Plata	\$9.95	\$16.95	\$24.95	\$32.95	\$57.95	—

REFLECTORES PORTÁTILES 5 EN 1

Elimina la necesidad de múltiples reflectores. Reflector liviano, circular, con marco de acero que se pliega a 1/3 de su tamaño para facilitar su traslado y almacenamiento. Presenta una cubierta desmontable, reversible, que permite cinco superficies: transparente, blanco, plata, oro, plata/oro.

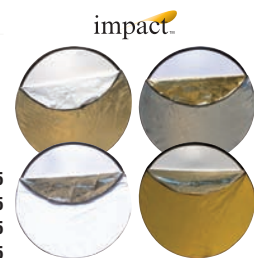

- Disco plegable de 56cm #IMR5122.....\$29.95
- Disco plegable de 81cm #IMR5132.....\$44.95
- Disco plegable de 107cm #IMR5142.....\$59.95
- Disco plegable de 1.1x1.8m #IMCRK4272.....\$94.95

REFLECTORES PLEGABLES

• Permite el control completo del contraste y brillo de la iluminación, tanto natural como artificial • Se pliega hasta un tercio de su tamaño

Superficie	50cm	96.5cm	1.2m	1.5m
Blanco	\$46.95	\$71.95	\$86.95	\$118.95
Plata/Blanco	\$46.95	\$69.95	\$86.95	\$118.95
Oro/Blanco	\$46.95	\$71.95	\$86.95	\$118.95
Transparente	\$46.95	\$71.95	\$86.95	\$118.95
Red negra (simple)	\$46.95	\$71.95	\$86.95	\$122.95
Plata/Negro	\$46.95	\$71.95	\$86.95	\$118.95
Absorción de negro	\$46.95	\$71.95	\$86.95	\$118.95
Seda	\$46.95	\$71.95	\$86.95	\$118.95

Soporte ajustable #FLAH.....\$49.95

FlexFill

Hecho en EE.UU.



REFLECTORES PLEGABLES

Circular - Sunfire/Blanco

Sunfire: una mezcla sutil de plata y oro, excelente para agregar solo un poco de calidez a la luz reflejada.

- 30.5cm #LAR12SFW.....\$13.50
- 50cm #LAR20SFW.....\$24.95
- 76cm #LAR30SFW.....\$33.95
- 96.5cm #LAR38SFW.....\$45.95
- 1.2m #LAR48SFW.....\$64.95



EQUIPOS DE LIENZO PRO

- Marco de aluminio plegable
- Manga de difusión
- 2 mangas reflectantes doble faz
- Bolso

Equipos de reflector de lienzo Pro

- Kit estándar Cool (2x2m) #SASKSC6666.....\$632.95
- Kit estándar Warm (2x2m) #SASKSW6666.....\$632.95
- Kit estándar Warm (2x1m) #SASKSW6633.....\$377.50
- Kit estándar Cool (2x1m) #SASKSC6633.....\$377.50
- Kit estándar Warm (1x1m) #SASKSW3333.....\$269.50
- Kit estándar Cool (1x1m) #SASKSC3333.....\$269.50



SCRIM JIMS



Un sistema fuerte y plegable de reflectores y difusión. Los marcos están hechos de aluminio de aviación liviano. Tela de la mejor calidad, cinta hook and loop cosida alrededor del perímetro para lograr un ajuste tenso, seguro y parejo al marco.

Incluye: marco, 3/4 puntos, plata/blanco y estuche

- Pequeño 1.1x1.1m #WESJSK.....\$186.95
- Mediano 1.1x1.8m #WESJMK.....\$254.95
- Grande 1.8x1.8m #WESJLK.....\$368.95
- Extra grande 2.4x2.4m #WESJLX.....\$499.95
- Tela Grande Chroma Key 1.8x1.8m #WEFSJCKLGB \$224.95



NOTA: A menos que se indique lo contrario, los accesorios para iluminación se proporcionan con tomacorrientes de EE.UU. y (si son parte del kit) con focos de voltaje de EE.UU. La operación apropiada en su país podría requerir un tomacorrientes o adaptador de tomacorrientes, así como un foco de voltaje adecuado. Si necesita más ayuda, llámenos, envíenos un correo electrónico o visite nuestro sitio en la red.

PARAGUAS

Los paraguas suavizan, amplían y disminuyen la salida de luz de cualquier fuente de tungsteno o flash. Elegir la superficie de un paraguas es tan subjetivo como elegir pincel y pintura.



76cm Blanco #IMU30W.....	\$9.95	1.09m Blanco transparente #IMU43T.....	\$14.95
76cm Convertible #IMU30BW.....	\$14.95	1.14m Blanco #IMU45W.....	\$14.95
81cm Blanco #IMU32W.....	\$10.95	1.14m Convertible #IMU45BW.....	\$21.95
81cm Convertible #IMU32BW.....	\$17.95	1.5m Convertible #IMU60BW.....	\$29.95
84cm Blanco transparente #IMU33T.....	\$9.95		

BANDEROLAS RÁPIDAS

Los equipos de lienzo incluyen:

- 2 marcos plegables • Bolso
- 4 Telas (red simple, red doble, 1 stop silk, bloqueo negro)

Tamaño	46x61cm	61x91.4cm
Equipo de lienzo	#WESK1824Q \$139.95	#WESK2436Q \$184.95
Marco	#WESF1824 \$27.95	#WESF2436 \$31.95
Red negra (simple)	#WES1824SNB \$26.95	#WES2436SNB \$43.95
Red doble negra	#WES1824DNB \$38.95	#WES2436DNB \$57.95
Seda china 1/4 stop	#WES18241SS \$23.95	#WES24361SS \$36.95
1 stop silk	#WES18242SS \$23.95	#WES24362SS \$36.95
Bloqueo negro	#WES1824BB \$26.95	#WES2436BB \$37.95

westcott®

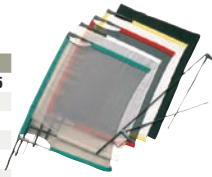

PARAGUAS

PHOTOFLEX®

Excelente construcción para un paraguas de alta calidad. Elija entre nuestros diseños de disparo a través, reflectivo y convertible que pueden usarse en cualquier configuración.

Tamaño	Convertible	Satén blanco
76cm	#PHU30C \$21.95	#PHU30WS \$17.95
1.14m	#PHU45C \$29.95	#PHU45WS \$19.95
1.5m	#PHU60C \$37.95	

Tamaño	Blanco ajustable	Plata ajustable
76cm	#PHU30W \$22.95	#PHU30S \$21.95
1.14m	#PHU45W \$26.95	#PHU45S \$26.95



LIENZOS DE EXTREMOS ABIERTOS

Los extremos abiertos se usan para controlar o manipular la luz que cae en ciertas áreas del estudio o del sujeto. Pueden usarse para suavizar o reducir la luz sin un ángulo notorio.

Estilo	30.5x46cm	46x61cm	61x91.4cm
Negro	#MAS1218SB \$29.95	#MAS1824SB \$36.95	#MAS2430SB \$39.95
Lienzo simple			
Negro	#MAS1218DB \$36.95	#MAS1824DB \$39.95	#MAS2430DB \$48.95
Lienzo doble			
Banderolas	#MAF1218 \$29.95	#MAF1824 \$32.95	#MAF2430 \$31.95

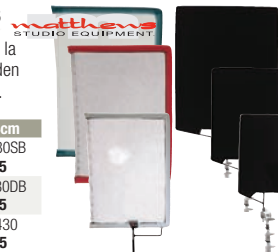

PARAGUAS SOFTLIGHTER II

Este sistema va desde los paraguas reflectores/difusores básicos profesionales a los más sofisticados instrumentos de iluminación. Su exclusiva construcción, consistente en 10 paneles en lugar de los 8 habituales, otorga más superficie de reflejo y un círculo de luz más perfecto.

Incluye: Difusor, Panel de oro y plata

Tamaño	Softlighter II	Con eje de 7mm
91.4cm	#PHSL40 \$49.95	#PHSL40S \$63.95
1.2m	#PHSL54 \$59.95	#PHSL54S \$73.95
1.5m	#PHSL60 \$79.95	#PHSL60S \$88.95

photek



ROAD RAGS

mathews® STUDIO EQUIPMENT

Sistema de modificación de iluminación portátil, patentado, que permite duplicar rápida y fácilmente efectos de iluminación de estudio en exteriores usando sus luces portátiles.

Incluyen:

- 2 marcos plegables • Lienzo simple • Lienzo doble
- Seda artificial • Banderola • Bolso

Equipo Road Rags 46x61cm #MARRK	\$208.95
Equipo Road Rags II 61x91.4cm #MARR2K	\$319.95



GELES

rosco

Todos los colores Cinegel & Roscolux en existencia

Roscolux/Cinegel estándar 50x61cm.....	cada uno \$5.50
Geles de difusión 50x61cm.....	cada uno \$5.65
Láminas de color E ROS*	cada uno \$5.50
Equipo de muestra Cinegel #ROCSK.....	\$32.00
Equipo Calcolor #ROCK.....	\$44.95
Cinefoil Rosco 30.5x127cm #ROCF1250B.....	\$32.95
Cinefoil Rosco 61x63.5cm #ROCF2425B.....	\$32.95
Máquinas de humo y accesorios	LLAME



Muestra de gel gratis

ROAD RAGS

mathews® STUDIO EQUIPMENT

Equipo C-Vival

Incluye:

- 2 pies C+ Century con elevadores de 1m
- Equipo RoadRags (2 marcos, lienzo simple, lienzo doble, seda artificial, banderola negra) • Bolso RoadRags
- Equipo MiniGrip (4 cabezales de empuñadura de 5cm, 2 abrazaderas Mini Mattheilini, 2 brazos de 50cm)
- Bolso para equipo MiniGrip • Estuche con ruedas

#MARRCK **\$824.95**



PORTA FILTRO UNIVERSAL

impact®

El porta filtro universal Impact es un accesorio ideal para lograr difusión, corrección de color o efectos de color especiales con cualquier tipo de luz, cuarzo, HMI, photoflood o flash. Puede portar filtros polarizadores o gobos. Se monta sobre el elevador de casi todos los pies de luz y se ajusta a varias distancias con su brazo ajustable en 3 secciones.

- Porta filtro universal 30.5x30.5cm • Se usa para difusión, corrección de color, polarización o efectos de color con cualquier luz
- Se monta en cualquier pie de 0.9 a 1.6cm

#IMUFH **\$39.95**

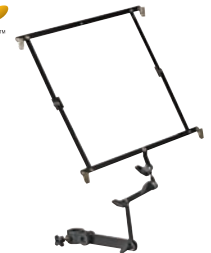

EQUIPO DE LIENZO Y BANDEROLAS

mathews® STUDIO EQUIPMENT

Incluye:

- Estuche • 2 lienzos simples negros 46x61cm
- 2 banderolas 46x61cm • 2 lienzos dobles negros 46x61cm
- 2 banderolas 61x91.4cm • 2 banderolas 46x61cm
- 2 lienzos dobles negros 46x61cm • 2 banderolas 24 91.4cm
- 2 lienzos seda artificial 46x61cm • Cello Cucoloris 46x61cm
- 3 lienzos simples negros 61x91.4cm • Cello Cucoloris 61x91.4cm
- 2 lienzos dobles negros 61x91.4cm • Cucoloris madera 61x91.4cm
- Cucoloris madera 46x61cm • 2 lienzos seda artificial 61x91.4cm

#MASFK **\$1,569.95**



CUCOLORIS - MADERA

mathews® STUDIO EQUIPMENT

- Aberturas abstractas se cortan en el panel de madera para crear diferentes patrones cuando se usa en frente de una fuente de luz de enfoque
- Similar al efecto veteado que produce la luz solar a través de los árboles
- Construido con perno de cabezal de empuñadura

46x61cm #MACW1824 **\$79.95**

61x91.4cm #MACW2436 **\$108.95**

1.2x1.2m #MACW4848 **\$169.95**



CUCOLORIS - CELLO

mathews® STUDIO EQUIPMENT

Pantalla de malla metálica pintada con aerosol semitransparente en un patrón aleatorio, creando un patrón más sutil en comparación con la versión de madera. Contraste menor: requiere muy poco o nada de relleno.

46x61cm #MACC1824 32848..... **\$52.50**

61x91.4cm #MACC2436 32849..... **\$63.95**

1x1m #MACC4040 32850..... **\$92.95**

1.2x1.2m #MACC4848 143133..... **\$94.95**



LINTERNA PANCAKE

Con falda

Esta linterna "plana", con su falda desmontable con cremallera, ofrece una gran cantidad de posibilidades para disminución luminica. La linterna puede colocarse sobre cualquier anillo de velocidad de la categoría Strobe o Video PRO Bank pero, para una efectividad omnidireccional máxima, úsela en un instrumento de iluminación del tipo "bulbo desnudo".

- Pequeño 53x30.5cm #CHLPLBSS.....\$279.95
- Mediano 89x43.2cm #CHLPLBSM.....\$329.95
- Grande 122x48.3cm #CHLPLBSL.....\$514.95

CHIMERA



EQUIPO DE PATRÓN MICRO VENTANA

Diseñado por DP Bill Holshevnikoff para Chimera, estos patrones versátiles resuelven un problema difícil de producción: cómo generar una variedad de interesantes patrones de iluminación fácilmente con los dispositivos existentes.

Incluye:

- Sostén de ventana 61x61cm • Marco 61x61cm
- Hecho de 22.8x5cm • 7 patrones: puerta francesa, persiana horizontal, persiana de graduación vertical, hojas de palmera, follaje, Cucoloris y transparente
- #CHWPK24.....\$337.95

CHIMERA



SOFTBOX PRO-RANGE

- El difusor interno asegura que el softbox produzca iluminación muy pareja de esquina a esquina
- Hecho de tela resistente al calor
- Panel de difusión desmontable
- Requiere anillo de velocidad

- 61x86cm #INRSB2434...\$82.95
- 76x100cm #INRSB3040...\$101.95
- 86x111cm #INRSB3444...\$109.50
- 91.4x122 #INRSB3648...\$108.95
- 1x1.4m #INRSB4056...\$169.95

- 61x61cm con adaptador para Stellar Light #INSB2424Q.....\$61.95
- 61x81cm con Grid, Strip, Circle Mask y Stellar Speed Ring #INSB2431SSF.....\$85.95
- 89x89cm con adaptador para Stellar Light #INSB3535.....\$89.95

INTERFIT



SOFTBOX

- Suaviza la fuente de luz para retratos de 1 o 2 personas
- Se abre como un paraguas • El panel de difusión delantero se ajusta con velcro para colocarlo y retirarlo fácilmente

- Cuadrado 56cm #NOSSB22.....\$166.95
- Cuadrado 91.4cm #NOSSB36.....\$219.95
- Cuadrado 1.2m #NOSSB48.....\$264.95
- Tira 25x91.4cm #NOSSB1036.....\$229.95
- Octogonal 91.4cm #NO36OSB.....\$184.95
- Octogonal 1.5m #NO60OSB.....\$254.95

norman



SOFTBOX

LiteDome Q39 - Otorga luz natural y pareja desde su unidad de estroboscopio.

SilverDome NXT - Puede usarse con estroboscopio o iluminación continua. Cambie entre iluminación suave y de alto contraste en segundos.

MultiDome - Otorga control creativo extensivo. Esta caja está diseñada para trabajar con luces estroboscópicas.

WhiteDome - Su diseño transparente y exclusivo produce iluminación suave, casi sin sombras. Ideal para iluminar videos, películas y decorados grandes.

MovieDome - Diseño excepcionalmente resistente al calor para producción de videos y películas.

CineDome - Tiene un perfil, más angosto y profundo para maximizar la proyección de luz de sus luces Fresnel.

HalfDome2 - El perfil angosto es ideal para iluminar el cabello para retratos grupales o para obtener luces elegantes y alargadas en la fotografía de productos.

OctoDome NXT - Diseñado para usar con la fuente de luz continua Starlite o con luces estroboscópicas.

PHOTOFLEX



Tamaño	Lite Dome Q39	Plata Dome NXT	Multi Dome	Blanco Dome	Movie Dome	Cine Dome	HalfDome2 Plata/Blanco
30.5x41cm	#PHLDXSW	#PHSDXS	—	—	—	—	22.8x89cm #PHHDS #PHHDWS
41x56cm	#PHLDS	#PHSDS	#PHMDS	#PHWDS	—	#PHCDPS	38x140cm #PHHDSM #PHHDWM
61x81cm	#PHLDM	#PHSDMZ	#PHMDM	#PHWDM	#PHMODM	#PHCDPM	OctoDome NXT
91.4x122	#PHLDLQ	#PHSDLZ	#PHMDLQ	#PHWDL	#PHMODL	#PHCDPL	Peq. 91cm Med. 1.5m Grande 2m
137x183cm	#PHLDXLQ	#PHSDXL	#PHMDXL	—	#PHMODXL	—	#PHODN3 #PHOD5Q #PHOD7Q

SOFTBOX



- Hecho con telas de calidad • Hasta 1000 watts
- Alrededor de la luz, el collar adaptable está hecho con tela retardadora de calor
- Las varillas son de metal; no hay fibra de vidrio para romper

	30.5x41cm	41x56cm	61x81cm	91.4x122cm	137x183cm
Plata	#WE1216SISB	#WE1622SISB	#WE2432SISB	#WE3648SISB	#WE5472SISB
Blanco	—	#WE1622WISB	#WE2432WISB	#WE3648WISB	—
Precio	\$118.95	\$126.50	\$156.50	\$199.95	\$319.95



BANCOS DE LUZ

El perfil delgado del banco de luz Plume interior plata y blanco y deflectores interiores graduados crean controles de contraste y una eficacia de luz excepcional. Cada uno de los deflectores interiores tiene su propio patrón graduado exclusivo, otorgando un total de cuatro niveles de contraste. (Anillos de lámina se venden por separado).

Hexágono "oval" incluye: Varillas, pantalla de difusión delantera, 2 deflectores interiores y bolso cremallera

El rectángulo incluye: Postes, difusor delantero, 2 deflectores interiores y bolso con cremallera

- Wafer 75 56x76cm #PLW75.....\$324.95 Lámina 100
- Wafer 100 76x100cm #PLW100.....\$432.95 38x100cm #PLWS100 \$389.95
- Wafer 140 1x1.4m #PLW140.....\$536.95 Lámina 140
- Wafer 200 1.4x1.9m #PLW200...\$654.95 50x137cm #PLWS140. \$489.95

plume



SOFTBOX EZ

- Haga presión para abrir, tan simple como abrir un paraguas
- Interior plata altamente reflectivo
- Panel de difusión interno, luz pareja de esquina a esquina
- La difusión interna puede quitarse para lograr mayor contraste
- Ideal para fotografía comercial, retratos, glamour

- Caja cuadrada EZ 30.5x30.5cm #SPSB12.....\$34.95
- Caja cuadrada EZ 56x56cm #SPSB2222.....\$69.95
- Caja cuadrada EZ 69x69cm #SPSB2727.....\$99.95
- Caja octogonal EZ 48.3cm #SPSB19.....\$39.95
- Caja octogonal EZ 71cm #SPSB028.....\$77.95
- Caja octogonal EZ 94cm #SPSB037.....\$99.95



BANCOS DE LUZ ESTROBOSCÓPICOS

Pro II - Tiene una pantalla nivelada y una apertura posterior pequeña.

Super Pro Plus - Pantalla delantera desmontable y selección de telas de difusión de la pantalla delantera.

Super Pro Plus Shallow - Pantalla delantera desmontable y diseño más delgado.

Video Pro - Bancos de luz profunda estándar hechos para dispositivos con haz hasta 1200 watts.

Quartz - Igual que Video Pro con límite 12000w.

Daylite - Bancos de luz profunda estándar hechos para dispositivos con haz. Límite de 12000w.

Daylite Junior - Hecho para dispositivos de haz angosto como Fresnels. Límite de 1200 watts. 50% más profundo que el estándar Video Pro.

Versiónes "Plus" - Incluye pantalla estándar y las pantallas grilla de 1/2 y 1/4.

Versiónes "Plus 1" - Incluye solo pantalla delantera estándar.

Versión Shallow - Tiene 20% menos profundidad del frente a la parte posterior.

CHIMERA



Tamaño	Pro II	Super Pro Plus Plata	Super Pro Plus Blanco	Video Pro Plus	Video Pro Plus 1
30.5x41cm	—	\$88.95	\$88.95	\$153.95	\$134.95
41x56cm	\$76.95	\$122.95	\$122.95	\$153.95	\$134.95
61x81cm	\$114.95	\$184.95	\$184.95	\$279.95	\$233.95
91.4x122	\$179.95	\$284.95	\$284.95	\$439.95	\$369.95
137x183cm	\$299.95	\$457.95	\$457.95	\$638.95	\$538.95
22.8x91.4	\$104.95	\$174.95	\$174.95	\$329.95	\$296.50
35.6x142	\$169.95	\$284.95	\$284.95	\$527.50	\$488.95
53x213cm	\$274.95	\$409.95	\$409.95	\$762.50	\$684.95
	Super Pro Plus Shallow	Video Pro Plus1 Shallow	Video Pro Plus1 Shallow	Quartz Plus	Quartz Plus 1
41x56cm	\$123.95	\$214.95	\$209.50	—	—
61x81cm	\$179.95	\$483.95	\$429.95	\$519.95	\$477.95
91.4x122	\$274.95	\$692.95	\$429.95	\$634.95	\$549.95
137x183cm	\$457.95	\$692.95	\$692.95	\$1,014.95	\$884.95
	Daylite Junior Plus	Daylite Junior Plus 1	Daylite Junior Plus 1	Daylite Plus 1	Daylite Plus 1
30.5x41cm	\$166.95	\$146.50	\$146.50	—	—
41x56cm	\$217.95	\$213.50	\$213.50	—	—
61x81cm	\$322.95	\$288.95	\$288.95	—	—
91.4x122	\$508.95	\$442.95	\$442.95	—	—
137x183cm	—	—	—	—	\$1,093.50



NOTA: A menos que se indique lo contrario, los accesorios para iluminación se proporcionan con tomacorrientes de EE.UU. y (si son parte del kit) con focos de voltaje de EE.UU. La operación apropiada en su país podría requerir un tomacorrientes o adaptador de tomacorrientes, así como un foco de voltaje adecuado. Si necesita más ayuda, llámenos, envíenos un correo electrónico o visite nuestro sitio en la red.

Esclavas ópticas y de radio

0800-222-0045 Argentina 001-866-806-9068 México

SISTEMA ESCLAVAS DE RADIO CA

Este sistema de esclavas de radio multifuncional está diseñado para disparar luces estroboscópicas para fotografía con flash inalámbrico o para tomar lecturas de metros de exposición.

- Incluye:**
- Receptor de esclava de radio de 16 canales CA • Transmisor de esclava de radio de 16 canales CA • Adaptador de teléfono macho a hembra mini • Macho mini a adaptador PC
 - Macho mini a adaptador de teléfono macho • Batería alcalina A23 12v
- #IMACRSS16KQ \$89.95



CANAL 4 DIGITAL

Esclavas de radio

Usando un transmisor montado en la zapata caliente de tamaño similar a una tarjeta de memoria CompactFlash, envía automáticamente una señal de alerta y disparo al receptor de punta "H" conectado directamente a su paquete de luz estroboscópica o monoluz. Este sistema de 4 canales funciona a distancia hasta 30m.

Tamaño	Receptor solo	Equipo
Monocorconector	#MIRM \$129.95	#MITRKM \$199.95
Punta "H"	#MIRH \$129.95	#MITRKH \$199.95

Microsync



POCKET WIZARD PLUS II

Receptor y transmisor combinado

- La tecnología de transceptor con detección automática determina el modo de ajuste (transmisor o receptor).
- Los fotógrafos pueden disparar sus cámaras en forma remota, y el transceptor montado en la cámara transmite la señal a un flash remoto, automáticamente.
- Compatible con todos los Pocket Wizards anteriores.

#WIPWP2T \$188.95



ESTROBOSCOPIO ESCLAVA CA

El estroboscopio esclava se conecta directamente a un tomacorriente CA estándar y le permite aumentar o rellenar cualquier flash electrónico por medio de su esclava integrada. El modelo de bulbo desnudo cubre 180°.

- SP-72 roscado (NG 72) #SP72..... \$32.50
- SP-72PCT con conector PC (NG 72) #SP72PCT \$49.95
- SP-BULB2 bulbo desnudo (NG 40) #SPBB2..... \$34.95
- SP-147 VP con potencia variable (NG 147) #SP147 \$99.95
- Abrazadera para tomacorriente CA #SPCS..... \$14.95
- Soporte giratorio #SPB..... \$13.95



ESTROBO LANCERLIGHT CA/CC

Una línea versátil alimentada por CA o por batería CC portátil opcional como las baterías de alta tensión Quantum Turbo o Lumedyne High. Se disparan con una esclava integrada o con cable PC. Las esclavas integradas integran estroboscopios SP en forma impecable con otros sistemas de iluminación. Ideal para agregar luz al cabello o al fondo. Una buena luz para aquellos que prefieren viajar con muy poco peso.

- CA/CC-100 con cables (70 w/s) #SPACDC100..... \$119.95
- CA/CC-147 con cables (100 w/s) #SPACDC147 220664..... \$139.95
- CA/CC-920 con cables (100 w/s) #SPACDC920 \$159.95
- Soporte giratorio #SPB..... \$13.95
- Soporte de montaje para S920 #SPBQ..... \$18.95
- Conjunto visera 4 hojas para SP100 #SPBD100 50075 \$24.95
- Parasol cónico para SP100, SP147VP #SPS..... \$12.95
- Parasol cónico para SP920 #SPS920Q..... \$24.95
- Softbox 25x25cm para SP100, 920, 147VP #SPSB1010100 50434 \$44.95
- Softbox 61x61cm para SP100, 920, 147VP #SPSB2424100 88636 \$69.95



PULSAR

Equipo de esclava de radio

Operan en frecuencias de radio específicas que los hacen más inmunes a interferencias y fallos. Diseñado para usar con Bowens u otras monoluzes o paquetes de potencia de luces estroboscópicas CA.

- Incluye:**
- 2 transceptores (4 canales) de esclava de radio con cable PC, placa de montaje, adaptador conector y baterías "AAA"
- #BORSPK \$274.95
 Transceptor simple #BORSP \$147.95

BOWENS



ESTROBOSCOPIO ESCLAVA CA

Morris

Los estroboscopios CA permiten dirigir la luz en cualquier situación, por ej. como luz adicional para retroiluminación y de relleno. Se conecta directamente a un tomacorriente CA.

Modelo	NG	W.S.	Angulo de cobertura	SKU #	Precio
Esclava II	66	21	50°	#MOACS2	\$34.95
Master con PC Super	66	25	50°	#MOMACS	\$38.95
	72	30	70°	#MOCASS	\$49.95
Wide 100	36	32	100°	#MOW100ACS	\$44.95
Bulbo desnudo	26	22	180°	#MOACBBS	\$49.95



CONTROLTL SYSTEM

PocketWizard™

Con el transmisor MiniTT1 y el transceptor FlexTT5 para Canon y Nikon, estas nuevas esclavas de radio con capacidad E-TTL II e i-TTL hacen que tomar fotografías con flash fuera de la cámara sea tan fácil como colocar, encender y disparar. Ahora puede tomar fotos con flash fuera de la cámara en cualquier entorno (en rincones, fuera de vista y al sol). Los usuarios de Canon y Nikon pueden usar el transmisor MiniTT1 y el transceptor FlexTT5 para controlar flashes simples o múltiples fuera de la cámara a velocidades hasta 8/cps.

- FlexTT5 para Canon #WIFTT5C \$219.00
- MiniTT1 para Canon #WIMTT1C \$199.00
- FlexTT5 para Nikon #WIFTT5N \$219.00
- MiniTT1 para Nikon #WIMTT1N \$199.00



CONTROL DE FLASH INALÁMBRICO



Productos a control remoto innovadores.

Desde diminutas esclavas fotoeléctricas a equipos transmisor/receptor infrarrojos de vanguardia, Wein tiene algo para cada necesidad.

Desde la esclava peanut óptica a sistemas de estudio IR y remotos de radio que extienden su control a 914m Wein tiene una solución para cada presupuesto.

- Peanut PC (30m) #WEPN \$19.95
- Peanut PN-XL PC (91m) #WEPNXL \$34.95
- HS Zapata caliente (46m) #WEHS \$34.95
- HS-XL Zapata caliente (183m) #WEHSXL \$79.95
- XL Punta H Ultra (183m) #WEXL \$74.95
- XL-8 Punta H Micro (122m) #WEXL8 \$44.95
- L8 Punta H (122m) #WEL8 \$29.95
- SSL Punta H Ultra (914m) #WESSL \$89.95
- SSR Punta H inalámbrica (183m) #WESSR \$189.95
- SSR-JR Punta H (30m) #WESSRJR \$149.95
- PS-500 Punta H (183m) #WEPS5001 \$219.95
- PS-500-2 Sistema 2 canales (183m) #WEPS5002 \$319.95
- Zapata caliente a adaptador casero #WEHSH \$29.95
- Safe Sync PC #WESSPC \$49.95
- Safe Sync Punta H #WESSQ \$49.95
- Safe Sync Zapata caliente #WESSSH \$49.95



Para digital

- Peanut PC (30m) #WEPND \$34.95
- Peanut PN-XL PC (91m) #WEPNXL \$59.95
- HS Zapata caliente (46m) #WEHSD \$69.95
- HS-XL Zapata caliente (183m) #WEHSXLD \$109.95
- XL-8 Punta H Micro (122m) #WEXL8D \$79.95
- L8 Punta H (122m) #WEL8D \$39.95
- SSL Punta H Ultra (914m) #WESSLD \$109.95

NOTA: A menos que se indique lo contrario, los accesorios para iluminación se proporcionan con tomacorrientes de EE.UU. y (si son parte del kit) con focos de voltaje de EE.UU. La operación apropiada en su país podría requerir un tomacorrientes o adaptador de tomacorrientes, así como un foco de voltaje adecuado. Si necesita más ayuda, llámenos, envíenos un correo electrónico o visite nuestro sitio en la red.

GOBOS DE ACERO INOXIDABLE

Los patrones, o gobos, se usan ampliamente en teatro, cine, fotografía y televisión para crear atmósfera, proyectar escenografía y mejorar en general el impacto visual de la iluminación. La gama Rosco incluye actualmente cientos de diseños gobo de acero inoxidable estándar.



Tamaño A 100MM	\$11.95
Tamaño E 37.5MM	\$11.95
Tamaño B 86MM	\$11.95
Tamaño M 66MM	\$11.95

65Q



Fresnel colgante

Esta Fresnel de 15cm produce un haz de bordes suaves que varía en diámetro desde 1.2m a 6.4m a una distancia de alcance de 4.6m para la 65Q.

- Usa lámparas de 500 o 750 watts
- Incluye: cable de alimentación de 91cm, cable de seguridad y marco de color (negro) de 19cm

750 watts #AL65Q \$114.9



360Q



Spotlight elipsoidal

El spotlight elipsoidal Altman serie 360Q es un reflector elipsoidal compacto y liviano con lente delantera de 15cm que produce un haz suave o de gran intensidad. Usa cuatro marcos/persianas integrados.

55 grados 11.4x16cm #AL360Q4565	\$189.95
37 grados 15x22.8cm #AL360Q69 (comp.).....	\$189.95
37 grados 15x30.5cm #AL360Q612	\$197.95



LUZ NEGRA UV



Luz proyectada

Las luces negras son dispositivos con descarga de alta intensidad que producen un baño similar a la luz ultravioleta para efectos. Las ondas de luz ultravioleta hacen que los reflejos blancos y las superficies tratadas especialmente se vean fluorescentes en la oscuridad o que superficies absorbentes se vean invisibles.

UV250 250 watts #ALUV250	\$949.95
UV705 400 watts #ALUV705	\$1,549.95



SPOTS DE SEGUIMIENTO



con pie con ruedas

Luminator 410 watts

Spot de seguimiento de construcción sólida de alcance corto a medio, el Luminator produce un haz angosto, duro o suave con movimiento de zoom de 1.3° a 9.3°.

#ALL \$839.95

Spot de seguimiento 1000 watts

De construcción sólida, el spot de seguimiento de alcance medio produce un haz angosto, duro o suave. El haz puede ajustarse de spot a proyección a cualquier distancia.

#AL1000Q \$919.95

Spot de seguimiento 410 watts Comet

Spot de seguimiento de construcción sólida de alcance medio a largo, el Comet produce un haz angosto, duro o suave con movimiento de zoom de 2.3° a 12.2°.

#ALC \$1014.95



MINI THEATRE

Sistema de 13 luces

Incluye:

- 2 750w elipsoidales 4.5 6.5 (55°) • 4 750w elipsoidales 6x9 (37°) • 4 cabezales Par 64 (acero) • Spot de seguimiento y pie con ruedas • 2 Fresnels 750w 15cm • 2 conjuntos de visera de 4 hojas • 12 abrazaderas tubo de hierro maleables
 - 2 soportes de patrones con 2 aberturas de 2cm • Lámpara FXL • 6x lámparas GLC • 2 lámparas BTN • 4 lámparas FFN
- #ALMTLK \$3,037.95**



UV-703

Luz negra Fresnel con lastre

La Altman UV-703 es una luz negra Fresnel, compacta de alta salida. Está diseñada para proporcionar iluminación de alta intensidad de materiales fluorescentes a distancias hasta 46m. Una lente Fresnel filtra las longitudes de onda UV-B y UV-C nocivas y casi toda la luz visible.

400 watts #ALUV703 \$2,407.95



PAR 56

Equipo de sistema manual

Incluye:

- 4 dispositivos con marcos de color y cables de 91cm
- Paquete de atenuación de luz • 4 lámparas 300W/120V NSP
- Tablero de control MC7008 • Paquete de gel
- Cable de control de 8m • Pie de luz con barra transversal

Par 56 manual #NSHOP56K \$734.95

Par 56 equipo de expansión #NSP56EK \$479.95



LÁMPARAS ABIERTAS

Par 38

Estas instalaciones típicas se encuentran en clubes nocturnos, conciertos, teatros y situaciones arquitectónicas en donde se desea la máxima flexibilidad en un pequeño paquete compacto.

- U.L. y c.U.L. preparado para 300 watts

Negro #NSP38B	\$25.95
Cromado lustrado #NSP38P	\$25.95

Par 56

- Construcción resistente de lámina de acero
- Ajuste de horquilla en 3 posiciones
- Marco de color y cable de seg. con abrazadera de resorte incluida • U.L. y c.U.L. preparado para 500 watts

Negro #NSP56B	\$42.50
Cromado lustrado #NSP56P	\$42.50

Par 64

- U.L. y c.U.L. preparado para 1000 watts

Negro #NSP64B	\$44.95
Cromado lustrado #NSP64P	\$44.95



CONSOLA DE ILUMINACIÓN Y ATENUACIÓN DE LUZ

El tablero de control es simple y flexible, con 3 modos operativos. Proporciona operación preconfigurada de 2 escenas, modo amplio de escena simple para capacidad de canal doble y memoria de operación de escena.

Incluye:

- Consola controladora • Cable de 5 clavijas DMX de 15m
- Paquete de atenuación de luz digital, programable, 4 canales
- Actualización DMX512 para MC-7008, 7016, 7024

#NSLCDPK \$489.95



NOTA: A menos que se indique lo contrario, los accesorios para iluminación se proporcionan con tomacorrientes de EE.UU. y (si son parte del kit) con focos de voltaje de EE.UU. La operación apropiada en su país podría requerir un tomacorrientes o adaptador de tomacorrientes, así como un foco de voltaje adecuado. Si necesita más ayuda, llámenos, envíenos un correo electrónico o visite nuestro sitio en la red.

SOURCE FOUR JUNIOR ZOOM

Proyector elipsoidal de 575 watts

- Ideal para escenarios pequeños, clubes, presentaciones y aplicaciones industriales
- 2 zoom 5°-50° • Hasta 575W
- Lámpara HPL supereficaz
- El reflector dicróico facetado aleja 90% del calor IR del haz
- Ensamble de paletas de obturador de dos planos de acero inoxidable
- Ajuste de lámpara sin herramientas
- Construcción robusta de aluminio fundido
- Acepta gobos tamaño M e iris de colocación directa
- Supera una instalación fija de 1000 W
- Brinda soporte para ETC Dimmer Doubling™

#ET42550JEB \$262.50

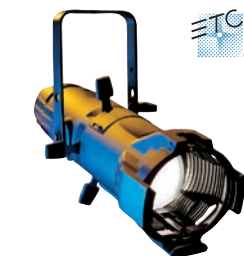
**Accesorios para elipsoidales Source 4****400JRS** Iris de carga directa #ET400JRS \$99.95**400PHMS** Soporte de patrón "M" #ET400PHM \$6.95**Cable seguridad 800mm** para Source Four #ET400SC \$9.95**Tubo de extensión de gel 7.6cm** #ET400PGE3 \$22.95**Tubo de extensión de gel 15cm** #ET400PGE6 \$22.95**N7532**

Consola de memoria digital

Consola de memoria 32/64 canales, 512 escenas de memoria, 32 submasters. Para el iluminador avanzado, la serie 7500 presenta modos operativos como cue stacking, luces de seguridad continuas sensibles al nivel y hasta 512 escenas de memoria. La rueda codificadora y la lectura LCD hacen que la edición integrada sea rápida y fácil.

- Control de presentación MIDI y códigos de tiempo SMPTE vía MIDI para activar escenas
- Sincronización de audio

#NSMC7532 \$2,492.88

**PROGRAMABLE**

Paquetes de reguladores digitales

- Paquete de regulador de canal programable que integra Microplex DMX y NSI independiente, funciona como 1, 2 o 4 canales con seguimiento preprogramado
- 1200 watts/canal, 2400 watts/máximo
- Cable de alimentación de 15 amperios, 120V

DMX 3 clavijas #NSD4DMXMD3 \$139.95**DMX 5 clavijas** #NSD4DMXMD5 \$139.95**SERIE 200**

Consola de iluminación 24/48 canales

La consola digital permite el control de dos escenas en 24 canales o una escena en 48 canales de su diseño de iluminación. Indicadores LED en todos los controles.

- 24 efectos, cada uno con 99 pasos
- Fundido cruzado dividido con función atenuador temporal
- Atenuador giratorio temporal: un seg a 15 m en modo
- Presintonía y de 0.1 a 5 seg en modo Efecto

#STLCC2002448 \$1,379.95

Strand Lighting**24/48 CANALES**

Consola de control iluminación de teatro

- Capacidad de control de 24 escenas dobles o 48 simples
- 2 pares de atenuadores cruzados
- Almacena hasta 600 indicaciones programadas
- Capacidad de control de 24 escenas dobles o 48 simples
- 384 canales de control para reguladores convencionales
- 24 sliders de submaster • 500 opciones de eventos
- 2000 macros, con capacidad para reguladores 1024

#NSMC2448 \$2,819.95

**SOURCE FOUR**

Proyector PAR de 750 watts

- Hasta 750W
- Reflector EA (aluminio mejorado)
- Lámpara HPL supereficaz • Haz 31° y campo 65°
- Lentes intercambiables (VNSP, NSP, MFL, WFL)
- Lentes a presión que se montan un anillo giratorio frío
- Lente flood extra ancha opcional para aplicaciones de tiro corto
- Reflector de fundido facetado
- Construcción de aluminio fundido
- A 575 watts son comparables con 1000W PAR64s
- Ideal para equipo itinerante

#ETS4PAREAB \$164.50

**Accesorios para Source 4 PAR****400L** Rejilla hexagonal #ET400L \$36.95**Galera 7.6cm** Negra #ET400PTH3B \$14.95**Galera 15cm** Negra #ET400PTH6B \$14.95**Media galera 15cm** Negra #ET400PHHB \$14.95**Pantalla de seguridad** Negra #ET400PSS \$9.95**MC 7000**

Consola de controlador programable

- La serie MC 7000 es ideal para teatros pequeños, representaciones en escena e inventarios de alquiler
- NSI micro-plex • Consola de 8/16 canales
- 2 presintonías manuales • Operación de escena única (modo ancho) para duplicar la capacidad del canal
- Operación de escenas de memoria • 8 escenas de memoria
- Operación presintonizada de 2 escenas estándar

#NSMC7008 \$274.95

**N8000-E0**

Paquete regulador rack/conector CA Edison

Funcionamiento con energía de una sola fase, diseño de circuito SCR doble, dos salidas por canal y protección cortacircuito para canales individuales para conectores de entrada/pasante.

- 8 canales, 1200 watts/canal, 9600 watts totales, Micro-Plex, salidas Edison, 120V

#NSNRD8000E \$497.95

**PAQUETE LIVIANO**

Regulador de 800ms con conexión en espiral

- Tecnología de atenuación en la palma de su mano
- Equipado con conexiones en espiral (sin enchufes)
- Tecnología IGBT de atenuación, enfriado por convección
- Tiempo de transición rápido de 800µ
- Hasta 750 watts, 120VCA, 6.5A • 17.3 x 11.4 x 7.4cm

750 watts #STDLP750PT \$272.95**1200 watts** #STDLP1200PT \$335.95**Strand Lighting****STAR PAR**

Cabezal PAR con 4 lentes

- Una alternativa robusta y liviana de las luces convencionales Par 64
- Diseñadas para operar en forma eficaz con la nueva generación de lámparas halógenas de tungsteno de 575 watts • Soporte de lente totalmente giratorio
- Incluye lentes ancha, flood, angosta y muy angosta

575 watts #ALSPACE \$203.50**ALTMAN**

AUTOPOSTES Y ACCESORIOS



- 032SET Autopostes - Conjunto de dos #B0032S\$144.95
- 032BSET Autopostes negros - Conjunto de dos #B0032BS.....\$157.95
- 432-3.7 Autopostes de lujo 2 - Conjunto de dos #B043237S.....\$163.95
- 432-3.7B Autopostes negros de lujo 2 - Conj. de dos #B043237BS \$178.95
- Equipo completo de expansión autopostes 2 Negro #B02960D\$384.95
- Eq. comp. de expansión autopostes de lujo 2 Negro #B02960DB\$399.95
- 039039 Sop. barras cruzadas U-Hook p/superabrazadera Par #B0039...\$10.95
- 035RL Superabrazadera con perno estándar #B0035RL.....\$28.95
- 635635 Superabrazadera Quick Action #B0635.....\$36.95
- 035035 Superabrazadera sin perno #B0035.....\$24.95
- 175175 Abrazadera broche #B0175.....\$16.95
- 171171 Miniabrazadera #B0171.....\$15.95
- 28962896 Brazo flexible para superabrazadera #B0237.....\$17.95
- 2896HD Brazo flexible resistente para superabrazadera #B0237HD...\$24.95
- 026026 Adaptador de paraguas giratorio (Lite-Tite) #B0026.....\$29.95
- 29062906 Brazo de extensión con perno 3094 #B02906.....\$19.95
- 037037 Perno corto reversible con 20 roscas 3/8" y 1/4" #B0037.....\$5.95
- 155155 Cabezal doble de artic. esférica plat. para cámara #B0155.....\$42.95
- 2916QR Cabezal doble de artic. esf. con plat. para cámara/OR #B0155RC...\$55.95
- 244 Brazo mágico de fricción variable soporte para cámara #B0244\$109.95
- 244RC Brazo mágico de fricción variable/OR #B0244RC.....\$127.50
- 143A Brazo mágico con soporte para cámara #B0143A.....\$99.95
- 143RC Brazo mágico con liberación rápida 200PL-14 #B0143RC...\$143.50
- Base Brazo mágico articulado #B0196BASE.....\$28.95
- Brazo articulado 2 secciones con soporte #B0196B2.....\$41.95
- Brazo articulado 3 secciones con soporte #B0196B3.....\$51.95

- 0047-2 Alu-Core para papel tela sin núcleo (2.7 m) #B00472.....\$42.95
- 0047-3 Alu-Core para papel tela sin núcleo (3.6 m) #B00473.....\$58.50
- 0045 Ganchos triples para fondo para 3 fondos (caja de 2) #B0045.....\$36.95
- Conjunto fondo de papel/cadena/peso
- 0046B con cadena negra #B0046B.....\$52.95
- 0046G con cadena gris #B0046G.....\$52.95
- 0046R con cadena roja #B0046R \$52.95

SUMINISTROS PRODUCCIÓN EMPIRE

Cajones de manzanas



Artisanales, pero piezas esenciales para todo fotógrafo o filmador. Duraderos, fáciles de usar, acabado liso y natural, con recortes redondeados para fácil colocación.

- | | |
|------------------------------|--------------------------------|
| Mini 25 x 30cm | Tamaño 50 x 30cm |
| Completo 20cm #EMMABF\$39.95 | Completo 20cm #EMABF \$39.95 |
| Medio 10cm #EMMABH..\$39.95 | Medio 10cm #EMABH.... \$39.95 |
| Cuarto 5cm #EMMABQ...\$39.95 | Cuarto 5cm #EMABQ...\$39.95 |
| Octavo 2.5cm #EMMABE \$39.95 | Octavo 2.5cm #EMABE .. \$39.95 |

CAJONES DE MANZANAS



Algunas de las mejores herramientas para tener en el set o en el estudio. Úselos para utilería, nivelar, pararse o sentarse.

- Acabado liso y natural
- Recortes redondeados para fácil colocación



- | | |
|-------------------------------|--------------------------------|
| Mini 30.5 x 25cm | Regular 30.5 x 50cm |
| Completo 20cm #MAABMF \$27.95 | Completo 20cm #MAABFN \$38.95 |
| Medio 10cm #MAABM.5.. \$27.95 | Medio 10cm #MAAB.5N... \$38.95 |
| Cuarto 5cm #MAABM.25 \$27.95 | Cuarto 5cm #MAAB.25N \$38.95 |
| Octavo 2.5cm #MAABM18 \$27.95 | Octavo 2.5cm #MAAB18N\$38.95 |

BOLSAS DE ARENA Y SHOT BAGS



Se usan para asegurar las bases de pies de luz y paredes de escenografías. Estas bolsas con correa tienen dos alas para permitir que cubran pies de luces y brazos de pértiga. Hechas de nylon cordura, cubiertas de vinilo, impermeables.



- Shot Bags**
- 2.3kg #IMSHB5.....\$28.50
 - 4.5kg #IMSHB10.....\$37.50
 - 6.8kg #IMSHB15.....\$44.50
 - 10.9kg #IMSHB25.....\$59.50
 - 15.9kg #IMSHB35.....\$79.95
- Saddle Sand Bags**
- 7kg #IMSB15B.....\$21.50
 - 11.3kg #IMSB25B.....\$29.95
 - 15.9kg #IMSB35B.....\$33.95

BOLSAS PARA EQUIPOS DE ILUMINACIÓN



FV-MULTIBAG Estuche Transpac para equipos múltiples

Para múltiples equipos de luz. Solapas separadoras interiores. Siete compartimientos con cremallera. Ruedas integradas.

- 1.2m x 34.3cm x 36.8cm #PHMKB.....\$189.95



Estuche Transpac para equipo simple con ruedas

para un solo equipo

- 91.4 x 30.5 x 25cm #PHSKB.....\$139.95

EQUIPO LIVIANO DE BOLSAS LIGHTSTAND



Equipo 2 con correa para hombro

Estuche blando de nylon para almacenar y transportar 2 monoluces, reflectores, cables, paraguas y pies de luces.

- Tamaño 86 x 34.3 x 20.3cm #IMLKB.....\$78.95



Equipo 3 con correa para hombro

Estuche blando de nylon balístico para transportar y proteger 2 monoluces con reflectores, cables, paraguas y pies de luces.

- Tamaño 91.4 x 21.6 x 21.6cm #IMLKB3.....\$44.95



MULTI OUTLET

Cables

- Forma conveniente y económica de ofrecer múltiples salidas 15 amperios 120 voltios • Cada salida tiene una luz LED para ver en la oscuridad • Fácil de usar y duradero
- Cable superflexible, extrarresistente para capacidad de salida
- Color negro se funde con la escenografía

- 8m 4 salidas #ESOEC253.....\$53.95
- 7m 6 salidas #ESOEC236.....\$64.95
- 15m 6 salidas #ESOEC506.....\$89.95

E-String



EQUIPO PARA POSAR

Con banquillo y mesa para posar

- Banquillo** • Palanca de control neumático ajusta el asiento desde 50-76cm de altura • Base tubular de 5 patas
- Base de nylon de alto impacto para estabilidad
- Mesa** • Cilindro cromado • Ajuste neumático evita que la mesa se pliegue repentinamente • Equipada con ruedas o deslizadores • Base de 63.5cm de diámetro
- Se puede ajustar desde 71cm a 1.2m • Mesa 46 x 69cm



- #IMPTSK.....\$152.95

CUBAS PARA POSAR



Con almohadones

Este conjunto de cuatro cubas para posar con almohadones Lastolite permite colocar a los sujetos a distintas alturas y lograr mejores composiciones en retratos grupales. Cubiertas de tela de nylon fuerte y duradera, blandas para comodidad de los modelos. Encajan una dentro de la otra.

Cada cuba soporta una persona adulta, sentada.

- Incluye:** 4 cubas de 30.5, 61, 76 y 91cm de altura
- #LAPT4.....\$296.95



BANQUILLOS PARA POSAR

Banquillo para posar de lujo Delta1

- Asiento 35.6cm diámetro • Base 63.5cm diámetro
- Altura neumática ajustable 50 - 76cm

- #DEPSD.....\$154.50

Silla alta de director Delta: 58.4-84cm

- Altura neumática ajustable 58.4-84cm
- Duradera y resistente a la abrasión
- Se desarma fácilmente para transporte o almacenamiento
- #DEHCD.....\$234.50

Banquillo para posar Impact

- Asiento 35.6cm diámetro • Base 63.5cm diámetro
- Altura neumática ajustable 50 - 76cm

- Con base tubular de 5 patas #IMPTSK.....\$152.95

Banquillo para posar ALM Monte Zucker

- Asiento 35.6cm diámetro • Base 63.5cm diámetro
- Altura neumática ajustable 50 - 76cm

- #ALPS.....\$159.95

Banquillo para posar de acero Photogenic

- Asiento 35.6cm diámetro • Base 63.5cm diámetro
- Altura neumática ajustable 50 - 65cm

- Con base tubular de 4 patas #PHPS.....\$99.95



NOTA: A menos que se indique lo contrario, los accesorios para iluminación se proporcionan con tomacorrientes de EE.UU. y (si son parte del kit) con focos de voltaje de EE.UU. La operación apropiada en su país podría requerir un tomacorrientes o adaptador de tomacorrientes, así como un foco de voltaje adecuado. Si necesita más ayuda, llámenos, envíenos un correo electrónico o visite nuestro sitio en la red.

EQUIPOS DE PIE C

AVENGER

El acero liviano hace este pie 907g más ligero. Incluye protectores para los dedos entre los elevadores y una nueva clavija miniatura para acomodar mejor todos los accesorios. Usa asas "T" imperdibles que no vibran y roscas de acero inoxidable.

Incluye:

- Pie Century • Brazo de extensión de 1m • Empuñadura

- Kit de brazo y cabezal para pie Century 27.3cm #AVA2033LKIT..... \$164.95
- Kit de brazo pie C para base Turtle 3m #AVA2030DKIT..... \$177.95
- Kit de brazo pie C, negro 3.3m #AVA2033FCBK..... \$153.95
- Kit de brazo pie C, negro 3.3m #AVA2030DCBK..... \$153.95



EQUIPO DE PIE C

impact

- Innovadora base "tortuga" estriada con traba con resorte
- Se traba automáticamente con un solo movimiento
- Base desmontable tipo "tortuga" • El poste central es intercambiable con la mayoría de los pies C
- Se arma fácilmente en cuestión de segundos
- Asas ergonómicas en forma de "T"

Incluye:

- Pie C base tortuga con elevador 1m
- Extensión brazo de sostén 1m • Cabezal 76cm

- #IMLSCT40MK..... \$119.95



EQUIPOS DE PIE C+

El diseño único del pie de la serie C permite superponerlos y colocarlos muy cerca uno de otro en el escenario.

Incluye:

- Pie C+ con elevador • Brazo de extensión • Empuñadura

- Equipo 50cm #MALSCP20K..... \$168.95
- Equipo 1m #MALSCP40K..... \$179.95
- Brazo de ext. Hollywood 50cm #MAHWA20..... \$37.95
- Brazo de ext. Hollywood 1m #MAHWA40..... \$37.95



PÉRTIGAS

AVENGER

Los brazos de pértiga son un método no obstructivo de posicionar luces y reflectores encima de un sujeto.

D600 Minipértiga

- Empuñadura de espuma • Extremo con gancho
- Capacidad de carga 7kg

- #AVD600..... \$94.95

A700 Pie de pértiga Junior

Fuerte como para una luz mediana con un softbox o un paraguas. Capacidad de carga 8kg

- #AVA700..... \$239.50

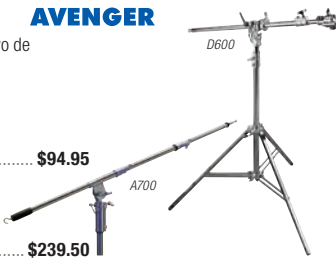

PÉRTIGAS

Livianas o resistentes, las pértigas Bogen ofrecen un rendimiento óptimo y un máximo valor.

- Equipo minipértiga #B02945..... \$64.95

- 098B Brazo de pértiga montura en pared (Negro) 1.2-2.1m #B0098B..... \$129.95

- 420NSB Pie de pértiga convertible 4m #B0420NSB..... \$122.50

- 420B Pie de pértiga combinado (Negro) 3.9m #B0420B..... \$149.95

- Pie de acero convertible con bolsa de arena #B0420CSU..... \$204.95

- 254B Pértiga automática (Negro) #B0254B..... \$254.50

- Pértiga y pie resistentes (Negro) #B0085BS..... \$289.50

- 025BS Superpértiga Con pie 008BU (Negro) #B0025BS..... \$494.95



EQUIPO MINIPÉRTIGA

impact

Este es un brazo de pértiga de 2 secciones de aluminio liviano con contrapeso de 453g y montante basculante de luces. Puede sostener reflectores, gobos o un pequeño arreglo de luces.

Incluye:

- Pie con amortiguación de aire negro • Brazo de minipértiga (1.6m)
- Contrapeso • Montura basculante
- Equipo de roldanas para pies de luz

- #IMMB..... \$78.95



PÉRTIGA MINIY

Diseñada para resistir la flexión cuando se agrega una gran cantidad de accesorios en pequeños arreglos de luces o estroboscopios. Se monta en un perno de 5/8" y se extiende 2.1m, terminando en un perno de montaje de 5/8".

- Un extremo con forma de gancho brinda soporte para colgar un contrapeso • Capacidad de carga 3.6kg
- Construcción de acero • Peso: 3.4kg
- #MABMM..... \$139.95

mathews



CONJUNTOS DE PÉRTIGA

Perfecto para fotografía de estudio en general y escenografías que requieren ángulos de luces bajos que otros pies de pértiga no pueden ofrecer.

- Compacto:** • Longitud: 1.3m con alcance de 81cm • Carga máxima: 4.5kg

- Estándar:** • Longitud: 2.85m con alcance de 2m • Carga máxima: 7.25kg

- Compacto** con contrapeso de 5.7kg #RERD1100... \$388.95

- Estándar** con 2 contrapesos de 5.7kg #RERD1200... \$499.95

RedWing



PIES DE LUZ

impact

- Neumático (N): protege el equipo y los dedos de lesiones

Tamaño	SKU #	Altura máx.	Alt. mín.	Precio
Luz posterior	#IMLS3S	85cm	9cm	\$24.95
2m	#IMLS6B	2m	81cm	\$19.95
2.4m CA negro	#IMLS8A	2.4m	69cm	\$34.95
2.9m HD CA negro	#IMLS9GHAB	2.9m	1.1m	\$38.95
3m CA negro	#IMLS10AB	3m	84cm	\$44.95
4m HD CA negro	#IMLS13HAB	4m	1.1m	\$69.95



PIES Y ACCESORIOS

AVENGER

Tamaño	SKU #	Precio
1004BAC Pie Alu Master 3 ascendente 3.7m (negro)	#B01004BAC	\$98.95
Cabezal de empuñadura 6.4cm	#AVD200	\$24.50
Extensión de brazo de sostén 50cm	#AVD500L	\$31.95
Extensión de brazo de sostén 1m	#AVD500L	\$33.95
Placa de pared Baby 7.6cm	#AVF800	\$11.95



PIES Y ACCESORIOS

Manfrotto

Si bien las luces son la estrella del show, no se puede hacer un buen trabajo sin un buen grupo de apoyo: el pie de luz. B&H tiene uno para cada necesidad.

- 003 Base para luz de fondo y espiga (negra) #B0003... \$24.95

- 366B Pie de luz básico 2m (negro) #B0366B..... \$49.95

- 5001B Pie de luz miniatura 2m (negro) #B5001B..... \$56.50

- 1051BAC Pie de luz con amortiguador de aire 2.1m (negro)

- #B01051BAC..... \$63.50

- 1052BAC Pie de luz con amortiguador de aire 2.4m (negro)

- #B01052BAC..... \$69.95

- 367B Pie de luz básico 2.7m (negro) #B0367B..... \$64.95

- 3336 Pie de luz básico 3.4m (negro) #B0368B..... \$69.95

- 050BAC Maxipie de luz con traba rápida y amortiguador de

- aire 3.4m

- #B0050BAC..... \$96.95

- 004BAC/018 Pie con amortiguador de aire con ruedas 4m

- #B0004BAC018Q..... \$139.95

- 269BU Superpie 4.8m (negro) #B03079B..... \$253.95



NOTA: A menos que se indique lo contrario, los accesorios para iluminación se proporcionan con tomacorrientes de EE.UU. y (si son parte del kit) con focos de voltaje de EE.UU. La operación apropiada en su país podría requerir un tomacorrientes o adaptador de tomacorrientes, así como un foco de voltaje adecuado. Si necesita más ayuda, llámenos, envíenos un correo electrónico o visite nuestro sitio en la red.

FONDOS DE LIENZO Y MUSELINA



Fondos de lienzo			
Especificar pie de luz o montura en estudio	Serie de Lienzo	Serie Scenic	Serie Old Master Scenic
Estilos	107	55	27
1.5x2.1m	\$151.95	\$205.95	\$208.95
2x2.4m	\$196.95	\$241.95	\$241.95
2.1x2.4m	\$241.95	\$331.95	\$331.95
2.1x2.7m	\$259.95	\$367.95	\$367.95
2.4x2.7m	\$331.95	\$421.95	\$421.95

Fondos de muselina				
	Serie Classic	Serie Impression	Serie Europa	Serie Designer
Estilos	18	20	32	39
3x3m	\$124.95	\$124.95	\$159.95	\$124.95
3x4.6m	\$159.95	\$159.95	\$214.95	\$159.95
3x6m	\$187.95	\$178.95	\$249.95	\$187.95
3.7x3.7m	\$187.95	\$187.95	\$244.95	\$187.95
3.7x9m	\$418.95	\$418.95	\$489.95	\$418.95
4.8x7.3m	\$534.95	\$534.95	\$599.95	\$534.95

Serie de lienzos—Disponible en 107 estilos

Los fondos de lienzo están hechos de pesado algodón de lienzo y las pinturas se mezclan especialmente para elasticidad y durabilidad. Estos fondos durarán décadas.

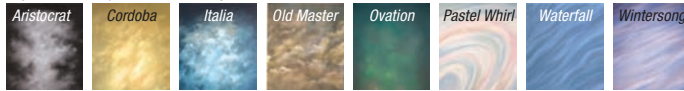

Serie Scenic de lienzos—Disponible en 55 estilos

Los fondos de lienzo Scenic son escenas pintadas a mano con cuidado en pesado algodón de lienzo cuando necesita algo más que colores abstractos específicos en sus fondos. Estos fondos son duraderos.



Serie Old Master Scenic de lienzos—Disponible en 27 estilos

Los fondos de lienzo Scenic tienen escenas "Old Master" pintadas a mano con cuidado en pesado lienzo de algodón, cuando su toma requiere un toque tradicional. Estos fondos también son duraderos.



Muselina Serie Classic—Disponible en 18 estilos

La serie Classic es una amplia gama de opciones de color, presentados en una técnica de pintura suavemente mezclada. Estos fondos tienen la apariencia de un "lienzo" pintado.



FONDOS PLEGABLES

¡El mejor accesorio en exteriores! Ahora puede tener mayor flexibilidad en exteriores o en estudio con nuestros fondos plegables reversibles. Presentan una tela resistente a las arrugas y se doblan a un tercio del tamaño original. Perfectos para distintos tamaños de retratos individuales a grupos pequeños. Incluye bolso con cremallera.

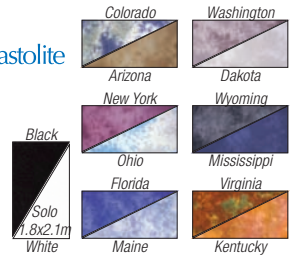

Reversible 1.5x2m LA*BG*67* [6 estilos]\$146.95
Rev. 2x2.1m LA*BG*67* con tren [7 estilos]\$239.95

FONDOS DE MUSELINA

Útil para niños, mascotas y deportes, este amplio rango de fondos ofrece a los fotógrafos los colores y patrones para lograr retratos alegres. Vienen con un bolso. Tienen un dobladillo a lo largo del borde más corto para insertar un poste de soporte. Se pueden lavar a máquina a 40°C en una lavadora grande.



Lámina 3x3.7m [12 colores] LABGM1012* ...\$119.95
Lámina 3x7.3m [12 colores] LABGM1012*\$179.50

FONDOS CLÁSICOS

Fondos de color liso



- La tela gamuzada es suave, no se quiebra y no se arruga fácilmente.
- Se pueden lavar a máquina.
- Se incluyen consejos y cinta doble faz para los fondos con cada pedido.

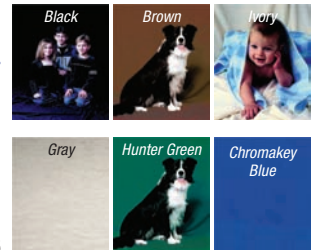

1.5x3m (6 colores)\$46.95

FONDOS DE MUSELINA



Hechos con tela de muselina de la más alta calidad. Tienen un dobladillo de 10cm en la parte superior e inferior con cinco orejeras en la parte superior para colgar el fondo de una barra. Cada fondo incluye un conjunto de consejos.



Teñido 3x3.7m (6 colores)\$108.95
3x7.3m (6 colores)\$138.50
Color liso 3x3.7m (4 colores)\$75.95
Color liso 3x7.3m (4 colores)\$119.95

FONDO ESTILO MUSELINA

Hecho de dura cartulina, pero con pantalla de seda para simular el color, la textura y los patrones sofisticados de las muselinas más caras. Los paneles son no reflectantes, son extremadamente versátiles y se pueden usar una y otra vez.



1 x 1.5m Paneles\$29.95

- Atlantis#SABGP4060PZ
- Pompeii#SABGP4060PQ
- Roma#SABGP4060R
- Sparta#SABGP4060S
- Thebes#SABGP4060T
- Verona#SABGP4060V
- Bogata#SABGP4060B
- Firenze#SABGP4060F
- Naples#SABGP4060N
- Olympia#SABGP4060O
- Petro#SABGP4060P



Infinity ProBlack Cloth Backgrounds

Made with the highest quality, most durable fabric. The fabric is opaque and specially designed to absorb light and help eliminate reflections.

Perfect for brides, children, family, senior portraits and model and product photography.

- Professional quality material
- Durable, 100% thick cotton
- Opaque to eliminate reflections
- Easily cleaned with damp sponge
- Reversible- finished on both sides

CL20-1010... 10' x 10'..... ProBlack..... \$195
CL20-1020... 10' x 20'..... ProBlack..... \$328

Infinity Vinyl Backgrounds

- Professional quality vinyl
- Matte finish - No glare
- Extremely durable
- Easily cleaned with damp sponge
- Ideal for high-key photography
- Moisture & water resistant
- Seamless, hangs straight
- Sturdy cores prevents wrinkles

V01-0910..... 9' x 10'..... Pure White..... \$107.95
V01-0920..... 9' x 20'..... Pure White..... \$164.95
V20-0910..... 9' x 10'..... Matte Black..... \$99.95
V20-0920..... 9' x 20'..... Matte Black..... \$236.50
V46-0910..... 9' x 10'..... Chroma Green..... \$123.95
V46-0920..... 9' x 20'..... Chroma Green..... \$236.50

*All vinyl is also available in: 8'x10', 8'x20', 10'x10' & 10'x20'

Infinity Canvas Backgrounds

- Individually Hand Painted Canvas
- Professional quality heavy duty canvas
- Usable vinyl back (portrait white only)
- Sewn finish on all four edges
- Easily cleaned with damp sponge
- Moisture & water resistant
- 3" Rod pocket for quick hanging
- Matte Finish
- Seamless
- Made in USA

C50-0910..... 9' x 10'..... Portrait White..... \$99.95
C100-0910..... 9' x 10'..... Autumn..... \$183.95
C200-0910..... 9' x 10'..... Stormy..... \$183.95
C300-0910..... 9' x 10'..... Golden Sand..... \$183.95
C400-0910..... 9' x 10'..... Whirlwind..... \$183.95
C500-0910..... 9' x 10'..... Blue Skies..... \$183.95
C700-0910..... 9' x 10'..... Earth..... \$183.95

*All canvas is also available in 9'x20'

Infinity Muslin Backgrounds

- Professional quality heavy duty muslin
- Easily cleaned with damp sponge
- 3" rod pocket for quick hanging
- Sewn finish on all 4 corners
- Seamlessly made from 1 piece
- Carry Bag Included
- Made in USA

406022-1010... 10' x 10'..... Atlantis..... \$115
406024-1010... 10' x 10'..... Bogata..... \$115
406014-1010... 10' x 10'..... Naples..... \$115
406004-1010... 10' x 10'..... Olympia..... \$115
406010-1010... 10' x 10'..... Petra..... \$115
406016-1010... 10' x 10'..... Pisa..... \$115
406020-1010... 10' x 10'..... Roma..... \$115
406002-1010... 10' x 10'..... Sparta..... \$115
406008-1010... 10' x 10'..... Thebes..... \$115
406026-1010... 10' x 10'..... Venus..... \$115
406018-1010... 10' x 10'..... Verona..... \$115
406030-1010... 10' x 10'..... Milano..... \$115

*All muslin is also available in 10'x20'

NOTA: A menos que se indique lo contrario, los accesorios para iluminación se proporcionan con tomacorrientes de EE.UU. y (si son parte del kit) con focos de voltaje de EE.UU. La operación apropiada en su país podría requerir un tomacorrientes o adaptador de tomacorrientes, así como un foco de voltaje adecuado. Si necesita más ayuda, llámenos, envíenos un correo electrónico o visite nuestro sitio en la red.

Los colores que se muestran pueden variar ligeramente debido a diferencias en monitores de computadora, medios impresos y variaciones en los tintes o pinturas del fabricante.

FONDOS

- Rápida instalación y retiro para versatilidad y fácil transporte
- Se puede lavar a máquina
- Los fondos de lámina de muselina Masterpiece están hechos de muselina mezcla 65% algodón/poliéster y están pintados a mano con pintura con base acrílica

Lámina lavable Masterpiece

3x3.7m (13 colores)	\$113.50
3x7.3m (13 colores)	\$189.95

westcott®
Iluminador plegable de muselina

1.5x2m 2 en 1 (6 estilos)	\$176.95
1.5x2m Blue/Green Chroma	\$200.85
2x2.1m (5 colores)	\$165.95 (Chroma \$187.50)
2.4x2.4m con tren (5 colores)	\$198.95
Lámina de muselina Masterpiece	

3x3.7m (12 colores)	\$113.50
3x7.3m (25 colores)	\$189.95

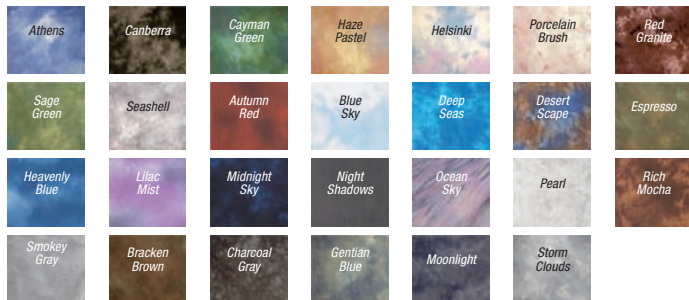

FONDOS DE UNA LÁMINA

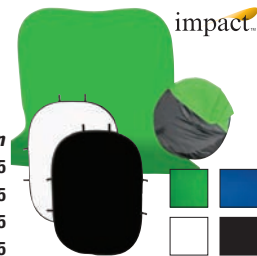

Disponibles Negro, Blanco, Chroma Blue, Chroma Green

1.5x2.1m Plegable (4 colores) #IMBGC*57	\$57.95
2.4x4.8m Superplegable (4 colores) #IMBGC*816	\$124.95
3x3.7m Lámina muselina (4 colores) #IMBG*1012	\$58.95
3x7.3m Lámina muselina (4 colores) #IMBG*1024	\$114.95

FONDOS GRADUADOS

Flotone

Material de PVC sintético con fondos bellamente graduados que soportan efectos de luz interesantes. Cada lámina está hecha a mano para lograr una superficie sedosa y mate, no reflectante. El material y los colores no absorben agua. Se pueden limpiar con una solución de jabón suave y un paño suave.



79x109cm FLBG3143* (16 colores)	\$38.95
109x160cm FLBG4363* (20 colores)	\$69.95

FONDOS

BOTERO

Los fondos Botero son el resultado de muchos años de duro trabajo y dedicación para mejorar los productos y garantizar la calidad que distingue a Botero de otras fuentes.

Muselina 3x3.7m [35 colores]	\$82.95
Muselina 3x7.3m [35 colores]	\$149.95
Muselina doble faz 3x3.7m [18 estilos]	\$98.95
Muselina doble faz 3x7.3m [18 estilos]	\$189.95
Muselina plegable 1.5x2.1m [36 colores]	\$63.95
Muselina plegable 2.4x4.8m con tren 2.4x2.4m+2.4m [33 colores]	\$129.95
Paisaje plegable 1.5x2.1m [43 estilos]	\$134.95

Combinaciones de muselina doble faz

- 801 Brown, Tan/Green-Violet
- 802 Blue, Red/Purple-Green
- 803 Blue/Brown
- 804 Warm Grey/Green-Grey
- 805 Tan/Green
- 806 Blue-Violet/Orange-Blue
- 807 Orange/Maroon
- 808 Magenta/Violet
- 809 Tan/Grey
- 810 Bright Green/Brown
- 811 Magenta/Grey
- 812 Violet-Grey/Maroon
- 813 Green-Magenta/Maroon
- 814 Blue-Tan/Green-Tan
- 814 Blue-Maroon/Blue-Grey
- 816 Sky Blue/Dark-Med. Grey
- 817 Blue-Magenta/Sea Green
- 818 Sky-Dark Blue/Grey-Blue



¡Con la compra de cualquier fondo Botero, reciba GRATIS un fondo de muselina 1.5x2m (valor \$63.95)!

Paisajes



FONDOS DE PAPEL

Papel Widetone

El papel Widetone ha sido la elección de los fotógrafos profesionales durante más de 55 años. Widetone es una superficie de alta calidad, fina y no reflectante. Compatible con una variedad de medios, es ideal para fotos, publicidades, borradores y adorno.

Papel PhotoWide

Papel PhotoWide para fotografía panorámica o de exhibición.



NOTA: A menos que se indique lo contrario, los accesorios para iluminación se proporcionan con tomacorrientes de EE.UU. y (si son parte del kit) con focos de voltaje de EE.UU. La operación apropiada en su país podría requerir un tomacorrientes o adaptador de tomacorrientes, así como un foco de voltaje adecuado. Si necesita más ayuda, llámenos, envíenos un correo electrónico o visite nuestro sitio en la red.

Los colores que se muestran pueden variar ligeramente debido a diferencias en monitores de computadora, medios impresos y variaciones en los tintos o pinturas del fabricante.

EGO SWEEP

Sistema para fondo - 61x91.4cm

Ego Sweep consta de un tramo de plástico corrugado con soporte de caballete de plástico con bisagras y 10 láminas de papel coloreado para fondo de 61x91.4cm.

- Instalación fácil y rápida.
- El marco de soporte se pliega a tamaño compacto.

61x91.4cm Conjunto de 10 láminas #LOES..... **\$23.95**



SISTEMA DE SOPORTE DE FONDO

El sistema de soporte de fondo Impact de 3.7m brinda soporte para flujo de papel constante hasta 3.4m de ancho, y para fondo de muselina de cualquier marca de 3.7m de ancho.

Incluye:

- 2 pies de 3.2m
- Estuche de lona
- 4 secciones de barras cruzadas

#IMBGSS12..... **\$99.95**



SOPORTES

Pies de fondo

Diseñados para soportar fondos plegables Westcott Illuminator hasta una altura máxima de 2.4m. Tiene un broche en la punta para asegurar el fondo en su lugar.

#WEBGS..... **\$66.95**

Sistema de soporte de fondo

Consta de 2 soportes, una barra plegable (3m x 15m) y estuche. Soporta fondos de lámina 3x3.7m y 3x7.3cm.

#WEBK..... **\$159.95**



ROTARY

Sistema de fondo

Una manera rápida y fácil de ofrecer 4 fondos largos de 1.5m de ancho por 2.1m de largo. Cada fondo se conecta con los otros en cualquier orden formando un rollo continuo.

Incluye:

- Unidad de soporte de fondo con soportes telescópicos 2.4m, ruedas y base rodante
- 4 fondos 1.5x2.1m (blanco, negro, verde Chroma Key y azul)

#BORBGS5X7..... **\$497.95**

BOTERO



SOPORTE

Equipo Port-A-Stand

Acabado negro mate. Se abre a 2.8m de ancho, 2.6m de alto y se cierra a 1.1m para fácil transporte. Pie de fondo perfecto para exteriores.

Incluye: • 2 pies de aluminio negro 2.5m • Estuche • Barra telescópica • ¡Gratis! Papel sin costuras blanco 1.3m de ancho

#SABGPSQ..... **\$109.95**

Pie Economy

Incluye: • 2 pies de aluminio negro 2.4m • Barra seccionada 2.9m

#SABGSE..... **\$64.95**

Pie Polevault

Incluye: • 2 pies de aluminio negro 2.6m • Barra seccionada 2.9m

#SABGSPV..... **\$98.95**

Pie múltiple Polevault

Para 3 bobinas de papel o tela hasta 3.65m de ancho

Incluye: • 2 pies de aluminio negro 2.9m • 3 barras seccionadas de 3.8m

#SABGMPV..... **\$219.95**

Abrazadera Pony Spring 5cm punta plástica #ADCP2... **\$3.99**



FONDOS ESPECIALES

Material de difusión translúcido

Su efecto especial es el de un vidrio escurado. Hecho de sólido mylar. Córtelo a la medida deseada.

1.4m x 5.5m Bobina #SATLM..... **\$38.95**

Velvetine - 132cm x 6m Bobina

Material de fondo no reflectivo, parecido al terciopelo.

Emerald Green #SABGV52EG
Midnight Black #SABGV52MB
Majestic Mauve #SABGV52MM **\$39.95**



BACKGROUND-IN-A-BAG

- La solución ideal para fotógrafos que necesitan un sistema de fondos completo que se pueda instalar en segundos.
- Reversible, pintado a mano de un lado y liso del otro.

Incluye: Pie, barras y banco para posar

Equipo Peoplepopper 2x2.1m (10 colores) ... **\$149.95**

Background-in-a-bag 2x2.1m (10 colores) ... **\$109.95**

Background-in-a-bag 2x2.1m (10 colores) ... **\$109.95**



PLEGABLE

Fondos reversibles 1.5x2.1m

Una manera económica y confiable de instalar un fondo de estudio para una toma de cerca o una entrevista.

El equipo incluye: Fondo plegable 1.5x2.1m (Chromakey), estuche transparente, soporte de reflector/pie de luz

Equipo 1.5x2.1m y pie multipérgata #IMCCBGK57 **\$148.95**

1.5x2.1m Blue/Green #IMBGCGB57..... **\$73.95**

1.5x2.1m Black/White #IMBGCWB57..... **\$73.95**



FONDOS CHROMA KEY

	Botero	Verde	Azul	
Plegable 1.5x2.1m	#C02657	\$63.95	#C02757	\$63.95
Plegable 2.4x4.8m con tren	#SC026816	\$129.95	#SC027816	\$129.95
Lámina muselina 3x3.7m	#M0261012	\$82.95	#M0271012	\$82.95
Lámina muselina 3x7.3m	#M0261024	\$149.95	#M0271024	\$149.95
Plegable reversible 1.5x2.1m	#C03657			\$79.95
Lastolite				
2x2.1m plegable	#LC5981	\$219.95	#LC5988	\$204.95
2x2.7m plegable	#LC6981	\$273.95	#LC6988	\$273.95
3x3.7m	#LC5781	\$134.95	#LC5788	\$134.95
3x7.3m	#LC5881	\$222.95	#LC5888	\$216.95
Plegable reversible 2x2.1m	#LC5987			\$297.50
Reversible 3x3.7m	#LC5787			\$232.95
Reversible 3x7.3m	#LC5887			\$389.95
Studio Dynamics				
1.5x2.1m lienzo	#57SCHR	\$151.95	#57SCHRB	\$151.95
2x2.4m lienzo	#68SCHR	\$241.95	#68SCHRB	\$241.95
2.1x2.4m lienzo	#78SCHR	\$241.95	#78SCHRB	\$241.95
2.1x2.7m lienzo	#79SCHR	\$367.95	#79SCHRB	\$367.95
2.4x2.7m lienzo	#89SCHR	\$331.95	#89SCHRB	\$331.95
Westcott				
Lámina muselina 3x3.7m	#5779	\$157.50	#5773	\$157.50
Lámina muselina 3x7.3m	#5879	\$278.00	#5873	\$278.00
Plegable ilum. 2x2.1m	#5987	\$187.95	#5988	\$187.95
Plegable reversible 2 en 1 1.5x2m	#5686			\$200.95
Won				
Muselina moderna 3x3m	...41010	\$144.95	...51010	\$144.95
Muselina moderna 3x6m	...41020	\$232.95	...51020	\$139.95

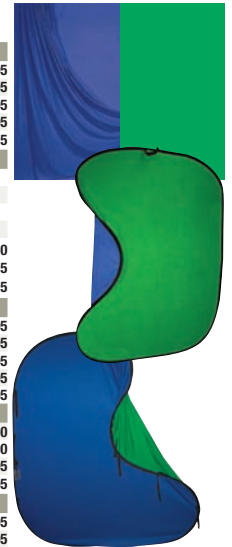

PINTURA CHROMA KEY



Las pinturas Rosco Chroma Key están formuladas con la asistencia de técnicos de video de todo el país. Están fabricadas para proveer valor de luz ambiente y saturación de color para efectos "keying".

- Cobertura: aproximadamente 28m² por galón

Galón - Azul #R05710 **\$69.95**

Galón - Verde #R05711G **\$69.95**

Precauciones: No aplicar si la superficie o la temperatura ambiente no superan los 10° C. No congelar. Evite contacto prolongado con la piel. Evite respirar el producto. No tomar. Usar la ventilación adecuada. MANTENER FUERA DEL ALCANCE DE LOS NIÑOS.

NOTA: A menos que se indique lo contrario, los accesorios para iluminación se proporcionan con tomacorrientes de EE.UU. y (si son parte del kit) con focos de voltaje de EE.UU. La operación apropiada en su país podría requerir un tomacorrientes o adaptador de tomacorrientes, así como un foco de voltaje adecuado. Si necesita más ayuda, llámenos, envíenos un correo electrónico o visite nuestro sitio en la red.

Los colores que se muestran pueden variar ligeramente debido a diferencias en monitores de computadora, medios impresos y variaciones en los tintes o pinturas del fabricante.



Alta velocidad HD Videocámara HD 720p

Increíblemente económica, la videocámara HD atrapa hasta una hora de video AVCHD 720p (1280x720) a 30 cps sobre su memoria interna de 2 GB o hasta 16 horas sobre una tarjeta extraíble SDHC de 32 GB. Esto la hace ideal para enviar por e-mail o cargar a la Web. Además, también puede utilizarse como una cámara digital 3MP con un modo de flash y reducción de ojos rojos p/captar y guardar miles de imágenes digitales. Otras características incluyen zoom digital 2x, pantalla LCD 2.4" giro 270°, modo Night Shot para grabar en baja luz, y una salida por componentes para ver su video y fotos sobre una gran pantalla HDTV. Una entrada de mic. externo permite usar un mic de más alta calidad para grabaciones sonoras especiales. Cargue la cámara con el puerto USB de su computadora o con el adaptador de CA incluido.



Alta velocidad HD (B&H # AIHSPEEDHD)..... 105.95

A-HD+ Videocámara HD 1080p



La A-HD+ añade la capacidad de grabar video 1080p HD (1440x1080) a 30 cps, un objetivo zoom digital 4x y cámara digital de 8 MP. Además de usar la memoria interna de 128 MB, usted puede grabar hasta 8 horas de video 1080p HD sobre una tarjeta extraíble SD/SDHC de 32 GB. También tiene una entrada de video que le permite grabar películas o programas de TV de su TV,

VCR o reproductor de DVD para visualizar en el LCD de 2.4". Enchufe un par de auriculares y tendrá un reproductor personal de medios o de MP3. (No tiene una entrada de mic. externo).

A-HD+ (B&H # AIAHD1080P)..... 119.95

Action-HD videocámara HD1080p

La Action-HD añade (a la A-HD+) un objetivo zoom óptico 3x con autofocus, luces LED para ayudar al enfoque y reforzar las imágenes en baja luz, y un zoom macro de 2" para fotos y video de cerca. También incluye un control remoto y un trípode de aleación compacto.



Action-HD+ (B&H # AIAHDPRO). 159.95

Action-HD GVS Videocámara HD 1080p



La Action-HD GVS tiene un zoom óptico 5x y estabilización giroscópica de imagen que elimina los movimientos involuntarios del usuario o del sujeto. Tiene una pantalla LCD reversible que gira hasta 270° y modo Night Shot para grabar en situaciones de en baja luz. Tiene una entrada de mic. externo, pero no entrada de video. También funciona como una cámara fotográfica digital de

5 megapíxeles. En modo ráfaga, puede tomar 10 cuadros por segundo, y tiene un flash incorporado c/reducción de ojos rojos.

Action-HD+ GVS (B&H # AIAHDGVS).....179.95

Trípode compacto de aleación

Trípode compacto de sobremesa para usar con cámaras Aiptek o cualquier otra cámara pequeña con una rosca 1/4-20. Este robusta base viene con un anillo estabilizador que permite pivotar en círculo completo.



Trípode compacto (B&H # AIZCST4).... 12.95



VPC-CG10 Cámara dual Xacti

La VPC-CG10 graba video HD 720p a 30 cps y toma fotografías de hasta 10 megapíxeles con un zoom óptico 5x (equivalente a 38-190 mm). Todo en un diseño vertical muy elegante y estilizado. Tiene una pantalla abatible de 3" que puede girar hasta 285° sobre un eje, lo que le permite tomar excelentes videos o fotos desde posiciones difíciles. Particularmente útil cuando se graba en espacios reducidos. Para comodidad se puede acceder a los videos, fotos y las varias configuraciones / menús con el pulgar. La cámara cabe fácilmente en un bolsillo y facilita compartir videos y fotos en sitios Web de redes sociales, equipos de video portátil como iPod, televisores y computadoras.



VPC-CG10: Disponible en negro (SAVPCCG10BK) o rosa (SAVPCCG10P)..... **199.95**

VPC-HD2000ABK Cámara dual Xacti



Con objetivo HD, sensor CMOS de alta velocidad, y procesador de alta velocidad, la VPC-HD2000ABK graba video nítido y estable en Full HD 1920x1080p. También es capaz de tomas a alta velocidad a 600 cps/240 cps, que permiten observar videos de movimiento rápido, como deportes, en cámara lenta, imposible en una cámara normal. Puede captar fotos realistas de 8 megapíxeles (12 MP interpolados). El diseño ergonómico evita la fatiga muscular y mantiene el objetivo horizontal incluso cuando la cámara va montada en un trípode. A la vez, es lo suficientemente compacta para usarla en mano. Los botones de obturador separados permiten disparar o iniciar un video con el pulgar. No hay necesidad de pulsar un interruptor de modo separado, y hasta se pueden tomar fotos y videos simultáneamente.

VPC-HD2000: Disponible en negro (SAVPCHD2000ABK)..... **LLame o conéctese**

VPC-TH1 Cámara dual Xacti

Capte los momentos especiales cuando ocurren: la VPC-TH1 graba video HD 720p a 30 cps y fotografías digitales de hasta 2 megapíxeles con zoom óptico 30x. Tiene un diseño horizontal más tradicional pero esta cámara está lejos de lo ordinario. Su diseño liviano y compacto hace a la VPC-TH1 extremadamente portátil y fácil de usar. Tiene una pantalla abatible de 3" que puede girar hasta 285° sobre un eje que le permite tomar excelentes videos o fotos desde posiciones difíciles. Se puede acceder fácilmente a los videos, fotos y las varias configuraciones y menús con el pulgar.



VPC-TH1: Disponible en azul (B&H#SAVPCTH1BL) o plata (SAVPCTH1)..... **279.95**

Todas las cámaras Sanyo Xacti tienen:

- Diseñadas para caber en la palma de su mano, tienen un menú de uso sencillo que las hacen una excelente elección para el principiante y el usuario más avanzado. Son la perfecta combinación de estilo, prestaciones, y facilidad de uso.
- El formato AVCHD facilita compartir videos y fotos por correo electrónico o sitios Web. Importe video y archivos fotográficos directamente en iTunes, y páselos después a un iPod con video.
- Con tecnología de detección de rostros, pueden reconocer hasta 12 rostros en videos y fotos y optimizar el enfoque y apertura para asegurar que todos los sujetos estén en foco.
- Tome fotos como los profesionales con tomas secuenciales hasta 13 cuadros por segundo (7 cps en el VPC-CG10).
- Avanzado estabilizador de imagen automáticamente compensa el movimiento involuntario de la cámara, para mantener el sujeto estable y fácil de seguir. Distingue con precisión entre sacudidas involuntarias y el movimiento deliberado de la cámara. Funciona en modos gran angular y telefoto.
- Graba 4 horas de video HD en una tarjeta de memoria SDHC de 16 GB
- Haga tomas de video y fotos simultáneamente. Nunca se pierda otra preciosa ocasión de tomar una foto (no la VPC-FH1).
- Todas tienen (salvo la VPC-CG10) una salida HDMI con un único cable de conexión a un HDTV o una grabadora de DVD
- La batería suministrada permite más de 3 horas de grabación.

VPC-WH1 Cámara dual Xacti

La VPC-WH1 Xacti tiene la más alta calificación de impermeabilidad –IPX8– para poder grabar impresionante video AVCHD de 720p a 3m bajo el agua por toda una hora. Pequeña y elegante, tiene un zoom óptico extra largo 30x (equivalente en 35 mm a 43-1290 mm), pantalla de 2.5" que se despliega y gira hasta 285°, y un menú fácil de navegar.



VPC-WH1: Disponible en azul (B&H # SAVPCWH1BL) o amarillo (B&H # SAVPCWH1YL) **349.95**

VPC-FH1A Cámara dual Xacti



Tome impresionante video de alta definición full 1080p a 60 cps y sorprendentes fotografías digitales de 8 megapíxeles. La diminuta VPC-FH1A, atractiva y compacta, tiene una pantalla de 3" que se extiende desde la cámara y gira hasta 285°, y un menú fácil de usar, modo cámara lenta 600 cps, y tecnología de seguimiento de rostro que automáticamente lee y corrige el enfoque y la iluminación para hasta 12 sujetos distintos. Tiene un objetivo zoom óptico 16x para video y de 10x para fotos. Se puede acceder fácilmente a los videos, fotos y a las varias configuraciones y menús con el pulgar.

VPC-FH1A Negro (B&H # SAVPCFH1A)..... 499.95



HMX-U10 Videocámara Ultra-Compact Full-HD con cámara fotográfica 10MP
El HMX-U10 brinda grabación Full-HD 1920x1080 en un conjunto sencillo, de diseño ergonómico. También ofrece de transferencia de un solo toque a YouTube y software Intelli-estudio p/ edición en cámara. Empuñadura ergonómica en ángulo de 7° protege la mano y muñeca de tensiones, mientras mantiene el objetivo en ángulo al ángulo correcto, permitiéndole mantener la posición más cómoda y natural con captura directa a video y fotos. El objetivo de foco fijo 1x permite grabar sin problemas. Basta con apuntar la videocámara, presionar grabar, y ya está. El video HD, conjuntamente con las fotos de 10 MP se captan y almacenan en tarjetas de memoria SD/SDHC. Monitorización en la pantalla LCD de 2" atrás de la cámara.

HMX-U10: Disponible en negro (SAHMXU10BN) o rojo (SAHMXU10RN) **179.95**

SMX-C14 Videocámara con memoria flash

La SMX-C14 es una videocámara SD (de definición normal) con una ranura para una tarjeta SD/ 32 GB para hasta 16 horas de grabación, que puede transferirse rápidamente a su PC p/ enviar e-mail o "subir" a sitios Web. También ofrece una grabación optimizada para cargar fácilmente en YouTube para lo cual la cámara automáticamente ajusta la resolución a 640x480. No es necesario convertir sus archivos, lo que facilita el enviar y compartir. El ángulo del objetivo (25°) le permite mantener la cámara de manera cómoda y natural mientras filma directamente al sujeto. Grabe más tiempo sin experimentar el dolor de muñeca y la fatiga que suelen producir la. videocámaras. Otras características incluyen una pantalla LCD de 2.7", Anti-Shake Hyper DIS, detección de rostros y zoom óptico 10x. El software intell-estudio incorporado no requiere que instale software adicional en su PC, por lo que puede editar en cámara o usar la SMX-C14 en cualquier PC. También facilita enviar videos directamente a YouTube y otras redes sociales.

SMX-C14: Disponible en azul (SASMXC14LN) o rojo (SASMXC14RN) **279.95**



SMX-K40 • SMX-K45 Videocámaras para memoria flash



Como una forma accesible de experimentar la HD, las SMX-K40 y SMX-K45 graban a definición normal (720x480) y lo remuestrean a 1920x1080/60p cuando se conectan a un HDTV por un cable HDMI. Se experimenta la profundidad y claridad de la alta definición cuidando su presupuesto. Están equipadas con zoom óptico 52x Schneider KREUZNACH con estabilizador óptico de imagen e Intelli-Zoom 65x (digital). Ofrecen un botón de un solo toque p/ transferencia rápida y fácil a sitios

como YouTube. El software Intelli-estudio incorporado significa que puede editar en cámara, sin necesidad de instalarlo en el PC. Otras características incluyen grabación fotograma a fotograma, carga por USB o adaptador de CA, y miniaturas animadas para simplificar la búsqueda de clips de video. Cuando uno se desplaza por los videos, cada miniatura reproduce brevemente el archivo de video resaltado. Por último, las cámaras graban sobre tarjetas SD/SDHC, al tiempo que la SMX-K45 también ofrece un SSD (disco de estado sólido) de 32 GB.

SMX-K40: Disponible en negro (SASMXK40BN), azul (SASMXK40LN) o plata (SASMXK40SN) **299.95**

SMX-K45: Disponible en negro (SASMXK45BN), azul (SASMXK45LN) o plata (SASMXK45SN) **449.95**

HMX-100 • HMX-104 • HMX-105 • HMX-106 Videocámaras full HD para memoria flash

La serie H de Samsung ofrece video HD full 1920x1080 de alto desempeño, un reconocido objetivo Schneider Kreuznach Varioplan HD, y diseño de avanzada con memoria interna SSD (estado sólido) con memoria incorporada. Livianas y compactas, funcionan silenciosamente con muy baja emisión de calor, y no tienen piezas móviles, lo que reduce el consumo de energía y mejora la confiabilidad. Sin piezas móviles, lo que las hace más resistentes a golpes y vibraciones, que son una considerable amenaza al funcionamiento de las grabadoras digitales con disco duro. Además, la tecnología SSD es más veloz que el disco duro, inicia más rápido y con mayores velocidades de lectura/escritura que se requieren para la cantidad de datos registrados en resolución full HD. Cuando lee y escribe datos activamente, la tecnología Samsung SSD consume aproximadamente 1/8 de la energía de un disco duro.



- Todas, excepto la HMX-H100, ofrecen un disco interno SSD, y su capacidad de memoria puede ampliarse con una tarjeta de memoria SD/SDHC. La HMX-H100 graba solo sobre una tarjeta de memoria SD/SDHC. Las videocámaras utilizan compresión H.264, que aumenta significativamente el tiempo de grabación. En resolución Full-HD y en modo "fine", se pueden grabar hasta 12 horas en la HMX-H106.

- Incorporan un zoom gran angular Schneider Kreuznach Varioplan HD 10x (equivalente a 37-370 mm) que, unido al estabilizador óptico de imagen de Samsung, reduce la borrosidad del uso en mano. El objetivo gran angular las hace ideales para grabar grandes grupos familiares o de amigos, espectaculares paisajes o captar toda la acción en acontecimientos deportivos.

- Sensor de imagen CMOS de alto rendimiento 1/4.5" 2.2 MP para notable sensibilidad a la luz.
- También pueden captar fotos digitales de 4.7 megapíxeles con un flash incorporado
- Al usarla conjuntamente con la exclusiva empuñadura giratoria de Samsung, los controles adicionales de la pantalla táctil LCD de 2.7" le permiten controlar sin esfuerzo la videocámara en ángulos bajos o altos.
- El modo Time Lapse HD permite grabar fotograma a fotograma a intervalos de 1, 3, 5, 10, 15, o 30 segundos, y guarda las imágenes en un solo archivo de película.
- La salida HDMI le permite disfrutar el contenido full HD en su HDTV sin la necesidad de bases de conexión exclusivas.

HMX-100 (B&H# SAHMXH100N): Requiere usar una tarjeta de memoria SD/SDHC **449.95**

HMX-104 (B&H# SAHMXH104B)
Disp. mem. estado sólido 16 GB **649.95**

HMX-105 (B&H# SAHMXH105)
Disp. mem. estado sólido 32 GB... **729.95**

HMX-106 (B&H# SAHMXH106)
Disp. mem. estado sólido 64 GB **899.95**



Flip Ultra • Flip Ultra HD

- La Flip Ultra graba hasta 120 minutos de video full 640x480 a 30 cps a su memoria flash de 4 GB. La Flip Ultra HD graba hasta 120 minutos de video 1280x720 HD a su memoria flash de 8 GB incorporada. También tiene salida HDMI p/ conexión a una HDTV de gran pantalla.
- La memoria interna evita tener que preocuparse de tarjetas o cintas. Su brazo USB le permite descargar directamente sin cables que puedan perderse o enredarse.
- Sin menús, configuraciones, y complicaciones. El panel posterior con botones táctiles tiene una pantalla LCD de 2". Para apuntar y compartir. Los mandos son: grabar, reproducir, pausa, FF, REW, zoom y borrar.
- El video se comprime en archivos de pequeño tamaño para enviarlo a Internet desde la videocámara, sin necesidad de editar en su PC.



Flip Ultra: Disponible en negro (FLU1120B), amarillo (FLU1120Y), rosa (FLU1120P) o blanco (B&H# FLU1120W) **129.95**

Flip UltraHD: En negro (FLU2120B), o blanco (FLU2120W)... **199.95**

Flip Mino

Similar a la Flip Ultra, la Flip Mino es 40% menor y ofrece una batería de iones de litio recargable interna. Cabe en el bolsillo, lista para grabar hasta 60 minutos a la memoria interna de 2 GB en cualquier momento y en cualquier parte. El panel posterior con botones táctiles tiene una pantalla LCD de 1.5", y todos los controles necesarios para captar y reproducir video, lo que hace a la Mino verdaderamente sencilla.



- La salida de video permite visionar inmediatamente los videos en la TV
- Edite películas propias con música de su discoteca personal

Flip Mino: En negro (FLF360B) o blanco (FLF360W) **129.95**

Flip Video MinoHD

La Flip Video MinoHD es una videocámara HD 720p fácil de usar que cabe en su bolsillo. Con un peso de apenas 93.6 g y el tamaño de un teléfono celular pequeño, la MinoHD puede controlarse con una mano. No hay menú del que preocuparse. Todas las funciones para manejar la videocámara están claramente marcadas y son fáciles de comprender. Capte hasta 60 minutos de video AVCHD a la memoria flash de 4 GB incluida. También tiene una pantalla LCD de 1.5" para la toma y la reproducción, arranque de 3 segundos, y un modo silencioso para grabación discreta.



- Graba video 16:9 HD a 1280x720 a 30 cps. Vea todos sus videos sin demora en su HDTV con el cable suministrado, después de grabarlos en alta definición.
- Aunque la cámara es de foco fijo, trae un zoom digital 2x para cuando necesite acercarse un poco.
- Para modificar y transferir las grabaciones, basta con extraer el brazo USB y conéctelo a su PC. Use el software FlipShare incorporado para modificar, enviar por correo electrónico, y a sitios como YouTube. Los archivos de video también funcionan con iTunes, iMovie, y iPhoto.

Flip Video MinoHD cromada (B&H# FLF460C) **169.00**

Flip Video MinoHD negra (B&H# FLF460B) **169.00**

Canon

DC410 • DC420

Videograbadoras DVD

Para quienes desean grabar directamente a DVD, las DC410 y DC420 tienen zoom óptico largo, procesador de imagen DIGIC DV II, grabación panorámica H.R., iluminador incorporado, Control, pant. panorámica LCD 2.7", y entrada de mic. externo. Para mayor comodidad, también tienen función de Inicio rápido, Menú fácil, control por Joystick y cubierta del objetivo.

- Graba sobre: discos DVD-R/-RW hasta 60 minutos en modo LP, o a discos DVD-RL DL (doble capa) que pueden almacenar hasta 108 minutos de video.
- La DC410 tiene un CCD de 680,000-píxeles, la DC420 tiene un sensor CCD de 1.07 megapíxeles con un filtro de corrección de color.
- Estabilizador de imagen de alta calidad corrige instantáneamente las sacudidas, lo que permite estable video de apariencia profesional.
- Pantalla panorámica de 2.7" le permite ver exactamente lo que se está grabando.
- La DC410 está equipada con un avanzado zoom Canon 41x, y la DC420 con un zoom 48x (modo predeterminado). En ambas, se puede seleccionar un zoom óptico 37x o zoom digital 2000x. También ofrecen tres velocidades fijas de zoom para acercamientos suaves y estables.
- 6 efectos digitales/2 fundidos (modo Camera) para añadir toques profesionales a sus videos

DC410 (B&H# CAD410): 680,000 píxeles **279.95**

DC420 (B&H# CAD420): 1.07 megapíxeles **299.95**

ZR960

Videocám. MiniDV

La ZR960 ofrece la confiabilidad del formato MiniDV, sea que desee grabar el recital de ballet de su hija o que usted estudie para director de cine. Incluye las siguientes funciones: Inicio rápido, zoom avanzado 41x, estabilización electrónica de imagen, y pantalla panorámica LCD 2.7 pulg. También ofrece terminal para mic. externo y auriculares para mejor grabación de audio, obligatorio para los estudiantes. El terminal DV (IEEE1394) le permite transferir fácilmente el video a una computadora para modificar o compartir en la Web.

- Sensor de imagen CCD de 1/6" trabaja con el procesador de imagen DIGIC DV de 1/6" de Canon para producir colores vivos y realistas
- Zoom avanzado 41x con la opción de usar un zoom óptico 37x o zoom digital 2000x.
- Graba sobre MiniDV y aprovecha su compatibilidad universal con la tecnología existente aunque también se beneficia de un nivel de fiabilidad, en que los pros han confiado más de una década.
- La estabilización electrónica de imagen corrige el temblor de la cámara o si el objeto se mueve o se lo golpea accidentalmente.
- Al abrir el LCD, la ZR960 está lista para grabar, para jamás volver a perderse un momento inolvidable de la vida.
- Control zoom suave con tres velocidades fijas p/transic. fluidas
- La grabación en pantalla panorámica H.R. le permite captar todo en una computadora 16:9 para compartir
- La retención de exposición guarda las configuraciones de exposición si desea refinar su composición
- Los marcadores de nivel y cuadrícula ayudan a componer mejores tomas alineando las líneas horizontales en la imagen

ZR960 (B&H#CAZR960) **249.00**



Canon

FS-200 • FS-21 • FS-22

Videocámaras de definición normal con memoria flash

La ultra-estilizada FS200 mide solamente 5.6x5.8x12.2 cm (AAP) y combina gran capacidad de almacenamiento en una videocámara compacta que pesa solo 224 g. Tiene un sensor CCD de 680,000-píxeles, zoom avanzado Canon 41x, y procesador de imagen DIGIC DV II p/ excepcional color y claridad. Disponible en tres colores elegantes, la FS-200 ofrece estabilización de imagen, pantalla panorámica LCD de 2.7 pulg. y graba video directamente a una tarjeta de memoria SDHC. También ofrece varias otras características, como instantánea de video, inicio rápido, carga rápida, doble toma, control con joystick, modo Program AE y más.

Las FS21 y FS22 añaden capacidad de dos memorias flash. Además de grabar en una tarjeta de memoria SDHC, la FS21 incorpora una tarjeta interna de 16 GB, para hasta 10 horas de grabación de video, mientras que la FS22 lo duplica con una tarjeta de 32 GB. Además, ellos tienen un sensor de imagen CCD de 1.07 megapíxeles y zoom avanzado Genuine Canon 48x.

- Procesador de imagen DIGIC DV II permite tomas continuas de hasta cinco fotos de 1024x768 por segundo.
- La Carga Rápida da a la batería de iones de litio BP-808, 30 o 60 minutos de funcionamiento, en solo 10 o 20 minutos de carga, respectivamente. La batería también le mantiene informado mostrando la batería restante al minuto.
- Estabilización de imagen líder le dará a su video un look más profesional, con tomas estables, incluso cuando se rueda con el mayor acercamiento del zoom.
- Graba video en alta resolución 16:9 con gran calidad.
- El modo Dual Shot le permite captar video y fotos en el mismo modo, sin conmutar cada vez.
- El control por joystick elimina muchos botones, haciendo la videocámara muy fácil de usar.



- Retención de la exposición y exposición compensada en la grabación; y control de las funciones Play, Stop, FF y REW durante la reproducción, todo desde un solo lugar.
- Ofrece tres velocidades de zoom preestablecidas para acercamientos estables y profesionales.
- Para la mejor exposición en diversas situaciones, el modo Program AE hará ajustes automáticos según las condiciones y el tema.
- Puede escogerse Retrato, Deportes, Noche, Nieve, Playa, Puesta de sol, Luz spot y Fuegos de artificio.
- Entrada de Micrófono para aplicar un micrófono externo, mientras que el terminal de auriculares le permite monitorar con más precisión el audio de una fuente específica o revisarlo en la reproducción.

FS-200: Disponible en colores Misty Plata (B&H# CAFS200S), Evening Azul (B&H# CAFS200BL), y Sunrise Rojo (B&H# CAFS200R)..... **299.99**

FS-21 (B&H# CAFS21) **499.99** **FS-22 (B&H# CAFS22)** **599.99**

FS-200, FS-21, FS-22, HF20, HF200, HFS10/11 y HFS100 Todas incluyen:

- El indicador de batería muestra el tiempo de grabación restante al minuto
- En el modo instantánea de video capta una serie de "clips" de video de 4 segundos, para combinar con una de las 10 pistas de música sustractadas, o su música de fondo favorita para crear una película entretenida.
- El Level Marker facilita mantener la cámara a nivel para lograr grabaciones más profesionales, mientras que el Grid Marker es una cuadrícula en el visor que permite componer su escena con más precisión.
- En modalidad Cámara y con la pantalla LCD cerrada, la videocámara está en modo espera. Cuando se inicia la acción, abra la pantalla LCD y podrá comenzar a grabar en menos de un segundo.
- Pre-Record le da una ventaja inicial para captar la acción, registrando continuamente tres segundos de video a memoria, disponible desde ya antes de presionar el botón de grabación. Cuando usted empieza a grabar, también se registra ese video adicional.
- Iluminador para video incorporado permite tomar sujetos en color, en baja luz, hasta 1.5 metros de distancia.
- Tapa electrónica del objetivo para que nunca más tenga que andar buscando la tapa por ahí.
- Terminal USB 2.0 de alta velocidad para transferencia veloz de películas y fotos.
- Con la grabadora de DVD de Canon DW-100 opcional, un solo cable, y un clic sobre unos pocos botones es todo lo que se necesita para grabar los videos a un disco que puede tocarse en un reproductor de DVD.
- El software ImageMixer 3SE incluido (compatible con Windows XP y Vista) le permite reproducir video grabado en una computadora, y editar la grabación y grabarla en DVD. Recorte, reordene, y combine escenas, y añada música, títulos, y transiciones.



DW-100 Grabadora de DVD

Comparta su mejor grabación con su familia y amigos, o grabe DVD para guardar. Esta grabadora de DVD fácil de usar graba en DVD-R/-RW/-R DL (doble capa) en AVCHD de alta definición o definición normal.

Transfiera y resguarde lo filmado desde su cámara Canon con disco duro o con memoria flash, usando USB 2.0.

- Sólo 3 botones
- Transfiere fotos
- Reproduce una videocámara HDTV
- Compatible con discos de alta capacidad de 8.5 GB DVD-R DL, para aproximadamente 2.6 horas de grabación
- 3 modos de backup: todos los archivos grabados, nuevas escenas, o lista de reproducción

DW-100 (B&H# CADW100) **169.95**

Canon

VIXIA HF20 • HF200 • HF S10 HF S11 • HF S100

Videocámaras HD (de alta definición) para memoria flash

Las robustas videocámaras **VIXIA HF20** y **HF200** producen videos y fotos brillantes con el sensor de imagen de Full-HD CMOS Canon de 3.89 megapíxeles y el avanzado procesador de imagen DIGIC DV III. También incluyen el objetivo de video Canon 15x HD, detección de rostros, estabilizador óptico de imagen SuperRange, exposición automática avanzada, grabación 24 Mbps, instantánea de video y modo Dual Shot. Pueden grabar hasta 3 horas de video HD (modo 24 Mbps) a una tarjeta de memoria SDHC 32 GB, aunque el VIXIA HF20 también ofrece la opción de grabación a un disco interno flash de 32 GB. Increíblemente compactas, miden 7.1x6.0x12.4 cm (AAP) y pesan solo 397 g.

Adicionalmente, el **VIXIA HF S10**, **HF S11** y **HF S100** ofrecen video y fotos brillantes con su exclusivo sensor de imagen CMOS de 8.59 megapíxeles.

Incorporan un objetivo de video Canon 10x HD más un tele-conversor incorporado digital 1.7x p/ mayor alcance de telefoto, con la famosa calidad de imagen Canon. También graban hasta 3 horas de vídeo de alta definición (modo 24 Mbps) a una tarjeta de memoria SDHC de 32 GB, y las VIXIA HF S10 (32 GB) y HF S11 (64GB) ofrecen más tiempo

con la opción de grabar a su disco flash interno. Increíblemente compactas, miden solo 7.1x6.9x13.7 cm (AAP) y pesan solo 482 g.



- Los objetivos de video HD Genuine Canon 10x (HF S10 y HF S100) o 15x (HF20 y HF200) ofrecen cuatro velocidades de zoom (tres pre-configuradas, una variable) para imagen estable y profesional. El diseño esférico asegura video nítido que perfecciona la calidad de imagen HD. Además, un sistema de gradación de densidad neutra (ND) le da mejores exposiciones cuando hay mucha luz.
- Captan video 1920x1080 HD mediante el exclusivo sensor de imagen Canon CMOS HD de 3.89 o 8.59 megapíxeles p/ alta resolución y avanzada reproducción del color, incluso en escenas con poca luz.
- El procesador de imagen DIGIC DV III ofrece calidad de imagen perfeccionada, excelente reproducción del color y avanzada reducción de ruido p/ excepcional funcionamiento a baja luz.
- Pantalla panorámica LCD multiángulo de 2.7" con revestimiento anti-reflejos, mejorada reproducción del color y mayor amplitud de ángulos de visión, para ver más de lo que se está grabando.
- Cuando se enfoca manualmente, la función de Focus Assist ofrece aumento de 2x.
- Con la tecnología Canon de detección de rostros, se pueden detectar hasta 35 rostros automáticamente, y se pueden tener hasta 9 cuadros de detección a la vez. Esto asegura enfoque preciso y exposición muy natural de los sujetos escogidos. También reconoce los rostros que están de lado o miran hacia abajo. Además, se puede especificar un rostro específico para buscar clips que incluyan esa cara.

- Mini zapata de accesorios avanzada en la videocámara le permite aplicar accesorios opcionales Canon, como la luz p/video VL-5 o el micrófono estéreo direccional DM-100. Tiene una entrada de micrófono externo.
- Medidor de audio incorporado y ajustes de nivel de audio, para un video con tan buen sonido como imagen.
- Salida HDMI (1.3) al que conectar un HDTV p/reproducción de la más alta calidad. Compatibles con CEC para controlar con un solo mando a distancia varios equipos conectados con HDMI a un HDTV.
- El adaptador de control remoto RA-V1 opcional añade a la VIXIA HF S11 (solo) un terminal LANC para conectar las Canon ZR-1000-1000 y ZR-2000 y controladoras cableadas externas opcionales. Este adaptador se conecta a la mini zapata de accesorios avanzada p/ controlar varias funciones de la videocámara, como encendido/apagado, inicio/parada de grab., zoom y enfoque, y es ideal cuando se usa en trípode

Vixia HF200 (B&H # CAHF200).....	599.99
Vixia HF20 (B&H # CAHF20).....	899.95
Vixia HF S100 (B&H # CAHFS100).....	999.99
Vixia HF S10 (B&H # CAHFS10).....	1199.99
Vixia HF S11 (B&H # CAHFS11).....	1399.99

Características de todas las videocámaras Canon HD:

- Revolucionario sistema de enfoque Instant AF logra enfocar instantáneamente, reduciendo la "búsqueda" de enfoque. La ventaja se nota mucho en situaciones de mucho brillo y en tomas nocturnas. Obtenga enfoque rápido y preciso incluso cuando se sigue un sujeto en movimiento.
- Modo Cine 24p permite un look cinematográfico profesional. Además, se puede usar la posición CINE que cambia el color y el tono, lo que evoca el aspecto y apariencia de una película mostrada en el cine. Para mayor flexibilidad, estas configuraciones puede utilizarse juntas o independientemente.
- Capacidad de grabación 24 Mbps produce el video AVCHD de la más alta calidad. Observará detalles más finos, mayor gradación de tonos y reproducción mejorada de sujetos en movimiento.
- La estabilización óptica de imagen SuperRange (OIS) combina sensores giroscópicos y de imagen para corregir muchos movimientos de cámara sin pérdida en la calidad de imagen.
- Además del video entrelazado normal (60i), se puede captar video en 30p (30 cuadros progresivos, grabado a 60i), que es particularmente útil para grabaciones para Internet

Canon

Vixia HV40

Videocámara HDV

La VIXIA HV40 comparte los equipos de la línea VIXIA, pero también ofrece un objetivo de video Genuine Canon 10x HD y 2.96 sensor de imagen CMOS megapixel Full HD. Además, también permite grabar en modo 24p nativo, permitiéndole captar y grabar 24 cps (cuadros por segundo) progresivos a cinta HDV, una gran ventaja para el cineasta serio. Estabilización óptica de imagen SuperRange y Instant Auto Focus ofrecen el control exigido por la alta definición. Si usted desea continuar usando su existente equipamiento SD (definición normal), la HV40 tiene modos de grabación SD y HD. Otra característica, las teclas personalizadas, permite a los usuarios asignar funciones comúnmente utilizadas a un único botón de la videocámara para acceso fácil.



- El sensor CMOS Full HD de 2.96 MP ofrece video 1920x1080 HD, y el procesador de imagen Canon DIGIC DV II reduce el ruido de imagen y personaliza el color y tonalidad de sus fotos y videos.
- El objetivo de video 10x HD con tres velocidades de zoom fijas p/transiciones fluidas. El revestimiento Super Spectra elimina los destellos y fantasmas, y el diseño esférico reduce la aberración aumentando la resolución.
- Pantalla panorámica LCD multiángulo de 2.7" con revestimiento AR reproduce el color con precisión con menor destello y contraste perfeccionado.

Vixia HV40 (B&H# CAHV40)..... **799.95**

Canon

VIXIA HG21 Videocámara de alta definición con disco duro 120 GB

Grabe hasta 45 horas de HD de video directamente a su disco interno de 120 GB o a una tarjeta de memoria SDHC.

Cuando el disco interno se llena, la grabación se puede transferir fácilmente a una tarjeta de memoria SDHC, que puede insertarse en un lector para visionado inmediato. El VIXIA HG21 tiene un objetivo Canon 12x HD, sensor de imagen CMOS p/imágenes en Full-HD (1920x1080); Procesador de imagen DIGIC DV II para claridad y color superior; AutoFocus instantáneo para enfoque rápido y preciso, esencial p/ HD; y estabilización óptica de imagen SuperRange, que corrige la vibración de la cámara para imágenes muy estables.



- Los formatos seleccionables permiten escoger entre 60i, 30p y 24p para lograr el look exacto que se desea. El modo Cine 24p permite a los cineastas lograr un look cinematográfico profesional. Además, la opción CINE cambia las características de matiz y color, para evocar el aspecto y sensación de la película. Para mayor flexibilidad, estas configuraciones puede utilizarse juntas o independientemente.
- La grabación a 24 Mbps, da una gran calidad a las tomas de movimiento rápido, acontecimientos deportivos, mariposas multicolores o puestas de sol.

Vixia HG21 (B&H # CAHG21)..... **799.00**

JVC

GZ-MS120 • GZ-MS130

Everio S Series SD Videocámaras con tarjeta

Las elegantes, esbeltas y livianas GZ-MS120 y GZ-MS130 tienen un zoom óptico Konica Minolta 35x, función Laser Touch, iluminador automático para video, estabilización de imagen, tapa del objetivo incorporada e indicador del nivel de batería.



La GZ-MS120 tiene un par de ranuras SD/SDHC para tarjetas mientras que la GZ-MS130 ofrece una sola ranura p/tarjetas SD/SDHC y 16 GB de memoria flash interna. Ambas ofrecen grabación continua: cuando una memoria se llena, la grabación conmuta automáticamente a la otra. Grabe hasta 15 horas en el modo de más alta calidad o hasta 80 horas en el de menor calidad con dos tarjetas de 32 GB.

- Tome fotos digitales sencillamente conmutando a la modalidad de imagen y presionando el botón de instantánea. Toman fotos con resolución hasta 832x624.
- Incluye un control remoto para controlarlas a distancia para reproducción, copia de DVD, etc. al igual que un reproductor DVD.

GZ-MS120: Disponibles en colores negro ónix, Topaz Blue (azul) o Garnet Red (rojo)(JVGZMS120*)..... **249.95**

GZ-MS130: In negro ónix (JVGZMS130B)..... **299.95**

Kodak

Zx1 • Zi8

Videocámaras de bolsillo

No se pierda nunca un momento con estas cámaras de alta definición para "Ir a cualquier parte". Gracias a su diseño de bolsillo para filmar fácilmente, no hay tapas de objetivo, perillas ni configuraciones. Basta encenderlas y presionar "grabar" para captar la acción, aventura, y todos los detalles en impresionante HD: 1280x720p a 60 cps en la Zx1 y 1920x1080 a 30 cps en la Zi8.



- Tomas de video de alta calidad en luz brillante o baja, de la playa al night club
- Ranura amplia p/tarjetas SD/SDHC para tarjetas de memoria de hasta 32 GB, que puede grabar hasta 10 horas de video HD
- Software incorporado para edición fácil y para compartir el contenido en YouTube y otras redes sociales
- Todo lo que necesita está al toque de un botón, sin tapa de objetivo, perillas o ajustes.
- Fácil reproducción en un televisor HDTV con el cable HDMI incluido
- El software le permite:
 - Editar, recortar, partir y mejorar los videos.
 - Añadir imágenes y música a los videos para hacer atractivos clips.
 - Extraer fotos de cuadros de video para obtener esa toma perfecta
 - Enviar sus creaciones por correo electrónico o cargarlas a YouTube directamente del software
- La Zx1 incluye pilas AA recargables de NiMH y cargador de baterías, la Zi8 incluye la batería de iones de litio KLIC-7004 y cargador.

Zx1 solo: Tiene una pantalla LCD de 2", toma 720p HD a 30 o 60 cps y tiene un diseño resistente a la intemperie IP43 certificado que soporta salpicaduras y suciedad. Disponible en azul (KOZX1BL), negro (KOZX1B), rosa (KOZX1P), rojo (KOZX1R) y amarillo (KOZX1)..... **117.95**

Zi8 solo: El Zi8 tiene una pantalla LCD de 2.5" y con modo macro. Disponible en negro (KOZIBB), "agua" (KOZIBA) y rojo (KOZIBR)..... **179.95**

JVC

GZ-MG630 • GZ-MG670 • GZ-MG680

Videocámaras híbridas Everio serie G (microSD/SDHC y disco duro) de definición normal

Las GZ-MG630, GZ-MG670 y GZ-MG680 tienen un sensor de imagen CCD de 1/6" 800,000-píxeles, zoom dinámico Konica Minolta 40x y zoom digital 800x. El zoom dinámico logra un aumento de hasta 40x utilizando casi todos los píxeles efectivos del CCD sin degradación de la calidad de imagen. Idénticas, salvo por su capacidad de almacenamiento, las GZ-MG670 y GZ-MG680 también ofrecen conversión a HD que convierte las grabaciones en definición normal a una salida convertida a 1920x1080p, permitiendo la conexión HDMI a televisores HD compatibles. Tienen capacidades de disco duro de 60 GB a 120 GB, lo que permite de 28 a 150 horas de grabación, según el modo de grabación.



GZ-MG630: Disco duro 60 GB/ tarjeta microSD/SDHC en colores plata diamante, azul zafiro o rojo rubí (B&H# JVGZMG630*)..... **349.95**

GZ-MG670: Disco duro 80 GB/ tarjeta microSD/SDHC en negro ónix (B&H# JVGZMG670B)..... **429.95**

GZ-MG680: Disco duro 120 GB/ tarjeta microSD/SDHC en negro ónix(B&H# JVGZMG680B)..... **449.95**

Características generales de las Everio Series S, G y HD

- Cada una está equipada con un monitor color LCD de 2.7"
- Al abrir la pantalla se pliega automáticamente la tapa interna del objetivo y se enciende la cámara. Cerrar el LCD también cierra la tapa del objetivo y apaga el equipo. El reinicio rápido permite empezar la grabación un segundo después de reabrir el LCD.
- La luz incorporada se enciende automáticamente para que pueda tomar imágenes brillantes incluso con poca luz
- La función One Touch Export permite exportar los videos a iTunes y cargarlos en un iPod o iPhone.
- Grabe y haga zoom usando la barra de desplazamiento Laser Touch o los botones junto a la pantalla, o con la palanca de zoom y el botón REC. El Laser Touch también facilita hojear las miniaturas de escenas grabadas y acceder a funciones del menú.
- El software Everio MediaBrowser (Windows) incluido ofrece una interfaz gráfica de búsqueda fácil para indexar y encontrar archivos de video con imágenes miniaturas y fotos que se superponen sobre un calendario. Con las funciones de filtro incorporadas, se puede reducir instantáneamente la selección a solo videos, solo fotos, etc.
- El software también permite fácil reproducción, edición por corte sencilla, y "Decomotion" para animar las grabaciones con gráficos animados para transferir a YouTube. Admite grabar en disco Blu-ray además de DVD.
- Transfiera cómodamente videos a YouTube™ con la función One Touch Upload. Se puede editar cualquier video en cámara para ajustarlo a la longitud máxima de 10 minutos de YouTube.
- Para comprobar fácilmente el contenido en las tarjetas HDD o SD/SDHC de Everio, la función Digest Playback selecciona automáticamente las escenas destacadas, usando un algoritmo exclusivo de JVC y reproduce lo que se parece a un trailer de película. 60 minutos de grabación se condensan en cinco minutos de escenas destacadas.
- La batería informatizada le permite verificar lo que queda de batería en % y el tiempo restante de grabación en minutos
- Cómoda correa de 2 usos se puede usar del modo habitual con una videocámara, sosteniendo la mano del usuario al grabar, o se puede extender y usar alrededor de la muñeca como en las cámaras fotográficas digitales.
- La grabadora directa a DVD CU-VD50 opcional le permite copiar los videos a un disco DVD sin tener que usar PC.
- Con la CU-VD50 o con un PC con grabadora de DVD, se puede grabar a un disco de video DVD normal al toque de un botón. Basta presionar el botón DIRECT DVD en la cámara, y el proceso de grabación se inicia automáticamente. Transfiera automáticamente solo los datos recientemente registrados a la grabadora, solo las escenas que usted seleccione manualmente, o preseleccione las escenas en el orden deseado en la cámara con la función Lista de reproducción.

DISCOS DVD

Discos Verbatim DVD para videocámaras (incluidos)

1.4 GB DVD-R (5 u.) (VEMDMRDM1X5J).....	5.95
DVD-R doble capa 2.6GB (3 u.) (VEMDMRDL3J).....	14.95
Mini DVD-RW 1.4 GB (3 u.) (VEMDMRWDMJB).....	4.50
DVD+RW (3 u.) (VEMDPWDM3J).....	4.95
DVD+RW 2.6GB (3 u.) (VEMDPRL3J).....	16.50

CINTA MINI DV

Calidad Premium

Panasonic 60 minutos (PAAYDVM60EJ).....	2.59
Sony 60 minutos (SODVM60PR).....	2.20
Sony 80 minutos (SODVM80PR).....	7.95

Calidad Profesional

Panasonic (Pro) 63 minutos (PAAYDVM63PQ).....	2.89
Panasonic (Master) 63 minutos (PAAYDVM63AMQ).....	5.99
Sony 63 minutos (SOPHDVM63DM).....	16.95

Calidad HDV

Panasonic 63 minutos (PAAYDVM63HD).....	7.99
Fujifilm 63 minutos (FUHVDVDM63).....	7.49
Sony 63 minutos (SODVM63HD).....	8.95
Sony 63 minutos (SODVM85HD).....	12.99

MEMORIAS FLASH

Tarjetas de memoria Memory Stick Pro/Pro Duo

Sony 8 GB Memory Stick PRO Duo (SOMS8GBM2).....	34.99
Sony 16 GB Memory Stick PRO Duo (SOMS16GBM2).....	74.95
Lexar 8 GB Platinum (LEMSPD8GB).....	42.95
SanDisk 4 GB Video HD Pro Duo (SAMSPDVHD4GB).....	31.95
SanDisk 8 GB Video HD Pro Duo (SAMSPDVHD8GB).....	49.95

Tarjetas de memoria SD (Secure Digital)

Panasonic 4 GB SDHC Clase 4 (PASD4GB204).....	12.95
Lexar 4 GB SDHC Clase 2 (LESD4GB).....	9.95
SanDisk 4 GB Platinum II 60x SDHC (LEPSD24GBZ).....	24.95
Kingston 8 GB Clase 6 SDHC Clase 6 (KISDHC68GB).....	19.95
Delkin Devices 8 GB SDHC Clase 6 (DESDHC8GB).....	24.50
Lexar 8 GB Platinum II 60x (LEPSD28GB).....	34.95
Panasonic 8 GB SDHC Clase 6 (PASD8GB2210).....	44.95
Delkin Devices 16 GB SDHC Clase 6 (KISDHC16GB).....	44.95
Panasonic 16 GB SDHC Clase 6 (PASD16GB2210).....	84.95
Delkin Devices 32 GB SDHC Clase 4 (DESDC432GB).....	119.95
Panasonic 32 GB SDHC Clase 6 (PASD32GB2210).....	298.95

Tarjetas de memoria microSD

Delkin Devices 4 GB microSD (DEMDS4GB).....	14.95
SanDisk 4 GB microSD (SAMSDHC4GB).....	22.95
Kingston 4 GB microSD Kit de movilidad (KIMS4GBR).....	15.95

JVC**GZ-HM200 • GZ-HD300 • GZ-HD320** Videocámaras con disco duro Everio HD

Las videocámaras de JVC Everio HD graban video full HD 1920x1080, el GZ-HD300 y GZ-HD320 ofrecen almacenamiento HDD p/ tiempos de grabación extra-largos. La GZ-HM200 ofrece grabación en doble tarjeta SD, con grabación continua de una tarjeta a la siguiente, y es una de la más pequeñas y livianas videocámaras Full HD existentes. Funcionan con un sensor de imagen CMOS de 3.05 megapíxeles, y mantienen la resolución nativa 1920x1080 en la reproducción, para aprovechar al máximo las pantallas HD de alta gama. Los discos HD 1920x1080 HD reproducidos desde la cámara por la estación base JVC CU-VD50 Share Station también se convierten a 60 fps progresivo.



- Equipado con HDMI (1.3) p/ conexión a una pantalla HDTV grande.
- El objetivo 20x Konica Minolta Zoom HD ofrece un "ojo" de alto desempeño p/ captar las imágenes con resolución Full-HD.
- Modo AVCHD UXP (tasa de bits de hasta 24Mbps) para imágenes más detalladas y nítidas con menos ruido. Ideal para almacenar a Blu-ray o un disco duro externo. Todos los modos de grabación –JXP, XP, SP, y EP– usan resolución Full HD 1920x1080.
- El sistema HD Gigabrid Premium de JVC aplica procesamiento de imágenes avanzado para optimizar la calidad de imagen y permite crear discos DVD 2.5 veces más rápido para DVDs AVCHD.
- La tecnología de detección de rostros detecta automáticamente rostros en la imagen para ajustar el enfoque y la exposición para lograr tomas bellas y nítidas.

GZ-HM200: Doble ranura en colores negro ónix, Sapphire Blue (azul) o Garnet Red (rojo) (B&H# JVGZHM200*) **519.95**
GZ-HD300: Disco duro 60 GB/Tarjeta microSD/SDHC en colores negro ónix, Sapphire Blue o Garnet Red (B&H# JVGZHD300*) **599.95**
GZ-HD320: Disco duro 120 GB/ tarjeta microSD/SDHC en negro ónix (B&H# JVGZHD320B) **699.95**

HD Everio GZ-HM400

Cámara híbrida de uso doble, 10.3 megapíxeles

La HD Everio GZ-HM400 ofrece grabación AVCHD 1920x1080 y fotos de 9 megapixel conjuntamente con 32 GB de memoria flash incorporada y la opción de grabar a tarjetas de memoria SD/SDHC. Tiene un LCD de 2.8" e incluye un objetivo Konica Minolta HD con zoom dinámico 15x y estabilizador óptico de imagen desarrollado por JVC que utiliza dos prismas activos para compensar en vertical y horizontal, con la misma efectividad en todo el alcance del zoom, de gran angular a telefoto.



- Al tomar fotos, se pueden captar imágenes de 5.3 megapíxeles a 60 cps en una ráfaga continua de hasta 11 fotos. O, si se prefiere, toma continua de hasta seis fotos de nueve megapíxeles a hasta 15 cps. También es posible tomar fotos de 5.3 megapíxeles simultáneamente mientras se graba video full HD 1920x1080.
- Al tomar fotos, ofrece modos de prioridad de la apertura y del obturador, controles p/ajuste manual del brillo y el enfoque.
- El objetivo Konica Minolta HD con zoom óptico 10x amplía hasta 15x sin degradación gracias a la tecnología de zoom dinámico.

GZ-HM400: (B&H# JVGZHM400US) **899.95**

Características comunes de HD Everio GZ-HM400 y HD Everio X:

- Función de grabación a alta velocidad para tomar video en cámara ultralenta. Se puede seleccionar entre las velocidades de 120 cuadros por segundo (cps), 300 cps y 600 cps; cuanto más rápida la grabación, más lenta la reproducción. Con esta función, se registran ráfagas de video de 2.4 segundos que después pueden reproducirse en hasta 24 segundos, 20x más lento que la velocidad normal.
- La función One Touch Export exporta videos a iTunes para reproducción en un iPod o en iPhone. La función One Touch Upload simplifica transferir videos a YouTube™.
- Modo AVCHD UXP (tasa de bits de hasta 24Mbps) para imágenes más detalladas y nítidas con menos ruido.

HD Everio X (GZ-X900) Cámara híbrida de uso doble, 9 megapíxeles

La híbrida Everio X (GZ-X900) ofrece la potente combinación de video full HD y fotos de 9 megapíxeles, más funciones creativas como video de movimiento lento y fotografía motorizada de alta velocidad. Lo suficientemente pequeña para guardarse fácilmente en el bolsillo, la Everio X pesa sólo 299g (batería incluida) y mide sólo 6.6x12.2x3.7 cm. Del tamaño de un teléfono inteligente grande, la Everio X es un rectángulo sin la empuñadura, salientes o entrantes encontradas en la mayoría de las videocámaras. Esto permite una gran flexibilidad para sostener la cámara: de abajo, arriba, o como fuere necesario. Tiene botones de zoom y grabación arriba, y un segundo juego junto a la pantalla LCD para mayor flexibilidad de toma. La cámara es negra con detalles plateados, el lado derecho tiene un acabado texturado tipo fibra de carbono para facilitar sujetarla y la estabilidad de las imágenes.



- El LCD LaserTouch 2.8" le ofrece una amplia superficie donde componer y reproducir todas las tomas.
- Se pueden tomar hasta seis fotos de 9 megapíxeles a 15 imágenes por segundo, más rápido que las cámaras digitales réflex SLR
- Grabe video full HD 1920x1080 (60i) y fotos de 5.3 megapíxeles simultáneamente. Mientras se graba video, se pueden tomar fotos a una vel. de obturador de 1/4000 sin interrumpir el video.
- Equipada con un objetivo 5x Konica Minolta HD con aumento hasta 8x sin degradación alguna, gracias a la tecnología de zoom dinámico. Además, la exclusiva tecnología de estabilización óptica de imagen (OIS) asegura efectividad en todo el alcance del zoom.
- La tecnología de detección de rostros asegura un enfoque y exposición precisos, y salida HDMI (1.3) p/ conectar a grandes HDTV

Everio X (GZ-X900) (B&H# JVGZXR900) **899.95**

JVC**CU-VD3**

Grabadora de DVD Everio Share Station Direct

Conecte su videocámara por USB 2.0 directamente al CU-VD3 y podrá grabar un DVD de 1 hora (4GB) en solo 30 minutos.

Es compatible con los formatos AVCHD y MPEG-2, y los discos AVCHD también pueden verse en reproductores Blu-ray compatibles. Además, puede conectarse a su PC, para usar como una grabadora de DVD externa para sus videos y datos. Usa discos DVD-R/-RW, y admite discos DVD-R DL. Puede utilizarse horizontal o verticalmente con el pie incluido.



CU-VD3 (B&H# JVCVUD3) **179.95**

CU-VS100

HD Media Player

Si su videocám. usa tarjetas SD, usted puede usar este reproductor.

En lugar de conectar la videocámara a la TV cada vez que



quiere mirar las grabaciones, coloque la tarjeta SD y disfrute de la reproducción inmediatamente. Y dado que también admite fotos y música, puede usarse para otros modos de entretenimiento.

CU-VS100 (B&H# JVCVVS100US) **199.00**

CU-VD40

Grabadora de DVD Everio Share Station Direct

Conecte su videocámara directamente al CU-VD40 por USB 2.0 y

podrá grabar un disco DVD-Video sin necesidad de PC. Las operaciones de grabación se controlan desde la Everio misma o con el remoto.

La videocámara convierte los archivos Everio MOD al formato de video DVD. El HDMI y las conexiones de video por componentes aseguran las grabaciones HD de más alta calidad posible. Admite discos DVD-RW y DVD-R DL

CU-VD40 (B&H# JVCVUD40) **199.95**

CU-VD50

Grabadora de DVD Everio Share Station Direct

Conecte su videocámara por USB 2.0 directamente a la CU-VD50 y podrá grabar discos DVD en los formatos AVCHD y MPEG 2. Los discos AVCHD también pueden verse en reproductores Blu-ray compatibles.

Puede superponer la información de fecha y hora de la grabación en la pantalla de reproducción de DVD (solo modelos HD Everio). Y cuando se graba un DVD, se crea automáticamente una pantalla de menús según el tema del Event Icon que se haya seleccionado.

- No limitada al uso con Everio. Cuando se conecta a su PC, también puede utilizarse como una grabadora de DVD externa para datos y video.
- Usa discos DVD-R/-RW, y admite discos DVD-R DL.
- Puede utilizarse horizontal o verticalmente con el pie incluido.
- Salidas HDMI, video por componentes (Y, Pb, Pr) y video compuesto y de audio.
- Salida 1920x1080 con x.v.Color™ Incluye control remoto
- Se pueden controlar la grabación de DVD con una videocámara Everio

CU-VD50 (B&H# JVCVUD50) **379.95**



Panasonic

SDR-S26

Videocámara de definición normal SD Card

Perfecto para usuarios activos, el SDR-S26 graba exclusivamente sobre tarjetas de memoria SD/SDHC y viene con el programa VideoCam Suite 2.0 para enviar a su PC y compartir por Internet. Para simplificar la grabación ofrece el modo Intelligent Auto (IA) que automáticamente ajusta la videocámara a la situación, activando funciones como la detección de rostros cuando la situación lo requiere.



La SDR-S26 está equipada con un sorprendente objetivo zoom óptico ultra 70x y avanzada estabilización óptica de imagen O.I.S. que reduce el temblor de la imagen, incluso cuando se usa el máximo aumento del zoom. Los sensores giroscópicos detectan el temblor de la mano y el O.I.S. avanzado mueve el objetivo para corregir el eje óptico y repite este proceso de detección y corrección más de 4.000 veces por segundo.

- Graba a tarjetas de memoria SD/SDHC p/ fácil transferencia del video a PC p/ enviar por e-mail y a redes sociales.
- El LCD panorámico de 2.7 pulg. ofrece amplitud donde componer y reproducir video y fotos.
- La estabilización electrónica de imagen elimina la borrosidad producida por las tomas cámara en mano o a sujetos en movimiento.
- Botón Sub Rec para grabar usando solo una mano
- Navegación de un solo toque con joystick para la operaciones más comunes

SDR-S26 (B&H # PASDRS26*)

Disponible en colores champagne oro, rojo, azul o negro269.95

SDR-SW21

Videocámara impermeable SD Card



Al igual que la SDR-S15 (arriba), la SDR-SW21 graba a tarjetas de memoria SD/SDHC, lo que la hace liviana y compacta, ideal para usuarios

activos y viajeros. No obstante, la SDR-SW21 es una videocámara resistente y compacta, impermeable hasta 2 m en agua dulce y salada; resistente a caídas de hasta 1.2 m; y resistente a partículas como suciedad, arena, y polvo. El robusto diseño de la SW21 la hace ideal para crear videos en exteriores y para quienes llevan vidas activas. Equipada con un zoom óptico 10x con estabilización electrónica, también ofrece grabación de inicio rápido de 0.6 seg., para no perderse los momentos espontáneos.

- Conecte la videocámara a una computadora con el cable USB, y el software incluido VideoCam Suite arranca automáticamente, haciendo posible transferir videos correctamente formateados a sitios Web para compartir, como YouTube.
- La SDR-SW21 puede fácilmente copiar video de una tarjeta SD a DVD en un sencillo paso. Conectando la grabadora de DVD opcional VW-BN1 con un cable USB, se puede copiar el video a un disco DVD de 12 cm (DVD-RAM/-RW/-R/-DL), sin computadora.
- El LCD panorámico de 2.7 pulg. ofrece amplitud donde componer y reproducir video y fotos.

SDR-SW21: En plata (PASDRSW21S)..... Llame o conéctese

SDR-SW21: En verde (PASDRSW21G) Llame o conéctese

SDR-SW21: En naranja (PASDRSW21D) Llame o conéctese

Panasonic

SDR-H80

Videocámara de definición normal con disco duro y zoom 70x

Con el primer y más potente objetivo ultra-zoom óptico 70x del mundo, la SDR-H80 también incluye la estabilización óptica de imagen avanzada (O.I.S.) que ayuda a reducir borrosidad del uso en mano y la tecnología Intelligent Auto (IA) de Panasonic, que las hace fáciles de usar. La tecnología IA detecta las condiciones de toma y selecciona automáticamente los modos más aptos, como O.I.S. avanzado y detección de rostros, que ajusta la exposición para captar perfectamente las caras. También se incluye en IA el Intelligent Scene Selector, que determina qué modo de escena proveerá los mejores resultados.



- La SDR-H80 puede captar y almacenar hasta 54 horas (en modo LP) de video a su HDD interno de 60 GB. Protege los datos extremadamente bien, gracias a la confiable tarjeta de memoria SDHC/SD, sin partes mecánicas. Además, el Anti-Shock Shield ayuda a proteger el disco duro incorporado de los efectos de impactos externos.
- Conecte a un equipo con un cable USB, y el software VideoCam Suite se iniciará automáticamente, facilitando la transferencia de videos correctamente formateados a video sitios Web para compartir, como YouTube.

SDR-H80: En plata (PASDRH80S), rojo (PASDRH80R), negro (PASDRH80K) o azul (PASDRH80A)349.95

HDC-TM20 • HDC-HS20

Videocámaras de alta definición con memorias flash o disco duro

Las HDC-TM20 y HDC-HS20 son videocámaras HD básicas que incluyen un objetivo óptico Leica Dicomar 16x (digital 1000x), Control AF, O.I.S. avanzado (estabilización óptica de imagen) iluminador LED p/video, pantalla táctil LCD panorámica 2.7", Highlight Playback, encendido rápido, grabación de sonido envolvente de 5.1 canales, interfaz USB 2.0, y conexión en red con televisores Panasonic selectos.



HDC-TM20: Graba a la memoria interna de 16 GB y a la tarjeta SD/SDHC incluida de 8 GB.

(B&H# PAHDCM20K)599.95

HDC-HS20: Graba al disco duro interno de 80 GB y tarjeta de memoria SD/SDHC incluida (B&H# PAHDCHS20) Llame o conéctese

Características de todas las cámaras de alta definición con memoria flash y disco duro:

- Permiten la transferencia a una Mac para editar los "clips" de video en calidad HD con software iMovie.
- Diseñada para quienes desean ver las imágenes grabadas lo más prontamente posible, Highlight Playback detecta los acercamientos, paneos, descensos en el nivel sonoro, rostros, etc., en las imágenes grabadas y las "destaca" utilizando el Sistema de Índice Inteligente de Panasonic.
- Extremadamente rápidas, se inician en solo 0.6 segundos. Al encenderlas, se ponen en espera y listas para grabar en solamente 1.9 segundos.
- El brillo de la pantalla LCD se ajusta automáticamente (en 16 pasos) según las condiciones de toma.
- Graban sonido envolvente de 5.1 canales con cinco micrófonos. Una función de "zoom de micrófono" vincula la acción del mic. al de la cámara.
- Grabe hasta 4/12 horas en el modo de calidad más alto/más bajo en una tarjeta de memoria de 32 GB SD/SDHC
- Conéctelas a un televisor VIERA HDTV con cable mini HDMI, y maneje la videocámara con el mando a distancia del televisor y siguiendo instrucciones en pantalla

HDC-HS250 • HDC-TM300 • HDC-HS300

Videocámaras HD con 3 sensores, memorias flash y disco duro

Videocámaras semiprofesionales HDC-HS250, HDC-TM300 y HDC-HS300 usan tres sensores MOS Full-HD para ofrecer la más alta calidad de video y fotos. Equipadas con un sensor de imagen de 1/4 pulgada y objetivo Leica Dicomar 20x de gran apertura, también toman fotos con resolución de 10.6 megapíxeles, y de 8.3 megapíxeles cuando se toman simultáneamente con el video.



• Las HDC-HS300 y HDC-TM300 vienen equipadas con un anillo manual, una mirilla electrónica y terminal para un mic. externo, ideal para quienes buscan tomas más expresivas. Así permiten un control delicado y preciso control del zoom, enfoque, apertura, vel. de obturador y equilibrio de blanco. La HDC-HS250 es prácticamente idéntica, pero sin las funciones manuales y mirilla electrónica, por lo tanto ofrece la misma calidad de imagen en un cuerpo ligeramente menor.

- Las HDC-HS250 y HDC-HS300 tienen ambas un disco duro interno de 120 GB que puede almacenar hasta 50 horas de grabación (en modo HE). También pueden copiar fácilmente el video grabado de la tarjeta de memoria SDHC/SD al disco duro, o viceversa. La HDC-TM300 es una videocámara que puede grabar a la memoria interna o a una tarjeta de memoria SD/SDHC. Cuando la memoria se llena, la videocámara conmuta la grabación a la tarjeta de memoria para grabar ininterrumpidamente.

HDC-HS250: Graba a disco duro interno de 120 GB y tarjeta de memoria SD/SDHC Llame o conéctese

HDC-TM300: Graba a la memoria interna de 32 GB y tarjeta de memoria SD/SDHC Llame o conéctese

HDC-HS300: Graba a disco duro interno de 120 GB y tarjeta de memoria SDHC/SD Llame o conéctese

SONY

DCR-DVD650 • DCR-DVD850

Videocámaras DVD Handycam

Grabe directamente a DVD y disfrútelo en su TV.

Grabar video de alta calidad es fácil con las DCR-DVD650 o DVD850.

Con objetivo Carl Zeiss Vario-Tessar zoom 60x óptico, digital 2000x, estabilización de imagen Steadyshot, micrófono zoom interno, visor color LCD con panel táctil de 2.7 pulg. Con tecnología de grabación híbrida, sobre DVD o tarjetas extraíbles Memory Stick Duo o Pro Duo. La DCR-DVD850 es igual, y añade 16 GB de memoria permitiéndole grabar y almacenar hasta casi 11 horas de video en modo LP.



- Compatible con DVD-R/-RW/+RW y +R DL (doble capa)
- Varias funciones de copiado le permiten copiar fácilmente de Memory Stick o memoria flash incorporada a DVD sin usar PC.
- Las tecnologías Film Roll y Face Index tecnología le ayudan a buscar rápidamente las escenas de video que desea.
- USB 2.0 para rápida transferencia de video e imágenes al PC para edición.
- Zoom 5x en reproducción o en modo de pausa.
- El software integrado Picture Motion Browser le permite fácilmente visualizar, organizar, y transferir imágenes a video y fotos con un clic a sitios Web. Además, las opciones de salida múltiples le permiten grabar su recuerdos a DVD, AVCHD y discos Blu-ray.

DCR-DVD650 (B&H # SODCRDVD650)..... Llame o conéctese

DCR-DVD850 (B&H # SODCRDVD850)..... Llame o conéctese

MHS-CM1 • MHS-PM1

Cámaras HD Webbie

Las elegantes MHS-CM1 y MHS-PM1 captan los acontecimientos diarios en HD (1440x1080, 1280x720) o definición normal (640x480) y en fotos de 5 megapíxeles. Modo de selección de cinco escenas le permiten captar la mejor imagen posible en toda situación. Pase fácilmente de grabación en video a toma de fotos oprimiendo un botón. O capte simultáneamente video y fotos. Sharemark y el software preinstalado Picture Motion Browser Portable facilitan pasar el contenido desde las cámaras a un PC para transferencia directa a los sitios de compartir fotos Shutterfly y Picasa Web Album, de compartir videos YouTube y Dailymotion, y Photobucket para video y fotos. También es posible arrastrar y soltar archivos de video desde la cámara a las carpetas de su computadora.



- La interna batería de iones de litio brinda 90 minutos de grabación, y ambas cámaras pueden grabar hasta 8.5 horas de video en HD o miles de fotos directamente a una tarjeta Memory Stick Pro Duo opcional.
- La MHS-CM1 tiene un esbelto diseño horizontal (4.3x6 cm) que se acomoda naturalmente a su palma con una gran pantalla giratoria de 2.5". Tiene un zoom óptico 5x y 20x digital, y un iluminador LED integrado p/video.
- La MHS-PM1 mide solo 23 mm de espesor y 56 mm de ancho, pesa 113 g. Con una pantalla LCD y objetivo zoom digital 4x que se da vuelta para que usted pueda verse a sí mismo mientras toma video y fotos

MHS-CM1 (B&H# SOMHSCM1*)

En plata, naranja y eggplant (berenjena) Llame o conéctese

MHS-PM1 (B&H# SOMHSPM1*)

En plata, naranja y eggplant (berenjena) Llame o conéctese

SONY

DCR-SX40 • DCR-SX41 • DCR-SX60

Videocámaras de definición normal con "Memory Stick"

Estas videocámaras ultra-compactas de definición normal para memoria flash ofrecen memoria interna de hasta 16 GB para casi 4 horas de grabación en modo HQ, u 11 horas en modo LP, objetivo zoom Carl Zeiss Vario Tessar 60x óptico, de calidad profesional, micrófono zoom incorporado, y pantalla táctil LCD panorámica de 2.7 pulg. También pueden grabar directamente a tarjetas extraíbles Memory Stick Pro Duo, y varias funciones de copiado le permiten pasar fácilmente video o fotos desde la memoria a las tarjetas Memory Stick Pro Duo sin usar PC.

Para mayor comodidad, trabajan con la grabadora de DVD VRD-P1 DVDirect Express de Sony, para una forma rápida y fácil de transferir videos directamente a DVD para reproducir en los equipos hogareños, sin computadora. Se puede usar la VRD-P1 en cualquier parte dado que es alimentada por la videocámara. O se puede producir fácilmente un DVD de su grabación con el software suministrado Picture Motion Browser. Sencillamente conecte la videocámara a un PC compatible con un cable USB y presione el botón One Touch Disc Burn.

**DCR-SX40 MEMORIA INTERNA 4 GB:**

DCR-SX40 (B&H # SODCRSX40): plata Llame o conéctese

DCR-SX40/L (B&H # SODCRSX40L): azul..... Llame o conéctese

DCR-SX40/R (B&H # SODCRSX40R): rojo Llame o conéctese

DCR-SX41 MEMORIA INTERNA 8 GB:

DCR-SX41 (B&H # SODCRSX41): plata..... Llame o conéctese

DCR-SX41/L (B&H # SODCRSX41L): azul..... Llame o conéctese

DCR-SX41/R (B&H # SODCRSX41R): rojo Llame o conéctese

DCR-SX60 MEMORIA INTERNA 16 GB (B&H # SODCRSX60): plata Llame o conéctese

DCR-SR47 • DCR-SR67 • DCR-SR87

Videocámaras de definición normal con disco duro



Capte la toma perfecta con las videocámaras híbridas de definición normal Sony. Un disco duro (HDD) interno ofrece grabación prolongada y sin problemas, mientras que un objetivo zoom Carl Zeiss Vario-Tessar de calidad profesional obtiene nítidas imágenes de alta resolución. Se puede grabar directamente al disco duro o a tarjetas extraíbles Memory Stick Pro Duo. También tienen estabilización de imagen Steadyshot, micrófono zoom incorporado, y una pantalla táctil LCD de 2.7 pulg. que gira hasta 270° para un amplio ángulo de visión.

Para mayor comodidad, trabajan con la grabadora de DVD VRD-P1 DVDirect

Express de Sony, para una forma rápida y fácil de transferir videos directamente a DVD para reproducir en los equipos hogareños, sin computadora. Se puede usar la VRD-P1 en cualquier parte dado que es alimentada por la videocámara. O se puede producir fácilmente un DVD de su grabación con el software suministrado Picture Motion Browser. Sencillamente conecte la videocámara a un PC compatible con un cable USB y presione el botón One Touch Disc Burn.

DCR-SR47 Sensor CCD de 680,000 píxeles, zoom 60x óptico y digital 2000x, Disco duro 40 GB

DCR-SR47: Disponible en plata (B&H # SODCRSR47), **en azul** (B&H # SODCRSR47L), **en rojo** (B&H # SODCRSR47R)..... Llame o conéctese

DCR-SR67 (B&H # SODCRSR67)

Sensor CCD de 680,000 píxeles, zoom 60x óptico y digital 2000x, disco duro 80 GB, Dolby Digital 5.1 canales, con inicio/parada y zoom en el LCD..... Llame o conéctese

DCR-SR87 (B&H # SODCRSR87)

1 CCD de 1/6" 1 megapixel, zoom óptico 25x y digital 2000x, disco duro 80 GB, Dolby Digital 5.1 canales, con inicio/parada y zoom en el LCD..... Llame o conéctese

Características de todas las videocámaras con "Memory Stick" y disco duro:

- Se encienden sencillamente abriendo la pantalla LCD y tienen un botón Easy Handycam, que le permite concentrarse solamente en los botones necesarios para grabar.
- Las tecnologías Film Roll y Face Index le ayudan a buscar las escenas de video que desea viendo el principio de escenas y crear índices de escena a intervalos especificados (3, 6, o 12 segundos y 1 o 5 minutos) o escogiendo los rostros mostrados en el índice.
- Interfaz USB 2.0 para rápida transferencia de video e imágenes al PC para edición.
- El software integrado Picture Motion Browser le permite fácilmente visualizar, organizar, y transferir imágenes a video y fotos con un clic a sitios Web. Además, las opciones de salida múltiples le permiten grabar su recuerdos a DVD, AVCHD y discos Blu-ray

GPS Image Tracker

Ponga sus recuerdos en el mapa con el genial GPS-CS3KA GPS, compatible la mayoría de las cámaras cámaras fotográficas digitales Cyber-shot y videocámaras Handycam. Grabe la hora, fecha y ubicación de cada toma y disfrútelas con el software incluido Picture Motion Browser. Una vez que las imágenes y datos están en su PC, el seguidor de imágenes sincroniza las fotos con lecturas de latitud, longitud y hora de la unidad GPS-CS3KA. Active el software Picture Motion Browser y las fotos aparecerán en un mapa con afilares de Google® para saber la ubicación exacta de dónde se tomó la imagen.

GPS Image Tracker (GPS-CS3KA) 109.95



SONY

DCR-HC52

Videocámara MiniDV

Tiene un objetivo óptico Carl Zeiss Vario-Tessar 40x y estabilización de imagen Super SteadyShot para captar video nítido con colores vívidos. La pantalla táctil LCD 2.5"



SwivelScreen pone el control de todo a su alcance.

- Sistema infrarrojo Super NightShot Plus con velocidad de obturador lenta para captar video incluso en completa oscuridad (0 lux)
- Incorpora estabilizador electrónico de imagen Super SteadyShot de Sony
- Interfaz i.Link transfiere audio y video de alta velocidad.
- Batería InfoLITHIUM con indicador AccuPower

DCR-HC52 (B&H# SODCRHC52)..... Llame o conéctese

HDR-HC9 Videocámara HDV

Obtenga la calidad de HD con MiniDV y guarde las fotos en Memory Stick Pro Duo y Memory Stick Duo p/ transferencia rápida a PC p/ e-mail o para imprimir. La HC9 tiene un zoom óptico Carl Zeiss

Vario-Sonnar 10x y sensor CMOS de 3.2 megapíxeles, estabilización de imagen Super SteadyShot, y pantalla táctil Clear Photo LCD Plus 2.7" girable que ofrece menús sencillos y formato panorámico. La salida HDMI permite conectarla a un HDTV por un solo cable.

- Graba HD y toma fotos simultáneamente
- Usa casetes normales MiniDV para grabar en SD y HD
- Interfaces i.Link IEEE1394 y USB 2.0
- Batería InfoLITHIUM con sistema de medición AccuPower
- Zoom y botones de grabación en pantalla
- Sistema infrarrojo Super NightShot Plus

HDR-HC9 (B&H# SOHDRHC9)..... Llame o conéctese

HDR-CX100 Videocámara con memoria flash

La HDR-CX100 preservará sus recuerdos en video HD 1920x1080 y fotos de 4 megapíxeles.

Diseñada para ajustarse al presupuesto familiar, también tiene detección de rostros inteligente y tecnología



Smile Shutter™, y memoria flash interna de 8 GB (suficiente p/ más de 3 horas de grabación en HD en modo LP). Además de un objetivo zoom óptico Carl Zeiss Vario-Tessar 10x de alta calidad, tiene un micrófono zoom interno para registrar diálogos claros y estabilización de imagen Steady Shot.

- El modo de grabación lenta suave aumenta la velocidad de grabación de 60 cuadros por segundo (cps) a 240 cps, permitiéndole captar 3 segundos de movimiento rápido y reproducirlo en 12 segundos.
- Pantalla táctil Clear Photo LCD Plus de 2.7" gira hasta 270°, y permite acceso fácil a menús y enfoque y medición de luz por puntos (spot).
- La función de grabación dual le permite captar fotos de 2.3 MP mientras graba video de alta definición. Usted también puede captar contenido en tarjetas Memory Stick Pro Duo para más tiempo de grabación.

HDR-CX100: En plata (SOHDRCX100)..... Llame o conéctese

HDR-CX100: En negro (SOHDRCX100B)..... Llame o conéctese

HDR-CX100: En rojo (SOHDRCX100R)..... Llame o conéctese

SONY

HDR-CX500V • HDR-CX520V

Videocámaras de alta definición para memoria flash 32 GB y 64 GB

Con sensor CMOS de 1/2.88" "Exmor R" de 6 MP, graba hasta 25 o 50 horas de video HD full 1920x1080 y hasta fotos de 12 megapíxeles a 32 GB (HDR-CX500V) o 64 GB (HDR-CX520V) de memoria flash interna. Estas videocámaras también graban sobre tarjetas opcionales Memory Stick Pro-HG Duo HX de 16 GB y 32 GB. También trae un objetivo zoom óptico Sony G 12x p/ colores vívidos y realistas, estabilización óptica de imagen Steadyshot mejorada con modo activo y Shake-Canceling de 3 vías, panel táctil LCD de 2.7 pulg., detección de rostros con Face Toque Priority, Smile Shutter, Highlight Playback y geotagging con el receptor GPS incluido.

- Se pueden revisar videos y fotos marcados usando la función Map Index en la videocámara o en un PC con el software PMB (Picture Motion Browser).
- LCD grande de 3" le ofrece una pantalla precisa en que componer y reproducir las tomas, y también un manejo táctil intuitivo para navegar menús y otras funciones como GPS integrado, enfoque y medición de luz por puntos (spot).
- El modo de grabación lenta suave aumenta la velocidad de grabación de 60 cuadros por segundo (cps) a 240 cps, permitiéndole captar 3 segundos de movimiento rápido y reproducirlo en 12 segundos.

HDR-CX500V: Videocámara Handycam HD con memoria flash 32 GB (SOHDRCX500V)..... Llame o conéctese

HDR-CX520V: Videocámara Handycam HD con memoria flash 64 GB (SOHDRCX520V)..... Llame o conéctese



- Grabación dual para captar fotos en 8.3 MP mientras toma video de alta definición, para grabar esos momentos especiales sin tener que conmutar el modo de grabación.
- Con flash inteligente p/ mayor detalle y reducción de sombras.
- Controles de grabación y zoom en la pantalla LCD sensible al tacto
- La zapata de interfaz activa le permite montar los Intelligent Accessories de Sony, como luces externas y micrófonos,
- Salida HDMI p/ conexión a un HDTV de gran pantalla
- Grabación Dolby Digital de 5.1 canales con micrófono zoom interno

HDR-XR100 • HDR-XR200V

Videocámaras de alta definición con disco duro

Las HDR-XR100 y HDR-XR200V tienen sensor CMOS ClearVID 1/5 pulg. con tecnología Exmor, procesador de imagen BIONZ y objetivo Carl Zeiss Vario-Sonnar T* de calidad profesional para grabar impresionante Full HD 1920x1080 y fotos en 4 MP. Ofrecen estabilización de imagen Steadyshot, sonido envolvente Dolby Digital, largos tiempos de grabación con disco duro interno y la capacidad de grabar sobre tarjetas Memory Stick Pro Duo.

- "HDD Smart Protection" evita que se pierdan el video grabado y las fotos si la videocámara se cae accidentalmente.
- Grabación de sonido envolvente 5.1 canales con micrófono zoom interno
- Pant. panorámica girable (270°) LCD Plus de 2.7" (16:9) pantalla
- La grabación dual le permite captar fotos directamente a tarjetas Memory Stick Duo mientras graba video en alta definición.
- Copia fácilmente video o fotos del disco duro a tarjetas Memory Stick Duo o Pro Duo sin usar un PC.
- Salida mini HDMI transmite video HD y audio de 5.1 canales desde la videocámara a televisores HDTV con un solo cable.
- El modo de grabación lenta suave aumenta la velocidad de grabación de 60 cuadros por segundo (cps) a 240 cps, permitiéndole captar 3 segundos de movimiento rápido y reproducirlo en 12 segundos.
- La tecnología Face Detection reconoce hasta 8 caras en cualquier parte del cuadro y automáticamente controla el enfoque, exposición y color para captar los rostros sonrientes claramente.

HDR-XR500V • HDR-XR520V

Videocámaras de alta definición con disco duro

Las HDR-XR500V y HDR-XR520V añaden un sensor CMOS retroiluminado Exmor-R de 1/3" para impresionante rendimiento en baja luz. Dos veces más sensible que el sensor CMOS de iluminación frontal de la HDR-XR200V a F2.0, el sensor Exmor-R brinda una imagen brillante y de grano reducido. También incorporan un objetivo Sony G con óptica avanzada y elementos de cristal esférico de baja dispersión p/color muy preciso e imágenes nítidas y detalladas. Un iris de seis segmentos produce efectos circulares de desenfoque "bokeh" para tomas creativas. También añaden una pantalla panorámica LCD de 3.2" (16:9) Xtra Fine (921,000 píxeles), dial asignable (control manual), visor color, entrada de mic. externo y conector de auriculares.

HDR-XR100: Zoom 10x óptico y 120x digital, disco duro 80 GB (hasta 32 h. de video HD en modo LP) #SOHDRXR100..... Llame o conéctese

HDR-XR200: Zoom 15x óptico/180x digital, disco duro 120 GB (hasta 48 h. de video HD en modo LP) #SOHDRXR200..... Llame o conéctese

HDR-XR500V: Zoom 12x óptico/150x dig., disco duro 120 GB (hasta 48 h. de video HD en modo LP) #SOHDRXR500V..... Llame o conéctese

HDR-XR520V: Zoom 12x óptico/150x dig., disco duro 240 GB (hasta 96 h. de video HD en modo LP) #SOHDRXR520V..... Llame o conéctese



- La tecnología Smile Shutter detecta automáticamente los rostros y toma fotos cuando el sujeto sonrío.

HDR-XR200V Características adicionales

- Óptica mejorada Steady Shot con modo activo mejora notablemente la grabación de video y fotos.
- Flash inteligente incorporado para mayor claridad y detalle, sombras reducidas en tomas con iluminación deficiente.
- ActiveShoe puede encender/apagar directamente desde la videocámara para seleccionar luces y micrófonos externos
- El modo Highlight Playback puede personalizar su grabación de video generando una muestra de video con transiciones temáticas y música de fondo. Usted también puede añadir sus propios archivos de música MP3.
- Antena GPS y mapas digitales NAVTEQ para geo-marcado de video y fotos, para reproducir el contenido sobre un mapa en la pantalla interna o en un PC con el software incluido.



SONY

HDR-FX7 Videocámara HDV de 3 CMOS a 1080i

Filme como un profesional con la HDR-FX7. Capta y reproduce sorprendente video y fotos en HDV 1080i y definición normal en cintas miniDV normales. El video HDV grabado HDV se puede modificar cómodamente con todo el software de edición no lineal. Su interfaz HDMI ofrece conexión sencilla, con un solo cable a dispositivos de visualización compatibles. 3 sensores ClearVID CMOS combinados con Sony Enhanced Imaging Processor en mayor resolución de video, mayor sensibilidad a la luz con mínimo ruido de imagen, y más precisa reproducción del color

- La HDR-FX7 tiene una función de cámara lenta suave. Con sus tres sensores, puede captar una ráfaga de video de seis segundos y reproducirlo a 24 segundos en cámara lenta.
- Tiene una pantalla LCD de alta resolución SwivelScreen de 3.5" con Clear Photo Plus p/ sobresaliente contraste y reproducción del color. También tiene un visor de alta resolución para comprobar la composición, enfoque y color.
- Tiene un objetivo Carl Zeiss Vario-Sonnar T* con zoom óptico 20x más un extensor digital 1.5x que crea un zoom óptico de 30x sin degradación significativa de la calidad de imagen.
- El estabilizador óptico de imagen Super SteadyShot evita las grabaciones movidas, incluso cuando se toma a mano con grandes acercamientos.
- Provee extensos controles manuales de zoom, enfoque, vel. de obturador, equilibrio de blanco, iris y ganancia. Zoom manual independiente y anillo de enfoque para un alto grado de control manual.
- La función Picture Profile permite al usuario configurar ajustes manuales de escena (color, nitidez, equilibrio de blanco, etc.) en cualquiera de seis memorias, que se pueden activar al toque de un botón.

HDR-FX7 (B&H # SOHDRFX7)..... 1999.00

Sony HDR-FX1000

Videocámara HDV de 3 CMOS 1080p

Ideal para videógrafos amateur que graban bodas o cineastas en ciernes, la HDR-FX1000 ofrece avanzadas funciones cinematográficas, incluido 24P y configuraciones de color avanzadas. Capta resolución full HD 1920x1080 con tres sensores CMOS de Sony ClearVid™ 1/3" que ofrecen alta sensibilidad, lectura de alta velocidad, bajo ruido y un más amplio rango dinámico. También permite que la cámara funcione significativamente mejor en situaciones de baja luz con sensibilidad de 1.5 lux.

- XtraFine LCD™ 3.2" (921,000 píxeles) y mirilla electrónica XtraFine (1,227,000 píxeles) de 0.45" para imágenes de alta resolución y de alto contraste con notable reproducción del color.
- La asistencia de enfoque por peaking ofrece una forma simple de lograr imágenes de notable claridad. El proceso destaca las zonas de alto contraste que presentan líneas nítidas haciendo el enfoque increíblemente rápido y fácil.
- Barrido progresivo a 1080/24p y 30p da aspecto cinematográfico a las producciones de video. Gracias al pull-down 2-3, la imagen de 24P se convierte a 60i para fácil edición con el software existente.
- Tres filtros de densidad neutra incluidos ofrecen excepcional control de luz incluso en ambientes extremadamente brillantes.
- La extensión de 30% en rango dinámico se traduce en más detalles en altas luces y sombras. El incremento del rango dinámico puede ser muy útil en la corrección del color durante la postproducción.
- Incorpora tecnología CinemaTone, que viene en dos variantes. CinemaTone Gamma™ comprime los negros y mantiene los detalles en tonos medios y altas luces, mientras que CinemaTone Color™ profundiza y enriquece la reproducción del color. La combinación de ambos produce grabaciones increíblemente parecidas al cine.

HDR-FX1000 (B&H # SOHDRFX1000)..... 3199.00

HDR-FX1000 con batería NP-F970, mic. de cañón ECM-CG1 y bolso de transporte LCS-VCC (B&H # SOHDRFX1001)..... 3299.00



- La función de grabación dual permite tomar simultáneamente fotos y video de 1.2 megapíxeles, al toque de un botón.
- Mayor control mientras se enfoca la cámara p/ mayor detalle y nitidez, el LCD puede temporalmente ampliarse hasta 4x su tamaño original sin distorsión.
- Los ajustes de enfoque, zoom, iris, ganancia, obturador y equilibrio de blanco pueden asignarse a los botones que crearán una transición suave a realizarse en el momento establecido. Esta función permite desplazar el enfoque gradualmente del frente de la escena a una parte ubicada más atrás. De esta manera, el iris permite un suave cambio de profundidad de campo.
- Se puede incrementar la velocidad de 60 campos por segundo (cps) a 240 cps por 6 segundos, para captar movimiento rápido y reproducirlo después en 24 segundos. Esto es fantástico para analizar un golpe de golf o un pájaro en vuelo.
- Capte fotos de hasta 1440x810 (modo 16:9), directamente en tarjetas Memory Stick Duo p/ fácil transferencia a PC
- Se puede visualizar la información sobre la batería en la pantalla LCD al cargarse y cuando la videocámara se apaga. La pantalla mostrará la carga de la batería, en pasos de 10% y el tiempo de grabación aproximado en la pantalla LCD o en el visor



- Equipado con un objetivo Sony G con gran angular de 29.5 mm, cristal de dispersión extra baja y zoom óptico 20x. El objetivo también tiene un extensor digital que incrementa en 1.5x, con lo que se logra un incremento total de hasta 30x.
- Configuraciones manuales de iris, ganancia, equilibrio de blanco, vel. de obturador y enfoque para mayor creatividad y control. Se pueden usar tres anillos manuales p/ ajustar el zoom, enfoque e iris para aún más flexibilidad.
- Cuando se graba en áreas de luz extremadamente brillante, se puede bajar el control de ganancia para reducir aún más el ruido.
- El histograma ofrece referencia visual/númerica para asegurar que la cámara está adecuadamente corregida en color.
- La función Zebra destaca las zonas sobrepuestas áreas del cuadro
- Las barras de colores brindan una referencia para la calibración rápida en exteriores o en el estudio.
- La tecnología x.v.Color de la HDR-FX1000 significa que puede captar casi el doble de colores que las cámaras convencionales de nivel semiprofesional. La cámara ofrece colores que más precisos y de gama más vívida.
- Salida HDMI para conexión a pantalla panorámica HDTV

SONY

HDR-TG5V

Videocámara ultra-portátil HD 1080i

La HDR-TG5V brinda video de resolución plena Full HD 1920x1080 y toma fotos de 4 megapíxeles en un diseño ultraportátil, perfecto para viajes y grabación cotidiana. La elegante HDR-TG5V tiene un cuerpo de puro titanio que hace a la videocámara notablemente fuerte, liviana, y resistente a marcas y arañazos. Incluye un receptor GPS que graba la latitud y longitud cuando se toman videos y fotos, automáticamente ajusta el reloj a la zona horaria apropiada y muestra su ubicación actual en el LCD con el índice de mapas NAVTEQ. La HDR-TG5V viene con 16 GB de memoria flash interna que puede grabar hasta dos horas de video de alta definición a la más alta calidad, y muchas cómodas innovaciones de Sony, como detección de rostros con tecnologías Smile Shutter™ y Highlight Playback.



- Tiene un objetivo zoom Carl Zeiss Vario-Tessar 10x, diseñado para videocámaras compactas. La óptica de precisión mantiene la nitidez y contraste de objetivos mayores, y la estabilización de imagen SteadyShot reduce la borrosidad causada por el temblor de la cámara.
- Pantalla táctil (16:9) Clear Photo LCD Plus™ de 2.7" ofrece excelente calidad con mayor resolución.
- Toma fotos digitales de alta resolución a 4 megapíxeles, y el flash incorporado reduce las sombras y mejora las imágenes otorgándoles mayor detalle con iluminación deficiente.
- Hecha posible por el procesador de imágenes BIONZ™, la tecnología Face Detection reconoce hasta 8 caras en cualquier parte del cuadro y automáticamente controla el enfoque, exposición y color para captar claramente los rostros sonrientes.
- En Smile Shutter la videocámara automáticamente toma fotos cuando la persona sonríe, incluso durante la filmación.
- La función Highlight Playback permite que la HDR-TG5V prepare automáticamente un corto –con transiciones y música– utilizando varios criterios para identificar y compilar escenas clave.
- Grabación estéreo Dolby Digital 2 canales toma sonidos de derecha e izquierda, mientras que el micrófono zoom interno se concentra en el sujeto en sincronismo con el objetivo zoom de la cámara.
- Grabe video directamente a la memoria de 16 GB o tarjetas Memory Stick Pro Duo extraíbles
- La grabación lenta suave le permite tomar a cámara lenta incrementando la velocidad de 60 cps a 240 cps
- La tecnología x.v.Color™ puede captar o mostrar casi el doble de colores visibles (1.8x) que la norma de color RGB.
- Salida HDMI y USB 2.0 por conexión a pantalla panorámica HDTV o PC para transferencia transferencia rápida de video y fotos para modificar.
- Map Index usa los videos y fotos con localización geográfica para visualizar los lugares de la escena en mapas NAVTEQ® en la videocámara, para ofrecer un nuevo modo de encontrar dónde se tomó una escena.
- El Film Roll Index crea escena índices a intervalos especificados, lo que facilita encontrar y reproducir el momento deseado.
- Face Index usa tecnología de detección de rostros para organizar su grabación de video basada en los rostros detectados en cada escena.
- El software Bundled Picture Motion Browser facilita transferir, clasificar, y visualizar sus videos y fotos. Las múltiples opciones de salida le permiten crear discos DVD, AVCHD, y Blu-ray™, facilitando enviar video y fotos a sitios de compartir imágenes.

HDR-TG5V (B&H # SOHDRTG5V)..... Llame o conéctese

Explicación sobre videocámaras PAL: En los EE.UU., el sistema de TV color se llama NTSC, y emplea 525 líneas de barrido a 30 cuadros por segundo. Pero hay otras dos normas de televisión, PAL y SECAM, utilizadas en el resto del mundo. A diferencia de NTSC, PAL usa 625 líneas a 25 cuadros por segundo. De manera que, aunque las videocámaras pueden grabar video en cualquier parte del mundo, lo que importa es dónde se reproduce el video. Las

cámaras PAL están diseñadas para grabaciones que serán reproducidas en países que usan el sistema PAL, como Europa, China, el Medio Oriente, y Sudáfrica. Esto significa que estas videocámaras –con sus distintas señales y formatos– no pueden reproducir en televisores estadounidenses. No hay videocámaras multinorma: son NTSC o PAL. También hay variantes a estas normas, como PAL-B, PAL-I (Reino Unido), SECAM-D (China), y SECAM-L (Francia).

VIXIA HV40E

Videocámara MiniDV HDV

- Sensor Full HD CMOS y procesado DIGIC DV III.
- 2.96 Sensor CMOS MP
- Zoom óptico HD 10X • Pantalla LCD 2.7"
- Modo Cinema 24p/30p progresivo

#CAHV40E \$999.95



HVR-A1E

Videocámara HDV DVCAM

- Sensor CMOS 3 Mp 1/3" • Zoom óptico Carl Zeiss 10X
- Pantalla LCD 2.7 pulg. • Visor color y ByN 16:9
- Modos cine 30F/24F • Doble entrada XLR c/alimentación "fantasma" • Histograma, barras de color, peaking (enfoco asistido) • Anillo enfoque manual

#SOHVRA1P \$2,649.95



XL-H1SP

Camcorder de alta definición 3-CCD

- Objetivos intercambiables, y zoom de video 20x HD
- Numerosos controles de cine y opción de 25 cuadros
- Salida para sistemas de edición HD-SDI y SD-SDI.
- Genlock y entrada y salida real de código de tiempo SMPTE.

#CAXLH1SP \$9,499.00



LEGRIA HF S10E

Videocámara "PAL" de alta definición con doble memoria flash

- Memoria flash interna 32 GB • Ranura de tarjeta de memoria SDHC
- 8.59Mp CMOS Canon 1/2.6" • Objetivo de video HD 10x
- HDMI Mini • Pantalla panorámica LCD 2.7" multiángulo
- Fotos 8 MP • 1920x1080 SuperRange O.I.S. HD
- Mini zapata de accesorios

#CAHFS10E \$1,339.95



VIXIA HF-10E

Videocámara "PAL" con doble memoria flash/SDHC 16 GB

- Sensor CMOS 3.3 MP Full HD 1/3.2" • Objetivo zoom HD 12x
- Zoom óptico 12x • Estabilizador óptico de imagen SuperRange
- Miniconexión HDMI • Grabación 24p • Entrada de micrófono
- Ranura memoria flash SD/SDHC • Memoria flash interna 16 GB

#CAHF10E \$829.95



LEGRA HF200

Videocámara PAL alta definición

- Grabación en HD a tarjeta de memoria SDHC • CMOS 3.89Mp 1/4"
- Objetivo de video HD Canon 15x • Zoom óptico 15x
- LCD 2.7 pulg. • SuperRange O.I.S. • 1920x1080 HD
- HDMI Mini • Minizapata de accesorios avanzada

#CAHF200E \$799.95



HDR-CX100

Videocámara PAL de alta definición Handycam

- 1920x1080 HD • Ranura para Memory Stick Pro Duo
- CMOS Exmor 4 Mp 1/5" • Objetivo zoom óptico Zeiss 10x
- Estabilización de imagen Steadyshot • LCD 2.7" panoram.

#SOHDCX100SE \$599.95



DSR-PD170P

Videocámara DVCAM Pro de 3 CCD

- 3 CCD HAD avanzados 1/3" • Formato DVCAM o DV
- Zoom óptico 12X • Adaptadores audio doble XLR con alimentación "fantasma"
- Excelente funcionamiento en baja luz • LCD híbrido 2.5"
- Visor ByN 500 líneas • Cód. tiempo, rayas de cebra

#SODSRPD170P \$3,499.95



XL-2E

Videocámara 3 CCD Pro MiniDV

- 3 CCD de imagen progresiva 1/3" (680,000 pixeles c/u)
- Formatos 16:9 (nativo) / 4:3 • Vel. cuadros 24P, 30P, 60I
- Zoom óptico 20x desmontable (F/1.6–3.5), mínimo 5.5 luz
- Gamma y matriz de color ajustables • Modo Cine

#CAXL2E \$3,795.00



AG-HMC70U

Videocámara HD hombro con 3 CCD

- 3 CCD progresivos de 1/4 pulg. (resolución 1440x1080)
- Objetivo zoom gran angular Leica Dicomar 12X
- Graba a tarjetas de memoria SD/SDHC (6 Mbps, 9 Mbps, 13 Mbps)
- Monitor LCD 16:9 3 pulg. • 2 entradas de mic XLR con alimentación "fantasma" a +48 V

#PAAGHMC70P \$2,599.95



HVR-HD1000P

Videocámara Pro HDV con montura de hombro

- La HVR-HD1000P es una accesible videocámara para hombro en un conjunto profesional. Su sensor CMOS ClearVID de 1/2.9 pulg. graba video HD 1080i y DV normal sobre cinta MiniDV. Tiene un objetivo Carl Zeiss 10x, Super SteadyShot, y grabación en cámara lenta suave.

#SOHVRHD1000P \$1,899.95



HVR-V1P

Camcorder HDV Pro 3 CMOS

- 3 sensores CMOS 1/4 pulg. • Formatos HDV/DVCAM/DV
- Zoom Carl Zeiss 20X • 1080i/1080p, 50i/25p
- Pantalla LCD 3.5 pulg. • Visor color y ByN
- Doble entrada XLR • 6 botones asignables del usuario

#SOHVRV1P \$4,499.95



HDR-FX1000E PAL

Videocámara Handycam HDV de 3 CMOS

- 3 sensores CMOS ClearVid Exmor • 1080p • 25p
- 20x • G-Lens • Grabación dual con toma de fotos 1.2 MP
- HDV/DV Conmutable

#SOHDRFX1000E \$3,499.95



AG-HVX200E

Videocámara HD Pro de 3 CCD DVCPRO

- 3 CCDs progresivos 1/3" • Video HD 1080i/720p
- Graba sobre P2 (a 100 Mbps) • Gammas de cine/noticias
- Objetivo Leica 13X • Formatos DVCPRO HD, DVCPRO50/25, MiniDV
- Variable 12–60 cps • Compresión intracuadro

#PAAGHVX200AP \$4,995.95



WMS-PRO

Sistema de mic inalámbrico VHF Lav/Hh



Unidades portátiles inalámbricas disponibles como sistemas corbatero o de mano.

- Receptor montable en cámara
- Salida de auriculares
- 2 frecuencias conmutables



- #AZWMSPRO sistema corbatero/de mano **\$149.95**
- #AZWLXPRO sistema corbatero..... **\$134.95**
- #AZWHXPRO sistema de mano..... **\$159.95**

PRO-24CM

Micrófono estéreo p/videocámara



Este liviano micrófono de condensador estéreo es ideal para captar audio de alta fidelidad directamente a la videocámara.

- Se monta fácilmente en la zapata
- Cable mini 1/8" fijo
- Robusto cuerpo metálico
- Alimentación con pila o enchufable



- #AUPRO24CM **\$79.95**

DXA-6HD

Adaptador de audio Hi-Definition doble



Adaptadores de audio HI-DEF XLR dobles c/aliment. phantom DXA-6: Provee alimentación "fantasma" de 48 V en ambas entradas para mics de condensador, y es compatible con cualquier videocámara.



- #BEDXA6HD DXA-6HD Adaptador doble XLR Hi-Def ... **\$449.00**
- #BEDXA6VU DXA-6 Adaptador doble XLR c/VU y alimentación fantasma..... **\$359.95**
- #BEDXA6A DXA-6A Adaptador de audio **\$309.00**

SMX-10

Mic. estéreo direccional en cámara



- Micrófono estéreo p/ montar en zapata
- Diseño compacto
- Funciona con una sola pila AAA
- Atenuación de baja frecuencia
- Cable de salida miniestéreo
- Incluye pantalla antiviento



- #AZSMX10 SMX-10 Mic. estéreo direccional p/video **\$99.95**

MINI WINDJAMMERS

Diseñados para colocarse sobre la pantalla antiviento de espuma de micrófonos de mano, estéreo, o de videocámara.



- #RYMWS60 Mini Windjammer para Sony VX-2000/2100... **\$48.00**
- #RYMWS130 Mini Windjammer para Sony PD-150/PD-170... **\$51.00**
- #RYMWS155 Mini Windjammer para Canon XL1/2..... **\$51.00**

WL / T-PRO

Mic. corbatero con transmisor VHF



WR22-PRO: Exclusivo receptor con 2 antenas le permite usar dos mics Serie Pro simultáneamente

- Las salidas estéreo graban el sonido de c/mic separadamente en cámaras estéreo
- Funciona con 9 o 12 volts CC



- #AZWLTPRO **\$89.95**

DXA

XLR adaptadores de audio



La familia de adaptadores DXA está diseñada para añadir conectividad XLR a cámaras con sólo entradas de miniplug de 1/8".

- 2 entradas XLR equilibradas
- 1 Entrada auxiliar miniplug
- Dos interruptores mic./nivel de línea
- Robusto chasis metálico



- #BEDXA4 DXA-4 para/VX2000, VX2100, FX1, FX7.... **\$179.95**
- #BEDXA4P DXA-4P para/GL1, GL2..... **\$179.95**
- #BEDXA2S DXA-2S Adaptador doble XLR compacto ... **\$179.95**

SVM

Micrófono estéreo para video



El SVM es un micrófono estéreo en cámara con configuración X/Y y el mismo circuito de bajo ruido del Rode VideoMic. Funciona con batería de 9 V, un indicador de estado de batería LED, un conmutador de filtro pasaaltos, y de atenuador de -10 dB

- Micrófono de condensador estéreo X/Y
- Montura en zapata de cámara y protector de viento
- Robusto cuerpo de aluminio
- Funciona con batería 9V



- #ROSVM Stereo Video Mic **\$249.00**

H4 SUPERMINI

Kit micrófono sonido envolvente 5.1



El H4 es un micrófono de sonido envolvente montable de 5.1 canales montable s/cámara, diseñado p/teledifusión, noticias y producción profesional de video y cine con codificación matricial.

- Preamplificador y codificador multicanal
- (5) elementos de micrófono (L, R, C, LS, RS)
- Salida sobre miniclavija estéreo hembra de 3.5 mm
- Salida de auriculares envolvente virtual
- Alimentado por: (4) AA



- #HOH4SM **LLAME**

SGM-X

Micrófono de cañón corto montado en cámara



Diseñado específicamente para usar con cámaras Mini DV, el Azden SGM-X es un mic. super-cardioide de cañón corto con una amplia respuesta a las frecuencias, salida con miniplug de 1/8 pulg. y montura en zapata de la cámara.



- #AZSGMX **\$109.95**

SERIE UM

Sistema inalámbrico UHF de diversidad



El Samson Micro Diversity ofrece excelente rendimiento sobre un único canal de UHF.

- Componentes compactos y livianos
- Salidas equilibrada XLR y mini 1/8"
- Salida de auriculares con control de nivel



- #SAU77L831* con mic. corbatero cardioide AT831... **\$309.95**
- #SAU77L350* con omni corbatero MT350 **\$249.95**
- #SAU77HHQ7* con mic. de mano HT7/Q7 **\$249.95**

PRO 88W

Sistemas corbateros VHF p/montura en cámara



Incluye:

Transmisor de cuerpo, receptor montable en cámara, AT830MW mic corbat. omnidir., y montura en zapata de la cámara

- 2 frecuencias VHF seleccionables por el usuario
- Construcción durable de metal. Montable en zapata de cámara



- #AUP88W830* con mic. omnidireccional MT830R..... **\$169.95**
- #AUP88W829* con mic. cardioide AT829..... **\$169.95**

VIDEOMIC

Mic. de condensador direccional



Micrófono de cañón montable en zapata especialmente diseñado para usar con cámaras de video digital con entradas estéreo miniplug.

- Montura antivibración integrada
- Filtro pasaaltos conmutable
- Alimentación batería 9 V • Ultraligero • LED de batería baja



- #ROVM VideoMic - Mic. de condensador direccional.... **\$149.00**
- #RODC Manguito antiviento Dead Cat Wind Muff **\$39.00**

MKE400

Pequeño micrófono de cañón



Carcasa metálica liviana y robusta para montar en cámara.

- Filtro antiviento seleccionable
- Sensibilidad conmutable para distancias cortas y largas
- Montura antivibración integral



- #SEMKE400 Mic. de cañón ultra compacto c/montura antivibración **\$199.00**
- #SEMZW400 MZW400 Antiviento y kit adaptador XLR para MKE400 **\$48.95**

CX211

Adaptador de audio XLR



El adaptador de audio de 2 canales CX211 ofrece conexiones profesionales equilibradas silenciosas por XLR para su cámara con plug de 1/8".



- Preamplificadores de alta calidad y bajo ruido
- Control panorámico L/C/R • Carcasa metálica

- #JUCX211 **\$189.00**

SONY

BATERÍAS



Serie Info-lithium A	
NP-FA50 7.2V, 800 mAh #SONPFA50.....	\$9.95
Serie Info-lithium F	
NPFF-71 7.2V, 1560 mAh #SONPFF71.....	\$24.95
Serie Info-lithium P and H	
NP-FH50 7.2V, 900 mAh #SONPFH50.....	\$38.95
NP-FH70 6.8V, 1800 mAh #SONPFH70.....	\$64.95
NP-FH100 7.2V, 3900 mAh #SONPFH100.....	\$99.95
Serie Info-lithium L	
NP-F570 7.2V, 2200 mAh #SONPF570.....	\$44.95
NP-F770 7.2V, 4400 mAh #SONPF770.....	\$64.95
NP-F970 7.2V, 6600 mAh #SONPF970.....	\$99.95
NP-F730H 7.2V, 3000 mAh (para DCR-VX1000) #SONPF730H.....	\$79.95
Serie Info-lithium M	
NP-FM50 7.2V, 1180 mAh (8.5 Wh) #SONPFM50.....	\$39.95
NP-QM71D 7.2V, 2760 mAh (19.9 Wh) con visor LED #SONPQM71D.....	\$64.95
NP-QM91D 7.2V, 4140 mAh (29.8 Wh) con visor LED #SONPQM91D.....	\$102.95
Serie Info-lithium N	
NP-FS12 3.6V, 1140 mAh (4.9 Wh) #SONPFS12.....	\$39.95

ALIMENTACIÓN: ADAPTADORES/CARGADORES



AC-V700A Adaptador/cargador CA/CC para baterías serie L #SOACV700A.....	\$94.95
AC-SQ950D Cargador super-rápido/Adaptador de CA/CC para bat. litio Serie M #SOACSQ950D.....	\$94.95
AC-VQ1050D Adaptador/cargador super rápido CA/CC para baterías serie M #SOACVQ1050D.....	\$92.95
AC-L100 Cargador p/baterías serie L y M #SOACL100.....	\$33.95
AC-L200 Adaptador/cargador rápido p/baterías de litio serie A /P/F #SOACL200.....	\$31.99
AC-VQ50 Adaptador/cargador super rápido CA/CC para baterías serie M #SOACVQ50.....	\$64.95
BC-TRP Cargador compacto serie P #SOBCTR.....	\$38.95
BC-TRF Cargador compacto serie F #SOBCTRF.....	\$7.95
BC-TRM Cargador compacto serie A #SOBCTRM.....	\$39.95
AC-VQH10 Cargador/Adap. de CA p/series P y H - Cargador doble Quick Info #SOACVQH10.....	\$84.95
AC-V16 Adaptador/cargador de CA para baterías NP-98, NiCad #SOACV16.....	\$46.95
BC-V500 Cargador portátil doble de batería serie L #SOBCV500.....	\$84.95
DCC-L50B Cable adaptador batería de coche #SODCCL50B.....	\$49.95

ESTUCES

LCH-GCA	LCS-DAB Estuche blando de transporte #SOLCSAB.....	\$34.95
	LCS-GCA Estuche blando de transporte p/Sony NSC-GC1 #SOLCSGCA.....	\$13.95
	LCS-HAB Estuche blando de transporte #SOLCSHAB.....	\$39.95
	LCS-MX100 Estuche blando de transporte general #SOLCSMX100.....	\$34.95
	LCS-CSH Estuche blando de transporte #SOLCSCH.....	\$29.95
	LCS-UN1 Estuche rígido de transporte para videocámaras HDR-FX1/FZ7 #SOLCSUN1.....	\$199.95
LCS-VCB	LCS-SRC Estuche blando de transporte para videocámaras HD/HDD #SOLCSSRC.....	\$41.95
	LCS-VCB Estuche rígido para HDR-FX1 #SOLCSVCB.....	\$124.95
	LCS-X20 Estuche blando de transporte para videocámaras #SOLCSX20.....	\$19.95
	LCS-X30 Estuche blando de transporte para videocámaras #SOLCSX30.....	\$24.95
	LCS-BBA Bolsita de transporte para videocámara #SOLCSBBA.....	\$22.95
LCH-FXA	LCH-FXA Estuche rígido de transporte #SOLCHFXA.....	\$249.95

LENTES

VCL-E07A	VCL-E07A Lentes gran angular 25/30/37 mm #SOVCL07A.....	\$26.95
	VCL-HA07A Lente gran angular 25/30/37 mm #SOVCLHA07A.....	\$29.95
	VCL-HA20 Lente de telefoto 2x 25/30/37 mm #SOVCLHA20.....	\$79.95
	VCL-0625S Lente gran angular 25 mm 0.6x #SOVCL0625S.....	\$27.95
	VCL-2025S Lente telefoto 2.0X 25 mm #SOVCL2025S.....	\$42.95
	VCL-HG2025 HG Lente telefoto 2x 25 mm #SOVCLHG2025.....	\$119.95
	VCL-HG0725 HG Lente gran angular 0.7x 25 mm #SOVCLHG0725.....	\$119.95
	VCL-0630X Lente gran angular 0.6x 30 mm #SOVCL0630X.....	\$29.95

LENTES CONT.

VCL-2030X	VCL-2030X Lente de telefoto 2x 30mm #SOVCL2030X.....	\$46.95
VCL-HG0730A	VCL-HG0730A HG Lente gran angular 0.7x 30mm #SOVCLHG0730A.....	\$134.95
VCL-HG1730A	VCL-HG1730A HG Lente de telefoto 1.7x 30mm #SOVCLHG1730A.....	\$139.95
VCL-R2037S	VCL-R2037S Lente de telefoto 37mm 2x #SOVCLR2037S.....	\$42.95
VCL-HG0737C	VCL-HG0737C HG Lente gran angular 0.7x 37mm #SOVCLHG0737C.....	\$139.95
VCL-HG1737C	VCL-HG1737C HG Lente de telefoto 1.7x 37mm #SOVCLHG1737C.....	\$149.95
VCL-HG0758	VCL-HG0758 HG Lente gran angular 0.7x 58mm #SOVCLHG0758.....	\$249.95
VCL-HG0862	VCL-HG0862 HG Lente gran angular 0.8x 62mm #SOVCLHG0862.....	\$289.95
VCL-HG0872	VCL-HG0872 HG Lente gran angular 0.8x 72mm #SOVCLHG0872.....	\$369.95

KITS DE FILTROS

VF-R25NK	VF-R25NK Kit de filtros 25 mm densidad neutra (ND8), protector U/V #SOVFR25NK.....	\$14.95
VF-R30NKX	VF-R30NKX Kit de filtro 30 mm densidad neutra (ND8), protector U/V #SOVFR30NKX.....	\$19.95
VF-R37NK	VF-R37NK Kit de filtro 37 mm densidad neutra (ND8), protector U/V #SOVFR37NK.....	\$24.99
VF-25CPKS	VF-25CPKS Polarizador circular, protector U/V 25 mm y estuche #SOVF25CPKS.....	\$39.95
VF-30CPKXS	VF-30CPKXS Polarizador circular, protector U/V 30 mm y estuche #SOVF30CPKXS.....	\$54.95
VF-37CPKS	VF-37CPKS Polarizador circular, protector U/V 25 mm y estuche #SOVF37CPKS.....	\$49.95
VF-62CPK	VF-62CPK Polarizador circular, protector U/V y bolsita 62 mm #SOVF62CPK.....	\$94.95
VF-72CPK	VF-72CPK Polarizador circular, protector U/V 72 mm y bolsita #SOVF72CPK.....	\$109.95

ILUMINACIÓN EN CÁMARA

HVL-HL1	HVL-HL1 Luz p/video 3 watts #SOHVLHL1.....	\$27.95
HVL-HIRL	HVL-HIRL Luz p/video 3 watts - IR, xenón, zapata de accesorios activa #SOHVLHIRL.....	\$64.95
HVL-HFL1	HVL-HFL1 Combinación luz p/video y flash #SOHVLHFL1.....	\$94.95
HVL-10NH	HVL-10NH Cámara luz p/video 10 watts; zapata de interfaz activa #SOHVL10NH.....	\$84.95
HVL-IRM	HVL-IRM Luz p/video NightShot, para usar con Serie M o 2 pilas AA #SOHVLIRM.....	\$44.95
HVL-20DMA	HVL-20DMA Luz p/video doble sobre cámara -10 o 20 W #SOHVL20DMA.....	\$99.95
HVL-20DW2	HVL-20DW2 Luz p/video 20 watts #SOHVL20DW2.....	\$84.95
HVL-LBP	HVL-LBP Iluminador LED para usar con Serie L #SOHVLBP.....	\$499.95

MICRÓFONOS

ECM-DS30P	ECM-DS30P Micrófono estéreo compacto con conexión estéreo mini 1/8" #SOECMDS30P.....	\$34.95
ECMH-GZ1	ECMH-GZ1 Micrófono cañón con zoom en cámara #SOECMHGZ1.....	\$49.95
ECM-S80	ECM-S80 Mic. de sup. condensador unidireccional estéreo 1-Pt. Mic comercial #SOECMS80.....	\$54.95
ECM-MSD1	ECM-MSD1 Micrófono zoom estéreo en cámara tipo cañón #SOECMMSD1.....	\$64.95
ECM-HST1	ECM-HST1 Micrófono estéreo en cámara para zapata inteligente #SOECMHST1.....	\$69.95
ECM-MS908C	ECM-MS908C Micrófono estéreo en cámara #SOECMMS908C.....	\$79.95
ECM-S930C	ECM-S930C Micrófono estéreo en cámara #SOECMS930C.....	\$99.95
ECM-HW1	ECM-HW1 Micr. canal central inalámbrico Bluetooth. (Solo ciertos núms. de modelo) #SOECMHW1.....	\$149.95

TRÍPODES/SOPORTES

VCT-1170RM	VCT-1170RM Trípode con cabezal de dos vías y video remoto #SOVCT1170RM.....	\$344.95
VCT-50AV	VCT-50AV Trípode con remoto en empuñadura #SOVCT50AV.....	\$69.95
VCT-60AV	VCT-60AV Trípode con remoto en empuñadura #SOVCT60AV.....	\$79.95
VCT-80AV	VCT-80AV Trípode con remoto en empuñadura #SOVCT80AV.....	\$149.95
VCT-R640	VCT-R640 Trípode ligero #SOVCTR640.....	\$29.95
RM-AV2	RM-AV2 Remoto para videocámaras con tipo de conexión A/V/R #SORMAV2.....	\$39.95
RM-VD1	RM-VD1 Control remoto alámbrico Control L #SORMVD1.....	\$33.49
VCT-MTK	VCT-MTK Trípode compacto con paño de limpieza y bolso #SOVCTMTK.....	\$16.99
VCT-S30L	VCT-S30L Adaptador de "zapata fría" p/videoacám. sin zapata de accesorios #SOVCTS30L.....	\$12.99
VCT-FXA	VCT-FXA Abrazadera de hombro #SOVCTFXA.....	\$259.95

ACCESORIOS MARINOS

SPK-HCD	SPK-HCD Pack deportivo #SOSPKHCD.....	\$179.95
---------	---------------------------------------	----------

CABLES









VMC-20FR	VMC-20FR Mini a 3 RCA #SOVMC20FR.....	\$12.95
VMC-30FC	VMC-30FC Cable de audio/video por componentes 3.0 m #SOVMC30FC.....	\$44.95
VMC-IL4415	VMC-IL4415 Cable i.Link 1.5 m #SOVMCL4415.....	\$19.99
VMC-IL4435	VMC-IL4435 Cable i.Link 3.5 m #SOVMCL4435.....	\$44.99
VMC-IL4615	VMC-IL4615 Cable i.Link 1.5 m #SOVMCL4615.....	\$24.99
VMC-30FR	VMC-30FR Mini en ángulo a RCA 2.7 m #SOVMC30FR.....	\$19.95
VMC-30FS	VMC-30FS Cable mini a RCA y S-video 2.7 m #SOVMC30FS.....	\$29.95
VMC-15MHD	VMC-15MHD Cable HDMI macho a mini HDMI macho (Tipo C) 1.5 m #SOVMC15MHD.....	\$26.95
VMC-30MHD	VMC-30MHD Cable HDMI macho a mini HDMI macho (Tipo C) 3 m #SOVMC30MHD.....	\$49.95
VMC-30VC	VMC-30VC Cable de video por componentes con terminales RGB 2.9 m #SOVMC30VC.....	\$32.95

KITS DE ACCESORIOS BÁSICOS

ACC-DVDH2	ACC-DVDH2 Kit de accesorios p/videocámara DVD #SOACCDVDH2.....	\$53.95
ACC-DVH	ACC-DVH Kit básico camcorder Mini DV #SOACCDVH.....	\$49.95
ACC-FH50	ACC-FH50 p/videocámaras con batería NP-FH50, y bolso LCS-VA30 #SOACCFH50.....	\$54.95
ACC-FH70	ACC-FH70 Kit básico para videocámaras #SOACCFH70.....	\$74.95

Canon



LENTES CANON

	TL-H27 Lente convertidor telefoto 27 mm 1.7x p/Optura #CATLH27 \$84.95
	WD-H27 Convertidor g/ang. 27 mm 0.7x p/Optura S1 #CAWDH27 \$89.95
	TL-28 Lente convertidor telefoto 28 mm 1.7x #CATL28 \$79.95
<i>TL-34</i>	WD-28 Lente convertidor gran angular 28 mm 0.7x #CAWD28 \$84.95
	WD-30.5 Lente convertidor gran angular 30.5 mm 0.7x #CAWD30.5 \$89.95
	WD-H30.5 Lente convertidor gran angular 30.5 mm 0.7x #CAWDH30.5 \$94.95
<i>TL-H34</i>	TL-30.5 Lente convertidor telefoto 30.5 mm 1.9x #CATL30.5 \$79.95
	TL-H30.5 Lente convertidor telefoto 30.5 mm 1.7x #CATLH30.5 \$84.95
	WD-34 Lente convertidor gran angular 34 mm 0.7x #CAWD34 \$86.95
<i>TL-H37</i>	WD-H34 Lente convertidor gran angular 34 mm 0.7x #CAWDH34 \$104.95
	TL-34 Lente de telefoto 34 mm 1.7x #CATL34 \$84.95
	TL-H34 Lente de telefoto 34 mm 1.5x #CATLH34 \$99.95
<i>WD-H43</i>	TL-H37 Lente convertidor telefoto 37 mm 1.5x #CATLH37 \$99.95
	WD-H37C Lente convertidor gran angular 37 mm 0.7x #CAWDH37C \$129.95
	TL-H43 Lente convertidor telefoto 43 mm 1.7x #CATLH43 \$159.95
<i>WD-H46</i>	WD-H43 Lente convertidor gran angular 43 mm 0.7x #CAWDH43 \$164.95
	TL-H46 Lente convertidor telefoto 46 mm 1.7x #CATLH46 \$119.00
	WD-46 Lente convertidor gran angular 46 mm 0.7x #CAWD46 \$94.95
<i>WD-58H</i>	WD-H46 Lente convertidor gran angular 46 mm 0.7x #CAWDH46 \$147.50
	WD-55 Lente convertidor gran angular 55 mm 0.7x #CAWD55 \$79.95
	TL-55 Lente convertidor telefoto 55 mm 1.4x #CATL55 \$89.95
<i>WD-H72</i>	WD-58H Convertidor g/ang. c/parasol 58 mm 0.7x p/GL-2 #CAWD58H \$162.95
	WD-H72 Convertidor gran angular 72 mm 0.75x p/XL-2 #CAWDH72 \$354.95

KITS DE FILTROS

	FS-H27U ND.8 y filtros protectores M/C 27 mm y estuche #CAFSh27U \$44.95
<i>FS-30.5</i>	FS-28U ND.8 y filtros protectores M/C y estuche 28 mm #CAFS28U \$49.00
	FS-30.5 ND.8 y filtros protectores M/C 30.5 mm #CAFS30.5 \$54.95
	FS-34U ND.8 y filtros protectores M/C 34 mm #CAFS34U \$49.95
<i>FS-72U</i>	FS-H37U ND.8 y filtros protectores M/C 37 mm #CAFSh37U \$54.95
	FS-43UII ND.8 y filtros protectores M/C 43 mm #CAFS43UII \$59.95
	FS-72U Polarizador circular, UV, ND.8 72 mm y estuche #CAF72U \$112.95

ILUMINACIÓN EN CÁMARA

	VL-3 3 W p/ cáms. c/ zapata caliente #CAVL3 \$39.99
<i>VL-10LI-II</i>	VFL-1 Iluminador p/video 3 watts y flash #CAVFL1 \$91.95
	VL-10LI-II 10 W, acepta batería litio serie BP-900 #CAVL10LI2 \$79.95
	3141A002 Lámpara 10 W/7.2 V p/ VL-LI #CALVL10LI \$21.95

MONTURAS

	SA-1 Soporte adaptador #CASA1 \$39.95
--	---



ADAPTADORES DESLIZANTE

	FP-100 Adaptador deslizante (46 mm) #CAFP100 \$119.95
--	---



CONTROLES DE ZOOM

	ZR-1000 Controladora zoom/enfoque p/cám. c/Control-L #CAZR1000 \$175.99
<i>ZR-2000</i>	ZR-2000 Controladora LANC avanzada #CAZR2000 \$369.95

AUDIO

	DM-50 Mic. direc. estéreo p/zapata caliente avanzada. #CADM50 \$149.95
<i>MA-300</i>	DM-100 Mic. direccional est. p/zapata cal. avanzada. #CADM100 \$174.95
	MA-300 Adaptador de micrófono #CAMA300 \$164.99
	MA-100 Adaptador de micrófono XLR para XL-1 #CAMA100 \$164.95
<i>MA-200</i>	MA-200 Adapt. mic. XLR/almojadilla hombro p/XL-1/1S #CAMA200 \$324.00



CABLES

	HTC-100 HDMI macho a mini HDMI (Tipo C) #CAHTC100 \$59.95
<i>CV-105F</i>	IFC-400PCU Cable interfaz USB #CAIFC400PCU \$13.95
	CV-105F Cable DV 4 clavijas (1.8 m) #CACV105F \$44.95
	STV-250 Mini (estéreo) a 3 RCA #CASTV250 \$16.95
<i>STV-250N</i>	STV-250N Mini (ángulo recto) a 3 RCA #STV250N \$16.95
	MTC-100 Cable multi-AV Mini a 3 RCA y 1 S-video 90 cm #CAMTC100 \$16.95







DISCOS Y CINTAS

	DVME-60 Casete mini DV 60 minutos #CADVME60 \$9.49
<i>DVME-80</i>	DVME-80 Casete mini DV 80 minutos #CADVME80 \$14.95
	HDVM-E63PR Casete mini DV 63 minutos #CAHDVME63PR \$18.50



BATERÍAS

	BP-915 Litio 1500 mA/h (aprox. 60 min) #CABP915 \$39.95
<i>BP-930</i>	BP-930 Litio 3000 mA/h (aprox. 120 min) #CABP930 \$66.95
	BP-945 Litio 4500 mA/h (aprox. 180 min) #CABP945 \$100.95
	BP-950G Litio 5200 mA/h #CABP950G \$119.95



BATERÍAS (CONT.)

	BP-970G Litio 7200 mA/h #CABP970G \$149.95
<i>BP-945</i>	BP-407 Litio 650 mA/h (p/Elura 2) #CABP407 \$45.95
	BP-422 Litio 2200 mA/h (p/Elura 2) #CABP422 \$74.95
	BP-617 Litio 1650 mA/h (p/cáms. Elura) #CABP617 \$69.95
<i>BP-608</i>	BP-608 Litio 750 mA/h (p/cáms. ZR) #CABP608 \$45.95
	BP-511A Litio 1390 mA/h #CABP511A \$52.95
	BP-514 Litio 1390 mA/h #CABP514 \$49.95
<i>BP-535</i>	BP-522 Litio 2200 mA/h #CABP522 \$69.95
	BP-535 Litio 3450 mA/h #CABP535 \$94.95
	BP-208 Litio 850 mA/h #CABP208 \$44.95
<i>BP-2124H</i>	BP-808 Litio 890 mA/h #CABP808 \$59.95
	BP-809S Litio 890 mA/h #CABP809S \$59.95
	BP-809B Litio 890 mA/h #CABP809B \$59.95
<i>BP-219</i>	BP-819 Litio 1780 mA/h #CABP819 \$109.95
	BP-2L14 Litio 1450 mA/h #CABP2L14 \$59.95
	BP-2L24H Pack batería recargable #CABP2L24H \$99.95
<i>BP-729</i>	BP-214 Litio 1500 mA/h #CABP214 \$74.95
	BP-308 Litio 850 mA/h #CABP308 \$54.95
	BP-310 Litio 1520 mA/h #CABP310 \$63.95
	BP-315 Litio 1520 mA/h #CABP315 \$69.95
	BP-714 Litio 1450 mA/h #CABP714 \$39.95
	BP-729 NiMH 2900 mA/h #CABP729 \$79.95



ALIMENTACIÓN: ADAPTADORES/CARGADORES

	CA-400 p/cáms. Elura 2/2 MC y batería BP 406-422 #CACA400Q \$99.95
<i>CA-400</i>	CB-5L p/baterías BP-511, 512, 514, 522 y 535 #CACB5L \$44.95
	CB-2LW p/baterías NB-2LH #CACB2LW \$39.95
	CA-500 para videocámaras Ultimea y Vistura #CACA500 \$89.95
<i>CA-910</i>	CA-550 p/cáms. ES-8100V, 6500V, ES-50V/55V #CACA550 \$79.95
	CA-560 p/cáms. ZR-10/20, 25MC/30MC, Optura PI #CACA560 \$84.95
	CA-560 Adaptador CA/automóvil/cargador de baterías #CACR560 \$110.95
<i>CA-910</i>	CA-570 para cámaras y videocámaras seleccionadas #CACA570 \$82.95
	CA-590 para cámaras y videocámaras seleccionadas #CACA590 \$99.95
	CA-600 p/cáms. ZR y Elura, baterías BP-608/617 #CACA600 \$109.95
<i>CH-910</i>	CA-910 p/cáms. XL-1/GL-1, baterías BP-915/930/BP-945 #CACA910 \$109.95
	CH-910 Adapt./Carg. doble p/baterías serie f/900 #CACH910 \$139.95
	CA-920 p/XL-1/GL-2 y baterías BP-915/930/945 #CACA920 \$109.95
<i>CA-920</i>	CA-950 adaptador de CA compacto #CACA950 \$97.95
	CA-PS700 p/videocámara Elura 40MC/50 #CACAPS700 \$40.95
	CG-300 Cargador para baterías BP300/308/3150 #CACG300 \$49.95
	CG-570 Base doble serie 500 p/CA-570 y CB-570 #CACG570 \$89.95
	CG-800 Cargador de baterías serie BP-800 #CACG800 \$69.95



ADAPTADORES PARA BATERÍA DE AUTOMÓVIL

	CB-570 Cargador de baterías p/LC-E4 y CG-570 #CACB570 \$34.95
<i>CBC-NB2</i>	CBC-NB2 para batería NB-2L #CACBCNB2 \$89.95
	CB-600 para baterías serie BP-6 #CACB600 \$119.95
	CB-920 para baterías serie BP-900 #CACB920 \$104.95



CONECTORES CC

	DC-100 p/adaptadores de CA CA-100/R300 y #CADC100Q \$24.95
<i>DC-920</i>	DC-100 adaptador p/automóvil #CADC100Q \$24.95
	DC-900 para adaptadores de automóvil CA-900 y CB-900 #CADC900 \$19.95
	DC-920 para baterías serie BP-6 #CADC9200 \$24.95
	DC-950 p/adaptador de CA CA-950 y adap. p/automóvil CB-900 #CADC950 \$24.95

ESTUCHES BLANDOS

	SC-A25 para videocámaras series Optura y ES #CASCA25 \$29.95
<i>SC-2000</i>	SC-A30 para videocámaras serie ZR #CASCA30 \$26.95
	SC-A60 para videocámara Optura 10-20 #CASCA60 \$24.95
	SC-2000 para la mayoría de cámaras DV Elura, Optura o ZR #CASC2000 \$49.95

MALETINES RÍGIDOS

	HC-4100 p/ videocámara GL-2 DV #CAHC4100 \$244.99
<i>HC-3200</i>	HC-910 p/ varias videocámaras Canon #CAHC910 \$99.95
	HC-3200 para Canon XL-2 #CAHC3200 \$429.95
	HC-4200 para Canon XH-G1 o XH-A1 #CAHC4200 \$329.95

KITS BÁSICOS/ACCESORIOS

	AK-BP514 Kit de accesorios para videocámaras Canon Mini DV #CAAKBP514 \$79.95
<i>AK-BP2L14</i>	AK-BP2L14 Kit de accesorios para cámaras grabadoras digitales Optura/Elura #CAAKBP2L14 \$69.95
	SK-DC10 Kit básico #CASKDC10 \$64.95



LENTES CONVERSORES PARA VIDEO

Las lentes convertoras Impact de alta calidad son fabricadas con la mejor técnica y artesanía, para una excelente toma de imágenes de alta resolución. Estas lentes convertidoras están disponibles en varias categorías: telefoto, gran angular, macro/de acercamiento, y ojo de pez. Se montan directamente en videocámaras digitales y analógicas. Las lentes Impact con base magnética se montan directamente sobre el objetivo de su cámara digital o videocámara.



DVS-TP20-30



DVS-WA50-37



DVP-SWA38-52



DVS-TP20-52



DVP-WA50-58



DVP-WA70-72



DVM-TP20-L



DVM-WA45-S

Modelo#	Mont. Objetivo	Grupos/ Elementos	Descripción	SKU	Precio
DVS-TP20-30	30 mm	2G/2E	2.0× Telefoto	#IMDVSTP2030	\$29.95
DVS-WA45-30M	30 mm	2G/2E	0.45× G/A c/macro	#IMDVSWA4530M	\$49.95
DVS-TP20-37	37 mm	2G/2E	2.0× Telefoto	#IMDVSTP2037Q	\$29.95
DVP-WA50-37	37 mm	2G/2E	0.5× G/ang. c/macro	#IMDVPWA5037	\$49.95
DVP-WA45-37	37 mm	2G/2E	0.45× G/A c/macro	#IMDVSWA4537	\$49.95
DVP-WA45-37	37 mm	2G/2E	0.45× G/A c/macro	#IMDVSWA4537K	\$69.95
DVP-SWA38-37	37 mm	2G/2E	0.38× S. G/ang. c/macro	#IMDVPSWA3837	\$69.95
DVP-WA45-58	58 mm	2G/2E	0.45× G/A c/macro	#IMDVSWA4558	\$69.95
DVS-TP20-58	58 mm	2G/2E	2.0× Telefoto	#IMDVSTP2058	\$49.95
DVP-WA50-58	58 mm	2G/2E	0.5× G/ang. c/macro	#IMDVPWA5058	\$149.95
DVP-TP20-58	58 mm	4G/4E	2.0× Telefoto	#IMDVTP2058	\$99.95
DVP-TP20-62	62 mm	2G/2E	2.0× Telefoto	#IMDVTP2062	\$69.95
DVP-WA65-62	62 mm	2G/2E	0.65× G/A	#IMDVPWA6562	\$199.95
DVP-TP20-72	72 mm	2G/2E	2.0× Telefoto	#IMDVTP2072	\$149.95
DVP-WA70-72	72 mm	4G/3E	0.7× Gran angular	#IMDVPWA7072	\$299.95
DVM-TP20-L	Grande	2G/2E	Telefoto c/imán	#IMDVMT20L	\$14.95
DVM-TP20-S	Pequeño	2G/2E	Telefoto c/imán	#IMDVMT20S	\$14.95

BATERÍAS Y CARGADORES DE VIDEO

Modelo batería	Precio	Equivalente Marca	Cód. art.	Minicargador \$19.95 c/u	Cargador de escritorio \$34.95 c/u	Kit cargador 30 min *(incl. Placa) \$64.95 c/u.	Cargador doble \$69.95 c/u	Probador de bat. \$19.95 c/u
IMBP511A	\$29.95	Canon	BP-511A & BP-512	IMCMBP511	IMCDTCB	IMUFC30KB*	IMDPBCB	IMBTL006
IMBP522	\$29.95	Canon	BP-522	IMCMBP511	IMCDTCB	IMUFC30KB*	IMDPBCB	IMBTL006
IMBP535	\$69.95	Canon	BP535	IMCMBP511	IMCDTCB	IMUFC30KB*	IMDPBCB	IMBTL006
IMBP208	\$29.95	Canon	BP-208	IMCMBP208	IMCDTCG	IMUFC30KG*	IMDPBCG	IMBTL005
IMBP308	\$9.95	Canon	BP-308	IMCMBP208	IMCDTCG	IMUFC30KG*	IMDPBCG	IMBTL005
IMBP310	\$8.95	Canon	BP-310	IMCMBP208	IMCDTCG	IMUFC30KG*	IMDPBCG	IMBTL005
IMBP315	\$29.95	Canon	BP-315	IMCMBP208	IMCDTCG	IMUFC30KG*	IMDPBCG	IMBTL005
IMBP2L14	\$34.95	Canon	BP-2L14	IMCMNB2L	IMCDTCG	IMUFC30KB*	IMDPBCB	IMBTL006
IMBP617	\$19.95	Canon	BP-608 & BP-617	IMCMBP900	IMCDTC7	IMUFC30KC*	IMDPBCC	
IMBP915	\$29.95	Canon	BP-915	IMCMBP900	IMCDTC7	IMUFC30KC*	IMDPBCC	
IMBP930	LLAME	Canon	BP-930	IMCMBP900	IMCDTC7	IMUFC30KC*	IMDPBCC	
IMBP945	\$79.95	Canon	BP-945	IMCMBP900	IMCDTC7	IMUFC30KC*	IMDPBCC	
IMBP950	\$79.95	Canon	BP-950	IMCMBP900	IMCDTC7	IMUFC30KC*	IMDPBCC	
IMBP970	\$99.95	Canon	BP-970	IMCMBP900	IMCDTC7	IMUFC30KC*	IMDPBCC	
IMBNV428U	\$49.95	JVC	BN-V428U	IMCMBNV428	IMDPBCD	IMUFC30KDQ*		IMBTL005
IMBNV438U	\$79.95	JVC	BN-V438U	IMCMBNV428	IMDPBCD	IMUFC30KDQ*		IMBTL005
IMBNV507	\$29.95	JVC	BN-V507	IMCMV507	IMDPBCD	IMUFC30KE*		
IMBNV707	\$19.95	JVC	BN-VF707US	IMCMBNV707	IMDPBCD	IMUFC30KDQ*		IMBTL005
IMBNV714S	\$19.95	JVC	BN-VF714US	IMCMBNV707	IMDPBCD	IMUFC30KDQ*		IMBTL005
IMBNV733S	\$49.95	JVC	BN-VF733US	IMCMBNV707	IMCDTCD	IMUFC30KDQ*	IMDPBCD	IMBTL005
IMBNVM200	\$29.95	JVC	BN-VM200	IMCMVM200		IMUFC30KH*		IMBTL005
IMCGRD16	\$39.95	Panasonic	CGR-D16	IMCM08S	IMCDTCC	IMUFC30KC*	IMDPBCC	IMBTL005
IMCGRD28	\$59.95	Panasonic	CGR-D28	IMCM08S	IMCDTCC	IMUFC30KC*	IMDPBCC	IMBTL005
IMCGRD54	\$119.95	Panasonic	CGR-D54	IMCM08S	IMCDTCC	IMUFC30KC*	IMDPBCC	IMBTL005
PAVVVBG130	LLAME	Panasonic	VW-VBG130	IMCMCGAD		IMUFC30KH*		IMBTL005
IMVVBG260EX	LLAME	Panasonic	VW-VBG260	IMCMCGAD		IMUFC30KH*		IMBTL005
IMSBLSM80	\$24.95	Samsung	SB-LSM80				IMDPBCA15	
IMDBL40AU	\$29.95	Sanyo	DB-L40AU	IMCMBL40		IMUFC30K9		IMBTL001
IMNPF550	\$34.95	Sony	NP-F550	IMCMNPF50	IMCDTCA	IMUFC30	IMDPBCA	IMBTL003
IMNPF730H	\$34.95	Sony	NP-F730H	IMCMNPF50	IMCDTCA	IMUFC30	IMDPBCA	IMBTL003
IMNPF770	\$44.95	Sony	NP-F770	IMCMNPF50	IMCDTCA	IMUFC30	IMDPBCA	IMBTL003
IMNPF970	\$79.95	Sony	NP-F970	IMCMNPF50	IMCDTCA	IMUFC30	IMDPBCA	IMBTL003
IMNPF975	\$79.95	Sony	NP-F975	IMCMNPF50	IMCDTCA	IMUFC30	IMDPBCA	IMBTL003
IMNPF70	\$19.95	Sony	NP-FA70	IMCMNPF50	IMCDTCA	IMUFC30	IMDPBCA	IMBTL003
IMNPF71	\$19.95	Sony	NP-FF71	IMCMFF50		IMUFC30	IMDPBCA	
IMNPFH50EX	\$49.95	Sony	NP-FH50	IMCMNPF50	IMCDTCA	IMUFC30	IMDPBCA	IMBTL003
IMNPFH70EX	\$59.95	Sony	NP-FH70	IMCMNPF50	IMCDTCA	IMUFC30	IMDPBCA	IMBTL003
IMNPFM50	\$34.95	Sony	NP-FM50	IMCMNPF50	IMCDTCA	IMUFC30	IMDPBCA	IMBTL003
IMNPF71	\$49.95	Sony	NP-FP71	IMCMNPF50	IMCDTCA	IMUFC30	IMDPBCA	IMBTL003
IMNPF90	\$69.95	Sony	NP-FP90	IMCMNPF50	IMCDTCA	IMUFC30	IMDPBCA	IMBTL003
IMNPF12	\$19.95	Sony	NP-FS12	IMCMF50		IMUFC30K2*		
IMNPF22	\$39.95	Sony	NP-FS22	IMCMF50		IMUFC30K2*		
IMNPF31	\$59.95	Sony	NP-FS31	IMCMF50		IMUFC30K2*		
IMNPQM71A	\$44.95	Sony	NP-QM71A	IMCMNPF50	IMCDTCA	IMUFC30	IMDPBCA	IMBTL003
IMNPQM91A	\$69.95	Sony	NP-QM91A	IMCMNPF50	IMCDTCA	IMUFC30	IMDPBCA	



BP-2L14



BN-VF714



BP-310



NP-FA50



Minicargador



Cargador de escritorio



Kit cargador 30 min



Cargador doble



Probador de baterías

LENTES CONVERSORES PARA VIDEO



Kenko

Modelo	Mont. objetivo	Descripción	Rosca frontal	Adaptadores	Precio
MD-205S	37 mm	0.5x G/A y 2.0x Tele	-	-	\$44.95
SGW-043	37 mm	Gran angular 0.43X	-	-	\$34.95
SGW-05	37 mm	Gran angular 0.5X	-	-	\$24.95
SGW-05P	37 mm	Gran angular 0.5X	55mm	27, 30, 30.5mm	\$59.95
SGT-20	37 mm	2.0x Tele	46mm	-	\$21.95
KUT-300HI	37/46 mm	3.0x Telefoto	-	49, 52mm	\$94.95
KUT-500	37 mm	5.0x Telefoto	-	49, 52mm	\$89.95
KNW-05	-	-	-	-	\$115.95
KRT-20 PRO	-	-	-	-	\$120.95

LENTES SERIE PRO

Modelo	Mont. objetivo	Descripción	Rosca frontal	Adaptadores	Precio
KNW-05-PROII	52 mm	0.5x Gran angular	-	49 mm	\$124.95
KRW-065 PRO-DX	58 mm	0.65x Gran angular	82 mm	-	\$149.95
KRT-20-PRO	58 mm	2.0x Telefoto	-	-	\$129.95

ILUMINADORES LED COMPACTOS EN CÁMARA

LED-10 / LED-14

- Iluminador LED de alto rendimiento equilibrado p/luz de día
- El equipo incluye pilas recargables y cargador

#BELED14 14 watt...\$39.95 #BELED10 10 watt...\$49.95

KLK-624D / 624DK Kits de iluminación en cámara

- El kit incluye iluminador dos lámparas 20 w
- Batería X645, adaptador de CA (VB-50 montura KLK-624DK)

#BEKL624D.....\$79.95 #BEKL624DK.....\$84.99

KLK-10K / KLK-20K Kits de iluminación difusa en cámara

- El equipo incluye iluminador en cámara, bat. recargable NIMH
- Adaptador de CA, y montura universal

#BEKL10K 10 wattLLAME #BEKL20K 20 watt.....\$29.95

SL-10X / 20IR / 20LX

Iluminadores LED en cámara universales

- Iluminadores con tecnología LED • Los equipos incluyen: 2 baterías recargables y cargador
- SL-20IR es un iluminador infrarrojo p/video

#SISL10X.....\$19.95 #SISL20IR.....\$43.95
#SISL20LX Incluye cargador CA, montura, y 2 pilas recargables de litio.....\$69.95

X1-ER

Iluminador LED bajo cámara

- Tecnología de LED blancos • Se conecta a la montura de trípode bajo la videocámara • No interfiere con el flash existente

#CAX1RERS Plata.....\$34.95 #CAX1RERB Negro.....\$34.95

PARASOL, LUPA, PAÑOS DE LIMPIEZA

Accesorios para pantallas LCD

Estos accesorios ayudan a ver sin reflejos en lugares muy iluminados, aumento de pantalla, y paños para mantener limpio el LCD.

#HOH300 Parasol para pantalla LCD 3 pulg.....\$19.95
#HOH3C Lupa para pantalla LCD 2.5-3.0".....\$29.95 #HOHW1 12 pañitos limpiadores protectores\$10.99



SIMA



DVS-TP20-30 DVS-WA50-37 DVP-SWA38-52 DVS-TP20-52 DVP-WA50-58

LENTES CONVERSORES PARA VIDEO



Modelo	Mont. objetivo	Descripción	Rosca frontal	Adaptadores	Precio
DVM-700	30 mm	0.7x Gran angular	-	27, 30, 5 mm	\$59.95
DVR-1002	37 mm	0.5x G/A y 1.5x Tele	-	27, 30, 30.5 mm	\$89.95
DVR-5002	37 mm	0.5x Gran angular	-	27, 30, 30.5, 34,43mm	\$79.95
HD-3032	37 mm	0.3x Ojo de pez HD	-	25, 27, 30, 30.5,43mm	\$104.95
HD-5050PRO	37 mm	0.5x, Super G/A	62mm	25, 27, 30, 30.5, 43mm	\$104.95
DVR-2021	37 mm	2.0x Tele	49mm	27, 30, 30.5, 43, 49mm	\$59.95
HD-2200PROL	37 mm	2.2x Tele (negro)	55mm	25, 27, 30, 30.5, 43mm	\$129.95
HD-2200PRO	37 mm	2.2x Tele (lata)	55mm	25, 27, 30, 0.5, 43mm	\$139.95
MSN-202	37 mm	1.5x Macroscan	-	52 a 67 mm	\$64.95
MSN-505	37 mm	2.5x Macroscan	-	52 a 67 mm	\$124.95
HDP-7700ES	37 mm	3.0x Super Tele HD	55mm	27, 30, 30.5, 34,43mm	\$389.95
DCR-150	43 mm	1.5x Macro	-	52 a 67 mm	\$46.95
DCR-250	43 mm	2.5x Macro	-	52 a 67 mm	\$59.95
HD-6600P43	43 mm	0.66x HQ G/A	72mm	-	\$134.95
HD-6600P49	49 mm	0.66x HQ G/A	72mm	-	\$134.95
HD-6600PRO52	52 mm	0.66x HQ G/A	72mm	-	\$139.95
HD-6600P55	55 mm	0.66x HQ G/A	72mm	-	\$134.95
HD-6600P58	58 mm	0.66x HQ G/A	72mm	-	\$139.95
DCR-1540P	52 mm	1.54x HD Tele	67mm	-	\$138.95
DCR-6600P	52 mm	0.66x Gran angular	72mm	-	\$139.95
HD-7000P58	58 mm	0.7x Gran angular	82mm	-	\$179.95
MX-3000PRO	58 mm	0.3x Semi Ojo de pez	87mm	-	\$154.95
MX-3062	62 mm	0.3x Semi Ojo de pez	-	-	\$159.95
HD-7062PRO	62 mm	0.7x G. angular HQ	82mm	-	\$179.95
DCR-5320PRO	72 mm	Macro 3 en 1	72mm	-	\$269.95
DCR-CF187PRO	62 mm	Ojo de pez HD	-	43, 52, 55, 58 mm	\$449.95
DCR-FE180PRO	62 mm	0.24x Ojo de pez	-	52 a 58 mm	\$449.95
HD-FXR180	72 mm	0.24x Ojo de pez	-	-	\$549.95
HDP-9000EX	72 mm	1.8x Tele HD	108mm	-	\$899.95

CENTURY PRECISION OPTICS

Modelo	Mont. objetivo	Descripción	Rosca frontal	Adaptadores	Precio
DS-55WA-37	37mm	0.55x Gran angular	43mm	27, 30, 30.5mm	\$124.95
DS-HR65-37	37mm	0.65x Gran angular	62mm	27, 30, 30.5mm	\$229.95
DS-FEWA-37	37mm	0.3x Ultra Ojo pez	-	27, 30, 30.5mm	\$329.95
DS-1609-37	37mm	Part. panorám. 16:9	62mm	-	\$249.95
DS-HR20-37	37mm	2.0x Telefoto	62mm	27, 30, 30.5mm	\$219.95

KITS INTRODUCTORIOS DE FILTROS

Digital / Películas – Foto / Video

Estos filtros pueden mejorar su toma de imágenes creativas.

Los kits incluyen:

- Filtro (UV) ultravioleta,
- polarizador circular
- (para eliminar brillos y reflejos),
- Filtro cálido (81A), y bolsita de nilón.



#HOFIK25	25mm.....	\$49.95
#HOFIK27	27mm.....	\$49.95
#HOFIK28	28mm.....	\$49.95
#HOFIK30	30mm.....	\$49.95
#HOFIK30.5	30.5mm.....	\$49.95
#HOFIK37	37mm.....	\$49.95

QC-505 / 303 / 180

Lentes de fijado instantáneo (Snap-On)

Se ajustan instantáneamente a las videocámaras, permitiéndole lograr rápidamente efecto de gran angular o telefoto.



#RAQC707	Para monturas 27-37 mm, gran angular 0.7x.....	\$21.95
#RAQC505	Para monturas 27-37 mm, gran angular 0.5x.....	\$19.95
#RAQC303	Para monturas 27-37 mm, semi ojo de pez 0.3x.....	\$29.95
#RAQC180	Para monturas 34-46 mm, semi-telefoto 1.8x.....	\$29.95

GABINETE STINGRAY HD PARA SONY

Compatible con una gran variedad de videocámaras como Sony HC9, SR12, SR11, HC7, HC5, SR8, SR7, SR5C, SR5, SR1, UX7, UX5, UX1, SR10, CX6, CX7

- Respaldo monitor 3.5" incluido • Filtro de corrección de color Bluewater • Anillos O dobles • Lente macro zoom de cristal permite un ángulo de visión de 65° y función macro

#LISHDS Gabinete Stingray HD para Sony	\$2,399.00
#LISL10TLEDTK Kit de viaje gabinete Stingray HD y luz LED	\$4,999.00
#LISH10HTK Kit de viaje gabinete Stingray HD y luz halógena	\$4,299.00



SISTEMAS DE LUCES SUNRAY

Las luces LED proveen una luz más blanca y brillante que las halógenas o HID, y usan menos energía. La tecnología de reflector microaplanado fue desarrollada para los cabezales LED. Tres ajustes de potencia permiten la colocación fácil de filtros de color tamaño estándar.

- Incluye: 2 cabezales de luz, baterías NiMH, hardware de montaje y cargador

#LISR2000 Sistema de luces Sunray 2000/Sistema de luces dobles 18 LED	\$3,799.00
#LISR1000 Sistema de luces Sunray 1000/Sistema de luces dobles 9 LED	\$2,299.00
#LISRSE2 Kit de 2 luces Sunray-S Elite para Stingray II	\$1,899.00
#LISRSA Sunray-S adaptador para gabinetes Gates, Amphibico e Ikelite	\$145.00



STINGRAY HD

Kits de gabinete y videocámara

Stingray HD kits incluyen el gabinete y la videocámara. Con estos kits puede crear videos e imágenes digitales fijas del mundo subacuático. Se recomienda agregar una luz de video para devolver el color natural a los sujetos.



LISHDSSR12K con Sony HDR-SR12	\$3,149.95	LISHDSSR11K con Sony HDR-SR11	\$2,974.95
LISHDSSR10K con Sony HDR-SR10	\$2,574.95	LISHDSC9K con Sony HDR-HC9	\$2,774.95
LISHDSCX7K con Sony HDR-CX7	\$2,659.95		

ENDEAVOR FX-V1

Para Sony HDR-FX7 / HVR-V1

Certificado hasta 100m, presenta controles y enfoque manual electrónico. Presenta hidrófono externo, puertos marinos con montura bayoneta y sensor de humedad.

#AMVHSFX7WA Respaldo monitor 3.5" y lente gran angular	\$6,306.95
#AMVHSFX7DP Respaldo monitor 3.5" y domo	\$4,241.95
#AMVHSFX7FP Respaldo monitor 3.5" y puerto plano	\$4,129.95
#AMVHSFX7WAQ Respaldo monitor 16:9 alta definición 4.3" y lente gran angular	\$8,259.95
#AMVHSFX7DPO Respaldo monitor 16:9 alta definición 4.3" y domo	\$6,244.95
#AMVHSFX7FPQ Respaldo monitor 16:9 alta definición 4.3" y puerto plano	\$5,893.95



LUCES DE VIDEO Y MONITORES

Luz limpia y natural de 10w. Hasta 2 horas de grabación con dos baterías Sony NP-f550/NP-f570. Este monitor brinda soporte para resoluciones hasta 1080i y está diseñado para uso sub o sobreacuático.

#AMVLDL0010 Discovery 10w HID luz	\$964.95
---	-----------------

Monitores

#AMACHDM043 Monitor color LCD TFT 16:9 ..	\$1,977.95
#AMACFM0350 Monitor color LCD TFT 4:3	\$699.00



KITS DE LUCES DISCOVERY HID

Esta luz HID Amphibico Discovery II 12 Voltios, 35/50 watts, montada en un brazo de aluminio regulable de 50cm, está diseñada para el operador de videocámara profesional. La salida de luz se ajusta de 35 a 50 watts. La luz tiene cables conectores Wet Mate al Ultra Pro Power Pack.

#AMALKT002B Kit doble: 2 cabezales y Power Pack	\$5,384.95
#AMALKT001B Kit simple: 1 cabezal y Power Pack	\$3,743.50
#AMVLALHIDB Cabezal: 1 cabezal y brazo	\$1,803.95



GABINETES Y KITS DE VIAJE

Los paquetes Travel incluyen gabinete, estuche, cargador, brazos, 2 baterías y 2 luces. Los kits Elite incluyen cabezales de luces dobles con lámparas halógenas de 35w. Los kits LED incluyen cabezales de luces dobles con lámparas balanceadas para luz de día de 9 o 18 LED brillantes.

Kits gabinete y Sony HDR-SR12 y HDR-SR11:

LIBSHSR12 Gabinete Bluefin UW y puerto solo	\$3,799.00
LIBSR12L20TK Gabinete Bluefin UW con luces LED Sunray 2000	\$7,599.00
LIBSR12L10TK Gabinete Bluefin UW con luces LED Sunray 1000	\$6,399.00
LIBSR12H10TK Gabinete Bluefin UW con luces halógenas Sunray Elite	\$5,599.00

Kits gabinete y Sony FX1 y Z1U:

#LIBHSFX1 Gabinete Bluefin con puerto plano para FX1	\$5,999.00
#LIBHSZ1U Gabinete Bluefin con puerto plano para Z1U	\$5,999.00
#LIBFX1TLEDK1 Paquete de viaje Bluefin Sunray 1000 9 LED para FX1 o Z1U	\$8,599.00
#LIBFX1TLEDK2 Paquete de viaje Bluefin Sunray 2000 18 LED para FX1 o Z1U	\$9,799.00

Sony HC9 y HC7

#LIBSHHC7 Gabinete Bluefin con puerto macro zoom para HC9 y HC7	\$3,099.95
#LIBETP Paquete de viaje halógeno Bluefin Elite para HC9 y HC7	\$4,698.50
#LIBL10TLEDTK Paquete de viaje Bluefin Sunray 1000 9 LED para HC9 y HC7	\$6,399.00
#LIBL20TLEDTK Paquete de viaje Bluefin Sunray 2000 18 LED para HC9 y HC7	\$7,599.00



BLUEFIN SUNRAY

Kit de gabinete, luces y videocámaras

Estos kits incluyen gabinete, luces de video LED y videocámara. Estos kits contienen todo lo que necesita para saltar al agua y comenzar a filmar videos. Incluye luces de video LED que devuelven el color natural de los sujetos subacuáticos.

#LIBFX1TK1 Paquete de viaje Bluefin Sunray 1000 9 LED + videocámara FX1	\$11,149.95
#LIBFX1TK2 Paquete de viaje Bluefin Sunray 2000 18 LED + videocámara FX1	\$12,249.95
#LIBFX1TK2K Paquete de viaje Bluefin Sunray 2000 18 LED + videocámara HVR-Z1U	\$13,399.95



PHENOM Z7LE

Gabinetes electrónicos para videocámaras subacuáticas

Diseñado para la videocámara Sony HVR-Z7U

- Profundidad hasta 100m
- Controles electrónicos y mecánicos
- Aluminio de grado marino
- 2 capas de poliuretano y bronce de grado marino con tornillería de acero inoxidable

#AMVHSHVRZ7U Gabinete sin puerto	\$4,434.95
--	-------------------



DIVE BUDDY EVO HD ELITE

Gabinete subacuático electrónico

Con respaldo LCD color 3.5" para visión mejorada. Profundidad hasta 100m y alarma indicadora de humedad. Incluye controles electrónicos, hidrófono externo y puerto plano marino con montura bayoneta.

#AMDBSHDRSR10 para Sony HDR-SR10, SR10D, SR11, SR12	\$2,363.50
#AMDBSHDRHC5 para Sony HDR-HC5/ HDR-HC7/ HC9	\$2,398.50
#AMDBSHDRSR7 para Sony HDR-SR7/ SR8	\$2,398.50
#AMESHDRUX1 para Sony HDR-UX1/ SR1	\$2,399.00
#AMDBSHVRA1U para Sony HDR-HC1/ HVR-A1U	\$2,388.50



KITS DIVE BUDDY EVO HD ELITE

Gabinete Dive Buddy Evo con una luz

El gabinete tiene respaldo LCD color 3.5" para visión mejorada. Profundidad hasta 100m. La luz de video incorporada devuelve el color natural debajo del agua.

#AMDBSSR10 para Sony HDR-SR10, SR10D, SR11, SR12	\$3,297.95
#AMDBSHC5 para Sony HDR-HC9, HC7 y HC5	\$3,269.95
#AMDBSSR78 para Sony HDR-SR7 y SR8	\$3,214.50
#AMDBSUX1 para Sony HDR-UX1 y SR1	\$3,296.95
#AMDBSHC1 para Sony HDR-HC1 y HVR-A1U	\$3,214.50



GABINETE HC9/HC7

Para videocámaras Sony HDR-HC9 y HC7

Esta unidad compacta está diseñada para transportar las videocámaras Sony HC7 y HC9 a profundidades de 137m. Usa el monitor LCD de la cámara como mirilla subacuática y provee función total de cámara mediante controles mecánicos confiables, ópticas claras y filtro interno de corrección de color. Puertos premium sin distorsión ofrecen las imágenes más claras y precisas posibles.



- #GAHHC7 sin puerto..... **\$2,125.95**
- #GAHHC7WP25 con puerto gran angular WP25 **\$3,015.00**
- #GAHHC7GP25A con puerto gran angular GP25A..... **\$2,705.95**
- #GAHHC7SP25 con puerto estándar SP25 **\$2,240.00**
- #GAHHC7K3 con puerto gran angular WP25 y luz de video Green Force HID 50 **\$5,390.95**
- #GAHHC7K2 con puerto gran angular GP25A y luz de video Green Force HID 50..... **\$4,680.95**
- #GAHHC7K1 con puerto gran angular GP25A y luz de video Nightrider HID Pro 20..... **\$4,420.95**

GABINETE XHA1/G1

Gabinete videocámara Canon XH-A1 y XH-G1

- Controles mecánicos confiables con acceso a 10 funciones de cámara
- Monitor color 2.5" incluido, monitor 4" opcional
- Construcción de aluminio maquinado, acabado anodizado duro tipo III



- #GAHCXHA1 Gabinete sin puerto **\$5,745.00**
- #GAHCXHA1SP44 Gabinete con puerto estándar **\$6,159.00**
- #GAHCXHA1SWP4 Gabinete con puerto super gran angular **\$9,999.00**
- #GAHCXHA1K2 Gabinete con puerto super gran angular, sistema de luces HID 250/batería FII **\$13,899.00**
- #GAHCXHA1K1 Gabinete con puerto estándar, sistema de luces HID 250/batería FII..... **\$9,950.00**
- #GAHCXHA1K3 Gabinete con puerto estándar, sistema de luces HID 250/batería FIII..... **\$10,200.00**

GABINETE MECÁNICO FX1 HD

Para videocámaras Sony HDR-FX1/HVR-Z1U

- Capacidad profesional con acceso a 11 funciones de cámara
- Opciones de puerto estándar, plano y super GA
- Profundidad: 91m • 2 años de garantía renovable



- #GAHSHDRFX1 Gabinete sin puerto..... **\$3,990.00**
- #GAHSHDRFX1K4 Gabinete con puerto gran angular SWP44..... **\$8,472.00**
- #GAHSHDRFX1K1 Gabinete con puerto estándar SP44 **\$4,440.00**
- #GAHSHDRFX1K2 Gabinete con puerto plano FP44 **\$4,315.00**
- #GAHSHDRFX1K6 Gabinete con puerto GA SWP44 y paquete de luces Green Force HID 250 con batería FII..... **\$12,297.95**
- #GAHSHDRFX1K7 Gabinete con puerto estándar SP44 y paquete de luces Green Force HID 250 con batería FIII..... **\$8,715.00**
- #GAHSHDRFX1K5 Gabinete con puerto estándar SP44 y paquete de luces Green Force HID 250 con batería FII..... **\$8,265.00**

TRIPIÉS

Para gabinetes Gates

- Plataforma robusta para tomas subacuáticas estables
- Las patas totalmente articuladas se extienden de 18 a 46 cm
- Las patas se doblan debajo del gabinete cuando no están en uso • Se integra con sistemas de iluminación Gates



- #GATL Para gabinetes grandes **\$ 569.95**
- #GATS Para gabinetes pequeños **\$ 569.95**

GABINETE MECÁNICO FX7/V1 HD

Para videocámaras Sony HDR-FX7/HVR-V1U

El FX7/V1 HD permite acceder a 14 funciones de cámara y está certificado hasta 137m. Las empuñaduras regulables permiten acceder a los controles mecánicos con la punta de los dedos. Las opciones incluyen puertos estándar/planos/super gran angular. Construcción de aluminio, acabado sellado de uretano y trabas de seguridad de acero inoxidable hacen de este gabinete algo compacto, liviano y confiable.



- #GAHSHDRFX7 sin puerto..... **\$3,990.95**
- #GAHSHDRFX7KC con puerto super gran angular SWP44B **\$7,955.95**
- #GAHSHDRFX7KA con puerto estándar SP44..... **\$4,440.95**
- #GAHSHDRFX7KB con puerto plano FP44 **\$4,440.95**
- #GAHSHDRFX7K2 con puerto super gran angular SWP44B y paquete de luces Green Force HID 250 con batería FII **\$11,780.95**
- #GAHSHDRFX7K3 puerto estándar SP44/paquete de luces Green Force HID 250/batería FII..... **\$8,715.95**
- #GAHSHDRFX7K1 puerto estándar SP44/paquete de luces Green Force HID 250/batería FII..... **\$8,265.95**

GABINETE EX1

Gabinete para videocámara Sony PMW-EX1

- Video y óptica profesional subacuáticos
- Construcción de aluminio maquinado, con acabado anodizado duro tipo III • Agregue o elimine pesas para flotabilidad ideal
- Empuñaduras regulables para agarre perfecto y acceso conveniente a los controles
- Acepta todos los tamaños de batería Sony
- Acceso a más de 15 funciones de cámara
- Profundidad 137 m • Garantía renovable por 2 años
- Tamaño: 41 x 25 x 38cm con empuñaduras ajustables



- #GAHPMWEX1 Gabinete sin puerto **LLAME**
- #GAHPMWEX1SP Gabinete con puerto estándar..... **LLAME**
- #GAHPMWEX1FP Gabinete con puerto plano **LLAME**
- #GAHPMWEX1WA Gabinete con puerto gran angular **LLAME**

DUAL GREEN FORCE HID 250

Luz de video

- Poderosos cabezales de luces dobles 50w HID
- Bulbos/difusor sólidos para haz ancho y parejo
- Baterías 4.5Ah (FII)
- Temperatura color 3800°K
- Montura de batería opcional a gabinetes Gates u otros
- Profundidad: 152m
- 50 min de tiempo de grabación
- Garantía limitada de por vida • Diseño sólido



- #GAGFHIDL250B Green Force HID 250 con baterías FIII **\$4,275.00**
- #GAGFHIDL250A Green Force HID 250 con baterías FII **\$3,825.95**
- #GAGFHIDL50A Green Force HID 50 con baterías FI **\$1,850.95**
- #GAGFHIDL50 Green Force HID 50 con baterías FII **\$2,374.95**
- #GAHIDP20B Dual NIGHTRIDER HID Pro 20..... **\$1,715.00**
- #GAHIDP40B Dual NIGHTRIDER HID Pro 40..... **\$2,715.00**

EM43

Monitor color 4" de alta resolución

- Razón de aspecto 16:9
- PAL o NTSC automático
- Encendido/apagado automático (ahorra baterías)
- Hasta 14 horas con 8 baterías AA alcalinas, NiMH o NiCad
- Montura giratoria articulada
- Cable de conexión húmeda de alto rendimiento



- #GAEM43B EM43 monitor 16:9 pantalla ancha 4.3" para videocámaras alta definición **\$2,325.95**
- #GAEM43A EM43 monitor 16:9 pantalla ancha 4.3" para videocámaras definición estándar..... **\$2,325.95**

PRÓXIMAMENTE
¡Gabinete para Rojo Profundo!

GABINETES PARA VIDEOCÁMARAS equinox VIDEO HOUSINGS

- Profundidad 75m • Gabinete de PVC
- 5 controles manuales • Puerto domo óptico • Sistema de lastre removible • Placa trasera de acrílico transparente para facilitar la visión • Traba de seguridad de liberación rápida: el gabinete se vuelve positivo, por lo que se eleva a la superficie



Consumidor ALTA DEFINICIÓN

#EQHDSHDRSR12 para Sony HDR-SR12/11/10.....	\$894.95
#EQHDSHDRHC9 para Sony HDR-HC9.....	\$894.95
#EQHDSHDRCX7 para Sony HDR-CX7/CX12.....	\$899.00
#EQPP6HC3 para Sony HDR-HC3.....	\$849.00
#EQPSHDRHC5 para Sony HDR-HC5.....	LLAME
#EQHDCHF100 para Canon Vixia HF100.....	\$894.95
EQHDCHV3020 para Canon HV30/ HV20.....	\$899.95

Prosumer ALTA DEFINICIÓN

¡Próximamente gabinete para Red 1!.....	LLAME
#EQPP8FX7 para Sony HDR-FX7/ HVR-V1U.....	\$1,399.00
#EQHVRV1U para Sony HDR-FX7/ HVR-V1U.....	\$2,969.95
#EQHDSPMWEX1 para Sony PMW-EX1.....	\$3,294.95
#EQPCXHG1 para Canon XH-G1.....	\$2,499.95
#EQPCXHA1 para Canon XH-A1.....	\$2,454.95
#EQHVX200PRO para Panasonic AG-HVX200A.....	\$2,749.00
#EQHDSPMWEX3 para Sony PMWEX3.....	\$3,698.95

DEFINICIÓN ESTÁNDAR

#EQPP8VX2100 para Sony DCR-VX2100, VX2000, PD150, PD170.....	\$1,249.95
#EQDVX100BPRO para Panasonic AG-DVX100B.....	\$1,899.00
#EQPP8DVX100B para PANASONIC AG-DVX100B.....	\$1,149.95
#EQP6CFS10 para CANON FS10, FS11, FS100.....	\$799.95
#EQP6PSDRH18 para Panasonic SDR-H18, H200.....	\$899.95
#EQP6PSDRH40 para Panasonic SDR-H40, H60.....	\$899.95

Para más gabinetes de video Ewa-Equinox vea nuestro sitio web.

KITS DE VIDEOCÁMARA Y GABINETE

Los kits incluyen el gabinete y la videocámara. Con estos kits puede crear videos e imágenes digitales fijas del mundo subacuático. Se recomienda agregar una luz de video para devolver el color natural a los sujetos.



#EQHDSHDRSR1K Sony HDR-SR12 con HD6.....	\$2,149.95
#EQHDSHDRHC9K Sony HDR-HC9, con HD6.....	\$1,699.95
#EQHDSPMWEX1K Sony PMW-EX1 con HD10.....	\$9,674.95
#EQPP8VX2100K Sony DCR-VX2100, con Pro8.....	\$3,398.00
#EQDVX100BPRK Panasonic AG-DVX100B con HD10.....	\$4,649.95
#EQPP8DVX100K Panasonic AG-DVX100B con Pro8.....	\$3,794.95
#EQHDCHF100K Canon VIXIA HF-10, con HD6.....	\$1,674.95
#EQHDCHV3020K Canon HV30 con HD6.....	\$1,669.95
#CAXHG1K Canon XH-G1 con Pro10 gabinete.....	\$8,899.95
#EQHVX200PROK Panasonic AG-HVX200A con Pro10 gabinete.....	\$7,799.00

RESPALDOS DE MONITOR DISPONIBLES PARA TODOS LOS GABINETES

- Pantalla LCD matriz activa color 2.5" • PAL o NTSC automático
- Batería recargable Ni-Cad que brinda una hora de visión
- Interruptor de encendido/apagado en el exterior del respaldo para fácil acceso.

Llame para obtener detalles adicionales.



FILTROS

Tamaño	22mm	27mm	30.5mm	37mm	43mm	46mm
Blue Water	LLAME	\$56.50	\$69.00	\$58.95	\$69.00	\$64.95
Verde agua	LLAME	\$59.95	\$59.95	\$69.00	\$58.95	\$68.95
Tamaño	49mm	52mm	58mm	67mm	72mm	
Blue Water	\$64.95	\$64.95	\$99.95	\$79.95	\$124.95	
Verde agua	\$68.95	\$68.95	\$83.95	\$79.95	\$144.50	

SISTEMA DE LUCES AQUALIGHT GRANDE



- Profundidad 122m • 3300°K • La lámpara se cambia fácilmente sin herramientas
- Emite una luz hermosa, suave, pareja, de 180° con apariencia de luz ambiente

Kit MAL02

Incluye:

Dos luces de cuarzo halógeno de 50 watts, batería recargable 12 voltios/12amp, cargador y brazo de control
#EQMAL02..... **\$1,079.00**



Kit AL02

Incluye:

Dos luces de cuarzo halógeno de 100 watts, batería de plomo recargable 12 voltios/12amp, cargador y brazo de control
#EQAL02..... **\$1,999.95**

KITS DE GABINETES PARA CÁMARAS



- Gabinete pequeño y liviano diseñado para videocámaras digitales Sanyo
- Controles de botones y acceso a todas las funciones de la cámara
- Conexión estrobo de fibra óptica para imágenes fijas
- Puerto roscado 67mm para filtros y lentes GA y macro



EHS-1000 HD para Sanyo Xacti VPC-HD1000, VPC-HD1010
#EPEHS1000HD..... **\$359.95**

EHS-510H Gabinete para Sanyo Xacti VPC-HD1, VPC-HD1A, VPC-HD2
#EPEHS510F..... **\$329.95**

EL-120HD 10W luz
#EPEL120HD..... **LLAME**

DCL-20-670DR Lente convertora GA subacuática
#EPECL2067DR..... **\$279.95**

DML-267DR Lente convertora macro
#EPEML267DRF..... **\$134.95**

DCL-20-550R Lente convertora subacuática
#EPECL2055DR..... **\$279.95**

DML2-550R Lente convertora macro
#EPEML255DRF..... **\$134.95**

GABINETES PARA VIDEOCÁMARAS



Profundidad hasta 10m. Livianos y sólidos, efectivos contra arena, lluvia, agua de mar, humedad, etc. PVC laminado doble con puertos de cristal óptico.

Soporte para muchas videocámaras nuevas:

#EWWEX1 para Sony PMW-EX1.....	\$869.95
#EWWFX para Sony FX1, Z1.....	\$499.95
#EWW2000 para SONY VX-2000, PD-170.....	\$479.95
#EWWXA para CANON XL-1, H-1.....	\$549.95
#EWWVD para JVC HD-7.....	\$329.95
#EWWP2 para Panasonic HVX200.....	\$539.95



Para otros gabinetes de video Ewa-Marine vea nuestro sitio web.

WP-D10

Gabinetes blandos

- Gabinete de vinilo PVC con puerto de lente de policarbonato • Capa UV en la lente para imágenes claras • Todos los controles son accesibles
- Profundidad 5m • Tiene un bolsillo para monitor LCD plegable
- Ideal para tomar fotos en la lluvia, en la playa o en pistas de ski
- Cumple los requerimientos JIS (Japan Industrial Standards) IPX8 a presión de agua 0.5 (5.0m bajo el agua), probado 30 min
- Compatible con videocámaras que tienen una longitud de 12cm o menor y una circunferencia no mayor que 23cm



#DIWPD10 para videocámaras pequeñas..... **\$54.95**



SNAPPER DIVE HDDV

Cámara digital y gabinete

- Graba video o imágenes fijas 5.0 MP
- Monitor LCD 2.4"
- Luz de video y flash integrado
- Zoom óptico 3x • Zoom digital 4x
- Usa tarjetas SD hasta 4 GB • Estabilizador digital
- Snapper Skin: protege la cámara si se inunda el gabinete
- Profundidad hasta 3.7m • Gabinete certificado hasta 55m
- Policarbonato • Botones fáciles de usar



#BOSDHDDVHHB	Cámara, gabinete, skin y estuche.....	\$789.95
#BOSDHDDVJBP	Cámara, gabinete y skin.....	\$769.95
#BOSHDVVSSHB	Cámara, skin y estuche.....	\$429.95
#BOSHDDVSSBP	Cámara y skin.....	\$399.95

GABINETES PARA VIDEOCÁMARAS



- Moldeado de policarbonato sin corrosión funciona hasta 60m
- Brinda visión total de la videocámara y funciones de control • Controles de cámara Quad-Seal
- Incluye un dispositivo especial reforzador de mirilla
- Cargado para flotabilidad casi neutral
- Tamaño: 12 x 15 x 28cm • Peso: 4.1kg
- Soporte para muchas videocámaras nuevas



#IK6038.93	Sony HDR-SR10, SR210 y SR220	\$1,139.95
#IK6038.94	Sony HDR-SR11, SR12.....	\$1,234.95
#IK6039.07	Sony HDR-HC7.....	\$1,234.95
#IK6038.82	Sony DCR-SR32, SR42, SR52, SR62, SR72, SR82	\$899.00
#IK6038.83	Sony DCR-SR190, SR200, SR290, SR300.....	\$899.00
#IK6038.24	Sony DCR-HC23, HC24, HC26, HC35, HC36, HC44, HC46.....	Llame
#IK6090	Canon Vixia HF-10, HF-100	\$759.95
#IK6071	Canon HV-20.....	\$1,044.95
#IK6070	Canon HV-10.....	Llame
#IK6080	Canon HG10	\$1,139.95
#IK6047	Canon ZR900, ZR930, ZR950, MD200, MD205, MD215, MD216, MD235, MD255.....	\$899.95
#IK6015.3	JVC GZHD3.....	\$899.00
#IK6015.5	JVC GZ-HD5, GZ-HD6	\$1,044.95
#IK6014.11	JVC MG-530, MG-532, MG-730.....	\$759.95
#IK6014.10	JVC MG-330, MG-332, MG-335, MG-340, MG-360, MG-361, MG-365, MG-430, MG-435, MG-437, MG-460, MG-465	\$759.95

Para otros gabinetes de video Ikelite vea nuestro sitio web.

KIT DE VIDEOCÁMARA Y GABINETE



#IK6037.14K	Sony DCR-VX2100 con gabinete 6037.14	\$3,329.00
#IK6080K	Canon HG10 con gabinete 6080.....	\$1,689.95
#IK6015.6	JVC GZ-HD5 con gabinete 6015.6	\$2,184.95
#IK6014.12	JVC MG-730 con gabinete 6014.12.....	\$1,399.00

PUERTOS DE VIDEO



Puerto para Raynox HD5050 conectado a videocámara

#IK9304	Puerto domo para Raynox HD 5050.....	\$224.95
#IK9304.1	Puerto plano para Raynox HD 5050	\$165.59



KITS PRO VIDEO LITE III

Kit de luces con cargador inteligente

- Los kits incluyen: brazo de montaje articulado, paquete de batería, cargador inteligente PRO/SPD, cable con interruptor de línea de entrada

50w	• Profundidad 90m	
	• Tiempo de grabación: 55 min • 3400°K	
#IK6341.55	\$640.95

100w	• Profundidad 90m	
	• Tiempo de grabación: 25 min • 3400°K	
#IK6341.05	\$640.95



LUZ DE VIDEO MT-09



- El gabinete de aluminio brinda resistencia a la corrosión
- Lámpara de cuarzo halógeno puede cambiarse de 25 a 50W
- Batería de polímero ión-litio brinda una duración continua de 45 min con carga total
- Cobertura de iluminación pareja 80°



#BOVLCKHD	Snapper Dive HDDV con luz MT-09 con bandeja/brazo/estuche	\$999.95
#BOVLK	MT-09 25/50W luz de video de cuarzo halógeno con bandeja/brazo	\$548.95
#BOVL	MT-09 25/50W luz de video de cuarzo halógeno cabezal solo	\$448.95

GABINETE SUBACUÁTICO ELECTRÓNICO PRO



Gabinete VX-S1/VX-S2

- Un espejo plegable grande refleja la pantalla LCD de la videocámara
- Diseñado para varios modelos de videocámaras, requiere una base de cámara específica • Profundidad: 60m • La empuñadura de control infrarroja cambia fácilmente de video a captura fija
- Incluye lente de conversión GA 0.6x • Detector de filtraciones avisa sobre cualquier humedad accidental en el gabinete
- Micrófono subacuático captura sonidos para acompañar su video
- La válvula de alivio de presión garantiza que el aire excedente se libere



#SEVXS1	VX-S1 para Sony HDR-HC3/DCR-DVD505/UX5/ UX7/ HC7	\$1,699.95
#SEVXS2	VX-S2 para Sony HDR-UX1/HDR-SR1	\$1,699.95
#SEBSHDRUX5	Base para montar Sony HDR-UX5/ HDR-UX7	\$189.95
#SEBSHDRHC7	Base para montar Sony HDR-HC7	\$174.95
#SEBSHDRHC3	Base para montar Sony HDR-HC3.....	\$169.95
#SEBSDCRDVD50	Base para montar Sony DCR-DVD505	\$169.95
#SEBSHDRUX1	Base para montar Sony HDR-UX1 / HDR-SR1	\$169.95
#SEBSHDRSR8	Base para SONY HDR-SR7/SR8 (VX-S1 HOUSNG).....	\$189.95

LUZ DE VIDEO



LX-33

- El controlador de intensidad de luz permite disminuir la intensidad de la luz • El indicador de batería LED parpadea de color rojo cuando la batería está baja • Temperatura color 3200° Kelvin/4000° Kelvin con filtro mejorador de color • Tiempo de grabación: 60 minutos con carga completa • Cobertura de luz 70°
- Batería ión-litio integrada • Profundidad hasta 60m



#SELX33VL	LX-33	\$729.95
-----------	-------------	-----------------

GABINETES DE VIDEO

- Profundidad: 6m/probado a 18m
- Lente de calidad óptica, resistente a rayones
- Mecanismo de grabación/pausa ajustable
- Casco de policarbonato muy resistente



#EPE	Elite: Para la mayoría de las cámaras de este tamaño: (AAP) 12.7 x 12.7 x 21.6cm	\$268.95
#EPS	Sport: Para la mayoría de las cámaras de este tamaño: (AAP) 12.7 x 12.7 x 16.5cm	\$268.95
#EPPHD	Pro HD: para Sony HDR-FX1	\$398.95
#EPPV1	Pro V1: para Canon GL-1, Canon GL-2 y Panasonic AG-DVX100	\$368.95
#EPPV2	Pro V2: para Sony DCR-vx1000/2000	\$388.95
#EPPV3	Pro V3: para Sony DCR-PD150 y Sony DCR-vx2100	\$388.95

LIBROS Y DVD SOBRE VIDEO SUBACUÁTICO

Libro: Underwater Digital Video Made Easy, de Steven M. Barsky, Lance Milbrand y Mark Thurlow #HAUWDVME

DVD: Your Guide to Creating Underwater Video, de Annie Crowley #ANYGUV

Underwater Video Basics, de Steve Miller #24UVWBVD



Reconocimiento, inteligencia y adquisición de objetivos

Estas versátiles soluciones de visión nocturna están diseñadas para capturar imágenes de alta resolución directamente a distintas videocámaras de alta definición. Con un sistema modular para facilitar captura de video de alto rendimiento, estos oculares poseen una extraordinaria sensibilidad para operación en extrema luz baja y pueden transformar cualquier escena oscura en imágenes brillantes de alta resolución. Los sistemas AstroScope y Prowler no solo pueden conectarse directamente a videocámaras de lente fija e intercambiable; sus monturas C delanteras permiten el uso de cualquier cámara y lente 35mm de grado profesional.

9350XL-3PRO

Este módulo de visión nocturna está diseñado para videocámaras estándar y HD Serie XL de Canon. El uso del zoom 20x de Canon permite vigilancia y captura de pruebas de largo alcance, y permite aprovechar la amplia gama de lentes para imágenes fijas de calidad Canon EOS EF (con adaptador de lente EF de Canon; B&H #CAEFAXL1).

- Módulo intensificador (CIU) alimentado por la videocámara
- Mantiene todas las funciones de cámara, incluso estabilización de imagen
- No se necesita ajuste de enfoque (backfocus)

El sistema 9350XL-3PRO incluye:

- Gen III Common Module Central Intensifier Unit
- Adaptador de cuerpo posterior (BBA)
- Adaptador lente frontal
- Tarjeta "Start Here"
- Bolso blando/correa para lente
- Paño de limpieza

#ASNVACXL (914657) **\$5,849.95**



SISTEMAS 9350BRAC

Los sistemas AstroScope 9350BRAC están diseñados para videocámaras con lente fija (no removible). Requieren una lente con montura C convencional opcional, según sus necesidades personales de alto rendimiento.

Los sistemas 9350BRAC incluyen:

- Gen III Central Intensifier Unit Module (alimentado con baterías AAA)
- Lente de relé personalizada
- Soporte de plataforma de cámara con montura tripié estándar 1/4" x 20"
- Adaptador ocular (EPA) con accesorio adaptador de zapata fría
- Adaptador de lente frontal con soporte C (FLA-C)
- Tarjeta "Start Here"
- Baterías AAA estándar
- Paño para limpieza de lente

#ASNVBCGL2 Kit adaptador visión nocturna profesional 3ª generación Canon GL2 **\$5,399.95**
 #ASNVBSPD170 9350BRAC DSR PD170 soporte visión nocturna **\$5,399.95**
 #ASNVBPAGHVX2 9350BRAC-HVX-3PRO soporte visión nocturna **\$5,800.00**
 #ASNVBSHDRSR1 9350BRAC-SR1-3PRO soporte visión nocturna **\$5,800.95**
 #ASNVBPAGDVX1 9350BRAC-DVX100 soporte visión nocturna **\$5,800.00**
 #ASNVBHVRA1U 9350BRAC-A1-3PRO soporte visión nocturna **\$5,800.00**
 #ASNVBCXHG1 9350BRAC-XHG1-3PRO soporte visión nocturna **\$5,800.00**
 #ASNVBHVZR1U Kit adaptador visión nocturna para Sony HVR-Z1U/HDR-FX1 **\$5,399.95**



9323B ENG

Montura tipo bayoneta 9323B-3N para ENG/EFP 2/3" B-4 (tipo Sony)

El sistema incluye:

- Intensificadores de imagen de película fina Gen III
- Soporte de cámaras 2/3" con montura tipo bayoneta B-4 (tipo Sony)
- Módulo de intensificación alimentado directamente desde la cámara principal
- Permite el uso de todas las ópticas convencionales
- Bolso blando con correa para lente
- Paño de limpieza
- Soporte para modelos de alta definición (HD)

#ASNVABENG (914415) **\$8,798.95**



AstroScope™

OCULAR DE BOLSILLO PROWLER



Este ocular de vigilancia de bolsillo Gen III incorpora un iluminador de luz proyectada que permite visión nocturna hasta 60m. También se puede conectar un iluminador láser opcional con capacidad superior a 3.2 kilómetros. Para uso como ocular de bolsillo totalmente operativo; se puede agregar el adaptador 702 D/S para SLR Nikon, Canon u otras videocámaras. Incluye lente montura C 50mm f/1.3 removible.



- El circuito integrado sirve de protección contra la luz brillante
- Sin viñetas
- Corrección de dioptrías de -2 a +6
- Resolución 64 lp/mm
- Aumento de brillo de 12 a 16 paradas
- Iluminador IR incorporado
- Peso: 340g
- Potencia 1 AA o 1 123
- Hecho 100% en EE.UU.
- Tamaño 12.7x6.4cm

#43001 Prowler con 50mm f/1.3 montura C **\$2,994.95**
 #BE704 Lente de relé 3" de visión extendida **\$494.95**

SISTEMAS DE VISIÓN NOCTURNA 745-B1



Kit de videocámara visión nocturna Canon Serie XL

La serie 745B-1 se adapta a las videocámaras Canon Serie XL (lente intercambiable). Incluye relé con montura específica para la videocámara.

La imagen anterior muestra el 745B-1 junto con el ocular Prowler (opcional) con una lente de 50mm de montura C. Para adaptar las lentes de video Canon 6x, 16x y 20x se requiere el anillo adaptador opcional 709A-XI.



#BE745B1XL Adaptador ultra alta resolución para videocámaras Canon Serie XL **\$1,995.00**

SISTEMAS DE VIDEOCÁMARA 745A (LENTE FIJA)



Los kits incluyen:

- Relé de videocámara
- Soporte de videocámara específico

(Ocular de bolsillo Prowler opcional)



#BE745A-GL (745A-GL-2) para Canon GL-1 y GL-2 **\$779.95**
 #BE745A-XH (745A-XH-A1/XH-G1) para Canon XH-A1 y XH-G1 **\$779.95**
 #BE745A-A1U (745A-A1U) para Sony HVR-A1U **\$779.95**
 #BE745A-V1U (745A-V1U) para Sony HVR-V1U **\$779.95**
 #BE745A-Z1U (745A-Z1U) para Sony HVR-Z1U **\$779.95**
 #BE745APD170 745APD170 **\$779.95**
 #BE745A-VX2100 (745A-PD170/745A-VX2100) para Sony DCR-VX2100/DSR-PD170... **\$779.95**
 #BE745A-SR1 (745A-SR1) para Sony HDR-SR1 **\$779.95**
 #BE745A-HVX200 (745A-HVX200) para Panasonic AG-HVX200 **\$779.95**

ADAPTADOR DE CÁMARA/ILUMINADORES LÁSER



- Los adaptadores de alta resolución permiten tomar fotografías en ambientes con poca o ninguna luz al conectar el ocular Prowler a una cámara SLR 35mm. Simplemente reemplace su lente de relé estándar por este adaptador e instale el conjunto en su cámara.
- El iluminador láser mejora la visión en oscuridad total mediante dispositivos de visión nocturna
- Ángulos de haz ajustables
- Incluye montura tripié estándar 1/4x20"



#BEUHRAC 702 D/S-C Adaptador ultra alta resolución para cámaras SLR Canon EOS... **\$1,875.95**
 #BEUHRAN 702 D/S-N Adaptador ultra alta resolución para cámaras Nikon SLR **\$1,875.95**
 #BE424PR14B Montura con abrazadera **LLAME**
 #BE424R03TSV Interruptor remoto a presión **LLAME**
 #BE425PA2 Iluminador láser 200 watts para dispositivos visión nocturna **LLAME**
 #BE425PR14B Montura con abrazadera **LLAME**
 #BE425R03TSV Interruptor remoto a presión **LLAME**

VIDEO PROFESIONAL

ESCOGER EL EQUIPO CORRECTO

Logre las mejores imágenes desde la producción hasta la transmisión

Ahora más que nunca, los productos profesionales de video le permiten captar imágenes de alta definición bellas e increíblemente detalladas a precios cada vez más accesibles. Incluso los equipos de alta definición de alta gama, como mezcladores, decks, y sistemas de edición no lineal (NLE) tienen precios muy accesibles.

Las siguientes páginas de video profesional están diseñadas para asistirle a evaluar las necesidades potenciales de su proyecto, y para ayudarle a escoger los productos y accesorios profesionales más adecuados a su producción.

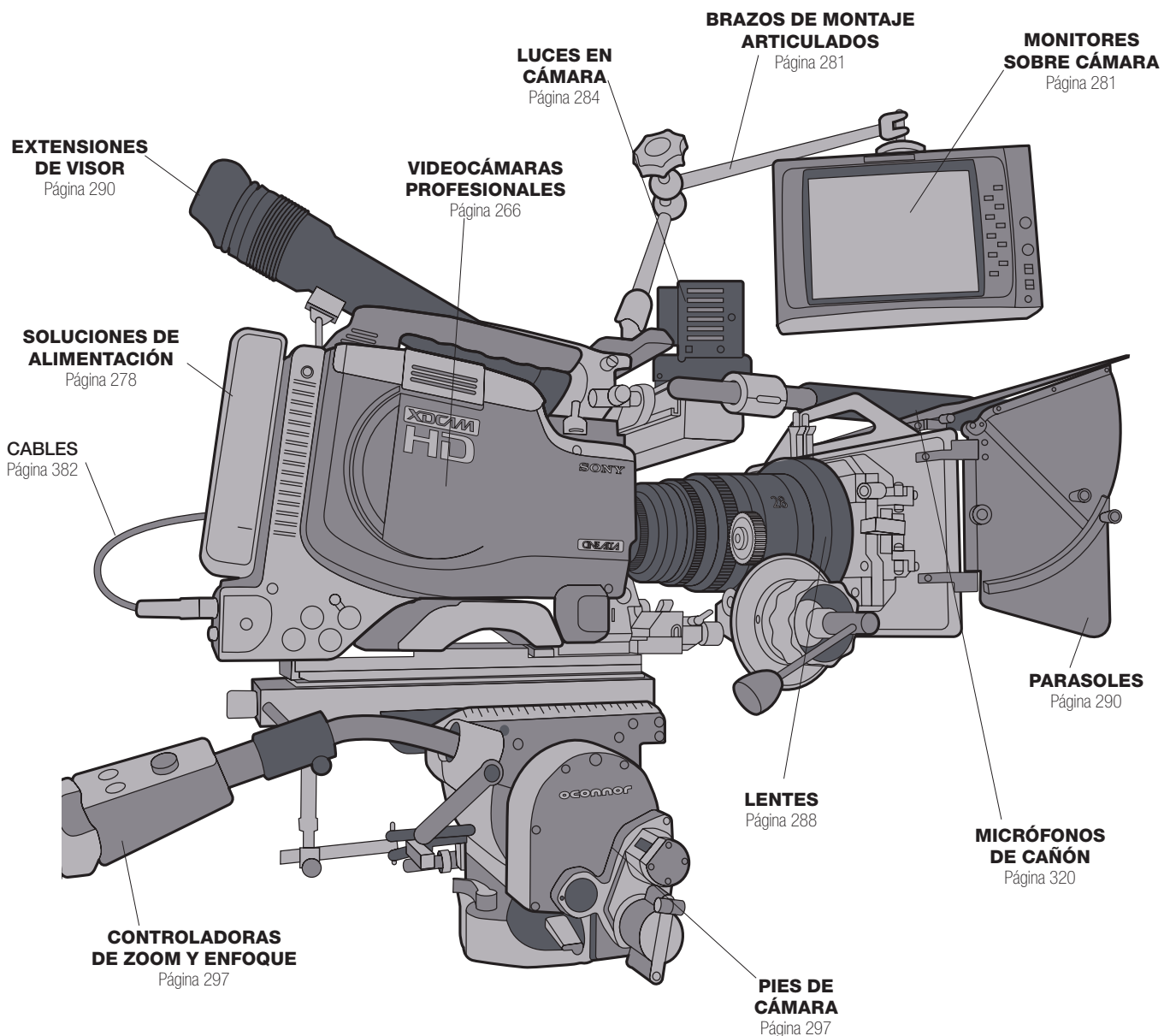

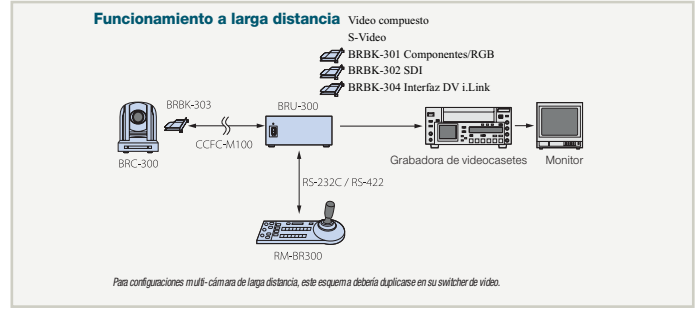
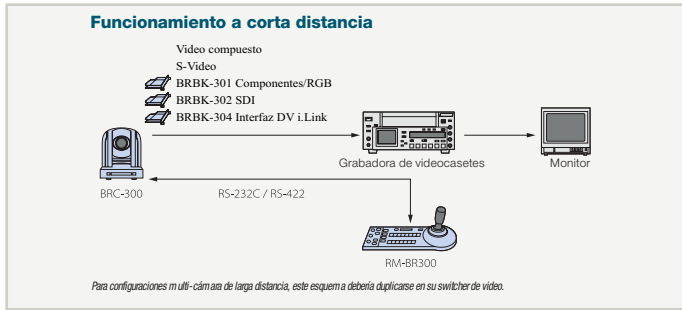

EVI-HD1

Cámara color de alta definición con PTZ

Cámara de giro/inclinación/zoom full HD 1080i ofrece salida en uno de 14 formatos – ocho HD y seis formatos de video SD (a saber 1080/60i, 1080/30p, 720/60p, 720/25p, NTSC/PAL y HD-Analógica y HD-Digital). Incorpora un sensor de imagen 1/3" CMOS (2 MP), objetivo zoom gran angular 10x óptico, y salida HD-SDI. El motor directo de la EVI-HD1 asegura movimiento rápido y silencioso, mientras que el objetivo de reciente diseño toma un amplio campo visual.



#SOEVIHD1

BRC-Z330

Cámara PTZ de alta definición

Diseñada p/ una amplia variedad de aplicaciones de video remotas, la BRC-Z330 es una cámara PTZ de alta definición que incluye un sensor de imagen CMOS 1/3" de 2 megapíxeles y objetivo zoom óptico 18x. La amplia capacidad de giro panorámico, inclinación y zoom suaves y silenciosos la hacen perfecta para templos y auditorios, instalaciones educativas, salas de conferencias y conciertos. La cámara ofrece simultáneamente imágenes impresionantes de alta definición en 1080i y 720p, con capacidad para salida de definición normal. Fácil de instalar, su funcionamiento silencioso minimiza la interferencia con el espectáculo, y se combina naturalmente con el ambiente circundante. #SOBRZ330.....4200.00



EVI-D70

Videocámara color 1/4" PTZ

Cámara de comunicaciones, montable en escritorio o techo, con sensor de imagen EXview HAD de 1/4 pulg. y control remoto. Con objetivo zoom largo 18x, inversión de imagen, motor silencioso y de alta velocidad y seis posiciones de cámara prememorizadas. Incluye control remoto inalámbrico, y puede controlarse mediante controladoras serie RS-232C y RS-422 opcionales.



#SOEVID70

#SOCPIVD300 Telemetrics Controladora remota de escritorio serie RS-232

#SORMBR300 Panel de control remoto Sony serie RS-232-232C/RS-422

#SOEVID8C1 Cúpula clara para interiores 8" con montura colgante

BRC-300

Cámara color de 3 CCD PTZ

Esta cámara remota de banda ancha ofrece imágenes de alta calidad y bajo ruido en SD en 4:3 y 16:9. El zoom óptico 12x con autofocus ofrece amplio giro/inclinación/zoom de alta precisión. Se controla desde un PC mediante una conexión RS-232C o RS-422. Se integra en sistemas S-video, RGB, iLINK, de fibra o SDI.



#SOBR300 Cámara con tres avanzados CCD HAD de 1/4.7"

#SORMBR300 Controladora con joystick p/hasta 7 cámaras BRU/EVI

#SOBRU300 Unidad óptica múltiplex c/2 ranuras para tarjetas

#SOBRBK301 Tarj. analógica por componentes o de datos RGB (9 clavijas)

#SOBRBK302 Tarjeta de video SDI no comprimido

#SOBRBK303 Tarjeta de fibra óptica

#SOBRBK304 Tarjeta Firewire/iLink

EVI-D100

Videocámara color 1/4" PTZ

Esta cámara de comunicaciones con giro/inclinación/zoom tiene un objetivo gran angular y motor de alta velocidad silencioso, ideal para locales cerrados de menor tamaño. Conjuntamente con su CCD 1/4", zoom 10x óptico (4x digital), y memorias de seis posiciones, la cámara tiene enfoque, equilibrio de blanco y exposición automáticos. Incluye control remoto inalámbrico, o puede controlarse mediante las opcionales controladoras serie VISCA/RS-232-232C.



#SOEVID100

#SORMBR300 Panel de control remoto Sony serie RS-232-232C/RS-422

#SOCPIVD300 Telemetrics Controladora remota de escritorio serie RS-232

#SOCAMWMBKT CAM-WMBKT Montura de pared para cámaras EVI-D100/D30

BRC-H700 / BRC-Z700

Cámaras color HD PTZ de 3 sensores

Estas compactas cámaras HD captan resolución 1080i en 60i/50i, con amplia libertad de giro e inclinación, ópticas Carl Zeiss y movimiento rápido y preciso. La muy sensible BRC-H700, con 3 sensores CCD de 1/3", tiene el mayor ángulo visual de la serie BRC. La BRC-Z700 provee salida HD/SD de sus 3 sensores CMOS de 1/4 pulg., zoom óptico 20x, y motor muy silencioso y preciso.



#SOBRCH700 #SOBRZ700 #SOBRUH700 Unidad óptica múltiplex HD

#SOHFBKH1 Tarjeta HD-SDI #SOBRBKHX700 Tarjeta óptica Multiplex HD c/audio p/BRC-H700

700#SOHFBKSD1 Tarjeta de conversión SD-SDI, analógica por componentes, RGB y video compuesto

#SOHFBKXG1 Tarjeta para entradas de computadora WXGA, XGA y VGA

#SOHFBKTS1 Tarjeta Firewire/i-Link (para usar con sistemas HDV)

TELEMETRICS CP-ITVD300

Controladora remota PTZ Remota RS-232-232C

La controladora remota de escritorio Telemetrics CP-ITVD300 tiene cuatro entradas directas RS-232 para hasta cuatro cámaras EVI/BRC. La velocidad proporcional del joystick permite ajustes suaves, precisos y simultáneos de giro/inclinación/zoom. También se pueden programar ángulos, distancias focales y puntos de enfoque predeterminados. Compatible con cámaras Sony EVI-D30, EVI-D70, EVI-D100, BRC-300, BRCH-700 y Elmo PTC-100.



#SOCPIVD300

#SOCAITVDIN25

#SOCAITVD9D50 Cable Ext. M-H, D-Sub, 9 clavijas, 15 m

RM-BR300

PTZ RS-232C/RS-422 Unidad de control remoto

La controladora remota con joystick Sony RM-BR300 tiene una entrada p/cada puerto serie RS-232C y RS-422, y puede controlar hasta 7 cámaras EVI/BRC en cadena desde una cámara fuente en el sistema.



#SORMBR300

#SORC815 Cable Sony de control en serie RS-232C, 8 clavijas mini-DIN, 15 m

#SOCAITVDIN6 2 m, Cable de control mini-DIN 8 pines a D-Sub RS-232C 9 clavijas

#SORC8931 4.6 m., Cable de control mini-DIN 8 pines a D-Sub RS-232C 9 clavijas

#SOCAITVDIN25 8 m., Cable de control mini-DIN 8 pines a D-Sub RS-232C 9 clavijas

PRO POV CAMS

Sistemas de cámaras micro y cabezales remotos

Diseñadas para video industrial, diagnóstico, imágenes científicas, y programas especiales como la TV realidad, estas diminutas cámaras de alta resolución pueden montarse en lugares inaccesibles a cámaras normales ofrecen puntos de vista exclusivos para una variedad de usos. Sea que enfoque una planta automovilística o un plato de Petri, una mesa de operaciones o una mesa de juego, estos sistemas captan detalles imposibles de grabar de otro modo. Cada cabezal se conecta por cable a una unidad de control especializada (CCU), adquirida por separado, y requiere un objetivo de montura C, a bayoneta o montura micro.(CCU)



SONY HXR-MC1 Sistema compacto de cámara HD POV y grabación

El HXR-MC1 es un equipo impresionante con cámara subjetiva (POV) compacta de alta definición, y una unidad de control de mano con pantalla LCD y función de grabación. Este diminuto sistema de cámara no necesita equipos extra, basta con llevarlo para empezar a grabar. La cámara es resistente a salpicaduras. Más aún, el exclusivo estilo del HXR-MC1 permite grabar en condiciones y ángulos inusuales, como tomar escenas de deportes desde el punto de vista del usuario y desde el vehículo en deportes motor. Gracias a la unidad principal con LCD, el usuario puede ver la toma inmediatamente después de grabarla.

- Logra su equilibrio de tamaño compacto, bajo peso y calidad de imagen sobresaliente mediante el uso de grabación sobre tarjetas Memory Stick Pro™ Duo con compresión AVCHD. La HXR-MC1 puede grabar hasta seis horas de alta definición en una tarjeta Memory Stick de 16 GB.
- Ofrece resolución HD 1920x1080, con sensor CMOS Sony ClearVid con tecnología Exmor para señales digitales de alta calidad con extremadamente bajo ruido.
- Incluso con su zoom óptico 10x y mic. incorporado, la cámara mide solo 3.8x4.3x9 cm, lo que facilita montarla en objetos varios, como cascos o coches. Perforaciones para tornillo en el fondo de la unidad hacen más sencillo el montaje. Es resistente a salpicaduras para usar en la lluvia.
- La grabación y reproducción se efectúan dentro de la unidad de control HXR-MC1, eliminando la necesidad de equipos de grabación externos. La combinación de la tecnología Exmor y sensor CMOS causan bajo consumo de energía y máximo uso de batería de hasta 405 minutos.
- La unidad de control tiene una pantalla táctil LCD 2.7" 16:9. La configuración durante la toma o reproducción puede efectuarse sencillamente tocando la pantalla LCD.

- La unidad de control está también equipada con un botón de grabación, palanca de zoom, y dial de control manual, para controlar la cámara a distancia viendo las imágenes. No son necesarios monitores externos.
- El video HD se registra en AVCHD, que usa compresión MPEG-4 AVC/H.264, igual método que el utilizado en los discos Blu-ray. — **#SOHXRMC1** **2,899.95**

MN-43H

Cámara color tipo lápiz labial 1/2" CCD

Esta micro cámara de alto desempeño es ideal para aplicaciones médicas y científicas y vigilancia oculta. Diseñada principalmente para uso en interiores, la MN-43H ofrece sensibilidad a baja luz de 5 lux, y 470 líneas de resolución horizontal.

- El CCD de 1/2" ofrece 768x494 pixeles efectivos
- Acepta 14 objetivos distintos
- Equilibrio de blanco y obturador manuales

#ELMN43H **#ELCC431E** Unidad de control de cámara para cabezales de cámara remota Elmo

#ELTT3318 Objetivo montura micro 18 mm, f/3.3 para CCD 1/3 pulgada

#ELTT203 Objetivo 1/3 pulgadas 3.0 mm, f/2.0

#ELTT1655 Objetivo micro 1/3 pulgadas 5.5mm, f/1.6

#ELEMCO2H Cable de cámara 2 m/6.6 pies **#ELEMCO3H** Cable de cámara 3 metros/10 pies

#ELEMCI2H Cable de cámara 12 metros/39.4 pies **#ELACE12A** Fuente de alimentación 120 V CA

ELMO



HV-D30

Cámara color de alta resolución 3 CCD

El diseño multifunción de la cámara de 3 CCD más pequeña de Hitachi la hace ideal para aplicaciones médicas, industriales, etc. Tres CCD de 1/3 pulg. (410,000 pixeles c/u) producen 800 líneas de resolución horizontal, mientras que un convertidor A/D de 12 bits y DSP avanzado para asegurar imágenes de alta calidad con mínimo ruido. Con su sensibilidad máxima de 0.9 lux, la HV-D30 se destaca con iluminación deficiente. Incluye entrada de genlock para sincronizar con dispositivos externos, más video compuesto, salidas Y/C, RGB o Y/R-Y/B-Y y puerto RS-232C para operación en remoto.

- 4 archivos de escena • Corrector de color de 6 vectores
- Compensación de sombra y destello • Compensación dinámica del croma
- Reducción dinámica de ruido

#HIHVD30 **#TKRC-Z3** caja de control para cámara Hitachi HV-D30

#FUTF28DA8 Objetivo fijo 2.8 mm f/2.2 para cámaras montura C 1/3"

HITACHI



IK-M44H

Cabezal de micro cámara 1/2" CCD

Ofrece 470 líneas de resolución y un obturador ultra-rápido, el IK-M44H es un microcabezal que produce excelente video para una variedad de aplicaciones industriales.

- CCD 1/2" (410,000 pixeles)
- 5 lux mínimo
- Acepta objetivos de 12 mm con micromontura (3 a 24 mm)

#TOIKM44H

#TOIKCU44A Unidad de control de cámara mediante cabezal de cámara Toshiba IK-M44

#TOJKL15M2 Objetivo con montura micro 15 mm f/2.0

#TOJKL04M2 Objetivo con montura micro 4 mm f/2.0 p/Toshiba

#TOJKL24M2 Objetivo con montura micro 24 mm f/3.1

TOSHIBA



DXC-390 / DXC-990

Cámaras de video color de 3 CCD

Estas cámaras remotas combinan avanzado control de imagen con la de tecnología Exwave HAD de Sony para sensibilidad mejorada y smear reducido. Los CCD de 1/3" y los objetivos de montura C de la DXC-390 producen 800 líneas de resolución; y los CCD de 1/2" y lentes de montura a bayoneta de la DXC-990 alcanzan las 850 líneas.

- Función de disparo estroboscópico, interfaz RS-232C, genlock extendido, sincr. RGB
- Objetivo motorizada por control remoto, velocidad AE seleccionable, área AE definida por el usuario

#SODXC390

#SODXC990 Cámara 3 CCD 1/2" (850 líneas)

#FUT16X55DAD5 Objetivo zoom de video 16x

#PEB12016MAIV Objetivo montura C 8-120 mm f/1.6-2.4

#SOCMAD3 Adaptador de CA p/cámara c/ sal. Y/C y RGB

#SOCMAD2 Fuente de alimentación de CC

#SODXC390P Cámara PAL 3 CCD 1/3". (800 líneas)

#SODXC990P Cámara PAL 3 CCD 1/2" (850 líneas)

#SOVGL0716BXA Objetivo industrial 16x

#SORMC950 Control remoto de cámara

#SOCCMC12P10U Cable de alimentación (10 m)

SONY



Canon XL-2

Videocámara profesional MiniDV



La LX-2 es la única videocámara semiprofesional con un sistema de objetivos intercambiables, que también ofrece una variedad de funciones profesionales, como formato 16:9, scan-matching, código de tiempo y ajustes personalizados. También tiene modos entrelazados y progresivos de 30 y 24 cps.

- 3 CCDs de 1/3" (680 mil pix.) con desplazamiento horizontal de píxeles
- CCDs separados de barrido progresivo para cada color primario
- Sistema de objetivos intercambiables XL
- Completo control de imagen con memorias
- DSP (procesador de señales digitales) de 2 bits para aspecto Cine personalizable
- Objetivo zoom de fluorita 20x (5.4 - 108 mm) con OIS
- Formatos de toma 16:9 y 4:3
- Audio de 4 canales, dos entradas de audio XLR con alimentación "fantasma" (+48 V)
- Código de tiempo SMPTE
- Velocidad de cuadro variable: 60i / 30p / 24p (2:3 y 2:3:3:2)

XL-2 Videocámara profesional MiniDV (B&H# CAXL2) **39.95**

Ultimate DVD Guide to the XL-2 (B&H# FUDVDXL2) **39.95**

Canon**GL-2** Videocámara MiniDV de 3 CCD

Gracias a la experiencia de Canon en objetivos fotográficos y de TV, la GL-2 está equipada con la exclusiva tecnología óptica L-Series de fluorita para magníficas imágenes y versatilidad en un diseño portátil ligero. Complementando este objetivo, el excelente sistema de estabilización óptica de Canon elimina el temblor de la imagen en casi todas las circunstancias, incluido el viento fuerte.

- Objetivo de fluorita 20x
- Tres CCD de 1/4", 410,000 píxeles cada uno
- Estabilización óptica de imagen
- Modo cine 30P
- LCD 2.5" con 200 mil píxeles
- Entradas de audio equilibradas XLR con ajuste manual
- Abertura /obturador/ganancia manual
- Guías de formato 16:9, teclas personalizadas, velocidades de zoom variables, barras SMPTE, Control-L, Clear Scan

GL-2 Videocámara MiniDV de 3 CCD (B&H# CAGL2) **29.95**

Ultimate DVD Guide to the GL-2 (B&H# FUDVDGL2) **29.95**

Objetivo gran angular 0.7x c/parasol (B&H# CAWD58H) ... **163.95**

MA-300 Adaptador de audio XLR doble (B&H# CAMA300) ... **164.99**

Canon XH-A1s • XH-G1s

Videocámaras profesionales HDV

Las compactas XH-A1s y XH-G1s encapsulan una riqueza de características en una videocámara compacta de 3 CCD que captura video 1080i verdadero de alta definición a formatos de 60i, 30F y 24F. Un genuino objetivo zoom HD 20x Canon serie L asegura excelente resolución y reproducción del color. Su gran angular es equivalente a 32.5 mm en una cámara de 35 mm. Detrás del objetivo hay tres CCD de 1/3" 16:9 nativo (1440x1080 c/u) con calidad de imagen superior y amplio rango dinámico virtualmente sin ruido de color.

- Sea que se grabe a pulso, sobre un vehículo en movimiento o sobre un puente colgante, el super OIS de Canon combina giroscopios y sensores para mantener firme la imagen.
- La tecnología DIGIC DV II procesa la señal HDV con muestreo de color 4:2:2, asegurando óptima reproducción de tonos de piel y de escenas de alto contraste. P/más preciso control de imagen hay 7 modos Program AE y nueve memorias, para ajustar matiz, ganancia, nitidez, nivel, y gamma de cine a exactamente lo que se necesita. Las configuraciones se guardan en una tarjeta de memoria SD para uso futuro.
- Para el enfoque crítico exigido por la grabación HD, el Instant AF de Canon usa dos sensores para enfoque rápido y preciso, incluso en baja luz. Otras características incluyen un convertidor analógico-digital, entradas XLR con nivelado externo, pantalla panorámica LCD 2.8" (207 mil píxeles), y dos filtros ND incorporados.
- Con audio de dos canales; dos entradas XLR con ajuste separado de sensibilidad de audio; capacidad de grabar simultáneamente con el micrófono interno suministrado y un micrófono externo; conmutación de nivel de salida de línea; un limitador de audio (manual) y un nuevo conector de auriculares metálico para conexiones firmes. El resultado es mayor flexibilidad general y control de la cámara al permitir que un cameraman haga el trabajo de varios.

XH-G1s Características adicionales:

Agrega un Jack Pack profesional que ofrece salida SDI HD y SD, cód. tiempo y audio incrustado, E/S cód. de tiempo SMPTE, y entrada de genlock para sincr. multi-cámara.

XH-A1s (B&H# CAXHA1S)

XH-G1s (B&H# CAXHG1S)

Lente gran angular Canon 72 mm 0.8x (B&H# CAWDH72) **339.95**

Canon XL-H1A • XL-H1s

Las cámaras HD Canon XL-H1A apuntan a satisfacer las necesidades de los productores de noticias, documentales, películas, y videógrafos comerciales. Genuina óptica HD 20x y excepcional procesamiento de imágenes para una brillante toma de imágenes HD.

Resolución 1080i HD a 25 Mbps con formatos seleccionables de 60i, 30F, y 24F. Sistema totalmente personalizable con montura XL 1/3" c/tres sensores de imagen 16:9 nativo (1440x1080), control cine, opciones de salida múltiples, y un diseño bien equilibrado: una herramienta ideal para satisfacer las exigencias del video avanzado.

- Sistema de objetivos intercambiables permite usar objetivos para aplicaciones específicas
- 3 sensores de imagen CCD 1/3" de 16:9 (1.67 MP c/u)
- Resolución 1080i HD • Velocidad de cuadro variable de 60i, 30F, 24F • SDI raw 1080i no comprimido a 1.5 GB/s
- Objetivo Zoom HD 20x 5.4-106 mm (equivalente a 38.9-778 mm en 35 mm) • Control Total Cine • Estabilización óptica de imagen • Procesador DIGIC DV II
- Ranura SD para guardar configuraciones de cámara
- Guías de aspecto en el visor
- Combinación EVF rebatible 16:9 y pantalla LCD
- Código de tiempo SMPTE y barras de color con tono de referencia 1kHz

XL-H1s Características adicionales:

Panel de conectores profesionales con salida HD-SDI (SMPTE 292M) y SD-SDI (SMPTE 259M), entrada de genlock y entrada/salida cód. de tiempo SMPTE, para tomas multi-cámara.

XL-H1A (B&H# CAXLH1A)

XL-H1s (B&H# CAXLH1S)

HD Video Lens 6x Zoom XL 3.4-20.4mm L (B&H# CA6XLH1) **2499.95**

La XL-H1A puede grabar en 60i y 50i; la adaptación debe efectuarse en el Centro de Servicio Canon.



- Dos entradas XLR (nivel línea/mic.) con alimentación "fantasma" a +48 V (opción 4 canales con MA-300)
- Clear Scan • 2 Filtros ND incorporados • Terminal LANC
- Combinación flip-up 16:9 EVF & LCD panel
- SMPTE time code and color bars with 1kHz referencetone
- Dual XLR (line/mic level) inputs with +48V Phantom power (4-channel option with MA-300)
- Clear Scan • 2 built-in ND filters • LANC terminal

**Canon FS-CV**

Grabadora DTE Portátil con soporte de metadatos 100 GB

Liviana grabadora portátil Directa a Edición(DTE) que graba directamente mediante Firewire o USB 2.0. Tiene una pantalla LCD de alta resolución retroiluminada de 2.5" con menús y controles intuitivos. Adecuada para los ambientes más duros, la FS-CV ofrece 10 segundos de caché antiimpacto para asegurar que la grabación nunca se pierda por la vibración. Las características adicionales incluyen grabación fotograma a fotograma, marcador de escenas, categorización de clips, y asignación de metadatos personalizados. (B&H# CAFSCCV100)..... **2195.00**

Para XH-A1s, XH-G1s

WD-H72 Lente convertidor gran angular 72 mm 0.8x: Ofrece un más amplio ángulo de cobertura 0.8x para cuando se graba en un espacio confinado o para paisajes. (B&H# CAWDH72)..... **339.95**

HC-4200 Bolso de sistema: Bolso robusto con llave p/protección en el almacenamiento y transporte. (B&H# CAHC4200)..... **329.95**

Para XL-H1A, XL-H1s, XL-2

FU-1000 Visor monocromo: Visor CRT ByN 1.5" de calidad profesional. Su resolución horizontal de 500 líneas, facilita el enfoque en situaciones difíciles. (B&H# CAFU1000)..... **139.95**

Para XH-A1s, XH-G1s, XL-H1A, XL-H1s, XL-2

FS-72U Juego de filtros 72 mm: Un conjunto de tres filtros 72 mm (UV, densidad neutra y polarizador circular) para habilitar el control creativo de condiciones de iluminación difíciles. (B&H# CAFS72U)..... **112.95**

TA-100 Adaptador p/trípode: Le permite montar y desmontar rápidamente y la videocám. en el trípode. (B&H# CATA100)..... **145.95**

Para XL-H1A, XL-H1s

FU-2000 Visor color: Un visor color remoto de 2.4" que se conecta al enchufe de visor de su videocámara o a la controladora remota de zoom ZR-2000 opcional. Útil para cuando no puede usarse el visor de hombro. Incluye un parasol para ambientes muy iluminados. (B&H# CAFU2000)..... **369.00**

Para XL-2, GL-2, XH-A1s, XH-G1s, XL-H1A, XL-H1s

SBR-1000 Soporte para rodaje: Ofrece apoyo adicional para su videocámara. La correa de cuello está diseñada p/ mayor comodidad durante tomas largas. (B&H# CASBR1000)..... **184.95**

ZR-1000 Control remoto de zoom: Se enchufa en el GL-2 y XL-2 mediante el terminal Control L (LANC), que ofrece control remoto cableado de funciones como grabación, zoom y enfoque. Ideal para usar mientras las videocámaras se montan en un trípode. (B&H# CAZR1000)..... **175.99**

ZR-2000 Controladora remota de zoom: Conecta al terminal LANC de su videocámara, y controla la grabación, foco, y 16 distintas velocidades de zoom. Particularmente útil cuando la cámara está montada en trípode y se desea máxima estabilidad. (B&H# CAZR2000)..... **369.95**

VL-10Li II Luz p/video con batería: Luz de 10 W que mejora la iluminación y la calidad de imagen al grabar en interiores o fuera. Alimentada con una batería Serie 900 (B&H# CAVL10LI2)..... **79.95**

Para XL-2, GL-2, XL-H1A, XL-H1s

DM-50 Micrófono estéreo direccional: Se fija a la zapata caliente p/ usar sin cable. Alimentado con la alimentación de la videocámara. Pantalla antiviento incluida. (B&H# CADM50) **144.95**

MA-300 Adaptador doble para mic. XLR: Ofrece 2 terminales XLR adicionales, permitiéndole conectar y usar micrófonos sin equilibrar en los cuatro canales. (B&H# CAMA300)..... **164.99**

HC-3200 Bolso de sistema: Una maleta sólida y segura p/ transporte, almacenaje y protección. (B&H# CAHC3200)..... **429.95**

Para XL-2

MA-100 Adaptador doble para mic. XLR: Le permite usar dos micrófonos o conectar un receptor de micrófono inalámbrico. Convierte la XL-2 en una montura de hombro para tomas más cómodas y estables. (B&H# CAMA100)..... **164.95**

Para GL-2

HC-4100 Bolso de sistema: Una maleta sólida y segura para transporte, almacenaje y protección. (CAHC4100)..... **244.99**

CA-910 AC Adaptador /cargador de CA: Para baterías BP-915, BP-930 y BP-945 (CACA910)..... **109.95**

CA-920 Adaptador/cargador de CA: para baterías BP-915, BP-930 y BP-945 (CACA920)..... **109.95**

CH-910 Cargador/Base doble: Alberga dos baterías serie 900. Carga dos pilas consecutivamente y se conecta directamente a la cámara (CACH910)..... **139.95**

BP-970G Batería de litio: 7.2v, 7200mAh (CABP970G)..... **149.65**

EQ-XL1 Pantalla antiviento ecualizadora: para XL-2, XL-H1 (LIEQ102)..... **120.00**

ZR-2000 Controladora remota de zoom: se conecta al Terminal LANC de la cámara, y controla el inicio/parada de grabación, foco y 16 velocidades de zoom. Óptimo cuando se monta la cámara y se desea la máxima estabilidad. CAZR2000..... **364.95**

MA-300 Adaptador doble para mic. XLR: Realizar el sonido captado por el GL-2 o XL-2. Le permite usar un micrófono con conectores XLR en las videocámaras. #CAMA300..... **164.95**

Extensor 1.6x: para XL-1 y XL-1S (CA1.6XXL1)..... **369.95**

Adaptador EF XL: para XL-2 y XL-H1A/XL-H1s para montar lentes de foto EOS (CAEFAXL1)..... **419.95**



CA-910 Adaptador / cargador de CA:

MA-300 Adaptador doble para mic. XLR

Extensor 1.6x

Adaptador EF XL

ZR-2000 Controladora remota de zoom

HC-4100 Bolso de sistema

**Console Software** Software de estudio a distancia

Le permite controlar a distancia funciones clave de su camcorder digital mediante su PC. Sea que la cámara esté montada en un estudio, montada en una grúa, o en una ubicación inaccesible o peligrosa, se intercambian órdenes y respuestas entre la videocámara y el PC mediante un cable IEEE 1394. Controle el zoom, enfoque, equilibrio de blanco, vel. de cuadros, iris y velocidades de obturador. También se puede controlar el gamma, el pedestal, la fase de color, memorias personalizadas y fotometría AE. El software incluye indicadores de forma de onda y vectores para medir y ajustar los parámetros de video y fase. Use el visor de reproducción para ver video grabado en el disco duro, y a la vez ajuste las configuraciones de cámara p/ la próxima toma con el panel de grabación. Requisitos del sistema: Sistema operativo Windows XP (Home o Professional) con "Service Pack" 2, CPU Pentium 4 - 2.5 GHz o superior, memoria 512 MB o superior, y un conector IEEE 1394. (B&H# CACSW)..... **499.95**

Objetivos intercambiables para XL-H1A, XL-H1s, XL-2

Las XL-H1A, XL-H1s y XL-2 aceptan una variedad de objetivos intercambiables XL o la extensa línea de objetivos fotográficos Canon. Canon ofrece un objetivo gran angular 3x para tomas amplias, con resolución superior a las 600 líneas de TV, mientras que el objetivo 16x Mechanical Servo ofrece flexibilidad de enfoque y zoom calibrados. Para mayor aumento, aplique el extensor 1.6x entre la videocámara y el objetivo zoom. También hay un objetivo automático 16x con estabilización óptica de imagen Super Range. El adaptador EF opcional le abre a una riqueza de objetivos fotográficos Canon EOS EF, un super telefoto formidable para quienes producen videos de fauna, astronomía o vigilancia



Objetivo zoom gran angular 3x: El zoom 3x (3.4-10.2 mm f/1.8-2.2) da su videocámara un campo visual de 70°, haciéndola ideal p/ tomas en interiores y paisajes. Incorpora 18 elementos ópticos de alta calidad para imágenes extraordinariamente nítidas. Iris de seis hojas p/ mínimo destello. Zoom manual y anillo de enfoque. Filtro incorporado ND 1.5x. (24 mm-72 mm en 35 mm). (B&H# CA3XXL1)..... **1,199.95**

Objetivo zoom manual 16x: El objetivo zoom servo manual 16x (5.4-86.4mm f/1.6) le da la flexibilidad de zoom calibrado, iris motorizado (con iris automático), dos filtros ND incorporados y enfoque manual calibrado. Tiene un mecanismo macro y flangeback. Incluye bolso. (B&H# CAM16XXL1S)..... **1,499.95**

RC-72 convertidor de relación de aspecto: Cuando se graba en modo 4:3, este convertidor 0.8x ofrece el mismo ángulo visual que el modo 16:9. (B&H# CARCXL2)..... **279.95**

Adaptador EF: Permite montar más de 50 objetivos fotográficos Canon EF de alta calidad, que van desde ojo de pez y super telefoto a una elección de modelos de zoom versátiles. (B&H# CAEFAXL1)..... **449.95**

Extensor 1.6x: Se coloca entre el cuerpo y el objetivo para aumentar la distancia focal de los objetivos Canon XL en 1.6x. (B&H# CA1.6XXL1)..... **399.95**

Videocámaras JVC

0800-222-0045 Argentina 001-866-806-9068 México

JVC

SR-DVM600US / SR-DVM700US

Grabadoras 3-en-1



Combinación de Mini DV, DVD, y disco duro de 40 GB (SR-DVM600US) o 250 GB (SR-DVM700US) en un mismo equipo. Graba en tres formatos en ambas direcciones para grabación de 6 vías con codificación DV/MPEG en tiempo real. Usa cintas Mini DV, con reproducción de mini DV/CAM. Graba discos DVD-R/+RW y DVD-RAM, con reproducción DVD+R/+RW. Edite y reproduzca desde el disco duro de 40 GB (MPEG-2). Haga discos de repetición automática para señalética digital y eventos.

- E/S IEEE-1394 (iLink/Firewire)
- E/S Y/C (S-video) Salida por componentes
- Control remoto RS-232C (SR-DVM700US solo)

SR-DVM600US (#JVS RDVM600US)849.95

SR-DVM700US (#JVS RDVM700US)1329.95

SR-MV45US

Deck dual: grabadora de DVD más S-VHS/VHS



- Deck industrial doble que simplifica el proceso de grabación de DVD
- Se pueden crear DVD con la opción de "repetición completa" (bucle) para aplicaciones de puestos de venta, demostraciones y museos.
- Reducción de ruido 3D p/ calidad de imagen superior

#JVS RMV45US429.95

BR-HD50U HDV/DV VTR compacto

Deck alimentador a un sistema de edición no lineal. Modos conmutables HDV y DV y salidas analógicas.



Conecte a un monitor equipado con un conector HDMI y úselo como visor de bajo costo. Convertidor cruzado para salida de señal 720p, 1080i, 480/576p, 480/576i. Tiene una salida HDMI e interfaz RS-422.

#JVB RH D50U Llame o conéctese

SR-HD1250 • SR-HD1500

Combos grabadora Blu-Ray y HDD



Grabe y cree discos profesionales BDMV (con menú) o BDAV. Avanzada codificación MPEG-2 y MPEG-4 (H.264) para fuentes HD y SD, y un convertidor de formatos incorporado puede remuestrear HD para grabar en un DVD normal. También compatibles con discos Blu-ray BD-R o BD-RE (borrable).

El SR-HD1250 tiene un disco duro de 250 GB e incluye salidas por componentes y HDMI p/ opciones de monitorización flexibles. El SR-HD1500 añade un disco duro de 500 GB, más un terminal RS-232C y compatibilidad con archivos .MOV (p/ Apple Final Cut Pro), que lo hace compatible con grabaciones de las JVC GY-HM100 y GY-HM700 en el modo SP (19/25 Mbps)

SR-HD1250 (#JVS RHD1250) Llame o conéctese

SR-HD1500 (#JVS RHD1500) Llame o conéctese

JVC

GY-HM100U • GY-HM700U

Videocámaras ProHD con tarjeta de memoria



GY-HM100U

La cámara compacta de mano GY-HM100 y la montada en hombro GY-HM700 son videocámaras profesionales con 3 CCD que graban video de alta definición a 35 Mbps y audio no comprimido directamente a económicas tarjetas SDHC en el formato nativo Quicktime utilizado por Apple Final Cut Pro. Esto elimina la necesidad de que los editores transcodifiquen antes de editar, lo que permite la edición instantánea del material grabado sin convertir archivos, y a un costo en tarjetas similar a las cintas. Los "clips" de video se arrastran directamente a la línea temporal del editor alineal, eliminando la necesidad de transcodificar, a la vez que se mantiene la calidad de imagen de primera generación.

Además de los 35 Mbps por segundo, que es la tasa de bits del modo HQ full 1920x1080, pueden grabar 720p (19/35Mbps) y 1080i (25Mbps) en modo SP, para total compatibilidad con los sistemas profesionales de edición no lineal (NLE) actuales. Ambos graban en ampliamente disponibles tarjetas de memoria SDHC hasta 32 GB. Las cámaras ofrecen 2 ranuras para tarjeta de memoria, para un total de hasta 64 GB, suficiente para hasta 6 horas de grabación continua en HD. Las cámaras comienzan a grabar automáticamente en la segunda tarjeta cuando la primera está llena.



GY-HM700U

GY-HM100 De mano

- La GY-HM100 de mano tiene el tamaño de un objetivo para una cámara con sensor de 2/3", y pesa solamente 1.4 kg. Esto la hace ideal para usar en lugares reducidos. Para tomas aún más discretas, se puede retirar la empuñadura y se puede grabar el audio mediante el micrófono incorporado de 2 canales.
- Incorpora un objetivo Zoom HD Fujinon 10:1 con tres elementos esféricos y Electronic Beam Coating (EBC) p/ menos reflejos y destellos. Para proteger el objetivo, la tapa rebatible está integrada en el parasol del objetivo, eliminando la necesidad de una tapa externa.
- El enfoque es controlado manual o automáticamente. Un suave zoom servo es controlado con un balancín convencional en la empuñadura, o manualmente con el anillo del objetivo. El modo macro le permite grabar sujetos a tan solo 5 cm del objetivo. El iris automático y manual le permiten ajustar la profundidad de foco.

- A pesar de su tamaño, la empuñadura tiene un formato ergonómico, que se adapta a todas las manos. Los controles e interruptores están ubicados pensando en los profesionales. Para conservar espacio, se usa el mismo anillo para enfoque y zoom manual. Los controles manuales adicionales incluyen equilibrio de blanco, obturador, ganancia, y niveles de audio.
- Graba 2 canales de audio no comprimido LPCM 16-bit/48KHz. Los niveles de audio pueden controlarse manualmente, o automáticamente con CAG. Medidor de audio en el LCD y VF para mejor ajuste. Conectores XLR equilibrados con alimentación "fantasma" a 48 V en la empuñadura p/ un mic. externo y/o receptor inalámbrico. Versátil conmutación de entradas permite dirigir la señal de mic. al canal escogido. Se suministra un micrófono de cañón, y un micrófono estéreo incorporado para toma de sonido ambiente

GY-HM100U (B&H# JVG YHM100) Llame o conéctese

GY-HM700 De hombro

- Usa tres CCD Full HD de barrido progresivo de 1/3", alineados con precisión, y la exclusiva Adaptive Pixel Correlation Technique para resolución comparable a cámaras con sensores de imagen más grandes.
- Incluye un objetivo desmontable Canon KT14x4.4KRJ HD 14x basado en la excelente óptica de lentes HD más costosas. Su MTF superior provee resolución más alta que los objetivos comunes. El sistema de enfoque interno de Canon minimiza la excursión del objetivo y hace posible un parasol más eficiente.
- El GY-HM700 puede crear un solo archivo de múltiples pulsaciones del gatillo. Esto es ideal cuando se prefiere la "edición en cámara". La secuencia completa está disponible instantáneamente como un solo clip.

- Hay numerosas opciones de objetivo, y adaptadores que permiten usar objetivos de bayoneta de 1/2" y 2/3". Adaptador opcional HZ-CA13U para objetivos cinematográficos permite montar objetivos de cámaras de 16 mm, para ampliar las opciones de producción.
- En el modo Pre Rec (Retro Cache) la GY-HM700 graba continuamente algunos segundos en caché. Nunca vuelva a perderse una toma fantástica.
- En modo 720p 35 Mbps, la cámara puede programarse para grabar a velocidad de cuadros distinta (cámara lenta/rápida) a la velocidad de reproducción

GY-HM700U (B&H# JVG YHM700U) Llame o conéctese

GY-HD250U Cámara profesional ProHD con 3 CCD de 1/3"

Diseñada para periodismo, producción en exteriores y cine, la GY-HD250U ofrece salida 1080i (por Firewire) a disco duro opcional. Puede grabar cuadro completo 720/60p y real 24p, 25p, 30p, 50p, y 60p. Ofrece toma de imágenes full HD en 24p p/ aplicaciones cinematográficas y fácil transferencia a película de 16 y 35 mm. El formato 720/60p HDV produce imágenes HD (1280x720) nítidas, mientras que el rodaje a cuadro completo de 60p elimina la degradación producida por el desentrelazado. La compresión MPEG-2 permite grabación de alta calidad HD en cintas DV normales. Transferencias digitales directas a disco duro por Firewire para mantener la calidad en todo el proceso. Archive en cinta o enchufe el disco duro directamente al editor no lineal para editar: no hay necesidad de hacer copias o transferir datos.

- Entrada de video compuesto (para SD en pool)
- Genlock, entrada/salida de código de tiempo Apta para uso en estudio con adaptador p/cable multinúcleo opcional
- Salida HD/SD-SDI con audio incrustado y TC, banderines Varicam (solo modo HD) Salida HD-SDI de 1080i del convertidor incorporado

GYHD250U Configuración de estudio para cámara HDV (B&H#JVG YHD250U) Llame o conéctese



Panasonic

AG-DVX100B Videocámara MiniDV 3 CCD 1/3"

La AG-DVX100B es una videocámara de definición normal que combina controles profesionales avanzados con la ligereza y el fácil manejo del video hogareño. Obtenga tomas simil cine con grabación a 24p y la exclusiva tecnología CineSwitch™ de Panasonic. Ajuste cada aspecto de su imagen, con control manual de iris, obturador, ganancia, equilibrio de blanco, gamma, matriz de color, detalle, croma y pedestal. Tres botones asignables por el usuario y seis archivos de escena le permiten guardar sus configuraciones favoritas y transferirlas entre proyectos. El objetivo zoom Leica Dicomar gran angular 10x ofrece anillos de zoom y enfoque mecánicos para control preciso, conjuntamente con muescas profesionales en el tambor para consistencia entre tomas. Para asegurar que usted está viendo exactamente lo que graba, visores ByN/color y LCD lo muestran todo con overscan y 16:9 anamórfico.



Mostrado con micrófono opcional

- 3 CCD de 1/3" (410 mil pixeles c/u)
- Grabación 60i, 30p, 24p
- Doble audio XLR
- 2 configuraciones zebra

AG-DVX100B (B&H# PAAGDVX100B).....	Llame o conéctese
Cinta MiniDV Panasonic 63 minutos de alta definición (B&H# PAAYDVM63HD).....	7.99
Cinta MiniDV Panasonic calidad Master avanzada 63 minutos (B&H# PAAYDVM63AMQ).....	5.69
Batería de litio extendida 7.2 V, 5400 mAh (B&H# PACGRD54).....	129.95
Adaptador de corriente / cargador de batería (B&H# PAAGB25).....	142.95
Objetivo gran angular 72 mm 0.8x (B&H# PAAGLW7208G).....	389.95
Lente adaptador anamórfico 72 mm (B&H# PAAGLA7200G).....	729.95
Bolso de transporte (B&H# PAAGYUSC100).....	149.95

AG-DVC20 Videocámara MiniDV Proline de 3 CDD

Videocámara de definición normal montada en hombro con un avanzado sistema de procesamiento digital que toma imágenes nítidas y vividas con colores fieles. Perfecta p/ educadores, videógrafos sociales, entrenadores deportivos y camarógrafos de gama baja, la cámara tiene tres CCD de 1/6", objetivo zoom óptico 10x con estabilización electrónica de imagen, balancín de zoom multi-velocidad y monitor LCD de 2.5". Liviana (2 kg) a pesar de su calidad, la cámara es sencilla de usar, con un joystick de un solo toque para un control fácil y rápido sobre las operaciones básicas. Distintos modos de toma—Cine (letterbox), tele-macro, y piel suave—y cinco configuraciones AE ofrecen un más avanzado control de imagen, mientras que el modo Color Night View produce colores brillantes y vividos incluso en lugares de escasa luz. Entrada/salida por IEEE-1394, salida por video compuesto y S-Video. Micrófono estéreo incorp. y entrada de mic. estéreo externo Incluye dos baterías de 1350 mAh, adaptador de CA y control remoto inalámbrico.



AG-DVC20 (B&H# PAAGDVC20).....	Llame o conéctese
Cinta MiniDV de calidad profesional Panasonic 63 minutos (B&H# PAAYDVM63PQU).....	3.35
Batería de litio extendida 7.2 V, 2800 mAh (B&H# PACGPD28).....	99.95

AG-HPX500 Videocámara HD 3 CCD DVCPRO 2/3"

Con tres sensores de imagen progresiva de 2/3", sistema de objetivos intercambiables y cuatro ranuras p/tarjeta P2, la videocámara ENG AG-HPX500 de alta definición está hecha p/profesionales. Admite todos los formatos de grabación HD/SD y flujo de trabajo P2 sin cinta, el HPX500 usa avanzada conversión digital A/D de 14 bits y procesamiento interno de 19 bits p/una excepcional precisión de imagen. Graba en 1080 (60i/50i/30p/25p/24p) y 720 (60p/50p 30/30p/25p/24p), con función de velocidad de cuadro variable (12 a 60 cps) que permite cámara lenta y rápida. Se puede grabar en DVCPRO HD, DVCPRO50/25, y DV, en un variedad de modos gamma, al tiempo que la exclusiva tecnología CAC minimiza la difuminación causada por la aberración cromática del objetivo. La tecnología P2 HD ofrece inicio instantáneo de la grabación, vista de miniaturas, marcador de tomas, sustitución en caliente, pre-grabación, grabación en bucle y archivos de metadatos/escena en tarjeta SD.



AG-HPX500 c/cuatro tarjetas P2 AJ-P2C016RG de 16 GB, obj. Canon KJ16x7.7 B-IRSD 16x HdGc (B&H# PAAGHPX500).....	Llame o conéctese
AG-HPX500: con visor 1.5" B/N y controlador de tarjeta P2 (kit de fábrica (B&H# PAAGHPX500K1).....	Llame o conéctese

AJ-HD1400 DVCPRO HD-EX VCR con reproducción DVCAM y DV

De grabación en exteriores a edición no lineal y en el estudio, la AJ-HD1400 es una solución inestimable p/ producción HD. Graba a 100 Mbps con muestreo de color 4:2:2 y compresión intra-cuadro en múltiples formatos HD/SD a saber 1080/59.94, 1080/50i, 720/60p, 720/59.94p y 720/50p. Diseñada con amplias capacidades de edición, esta grabadora CA/CC ofrece entrada/salida HD-SDI y IEEE1394, una interfaz RS-422 de 9 clavijas para usar en edición de ensamblar/insertar, y un convertidor de remuestreo incorporado. La liviana AJ-HD1400 tiene un asa p/uso en viaje y su diseño compacto hace que ahorre mucho espacio para editar en el escritorio y el estudio. Desde la grabación en exteriores a la edición no lineal y de estudio, la AJ-HD1400 es una solución práctica y confiable para múltiples necesidades de producción HD.



#PAAJHD1400	Llame o conéctese
--------------------------	--------------------------

Panasonic

AG-HMR10 • AG-HCK10

Grabadora Full HD portátil con tarjeta de memoria SD y cabezal de cámara multipropósito



La AG-HMR10 es una grabadora portátil de mano, con batería, ideal p/ aplicaciones en producción de video, deportes, asistencia sanitaria, policía, uso en remoto / vigilancia, y mucho más. Incluye entrada y salida HD-SDI, y el cabezal de cámara AG-HCK10 ofrece tres sensores MOS de 1/4" de resolución HD nativa, zoom óptico 12x, y estabilizador óptico de imagen (OIS). Cuando se conecta con el cable desmontable incluido de 3 m (cable de 10 m también disponible como opcional), se pueden controlar el iris, enfoque y zoom a distancia desde la grabadora. El HMR10 graba en formatos HD incluidos 1080/60i, 1080/50i, 720/60p y 720/50p.

- Equipada con entrada y salida HD-SDI, la grabadora HMR10 es también adecuada para copia de seguridad de cualquier cámara con HD-SDI para uso en estudio o producción de exteriores.
- Además de entrada-salida por HD-SDI, la grabadora ofrece salida por HDMI y USB 2.0, altavoz interno y miniconector de auriculares, y monitor color LCD de 3.5" que muestra el contenido en imágenes en miniatura p/ visionado rápido.
- Es posible transferir instantáneamente el contenido de la tarjeta de memoria SD a Mac o PC con un lector de tarjetas SD/SDHC o conectando la grabadora HMR10 directamente por su interfaz USB 2.0

AG-HMR10 (B&H# PAAGHMR10).....	LLAME
AG-HCK10 (B&H# PAAGHCK10).....	LLAME

AJ-SD930B

DVCPRO 50/25 VCR de edición y producción VCR con DVCAM y reproducción DV

El AJ-SD930B es un versátil VCR de estudio diseñado p/producción de video digital de alta gama. El uso del popular formato DVCPRO50 de 50 Mbps la hace adecuada para crear programación de alta gama. Con grabación por componentes digitales 4:2:2 y cuatro canales de audio digital, brinda la calidad de audio y video que necesitan los profesionales.



Viene con entrada y salida SDI, remoto por RS-422A y dial jog & shuttle. Conmutable entre DVCPRO50 (50 Mbps) y DVCPRO (25 Mbps) para grabación y reproducción, y ambas pueden reproducir cintas DV y DVCAM. También puede grabar y reproducir datos UMID. Estas y otras características la hacen una solución ideal para una amplia variedad de aplicaciones de producción y televisión.

- En modo DVCPRO50, la AJ-SD930B puede grabar hasta 92 minutos en casetes compactos AJ-5P92LP de 1/4". En modo DVCPRO, el tiempo de grabación se duplica a 184 minutos.
- Para mayor versatilidad, puede reproducir cintas DVCAM y cintas DV normales. Las cintas mini DV también pueden reproducirse con el adaptador opcional AJ-CS455P. En reproducción, detecta automáticamente el formato de grabación utilizado (DV, DVCAM, DVCPRO o DVCPRO50) y lo reproduce

#PAAJSD930B	Llame o conéctese
--------------------------	--------------------------

ACCESORIOS AVCCAM

Para AG-HMC40

Batería de litio 7.2v 5800mAh
(#PAVWVBG6PPK)..... 169.95

Para AG-HMC70

Bolso con miniparabol para LCD 3.0"
(#PAAGYUSC70H)..... 179.95

Maleta dura: Maleta dura amarilla Thermodyne
(#PAAGYUC70)..... 209.95

Panasonic micrófono de cañón (#PAMC70)..... 234.95

Lente de telefoto 1.4x 43 mm (#PAVWT4314HPP)..... 209.95

Batería de litio 7.2 V, 2640 mAh (#PAVWVBG260PP)..... 149.95

Batería de litio 7.2 V, 5800 mAh (#PAVWVBG6PPK)..... 169.95

Para AG-HMC150

Micrófono de cañón Panasonic (#PAMC70)..... 234.95

Batería de litio 7.2 V, 2640 mAh (#PAVWVBG260PP)..... 149.95

Batería de litio 7.2 V, 5800 mAh
(#PAVWVBG6PPK)..... 169.95

Panasonic AG-HMC40

Videocámara de mano AVCCAM de 3 sensores con toma de fotos de 10.6 MP

La AG-HMC40 pesa menos de 1 kg, y ofrece tres sensores de imagen de 1/4" para producir impresionantes imágenes HD 1920x1080 imágenes con alta sensibilidad. La cámara también puede captar fotos de 10.6 MP directamente sobre la tarjeta SD. Está equipada con zoom óptico 12x (incluye 2x, 5x, 10x) y funciones profesionales como Dynamic Range Stretch (DRS) para compensar grandes variaciones de la iluminación, y un modo de gamma cinematográfico para una mayor similitud con el cine.



- Admite 1080/59.94i (en todos los modos) y 1080/29.97p, 1080/23.98p nativo, 720/59.94p, 720/20.97p, y 720/23.98p nativo (solo en modo PH).
- Ofrece una amplia variedad de valiosas características profesionales como monitor de forma de onda, ayudas de enfoque, impresión de fecha y hora, anillo de enfoque asignable, foco automático con detección de rostros, indicador cebr, obturador con synchro-scan, tres botones programables por el usuario, grabación de código de tiempo/UB, y terminal de control remoto (p/ zoom, enfoque, abertura, REC inicio/parada).

- Viene con salida HDMI de serie, USB 2.0, salida de video compuesto (AV multi/ch1, ch2), analógica por componentes (mini-D), entrada de audio XLR desmontable y ajuste de niveles de grab. de audio. También ofrece entrada de 2 canales (conmutable mic./línea) con alimentación "fantasma" a +48 V.
- El monitor LCD de 2.7" ofrece operación táctil sencilla y acceso a varias funciones como pre-grabación, fotograma a fotograma, marcador de tomas y adquisición de metadatos

AG-HMC40 (B&H# PAAGHMC40)..... Llame o conéctese

La serie AVCCAM de Panasonic ofrece la flexibilidad de grabar sobre tarjetas SD de bajo costo, y resolución full 1080 y 720. La serie AVCCAM usa AVCHD, un formato MPEG-4 /AVC Hi-Profile, con casi el doble de la eficiencia en el ancho de banda con mejor calidad sobre la compresión MPEG-2 utilizada en los formatos HDV. También ofrece los beneficios de grabación de estado sólido para menores costos. Al igual que la fotografía digital, la grabación en económicas tarjetas SD/SDHC ofrece un flujo de trabajo rápido y sencillo, muy confiable, y resistencia a impactos, vibración, temperaturas extremas y la intemperie. Dado que AVCHD graba video como archivos de datos digitales, el contenido puede ser transferido y almacenado en discos duros accesibles, de alta capacidad (HDD) o discos ópticos y transferido a medios de almacenamiento futuros a medida que avanza la tecnología.

- Con sólo una tarjeta de memoria SDHC de 32 GB, un usuario puede grabar 3 horas de video a plena resolución 1920x1080 y audio en modo PH (promedio 21 Mbps/máx. 24 Mbps), cuatro horas en modo HA modo (17 Mbps) y 5.3 horas en modo HG (13 Mbps). En el modo HE (6 Mbps), la cámara puede grabar hasta 12 horas de 1440x1080 HD en una sola tarjeta SDHC de 32 GB.

- AVCHD es compatible con una amplia variedad de programas de edición, como Apple Final Cut Pro, Adobe Premier Pro CS4, EDIUS Pro 5 y EDIUS Neo 2. Además, se puede descargar un transcodificador libre de Panasonic para convertir archivos AVCHD a DVCPRO HD P2 y a DV remuestrados para usar con la mayoría de los sistemas de edición profesionales existentes.

Panasonic AG-HMC70

Cámara HD de hombro AVCCAM de 3 sensores

La HMC70 ofrece tres CCD de 1/4", en formato nativo 16:9, con resolución 1440x1080 HD para imágenes de bodas, deportes, conciertos, u otros acontecimientos. La policía y otros organismos oficiales pueden usarla p/ capacitación o vigilancia, para uso en producción de video, ensayos, documentación, o para periodismo web. El diseño liviano para montura en hombro de la HMC70 facilita tomas estables y un mayor equilibrio durante sesiones de grabación largas. El monitor LCD 16:9 ofrece visualización de miniaturas de imágenes registradas para ver o eliminar los clips grabados. También se puede tomar fotos de 2.1 megapíxeles con la videocámara en la tarjeta de memoria SDHC, incluso durante la grabación de video.



- Objeto zoom gran angular Leica 12x (equiv. a 38.5 a 462 mm) con foco automático, y estabilización óptica de imagen integrada (O.I.S.) para asegurar imágenes estables. También tiene enfoque manual.
- El modo Auto ofrece tomas rápidas y sencillas, mientras que el modo Manual le permite ajustar el equilibrio de blanco, brillo (iris y ganancia hasta +18 dB) y vel. de obturador (1/50 a 1/8000 s).
- Ofrece tres modos de grabación: 6 Mbps, 9 Mbps o 13 Mbps. Con una tarjeta de memoria SDHC de 32 GB, la HMC70 puede grabar hasta 12 horas a calidad 6 Mbps y hasta 5.3 horas a 13 Mbps.
- El botón Rec Start/Stop está sobre el objetivo y en la parte superior de la empuñadura, que también tiene un control de zoom. Esto facilita la toma, incluso en ángulos bajos o al usar trípode. Hay tres velocidades de zoom seleccionables.
- El LCD y el visor muestran tres tipos de guía (horizontal, cuadrícula, 4:3), y un patrón de cebr.
- Además de un mic. estéreo incorporado, tiene dos entradas XLR conmutables mic./línea con atenuación y alimentación "fantasma" a +48 V.
- Las salidas incluyen HDMI, video por componentes HD/SD (BNCx3), video compuesto SD (BNC), y audio (RCAx2 canales). El puerto USB permite conectar la AG-HMC70 a un PC como un "dispositivo"

AG-HMC70 (B&H# PAAGHMC70U)..... Llame o conéctese

Panasonic AG-HMC150

Videocámara HD AVCCAM de mano de 3 sensores

La AG-HMC150 es una cámara de producción que incluye tres sensores CCD progresivos de 1/3" para producir calidad de imagen impresionante con resolución 1920x1080. Viene con un objetivo zoom Leica Dicomar 13x (equiv. a 28-364 mm), el más amplio de su tipo, enfoque e iris manual o automático, y estabilización óptica de imagen automática (O.I.S.) para tomas estables, suaves y precisas. Graba en modo progresivo (1920x1080 y 1280x720) 24p, y ofrece características avanzadas como lector/generador de código de tiempo SMPTE, enfoque asistido, seis archivos de escenas, tres filtros de densidad neutra, tres sets de usuario y forma de onda y vectorscopio simplificado.



- Anillo de zoom mecánico con levas hace al zoom tan rápido y preciso como las cámaras con objetivos intercambiables. El servo-zoom también permite zooming lento. También ofrece zoom digital 2x, 5x o 10x que agranda instantáneamente la imagen; sin la pérdida de luminosidad que se produce al usar un extensor.
- Graba en formatos HD 1080/60i, 1080/30p, 1080/24p; 720/60p, 720/30p, 720/24p
- Funciones de gamma avanzadas para ocho situaciones de toma y para realizar la creatividad. Esto incluye el gamma "cinelike", que produce el característico tono cálido de los rodajes filmicos.
- Además del mic. estéreo incorporado, tiene dos entradas XLR conmutables mic./línea con alimentación "fantasma" a +48 V, nivel autom./manual, y asignación interna o externa
- Equipada con salidas de video compuesto (RCA) y video por componentes (mini D4), que facilitan remuestrear las imágenes en HD a SD. También tiene una salida HDMI y puerto USB.
- Se puede usar cualquier controladora remota compatible con el AG-DVX100 o AG-HVX200 (p/ zoom, iris, enfoque, inicio/parada)
- La empuñadura contiene el botón de REC (grab.) y el control del zoom (con tres velocidades) para facilitar las tomas, incluso en ángulos bajos.
- Gran monitor LCD 3.5" con un modo de espejo, útil para grabar entrevistas.
- Sello de fecha/hora p/ aplicaciones como deposiciones legales o vigilancia

AG-HMC150 (B&H# PAAGHMC150)..... Llame o conéctese

Panasonic AG-HPX170

La AG-HPX170 es una videocámara HD de mano de estado sólido P2 equipada con tres CCD 16:9 de 1/3", procesador de señales digitales de alto desempeño con conversión A/D de 14 bits y procesamiento de 19 bits para asegurar grabaciones de muy alta calidad para producción y teledifusión. La videocámara tiene un objetivo zoom Leica Dicomar 13x con una posición gran angular de 28 mm (el mayor de su tipo) y zoom manual con leva para accionamiento suave y preciso. Pesa sólo 1.9 kg. Para mayor flexibilidad, la cámara ofrece enfoque e iris automático o manual.

- Totalmente de estado sólido, la HPX170 no tiene piezas móviles, ofrece flujo de trabajo rápido con archivos informáticos; y es resistente a extremos de temperatura, impactos y vibración.
- Con sus dos ranuras para tarjetas P2, graba hasta 128 minutos continuos de DVCPRO HD de la más alta calidad con tarjetas P2 de 64 GB. Otros modos de grabación fáciles de usar incluyen recambio sobre la marcha p/ grabación ininterrumpida, bucles, pregrabación, fotograma a fotograma. La inserción de fecha/hora la hace ideal para aplicaciones legales.
- Ofrece selección de vel. de cuadros de 20 pasos en modo 720p p/ tomas a velocidad variable (de 12 a 60 cps) para efectos de cámara lenta o rápida.

- Para mayor flexibilidad creativa, ofrece una variedad de avanzadas funciones de gamma incluido un modo CineGamma.
- Salida HD/SD-SDI p/ producciones en vivo y para edición y monitorización. Además trae interfaces IEEE 1394 y USB 2.0 p/transferir rápidamente los archivos a sistemas de edición
- Graba en formatos 20 HD y SD (formatos 1080i y 720p en DVCPRO HD, y 480i en DVCPRO50, DVCPRO y DV) y puede conmutarse entre las relaciones de aspecto 16:9/4:3.
- Incluye las siguientes funciones: vista previa en el monitor color de 3.5" de la cámara; inicio instantáneo de grabación, archivos de escena, botones asignables del usuario, ayuda al enfoque y control remoto de la cámara.

AG-HPX170 (B&H# AGPAHPX170)..... Llame o conéctese



Panasonic AG-HVX200A Videocámara formato HD de 3 CCD

Esta videocámara de alta definición de estado sólido P2 ofrece a los cineastas profesionales un instrumento potente para las mayores exigencias. Sus CCD progresivos de 1/3" recientemente desarrollados y un objetivo gran angular Leica Dicomar HD 13x (30 mm) ofrecen una imagen más amplia y vibrante en HD 1080i y 720p sobre DVCPRO HD, DVCPRO 50, DVCPRO o DV. El sistema de compresión intracuadro de la HVX200A –excelente para edición de precisión– graba sobre dos tarjetas P2 (32 mins. por tarjeta de 32 GB) o cinta MiniDV a 100 Mbps y muestreo 4:2:2. Con modos de gamma Cine/Noticias, más velocidad de cuadro variable de 12–60 cps, se obtiene el look preciso para su proyecto.

- IEEE-1394 / USB 2.0 • Remuestreo a SD • Doble entradas de audio XLR
- Tarjeta P2 16 GB gratis AG-HVX200A AG-HVX200A (B&H# PAAGHVX200A)

Panasonic AG-HPX300

P2 Camcorder HD con AVC-Intra

La AG-HPX300 es la primera cámara profesional del mundo HD full 10 bits, 4:2:2. Con objetivos intercambiables 17x, tres sensores MOS de 1/3" de 2.2 megapíxeles y grabación AVC-Intra de 10 bits a 1920x1080 4:2:2, la HPX300 pone la grabación en calidad máster HD a su alcance, con el beneficio del flujo de trabajo más veloz con archivos P2. La HPX300 brinda nítida grabación de alta resolución con AVC-Intra y DVCPRO HD, pero también compatible con grabación en definición normal en formatos DVCPRO50, DVCPRO y DV para flexibilidad completa. Su capacidad de 24p (23.98 cps) nativa, la hace una solución accesible p/ producción filmica independiente. Visor color LCOS de alta resolución (1,226,000-píxeles) y un monitor color LCD de 3.2" (921,000-píxeles) ofrecen reproducción clara incluso al aire libre. El HPX300 de dos ranuras ofrece acceso aleatorio instantáneo a grabaciones en HD o SD y funciona fiablemente en ambientes difíciles, con resistencia a extremos de temperatura, shock y vibración. Para mayor seguridad, hay un programa de garantía de cinco años. El diseño bien equilibrado de la HPX300, su bajo peso (3.6 kg) y su empuñadura ergonómica la hacen muy cómoda para usar.

AG-HPX300 (B&H# PAAGHPX300)..... Llame o conéctese

Panasonic

AG-HPG20 Reproductora/grabadora portátil P2

La potente AG-HPG20 graba en AVC-Intra. Su bajo peso, apenas superior a 1.1 kg., facilita grabar en 10 bits, 4:2:2, en exteriores y en estudio. Con sus dos ranuras para tarjetas P2 y un monitor LCD de 3.5", permite visualizar una variedad de formatos, sea AVC-Intra de 10 bits, 4:2:2, DVCPRO HD, o DVCPRO50, DVCPRO y DV de definición normal. Las entradas/salidas profesionales incluyen IEEE1394, USB 2.0 y HD-SDI).

#PAAGHPG20..... Llame o conéctese

AJ-PCD35 Lector de tarjetas P2 de 5 ranuras con interfaz IEEE1394b/USB 2.0

Esta unidad P2 vincula las tarjetas P2 y su computadora. Cuando se conecta a su PC, las tarjetas P2 aparecerán como un solo disco. El dispositivo admite hasta cinco tarjetas P2 simultáneamente. Se conecta a una ranura "PCI-e" de un computador de mesa para velocidad de transferencia de pico de hasta 1.2 Gbits/sec con múltiples tarjetas Serie "A" de 64 GB P2. Velocidades de transferencia de 3x por USB 2.0 y 1.5x por Firewire/1394b.

#PAAJPCD35..... Llame o conéctese



ACCESORIOS P2

Para AG-HPX170

- Batería de iones de litio: 7.2v, 5400mAh (#PACGRD54)..... 134.95
- 16 GB Tarjeta de memoria P2 (#AJPC016AG)..... 749.95
- 32 GB Tarjeta de memoria P2 (#PAAJPC032AG)..... 1469.95
- 60 GB Dispositivo grabación portátil P2 (#PAAJPC060G)..... 1484.95
- Lector P2 de 5 ranuras (#PAAJPCD20)..... 1859.95

Para AG-HVX200A

- DVD de formación HVX BootCamp (#BOHVXBCP)..... 94.95
- Batería de iones de litio: 7.2v, 5400mAh (#PACGRD54)..... 134.95
- 16 GB Tarjeta de memoria P2 (#AJPC016AG)..... 749.95
- 64 GB Tarjeta de memoria P2 (#AJPC064AG)..... 2399.95
- 60 GB Dispositivo de grabación portátil P2 (#PAAJPC060G)..... 1484.95
- Lector P2 de 5 ranuras (#PAAJPCD20)..... 1859.95
- 160 GB FireStore DTE (#PAFS100160)..... Llame o conéctese
- 250 GB FireStore DTE (#PAFS100250)..... Llame o conéctese
- MC-70 Micrófono de cañón (#PAMC70)..... 219.95
- AG-YURC100 Cubierta anti-lluvia para cámara (#PAAGYURC100)..... 86.95

AW-HE100

Cámara multiformato HD/SD con PTZ integrado

La HE100 integra giro/inclinación/zoom (PTZ) super-suave en un exclusivo diseño ergonómico, convirtiéndola en una solución robótica económica para una amplia variedad de aplicaciones: vigilancia, videoconferencias, producción de eventos. La HE100 ofrece los formatos 1080i, 720p y 480i y puede dar salida simultáneamente a señales HD y SD, creando video con calidad de teledifusión mediante sus tres CCD de 1/3" y objetivo zoom 13x f/1.6. La unidad PTZ integrada tiene un cabezal de giro-inclinación True-Servo que ofrece movimiento preciso y rápido en todas las direcciones, con velocidad máxima de giro/inclinación de 60 grados por segundo. Salida de HD/SD analógica por componentes y video compuesto. Incluye: Control remoto inalámbrico, cable de alimentación, montura en escritorio/techo, soporte de montaje principal, cable contra caídas, tapa de cables, tornillos y pies de goma.



AW-HE100 (#PAAWHE100)..... Llame

Tarjeta de salida SDI HD/SD (#PAAWHHD100)..... Llame

FS-100-160 FireStore

Grabadora DTE p/ AG-HVX200A, AG-HPX170

Diseñada como el complemento perfecto para las videocámaras de Panasonic AG-HVX200A y AG-HPX170 P2, la grabadora sin cinta FS 100 160 usa tecnología de grabación Direct to Edit®, eliminando la necesidad de transferir y convertir archivos. Monte esta unidad a su cámara y ruede. Cuando termine, conéctela a su sistema de edición Mac o PC por Firewire y estará listo para editar. Resistente y liviano, este dispositivo portátil es ideal para trabajo de campo, con una amplia variedad de herramientas de gestión: marcación de escenas, carpetas de almacenamiento prenombradas, grabación cámara lenta y modos de control múltiples. Graba más de 2.5 horas en DVCPRO HD 1080p. Un búfer de diez segundos asegura que la grabación nunca se pierde, aun en las condiciones más difíciles.

160 GB Grabadora disco duro FireStore (#PAFS100160)..... Llame

250 GB Grabadora disco duro FireStore (#PAFS100250)..... Llame



SONY HDV

HVR-A1U Videocámara HDV de mano con CMOS

La HVR-A1U es una videocámara extremadamente compacta y liviana, equipada con un sensor CMOS de 1/3" de 2.97 megapíxeles y Enhanced Imaging Processor para una excelente calidad de imagen. Además de grabación y reproducción en HDV 1080i, la HVR-A1U graba y reproduce DVCAM/DV, y tiene la capacidad de remuestrear las grabaciones en 1080i p/ facilitar el trabajo con sistemas de producción en HDV, DVCAM, o DV.



Tiene un objetivo zoom de alta definición Carl Zeiss Vario-Sonnar T* 10x con cuatro tipos de control de zoom, sistema electrónico de Estabilización Super SteadyShot, y funcionamiento simultáneo del monitor LCD de 2.7" y visor B/N o color 0.44" con peaking, histograma y patrones de cebra. También incorpora características profesionales como dos entradas de audio XLR con alimentación "fantasma" a 48 V, código de tiempo, modos de toma automáticos, y toma de fotos a tarjetas Memory Stick Duo. Otras características avanzadas incluyen Función Tele Macro, SuperNight Shot, Skin Tone Detail, Black Stretch y Shot Transition p/transiciones suaves de imagen.

SOHVR A1U **Llame o conéctese**

HVR-HD1000U Videocámara HDV CMOS montada en hombro



La HVR-HD1000U está diseñada para movilidad y aspecto profesional, con una montura de hombro y cuerpo negro mate similar a las videocámaras profesionales. Ideal para comunicaciones corporativas, educativas, grabaciones sociales, la cámara está equipada con características de lujo, y puede grabar 1080i de alta definición en una cinta Mini DV normal. Su objetivo Carl Zeiss Vario-Sonnar 10x con estabilización de imagen SteadyShot asegura la toma perfecta en toda ocasión. El convertidor con remuestreo incorporado

produce material DV, perfecto para producciones normales en DVD. Además, un modo fotográfico especial resulta ideal para producir estuches de DVD y álbumes fotográficos de bodas

SOHVR HD1000U **Llame o conéctese**

Formato HDV de Sony

Los mecanismos de cinta HDV se basan en el formato de barrido helicoidal de DV. Por eso, las cintas utilizadas para grabación en DV también pueden utilizarse p/ HD, y el tiempo de grabación es equivalente. Los dispositivos HDV1080i y HDV 720p son retrocompatibles con DV, dado que comparten el mecanismo de cinta HDV.

La especificación HDV 1080i no tiene el mismo formato de grabación en cinta DV como lo hace HDV 720p. Para adaptarse a una tasa de bits más alta, la especificación HDV 1080i ha adoptado una estructura particular de pistas y sectores que maximiza la longitud de la pista p/grabar MPEG-2. La tasa de bits de 25.4 Mbps es un 28% más alta de lo que es posible adhiriéndose estrictamente a la estructura de DV.

El contenido producido en HDV 1080i se utiliza habitualmente como "aporte" p/ producciones de gama alta, junto a otros formatos de alta definición y en transmisiones de red. La especificación HDV 1080i comprime video HD a 25 Mbps (igual a DV). El flujo de datos de 25 Mbps consume sólo 2 GB por cada diez minutos de grabación.

HDV 1080i tiene una resolución vertical muy alta de 1080 líneas. Es posible ofrecer formatos filmicos 1.85:1 o 2.35:1 con excelente calidad visual. La alta resolución espacial y temporal de HDV 1080i crea una salida filmica muy detallada a 35 mm.

Las grabadoras de Blu-ray Disc pueden conectarse directamente a los equipos HDV compatibles por el puerto i.LINK® p/ eficiente y rentable distribución de contenidos pregrabados HD de alta calidad. Un disco Blu-ray de una sola capa ofrece 115 minutos de grabación HDV 1080i nativa. No es necesario recurrir a sistemas de alta compresión o usar caros y lentos codificadores pasadas múltiples para distribuir programas.

HVR-Z5U Videocámara HDV de mano con 3 CMOS

La HVR-Z5U es una videocámara HDV compacta diseñada para ayudar a la creatividad y ofrecer la más alta calidad óptica y de audio, con 3 sensores CMOS ClearVid™ con tecnología Exmor™ para excelente sensibilidad a baja luz y el "G Lens" 20x con excelente resolución, color, y contraste, p/ imágenes tan espectaculares como la de los costosos objetivos intercambiables. Este avanzado objetivo incorpora la inigualada tecnología óptica de Sony y su excelente control de calidad. Más aún, ha sido optimizado para complementar perfectamente el sensor de la videocámara y su tecnología de procesamiento de imagen, lo que expande las posibilidades de toma. El zoom gran angular 29.5-590 mm (equivalente en 35 mm) ofrece un campo visual ideal p/muchas situaciones de toma. Los anillos de zoom, enfoque e iris pueden ajustarse con una sola mano. Más aún, el extensor digital incorporado aumenta la relación de zoom a aproximadamente 30x mientras que el sistema óptico Super SteadyShot de Sony ayuda a lograr una imagen estable.



SOHVR Z5U **Llame o conéctese**

HVR-Z5U • HVR-Z7U • HVR-S270U Todas incluyen:

- Incorporan tres sensores Sony ClearVid™ de 1/3" p/alta sensibilidad, gran resolución, bajo ruido y amplio rango dinámico. Los sensores captan resolución full HD 1920x1080, con la mejor calidad cuando se graba sobre cinta Mini DV en el formato HDV (1440x1080).
- Pueden conmutar entre grabación HDV 1080i, DVCAM, y DV normal p/ la mayor flexibilidad. Los programas de edición no lineal (NLE) más populares son compatibles con el formato HDV.
- Puede convertir material de 1080i a 480i y dar salida a las señales de video mediante su interfaz i.Link y otros conectores de salida en SD.
- También se puede grabar HDV en archivos sobre económicas tarjetas CompactFlash con el dispositivo suministrado HVR-MRC1K Memory Recording Unit (opcional con la HVR-Z5U), que facilita trabajar mediante un flujo de edición no lineal. Las cámaras tienen un conector especial a zapata para conectar directamente el nuevo HVR-MRC1K sin tener que usar un cable. El dispositivo de grabación sincroniza automáticamente con las cámaras, y hay varias opciones de grabación, disponibles al usarlo en modo HYBRID. Guarde más de dos horas de HDV, DVCAM o DV en una Tarjeta CompactFlash 1GB.
- Graban en modo nativo 24p/30p HDV progresivo y 24p/30p de barrido progresivo.
- Van equipadas con XtraFine LCD (921,000 píxeles) de 3.2" y XtraFine EVF de 0.45" (1.2 millones de píxeles) p/ imágenes de alta resolución y alto contraste con notable reproducción del color.
- Tienen tres filtros ND incorporados para reducir la luz en ambientes muy luminosos.
- Las HVR-Z5U y HVR-Z7U tienen salida HDMI, la HVR-S270U viene con un conector de salida HD/SD-SDI.
- Múltiples funciones realzan su versatilidad. Estas incluyen ajustes de ganancia de -6 y -3dB, función Smooth Gain, histograma avanzado, perfil de imagen con hasta 6 configuraciones, corrección de color y Skin Detail, desplazamiento del equilibrio de blanco y Smooth Slow Rec que permite reproducción suave en "cámara lenta" captando imágenes 4 veces más rápido que lo normal.

HVR-Z7U • HVR-S270U

Videocámaras HDV de 3 CMOS con objetivos intercambiables de mano y de hombro

Son ideales para documentales, periodismo electrónico, producciones independientes, videos de música, streaming por Internet, y más. La HVR-Z7U de mano y la HVR-S270U para montar en hombro añaden a la HVR-Z5U objetivos intercambiables de 1/3" a bayoneta. Esto permite usar una amplia variedad de objetivos de Canon y Fujinon. Ambas traen de fábrica un objetivo multipropósito Carl Zeiss 12x de alta calidad p/ video HD, con revestimiento Vario-Sonnar T.* para reducir reflejos. También hay un objetivo gran angular 8x especialmente diseñado, como opción. Estos objetivos ofrecen la misma funcionalidad que las videocámaras con objetivo fijo de Sony, con características integradas como enfoque automático y estabilizador óptico. Con un adaptador especial, también se pueden montar los objetivos de la serie fotográfica Alpha de Sony. La HVR-Z7U usa baterías InfoLithium y tiene una salida HDMI. La HVR-S270U también admite casetes de tamaño normal p/ tiempo de grabación extendido (hasta 4.5 horas), tiene entrada de audio de cuatro canales y un conector de salida HD/SD-SDI.



HVR-Z7U (SOHVR Z7U) **Llame o conéctese** HVR-S270U (SOHVR S270U) **Llame o conéctese**

SONY HDR-FX1000 Videocámara HDV con 3 CMOS

Con su modo de barrido progresivo 24p, el movimiento símil cine de la HDR-FX1000's le permite obtener imágenes brillantes, con calidad de televisión HD. CinemaTone Gamma y CinemaTone Color dan a su grabación una apariencia aún más cinematográfica. Los tres sensores de imagen ClearVid CMOS de 1/3" con tecnología Exmor captan imágenes detalladas y precisas incluso en baja luz (a 1.5 lux). El objetivo G-Lens 29.5 mm con zoom óptico 20x permite tomas de gran angular, y sus tres filtros de densidad neutra y tres anillos manuales ofrecen aún mayor flexibilidad.



HDV

- Pantalla LCD Xtra Fine 3.2" (921 mil píxeles)
- Grabación lenta suave (6 segundos)
- 6 perfiles de imagen
- Pull-down 2:3 a 60i para editar con software HDV convencional
- Controles manuales de ganancia/obturador/equilibrio de blanco

#SOHDFX1000..... **Llame o conéctese**

SONY GV-HD700

Walkman de video portátil HDV

La GV-HD700 es una grabadora/reproductora portátil bien adaptada para trabajo periodístico y en exteriores, con la capacidad de grabar con resolución SD y reproducir HDV, ver contenido en su pantalla LCD de 7" a 16:9, o enviar la señal 1080i/720p a un televisor HD por la salida HDMI. Incluye las siguientes funciones: tecnología x.v.Color, reproducción clara en "cámara lenta" o fija, grab./reproducción MiniDV SP/LP, interfaz IEEE-1394(DV), salida por componentes, y grabación digital de audio PCM de 12 y 16 bits.



- La pantalla color LCD de 7" con matriz activa ofrece colores precisos al reproducir grabaciones en locación.
- Editor de assemble incorporado le permite establecer puntos de corte para hasta 20 escenas separadas.
- Se pueden editar imágenes con zoom de hasta 2x recorte (arriba, abajo, izquierda, derecha).
- Capte fotos digitales de entradas de cinta, analógicas o i.LINK, directamente sobre tarjetas Memory Stick Duo
- La entrada/salida analógica le permite preservar su biblioteca analógica copiándola en un formato digital

#SOGVHD700..... **1049.95**

SONY HDR-FX7

Videocámara HDV 3 CMOS

Filme como un profesional con la Handycam HDR-FX7 de alta definición. Capte video y fotos sorprendentes en alta definición con el CMOS HDV 1080i de 3 sensores, y el zoom óptico Carl Zeiss 20x de gran claridad. Grabe fotos a la vez que toma video. No importa cual sea la ocasión, la HDR-FX7 es la videocámara perfecta p/ cada situación.



HDV

- Objetivo Carl Zeiss 20x HD más un extensor digital 1.5x disponible en todo el alcance del zoom
- Pantalla de 3.5" (16:9) Hybrid Clear Photo LCD Plus
- Grabación lenta suave
- Zoom manual y anillos de enfoque
- Sistema de estabilización óptica Super SteadyShot
- El Picture Profile permite guardar los ajustes de escena (color, nitidez, equilibrio de blanco, etc.) en hasta seis memorias
- Grabe video HD y tome fotos de 1.2 megapíxeles directamente a tarjetas Memory Stick Duo

#SOHDFX7..... **Llame o conéctese**

SONY HDR-V1U

Videocámara profesional HDV de 3 CMOS

Equipada con tres sensores ClearVid CMOS combinado con el Enhanced Imaging Processor de Sony (EIP) para mayor sensibilidad y más alta resolución, la HVR-V1U capta imágenes progresivas a 24p, 30p o 60p, en resolución full HDV 1080i. Tiene un objetivo Carl Zeiss 10x Vario-Sonnar T.* con cristal de dispersión extra baja, gran pantalla Clear Photo de 3.5", entrada de audio XLR, código de tiempo, varios modos automáticos, y toma de fotos. Además de HDV1080i, ofrece también grabación y reproducción DVCAM/DV. Conversión descendente de grabaciones en 1080i para una elección flexible de sistemas de producción en HDV, DVCAM, o formato DV. Para mayor flexibilidad y versatilidad, la HVR-V1U permite grabación simultánea o "híbrida" a cinta con el disco duro opcional HVR-DR60.



HDV

#SOHVRV1U..... **Llame o conéctese**

SONY HVR-M15AU • HVR-M25AU • HVR-M35AU

Grabadoras de videocassette HDV

Estos decks HDV ofrecen grabación y reproducción de HDV 1080i, DVCAM, y DV SP en casetes DV tamaño mini y de tamaño normal, p/ migrar fácilmente de definición normal a producción de alta definición. Pueden convertir material de 1080i a 480i y 576i, y sacar estas señales por sus conectores i.LINK, analógico por componentes, video compuesto o S-Video.



HVR-M35AU



HVR-M15AU



HVR-M25AU

También tienen salida de tres tipos de barras de color por i.LINK, HDMI, analógica por componentes, S-Video, y video compuesto, y un tono de 1 kHz por los conectores i.LINK, HDMI, y de audio analógico. También copian código de tiempo externo mediante la función "HDV/DV in TC" y opciones de conectividad: i.LINK (IEEE-1394), video por componentes, S-Video, video compuesto, y audio analógico. La función de «Auto repeat» permite rebobinar automáticamente al principio de la cinta, a la primera porción en blanco, o a un punto de índice en la cinta, y empezar a reproducir nuevamente desde allí. El limpiador de cinta incorporado con hoja de zafiro ayuda a evitar las pérdidas de señal y a mejorar la confiabilidad de la grabación y reproducción.

- La HVR-M15AU es compacta y discreta. Pueden colocarse horizontal o verticalmente para adaptarse a los ambientes de trabajo existentes.
- La grabadora HVR-M25AU agrega una pantalla LCD 16:9 ClearPhoto de 2.7" y una salida HDMI. La función DUPLICATE PLUS facilita copiar video y audio de un VCR o videocámara con i.LINK. Al hacer conversión descendente, la función Edge Crop Adjust ajusta la posición de recorte del borde. Al ver la marca de corte en el monitor LCD, los operadores pueden comprobar cómodamente la posición del corte antes de enviar señales remuestreadas. El modo All Scan Mode muestra todas las líneas efectivas de barrido en el monitor LCD cuando está seleccionado el modo 1080i. Esto es útil si desean comprobar imágenes p/ aplicaciones para la Web, por ejemplo.
- La HVR-M35U agrega compatibilidad con modos de grabación "nativo progresivo", reproducción con remuestreo descendente, y tiene salida HD/SD-SDI con audio incrustado y código de tiempo, que facilita la duplicación a un deck similar. También puede reproducir archivos de audio de 4 canales en el formato HDV 1080i grabado por la HVR-S270U y los archivos de audio en formato DVCAM.

HVR-M15AU (SOHVRM15AU)..... **Llame** HVR-M25AU (SOHVRM25AU)..... **Llame**
 HVR-M35AU (SOHVRM35U)..... **Llame** **Garantía ampl. Sony de 3 años (SOEWD).... Llame**

SONY HVR-1500A

Grabadora de videocassetes Digital HD

La HVR-1500A es una reproductora y grabadora HDV/DVCAM/DV. Ofrece muchas características profesionales como rápida respuesta mecánica, reproducción de DV multiformato, y un robusto juego de interfaces de video y audio, desde analógicas a digital SDI y AES/EBU. Además, ofrece entrada/salida HD-SDI, que facilita su uso como un deck HD de grabación p/ cámaras con salidas HD-SDI. La HVR-1500A también puede utilizarse como una grabadora DVCAM de definición normal. Diseñado como puente entre los formatos HDV y HDCAM, y entre HDV y XDCAM HD, se usa para copiar de decks HDCAM para producción off-line, para distribuir contenidos en soportes HD de menor coste, o p/grabar en banda base, en tiempo real desde un sistema HD de edición no lineal.



- Graba en formatos 60i, 50i, HDV 1080i, DVCAM, y DV (modo SP), con reproducción DVCPRO 25
- Las entradas incluyen: SD-SDI, AES/EBU e i.Link de 6 clavijas (HDV).
- El video analógico se selecciona de HD/SD por componentes, SD compuesto, S-video, y XLR analógico (x2).
- La tarjeta de entrada analógica HVBK-1505 opcional permite trabajar con video SD por componentes, compuesto o S-Video, y audio equilibrado por conectores XLR.
- La opción HVBK-1520 refuerza la unidad otorgándole capacidades de remuestreo ascendente y conversión cruzada; convierta DV a 1080i, o 720 o grabaciones en HDV 1080i a 720p.

HVR-1500A (#SOHVR1500A)..... **Llame o conéctese**
 HVR-BK1505 Tarjeta de entrada analógica (#SOHVBK1505)..... **Llame o conéctese**
 HVBK-1520 Tarjeta convertidora de formatos (#SOHVBK1520)..... **Llame o conéctese**

SONY



- Ofrece una alta sensibilidad: de f/10 p/ 59.94 Hz y f/11 p/ 50 Hz con altos índices de S/N de -55 dB (HD) y -65 dB (NTSC)
- Se incluye una amplia variedad de modos de captación, como 1080/50i, 1080/59.94i, 720/50P, 720/59.94P, 576/50i, y 480/59.94i.
- Convertidor A/D 14 bits de alto desempeño procesa las imágenes captadas por los CCD de alto desempeño con máxima precisión.
- La compensación automática de aberraciones optimiza el funcionamiento del objetivo para ofrecer impresionante calidad de imagen.
- Con capacidad para distancias de hasta 1200 m (3937 pies) por el cable de ø14.5 mm entre la cámara y el CCU.
- Ofrece una amplia variedad de entradas y salidas mediante el panel de conexiones como salidas HD y SD por SDI, señal VF, retorno, y señal de apuntador SDI. Se suministra además un canal de intercom (ENG/PROD)

HXC-100 Sistema de cámara para HD/SD unidad de control de cámara

Gracias a la tecnología digital triax recientemente desarrollada por Sony, el HXC-100 multiformato permite usar las infraestructuras existentes de cable triaxial p/una transición rentable a la transmisión digital y finalmente a HD. La cámara HXC-100 facilita aplicaciones versátiles p/ HD con una salida SD de alta calidad. Usa el último circuito de conversión A/D de 14 bits y los magníficos CCD Power HAD™ FX de 2/3" ofrecen la más alta calidad de imagen. Junto con la muy compacta unidad de control de cámara 1.5 RU HXCU-100 y un panel de control remoto de Sony, la cámara HXC-100 ofrece un sistema bastante sencillo. Con su variedad de cómodas funciones, como la ayuda al enfoque Focus Assist, la HXC-100 ofrece genuina facilidad de uso. Con tres CCD Power HAD™ FX de 2/3" con 2.4 millones de píxeles, es conmutable entre 1080i y 720P 50/60 50-60 Hz, con modos 525i y 625 SD disponibles desde la cámara y la CCU. Ofrece numerosos controles de imagen con amplio rango dinámico y un A/D de 14 bits. También ofrece una gama de características automáticas diseñadas para minimizar los ajustes durante la producción, como iris automático con ponderación multizona, ajuste de tonos de piel, corrección electrónica de color, Focus Assist e hyper gamma.

SOHXC100K **Llame o conéctese**

HXCU-100 Sistema de cámara para HXC-100

La cámara HXC-100 ofrece una configuración flexible con la muy compacta unidad de control de cámara HXCU-100 con tamaño de 1.5 RU, en un bastidor de 19", es ideal p/ para áreas de producción con poco espacio. Combinada con la HXCU-100, la HXC-100 se puede configurar como un sencillo sistema de estudio. Equipada con la última tecnología de transmisión digital desarrollada por Sony, la HXCU-100 puede transmitir imágenes de alta resolución entre la cámara y la CCU, sin importar del longitud del cable. La HXCU-100 ofrece interfaces flexibles de entradas/salidas seleccionables entre HD-SDI y SD-SDI. Además, el panel de control frontal HKCU-FP1 CCU también está disponible. Al reemplazar el panel frontal del HXCU-100 con el HKCU-FP1, se puede configurar un sencillo sistema de control remoto. Se pueden controlar muchas funciones de la cámara con los mandos e interruptores del HKCU-FP1

SOHXC100K **Llame o conéctese**

**DSR-45A** Grabadora y reproductor DVCAM

El DSR-45 es un VCR DVCAM compacto y versátil con una variedad de cómodas funciones para grabar, reproducir y edición sencilla (solo ensamblaje). Tiene control por RS-422 y RS-232 (y LANC), E/S de video compuesto, S-video, y por componentes y salida de audio equilibrado XLR. Monitor LCD 2.5" p/ instalación por menú y monitorización AV.



DSR-45 (#SODSR45A)

Garantía ampliada Sony 3 años (#SOEWD)

DSR-1800A VTR para edición DVCAM Master Series

El deck de cassette de video digital DSR-1800A DVCAM Master Series graba en digital por componentes de 8 bits con una relación de compresión de 5:1 a una frecuencia de muestreo de 4:1:1. Ofrece excelente compatibilidad de reproducción de todos los tamaños de cassette de la familia DV a 25 Mbps, y no necesita cassette adaptador o ajustes en el menú p/ la reproducción. Reproduce cassetes Panasonic DVCPRO. El DSR-1800A ofrece una función de reproducción con velocidad variable con una gama de -0.5 a +0.5 veces la velocidad normal. Está equipado con una conexión de control remoto RS-422A para interactuar con otros equipos compatibles. Generador de señal incorporado p/ barras de color y ráfaga de negro. Tono de 1kHz o señal de silenciamiento p/ audio. Se pueden instalar interfaces opcionales p/ conversión a HD, y SDI/AES/EBU E/S.



DSR-1800A Master Series Digital VTR (#SODSR1800A)

Tarjeta de entrada/salida SDI/AES/EBU (#SODSBK1801)

Tarjeta de remuestreo ascendente a HD (#SODSBK1820)

Unidad de control remoto (#SODSRM10)

Kit de montaje en bastidor 19" (#SORMM130US)

Garantía ampliada Sony 3 años (#SOEWD)

DSR-1500A Grabadora y reproductor DVCAM

La DSR-1500A una grabadora compacta, de medio bastidor, lo que la hace ideal en vehículos de producción, edición de escritorio o en cualquier sitio con espacio reducido. Además de DVCAM el deck reproduce el formato de aficionado DV y el DVCPRO de Panasonic. Las salidas de señal incluyen video compuesto, Y/C, y video analógico por componentes. Además de FireWire todas las entradas de video son opcionales. Se necesitan tarjetas adicionales de entrada digital suplementaria (DSBK-1501) y entrada analógica (DSBK-1504).



DSR-1500A (#SODSR1500A)

Garantía ampliada Sony 3 años (#SOEWD)

DSR-DR1000A Grabadora de disco duro DVCAM para estudio

La Sony DSR-DR1000A es una grabadora de disco duro DVCAM que trae nuevas oportunidades de producción. Usa un disco duro de gran capacidad ofrece más de doce horas de grabación de DVCAM.

DSR-DR1000A (#SODSRDR1000A)

Garantía ampliada Sony 3 años (#SOEWD)

**DSR-2000A** Grabadora/reproductor de edición DVCAM Master Series

La DSR-2000A reproduce todos los formatos DV, como DVCPRO y DV tanto en SP como en LP. Tiene edición con prelectura p/ superior precisión de cuadro, dial jog-shuttle incluido p/edición lineal desde 2 equipos y control dinámico de movimiento p/ reproducción clara y ediciones suaves a cualquier velocidad. También incluye conexión FireWire p/ interfaz con sistemas no lineales.

DSR-2000A (#SODSR2000A)

Garantía ampliada Sony 3 años (#SOEWD10)



BT-LH1710 / BT-LH2550

Monitores de video LCD de pantalla panorámica HD/SD

Monitor de video HD/SD LCD para todos los formatos y velocidades de cuadro HDTV, con SDI incorporado.

- Compensación de líneas diagonales
- Monitoreo de forma de onda de 0 a 10 IRE
- Pantalla partida y cuadro congelado
- Compatible con formatos HDTV

BT-LH1710 17" #PABTLH1710
BT-LH2550 26" #PABTLH2550W

Panasonic



DT-V20L1U / L1DU / DT-V24L1U / L1DU / DT-V24L3DU

Monitores LCD multiformato de alta definición

Pantallas planas LCD HD de estudio con color preciso, diseñadas para aplicaciones profesionales. El circuito de escalado avanzado brinda una imagen impecable de 1080i/p y 720p.

DT-V20L1U 20" #JVDTV20L1U
DT-V20L1DU 20" con HD/SDI #JVDTV20L1DU
DT-V24L1U 24" #JVDTV24L1U
DT-V24L1DU 24" con HD/SDI #JVDTV24L1DU
DT-V24L3DU 24" con HD/SDI, Forma de onda, 3 años de garantía, y entrada de código #JVDTV24L3DU

JVC



TM-H150CGU / 1700CGU

Monitores TRC multipropósito de 15"/17"

Monitores de alta resolución multinorma NTSC/PAL

- 750 líneas de TV • Conmutable 16:9 y 4:3
- Underscan, luz tally, y calibración con azul
- Memorias de temperatura de color de 6500k y 9300k
- Sistema de video NTSC, PAL

TM-H150CGU 15" #JVTMH150CGU.....\$464.95

TM-H1700CGU 17" #JVTMH1700GU.....\$659.95

JVC



TM9-3 / TM9-3D

Monitores de 9" para televisión

Monitor de exteriores de definición normal, conmutable 16:9/4:3 que puede montarse en bastidor.

Fiable y durable, el TM9-3 se puede utilizar con casi cualquier fuente de CA en todo el mundo.

- 300 líneas de resolución
- S-Video, luz tally, y 2 entradas de video compuesto
- NTSC y PAL • 22.4x23.6x31.7 cm

TM9-3 #IKTM93.....\$679.95

TM9-3D Con entrada SDI incorporada #IKTM93D.....\$999.95

Ikegami



TM-1011GU / TM-1051DGU

Monitor color LCD para exteriores y bastidor 10"

- Conmutable 16:9 y 4:3
- NTSC/PAL • 12 V CC
- 280 líneas de resolución
- Controles de imagen: Menú en pantalla
- Montable en bastidor
- Alimentación CA: 120 V/220-240 V, 50 Hz/60 Hz – CC: 12 V
- Dimensiones (AxAxP) 21x23.2x33.97 cm

TM-1011GU #JVMT1011GU.....\$619.95

TM-1051DGU Entradas SDI dobles #JVMT1051DGU.....\$929.95

JVC



SERIE LUMA 17" / 20"

Monitores HD profesionales

La serie LUMA LMD está diseñada p/ aplicaciones multimedia y de televisión en que el funcionamiento y la fiabilidad son fundamentales. Los monitores Luma tienen una mayor vida útil que las pantallas LCD convencionales. Su ChromaTRU garantiza la precisión del color, asegurando que usted ve la imagen correcta en toda ocasión.

LMD-1750W 17" #SOLMD1750W
LMD-1750WHD 17" c/ adaptador de entrada BKM-243HS HD-SDI #SOLMD1750WHD
LMD-2050W 20" #SOLMD2050W
LMD-2050WHD 20" con adaptador de entrada BKM-243HS HD-SDI #SOLMD2050WHD
BKM-243HS adaptador de entrada opcional HD-SDI p/ LMD-1750W y 2050W #SOBKM243HS

SONY



SERIE LUMA 24"

Monitores HD profesionales

La serie LUMA LMD está diseñada p/ aplicaciones de televisión y multimedia en que el funcionamiento y la fiabilidad son fundamentales. La tecnología ChromaTRU garantiza la precisión del color, para que vea siempre la imagen correcta. Compatible con NTSC, PAL, HDTV con 1920x1200 (WUXGA) elementos de imagen A-Si TFT de matriz activa.

LMD-2450W #SOLMD2450W
LMD-2450WHD con adaptador de entrada BKM-243HS HD-SDI #SOLMD2450WHD
BKM-243HS HD-SDI adaptador de entrada opcional p/LMD-2450W #SOBKM243HS



BVM-A14F5U / A20F1U

SONY

Monitores TRC multiformato para broadcast

Monitores TRC de calidad master con fósforos SMPTE-C. Diseño modular configurable compatible con entradas multiformato. Imágenes de calidad superior hasta 1080/50i y 1080/60i 4:4:4 RGB. Generador de señales de prueba, retardo H/V, señales de sinc., desmagnetización y varias guías visuales para DTV y formatos de cine.

BVM-A14F5U Formato 4:3 - 14" (13 1/8" visible) #SOBVMA14F5U
#SOBKM61D Adaptador de entrada SDI/video compuesto
#SOBKM68X Adaptador de entrada analógica por componentes
BVM-A20F1U Formato 4:3 - 20" (19" visible) #SOBVMA20F1U
#SOBKM62HS Tarjeta de entrada HDSDI/SDI opcional



BVM-L230

Trimaster Monitor Master LCD profesional 23"

Monitor profesional construido específicamente p/aplicaciones de alta gama. Tiene salida de 12 bits y controlador de 10 bits. Ranuras de entrada p/ SDI, HD-SDI, RGB, componentes, o Y/C (opcionales).

- Entrada DVI-D
- #SOBVML230 #SOBKM220D Tarjeta de entrada SDI
- #SOBKM16R Unidad de control
- #SOBKM243HS Adaptador de entrada HDSDI 4:2:2 SDI
- #SOBKM227W Adaptador de entrada para LMD2140
- #SOBKM229X Adaptador de entrada de componentes para LMD2140
- #SMF700 Cable de interfaz remota #SOBKM37H Pie de controladora

SONY



LMD-1410 / LMD-1420

Monitores LCD de serie profesional

- Tecnología de ajuste preciso del color
- E/S analógica por componentes

LMD-1420 adicionales:
 • Acepta tarjeta decodificadora opcional enchufable E/S BKM-320D - HD/SD-SDI
 • Modo azul solo
 • Sincr. exterior • Luz tally

LMD-1410 #SOLMD1410
LMD-1420 #SOLMD1420

SONY



ELIPZ 10K BATTERY

Sistema de baterías de litio bajo cámara

La batería ELIPZ 10K 75W/h es un excelente alimentación de alta capacidad p/ las populares cámaras de 7.2V; la duración es superior en 2 a 5 veces a la batería suministrada con la videocámara. Puede alimentar una videocámara de 10 W durante más de 7.5 h.



Los kits incluyen: Batería, cable adaptador para cámara y cargador

Disponible para: Canon #ANELIPZCK, Panasonic #ANELIPZPK, Sony #ANELIPZSK o para Sony HVR-Z1U #ANELIPZS1K **319.95**
Elip Z Cable para JVC GY-HM100 #ANJ100ADPELP **84.95**
Elip Z Cable para Panasonic AG-HMC150 #ANP150ADPELP **84.95**



KITS DE ALIMENTACIÓN Y BATERÍA para Sony PMW-EX3

ANQREXK1 Battery and Power Kit 1 tiene montura Gold Mount, cargador y batería para alimentar la videocámara Sony p/ un tiempo prolongado. El equipo incluye: • Batería Dionic 90 • Cargador Tandem 70 • QR-EX3 Gold Mount para Sony PMW-EX3
#ANQREXK1 **974.95**

ANQREX3K2 Battery and Power Kit 2 El kit incluye: • QR-EX3 montura Gold p/ Sony PMW-EX3 • Dos baterías de litio Dionic 90 • T2 Cargador de 2 puestos y alimentación de CA 70 W
#ANQREX3K2 **1399.95**

COCO-EX3 ADAPTADOR DE CA

Especialmente diseñado p/ la Sony PMW-EX3, el COCO-EX3 es un método compacto y económico para alimentar accesorios como un monitor LCD incorporado, o un receptor de audio. Diseñado para alimentarse de baterías de alta capacidad con montura Anton Bauer Gold o V, el Coco-EX3 se fija a la parte posterior de la cámara en lugar de la batería. La batería con montura V o Anton Bauer Gold o se fija sencillamente a la placa de montaje del Coco.

- Alimenta una luz de cámara, una grabadora de disco duro, o un LCD externo mediante un exclusivo conector Twist D-Tap.
- Cuatro conectores Hirose de 4 clavijas para accesorios de audio inalámbrico.
- El COCO-EX3 y la batería refuerzan el equilibrio de la cámara.

Para usar con batería de Montura V #BECOCOEX3V 434.95
Para usar con batería Anton Bauer #BECOCOEX3AB 434.95
Para usar con batería BP-U60 #BECOCOEX1 384.95

SL-50 Sistema de batería de litio 7.2 V

La batería SL-50 alimenta videocámaras de 7.2 V para aumentar la duración en un 50% sobre la batería propia del equipo. Unida al adaptador de montaje Series-7, un indicador LED de 4 segmentos con protección de temperatura y fusible. Requiere el cargador rápido Series-7 BC-L1.

Batería litio 7.2 V 50 W/7000 mAh #SESL50 99.95

Placas adaptadoras disponibles para:

Sony "L" serie #SES7SHD, serie Panasonic CGR-D #SES7PDVX, AG-HVX200 #SES7PHVX, Canon GL-2 #SES7CGL, serie Canon XL-2/XL-H Camcorders #SES7CXLHL, JVC GY-HD100/110U #SES7JVC **24.95**

Cargadores rápidos de batería:

BCL-1 - para baterías Serie-7 SL-50 #SEBCL1 **119.95**
BCL-1S - para baterías Sony L Serie #SEBCL1S **114.95**
BCL-1P - para baterías Panasonic Serie CGR #SEBCL1P **99.95**
BCL-2 - Cargador doble para baterías SL-50 #SEBCL2 **239.95**

Kits de batería con 2 baterías SL-50, placa adaptadora y cargador:
Para videocámaras **Panasonic** DVC y DVX #SES7PDVXK, HVX-200 #SES7PHVXK, para **Sony** FX-1, Z1-U, VX Serie, PD Serie FX7 #SES7SHDK, para **Canon** XL-1/1S/2/H1 #SES7CXLHLK2 **299.95**
Para **JVC** GY-HD100U #SES7JVCK **319.95**
Para **Canon** GL-1/GL-2 #SES7CAG1K **324.95**

Nuevo Battery Kit 2 con placa de potencia para alimentar videocámara y luz p/video El kit incluye: 2 baterías SL-50, BCL-1 cargador de baterías p/ SL-50 y S7-XLHL-L Placa adaptadora para batería - para **Canon** XL-1, XL-1S, XL-2 y XL-H1, **XD-L56S** LED Fixture para baterías Serie 7 y Sony L Serie #SES7CXLHLK2 **549.95**

antonbauer



Videocámara mostrada con batería Elipz y luz

SSL-VBG50 BATERÍA

Batería de litio de alta capacidad 7.4 V p/ Panasonic

Diseñado para trabajar con Panasonic serie AG-HM70 y AG-HMC150 Ofrece aprox. tres horas de tiempo de grabación con una capacidad de 5000 mAh. Indicador de potencia de 3 LED para indicar rápidamente la carga restante. Interfaz "protegida" entre la batería y la videocámara permite un uso optimizado y se puede visualizar un medidor analógico de batería en el visor de la videocámara.

SSL-VBG50 7.4v /5000mAh Battery #IDSSLVBG50..... 139.95 SSL-VBG50

**LC-VWP CHARGER**

Cargador de doble canal para SSL-VBG50

Diseñado para cargar rápidamente dos baterías SSL-VBG50 a la vez. El cargador es también compatible con Panasonic VW-VBD55, VW-VBG6, VW-VBG260.



LC-VWP

LC-VWP 7.4v Cargador doble #IDLCVWP 199.95

SSL-VBG50 / LC-VWP KIT CARGADOR

Batería y cargador de doble canal

Para Panasonic AG-HMC70 y AG-HMC150. El kit incluye: Dos baterías de litio SSL-VBG50, y cargador rápido de dos baterías LC-VWP.

SSL-VBG50 Batería y cargador LC-VWP #IDSSLVBG50K..... 474.95



A-E2EX3 montado en videocámara

ADAPTADOR DE CORRIENTE ENDURA

para Sony PMW-EX3

Nuevo adaptador IDX Montura V para que la tecnología de litio IDX complemente el sistema de cámara Sony. Diseñado específicamente para interconectar las potentes baterías IDX a la popular cámara. También es compatible con la grabadora PMW-EX30. La función D-Tap permite usar accesorios incorporados como IDX X5- Lite.



A-E2EX3 Adaptador para PMW-EX3 #IDAE2EX3 **159.95**

Adaptador de corriente Endura Kit 1 para Sony PMW-EX3. El kit incluye:

- **A-E2EX3** Adaptador de corriente para Sony PMW-EX3
- **E-7S** Batería litio Endura Montura V
- **VL-2** Fuente de alimentación/cargador de batería
- **CA-4XLR** Cable XLR 4 clavijas macho a XLR 4 clavijas hembra - 3 m #IDAE2EX3K1 **874.95**

Adaptador de corriente Endura Kit 2 p/ Sony PMW-EX3. El kit incluye: • **A-E2EX3** adapt. de corriente p/ PMW-EX3 • Dos **E-7S** Batería litio Endura Montura V • **VL-2** Fuente alimentac./cargador batería • **CA-4XLR** Cable XLR 4 clavijas macho a XLR 4 clavijas hembra - 3 m #IDAE2EX3K2 **1249.95**

Hawk-Woods**DV-EX1 ADAPTADOR DE BATERÍA DV**

Serie baterías Sony PMW-EX1 a NP-F

Diseñadas p/ la cámara Sony PMW EX1. Con sus dos accesorios tipo NP-F, sencillamente se conecta a las cámaras y las energiza mediante el enchufe CC-in. Alimenta equipos añadidos como una lámpara LED o un mic. inalámbrico. Potencia de salida total de 6 A/72Watts. Ambas salidas están reguladas a 12 V, y un soporte de montaje adicional permite añadir micrófonos inalámbricos.



DV-EX1

DV-EX1 Adaptador de batería p/ Sony PMW-EX1 #HADVEX1 ... **319.50**

DV-EX3 Adaptador de batería p/ Sony PMW-EX3 #HADVEX3.. **319.50**



DV-EX1 en cámara



SERIE TRIMPAC 14 / PROPAC 14 baterías "brick" 14.4V NiCad

Estas baterías ligeras alimentan una videocámara e iluminador de 25 watts por hasta 1.5 horas, con más energía que 2 baterías deslizantes tipo NP. El indicador indica el tiempo de batería restante.

TrimPac 14 (45 Wh) #ANTP14.....	199.95
Digital TrimPac 14 #ANDTP14.....	259.95
ProPac 14 (65 Wh) #ANPP14.....	299.95
Digital ProPac 14 #ANDPP14.....	379.95



SERIE DIGITAL HYTRON

Baterías de níquel e hidruro metálico 14.4 V

Composición potente y funcionamiento confiable para todas las aplicaciones. Gracias a la tecnología InterActive de Anton-Bauer, el "Fuel Computer" de la batería supervisa el funcionamiento para asegurar un rendimiento óptimo y preciso.



(50Wh) #ANH50.....	259.95
(100Wh) #ANH100.....	429.95
(140Wh) #ANH140.....	549.95

DIONIC 90 / 160 Baterías de litio 14.4 V

Sistema de baterías de alta capacidad, compatible con cargadores AB Interactive 2000 Power Chargers y Serie Titán. Hace funcionar una videocámara típica de 25 watts más de 3 horas. Composición de calidad militar.

- Múltiples circuitos de seguridad
- Visualización en tiempo real de la carga

Dionic 90 90 Wh #AND90.....	414.95
Dionic 160 160 Wh #AND160.....	949.95



¡Nuevo! Dionic HC

Batería de litio Dionic HC de alta capacidad 14.4 V

La batería de litio Dionic HC es capaz de entregar hasta 10 amperes p/ aplicaciones de alta corriente, incluida la iluminación en cámara. La Dionic HC de 91 watts/hora puede alimentar una videocámara HD de 40 watt durante 2 horas.

Dionic HC 91 Wh #ANDHC.....	499.95
------------------------------------	---------------

VariZoom

BATERÍAS DE LITIO 14.4 V

Batería digital de litio sin efecto memoria. Usar con un indicador de batería desmontable (D4200) para monitorizar la carga en tiempo real para su conservación y rendimiento óptimo. También tiene circuito de control inteligente p/ protección de temperatura, corriente y tensión con un indicador LED de 4 niveles..

Baterías p/ montura V Sony	Baterías p/ montura A/B
#VAD8081S 88 Wh..... 271.95	#VAD8081A 88 Wh..... 279.95
#VAD8111S 126 Wh..... 399.95	#VAD8111A 126 Wh..... 399.95
#VAD8161S 190 Wh..... 524.95	#VAD8161A 190 Wh..... 524.95



#VAD4200	Probador de baterías con visor retroiluminado LCD.....	99.95
----------	--	--------------

SERIE S-8170 Baterías de litio partidas 14.4 V

Conectada a una videocámara, la S-8170 es una potente batería de litio de 160 W (80 W/hx2). Se puede dividir en mitades para cumplir con restricciones aéreas nacionales e internacionales.

Montura V Sony #VAS8170S.....	459.95
Montura Anton Bauer #VAS8170A.....	429.95



SERIE XP-L90 / 130

Baterías de litio 14.4 V

Con una variedad de monturas y capacidades, estas baterías de 14.4 V también incluyen conectores de salida de 2 clavijas, medidor de potencia e información de carga.

A=Montura A/B S= Sony mont. V=Indicador de carga LCD



XP-L90	XP-L130
#SWXPL90A (90Wh).....	#SWXPL130A (130Wh).....
384.95	473.95
#SWXPL90S (90Wh).....	#SWXPL130S (130Wh).....
359.95	484.95
#SWXPL90Ai (90Wh).....	#SWXPL130Ai (130Wh).....
469.95	213.50
#SWXPL90Si (90Wh).....	#SWXPL130Si (130Wh).....
469.95	506.95



SERIE ENDURA E7/E10 Baterías litio montura V 14.4 V

Estas baterías de alta potencia, livianas y ergonómicas envían su estado de carga al visor de la cámara en tiempo real y cinco LEDs externos para cálculo fácil de la carga restante.

E-7S 71Wh #IDE7S.....	199.95
E-7 71Wh Apilable, indicador Digi-View #IDE7.....	294.95
E-10S 98Wh #IDE10S.....	349.95
E-10 98Wh Apilable, indicador Digi-View #IDE10.....	449.95



E-HL9/HL-9S Baterías alto consumo, montura V 14.4 V

Diseñada p/combinar las exigencias de las cámaras HD suministrándoles alta corriente sostenida. Admite drenaje continuo de hasta unos notables 10 amperes. Velocidad de descarga 50% superior. Duración de viabilidad de batería 10% superior a los 500 ciclos de carga.

E-HL9S 3 LEDs indicadores de carga, 14.4V CC, 88Wh #IDEHL9S.....	339.95
E-HL9 5 LEDs de estado, 14.4 V CC, 88 Wh Digi-View #IDEHL9.....	414.95



NP-23DX/1DX/L7/L7S

Baterías NiCad/Li-Ion Estilo NP-1

- Celdas seleccionadas de alta calidad
- Caja robusta de ABS
- Protección del circuito de batería
- Indicador de carga LED

NP-23DX 12V/29Wh (NiCad) #IDNP23D.....	74.95
1Dx 13.2V/32Wh (NiCad) #IDNP1DX.....	99.95
L7s 14.4V/71Wh (Li-Ion) #IDNPL7S.....	189.95
L7 14.4V/71Wh (Li-Ion) w/Digi View #IDNPL7.....	294.95

SERIE L-95E

Bat. de iones de litio Power Circle de 14.V/95 W/h

Estas baterías avanzadas incorporan un elaborado indicador de capacidad "círculo de potencia" de 4 segmentos. Mayor tiempo de operación para equipos de hasta 35 W.

PAGLok Moun #PAL95EQ.....	369.95
Montura V-Lock #PAL95E.....	279.95



150WH Y 60WH Baterías para cámaras HD

La nueva batería Frezzi p/cámaras HD, la HD-150 con potencia de 150 W/h. También está disponible la versión mini de esta batería, la HD-60, de 60 W/h. La HD-150 puede manejar altas tasas de descarga hasta 200 W aunque provee un excelente ciclo de vida, y el HD-60 puede alimentar cargas de hasta 80 W. Diseñado p/ cámaras con montura Anton Bauer®.

- La mejor garantía del sector
- Máximo tiempo de funcionamiento con cámaras HD
- 150W/h HD con las mejores celdas, maneja hasta 200 W
- Rendimiento y ciclo de vida iguales
- Bolso robusto con asa de sostén firme
- Sin restricciones en viajes aéreos

Baterías p/cámaras HD - Baterías 150WH

HD-150 150WH Baterías NiMH 14.4V, montura A/B #FRHD150.....	514.50
HD-150HG 150WH, Baterías NiMH 14.4V, montura A/B c/medidor carga #FRHD150HG.....	599.95
Minibaterías HD - 60 W/h incorporadas	
HD-60 Minibatería p/ montura A/B 60 W/h 14.4 V NiMH #FRHD60.....	247.50
HD-60HG Minibatería 60 W/h 14.4V NiMH, montura A/B c/medidor de carga #FRHD60HG.....	329.95



BPLI-95 Batería de litio montura V

Batería litio montura V 14.4 V/95 W/h para videocámaras profesionales y decks Protección contra sobrecarga/descarga/sobrecorriente.

- Indicador de carga LED

#BEBPLI95.....	224.95
----------------	---------------





VariZoom

SERIE SC-302
Cargadores de baterías de diversa composición

Cargadores secuenciales de dos puestos para baterías Ni-Cad, NiMH y de litio y admite una variedad de monturas • 100-240 V 50/60 Hz

• Cargan baterías digitales y no digitales

Tipo NP-1 #VASC302	269.95
Montura V #VASC302S	329.95
Montura A/B #VASC302A	334.95

SERIE SC-304
Cargadores de baterías de diversa composición

Cargadores secuenciales de 2 y 4 puestos compatibles con baterías Ni-Cad, NiMH y de litio.

• Alimentación 100-240 V 50/60 Hz.

Tipo NP-1 cuatro puestos #VASC304	364.95
Montura V dos puestos #VASC304S	369.95
Montura A/B dos puestos #VASC304A	349.95



VL-2 / VL-2S Plus / VL-4S / VL-4SI Cargadores de baterías de litio

• Endura Montura V • Indicador LED de estado • Carga inteligente • 100-240 V CA, 50/60 Hz

VL-2 2 Canales #IDVL2.....**579.95**

VL-2S Plus Cargador simultáneo 2 canales y fuente de alimentación Montura V #IDVL2S.....**599.95**

VL-4S 2 Canales #IDVL2SI.....**659.95**

VL-4SI 4 canales c/recuperación información por PC #IDVL4SI.....**1099.95**

VAL-4SI 4 canales, más otros 4 can. de expansión, c/información desde el PC #IDVAL4SI.....**1708.95**

JL-2PLUS Cargador/fuente de alimentación NP-1 doble

• Cargador secuencial • 100-240 Volts CA, 50/60 Hz • NP-1: Compatible con Ni-Cad/NiMH/Litio • Conector XLR 4 clavijas 60 Watts • Indicador de estado de batería

#IDJL2PJ.....**399.95**

IA-60 / IA-200 / IA-300 Fuentes de alimentación de CC p/cámara

• Estuche de metal compacto • CA 100/240 V 50/60 Hz • Cable XLR de 3 m, 4 clavijas incluido

IA-60 1 can., 4.4 A, 12V/60W #IDIA60A.....**274.95**

IA-200 2 can., 7 A, 12V/100W #IDIA200A.....**499.95**

IA-300 3 can., 15 A, 12V/210W #IDIA300A.....**686.95**

IDX-400 Cargador de baterías Tipo NP-1

Un cargador liviano y compacto que carga hasta 4 baterías estilo NP- o BP- de NiCad o NiMH en menos de 6 horas.

• Cargador secuencial de 4 puestos • Tensión de red universal autoajutable

#IDIDX400.....**399.95**



AC-100 Fuente de alimentación de CA en cámara

IA - El CA-100 es un adaptador de CA multifuncional que puede montarse directamente a una cámara con montura V o utilizado separado de la cámara. La unidad funciona silenciosamente a baja carga y con un ventilador activado por temperatura a cargas más altas.

• Tensión de entrada: CA 100-240V 50/60 Hz • Tensión de salida: 14.5V • Pot. de salida CC: Conector XLR

AC-100 Fuente alimentación de CA en cámara 100 W #IDAC100.....**349.95**



bescor

PSA-124 Fuente de alimentación p/ XLR de 4 clavijas

Fuente de alimentación liviana (544 g) .4 Amp. Funciona con 110 V o 220 VCA. Incluye un conector IEC y un cable de CA americano. El cable de 1.62 m termina en un conector XLR hembra de 4 clavijas para conexión directa al equipo.

PSA-124 Fuente de alimentación p/ 4-XLR 4 clavijas #BEPSA124.....**134.95**



antonbauer

Titan 70/Titan Twin Adaptador CA/Cargadores

• Carga cualquier batería Logic Series Gold Mount
• Comunicación InterActive® entre batería y cargador
• Secuencia de carga en tres etapas: el tiempo de carga es 2 h o menos

Titan 70 Adaptador/cargador de CA en cámara #ANT70**545.95**

Titan Twin Cargador Dual 60W #ANTT.....**649.95**

Titan 70 en cámara



TITAN T2/TWQ/D-2722/Q-2702
Cargadores Interactivos Gold Mount

Cargadores simultáneos p/batería A/B Logic Series, con comunicación InterActive®. T2 carga una batería y simultáneamente alimenta la videocámara.

Titan T2 Cargador/aliment. de 2 puestos #ANTT2.....**899.95**

TWQ Cargador solo de 4 puestos #ANTTWQ.....**1149.95**

D-2722 2 puestos #AND2722.....**1149.95**

Q-2702 4 puestos #ANQ2702.....**1349.95**

Titan T2



TM4 Cargador Gold Mount de cuatro posiciones

El TM4 es un cargador rápido simultáneo de cuatro posiciones diseñado para cargar con seguridad baterías de Gold Mount, dos veces más rápido que el TWQ. Con todas las capacidades y eficiencia del probado sistema InterActive, el TM4 es el cargador perfecto p/ el profesional que necesita la más veloz carga de baterías en exteriores.

• Fuente de alimentación de 70 watts • Entrada de 100-240 volts • 7 terminales de carga tiempo completo • Compatibilidad con Logic Series

TM4 Cargador Gold Mount de cuatro posiciones #ANTM4..**1799.95**



witronix

GP-2LSJ / GP-2LAJ / XC-2LAN / 2LSN

Fuente de alimentación/cargador para baterías de diversa composición

• Cargadores secuenciales de dos puestos compatibles con baterías Ni-Cad, NiMH, y de litio • Conexión XLR 4 clavijas 12 V/50 W

GP-2LSJ Montura V Sony #SWG2LSJ.....**399.95**

GP-2LAJ Montura A/B #SWG2LAJ.....**439.95**

XC-2LAN Montura A/B #SWXC2LAN.....**449.95**

2LSN Montura V Sony #SWXC2LSN.....**474.95**



GP-2LAJ

GP-LS Cargador/alimentador de un puesto tipo-V

• Combina la funcionalidad de un cargador montura V de una posición con una fuente de alimentación de cámara de 12 V CC 90W

• Carga baterías NiCad, NiMH y de litio • Conexión XLR 4 clavijas 12 V/90 W

#SWGPLS.....**399.95**



DOLGIN
CAMERA POWER

SERIE TC-40 Cargadores de batería de cuatro puestos simultáneos

Cargadores rápidos simultáneos para batería de iones de litio específicas Canon, JVC, Panasonic, y Sony 7.2V.

• CA 110/220 y 12 V CC • Gestión de potencia dinámica (DPM) minimiza el tiempo de carga de las baterías

Panasonic Serie CGR-D #D04PCPQ.....**349.95**

Canon Serie BP-900 #D04PCCQ.....**349.95**

Sony Series "L y M" #D04PCSQ.....**349.95**

JVC Serie BN-V428 #D04PCJQ.....**349.95**



TC-400 Cargador de baterías cuatro posiciones

• Recarga rápida y simultánea de baterías de hasta 5600 mA/h
• La pantalla LCD muestra el avance de la carga
• Fuente de alimentación 100-240 VCA

p/Sony PD-170 / VX-2100 #D04PCS.....**499.95**

p/Panasonic DVX/HVX #D04PCP.....**499.95**

p/Canon XL-2 #D04PTMCC.....**579.95**

p/JVC HD100 #D04PTMCC.....**569.95**

p/Sony EX #D04PCSEX.....**629.95**

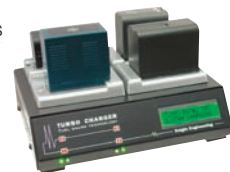

Marshall

V-LCD4L-PRO / 4 PRO KIT

Monitores LCD de 4" p/teledifusión

Disfrute de una imagen con calidad de teledifusión en color y blanco y negro. Su perfil delgado hace a estos monitores ideales para monitorado en pared o panel en aplicaciones fijas y móviles.



- Entradas de video doble BNC conmutables
- Amplio ángulo visual • Control de color, contraste y brillo

V-LCD4L-Pro #MAVLCD4PROL **224.95**

4 Pro Kit V-LCD-4 Pro Kit con batería y bolso #MAVLCD4PROLK **279.95**

V-LCD70P-HDA

Monitores de exteriores LCD 7"

- Video compuesto
- Video por componentes
- Resolución 800x480
- Relación de contraste 400:1
- 250 cd/m² • PAL/ NTSC



V-LCD70P-HDA

Disponible con montura de batería Canon #MAVL70PHDACM, Panasonic #MAVL70PHDAPM **859.95**
Con montura de batería Sony L #MAVL70PHDASL **879.95**
Con montura de batería Anton Bauer #MAVL70PHDAAB,
Con montura de batería V-Mount #MAVL70PHDAVM... **949.95**

V-LCD70P-3GSDI

Monitores de exteriores LCD 7"

- Video compuesto
- Video por componentes
- Entrada HD/SD-SDI
- Resolución 800x480
- Relación de contraste 400:1
- 250 cd/m² • PAL/ NTSC



V-LCD70P-3GSDI

Disponible con montura de batería Canon #MAVL70P3GCM, Montura Anton Bauer #MAVL70P3GAB, Panasonic #MAVL70P3GPM, Sony L #MAVL70P3GSL, o Sony M #MAVL70P3GSM **1099.95**
con montura de batería V-Mount #MAVL70P3GVM **1179.95**

None

LM-401M / LM-701M

Monitores LCD montables en cámara 4"/7"

Los monitores LCD ofrecen alto brillo y amplios ángulos de visión en una robusta carcasa metálica. Con dos entradas de video compuesto que detectan automáticamente los estándares NTSC o PAL. Adaptador de CA incluido.



- Montura universal 1/4-20
- Se puede invertir la imagen horizontal o verticalmente

LM-401M LCD color 4 pulg. #TVLM401M **259.95**

LM-701M LCD color 7 pulg. 16:9 #TVLM701M **299.95**

datavideo

TLM-700 Monitor color LCD TFT 7"

El TLM-700 es la solución perfecta para monitorización perfeccionada en exteriores o en estudio. Acepta señales estándares del NTSC y PAL (16:9/4:3), con una función de autodetección para evitar tener que conmutar manualmente. Los mandos del panel frontal están embutidos para evitar su manipulación accidental. Incluye fuente, parasol, y accesorios.



#DATLM700 **429.95**

TLM-700HD Monitor LCD SD/HD 7" #DATLM700HD **849.95**

VariZoom

VZ-TFT7

Monitor color Serie TFT 7"

Encuadre sus tomas con precisión con este monitor color LCD 16:9 de 7 pulg. Tiene una pantalla vivida y nitida con resolución 1440x234.



VZ-TFT7 incluye: Adaptador de CA y cable A/V

#VAVZTFT7 **324.95**

ikam

The Visual Professionals

V-8000HDMI

Monitor LCD TFT de alta definición 8"

Esta pantalla de alta definición admite 480p, 720p y 1080i. Su pantalla 800x480 nativa interpola a 1080i y es conmutable NTSC/PAL. Las conexiones incluyen HD por componentes, S-Video, video compuesto con pass-through y HDMI. La unidad se alimenta con baterías Sony serie "L", que pueden cargarse con el adaptador de CA suministrado. Montura en cámara también incluida.



Con placa p/batería Sony #IKV8000HDMS **774.95**

Con placa p/batería Canon #IKV8000HDMC **774.95**

Con placa p/batería Panasonic #IKV8000HDMP **774.95**

Nebtek

NEB258 PRO

Monitores LCD Pro Pantalla panorámica 5.8"

Diseñadas para monitorado en exteriores, estas pantallas panorámicas LCD de 5.8 pulg. pueden invertir las imágenes tanto horizontal como verticalmente. Traen un panel antirreflejo para trabajar en ambientes difíciles y pueden montarse arriba o abajo. Conmutable 16:9/4:3.



PROLI Montura de batería Sony #NENE258PROL... **842.95**

PROXL Montura de batería Canon #NENE258PROX... **842.95**

PROPAN Mont.de batería Panasonic #NENE258PROP... **842.95**

PROJVC Montura de batería JVC #NENE258PROJ... **842.95**

TETE VISION

LCD-411KIT Monitor exteriores de 4" c/BNC

- Conectores ent./sal. BNC ubicados encima p/ acceso fácil
 - Retroiluminación LED ofrece mayor duración, menor consumo y colores más saturados
 - Portapilas enchufable para 8 pilas alcalinas AA o 9 recargables de Nicad (no incluidas) • Estuche de plástico ABS
 - Duración aprox. de la batería 5.5 h
 - Tiempo de respuesta: 30 ms/50 ms (elevación/caída).
- El kit incluye:** TB-410 Bolso, CA-1000 Adaptador de CA, cable adaptador AV y portapilas AA



#TOLCD411K **389.95**

LCD-801 Monitor LCD 8"

Este monitor liviano con características profesionales puede mostrar la imagen en espejo o invertirla de arriba abajo. Su pantalla LCD contiene 1440x468 pixeles para mostrar imágenes de alta calidad, y tiene un atenuador de retroiluminación para adaptar la imagen a la luz ambiente. Este monitor puede utilizarse con el sistema NTSC y PAL, y tiene autodetección.



#TOLCD801 **522.95**



Manfrotto

814 / 819 / 823

Brazos de montaje hidrostáticos

Sostenga firmemente toda cámara, monitor o accesorio con estos brazos de montaje hidráulicos dobles, llenos de aceite, que se fijan a roscas de 1/4-20" y 3/8". Trabe con seguridad todas las juntas con solo un ligero giro de la muñeca.



814 Largo 12.7 cm, sostiene hasta 3.5 kg #B0814... **149.95**

819 Largo 18 cm, sostiene hasta 2.2 kg #B0819... **158.95**

823 Largo 22.8 cm, sostiene hasta 4 kg #B0823... **196.95**

#B0386B Abrazadera Nano Clamp, sostiene hasta 4 kg **29.95**



SIMPLY SOPHISTICATED

NO-MG6145CA

MG Brazo de cine, 3 juntas con traba

El corazon del dispositivo es su pomo central que bloquea simultáneamente las tres juntas. Su nuevo mecanismo central de palanca está diseñado para trabar o liberar las tres juntas articuladas del brazo. Rediseñado con largo igual a ambos lados del brazo para mayor resistencia y soporte.



NO-MG6145CA MG Brazo de cine #NOMG6145CA **149.95**

GLIDECAM**L4PRO / L5PRO / L7PRO**

Monitores LCD sobre cámara

L4PRO Monitor LCD TFT de matriz activa 4 pulg.

- Soporte de montaje • Parasol
- Alimentación opcional

#GLL4P **399.95****Batería y cargador**

para monitor LCD L4-Pro

#GLBPL4P **99.95****L7-PRO Monitor color 16:9/4:3**

- Adaptador de CA • Soporte de montaje • Parasol para monitor

#GLL7P **649.95****VIDEOFINDER 5.8VF**

Monitor LCD TFT 5.8"

Este LCD 5.8" de alta calidad tiene perillas de ajuste fáciles de usar conjuntamente con un atenuador de la retroiluminación para adaptar a las situaciones de iluminación.

Tiene una carcasa durable compuesta con vidrio templado que protege la unidad en exteriores extremos. Puede ser alimentado con conectores XLR 4 o Hirose 6, y acepta 8.5 a 18 V CC (opcional).

#TR58VM **1049.95****LCD-703HD / LCD-703HD-KIT**

Monitor de exteriores LCD 7"

El Tote Vision LCD-703HD es un LCD de 7 pulg. diseñado p/trabajar con una variedad de entradas: componente, S-video y DVI. La pantalla también admite

RS-232 por su puerto serie, que permite conectar dispositivos externos de control remoto. La detección NTSC/PAL automática, el underscan, y antirreflejo hacen al LCD-703HD una opción perfecta p/ una amplia variedad de aplicaciones.

LCD-703HD Monitor exteriores LCD 7" #TOLCD703HD .. **594.95****LCD-703HD-KIT** Kit monitor 7" #TOLCD703HDKI.... **699.95****LMD-9020 / 9030 / 9050**

Monitores LCD multiformato 9"

Diseñado para usar en exteriores y en estudio. Excelente calidad de imagen y perfeccionada reproducción del color; su revestimiento protector ayuda a evitar los reflejos. Las entradas estándar incluyen video compuesto, Y/C, HD/SD analógico por componentes y RGB. El LMD-9030 incluye SD-SDI, y el LMD-9050 emplea un LCD 1024x768 (XGA).

#SOLMD9020, #SOLMD9030, #SOLMD9050

**V-LCD651ST-3GSDI / HDMI**

Monitor de exteriores HD Super Transflective 6.5"

- Optimizado p/ exteriores
- Pantalla LCD Super Transflective 1024x768
- Brillo 650 cd/m², contraste 500:1
- Control de ganancia RGB y bias
- Incluye adaptador de corriente

**V-LCD651ST-3GSDI**Disponible con montaje de batería Sony L #MAVL653GSL... **1739.95**Montura de batería Sony B #MAVL70PHM **1994.95****V-LCD651ST-HDMI** Montura Canon #MAVL65HCM... **1773.95**Con montura de batería V-Mount #MAVL65HIM **1873.95****V-R70P-HDA / HDA-AB / HDSDI**

Monitor LCD HD/SD de exteriores/en cámara 7"

Este monitor HD/SD de 7" para exteriores está diseñado para producción general en exteriores.

Las señales de video se digitalizan con un avanzado procesador de 10 bits con sobremuestreo 4x. Admite NTSC/PAL con autodetección. Genera barras de color y cañón azul.

- Alimentado por CA o XLR 4 clavijas • Montaje 1/4-20

**V-R70P-HDA** HD analógico con monturade batería tipo V #MAVR70PHDA **1299.95****V-R70P-HDA-AB** HD analógico con monturade batería Anton-Bauer #MAVR70PHDAAB..... **1399.95****V-R70P-HDSDI** con entrada SDIy montura de batería tipo V #MAVR70PHDSDI..... **1559.95****DM-3011** Monitor LCD TFT profesional 8.4"

Monitor de pantalla plana de alta calidad diseñado para monitoreo en broadcasting desde exteriores, y aplicaciones de estudio. Muestra información como canales de audio, código de tiempo, peaking y marcadores.

- 2 entradas HD-SDI (D1-SDI) • 1080p, 1080i, 720p • NTSC/PAL

DM-3011 8.4" TFT #ASDM3011 **5999.95****BT-LH80WU / LH900A**

Monitores LCD profesionales

Estos monitores LCD color multiformato de producción están diseñados p/ monitoreo de alta definición en exteriores. Maneja todos los formatos HDTV y velocidades de cuadro (NTSC/PAL) y puede conmutar entre ellos automáticamente. La pantalla muestra funciones pixel a pixel y enfoque-en-rojo. Muestra la señal de entrada como forma de onda.

- Alimentado por baterías Anton Bauer o XLR de 4 clavijas

BT-LH80WU 7.9 pulg. Monitor LCD #PABTLH80W **Llame****BT-LH900A** Monitor LCD 8.4 pulg. de dos entradas SDI con detección de HD o SD #PABTLH900A..... **Llame****Marshall****V-R901DP-AFHD** Monitor LCD 9"

Ideal para montaje en bastidor, exteriores, sala de control, y monitorización informática, esta pantalla de 9" ofrece múltiples opciones de entrada, a saber: serie interfaz digital (SDI), componentes, compuesto, S-video, DVI, y VGA.

- Señales de entrada NTSC y PAL. • Funciona con 12 volts CC
- 800x480 res. pix. • C/controles de color, brillo, contraste, y matiz

#MAVR901DPAFH **2999.95****V-LCD70P-HDMI**

Monitores livianos LCD p/exteriores 7"

- Video compuesto • HDMI
- Video por componentes
- Resolución 800x480
- Relación de contraste 400:1
- 250 cd/m² • PAL/NTSC

**V-LCD70P-HDMI**

Disponible con montura de

batería Canon #MAVL70PHCM, Panasonic #MAVL70PHM, JVC #MAVL70PHJM, Sony Serie B #MAVL70PHSBM, Sony L #MAVL70PHSLM, Sony M #MAVL70PHSMM... **949.95**

Con montura de batería Anton Bauer #MAVL70PHAB,

Con montura de batería V #MAVL70PHVM **1049.95****V-LCD84SB-AFHD** TFT-MegaPixel 8.4"

El V-LCD84SB-AFHD es un TFT-Megapixel de alta res. 8.4" Monitor LCD diseñado con tecnología SunBrite específicamente p/ uso en exteriores. Funciona bien en áreas cerradas muy iluminadas. Numerosas entradas la hacen la pantalla ideal p/ estaciones de trabajo de alta gama, camiones de exteriores, y uso en campo. El LCD pesa solo 1.5 kg y puede montarse en un bastidor EIA de 19", y ocupa solo 4 unidades de rack.

V-LCD84SB-AFHD 8.4" LCD #MAVLCD84SBAF.... **2055.95****NEB70HD**

Monitor de cámara analógico incorporado 7"

El nuevo NEB70HD es un monitor panorámico HD-Analógico LCD de 7 pulg. para montar en cámara.

Ofrece su elección de modos 16:9, 4:3, Zoom, Pixel, Anamorphic, y Marker Display. Resistente y portátil, es una opción perfecta p/camarógrafos de HD tanto en el estudio como en condiciones difíciles. • Autodetección NTSC/PAL

NEB70HD Monitor analógico 7" #NENE70HD **1399.95**



TLM-702 / 702MH / 433 / 404
Bastidores de monitor color LCD

Diseñados para mezcladores DataVideo, estos paneles de monitorado también pueden usarse en otros sistemas de bastidor.

- NTSC y PAL • Pantalla 16:9/4:3

TLM-702 Bastidor monitor LCD doble 7" #DATLM702.....	816.95
702MH Doble 7" /RKM-772 montura #DATLM702MH...	994.90
433 Bastidor c/3 monit. color LCD de 5" #DATLM433.....	960.00
404 Bast. c/4 monitores color LCD de 4" #DATLM404...	1248.00



SERIE LM Monitores color LCD

Estos tres monitores LCD de 5.6" montables en bastidor pueden inclinarse en el bastidor. Cada monitor tiene entradas de video compuesto BNC y de S-video. Todo el montaje tiene 3 unidades de bastidor de altura.

- Resolución 320x234 pixeles (x3)
- Controles de brillo, color y contraste • Compatible NTSC/PAL

#TVLM563R Tres monitores de 5.6"	1499.95
#TVLM1042R Dos monitores de 10.2"	1699.95
#TVLM1511R Monitor de 5"	1149.95
#TVLM1911R Monitor de 19"	1449.95



LMD4420 / 5320 / 7220W
Monitores LCD Quad 4"

Este monitor LCD cuádruple liviano y compacto tiene menos de 2 pulg. de profundidad. El conjunto montable en bastidor tiene solo 2 unidades estándar de altura con función de inclinación, y es ideal para montar en vehículos de producción y estudios.

- Vista previa y estado de programa mostrado mediante las lámparas tally de cada monitor
- Entradas de video compuesto BNC y tarjeta de entrada SDI opcional • Conmutación automática NTSC/PAL

LMD4420 Monitores LCD 4" #SOLMD4420	
LMD5320 Tres monitores LCD 5.6" #SOLMD5320	
LMD7220 Dos monitores LCD 7" #SOLMD7220W	



RM8000 Unidad de montaje en bastidor con dos monitores V8000 8"

El RM8000 de Ikan es un equipo de montaje en bastidor que alberga dos monitores V8000 8". El Ikan V-8000T es un monitor de video pequeño, de alta resolución, con pantalla LCD sensible al tacto. Este modelo puede utilizarse para mostrar imágenes de computadora y de video. La función de pantalla táctil hace al V-8000T apto para quioscos interactivos. Incluye dos entradas de video normales, una puede funcionar como una conexión de alta calidad S-video. El monitor viene con un control remoto infrarrojo para conmutar entre fuentes de entrada y para acceder el menú en pantalla.



Unidad de montaje en bastidor con dos monitores V8000 8" #IKRM8000	979.95
Bastidor metálico con dos monitores V8000HDMI de 8" #IKRM8000HDMI	1674.95



V-R171-IMD-HDSDI / V-R201 / V-R231 / V-R261

Monitores serie HD LCD IMD

El V-R171-IMD-HDSDI es una pantalla LCD de 17" 16:9 con resolución 1920x1200. El monitor es lo suficientemente grande para funcionar como equipo de mesa, o puede instalarse en un sistema de rack con montura VESA. Exclusiva función de protocolo puede manejar normas Image Video, NVISION, TSL, y MEI. Se conserva la calidad de imagen en la gama SD/HD con avanzada tecnología de escalado.



V-R171-IMD-HDSDI 17" #MAVR171IMDHD	1899.95
V-R201-IMD-HDSDI 20" #MAVR201IMDHD	1949.95
V-R231-IMD-HDSDI 23" #MAVR231IMDHD	2304.95
V-R261-IMD-HDSDI 26" #MAVR261IMDHD	2599.95
V-R371-IMD-HDSDI 37" LCD #MAVR371IMDHD	2849.95



V-R902DP-TE / AFD

Doble monitor LCD 9" montado en bastidor

Dos monitores LCD de 9 pulg. de alta resolución en un bastidor compacto que conserva espacio y energía. Detecta automáticamente señales NTSC y PAL.

- Resolución 800x480 (2x)
- Ángulo visual de 130 grados • Entradas HD/SD-SI y BNC

V-R902DP-TE #MAVR902DPTE	3666.50
V-R902DP-AFD Dos monit. 9" para mont. en bastidor c/entr. HD/SD-SDI, vid. compuesto, S-video, SXGA #MAVR902DPAFH	3899.95



V-R653-IMD-TE Tres monitores LCD HD de 6.5" en bastidor con IMD

Esta es una solución económica, todo en uno, para estudios de postproducción, televisión y unidades móviles.

- Alta resolución 1024x768 con 2.4 mill. de pixeles
- RotoMenu exclusivo p/navegación de menús rápida y sencilla
- Escalado/desentrelazado de alta resolución
- Conexión RS-422 con loop-through
- Firmware actualizable por RS-422
- Barras de color, brillo y contraste

#MAVR653IMD.....	4649.95
------------------	----------------

V-R82DP-2C / SDI / DP-HD

Dos monitores LCD p/montaje en bastidor 8.4"

Tecnología TFT-Megapixel para que las imágenes escaladas multiformato nunca distorsionen. La tecnología Hyper Process suaviza las señales entrelazadas.



- Dos LCD de 8.4 pulg.
- Resolución 800x600 (2x)
- NTSC/PAL automático • Color, brillo, contraste, y matiz

V-R82DP-2C Doble 8.4" LCD's #MAVR82DP2C.....	1694.95
V-R82DP-2SDI 8.4" LCD's #MAVR82DP2SDI.....	2649.95
V-R82DP-HD Doble 8.4" LCD's #MAVR82DPHD.....	3499.95
V-R1042-IMD-TE4U Doble 10.4" #MA1042DPIMDT....	3564.95



V-R53P Pantalla LCD triple 5"

La Marshall V-R53P es una unidad montable en bastidor con tres pantallas LCD de matriz activa de 5 pulg. Una vez montada en bastidor, toda la unidad puede inclinarse hacia arriba o abajo para un visionado óptimo. Con bajo consumo de energía y disipación de calor, el V-R53P es una excelente elección para aplicaciones en vehículos de exteriores.

- Resol. 320x234 pixeles (x3) • Entradas video compuesto y RGB
- Controles de contraste, color, brillo, y matiz

V-R53P #MAVR53P	1699.95
V-R53P-SDI Triple monitor de 5" con entradas SDI/compuesto/VGA #MAVR53PSDI	2849.95



V-R44P / SDI / DVI / HDSDI

Cuatro monitores LCD montables en bastidor 4"

Cuatro monitores separados muestran imágenes de alta calidad, con resol. de 480x234 pixeles. Los monitores pueden autodetectar señales NTSC y PAL, y se puede usar un marcador de borrado en seco para identificar ángulos de cámara o programas.

- Entradas y salidas de video compuesto (BNC)
- Controles de contraste, color, brillo, y matiz

V-R44P Cuatro Mon. LCD mont. en bast. 4" #MAVR44P.....	1249.95
V-R44P-DVI Cuatro 3.5" con DVI #MAVR44PDVI.....	2649.95
V-R44P-HDSDI Cuatro monitores p/montaje en bastidor 4" con entradas SD/HD-SDI #MAVR44PHDSDI	3329.95



TLM-170D Monitor LCD de escritorio con HD-SDI 17"

El TLM-170D es un monitor de 17 pulg., 16:9, de alta resolución 1440x900 con altavoces incorporados. Esta es una versión fija (de mesa). El TLM-170D es un monitor de referencia de alta calidad diseñado para monitorar el programa durante la producción.



- Monitor de referencia 17"
- Múltiples formatos de video • Admite HD-SDI
- Con audio • Altavoces incorporados

TLM-170D Monitor LCD de escritorio con HD-SDI 17" #DATLM170D	1699.95
---	----------------

bescor

LED-14 Iluminador LED sobre cámara

Iluminador LED compacto, tipo luz de día, provee iluminación de buena calidad y dura mucho tiempo. Incluye baterías recargables NiMH y cargador, y se monta sobre una zapata normal de videocámara.



LED-14 Lámpara LED c/salida de 14 W #BELED14..... **39.95**

SERIE KLK-623 / 624

Batería 6 V e iluminadores

Estos fantásticos y ligeros sistemas de iluminación incluyen una batería compacta y cargador. El iluminador doble ligero acepta dos lámparas.



- KLK-624** 2 lámparas de 20 W con cristal transparente, 40 W total #BEKLG624..... **64.95**
- KLK-624** 2 lámparas de 20 W con cristal transparente, 40 W total #BEKLG624D..... **74.95**
- KLK-624** KLK-624D c/montura "L" VB-50, 40W total #BEKLG624DK..... **84.50**
- KLK-623** lámparas 10 W y 20 W con cristal transparente, 30 W total #BEKLG623..... **59.95**

MPL-635 / 645 / 12ATM

Kits de iluminación profesional en cámara

Estas luces iluminan con temperatura de luz de día 5600K o 3300K seleccionable. El MPL-645 de 50 W tiene un reóstato variable con circuito de pulsos.



- MPL-635** Lámparas 50 W y 100 W, montura en zapata #BEMPL635... **139.95**
- MPL-645B** Lámpara atenuable 50 W, montura 1/4"-20 y zapata #BEMPL645B..... **189.95**
- MK-12ATM Kit** MPL-645, cinturón de baterías 12 V, lámparas 100 W y 50 W #BEMK12ATM **259.95**
- AK-12ATM Kit** MPL-645, cinturón de baterías 12 V, lámparas 100 W y 50 W #BEAK12ATM..... **294.95**

MPL12V Luces en cámara Multi-Watt

Iluminador en cámara compacto de 12V CC usa lámparas conmutables 20 W y 35 W para iluminación individual o conjunta. Dos viseras para direccionar con filtro difusor suavizante. Una excelente opción p/ videocámaras grandes o pequeñas.



- Incluye:** • Reflector compacto • Filtro difusor
• Lámparas 20 y 35 W 12 V CC • Viseras verticales
- MPL12V** Iluminador en cámara multi-watt, con conector para encendedor de cigarrillos #BEMPL12V..... **59.95**
 - MPL12VX** MPL12VX Iluminador en cámara multi-watt, con conector XLR de 4 clavijas #BEMPL12VX..... **69.95**

LED-35N Iluminador LED en cámara 35 W

Esta luz LED de alta intensidad, equilibrada para luz de día (5600 K), amplio haz de 35 watts es excepcionalmente suave, además de poder iluminar hasta a 6 m. Está construida con 30 LEDs individuales de 10 mm. Funciona con 4 pilas AA o recargables de NiMH.



- #BELED35N **124.95**
- #BELED35D con atenuador..... **159.95**

SERIE MPL-313

Luces en cámara 12 V

Incluye caja de malla para refrigeración, 4 viseras, lente de difusión, lámpara de 35 W.



- #BEMPL313C Enchufe para encendedor de cigarrillos **79.95**
- #BEMPL313X Enchufe XLR..... **89.95**
- #BEMPL313P35 Enchufe de alimentación batería **94.95**
- #BECK5XLRATM MPL-313X c/batería SLM-5XLR..... **184.95**
- #BECK7XLRATM MPL-313X c/batería MM-7XLR..... **189.95**

VS-50 / 65 & KLK-50XT / 65XT

Luces en cámara 12 V y kits

Lente de difusión suave difunde la luz y se controla con 2 viseras verticales.



- VS-50** con lámpara 50 W (DC) #BEVS50..... **39.95**
- VS-65** con lámparas 50 W (CC) y 100 W (CA) #BEVS65..... **54.95**
- KLK-50XT** con batería MM-7 (12 V/86.4W/h) #BEKLG50XT **94.95**
- VS-65** con batería MM-7 (12 V/86.4 W/h) #BEKLG65XT..... **109.50**

antonbauer

SERIE UL-2

Iluminador en cámara Pro 12/14 V Ultralight-2

El iluminador en cámara más usado, Serie UL-2 trae una lámpara de 25 W(BAB), conector de alimentación Power-Tap y sistema de montaje patentado.



- UL2-6** Iluminador con cable de 15 cm #ANUL26..... **174.95**
- UL2-20** Iluminador con cable de 50 cm #ANUL220 **159.95**
- Kit atenuable** UL-2-6 c/lámp. 25 y 50 W #ANULDP.... **309.95**

COOL-LUX™ SERIE DIGI-LUX Iluminador atenuable en cámara 12 V

Luces en cámara livianas, compactas y atenuables

- #COLK2512 Enchufe de alimentación batería (PT)..... **149.95**
- #COLK2511 Enchufe XLR..... **159.95**
- #COLK2514 PT c/parasol y caja de soft **209.95**
- #COLK2513 XLR c/parasol y caja de soft..... **224.95**
- #COLK2515 L-2513 con batería BC-3050..... **324.95**



SERIES7

XD-L56 Iluminador LED sobre cámara

Este iluminador LED en cámara de 20 W es alimentado con baterías Serie 7, Sony serie "L", o Panasonic serie CGR. Equipado con monturas de 1/4"-20 y zapata.



- Baterías Sony Serie "L" #SEXDL56S **249.95**
- Baterías Panasonic Serie CGR-D #SEXDL56P **244.95**

ikam

The Visual Professionals

LED-150 Kit iluminador en cámara

- Tecnología LED Montura en zapata de la cámara
- 3 gelatinas de corrección
- Batería Serie L • Adaptador de CA • Cargador de baterías
- Bolso de transporte



LED-150 Kit Iluminador LED sobre cám. #KILED150... **329.95**

LITE PANELS™

LP Micro Iluminador LED en cámara

Alimentado con pilas AA o fuente de alimentación opcional 5 12V CC. Equilibrado para luz de día, conmutable a tungsteno



- Tecnología LED para funcionamiento sin calor • Montura en zapata
- Filtros cálidos y de tungsteno incluidos

- LP Micro** Iluminador LED en cámara #LILPMICRO..... **299.95**
- Micro Pro LED** Micro iluminador LED en cámara, atenuable, luz de día 5600 K, usa pilas AA, consumo 9 watts #LILPMICROPRO **475.00**



KIT PARA CÁMARA DV

Kits de iluminador en cámara LED atenuable

Luz de día con iluminación de 25 W, y consumo de 7 watts.

Los kits incluyen:

Iluminador LED, placa para batería de videocámara, montura de cámara y kit de gel

- Kit Flood** para Sony #LIDVCKFS **769.95**
- Kit Spot** para Canon #LIDVCKSC, Panasonic #LIDVCKSP o Sony #LIDVCKSS **769.95**

CLPK50PT / 50XLR / 20PT

Kit iluminador en cámara 25 watts

Un equipo de iluminación LED completo de 25 watts para una variedad de aplicaciones. Incluye batería con cargador/adaptador, geles, filtro de tungsteno, montura en zapata, brazo giratorio y bolso de transporte.



- CLPK50PT** Iluminación tipo floodlight, conector Power Tap #LISLTKPT **1149.95**
- CLPK50XLR** Iluminación tipo floodlight, conector XLR 4 clavijas #LISLTKXLR..... **1199.95**
- CLPK20PT** Iluminación tipo spot, conector Power Tap #LISLTKPT **1149.95**



TL-50 TorchLED

Iluminador LED 30 W atenuable

La luz TL-50 ofrece el equivalente de 30 watts de luz de día a 5600 °K. Incluye un pack de batería recargable para suministrar hasta 3 horas de funcionamiento. La luz puede controlarse mediante el atenuador incorporado. La batería se carga en solo 2 horas y tiene a un medidor de 3 segmentos. Tiene monturas de rosca 1/4"-20 en la parte superior e inferior por lo que se puede montar virtualmente en cualquier parte. Incluye filtros normal CTO, 1/4 frost, y claro.



TL-50 Luz de 30 watts con batería de 2 horas, CTO, filtros frost y de difusión **279.95**
 Lo mismo de arriba con adaptador para montura en zapata #SWTL50K **289.95**



KINO FLO SERIE KAMIO 6E

Sistema de luz anular fluorescente

El sistema Kamio 6E usa un anillo fluorescente para producir una luz suave y sin sombras, sin calor, para mayor comodidad en primeros planos. Se monta en su objetivo, y usa un balasto electrónico en cámara (funciona con batería o CA).



#KIK6ERL con iluminador, arnés **279.95**
 #KIK6ESQ con iluminador, balasto de 12 V en cámara, cable, monturas **709.95**
 #KIK6ES Kit completo c/portafiltro y bolso **901.00**



SV-840 Iluminador en cámara CA/CC



Además de su capacidad para funcionar con CA y CC, este pequeño iluminador en cámara de doble propósito tiene una caja de aluminio y filtro dicroico incorporado. Viene de fábrica con una variedad de controles de luz.

- Lámpara 100W (FCR) Lámpara CC 3300 °K
- Zapata y montaje stud 1/4"-20

• Visera de 4 hojas para controlar el ángulo de iluminación
 • Cable XLR de 4 clavijas • Enchufe XLR 4 clavijas a cordón CA
 #SMSV840 **111.95**

SV-950

Luz de entrevista en cámara

Este iluminador spot-a-flood viene con viseras giratorias, un filtro dicroico rotatorio, y filtro difusor giratorio, lo que ofrece excelente control de luz en un conjunto pequeño.



- Lámpara 100W (FCR) CC 3300 °K
- Cable XLR de 4 clavijas
- Visera de cuatro hojas • Zapata y montaje 1/4"-20

#SMSV950 **174.95**



MF-4X / MFIC-4X MINI-FILL

Iluminador en cámara 75 W

Liviano y compacto, el MF-4X fue desarrollado para ser tan resistente y funcional como para iluminar la transmisión de una escalada al monte Everest. Lámparas de alta eficiencia de 75 W/12V CC para gran iluminación con mínimo consumo. Incluye perno de montura 1/2" stud y conector XLR 4 clavijas con cable de 1.2 m.



MF-4X Iluminador en cámara 75 W #FRMF4X **199.95**
MFIC-4X Iluminador en cámara 75 W con atenuador #FRMFIC4X **329.95**

MF-4X / MFIC-4X MICRO-FILL

Iluminador en cámara 35 W



Más compacto que el famoso Mini-Fill, este iluminador de 35 watts 12 V CC tiene solo 4 cm de ancho y 10.2 cm de largo, haciéndolo una combinación perfecta p/ cámaras DV pequeñas. Tiene un difusor, zapata universal con montura 1/4"-20, y conector XLR 4 clavijas con cable 1.2 m.

MF-4X Iluminador en cámara 35 W #FRMR4X **184.95**
MFIC-4X Iluminador en cámara 35 W con atenuador #FRMR4X **274.95**



LUX-LED12

Kits de iluminación atenuable en cámara

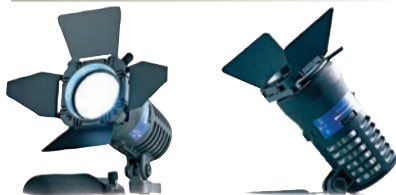

Estos iluminadores atenuables de luz de día de 12 V incorporan cinco LEDs enfocables en ángulos de 40 a 60 grados. Alimentado con baterías de cámara Canon, Sony o Panasonic DV (7.2 V), incluyen un adaptador a fuente de alimentación, Cable D-Tap y viseras de 2 o 4 hojas.

Kits de 2 hojas

Kit Canon BP de 2 hojas #BELULEDBP **599.95**
 Kit Sony NPF-L de 2 hojas #BELULEDNPF **749.95**
 Kit Panasonic de 2 hojas #BELULEDCGA **749.95**
 Kit Sony PMW-EX1 de 2 hojas #BELULEDEX1 **999.95**

Kits de 4 hojas

#BELULEDNPF4 Usa batería Sony serie "L" **794.95**
 #BELULEDENG Usa batería JVC DV/HDV **749.50**
 #BELULEDCGA4 Usa batería Panasonic HVX-200 **794.95**
 #BELULEDBP4 Usa batería Canon DV **794.95**
 #BELULEDBC Usa conector de alimentación D-Tap **774.95**
 #BELULEDEX14 Usa D-Tap con conector Sony PMW-EX1 **1,049.95**



X5 LITE

Iluminador LED sobre cámara atenuable de 50 W

El X5-Lite produce 50 watts de iluminación LED luz de día, atenuable de 0 a 100%. Un receptáculo para el objetivo especialmente diseñado asegura dispersión coherente y uniforme. El X5-Lite está equipado con una zapata universal.



- LED de larga vida
- Salida de 50 W / 11 W de consumo

X5 Lite Iluminador en cámara atenuable de 50 W #IDX5LITE **374.95**
X5 Lite Kit con visera y filtro de tungsteno #IDX5KIT **419.95**



REPORTER 8LED

Iluminador LED sobre cámara



Con su único módulo LED, el Reporter 8LED evita las sombras múltiples. Su tensión de 6 V-24 V lo hace ideal para videocámaras pequeñas y de televisión. Incluye liberación rápida, viseras de cuatro hojas y lentes conmutables y módulo LED de tungsteno opcionales.

8LED Iluminador en cámara #SAR8LED **309.95**
Kit 8LED c/luz, conector de alimentación, juego óptico, juego para locación y bolso #SAR8LEDK **999.95**



SERIE I-LIGHT

Kits de iluminación spot/flood 12-14 V

Los I-Lights son excelentes luces en cámara ajustables de spot a flood. Equipados con #2 reflector de alta intensidad y cristal prismático para iluminación uniforme. Los kits i-Light "D" son atenuables.



#LOI01 con enchufe para enc. cigarrillo **146.95**
 #LOID01 Atenuable con enchufe para enc. cigarrillos **242.95**
 #LOI02 con enchufe XLR 4 clavijas **146.95**
 #LOID02 Atenuable con enchufe XLR **242.95**



PAGLIGHT C6

Iluminador en cámara y alimentador 6 V



Diseñado como una luz en cámara, el C6 es totalmente enfocable de spot a flood y calienta muy poco. Incluye viseras y filtros dicroico y difusores rebatibles, todos en un anillo rotatorio auxiliar.

PL-C6 (1001) El kit incluye: Iluminador en cámara (6 V) 20 W ajustable suave/flood placa del zapata, batería y cargador #PAPLC6K **379.95**

bescor

SERIE HP-3 Baterías 12 V

Con sus 1.3 kg, estas baterías de media pinta son livianas y sin efecto memoria.

- Capacidad: 36 W/h / 3 A/h
- Tiempo de funcionamiento: con luz 10 W, 150 min., con 50 W, 30 min., con 100 W, 15 min.
- Tiempo de carga: 8 horas



- HP-3** con enchufe p/encendedor cigarrillos #BEHP3.... **39.95**
 c/enchufe p/enc. cigarrillos y cargador auto #BEHP3ATM... **64.95**
 con enchufe XLR #BEHP3XLR..... **54.95**
 con XLR y cargador auto #BEHP3XLRATM..... **84.95**

SERIE NMH-65

Packs Mochilas de batería clip-on 14 V NiMH

La Serie NMH-65 son mochilas livianas de alto desempeño con baterías de níquel e hidruro metálico (NiMH). Libre de memoria y mantenimiento, la NMH-65VA de 14.4 V/4.5 A/h viene con Montura V para cámaras Sony Pro.



- Pack Mochila para hombro #BENMH65A..... **219.95**
 Pack Mochila Montura V #BENMH65VA..... **219.95**

LA-145 / LA-148

Mochilas 14 V hombro/cinturón

Mochila p/hombro LA-145 c/conectores para enc. cigarrillos y XLR de 4 clavijas. El cinturón de baterías LA-148ATM incluye conector enc. cigarrillos y XLR de 4 clavijas c/cable de 5 cm. El LA-148XLATM incluye dos conectores XLR de 4 clavijas, con cables de 5 y 182 cm.



- LA-145** Pack de hombro 54 W/h/4.5 A/h #BELA145ATM... **139.90**
LA-148 Pack p/cinturón 112 W/h-8 A/h #BELA148ATM... **189.95**
LA-148 para cinturón 112 W/h-8 A/h #BELA148XLATM... **249.95**

MM-7 / 9 / 12 Packs batería p/hombro 12 V

BES-015 / 018 Cinturón de baterías 12 V

Soluciones de alimentación con conexiones a encendedor de cig. o XLR de 4 clavijas, más una variedad de opciones de carga.

SLM-5 / 18ATM Packs batería delgadas 12 V

Los SLM incluyen un cargador de apagado automático. SLM5 es una cartuchera sola, mientras que el SLM-18ATM es un cinturón con 4 cartucheras.



SERIE NMH-54 / 90

Packs baterías NiMH 12 V clip-on y de cintura

- NMH-54** Con conector enc. cigarrillos #BENMH54A... **149.95**
NMH-54 Conector XLR 4 clavijas #BENMH54XLR... **169.95**
NMH-90 con XLR 4 clavijas y conector encendedor cigarrillos (no cargador) #BENMH90XRNC..... **244.95**
NMH-90 Con conector encendedor cigarrillos (cargador auto) #BENMH90A..... **299.95**
NMH-90 XLR 4 clavijas y conector encendedor cigarrillos (cargador auto) #BENMH90XLR... **319.95**

Modelo	MM-7	MM-9	MM-12	BES-015	BES-018	SLM-5ATM	SLM-18ATM	NMH-54	NMH-90
SKU#	#BEMM7	#BEMM9	#BEMM12	#BEBES015	#BEBES018	#BESLM5ATM	#BESLM18ATM	#BENMH54	#BENMH90
Capacidad	4.3 A/h	8.6 A/h	17.2 A/h	14.4 A/h	18 A/h	4.3 A/h	17.2 A/h	4.5 A/h	7.5 A/h
Tiempo func. con 10 W	5 h	10 h	25 h	15 h	18 h	5 h	25 h	5+ h	8+ h
con luz 50 W	50 min	120 min	240 min	3 h	4 h	50 min	240 min	1 hr	2 hr
con luz 100 W	35 min	45 min	120 min	85 min	1.8 min	35 min	120 min	30 min	50 min
Tiempo de carga	5 h	10 h	13 h	16 h	19 h	5 h	13 h	14 h	8 h
Peso	1.4 kg	3.3 kg	6.4 kg	5 kg	5.4 kg	1.4 kg	6.4 kg	544 g	1.8 kg
Precio	54.95	59.95	84.95	89.95	109.95	74.95	239.95		



PRB-7 / 8 / 9 / 12 / 15 / 18 / 154 / 24 Packs Cinturones de baterías 12 V

Soluciones de alimentación disponibles c/conexiones de encendedor cigarrillos o XLR de 4 clavijas; cinturón de liberación rápida se ajusta a 71-127 cm

Modelo	PRB-7	PRB-8	PRB-9	PRB-12	PRB-15	PRB-18	PRB-154	PRB-24
SKU#	#BEPRB7	#BEPRB8	#BEPRB9	#BEPRB12	#BEPRB15	#BEPRB18	#BEPRB154	#BEPRB24
Capacidad	7 A/h	8 A/h	9 A/h	12 A/h	14.4 A/h	18 A/h	14.4 A/h	24 A/h
Tiempo func. c/10 W	7 h	8 h	9 h	14 h	16 h	19 h	18+ h	30+ h
con luz 50 W	1.3 h	1.6 h	1.8 h	2.4 h	3 h	4 h	3 h	5 h
con luz 100 W	35 min	40 min	45 min	1.25 h	1.4 h	1.65 h	1.4 h	2.4 h
Tiempo de carga	16 h	17 h	18 h	13 h	15 h	18 h	16 h	26 h
Peso	2.5 kg	2.5 kg	2.7 kg	3.9 kg	5 kg	5.4 kg	5 kg	8.2 kg
Precio	74.95	64.95	59.95	94.95	99.95	124.95	129.95	164.95



NRG DAY-PRO / FIELD-PRO
Cinturones de baterías 12 V



El Day-Pro ofrece dos conectores p/encendedor de cigarrillos, y usa celdillas avanzadas de alta densidad, sin efecto memoria, de NiCad con circuito de protección y un medidor LED de 5 segmentos, 7 etapas.

- 78011 Day-Pro** 12V/5.4Amp/65Wh #NR78011..... **269.95**
87014-A Field-Pro 12 V/86 W/h, 1 salida XLR 4 clavijas y conector de salida de cigarrillos #NR87014A..... **329.95**
87014-B Field-Pro 13.2 V/95 W/h, 1 salida XLR 4 clavijas y salida tipo enc. de cigarrillos #NR87014B..... **399.95**

COOL-LUX™

SERIE L-10
Equipos de Baterías Smart Power 12 V

Los cinturones de batería Smart Power 12 V/120 W/h vienen completos con cableado de calibre 16, conectores antideslizantes, y potencia confiable. Tienen cinco LED indicadores de color.

- BC-3074** con XLR 4 clavijas y conector enc. cigarrillos #COBC3074..... **269.95**

- BC-3070** con dos conectores XLR de 4 clavijas #COBC3070..... **279.95**

antonbauer

CINTURONES DE BATERÍAS
Cinturones NiCad 30/13 y Power Strap

La robusta batería de 30/13 es un cinturón conmutable de 30 V/4 A/h, 13.5 V/8 A/h con cargador de 4 horas. El Power Strap 13 es un cinturón de 13 V que se carga en 1 h. con cargadores de la serie Logic de Anton/Bauer.



- 30/13** 30V/4h, 13.5V/8ah #AN3013..... **1379.95**
PS-13 Correa de alimentación 13, 13V/55Wh #ANPS13... **494.95**



SERIE FS-4 PRO AND FS-5 PRO HD

Grabadora de disco duro portátil

La Focus FS-4 HD es una grabadora portátil DTE (Tecnología directo a edición) indispensable p/las videocámaras DV, HDV y P2. Las señales de audio, video y de cód. de tiempo se envían desde la videocámara mediante un solo cable FireWire. Es liviano para sujetarlo al cinturón o montarlo en la videocámara, y compatible con HDV 720p/1080i (.m2t), 24p, AVI, QuickTime, y RawDv. La serie "Pro" añade compatibilidad con QuickTime 1080i 50/60 y 720p 30, Avid OMF, P2 MXF (DVCPRO 25) y Pinnacle AVI. El modelo de 80 y 100 GB incluye una batería de alta capacidad de 180 minutos. Todos los otros modelos incluyen una batería de 90 minutos.



La Focus FS-5 agrega un diseño ultraligero, pantalla LCD retroiluminada de alta resolución, conjuntamente con menús y controles intuitivos. Tiene 10 segundos de grabación en caché de shock, grabación fotograma a fotograma, marcador de escenas, categorización de clips, y asignación de metadatos personalizados.

FS-4 PRO HD 80GB> 6 horas #FOFS4PHD80Q.....	1149.95
FS-4 PRO HD 100GB> 7.5 horas #FOFS4PHD100.....	1399.95
FS-5 PRO HD 100GB> 7.5 horas #FOFS5PHD100.....	2195.00
(ASYF-1039-01) Batería 850 mA/h p/ FS-4 DTE #FOBFS490.....	124.95
(ASYF-1040-01) Batería 180 min. (1950 mA/h) para FS-4 DTE #FOBFS4.....	189.95
(ASYF084901) Kit de montaje en cámara #FOCMFS4.....	124.95
(ASYF105701) Kit de montaje serie Canon XL #FOCMKFS4C.....	98.95
(ASYF104401) Kit de montaje en cámara #FOCMKFS4.....	124.95



HD Grabadoras y reproductores



DN-10 DV/HDV Grabadora compacta MediaPac

- Compatible con Mediapac • Disco duro extraíble • Grabación previa de 8 segundos
- Anti-Shock • Disco duro 160 GB • RS-232 #DADN10..... **2109.95**

DN-20 DV/HDV Grabadora compacta MediaPac

- Compatible con Mediapac • Disco duro extraíble • Grabación previa de 8 segundos
- Anti-Shock • RS-232 • Conectores BNC en el panel posterior #DADN20..... **2059.95**

DN-30 DV/HDV Grabadora compacta de disco duro

- Disco duro 120 GB • Grabación previa de 8 segundos • Anti-Shock • RS-232
- Código de tiempo externo • Disco duro 160 GB • Disco duro extraíble #DADN30..... **1695.95**

DN-40 DV/HDV Grabadora con Mediapac

- Compatible con Mediapac • NTSC/PAL • Montable en bastidor • Compatible con NTFS
- RS-232C • Entradas de audio XLR • Admite cód. tiempo externo #DADN40..... **2199.95**

DN-50 DV/HDV Grabadora compacta MediaPac DV/HDV multiformato

- MediaPac • Compatibilidad con DVCPRO • DV/HDV
- Disco duro 160 GB • Grabación previa de 8 segundos
- Anti-Shock • RS-232 • Código de tiempo externo
- Disco duro extraíble

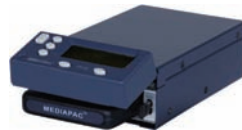

#DADN50..... **1628.50**

HDR-100 HD/SD-SDI Grabadora disco duro

- (250GB) HDD intercambiable • Hasta 18 horas de video
- Controlable a distancia por RS-422 • Arrastrar y soltar
- NTSC • Comp. con Macintosh y PC • Entr. de reproducción en bucle • Montable en bastidor • SD-HD/SDI • HDMI



#DAHDR100..... **3599.95**

HDR-200 DV/HDV Grabadora-reproductor

- HDD intercambiable 250 GB • Hasta 18 horas de video • Controlable a distancia por RS-422
- Arrastrar y soltar • NTSC • Comp. con Mac y PC
- Entradas de reproducción en bucle • Montable en bastidor
- SD/HD-SDI • HDMI



#DAHDR200..... **3699.95**



TITAN TX/RX Sistema transmisor y receptor inalámbrico por microondas

Este juego de transmisor/receptor de video multi-direccional, por microondas puede atravesar paredes sin desincronizar la imagen de video. El sistema Titan Tx/Rx alcanza los 1000 pies (300 m) en línea visual, opera sobre 2.4 Ghz, 4 canales prefijados, y está certificado por la FCC, CI y CE. Transmite/recibe señales NTSC, PAL y SECAM en color y ByN. Requiere cable de alimentación específico por cámara, como se indica a continuación. El transmisor y receptor de radio necesitan alimentación de 9 V a 36 V, disponible en una variedad de opciones de conexión (las fuentes de 12 V y 14 V suministran amplia potencia). Muy compactas, ambas unidades se montan con Velcro a cualquier cámara o monitor.



- Las señales permanecen estables incluso en movimiento
- Conectividad por BNC (video), Lemo2 (aliment.) y Hirose 6 clavijas (aliment. y video)
- 4 canales pre-marcados y accesibles con un conmutador, no hacen falta herramientas
- Puede utilizarse conjuntamente con cualquier monitor
- Los adaptadores opcionales "5MDBP" permiten usar baterías de cámara de 7.2 V

95TITANSET Titan Equipo transmisor Transmisor/receptor #TRTTS.....	\$2749.95
Titan Wireless Video Duo Set 1 Trans/receptores dobles #TRTDS.....	\$3994.95

Set Titan Wireless para Canon: Juego Titan Wireless para Canon: Incluye equipo transmisor Titan Wireless, batería Canon Smart Mini DV, cable de potencia, montaje con adaptador de zapata y fuente de alimentación AL-15 #TRTTSSK..... **3099.95**

Set Titan Wireless para Panasonic: Incluye equipo transmisor Titan Wireless, batería Panasonic Smart Mini DV, cable de potencia, montaje con adaptador de zapata y fuente de alimentación AL-15. #TRTTSPK..... **3099.95**

Set Titan Wireless para Sony: Incluye equipo transmisor Titan Wireless, batería Sony Smart Mini DV, cable de potencia, montaje con adaptador de zapata y fuente de alimentación AL-15. #TRTTSSK..... **3099.95**



RFX-NLL-II

Enlace sin necesidad de licencia

El RFX-NLL-II es un avanzado enlace digital de microondas de 5.8GHz con licencia libre, para televisión. El transmisor está diseñado para montarse entre una cámara de ENG y la batería. El receptor se puede montar sobre un trípode u otra ubicación apropiada. El NLL-II tiene un alcance de 450 m, con entradas conmutables mic./línea, audio equilibrado, in y out, y micrófono con alimentación "fantasma". El video se codifica a MPEG-2, haciéndolo ideal para ambientes de televisión de alta calidad. Las aplicaciones incluyen estadios deportivos, enlaces entre edificios y cámara a camión de exteriores.



#RFNLLII..... **9949.95**



CW-5HD CAM-WAVE Sistema de transmisión de video inalámbrico HD

Transmita sus señales de alta definición 1080 y 720 sin cables hasta 100 pies (30 m) a través de paredes, y hasta 150 pies (50 m) en línea visual, con retardo de transmisión inferior a 1 ms. Este sistema transmisor y receptor inalámbrico no comprimido es compatible con señales de video HD-SDI (SMPTE 292M) y SD-SDI (SMPTE 259M), múltiples formatos de video, y dos canales de audio SDI incrustado. Transmite mediante MIMO/OFDM, en las frecuencias de 5.1 a 5.8 GHz: no es necesaria licencia especial de la FCC. No tiene antenas visibles y se alimenta (10-17 V CC) mediante su Montura V o por XLR de 4 clavijas. Selección de cuatro frecuencias manuales o autoseleccionables con encriptación de 256 bits con loop-through. Cumple con las especificaciones FCC, CE y RoHS.



#IDCW5HD.....	\$5,599.95
#IDCW5HDAB.....	\$5,899.95

Lentes convertidores

0800-222-0045 Argentina 001-866-806-9068 México



Serie Precision Optics

Lentes serie Professional Digital Video



Videocámaras profesionales	Sony HDR-FX1, HVR-Z1U	Panasonic AG-HVX200	Canon XL-1s, XL-2, XL-H1	Panasonic AG-DVX100(A)
Extensores telefoto 1.6x	VS16TC-HDS \$859.95	HD16TCHVX \$859.95	HD16TCXLH \$859.95	VS16TCDVX \$849.95
Adaptador gran angular 0.6x	VS06WA-HDS \$369.95	HD06WAHVX \$399.95	-	VS06WADVX \$399.95
Convertidor gran angular 0.7x	VS07CV-HDS \$729.95	HD75CVHVX \$994.95	VS07CVXL2 \$699.95	VS07CVDVX \$699.95
Adaptador ojo de pez	VSFWEA-HDS \$499.95	HDFEWAHVX \$2,694.95	HDFEADXLH \$499.95	VSFWEADVX \$479.95

Lentes Serie Digital

	VX2100 PD170/250	Sony PDW-EX1	XH-A1 XH-G1	HDR-FX7 HVR-V1U
Convertidor telefoto 2x	DS-20TC-SB \$409.95	HD-16TC-EX1 (1.6x) \$849.95	OHD-16TC-XLH (1.6x) \$709.95	OHD-20TC-SH6 \$1294.95
0.55x adaptador gran angular	DS-55WA-58 \$289.95	HD-06WA-EX1 (0.6x) \$399.95	OHD-06WA-XLH (0.6x) \$399.95	OHD-55WA-SH6 \$349.95
0.65x convertidor gran angular	DS-65CV-58 \$449.95	-	VS-08CV-72 (0.8x) \$519.95	OHD-65CV-SH6 \$499.95
Adaptador ultra ojo de pez 0.3x	DS-FEWA-SB \$799.95	HD-FESU-EX1 (1.6x) \$529.95	OHD-FE3X-XLH \$812.50	HD-FE3X-SH6 \$879.95
Adaptador ojo de pez extremo		HD-FEWA-EX1 \$2,694.95		

Lentes p/cámaras DV con mont. de objetivo 27-37 mm

Incluyen anillos de paso de 27 mm, 30 mm, y 30.5 mm

#DS-55WA-37	0.55x Adaptador gran angular	\$124.95
#DS-HR65-37	0.65x Convertidor gran angular	\$229.95
#DS-FEWA-37	0.3x Adaptador ultra ojo de pez	\$329.95
#DS-HR20-37	2x Convertidor telefoto	\$219.95

VS-08CV-72

Convertidor gran angular 0.8x de calidad HD compacto y liviano, con 20% mayor cobertura, con mantenimiento pleno del zoom. Se fija a objetivos con montura de 72 mm.



#CEVS08CV72 479.95

Recomendaciones sobre lentes gran angular y telefoto para DV y videocámaras de alta definición



	Gran angular 0.7x (169-HD7X-62) (169-HDV7XHM100)	EX 0.45x Super ojo de pez (169-HDVSF5X-82)	EX Convertidor gran angular (169-HDV75X-82)	EX 1.Convertidor tele (169-HDVT15X-72)	COMBO EX 0.45x y 0.75x (169-HDSFWA75)
Canon XH-A1			X	X	
Canon XH-G1			X	X	
Canon XL-H1				X	
Canon XL-2				X	
Sony HVR-FX1				X	
Sony HVR-Z1			X	X	
Sony HVR-Z7U			X	X	X
Sony HVR-S270U			X	X	X
Sony HVR-V1U				X	
Sony HVR-FX7				X	
Panasonic HVX200		X	X		X
Panasonic DVX100B		X	X	X	X



Lentes de conversión Video Pro

Las lentes convertoras Impact de alta calidad se producen con las mejores técnicas, para una excelente toma de imágenes de alta resolución. Las lentes se venden en varias categorías: telefoto, G. angular, macro/ de acercamiento, y ojo de pez. Se montan directamente en videocám. digitales y analógicas. Las lentes Impact con base magnética se montan directamente sobre el objetivo de su cámara digital o videocámara.



Modelo#	Montura objetivo	Descripción	SKU	Precio
DVP-SWA38-37	37mm	0.38x Super gran angular	#IMDVPSWA3837	\$79.95
DVP-WA50-37	37mm	0.5x Gran angular	#IMDVPWA5037	\$49.95
DVS-WA45-58	58mm	0.45x HG G/A con macro	#IMDVSWA4558	\$69.95
DVP-WA50-58	58mm	0.5x G/ang. c/macro	#IMDVPWA5058	\$149.95
DVS-TP20-58	58mm	2.0x Telefoto	#IMDVSTP2058	\$49.95
DVP-TP20-58	58mm	2.0x Telefoto alta calidad	#IMDVPTP2058	\$99.95
DVP-WA70-62	62mm	0.65x Gran angular	#IMDVPWA6562	\$199.95
DVP-TP20-62	62mm	2.0x Telefoto alta calidad	#IMDVPTP2062	\$69.95
DVP-WA70-72	72mm	0.7x Gran angular	#IMDVPWA7072	\$299.95
DVP-TP20-72	72mm	2.0x Telefoto alta calidad	#IMDVPTP2072	\$149.95



Lentes conversores para video



Modelo	Montura objetivo	Descripción	SKU	Rosca frontal	Adaptadores	Precio
XL-3000PRO	52-67mm	0.3x Ultra G. angular	RAXL3000PRO	N/A	Snap-on	\$124.95
XL-5000PRO	52-67mm	0.5x gran angular	RAXL5000PRO	N/A	Snap-on	\$94.95
XL-7000PRO	52-67mm	0.7x gran angular	RAXL7000PRO	N/A	Snap-on	\$64.95
HD-7000P58	58mm	0.7x G. angular HQ	RAHD7000P58	82mm		\$179.95
DCR-7900ZD	58mm	0.79x gran angular	RADCR7900ZD	92mm		\$274.95
MX-3062	62mm	0.3x Semi ojo de pez	RAMX3062	N/A		\$159.95
HD-7062	62mm	0.7x G. angular HQ	RAHD7062	82mm		\$179.95
DCR-FE180P	62mm	Ojo de pez 0.24x	RADCRFE180P	N/A	52 y 58mm	\$449.95
DCR-CF187P	62mm	Ojo de pez 185°	RADCRFE187P	N/A	43, 52, 55 y 58mm	\$449.95
HDP-6000EX	72mm	0.79x HD G. angular	RAHDP6000EX	117mm		\$519.95
DCR-5320PRO	72mm	Macro HD 3 en 1	RADCR5320PRO	72mm		\$269.95
HD-FXR180	72mm	0.24x Ojo de pez HD	RAHDFXR180	N/A		\$549.95
HDP-9000EX	72mm	1.8x Telefoto HD	RAHDP9000EX	108mm		\$899.95

EX-II Lentes conversores p/ video



EXII 0.45X Super ojo de pez

16x9 Inc. actualizaciones su EX línea de accesorios para objetivos EX con el super ojo de pez EXII 0.45x de alta definición. El super ojo de pez EXII 0.45x de un solo elemento ofrece mejoras significativas en diseño y funcionalidad.

- Un elemento • Campo visual 135° • Diseño liviano

Lente convertidor ojo de pez 0.45x disponible con montura 62 mm, 72 mm, 77 (mm), 82 mm, HP, EX o HV #169HDSF45X* **494.95**

EXII Lente convertidor gran angular 0.6x

- Imagen 40% más ancha • Zoom-Through parcial • Diseño liviano

Objetivo G/A 0.6x con 62 mm, 72 mm u 82 mm #169HDWA6X* **274.95**
Objetivo G/A 0.6x para EX, HPX, HVX o Z5 #169HDWA6X* **324.95**

Adaptadores de objetivo de 35 mm

La profundidad de campo y ese huido "aspecto cinematográfico"

Para lograr un aspecto real de película en video es necesario más que una buena iluminación y rodar a 24 cps. También se necesita profundidad de campo controlable y objetivos de distancia focal fija de alta calidad de 35 mm. Los Letus35 y Cinevate Brevis35 le permiten montar lentes fotográficos en casi cualquier videocámara SD o HD, proyectando las bellas imágenes tipo película en una pantalla interna translúcida que su cámara graba.



SISTEMAS ADAPTADORES LENTES W

Letus35 Extreme

Con su objetivo acromático de alta calidad y pérdida luminosa de sólo 1/2 stop, el Letus35 Extreme muestra un hermoso aspecto cinematográfico sin viñeteado y nitidez superior de borde a borde. Su exclusiva tecnología de orientación de imagen pone la imagen al derecho, sin el gasto y la molestia de un adaptador externo.



- Anillos de rosca y monturas de objetivo intercambiables para cambiar cámaras sobre la marcha
 - Sistema de vibración virtualmente silencioso
 - Indicador de enc./apag. LED
 - Viene con elección de montura
- #LELT35EX72 con anillo filtros 72 mm..... **1189.95**
 #LELT35EX7230 c/anillo 72 mm y sistema de soporte con barra 30 cm **1929.95**

Conjuntos Extreme Starter Cine Bundles

C/u incluye adaptador Extreme, sistema de soporte con barra, objetivo con montura Nikon, conexión de la cámara, lentes Zeiss y maleta especial.

- Para Panasonic HVX-200 #LELT35SCKHVX **5099.95**
 Para Sony PMW-EX1/EX3 #LELT35SCKEX **5099.95**
 Para conexión de la cámara 72mm #LELT35SCK72 **4799.95**
 P/conexión de la cámara 77mm #LELT35SCK77 **4799.95**
 P/conexión de la cámara 82mm #LELT35SCK82 **4799.95**

Letus35 Adaptador Elite

El adaptador Elite Letus35 ofrece características similares al adaptador Extreme, más un ajuste de enfoque en la parte posterior.

- Con anillo Panasonic HVX-200 #LELT35ELTHV **1799.95**
 Con anillo Sony PMW-EX1/EX3 #LELT35ELTEX **1849.95**
 Con anillo 82mm #LELT35ELT82 **1849.95**
 Con anillo 77mm #LELT35ELT77 **1849.95**
 Con anillo 72mm #LELT35ELT72 **1849.95**

OBJETIVOS RELAY

Objetivo compacto "relay" Letus 2/3" B4

Este objetivo relay le permitirá colocar un adaptador Letus35 Extreme, Elite, o Ultimate directamente al cuerpo de la cámara sin usar para nada el objetivo suministrado. Calibrado con precisión para los adaptadores Letus35, ofrece tamaño de cuadro de la Academia, juego de 9 lentes, centro y bordes de gran nitidez, anillo de iris, anillo de enfoque posterior con traba, brida de acero inoxidable



#LELTB4C **3479.00**

Objetivo relay Letus 2/3" B4 Pro

Versión profesional del objetivo relay compacto B4. 103 mm de long. desde la brida. 3/4 punto más brillante que el relay P+S PRO35.



#LELTB4P **5949.95**



BREVIS-35 MP.1 Lente adaptador 35 mm

Los cineastas innovadores que buscan un aspecto verdaderamente cinematográfico en sus grabaciones de video querrán aprovechar el adaptable Brevis 35 MP.1 de nuevo diseño. Este liviano y efectivo lente adaptador de 35 mm incorpora un microprocesador con firmware actualizable con óptica esférica integrada y una pérdida de luminosidad de solo 1/2 punto (f-stop) con un objetivo montado de 50 mm a f/2.8. Su batería interna recargable ofrece 30 horas de funcionamiento tras una carga "inteligente" de 30 minutos. Para crear la toma, el Brevis 35 puede ser equipado con un módulo opcional de inversión de imagen —que pone al derecho la imagen invertida que ofrece un adaptador de 35 mm— y una caja de filtros con barras de fibra de carbono. Se pueden usar efectos de imagen intercambiables para mayor flexibilidad en las producciones cinematográficas.



El conjunto Brevis 35 requiere una montura de objetivo (intercambiable) de 35 mm. Las monturas de objetivo admitidas son Nikon, Canon EOS, Canon FD, Pentax K, Pentax M42, OCT19 (cine), y PL (cine).

Bundles de imaging con módulo rebatible

- #CI43CF1FLMP1 con anillo 43mm..... **1459.95**
 #CI58CF1FLMP1 con anillo 58mm **1459.95**
 #CI671LEFLMP1 con anillo 67mm **1459.95**
 #CI721LEFLMP1 con anillo 72mm **1459.95**
 #CI771LEFLMP1 con anillo 77mm **1459.95**
 #CI821LEFLMP1 con anillo 82mm **1459.95**



OBJETIVOS RELAY

Lentes Letus 1/3" Pro Relay

El lente relay Letus 1/3" está diseñado p/ cámaras con sensor de imagen 1/3" y sistema de lentes extraíble. El Letus relay le permitirá dejar de lado el objetivo de serie de su cámara y aplicar un adaptador Letus (Extreme, Elite, o Ultimate) directamente al cuerpo de la cámara en cámaras con lentes extraíbles con montura normal 1/3" como el Panasonic HPX300 y JVC serie HD.



#LELT13FFPRO **2694.95**

Objetivo Letus 1/2" Pro Relay

El lente relay Letus 35 1/2" está diseñado p/ cámaras con un sensor de imagen de 1/2" y sistema de objetivos extraíbles. El Letus relay le permitirá dejar de lado el lente de serie de su cámara y aplicar un adaptador Letus (Extreme, Elite, o Ultimate) directamente al cuerpo de la cámara en cámaras con lentes extraíble la Sony PMW-EX3, XDCAM 350/355, etc.



#LELT13FFPRO **3949.95**

Visores de director



VFM-11X / VFL-6X

Visores de director Micro

El visor VFM-11X micro zoom cubre distancias focales de 8 mm a 80 mm sobre los chips de 1" y 2/3" de cámaras digitales de definición estándar

y de alta definición, distancias focales de 8.5 mm a 94 mm (16 mm), y distancias focales de 18 mm a 200 mm (35 mm). Relaciones de aspecto son 1.33 (TV), 1.66, 1.78 (HDTV), 1.85 y 2.35. Aluminio, óptica recubierta de 4 elementos.

VFM-11X (zoom 11x) #CADVFMZQ..... **199.95**

VFL-6X (zoom 6x) #CAVRL6X..... **219.95**



Du-All Camera

MICROFINDER Visor de director

Torneado con aluminio de alta calidad, el visor de director permite conmutar entre varias normas filmicas,

desde anamórfico a Super 16 y 35 mm. También tiene configuraciones para formatos de video de 1/3", 1/2" y 2/3"

- Zoom 11x • Liviano y resistente
- Viene con bolso de transporte y correa de cuello

#DUMF11X6FRB Red Barrel..... **259.95**

#DUMF11X6F Black Barrel..... **264.95**



MARK VB

Visor de director

Ganador de un Oscar al Logro Técnico de la Academia de Artes y Ciencias Cinematográficas.

- Zoom 12x con anillo suave • Distancias focales visualizadas en ventanas del tubo del visor • Anillo de formato ajustable (1.33:1, 1.6x9, 1.85:1, 2.40:1 anamórfico)
- 6 elementos de cristal p/ la imagen más nítida
- C/código de colores de tamaño de película y formatos video
- Anillo de enfoque ajustable y ocular de goma

#ALDVMF5B..... **689.95**



Birns & Sawyer

UNIVERSAL MINI/MICRO

Visores de director



El Universal Mini Viewfinder con escalas digitales p/Canon, Sony, y otras cámaras con sensor de 1/3 pulg. Cubre los formatos de 16 y 35 mm y cámaras DV de 1/2 pulg. y HD 2/3 pulg. Las

distancias focales son 4 mm a 35 mm para cámaras con chips de 1/3" como la Canon XL y la línea Panasonic DVX. Las distancias focales son: 8 mm-80 mm (cámaras 2/3"), 8.5 mm-94 mm (16 mm), 18 mm-200 mm (35 mm).

#BIMVF (162129) Mini Universal..... **334.95**

#BIMVFQ (162128) Visor de director Micro..... **249.95**



Serie MB-44 Kits caja de filtros 4x4 con fuelle

Diseñado para trabajar con videocámaras profesionales, estos kits incluyen: Caja de filtros con fuelle, sistema de soporte con barra 15 mm, anillo adaptador, y "bandera francesa" (cortinillas verticales).

#CAMB44SENGN p/cámaras ENG Sony..... **\$549.95**

#CAMB44DVXN p/XL-2 y AG-DVX100A/B..... **\$599.95**

#CAMB44PD170N p/Sony PD170/VX2100..... **\$599.95**

#CAMB44HD100 p/PD-170-2100..... **\$569.95**

#CAMB45HVX200 p/Panasonic AG-HVX200..... **\$599.95**

#CAMB4510H2EX p/Sony PMW-EX1..... **\$499.95**

Birns & Sawyer

MB-105 Caja de filtros encastrable



Caja de filtros encastrable liviana con parasol y "bandera francesa". Diseño sin bandeja para 2 4x5.650 filtros de cristal. Con anillos encastrables o roscados para objetivos con diámetro externo de 105 mm o menor.

MB-105 con anillo 67 mm

para Canon XLH1 y Sony DSR-Z1U #BIMB10572..... **674.95**

MB-105 con anillo 77 mm #BIMB10577..... **649.95**

MB-105 con anillo 82 mm #BIMB10582..... **649.95**

MB-105 con anillo 95 mm #BIMB10595..... **609.95**



SERIE FM600 Caja de filtros 4x4

El sistema de caja de filtros Formatt FM600 4x4 se fija a diámetros de objetivo de 43-82 mm con la implementación de un adaptador de rosca Formatt opcional. Este caja de filtros tiene una "bandera francesa" y 2 portafiltros; uno fijo, y otro que gira 360°.



FM-600 Caja de filtros 4x4 #FOMBFM600..... **349.95**

FM-600 Kit caja de filtros con filtros p/ Panasonic

HVX-200(A) #FOMF600HVXK1..... **844.95**

FM-600 Kit caja de filtros con filtros p/Sony PMW-EX1

#FOMF600EXK1..... **849.95**

Genus

SERIE GC-MB-FF

Sistema de caja de filtros 4x4

Esta liviana caja de filtros ofrece dos portafiltros (uno móvil, uno fijo), una "bandera francesa", un sistema de soporte con barra y un adaptador para cámaras específicas



Sistema de soporte con barra 62mm #GEGMBCBF62.... **699.95**

Sist. de soporte con barra 72mm #GEGWMCBFF72.... **849.95**

Sist. de soporte con barra 77mm #GEGWMCBFF77.... **849.95**

Sisr. de soporte con barra 82mm #GEGWMCBFF82.... **849.95**



SERIE MB44 Kit caja de filtros 4x4

Diseñado para trabajar con una variedad de videocámaras HD DV/HDV/DVCPRO.

- "Pestañas" móviles para reducción extra de reflejos; ajustables a la posición de zoom del objetivo

- Incluye portafiltros rotatorios p/filtros 3x3 o 4x4; perfecto para polarizadores y filtros de efectos
- Zapata de accesorios para colocación rápida y sencillo de un micrófono o iluminador
- Carriles tipo cinematográfico ofrecen soporte sólido con ajuste rápido

p/XL-2, GY-HD110, PD170 #CEDSMB44KTC..... **1099.95**

p/DVX100B, HVX200 #CEDSMB44WKT..... **1349.95**

p/Sony HDR-FX1, HVR-Z1U y Canon XH-A1

y XH-G1 #CEDSMB44HSW..... **1299.95**



SERIE CMB-R20 Kits de parasol 4x4

Controle la luz y el filtrado con estos parasoles livianos, montables, que incorporan una "bandera francesa" (viseras verticales) y dos portafiltros de rotación independiente.



Para Canon XH-A1 and XH-G1

#CHR20XHAK1..... **834.95**

Para Panasonic AG-HVX200/A #CHR20HVXK1..... **834.95**

Para Sony HVR-Z7U #CHR20Z7K1..... **834.95**

Para Sony PMW-EX1 #CHR20EX1K1..... **834.95**

Para Sony PMW-EX3 #CHR20EX3K1..... **834.95**

SISTEMAS DE KITS SERIE 450 KIT-1

Kits de caja de filtros con banderas francesas 4x4



- Los kits incluyen:
- Parasol • Máscara 16:9
 - Portafiltros 4x4 /4x5.65 • "Bandera francesa"
 - Sistema de sujeción con montura central
 - Placa posterior 110 mm • Anillo reductor

p/Sony HVR-Z1U #CHDVMB44HDK1..... **1649.95**

p/JVC GY-HD110U #CHDVMB44HDV1..... **1699.95**

p/Panasonic AG-HVX200(A) #CHDVMB44HVXK1..... **1694.95**

p/Canon XH-A1/G1 #CHDVMB44XHA1..... **1799.95**

p/Canon serie XL-H1 #CHDVMB44XLH1..... **1799.95**

p/Sony PMW-EX1 #CHDVMB44EX1K..... **1789.95**

SISTEMAS DE KITS SERIE 450 KIT-2

Caja de filtros 4x4 con "bandera francesa" y seguidor de enfoque

Los kits profesionales 450-HDVKIT2 añaden followfocus, p/ control más preciso de la imagen con aspecto de cine.



p/Sony V1U y FX7 #CHDVMB44V1K2..... **2799.95**

p/Sony Z1U y FX1 #CHDVMB44HDK2..... **3236.95**

p/Panasonic AG-HVX200 #CHDVMB44HVXK2..... **3294.95**

p/Sony PMW-EX1 #CHDVMB44EXK2..... **3649.95**

p/Sony PMW-EX3 #CHDVMB44E3K2..... **3649.95**

TIFFEN



44DVFLK | Kit DV aspecto cine 4x4

Suavice y haga más cálida su imagen de video para una calidad más sutil, simil cine con este excelente juego de filtros Tiffen profesionales.

El kit incluye:

- 1/2 Cristal de difusión negro F/X 4x4"
- 1/2 Cristal negro Pro-Mist F/X 4x4"
- 1/4 Cristal de difusión negro F/X 4x4"
- 1 Cristal suave F/X 4x4"
- Bolsita

#TIFLVDK44 **699.95**



QUICK START 3

DV/HDV Kits de filtros para efectos especiales 4x4 y 4x5.65

- Filtro de cristal de bajo contraste
- Filtro de cristal efectos suaves claro 3
- Filtro de cristal negro BF 4x5" ACKIT5 (4x5.65")
- Filtro de cristal de bajo contraste
- Filtro de cristal efectos suaves claro 3
- Filtro de cristal niebla Supermist negro 1/2
- BF ASC-QSKIT3** Filtros 4x4" #FOQS344 **377.95**
- BF 4X5-ACKIT3** Filtros 4x5.65" #FOQS345P **564.95**

Century optics
A Division of Schneider Optics, Inc.

Kits de filtros 4x4" p/producción de video

Los filtros Century para Schneider Optics han sido seleccionados específicamente para satisfacer las exigencias de los cinematografistas en DV/HDV. Los filtros Century 4x4" se ajustan a los portafiltros normales. El kit de 5 filtros Century DV/HDV incluye



- Polarizador lineal
- ND .6 sólido
- ND .6 Borde suave graduado
- Negro Frost .5
- Filtros mejoradores de tonos de piel y un estuche acolchado liviano
- 70-C48801** Kit de filtros 4x4" # CEFTK44 **394.95**

Birns & Sawyer

Tablilla acrílica profesional para producción

Estas claquetas versátiles de producción con borrado en seco ayudan a sincronizar el sonido y a identificar las tomas en estudio y en locación. De color y texto resistente, caben en un maletín normal Dimensiones: 7 1/2x11"



- 425011** Claqueta color #BISACC **89.95**
- 425003** Claqueta escala de grises #BISAGC **89.95**
- 425007** Claqueta blanca y negra #BIDES **27.95**
- Pearstone** **Claquetas acrílicas de borrado en seco**
- SADB711** Con brazos de escala de grises #PESADB711 **44.99**
- SADC711** Con brazos de color #PESADC711 **49.99**

HOODMAN

Wristshot H-WS1

Sistema de apoyo de videocámara

Grabe durante horas sin fatiga de la muñeca transfiriendo el peso de la cámara a su antebrazo, lo que agrega estabilidad y libera la mano para manipular la videocámara. El WristShot tiene cinco ajustes de eje para ajustarse a todos los tamaños y estilos de trabajo. Sistema de montaje de liberación rápida y un adaptador universal p/trípode, hacen las transiciones de la mano al trípode rápidas y fáciles.



#HOHWS1 **199.95**

CAPUCHAS PARA LCD

Capuchas parasol alrededor del visor



Livianas y durables, la serie Hoodman H ofrece visionado libre de reflejos de su pantalla LCD incluso en exteriores.

- #HOH200 Para pantallas LCD de 2" **\$10.95**
- #HOH300 Para pantallas LCD de 3" **\$19.95**
- #HOH400 Para pantallas LCD de 3-5 4" **\$19.95**
- #HOH600 Para pantallas LCD de 6" **\$32.95**
- #HOH700 Para pantallas LCD de 16x9" **\$24.95**

Blue Star



BL-90131

Almohadilla ocular oval grande

Estas almohadillas absorbentes de alta calidad hacen más cómodos y mullidos los oculares de videocámaras profesionales. Vienen en varios tamaños, para ajustarse con seguridad a los oculares de cada fabricante.

- #BL90131 Gamuza/Grande oval **6.95**
- #BL90132 Microfibra/Rojo/Grande oval **3.95**
- #BL90133 Microfibra/Azul/Grande oval **4.95**
- #BL90134 Microfibra/Natural/Grande oval **6.95**
- #BL90138 Lana/Rojo/Grande oval **9.95**
- #BL90139 Lana/Azul/Grande oval **6.95**

Raider

I-CUFFS Capuchas para visor

Los parasoles i-cuff de Raider se aplican con seguridad al visor mediante un fijador para posicionamiento y ajuste personalizado. La gamuza es impermeable y fabricada según las más altas normas de durabilidad y comodidad (se verá como nueva después de 100,000 frotamientos).



- #RAICUFFHD Para visores hasta 10.5" (26.7 cm) **39.95**
- #RAICUFF Para visores hasta 9.5" (24.1 cm) **39.95**
- #RAICUFFDV Para visores hasta 5.5" (14 cm) **34.95**

ES Labs

HCE / CK4 Prácticas cartas de prueba

HCE (Handy Camette):

Escala de grises de 5 pasos, 6 colores primarios, CamWhite

- Superficie activa—10x6", 25.4x15.24 cm

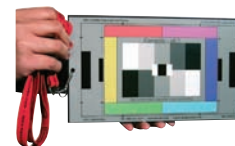

CK4 (CamBook-4):

6 colores primarios, escala de grises de 11 pasos, patrón de resolución de colores Multiburst, estrella Backfocus, CamWhite

- Superficie activa—11x6.18", 27.94x15.69 cm

HCE Práctico gráfico de prueba Camette #DSHCE **144.95**

CK4 CamBook-4 Carpeta gráficos de prueba #DSCK4 **499.95**

FBC / FBS / FBP / FB12+4

Placas profesionales para prueba de cámara

Esta placas de prueba FrontBox son esenciales para optimizar la reproducción tonal y crear imágenes más ricas y precisas, particularmente en producciones en HD. Alinee el color, escala de grises, formato, y enfoque. Completamente impermeable.



FBC Escala grises de 11 pasos y backfocus star #DSFBC... **119.95**

FBP 6 colores primarios, escala de grises de 11 pasos, 4 tonos de piel #DSFBP **319.95**

FBS 6 col. primarios, escala de grises 11 pasos #DSFBS... **269.95**

FB12+4 12 colores primarios, escala de grises de 11 pasos, 4 tonos de piel #DSFB12P4 **419.95**

ChromaDuMonde 12+4/28R

Cartas de ajuste profesionales CamAlign

Las cartas de ajuste patentadas 12+4 / 28R CamAlign son excelentes para evaluar y calibrar el color y gamma de la cámara. Deberían grabarse con cada escena y cambio para asegurar la coherencia de su trabajo y una referencia de base en postproducción.

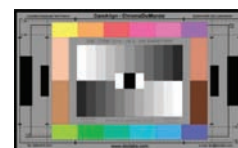

12+4 Junior- 10 x 17" (HxA) #DSCDM124J **754.95**

28R Normal 13.7 x 21.3" (HxA) #DSCDM28RST **1,049.95**

DIGITAL CINEMA TRAINING

Curso de producción de cine en 20 DVD



Este juego de 20 DVD fue creado para abordar cada aspecto de la producción de cine digital con gran profundidad y detalle. No se ha pasado nada por alto para proveer una educación exhaustiva en las áreas técnicas y estéticas. Usted estará en control pleno de su ambiente de producción, seguro y preparado para todo.

#DIDCTMPCOMMA Curso completo **389.95**

#DIDCTMPCOMMP Curso Command-Plus, 25 DVD **439.95**



SERIE ONE MAN BAND

Estuche de hombro p/videocámara profesional

El One Man Band -75 es la solución definitiva de producción móvil para el videógrafo que lo hace todo. El compartimiento interno principal está diseñado para ser personalizado con los divisorios suministrados y bolsillos desmontables. Se ajusta a numerosas configuraciones para sostener, proteger y organizar todos los equipos necesarios, en un solo bolso. Varias configuraciones le permitirán llevar videocámaras como la Sony EX1, Z1, Panasonic HVX200, Canon A1/G1 y similares. La cámara entra junto con la caja de filtros, mic. externo y mini iluminador colocado, con los auriculares, el PC portátil, accesorios, pilas, y pequeño monitor se guardan en los varios compartimientos dentro del bolso. Se puede fijar un trípode p/ video fuera del bolso.



OMB-75

OMB-75	56×38×48 cm	#KAOMB75	224.95
OMB-72	50×25×41.4 cm	#KAOMB72	160.00
OMB-74	50×34.5×43 cm	#KAOMB74	199.00
OMB-77	70×41×48 cm	#KAOMB77	270.00

HB-205 / HB-207 Mochilas Pro Hiker

Estas mochilas son aptas para videocámaras HDV/DV como Canon XH A1/G1, Sony Z1/V1, Panasonic HVX200 y similares. Protección TST y amén ergonómico para llevarlas cómodamente en viajes largos. La HB-207 trae otro compartimiento superior y compart. posterior para laptop (hasta 17 pulg).



HB-205

HB-205	46.0×30.0 A 15.7 cm	#KAHB205	\$225.00
HB-205	57×30 A 18 cm	#KAHB207	\$265.00

R-106 Rucksack

La Mochila R-106 está diseñada ingeniosamente para sostener videocámaras como la Sony EX1, Panasonic HVX200, Canon A1/G1 y modelos de tamaño similar. Otros accesorios, como discos, pilas, filtros, cargador, cables, pueden almacenarse en los compartimientos circundantes, y en el espacioso compartimiento de la tapa (carrito opcional no incluido).



R-106	36×33.0 A 54 cm	#KAR106	\$289.95
--------------	-----------------	---------	----------

MC-61 Bolso múltiple GDC



Bolso multipropósito para videocámaras HDV/DV con caja de filtros colocada. Amplio espacio p/ muchos accesorios y un PC portátil (hasta 17"). Protegido por TST (Thermo-Shield-Technology) y lados acolchados. De diseño ergonómico, puede llevarse de varios modos.

#KAMC61	49×21×27 cm	\$220.00
---------	-------------	----------

Bolsos profesionales para cámara



CC-190 / CC-191 / CC-192 / CC-193

Maletines compactos livianos y protegidos, TST (Thermo-Shield-Technology) para videocámaras Mini DV/HDV. El sistema Modi-Vers le permite crear compartimientos para acomodarse a sus necesidades.

CC-190	26×10×12 cm	#KACC190	Llame
CC-191	39.9×19.8×19.8 cm	#KACC191	100.00
CC-192	50.5×20×20 cm	#KACC192	115.00
CC-193	53.8×21.8×26 cm para XH-A1, HVX200, Sony Z1/V1	#KACC193	130.00



Abierto

CC-196

CC-195 / CC-196 / CC-197

Bolsos livianos, protegidos por TST con marco interno superior de aluminio, con protección extra p/el visor y mic. Interior contorneado con relleno grueso, con seis capas de protección.

CC-195	58×28×28 cm para Canon XL-H1 o JVC GY-HD110	#KACC195	175.00
CC-196	60×29×28 cm para Canon XL-H1, Serie JVC GY o Sony PMW-EX3	#KACC196	225.00
CC-197	67×29×29 cm para Canon XL-H1 o JVC GY-HD200/250 con accesorios	#KACC197	240.00

CCC-10A / CCC-1A / MCC-2A

Maletas para videocámara que ofrecen la definitiva protección para videocámaras con objetivo y baterías colocados. Ofrecen acceso rápido, cremalleras herméticas y bolsillos acolchados p/accesorios. Opcional DTS Insertrolley.



CCC-10A

Mostrada con carrito opcional.

CCC-10A	57×27×26 cm	#KACCC10A	250.00
CCC-1A	69×29-18.8×28-25 cm	#KACCC1A	330.00
MCC-2A	72×29-18.8×32-25 cm	#KAMCC2A	350.00

LS-36 / LS-46 / LS-54

Bolsos ligeros para pies de luces



Los bolsos para pies de luces LS son soluciones ligeras y compactas para el transporte. En cada extremo del bolso la protección TST exclusiva de Kata ofrece seguridad extra donde vale.

LS-36	93.5×27.4×18 cm	#KALS36	Llame
LS-46	117.6×27.4×18 cm	#KALS46	Llame
LS-54	134×27.4×18 cm	#KALS54	Llame

TRIPACTION-41 / 42 Porta trípode

Triopaction es la bolsa perfecta p/ trípodes medianos de exteriores c/una variedad de tamaños de cabezal. Una abertura extragrande, con cremallera a todo lo largo p/un acceso rápido. Con tejido Nycore c/tratamiento hidrófugo de fluorocarbono en el exterior y tres capas de revestimiento de poliuretano en el interior.



TS42

Triopaction-41	87.9×19.6×19.6 cm	#KATS41	\$130.00
Triopaction-42	108×19.6×19.6 cm	#KATS42	\$145.00

PALMS-1 / 2 / 3

Bolsos para iluminación avanzados

Bolsos para iluminación de formato exclusivo con tapa tipo mariposa llevan una gran variedad de accesorios y equipos delicados, como luces, pies, fuentes de alimentación, cables. Los bolsos PALMS no se hunden, e incluyen un DTS Insertrolley.



Palms-1	78×19×21.1 cm	#KAP1	350.00
Palms-2	93×20×22 cm	#KAP2Q	400.00
Palms-3	111.8×30×22 cm	#KAP3Q	480.00

KT-OC-82 / 84 / 86 / 88 / 97

Maletas/organizadores profesionales

Estuches para iluminación c/ TST y refuerzo de panel para protección superlativa. El compartimiento principal guarda 3 a 4 luces y hasta 4 pies. Compartimientos secundario para cables, gelatinas y otros accesorios.



OC-97

KT-OC-82	33.8×25×14.0 cm	#KAOC82	155.00
KT-OC-84	46.0×33.8×15.7 cm	#KAOC84	210.00
KT-OC-86	72×44×26 cm	#KAOC86	390.00
KT-OC-88	76×28×21.8 cm	#KAOC88	360.00
KT-OC-97	87.9×32.0×23.9 cm	#KAOC97	420.00



PMC-CB1 / PCCB-1N / PCCB-2N

Bolso profesional p/videocámaras medianas

Diseñado para ajustarse a las cámaras normales y de alta definición.

- Ligero c/ protección extra
- Divisorios extraíbles p/configuración personalizada
- Correas externas fuertes



PMC-CB1 L 36x15x21.1 cm (LxAxA) #PEPMCBB1...	79.95
PCCB-1N 42.6x19.8x22.8 cm (LxAxA) #PEPCCB1N...	99.95
PCCB-2N 47x20.8x23.9 cm (LxAxA) #PEPCCB2N...	99.95

SERIE PDRB Bolsos Dr. Petrol

Estos bolsos reforzados tienen una boca amplia como los maletines para médicos. El contenido se guarda en todos los lados protegido por tejido naranja acolchado.



PDRB-1 34x18x22.6 cm (LxAxA) #PEPDRB1	99.95
PDRB-2 39.1x21.1x26 cm #PEPDRB2	139.95
PDRB-3 45.0x25x25.4 cm #PEPDRB3	149.95
PDRB-4 54x28x26.4 cm #PEPDRB4	199.95
PDRB-5 67x30x30 cm #PEPDRB5	269.95
PDRB-6 74x30x33 cm #PEPDRB6	289.95

PWB-HDV / PWR-HDV

Bolso liviano "con alas" para cámara HDV

Proteja su videocámaras de las series Sony HDV y Panasonic DVX. Construcción de múltiples capas de espuma con paneles reforzados, tejido Cordura resistente al agua, y cremalleras de uso intensivo de doble dirección.



El PWR-HDV tiene una barra de acarreo telescópica y ruedecillas.

PWB-HDV 45.0x17.5x15.5 cm (3 kg) #PEPWHDV..	134.95
PWR-HDV 46.5x16.0x24.4 cm (4 kg) #PEPWRHDV ..	174.95

SERIE U-BAG Bolsos ultra-anchos

Los U-BAGS ofrecen una abertura ultra-ancha en "U" para colocar la cámara sin desmontar el visor, el mic., el parasol o la caja de filtros. El piso rígido y el lado del visor están reforzados con paneles laminados robustos. 3 divisorios extraíbles, 2 bolsillos de accesorios, exterior de Cordura.



GRATIS Cubierta anti-lluvia Petrol c/ PEPUCB1N

U-Bag 1 44 cm largo #PEPCUB1	169.95
U-Bag 2 57.2-62.0 cm largo #PEPCUB2	279.95
U-Bag 3 67-73.2 cm largo #PEPCUB3	299.95
U-Bag 3 con ruedas #PEPCUB3R	324.95

PCUB-HD Bolso en U HDV

Con su abertura acolchada en U, este bolso permite sacar y poner rápidamente la videocámara. Diseñado para ser un bolso de protección personalizado para resguardar cámaras totalmente equipadas, de hasta 53 cm de largo, como la Canon XL-H1 o



GRATIS Cubierta anti-lluvia Petrol PRC-XL c/compra

JVC GY-HD110. Tiene 3 divisorios extraíbles, correas p/trípode bolsillos para accesorios y una correa con doble acolchado.

#PEPCUBHD 54x20.8x30 cm.....	199.95
------------------------------	---------------

PCTB-2 / 3 Bolso con carrito

Sus múltiples secciones y las ruedas hacen este bolso ideal para grabar en exteriores. Excelente para cámaras de tamaño Canon GL2 o Sony A1U. Construcción resistente e impermeable de nilón Cordura.



- Compartimento trasero para PC portátil de 17 pulg.
- Compartimento superior para videocámara
- Compartimento inferior de 2 secciones
- Empuñadura retraíble
- Ruedas incorporadas

#PEPCTB2 28.7x14x28 cm (LxAxA).....	174.95
#PEPCTB3 47x32x24.1 cm (LxAxA)	259.95

PMLCB-2

Mochila mini-portátil/cámara

Mochila acolchada de nilón balístico diseñada para llevar un camcorder de hasta 40 cm de largo, c/ una sección trasera acolchada para una portátil de 15 pulgadas. Dos bolsillos laterales externos con cremallera, perfectos para almacenar accesorios adicionales. Correas de hombro acolchadas y ergonómicas para el máximo confort, con fácil deslizamiento, cremalleras dobles direccionales.



#PEPMLCB2 42x30x18 cm (LxAxA)	84.95
-------------------------------------	--------------

PMCK-1N

Mochila para videocámara MiniDV

Cómoda mochila de diseño ergonómico diseñada para llevar videocámaras MiniDV y HDV. Laterales multicapa con relleno de espuma absorbente para la protección máxima. Divisorios extraíbles, bolsillo de accesorios, y base con cremallera para guardar accesorios.



• Mochila con espacio para trípode	
#PEPMCK1N 49 x 29 x 19 cm.....	144.95

PCBP-1 / PCBP-2N / PCBP-3N

Mochilas Hiker y Cocoon

Diseñadas para videocámaras con accesorios, más un portátil, este bolso reforzado de tejido balístico Cordura azul/negro facilita la colocación y tiene compartimentos acolchados con un bolsillo oculto p/portátil. El PCBP-3 tiene 2 compartimentos separados, con el compartimento principal diseñado para videocámaras de hasta 41 cm de largo.



- Panel rígido reforzado protege el visor de la videocámara
- Divisorios móviles

PCBP-1 45x30.0x13.5 cm #PEPCBP1	199.95
PCBP-2N 62x49.8x16 cm #PEPCBP2BN	339.95
PCBP-3N 50x31x18 cm #PEPCBP3N	269.95

SERIE PCAB

Bolso organizador video/audio

Bolso semirrígido acolchado para videocámaras, equipode sonido, accesorios.

- Tejido Cordura resistente al agua
- 2 niveles más 6 divisorios extraíbles acolchados



PCAB-1 16.3x26x27 cm #PEPCAB1	199.95
PCAB-2R Carrito 50x28.4x31.5 cm #PEPCAB2R	319.95
PCAB-3 61x30x37.1 cm #PEPCAB3	264.95
PCAB-3R Carrito 61x30x37.1 cm #PEPCAB3R	349.95

Bolsos para iluminación

PLC-3 / PLC-4 / PLC-5

Maletas de iluminación

Maletines rígidos con estructura reforzada en panel, interior divisible. Guarda 1-4 cabezas.

- Tejido impermeable • Ruedas de scooter

PLC-3 67.8x32.0x25.5 cm #PEPLC3	319.95
PLC-4 78x32x25.5 cm #PEPLC4	379.95
PLC-5 91x37.1x25.4 cm #PEPLC5	429.95



PLPR-4 / PLPR-5

Bolso de equipo Lightporter

Los bolsos semirrígidos Lightporter para equipos de iluminación son acolchados, confeccionados con Cordura impermeable.



Están diseñados para equipos de iluminación portátil, para hasta 3 reflectores y pies no superiores a 89 cm.

- El compartimento principal (inferior) es divisible para reflectores y cables
- El compartimento superior guarda pies y accesorios

PLPR-4 72x24x28 cm #PEPLPR4	254.95
PLPR-5 89x28x33 cm #PEPLPR5	344.95



SERIE PM-H

Capuchas p/monitores LCD de videocámara

Reducen los reflejos y destellos en la pantalla LCD. Se aplanan para su fácil guardado.

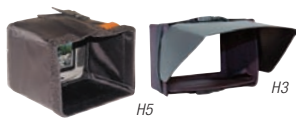

- #PEPMH1 p/ monitores LCD 2.5" **14.95**
- #PEPMHA1U p/ monitores LCD 2.7" **14.95**
- #PEPMH2 p/ monitores LCD 3.5" **19.95**
- #PEPMH3 p/ 3.5" (16:9) **19.95**
- #PEPMH4 p/ 5.5-6.5" **39.95**
- #PEPMH5 p/ 6.5-7.0" **39.95**
- #PEPMH6 p/ 7.0-8.0" **49.95**

Revolucionarias cubiertas para lluvia

Ingenioso diseño de una pieza hace la cubierta extremadamente fácil de instalar mientras se graba. Confeccionada principalmente de poliuretano transparente (TPU) p/ máxima visibilidad. Acceso fácil y rápido a todos los controles de la cámara, batería y paneles. Una "zapata caliente" en la sección rígida frontal de la cubierta la fija y estabiliza sobre la cámara.



- Diseño de una pieza • Funciona con la pantalla LCD abierta

- PRC-10** para Sony PMQ-EX1 y HRV-Z7 #PEPRC10 **99.95**
- PRC-15** p/Sony PMW-EX3 y JVC GY-HD200 #PEPRC15 .. **124.95**
- PRC-25** p/Sony PDW-700 y AJ-HPX2700 #PEPRC25 ... **149.95**

PLCD-2 / PLCD-3 / PLMD-2

Bolsas para monitores LCD

Protección acolchada para monitor con tapa abatible. Apertura "estilo sobre" para proteger la visual con aberturas traseras para conectar la alimentación. Bolsillo lateral exterior para accesorios.



- PLCD-2** para pant. LCD de 4.5 a 7.5" (Dim. int. 21x15x7 cm) #PEPLCD2 **99.95**
- PLCD-3** para LCD 9". (Dim. int. 23x24x10 cm) #PEPLCD3 **139.95**
- PLMD-2** para Sony serie Sony LMD 9" (Dim. int. 25x21x21 cm) #PEPLMD2 **149.95**

PIAB

Bolso aéreo inflable

Diseñado específicamente para abordar con una cámara profesional con visor y objetivo.

- Para cámaras profesionales de tamaño normal
- Exterior de cordura y nilón balístico
- Sistema de inflado interior extraíble
- Bolsillo lateral con tubo de inflado espiralado
- Dos correas con empuñadura superpuesta • Correa de hombro desmontable de nilón
- 65x31x30 cm (LxAxH)



- PIAB** Bolso aéreo inflable # PEPIAB **199.95**



Protección de videocámara profesional

DVG-51 / 52 / 53 / 54 / 57

Protectores de videocámaras profesional

Protecciones revolucionarias que duplican exactamente el diseño de la videocámara y ofrecen protección general, al tiempo que mantienen la funcionalidad operativa.



Protegen a la cámara de golpes, arañazos, polvo, y suciedad.

- DVG-51** Para Panasonic HVX200 #KADVG51 **149.95**
- DVG-52** Para Sony Z1, FX7 #KADVG52 **149.95**
- DVG-53** Para Canon XL-H1, XL2 #KADVG53 **149.95**
- DVG-54** Para JVC GY-HD110/200/250 #KADVG54 ... **149.95**
- DVG-57** Para Canon XH-A1/G1 #KADVG57 **149.95**

RC-1 / 10 / 11 / 13 / 14 / 15 / 17 / HD-3

Cubiertas para lluvia profes. p/ videocámaras ENG y HD



- RC-1** p/videocámaras de tamaño normal #KARC1 **140.00**
- RC-10** p/videocámaras profesionales de tamaño medio #KARC10 **115.00**
- RC-11** p/Canon XL-H1, XL2 sin accesorios #KARC11 ... **80.00**
- RC-12** Cubierta anti-lluvia compacta p/ Sony EX3 y Canon XL-H1 #KARC12 **80.00**
- RC-13** p/Canon GL2, Panasonic DVC30, Sony HC1 #KARC13 **70.00**
- RC-14** p/Canon XH-A1/G1, Pan. DVX100, Sony PD170 #KARC14 **84.00**
- RC-15** p/Sony Z1, FX7, Panasonic HVX200 #KARC15.. **99.95**
- RC-17** p/ videocámaras pequeñas de mano #KARC17... **34.95**
- HD-3** p/videocám. HD de tamaño normal #KARCHD3 .. **165.00**

SERIE CG-Guantes Pro Camcorder Gloves

Guantes de neopreno negro a medida, p/ videocám. proteger su cámara de los elementos extremos. Acceso rápido mediante sistema de tirar p/videocám. abrir. Parasol de lluvia incluido.



- CG-1** p/videocám. Ikegami HL V55, Sony BVW D600, 400, 300 y 200, Thompson LDK-491, LDK-391 #KACG1 **300.00**
- CG-2** p/videocám. Sony DNV-7, DNV-7P, DNV-90, DNV-9WS y 90WSP #KACG2 **300.00**
- CG-3** p/videocám. Sony DVW-700, DVW-707, 709, 790WS, HDW-700, HDW-750, HDW-790 & MSW-900P #KACG3 .. **Llame**
- CG-4** para Sony DSR-570; JVC GY-DV5000, Panasonic AG-DVC200 y videocámaras de tamaño similar #KACG4... **300.00**
- CG-6** p/videocám. Panasonic AJ-D200, AJ-D210, AJ-D215, AJ-D300, AJ-D400, AJ-D410, AJ-D610, AJ-D700, AJ-D800, AJ-D810, AJ-D910, AJ-HDC20, AJ-HDC27, AJ-PD900, AJ-SDC915, AJ-SDX900 y Hitachi Z-V1A #KACG6 **Llame**
- CG-8** p/cámaras Sony DXC D-30 Betacam SP con DSR-1, PVV-1, PVV-3 #KACG8 **99.95**
- CG-9** p/videocám. Sony PDW-510P, PDW-530P (XDCAM) #KACG9 **300.00**
- CG-10** p/videocám. JVC GY-DV #KACG10..... **300.00**
- CG-11** p/videocám. Panasonic Varicam y DSX #KACG11 **300.00**
- CG-12** p/ Panasonic SPX (serie P2) #KACG12 **249.95**
- CG-13** p/Sony DSR400 o DSR 450 #KACG12 **300.00**



SERIE CBA Protector total de videocámara

Forro protector en tela impermeable, resistente a la abrasión, de tacto suave.



- Protección de doble capa acolchada
- Capa interior de espuma resistente a la humedad
- Cubierta p/lluvia extraíble y reversible, posterior expansible

- #POCBAV1 para Sony HVR-V1U **279.95**
- #POCBAZ1U para Sony HVR-Z1U **269.95**
- #POCBAEX1 para Sony PDW-EX1 **259.95**
- #POCBAXL2 para Canon XL-2 **279.95**
- #POCBAXHAG1 para Canon XHA1/G1 **269.95**
- #POCBAHVX200 para Panasonic AG-HVX200 **279.95**
- #POCBAHD250 para JVC GY-HD250 **259.95**
- #POCBAF350 para Sony PDW-F330/350/F355 **399.95**
- #POCBAHPX500 para Panasonic AG-HPX500 **399.95**
- #POCBAPDW530 para Panasonic PDW530 **399.95**

IMPERMEABLES PARA CÁMARA

Trabaja con trípode o en mano. Todos los mandos son accesibles por aberturas con cremallera.



- #PORSPD170 para Sony PD-150 / PD-170 **184.95**
- #PORSXL2 para Canon XL-2 **169.95**
- #PORSVX100 para Panasonic DVX-100 **179.95**
- #PORSFZ1 para Sony HDR-FX1 / HVR-Z1U **179.95**
- #PORSHVX200 para Panasonic AG-HVX200 **184.95**
- #PORSHD100 para JVC GY-HD100U/110U **\$179.95**
- #PORSEX1 para Sony PMW-EX1 **\$179.95**
- #PORSXHAG1 para Canon's XH-A1 y G1 **\$179.95**



DESERT SUITS

DesertSuit es lo último en cubiertas para cámaras.

Este "traje" protege la cámara de polvo y agua, está confeccionado con el mismo material silencioso del wetSuit y como la cubierta está elaborada con un material blanco reflectante, minimiza el calentamiento por el sol.



- DS-HVR Z1 / Z5** desertSuit #CADSHVRZ1 **174.95**
- PMWEX3** para Sony PMW-EX3 #CADSPMWE3 **169.95**

SNOW COATS (ABRIGOS P/NIEVE)

Este abrigo térmico muy aislado mantiene su cámara, pilas, objetivo y manos tibias a temperaturas extremadamente bajas. Calefactor incorporado ayuda a mantener la temperatura interna durante más de 6 horas.

- SC I** Snow Coat para videocám. hasta 65 cm #CASC1 ... **353.95**
- SC II** Snow Coat p/ videocám. hasta 75 cm #CASC2 **353.95**



SERIE CS-DV

Bolsos para videocámaras MiniDV

Este bolso de cámara está diseñado p/ acceso rápido a videocámaras MiniDV y accesorios. Base universal ajustable incluida para inmovilizar con seguridad las videocámaras.



- Ventanilla de identificación/Pase de prensa
- Tela Cordura 1000 denier impermeable

CS-DV1U 30.5x19x18 cm #POCSDV1U	89.95
CS-DV2U 35.5x18x18 cm #POCSDV2U	174.95
CS-DV3U 45x18x22 cm #POCSDV3U.....	174.95
CS-DV4U 53x19x25 cm #POCSDV4U.....	244.95

También disponible en negro

DVO-1U / DVO-2U / DVO-3U

Bolsos organizadores para cámara

Proveen un nivel de protección extra y espacio organizado para su cámara y accesorios. La cámara asienta con seguridad en una base. Divisores y bolsillos para organizar los accesorios.



GRATIS bolso PB2400F c/compra

DVO-1U 43x18x23 cm (LxAxH) #PODVO1U.....	249.95
DVO-2U 45x25x25 cm (LxAxH) #PODVO2U.....	269.95
DVO-3U 47x30x24 cm (LxAxH) #PODVO3U.....	304.95

CTC-1 / CTC-2 / CTC-3 / CTC-4

Bolsos de viaje para cámara

Diseñados para llevar y proteger cámaras como las series Sony HDR-HD y Panasonic AG-DVC. Grandes bolsillos interiores y exteriores con amplio espacio para todo el equipo. Amplias cubiertas cremalleras protegen contra la lluvia y suciedad.



- Tarjeta de equilibrio de blanco incluida
- Varias formas de llevarla
- Diseño de nilón Cordura, espuma y plástico reforzado

#POCTC1 57x19x26 cm (LxAxH)	274.95
#POCTC2 51x16.5x25 cm (LxAxH)	274.95
#POCTC3 P/videocámaras hasta 45.7 cm largo	299.95
#POCTC4 56x16.5x27 cm	289.95

CAR-1 / CAR-2 / CAR-3

Estuches de transporte

Estuches de transporte con exterior durable de cordura 1000-denier, armazón rígido y compartimiento principal dividible con 3 grandes bolsillos exteriores. Proteja y organice su equipo.



CAR-1 33.0x20.3x25.4 cm #POCAR1.....	169.95
CAR-2 45.7x20.3x25.4 cm #POCAR2.....	179.95
CAR-3 53.3x20.3x25.4 cm #POCAR3.....	197.95

CC-HD1 / CC-235

Bolsos para cámara Quick Draw Pro

Bolsos livianos reforzados de carga rápida superior con un protector de visor de aluminio. Tienen 2 bolsillos exteriores, y un bolsillo posterior de doble uso que se ensancha para albergar una mayor batería para cámara.



- Incluye un asa de cuero y una correa de hombro reforzada no deslizante

CC-HD1 73.7x29.2x30.5 cm #POCCHD1.....	379.95
CC-235 63.5x19.3x25.4 cm #POCC235.....	349.95

DVO-2DC / PC-333DC

Bolsos semirrígidos Director's Cut

La nueva serie ultra-premium "Director's Cut" es una actualización de Porta Brace, exclusiva en B&H. Con cubierta de gamuza de ciervo y herrajes de bronce, estas maletas terminadas a mano ofrecen la durabilidad y comodidad propias de un ambiente de producción de calidad.



EXCLUSIVO DE B&H

DVO-2DC 45x25x25 cm (LxAxH) #PODVO2DC	399.95
CS-DV4/DC Bolso p/videocám. DV mini #POCSDV4DC	289.95
CTC-3/DC Bolso viajero para cámara #PODC3VDC	419.95
DC-3V/DC Bolso de director #POCTC3DC	369.95
PC-333DC 45x25x25 cm (LxAxH) #POPC333DC	429.95

BK-1NR Mochila para videocámara

Esta robusta mochila está diseñada para su videocámara profesional (hasta 38 cm) y otros aparatos. Tiene un compartimento acolchado para un PC laptop de 17 pulg. El bolso incluye divisores, correas antideslizantes de hombro y de cintura, bolsillo p/trípode, y 3 bolsillos para accesorios.



BK-1NR 38x25x13 cm (LxAxH) #POBK1NR	279.95
--	---------------

TLQ-28XT / LQ-39XT / LP-4

Bolsos para iluminación

Bolsos para iluminación robustos y versátiles diseñados para albergar equipos de iluminación de 1 a 3 reflectores, pies y paraguas.



TLQ-28XT 71x20x22 cm (LxAxH) #POTLQ28XT	249.95
TLQ-39XT 99x23x20 cm (LxAxH) #POTLQ39XT.....	269.95
LP-4 94x25x18 cm (LxAxH) #POLP4.....	299.95

SERIE PB-IC

Maleta de producción reforzada con estuches extraíbles

Exterior de resina hermética con interior extraíble Porta Brace con laterales semirrígidos.



#POPB2500IC 45x32x17.5 cm (LxAxH).....	244.95
#POPB2600IC 48x36x20 cm (LxAxH).....	279.95
#POPB2650IC c/ruedas 48x36.1x24.1 cm (LxAxH)....	309.95
#POPB2750IC c/ruedas 55.6x45.7x25.9 cm (LxAxH)...	339.95

PB-2550 / 2550LSO / 2650 / 2750 / 2850

Maletas acorazadas para producción en exteriores

Robusto cuerpo irrompible con espuma de alta densidad interior "pick-n-pluck", empuñadura retractable y ruedas incorporadas. Transporte todos sus equipos de video, audio y foto con seguridad.



PB-2550 51x28x20 cm #POPB2550F.....	134.95
PB-2550LSO 49.5x26x4.4 cm #POPB2550LSO	69.95
PB-2650 48x36x24 cm #POPB2650F.....	149.95
PB-2750 56x46x26 cm #POPB2750F.....	164.95
PB-2850 74x52x46 cm #POPB2850F.....	339.95

PC-111 / PC-202 / PC-333

Bolsos de producción

Los "Production Cases" son resistentes, livianos, y adaptables para guardar numerosas combinaciones de casetes, baterías, micrófonos, cables, filtros, y otros equipos de audio.



PC-111 Medium Production Case - p/accesorios de audio y video (azul) #POPC111	229.95
PC-111B Med. Production Case (negro) #POPC111B.....	249.95
PC-202 Med. Production Case (azul) #POPC202.....	224.95
PC-202B Med. Production Case (negro) #POPC202B.....	226.50
PB-333 Production Case (azul) #POPC333	274.95
PB-333B Production Case (azul) #POPC333B.....	299.95

MO-9L2 / LH80W / LH1700

Bolsos livianos para monitor

- Base inclinable plegable para poner el monitor en variedad de ángulos
- Protector del visor protege la pantalla.
- Empuñadura de cuero de agarre firme y correa de hombro de gamuza con bolsillo para baterías/cordón de CA/cable
- Solapas de ventilación



MO-9L2 p/monitores Sony PVM-9L2 o PVM-9L3 8" #POMO9L2.....	189.95
MO-LH80W p/Panasonic BT-LH80W #POMOLH80W.....	179.95
MO-LCD8.4 p/ monitores LCD Marshall V-R84-DP serie 8.4" #POMOLCD84.....	159.95
MO-LMD9050 p/Sony LMD-9050 #POMOLMD9050.....	179.95
LH1700 p/Panasonic BT-LH1700W #POMOLH1700.....	259.95

HPRC

MALETAS SERIE AMRE

Maletas herméticas de alto desempeño

Las HPRC son maletas italianas de alta calidad que protegen sus equipos, hasta en las condiciones más difíciles. Esto se debe a que las maletas son moldeadas por inyección con un avanzado plástico patentado que crea una barrera de alta resistencia entre los artículos transportados y los elementos exteriores. La protección de HPRC cumple con las especificaciones ATA 300 p/ maletas en tránsito y rigurosas normas de uso militar. Maletas irrompibles de resina reforzada impermeable negra con cubos interiores móviles de espuma, asa de textura suave, y válvula compensadora de presión de aire. La serie "WF" tiene ruedas de deslizamiento suave.

#HP2500F	45x32x17.5 cm.....	99.95
#HP2600F	48x36x19.8 cm.....	109.95
#HP2600WF	Con ruedas (36.0x48.4x21.8 cm).....	149.95
#HP2700WF	Con ruedas (46.0x55.5x25.6 cm).....	169.95

CineBags
Film Production Gear

CB-01 Bolso de producción

El bolso CineBags CB-01 Production Bag tiene numerosos bolsillos para la videocámara y sus accesorios. Hecho de material impermeable reflectante, con fondo reforzado con almohadillado en todos los laterales, y correa de hombro acolchada.



- 4 bolsillos externos extraíbles
- 4 bolsillos de malla con cremallera dentro de la tapa

#CIBC01 46x28x22.8 cm (LxAxA)..... **189.95**

CB-25 / CB-25DC

Mochilas HD LT

Las mochilas de la serie CB están diseñadas para llevar videocámaras como la Sony PDW-EX1, HVR-Z1U, Panasonic HVX-200, Canon XH-A1, junto con portátiles de varios tamaños, trípode y accesorios. Tejido reflectante impermeable, hebillas, y bolsillos a ambos lados.



La CB-25 guarda una portátil de hasta 17".

CB-25 Dim. Int.: 26.7x41x21.6 cm (negro/gris c/verde) #CICB25..... **\$174.95**
CB-25DC (Camuflaje) #CICB25DC..... **\$189.95**

CB-01 Bolso de producción Digital Camo

El bolso CineBags CB-01 de producción tiene numerosos bolsillos para la videocámara y sus accesorios. Hecho de material impermeable reflectante, con fondo reforzado con almohadillado en todos los laterales, y correa de hombro acolchada. (Digital Camo con Charcoal Webbing)



- 4 bolsillos externos extraíbles
- 4 bolsillos de malla con cremallera dentro de la tapa

#CIBC01DCB 46x28x22.8 cm (LxAxA)..... **189.95**

CB116X9 / CB216X9

Bolsos de videocámara para sacar y empezar a grabar

Bolso p/videocámara de apertura rápida para guardar videocámaras profesionales HDV de 3 CCD (según su tamaño):

Sony HVR-Z1U, Panasonic AG-HVX-200, JVC GY-HD100U, o Canon XL-H1, con caja de filtros/parasol colocado. Exterior de cordura impermeable con protección acolchada de equipo a cada lado. Dos bolsillos laterales exteriores y dos bolsillos interiores.



CB116X9 Dim. interiores: 58.4x28x25.4 cm
 #16CB116X9..... **189.95**
CB216X9 Dim. interiores: 69x28x28 cm
 #16CB216X9..... **199.95**

Petrol

PTC-2R / PTC-3R Maletas para trípode



Maleta apta para vía aérea, marco de aluminio rígido, base y paneles laterales termo-formados y 2 bolsillos exteriores con cremallera. Amplia tapa abatible para acceso fácil.

PTC-2R con ruedas 96x19x19 cm #PEPTC2R..... **254.95**
PTC-3R con ruedas 104x22x22 #PEPTC3R..... **259.95**

DOMKE

PRO V-1 / PRO V-2

Bolsas de video

- Exterior de lona y nilón
- Interior muy acolchado
- Divisorios móviles
- Bolsillos p/ accesorios
- Manija extraíble
- Correa de hombro desmontable
- Hecho en EE. UU.

Pro V-1 Dim. interiores: 36.8x18x18 cm
 #DOPROV1..... **184.95**

Pro V-2 Para videocámaras hasta 48.3 cm largo
 #DOPROV2..... **249.95**



PEARSTONE

DVC-777 / HDC-1010W

Bolsos para videocámara

Bolso diseñado específicamente p/ las videocámaras profesionales de mano más populares HDV/MiniDV/ DVCPRO HD. Divisorios flexibles removibles para personalizarlo. Para un camcorder c/ una caja de filtros o lentes colocados.



DVC-777 40x21x22.2 cm (LxAxA) #PEDVCB..... **84.95**
HDC-1010 61x33x25.4 cm (LxAxA) #PEHDC1010W **199.95**

VariZoom

VZ-B20 Bolso de video personalizado

Diseño rectangular adaptable reforzado y con acolchado grueso. Permite el cómodo embalaje y apilamiento de su videocámara y accesorios. Cuatro compartimientos exteriores con acceso rápido.



• 2 bolsillos para accesorios • Interior ajustable
 #VAVZB20 46x20.3x18 cm (AxAxP)..... **89.95**

MILLER

317

Estuche múltiple para trípode/pie de luces

- Para trípodes y pie de luces hasta 117 cm
- Polietileno moldeado con espuma
- Estuche de dos piezas encastrables
- Asa de transporte moldeada
- Asa moldeada en la extremidad
- Dim. interiores: 25.4x122 cm (DiámxL)
- Ruedas de patín en línea de 2.5"

#317 Estuche múltiple para trípode/pie de luces
 #MIMHC..... **249.95**



NALPAK GROUP

TP-0936L / TP-1139WHL

Estuche duro p/trípode Tuffpak

Los estuches octogonales Nalpak Tuffpak de plástico duro con cerraduras se fabrican de polietileno moldeado reforzado. Este estuche guarda firmemente un trípode de 91.4 a 104 cm, si se extiende la tapa telescópica. Este diámetro es adecuado p/ trípodes c/ cabezal esférico de hasta 100 mm. Los estuches Nalpak tienen garantía de por vida.

TP-0936L Trípodes de 91.4 a 104 cm de largo x22.8 cm de ancho #NATP0936L..... **\$339.95**
TP-1139WHL Trípodes 1 m a 1.1 m de largo c/ruedas #NATP1139WHL..... **\$369.95**





Distributed by **bogen**

Manfrotto

SERIE 521

Controladores de objetivo de videocámara

Incorporado a una pequeña abrazadera, la controladora de objetivo serie 521 puede montarse sobre una amplia variedad de soportes –como caños, barras, tubos, y superficies planas– y utilizado en una variedad de aplicaciones. Las funciones incluyen: Grab./Parar, Zoom y enfoque Ent./Sal., Rueda reversible del zoom, On/Standby.



- #B0521 LANC para Sony y Canon **150.00**
- #B0521P Zoom solo para Panasonic..... **189.95**
- #B0521PRO LANC para Sony y Canon con enfoque/zoom, foco automático con pulsador **249.95**

521Remote Controladora de enfoque e iris

El 521PFI es una controladora de enfoque e iris diseñada específicamente para trabajar con las videocámaras Panasonic AG-DVX100B y AG-HVX200. El enfoque es manual, mientras que el iris puede establecerse manual o automáticamente. La controladora tiene un anillo y etiqueta reescribibles donde puede anotarse la posición del foco y del iris. Diseñado para trabajar al unísono con el remoto de zoom p/ Panasonic 521P y 522P.



- #B0521PFI..... **264.95**
- 521i Remoto/522AV Adaptador** #B0521LANCAV..... **164.95**
- 521Proi LANC Remoto/Adaptador** #B0521LANCAV..... **249.95**

SERIE 522P / 523PRO

Asas de control remoto de cámara

Manilla de trípode con control remoto p/ camcorders MiniDV. Con un dedo se pueden controlar el zoom, enfoque, la grabación y la búsqueda. Para cámaras 501, 503, 505, 510, y 516.



- 522P** Zoom solo para Panasonic #B0522P..... **349.95**
- 523Pro Series** Regula la velocidad de zoom de Sony y Canon #B0523P..... **324.95**
- 523Pro LANC** Kit de remoto en empuñadura y adaptador 522AV #B0523PLANCAV..... **338.00**

521CFI / 524AX

Controladoras remotas del lente ENG

Estas controladoras para lentes Canon, Fujinon y Angenieux, con empezar/parar de grabación permiten preseleccionar una velocidad de zoom o modificarla sobre la marcha.



- 521CFI** p/lentes Canon y Fujinon #B0521CFI..... **249.95**
- 524CFI** p/lentes Canon y Fujinon #B0524CFI..... **329.95**
- 524AX** p/lentes Angenieux #B0524AX..... **319.95**



ZOE-DVXL

Controlador de lente de videocámara

Esta controladora sensible a la presión y de accionamiento suave está contenida en una robusta caja de policarbonato moldeado. Incorpora un botón de zoom separado y preciso para accionamiento rápido. El balancín del zoom tiene un amplio ángulo de rotación de 133 grados, y las controladoras LANC ajustan el zoom por pasos prefijados.



- P/ Videocámaras LANC y DVX/HVX #BEZOEDVXL..... **239.95**
- Para Sony PDW-EX1 #BEZOEEEX1..... **374.95**
- P/ lentes de televisión Fujinon de 8 clavijas #BEZOENG8 **544.95**
- P/ lentes de televisión Fujinon 12 clavijas #BEZOENG12 **549.95**

FOXI

Controlador de objetivo de videocámara

El nuevo Foxi pone el control del enfoque e iris de las videocámaras Panasonic AG-DVX100B y AG-HVX200 en la punta de sus dedos. Se pueden realizar ajustes rápidamente, suavemente y con precisión. Con interruptor manual de foco automático, y los operadores pueden hacer anotaciones en lápiz sobre la banda circular blanca. Se monta en el asa del trípode o sobre barras de 15 mm.



- #BEFOXI..... **469.95**

VariZoom

VZ PRO-L / PG-L / PRO-EX

Remoto de zoom de velocidad variable y enfoque

El VZ PRO-L y PG-L ofrecen zoom preciso de velocidad variable, control manual de enfoque, y salida del modo de espera en cualquier cámara con conector LANC. Construido con aluminio mecanizado, y con una robusta empuñadura.



- VZ-Pro-L (LANC)** #VAVZPROL **274.95**
- VZ-PG-L Compact (LANC)** #VAVZPGL..... **324.95**
- VZ-Pro-EX** para Sony PMW-EX1 #VAVZPROEX..... **344.95**

SERIE VZ-P

Controladores de lente de videocámara



Sistemas serie VZ-Pro y VZ-Pistol Grip:

- #VAVZPGF Control zoom Deluxe p/lente Fujinon de 8 clav. **459.95**
- #VAVZPGC Cont. de zoom Deluxe p/lente Canon 8 clavijas. **444.95**
- #VAVZPGF12 Cont. zoom Deluxe p/lente Fujinon 12 clav. **474.95**
- #VAVZPROC Control zoom Pro p/lente Canon 8 clav. **374.95**
- #VAVZPROF Control zoom Pro p/lente Fujinon 8 clavijas. **354.95**
- Control de zoom y enfoque posterior**
- #VAVZPROFCC p/lente Canon Pro 8 clavijas..... **444.95**
- #VAVZFCF p/lente Fujinon Pro 8 clavijas..... **459.95**
- #VAVZFCX Control de enfoque p/lente Canon XL-1 14x..... **444.95**

Kits de control de zoom y enfoque

- #VAVZSPGC para lentes Canon **879.95**
- #VAVZSPGF para lentes Fujinon **899.99**
- #VAVZSPGF2 para lentes 1/2" Fujinon **899.90**
- #VAVZSPGF12 para lentes Fujinon de 12 clavijas..... **899.99**

SISTEMAS SERIE VZ-SPG

Kits profesionales para control de objetivo zoom y enfoque



- Para objetivos Canon #VAVZSPGC **\$899.95**
- Para objetivos Fujinon #VAVZSPGF..... **\$899.95**
- Para objetivos Small Fujinon #VAVZSPGF2..... **\$899.95**
- Para objetivos Fujinon de 12 clavijas #VAVZSPGF12.. **\$899.95**

STEALTH / STEALTH LX

Controladores de objetivo de videocámara

Disfrute de un control preciso de velocidad variable del zoom. Acelere de lento a rápido y nuevamente a lento en un solo movimiento con este zoom tipo "acelerador".



- Diseñado p/videocámaras con protocolo de control
- LED indicador de grabación • StealthLX con control de avance de cuadro y reversa y auto enfoque enc./apag.
- #VAVZSTEALTH para LANC..... **219.95**
- #VAVZSDVX100 para Panasonic..... **189.95**
- #VAVZSTEALTHLX para LANC..... **219.95**
- #VAVZSTEX para Sony..... **269.95**

VZ-PFI / ROCK-PZFI

Controles remotos zoom ENG

Control compacto zoom/enfoque e iris p/Panasonic AG-DVX100B y AG-HVX200. El balancín de zoom es sensible a la presión, y las perillas independientes de enfoque e iris pueden controlarse manualmente o tomar automáticamente el ajuste de la cámara.



- VZ-PFI** Enfoque e iris solamente #VAVZPFI..... **169.95**
- Rock-PZFI** Zoom, enfoque e iris #VAVZROCKPZFI..... **264.95**

SERIE VZROCK

Controladores de objetivo de videocámara

Balancín sensible al tacto c/botón "Grabar"

GRATIS Bolsa VP-P54 solo p/VZROCK & VZROCKDVX



- #VAVZROCK p/videocámaras LANC..... **229.95**
- #VAVZROCKDVX p/videocámaras Panasonic..... **234.95**
- #VAVZROCKLE Estuche de aluminio p/Control-L **289.95**
- #VAVZROCKC p/objetivos Canon 8 clavijas..... **324.95**
- #VAVZROCKF p/objetivos Fujinon 8 clavijas..... **329.95**
- #VAVZROCKEX para el Sony PMW-EX1 XDCAM EX..... **329.95**

Trípodes profesionales

0800-222-0045 Argentina 001-866-806-9068 México

Distribuido por **bogen**
Manfrotto**701HDV** Cabezal hidráulico compacto

- Diseñado p/ videocámaras HD compactas de hasta 4.3 kg
- Controles actualizados para un buen agarre y mayor fluidez
- Roseta giro y placa deslizante para optimizar la posición de cámara



Cabezal hidráulico	701HDV
Fab. Art #	B0701HDV
Carga máx.	4.3 kg
Altura	9.4 cm
Peso	0.8 kg
Precio	\$124.95

501HDV Pro Cabezal hidráulico

- Ideal para cámaras digitales profesionales pequeñas
- Movimiento liviano pero firme para control suave en giro de 360° e inclinación +90 a -60°
- Ajuste con teflón para aumentar la resistencia
- Trabas separadas de giro e inclinación
- Sistema deslizante de liberación rápida de la placa



Cabezal hidráulico	501HDV
Fab. Art #	B0501HDV
Carga máx.	6 kg
Altura	11.4 cm
Peso	1.6 kg
Precio	\$185.95

503HDV Pro Cabezal hidráulico

- Para la línea más reciente de cámaras digitales profesionales
- Control excepcionalmente suave de giro 360° e inclinación +90 a -60°
- Trabas separadas de giro e inclinación
- Sistema deslizante de liberación rápida de la placa
- Resorte de equilibrio incorporado para sostener el peso
- Ajuste continuo de resistencia, de 0 a máx



Cabezal hidráulico	503HDV
Fab. Art #	B0503HDV
Carga máx.	8 kg
Altura	11.4 cm
Peso	2 kg
Precio	\$353.95

MPRO 535 / 536

Sist. de trípode de fibra de carbono

La serie MPRO es una nueva línea de trípodes de Manfrotto. Combina eficazmente la estabilidad de la fibra de carbono, su alta capacidad de carga y nueva altura máxima. El 535 de 3 secciones ofrece un receptáculo de 75 mm, mientras que el 536 de 4 secciones está equipado con un adaptador de 75/100 mm



Sistema	Trípode Mpro	Trípode Mpro
Fab. Art #	535	536
Carga máx.	20 kg	25 kg
Se extiende a	170 cm	201 cm
Plegado	73 cm	69 cm
Secc./Material	2/Carbono	3/Carbono
Peso	2.3 kg	3.5 kg
Precio	\$449.95	\$724.95

701HDV Kits de sistemas de trípode**701HDV,547BK El kit incluye:** 547BK Trípode p/video, 701HDV Pro Video minicabezal hidráulico, extensor intermedio y bolso**701HDV,745XB El kit incluye:** 745XB MDeVe Video Trípode p/video, 701HDV Pro minicabezal hidráulico, medio receptáculo 50 mm • Diseñado para observadores de aves y usuarios de videocámaras HD compactas

Sistema	701HDV,547BK	701HDV,745XB
Fab. Art #	B0701HDV547K	B0745XB701HD
Carga máx.	4 kg	4 kg
Se extiende a	151 cm	150 cm
Plegado	86 cm	74 cm
Secc./Material	1/Aluminio	2/Aluminio
Peso	3.1 kg	3.2 kg
Bolso de transporte	Bolso	-
Precio	\$299.95	\$314.95

**501HDV** Kits de sistemas de trípode**501HDV,351MVB2K El kit incluye:** 501HDV Pro Cabezal hidráulico, 351MVB Trípode 1 segmento 2 secciones, extensor intermedio y bolso**501HDV,547BK El kit incluye:** 501HDV Cabezal hidráulico, 547BK Trípode p/video, extensor intermedio y bolso**501HDV,535K El kit incluye:** 501HDV Cabezal hidráulico, 535CF Trípode p/video, y bolso de transporte

Sistema	501HDV,351MVB2k	501HDV,547BK	501HDV,535K
Fab. Art #	B0351MV501K	B0501HDV547K	B0535501HDVK
Carga máx.	6 kg	6 kg	6 kg
Se extiende a	170 cm	153.5 cm	151 cm
Plegado	103 cm	86 cm	85.1 cm
Secc./Material	1/Aluminio	1/Aluminio	2/fibra carbono
Peso	5.7 kg	3.9 kg	4.3 kg
Bolso de transporte	Bolso	Bolso	Bolso de transporte
Precio	\$399.90	\$350.00	\$749.95



501HDV,351MVB2k

503HDV Kits de sistemas de trípode**503HDV,351MVB2K El kit incluye:** 503HDV Pro Cabezal hidráulico, 351MVB Trípode 1 segmento

2 secciones, pies de goma, extensor intermedio y bolso acolchado

503HDV,755XBK El kit incluye: 503HDV Cabezal hidráulico, 755XBK Tríp. alum. p/video, y bolso de transporte**503HDV,535K El kit incluye:** 503HDV Cabezal hidráulico, 535CF Trípode p/video, y bolso de transporte

Sistema	503HDV,351MVB2k	503HDV,755XBK	503HDV,535K
Fab. Art #	B0351MV503HD	B0755XB503HD	B0535503HDVK
Carga máx.	8 kg	5 kg	8 kg
Se extiende a	160 cm	176.5 cm	182 cm
Plegado	61 cm	74.9 cm	85 cm
Secc./Material	1/Aluminio	2/Aluminio	2/fibra carbono
Peso	6.44 kg	4.1 kg	4.3 kg
Bolso de transporte	Bolso acolchado	Bolso de transporte	Bolso de transporte
Precio	\$650.00	\$689.95	\$999.95



503HDV,755XBK

545B / 547B PRO

Trípodes profesionales

Trípodes profesionales de aluminio ligero para video

- Receptáculo incorporado de 10 mm, puede adaptarse a 75 mm si es necesario
- Pies de goma para mejor agarre en suelos lisos
- Con extensor medio



547B

Sistema	545B	547B
Fab. Art #	B0545B	B0547B
Carga máx.	25 kg	15 kg
Se extiende a	153 cm	142 cm
Altura mín.	30 cm	79.5 cm
Secc./Material	2/Alum	1/Alum
Peso	3.5 kg	2.3 kg
Precio	\$484.95	\$239.95

TriRemote Kit

Oferta Kit para video profesional

Un kit de trípode con secciones en tandem, receptáculo de 75 mm con cabeza de video hidráulica y control remoto Lanc p/ videocámaras Sony y Canon.

El kit incluye:

- 503HDV Cabezal hidráulico
- 351MVB Trípode
- Pies de goma y bolso acolchado
- 521 Control remoto Lanc (p/ Sony/Canon)
- 8.1 kg Capacidad

#BOTRIEMOTEK **\$649.95**



Distribuido por **bogen**
Manfrotto

516 Sistemas de trípodes cabeza de video profesionales

- Diseñado específicamente para las últimas cámaras SD y HD utilizadas por videógrafos documentales e industriales • Perilla de giro e inclinación continuamente ajustable (de 0 a máx.) • Nivel de burbuja incluido
- Patas sup. en tándem, patas inf. simples, y nivelador esférico de 100 mm

Sistema	545BK	350MVB
Fab. Art #	516,545BK	516,350MVB
Carga máx.	10 kg	10 kg
Se extiende a	167 cm	169 cm
Plegado	83 cm	86.8 cm
Montura	100 mm/75 mm	75 mm
Secc./Material	2/Carbono	2/Alum
Peso	6.9 kg	6.4 kg
Bolso de transporte	MBAG100P	MBAG100P
Precio	\$1,199.95	\$1,189.95



519 Sistemas de trípodes

- El único cabezal de video c/resortes intercambiables y ajustables en el contrapeso
- Sostiene una amplia variedad de cámaras miniDV, DVCAM, HD y ENG
- Cabezal de video hidráulico reforzado compacto
- Resistencia continuamente ajustable de 0 a máx. que permite control completo de giro a 360° e inclinación de ±90°

Sistema	542ART	525
Fab. Art #	519,542ART	519,525PKIT
Carga máx.	10 kg	10 kg
Se extiende a	165 cm	169 cm
Plegado	87.9 cm	86.8 cm
Montura	100 mm/75 mm	75 mm
Secc./Material	2/Carbono	2/Alum
Peso	6.9 kg	6.4 kg
Bolso de transporte	MBAG100P	MBAG100P
Precio	\$2,430.95	\$1,412.95



526 Sistemas de trípode

- Sostiene cám. ENG y EFP de alta gama • Resorte de contrapeso ajustable
- Media esfera de 100 mm incorp. • El sistema hidráulico más preciso con 3 pasos de resistencia: baja, mediana y alta y sin resistencia

Sistema	350MVB	545GBK
Fab. Art #	526MVBKIT	526,545GBK
Carga máx.	8.2-15.9 kg	15.9 kg
Se extiende a	105-166 cm	169 cm
Plegado	110 cm	45 cm
Montura	100 mm	100 mm/75 mm
Secc./Material	Dual/Alum	Dual/Alum
Peso	8.5 kg	7.1 kg
Bolso de transporte	MBAG100P	MBAG100P
Precio	\$1,749.95	\$1,844.95



560B / 561BHDV / 562B

Monopiés para video con cabezal

Con un cartucho fluido en su base para panorámicas muy suaves, estos monopiés con cabezal y liberación rápida son ideales para grabar con videocámaras compactas MiniDV, DVCAM, HDV, y DVCPRO HD. Una gran solución portátil, diseñados para máxima flexibilidad y posicionamiento.

Sistema	B0560B Monopie	B0561BHDV Monopie	B0562B Monopie
Fab. Art #	560B	561BHDV	562B
Carga máx.	2 kg	4 kg	8 kg
Se extiende a	1.66 m	2 m	1.93 m
Plegado	66 cm	76 cm	69 cm
Montura	1/4-20	3433 (501PL)	3272 (357PLV)
Secc./Material	4/Alum	4/Alum	4/Alum
Peso	680 g	1.9 kg	1.43 kg
Precio	\$149.95	\$274.95	\$184.95



PROVISTA AIR 18

Trípode neumático para video y cabezal hidráulico

Con apoyo firme p/ cámaras que pesen de 0.9 a 5.4 kg, el Airlift tiene un cilindro neumático en su centro para ofrecer un ajuste de altura suave y fácil. El sistema incluye el cabezal hidráulico pro FM18 con dos asas.

- Pies de goma/aguja pivotantes • Secciones de pata de doble barra
- Nivel de burbuja

Sistema	PROVISTAIR18
SKU#	DAPVALFM18
Carga máx.	5.4 kg
Se extiende a	1.5 a 1.83 m (con elevador)
Mín. Altura	91.4 cm
Extensor	nivel medio
Secc./Material	2/3 Alum
Peso	3.2 kg
Precio	\$249.95



bescor

TH-770 Sistema de trípode de aluminio

Construido con patas robustas de aluminio y un receptáculo de 65 mm, el TH-770 asegura nivelado suave y rápido de las tomas. El cabezal tiene una pata de liberación rápida y un resorte de contrapeso con 7.6 cm de recorrido para mayor equilibrio. Se pliega a 79 cm, incluye un bolso de transporte acolchado.

Sistema	TH-770
SKU#	BETH770
Carga máx.	7 kg
Se extiende a	152 cm
Mín. Altura	76 cm
Extensor	nivel medio
Secc./Material	3/Alum
Peso	3.2 kg
Precio	\$179.95



CARTONI

H101 / H102 Sistemas de trípode HiDV

Extremadamente robustos y versátiles, estos ofrecen apoyo ideal p/ cámaras DV/HDV que pesen hasta 5 kg. Conjuntamente con su esfera de nivelación de 75 mm, incorporan un contrapeso variable y resistencia continuamente variable. El sistema incluye extensores, pies de goma, y bolso.

Sistema	H101	H102
SKU#	CAHIDV	CAHIDV2
Carga máx.	5 kg	5 kg
Se extiende a	160 cm	183 cm
Plegado	96.5 cm	83 cm
Secc./Material	1/Alum	2/Alum
Extensor	nivel medio	nivel medio
Peso	4.5 kg	4.5 kg
Contrapeso	Continuo	Continuo
Resist. Hor./Vert.	Continuo	Continuo
Precio	\$1,269.95	\$1,474.95



Libec

SERIE LS & LZ Trípodes de aluminio

- Base platillo 75 mm 3" (Serie LS-22, 38-2a, 55-2a) • Nivel de burbuja
- Base platillo 100 mm 4" (Serie LS 60-70) • Trípode de una extensión
- Sist. contrapeso fijo (inclinación -80° a +90°) • Perilla traba positiva de las patas

El kit incluye: • Cab. hidráulico • Tríp. de 1 sec. • Extensor a nivel suelo • Bolso Gratis ZC-3DV Controladora zoom p/LANC y Panasonic c/compra de LS22J

Sistema	LS-22	LS-38(2a)	LS-55(2a)	LS-60	LS-70
SKU#	LILS22J	LILS382A	LILS552A	LILS60	LILS70
Carga máx.	4 kg	3.6-7.3 kg	3.6-10 kg	7.7-12.70 kg	5.90-15 kg
Se extiende a	69-150 cm	56-160 cm	76-152 cm	81-155 cm	81-160 cm
Secc./Material	1/Alum	2/Alum	2/Alum	1/Alum	1/Alum
Extensor	Suelo	Suelo	Suelo	Suelo	Suelo
Peso	3.7 kg	5.9 kg	6.12 kg	7.03 kg	7.7 kg
Contrapeso	Fijo	Fijo	Fijo	Fijo	4 pasos
Resist. Horiz/Vert	Fijo	Fijo	2 pasos	2 pasos	4 pasos
Precio	\$419.95	\$649.95	\$899.95	\$1,499.95	\$2,059.95



SERIE PRO-TOUCH

Serie Pro Aluminum Tripod

- Nivel de burbuja iluminado • Trípode rápido Pozi-Loc

Los kits incluyen:

- Cabezal Pro-Touch con esfera 75 mm
- Trípode Pozi-Loc con extensor y bolso

Sistema	PRO-5AP1F	PR-06-HDVM	PRO10DC
SKU#	VIPRO5	VIPRO6HDVM	VIPRO10DC
Carga máx.	4.5 kg	6 kg	10 kg
Se extiende a		53.6-168 cm	53.6-168 cm
Secc./Material	2/Alum.	2/Alum.	2/Alum.
Extensor		nivel medio	Suelo
Peso	5.4 kg.	7.3 kg.	8.2 kg.
Contrapeso	Variable	Variable	Variable
Resist. hor/vert.	Variable	Variable	Variable
Precio	\$599.95	\$1,999.95	\$1,499.95



SERIE FSB 2 / FSB 6

Sistemas de trípode y cabezal hidráulico

- Cabezales pequeños y sensibles, perfectamente diseñados para videocámaras SD y HD pequeñas a medianas
- Giro e inclinación sin fricción con el patentado sistema de amortiguamiento hidráulico sin fugas de Sachtler
- 3 niveles de resistencia • Mecanismo de carga Snap-&-Go
- Receptáculo 75 mm • Placa de cámara deslizante (Placa de liberación rápida Touch & Go en 0473/0475) • Nivel de burbuja (burbuja auto-iluminada al toque en FSB-6) • Todos los kits vienen con extensores de nivel medio y bolso de transporte acolchado

Los kits también incluyen:

- #SAFSB2ML1S (#0272) FSB-2 cabezal, trípode aluminio de 1 sección
- #SAFSB2ML2CFS (#0275) FSB-2 cabezal, tríp. fibra carbono de 2 secc.
- #SAFSB6ML2S (#0473) FSB-6 cabezal, trípode aluminio de 2 secciones
- #SAFSB6ML2CFS (#0475) FSB-6 cabezal, trípode de fibra de carbono de 2 secciones

Modelo Fabric. #	0272	0275	0473	0475
Capacidad carga	0-2 kg	0-2 kg	1-6 kg	1-6 kg
Extensión	95-158 cm	77-160 cm	77-160 cm	77-160 cm
Plegado	101 cm	84 cm	84 cm	84 cm
Secc./Material	1/Alum.	2/Carbono	2/Alum.	2/Carbono
Peso	4.81 kg	4.90 kg	5.22 kg	5.08 kg
Contrapeso	2 pasos	2 pasos	10 pasos	10 pasos
Resist. Horiz/Vert	3+0	3+0	3+0	3+0
Precio	\$799.95	\$1,149.95	\$1,439.95	\$1,599.95



SERIE FSB4 & FSB8

Sistemas de trípode

El cabezal hidráulico FSB4 tiene un carga de 4 kg., ideal p/ cámaras HDV livianas y sus accesorios, y el FSB8 monta cámaras hasta 9 kg.

- Receptáculo 75 mm Liberación rápida Touch & Go

Los kits incluyen:

- #SAFSB4ML2S FSB4 Cabezal hidráulico, trípode ENG75-2D, extensor medio y bolso (0373)
- #SAFSB4MLCFS FSB4 Cabezal hidráulico, trípode de 2 segmentos 75CF, extensor medio y bolso acolchado (0375)
- #SAFSB8TML2S FSB-8T Cabezal hidráulico, trípode ENG75-2D, extensor medio y bolso (0743)
- #SAFSB8ML2S FSB8 Cabezal hidráulico, trípode ENG75-2D, extensor medio y bolso (0773)

Modelo Fabric. #	Sistemas FSB4		Sistemas FSB8	
	0373	0375	0743	0773
Capacidad carga	0-4 kg	0-4 kg	0.9-9 kg	0.9-9 kg
Extensión	77-160 cm	77-160 cm	77-160 cm	77-160 cm
Plegado	84 cm	84 cm	84 cm	84 cm
Secc./Material	Aluminio	Fibra de carbono	Aluminio	Aluminio
Peso	5 kg	4.9 kg	5.4 kg	5.4 kg
Contrapeso	5 pasos	5 pasos	10 pasos	10 pasos
Resist. Horiz/Vert	5+5	5+5	5+5	5+5
Precio	\$939.95	\$1,159.95	\$2,099.95	\$1,899.95



SERIE FSB-CELL

FSB Solución alimentación p/cám. c/cabezal hidráulico

El sistema de alimentación FSB F-Cell está diseñado para montarse en los cabezales Sachtler serie FSB-2/FSB-6, con una batería de larga duración manteniendo la movilidad suave del trípode. La batería es adaptable a varias videocámaras con adaptadores opcionales específicos.

Batería FSB-Cell 7.2 V/ 10.5 A/h #SAFSBC.....	\$219.95
Cargador de baterías para FSB-Cell (90-250 VCA, 50-60 Hz) #SACFSBB.....	\$169.95
Kit de alimentación completo con adaptador p/videocámara Sony PD/VX #SAFSBPSPSP.....	\$439.95
Kit alimentac. completo c/adapt. p/videocám. Sony HVR-Z1U/V1U/FX1/FX7 #SAFSBPSSH.....	\$439.95
Kit alimentac. completo c/adaptador p/videocámara serie Canon XL-/XH/GL #SAFSBPSPC.....	\$439.95
Kit alimentación completo c/adaptador p/videocámara serie AG-DVC/DVX/HVX #SAFSBPSP.....	\$439.95



SISTEMAS VISION AS

Sistemas de trípode Profesional

- Cabezal hidráulico variable con resortes intercambiables
- Nivel de burbuja iluminado
- Placa deslizante • 1 año de garantía

El kit incluye:

Cabezal hidráulico Vision AS, trípode Pozi-Loc, extensor y bolso; resorte de contrapeso gratis

Modelo Fab. #	V5AS-AP1M	V5AS-AP2F	V8AS-CP1M	V8AS-CP2F	V10AS-CP2F
SKU#	VIV5ASAP1M	VIV5ASAP2F	VIV8ASCP1M	VIV8ASCP2F	VIV10ASCP2F
Carga	4.5 kg	4.5 kg	5.5-12.5 kg	5.5-12.5 kg	6.5-14.5 kg
Extensión	161 cm	171.5 cm	160 cm	172 cm	172 cm
Plegado	102 cm	86 cm	103 cm	87 cm	87 cm
Secc./Mat.	1/Alum.	2/Alum.	1/fibra carbono	2/fibra carbono	2/fibra carbono
Peso	8 kg	8.3 kg	7.7 kg	7.9 kg	8 kg
Mont. base	75 mm	75 mm	100 mm	100 mm	100 mm
Contrapeso			Opción variable		
Resistencia			Infinitamente variable		
Precio	\$3,186.95	\$3,158.50	\$4,659.95	\$4,611.95	\$5,348.50



SERIE SOLO ALUMINUM / CARBON FIBER

Sistemas de trípode

- Extensiones de patas • Patas en punta o de goma • Base 75 mm
- Traba patas de tres posiciones • Contrapeso seleccionable • 3 años de garantía

El kit Solo Aluminum Incluye:

Cabezal Serie DS, trípode de aleación y bolso

Sistema	1637	1640	1643
SKU #	MIDS5SDVAT	MIDS10SDVAT	MIDS20SDVAT
Carga máx.	2.3 kg.	2.3-4.5 kg.	4.5-9 kg.
Se extiende a	36.8-175 cm	36.8-175 cm	36.8-175 cm
Plegado	84 cm	84 cm	84 cm
Secc./Material	2/Alum.	2/Alum.	2/Alum.
Peso	5.4 kg.	6.58 kg	6.58 kg
Resist. Hor./Vert.	Variable	Variable	Variable
Precio	\$949.95	\$1,099.95	\$1,349.95



El kit Solo Carbon Fiber Systems incluye:

Modelo Fabric. #	1511	1514	1793	1799
SKU #	#MIDS10SDV2	#MIDS20SDV2	#MIA25SE3SCFS	#MIA40SE3SCFS
Capacidad carga	2.3-4.5 kg	4.5-9 kg	5.4-13.61 kg	7-18 kg
Alt. mín/máx	36.8/175 cm	36.8/175 cm	36.8/193 cm	36.8/193 cm
Plegado	84 cm	84 cm	94 cm	94 cm
Secciones	2	2	3	3
Peso	5.4 kg	5.4 kg	6.4 kg	6.4 kg
Receptáculo	75 mm	75 mm	100 mm	100 mm
Contrapeso	Seleccionable	Seleccionable	4 posiciones	4 posiciones
Giro/Inclinación	Dial variable	Dial variable	5 Pasos c/0	7 Pasos c/0
Incluye	DS-10 Cabezal hidráulico, trípode Solo DV Carbon, bolso, correa de transporte	DS-20 Cabezal hidráulico, trípode Solo DV Carbon, bolso, correa de transporte	Arrow 25 Cabezal hidráulico, trípode de fibra de carbono, bolso, correa de transporte	Arrow 40 Cabezal hidráulico, trípode de fibra de carbono Solo, bolso, correa de transporte
Precio	\$1,274.95	\$1,499.95	\$3,699.95	\$4,399.95

SERIE ARROW

Sistemas de trípode Pro

La nueva serie Miller Arrow ofrece una nueva línea de cabezales hidráulicos de precisión. Ofrecen giro e inclinación verdaderamente fluidos, construcción robusta, y 3 años de garantía.

- **#MIA25SSAS2SQ** Cabezal Arrow 25, trípode de aluminio de 1 sección Sprinter II, empuñadura panorámica, extensor a nivel medio, bolso (1770)
- **#MIA252SCFS2S** Cabezal Arrow 25, trípode de fibra de carbono de 2 secciones Sprinter II, empuñadura, extensor medio, bolso (1778)
- **#MIA402SS2AS** Cabezal Arrow 40, trípode de aluminio de 2 secc. Sprinter II, empuñadura telescópica, extensor medio, bolso (1686)
- **#MIA402SS2CFS** Cab. Arrow 40, trípode de fibra de carbono de 2 secc. Sprinter II, empuñadura telescópica, ext. medio, bolso (1690)
- **#MIA55SSS2ASQ** Cabezal Arrow 55, tríp. de aluminio Sprinter II de 1 sección, empuñadura panorám. telescópica, extensor nivel medio, bolso (1718)



Modelo Fabric. #	1770	1778	1686	1690	1718
Capacidad carga	5-13.61 kg	5-13.61 kg	7-15.9 kg	7-15.9 kg	10-25 kg
Altura máx.	160 cm	168 cm	168 cm	168 cm	160 cm
Largo transporte	112 cm	96.5 cm	96.5 cm	96.5 cm	112 cm
Secc./Material	1/Alum.	2/Carbono	2/Alum.	2/Carbono	1/Alum.
Peso	7.3 kg	7.3 kg	7.3 kg	8.2 kg	8.2 kg
Receptáculo	100 mm	100 mm	100 mm	100 mm	100 mm
Contrapeso	4 pasos	4 pasos	4 pasos	4 pasos	4 pasos
Giro/Inclinación	5 Pasos c/0	5 Pasos c/0	7 Pasos c/0	7 Pasos c/0	7 Pasos c/0
Precio	\$4,194.95	\$4,979.95	\$5,244.95	\$5,664.95	\$5,664.95

FSB-4 / 6 / 8 SOOM

Sistema de trípode Soom

Sea que trabaje en estudio o por sobre la multitud en exteriores, la nueva línea SOOM combina la confiabilidad y el equilibrio legendario de Sachtler en un sistema versátil para todas sus necesidades de toma. Una columna central HiPod permite imágenes niveladas y estables a más de 2.4 m.

El sistema incluye:

- Cabezal hidráulico FSB-6, trípode SOOM,
- SOOM TriSpread, tubo SOOM, pies de goma, y bolso SOOM (0480)



Sistema	0380	0480	0760
Fab. Art #	SAFSB4S	SAFSB6S	SAFSB8S
Carga máx.	4 kg	6 kg	9 kg
Se extiende a	241 cm	69 a 141 cm / 241 cm	241 cm
Plegado	113 cm	82.6 cm	113 cm
Montura	75 mm	75 mm	75 mm
Secc./Material	1/Alum	1/Alum	1/Alum
Peso	8.2 kg	8.35 kg	8.44 kg
Bolso transporte	Bolso SOOM	Bolso SOOM	Bolso SOOM
Precio	\$2,494.95	\$3,099.95	\$3,494.95

SERIE SYSTEM 18SB / SYSTEM 20SB

Sistemas Trípode Pro 18SB

- System 18 sostiene 2.7 - 18 kg • Base 100 mm
- Contrapeso 5 pasos • Resist. Horiz/Vert 0-7 pasos

El kit incluye: • Cabezal hidráulico balanceado Vision 18 Speed, trípode, extensor y bolso • Sistemas Trípode Pro 20 sb • Soportan hasta 25 kg

• Sistema de equilibrio dinámico de 12 pasos • Incluye: Cabezal hidráulico video 20 SB (Speed Balance), trípode de fibra de carbono, extensor a nivel medio o de suelo y bolso

- Los sistemas 20/2074 y 20/2075 incorporan la traba rápida "Speed Lock"

Modelo Fabric. #	1861	1864	1862	1863	1865
SKU#	SASYST18-SB2D	SASYST18-SBSL	SASYST18-SB2CFSAS18-SBENG2M	SAS18-SBSL	MCF
Extensión	62-171 cm	62-171 cm	65-168 cm		
Plegado	91 cm	90 cm	90 cm	90 cm	90 cm
Secc/Mat	2/Alum.	2/CF c/Spd.Lock	2/CF c/Spd.Lock	2/CF	2/CF
Extensor	Suelo	Suelo	Suelo	nivel medio	nivel medio
Bolso	Duro	Acolchado	Acolchado	Acolchado	Acolchado
Precio	\$6,699.95	\$7,399.95	\$7,199.95	\$7,699.95	\$7,894.95

Modelo Fabric. #	20/2062	20/2072	20/2074	20/2073	20/2075
SKU#	SAS20SBENG2	SAS20SBHDCF	SAS20SBSLHD	SAS20SBHDMCF	SAS20SBSL
Precio	\$8,314.95	\$8,714.95	\$8,849.95	\$9,344.50	\$9,684.95

sachtler



SERIE FOCUS PRO / SERIE LASER PRO

Sistemas de trípode Focus Pro

- Sostiene 4.5 a 10 kg • Contrapeso continuo
- Base 100 mm • Resist. Horiz/Vert continuo
- Nivel iluminado • 5 años de garantía

El kit incluye:

- F100 cabezal, trípode ultraligero, extensor y bolso

Sistemas de trípode Laser Pro

El kit incluye:

- Cabezal Laser Z100, trípode ultraligero, extensor y bolso



Modelo Fabric. #	F101	F102	F104
SKU#	CAF101	CAF102	CAF104
Extensión	84-155 cm	84-155 cm	85.1-161 cm
Plegado	101 cm	101 cm	102 cm
Secc./Material	1/Alum.	1/Carbono	1/Alum.
Extensor	nivel medio	nivel medio	Suelo
Precio	\$1,389.95	\$1,399.95	\$2,199.95

Modelo Fabric. #	Z101	Z102	Z103	Z104
SKU#	CAZ101	CAZ102	CAZ103	CAZ104
Extensión	84-155 cm	84-155 cm	91.4-155 cm	85.1-161 cm
Plegado	101 cm	101 cm	104 cm	102 cm
Secc./Material	1/Alum.	1/Carbono	1/Alum.	1/Alum.
Extensor	nivel medio	nivel medio	nivel medio	Suelo
Precio	\$2,699.95	\$2,799.95	\$2,999.95	\$3,159.95

SISTEMA SERIE CINE 7+7 HD

Sistemas de trípode Pro

- Mont. base 100 mm • Contrapeso de 16 pasos

El kit incluye:

- **#SAS7E2CF** Cabezal hidráulico Cine 7+7 HD, Cabezal hidráulico Cine 7+7 HD, con Extensor de suelo, y bolsa de transporte (1962)
- **#SAS7HD** Cabezal hidráulico Cine 7+7 HD, DA 100 HD Trípode 2 segmentos, extensor medio, pies de goma (1970)
- **#SAS7HDCF** Cabezal hidráulico Cine 7+7 HD, Cabezal hidráulico Cine 7+7 HD, Extensor de suelo, Barra de giro frontal y bolso acolchado (1972)
- **#SAS7SHDMCF** Cabezal hidráulico Cine 7+7 HD, Trípode ENG 2CF Speed lock CF 2-Stage, Extensor a nivel medio, Barra de giro frontal, pies de goma y Bolso acolchado (1975)



Modelo Fabric. #	1962	1970	1972	1975
SKU#	SAS7E2CF	SAS7HD	SAS7HDCF	SAS7SHDMCF
Cap. carga	1.8-22 kg	1.8-22 kg	1.8-22 kg	1.8-22 kg
Extensión	63-172 cm	82-159 cm	72-178 cm	72-178 cm
Plegado	89 cm	89 cm	94 cm	94 cm
Secciones/Material	2/fibra carbono	2/Aluminio	2/Fibra carbono	2/Fibra carbono
Peso	8 kg	10 kg	10 kg	10 kg
Res. Horiz/Vertical	7+7	7+7	7+7	7+7
Precio	\$8,449.95	\$8,216.50	\$9,598.95	\$9,919.95

CABEZAL HIDRÁULICO 2060HD

Sistemas Cine EFP

Específicamente perfeccionado para aplicaciones HD, este cabezal hidráulico ofrece suave giro e inclinación O'Connor ultrasuave.

- Sistema de contrapeso sinusoidal patentado para un equilibrio verdadero y preciso en todos los puntos de inclinación
- Las mismas características y controles que el cabezal hidráulico 2575, el estándar para cámaras de película de 35 mm
- Sistema de cabezal hidráulico 2060HD incluye (2575-120) Gran plataforma Euro, (08414) base 150 mm, (08417) Tie-down 150 mm, (2575-137) Brazo panorámico 18 mm



#OC2060HDPKG ULTIMATE 2060HD sistema de cabezal solo	\$9,824.95
#OCCHDT150 (C1221-0003) Cine HD alum. una sección. (150MM)	\$1,999.95
#OCCHDT150 (C1221-0004) Cine HD alum. una sección Trípode (150MM)	\$1,999.95
#OCSFCHD (C1222-0015) Extensor de suelo p/ trípodes Cine HD	\$584.95

VariZoom**VZ-ZG** Cabezal Gravedad Cero

Diseño galardonado permite un equilibrio exacto del centro de gravedad, de manera que el usuario puede ajustar el giro/inclinación sin necesidad de ajustar el control de resistencia.

- Capacidad de carga 11.3kg, inclinación o giro completo de 360 grados
- Permite mayor grado de inclinación que otros cabezales
- Diseñado p/trabajar con trípodes y grúas de cámara



#VAVZZG Cabezal de trípode Gravedad Cero **489.95**

VZ-MC100 / VZ-MC100D
Cabezal de giro e inclinación

Sistema de giro e inclinación controlado a distancia apto para videocámaras de hasta 9 kg.

- Cabeza de giro/inclinación
- Empuñadura/caja de control
- Maletín
- Fuente de alimentación c/cordón de 6 m

#VAVZMC100 **3149.95**

#VAVZMC100D El kit añade dos cabezales de giro/inclinación VZ-MC100..... **4799.95**

#VAVZEXTMC50 Cable de extensión 15 m..... **109.95**

#VAVZEXTMC100 Cable de extensión 30 m..... **122.95**

#VAVZCS1 Base para escritorio **239.95**

**GLIDECAM****SERIE VISTA HEAD**

Cabezal de giro e inclinación

La Glidecam Vista Head ofrece completo giro e inclinación de 360° para cámaras de hasta 9 kg, o 13.6 kg sobre Vista II.

- Se opera con una controladora de joystick y un cable de extensión de 4.6 m
- Incluye transformador de 12 V CA y convertidor de alimentación
- Funciona con la grúa Glidecam Camcrane 200



#GLVH Cabezal Vista que admite hasta 9 kg..... **1849.95**

#GLVHD2 Cabezal Vista II que admite hasta 13.6 kg ... **1999.95**

VC Sistema de grúa de cámara VC Vista

Este sistema de grúa y cabezal ofrece montaje rápido y maniobrabilidad precisa de 360° con deflexión cero.

- Diseñado para elevar una cámara de hasta 18 kg a 9 m de altura.

#GLVC Grúa con Vista Head III, hasta 18 kg a 8 m... **16499.95**

Libec**LS-100PD PEDESTAL DE ESTUDIO**

Pedestal neumático de estudio

El sistema consta del pedestal P110, cabezal hidráulico H100, y dos brazos panorámicos de largo fijo PH7.

- Mecanismo doble / columna neumática (aire presurizado)
- Giro/inclinación continuo y contrapeso
- Válvula de seguridad contra sobrepresión
- Claw Ball 100 mm



#LILS100PD Soporta 5-23kg..... **7679.95**

LS-70PD / LS-85PD

Sistema de pedestal de estudio

El sistema de pedestal de estudio Libec LS70PD consta del pedestal P110, el cabezal hidráulico H70, y dos brazos panorámicos PH-7.

- Sistema neumático de dos secciones
- Diseño de aire a presión totalmente ajustable
- Giro e inclinación continuamente ajustable
- Altura máx. 1.72 m
- Cabezal de contrapeso continuamente ajustable
- Base 100 mm



LS-70PD Sostiene hasta 7.7-15kg #LILS70PD **5379.95**

LS-85PD Sostiene hasta 5.9-15kg #LILS85PD **5999.95**

sachtler**2580 SYSTEM**

25 PLUS Combi Sistema de pedestal

Este pedestal nivel profesional fue creado para la HDTV y cámaras panorámicas. Los contrapesos de 18 etapas, 7 niveles de resistencia y ajuste fino de 9 puntos aseguran un trabajo impecable, libre de vibraciones.

- Columna neumática p/ ajuste rápido de altura
- Mecanismo de protección de sobrecarga realinea las ruedas rápidamente
- Movimiento sobresaliente en los planos horizontal y vertical
- Movimientos especiales con anillo de conducción desmontable



#SAS25C140 **16979.95**

Vinten**VISION V3951-0001**

Pedestal de estudio PED Plus

Ideal para todos los pequeños estudios de producción, esta montura de cámara neumática totalmente portátil está diseñado p/ sostener hasta 30 kg. Consta de una columna telescópica central y una base con ruedas. Para facilitar el transporte, se puede separar la columna telescópica de la base y plegar ésta.

- Alt. máx.: 160 cm, alt. mín: 75 cm
- Adaptador con nivel de 100 mm
- Ancho para puertas 69 cm
- Peso: 15 kg



#VIV39510001 Sostiene hasta 30 kg..... **4559.95**

CAMBO**99134010** V-5 Brazo telescópico boom DV

Grúa telescópica para cámara DV diseñada para ofrecer movimiento de grúa profesional para cámaras pequeñas y equipos hasta 3 kg. Este dispositivo usa una precisa conexión macho/hembra con seguridad.

- Ajustado sobre la altura del trípode de 135 cm a 275 cm p/aplicaciones específicas
- Interlocking fácil montaje diseño

#CAV5TDB **1849.95**

**MILLER****PEDESTAL 30 / PEDESTAL 60**

Pedestales de estudio

Con su capacidad de carga máxima de 17.6 kg, este pie muy portátil es perfecto para cámaras livianas. Alturas: de 80.5 a 106 cm

- Base plana para montaje de cabezal universal
- Se puede bloquear y amortiguar la columna con bomba neumática
- Elevación de columna variable en 25.4 cm
- Ruedas suaves bloqueables de 10.2 cm

Pedestal 30 sostiene hasta 13.6 kg #MI730..... **1174.95**

Pedestal 60 sostiene hasta 27 kg #MI732..... **1174.95**



Peter
lisand
machine corporation

PEDESTAL DE ESTUDIO

Pedestal de estudio compacto

La unidad combina calidad, resistencia, rigidez, y bajo peso para crear una alternativa económica a los pesados y caros pedestales de estudio de TV.

- Columna central neumática sellada
- Cargas de hasta 23 kg
- Bola normal 100 mm, tipo "hi-hat"
- Tamaño transp. 86 cm largo x30.5 cm diámetro

#PEPLSP1 **1949.95**

**CARTONI****P20 / PL20K / P50 / P900**

Pedestal neumático de estudio

Perfecto para aplicaciones livianas en estudio o exteriores. La columna neumática permite ajustes rápidos y sencillos.

- Ruedas trabables
- Receptáculo 100 mm
- Guardacables
- Alta capacidad de carga
- Moderado ancho de paso por puertas

#CAP20 Sostiene hasta 23 kg **6369.95**

#CAP20LK El kit incluye el cabezal hidráulico Z100 Laser y pedestal P20, sostiene hasta 25 kg **7,899.95**

#CAP50 Sostiene hasta 55 kg **10703.95**

#CAP900 Sostiene hasta 90 kg **23282.95**



GLIDECAM

CAMCRANE 200 Grúa de cámara

Esta grúa montada sobre trípode, con pluma, está diseñada para levantar la cámara con precisión y fluidez, hacia arriba, abajo y en 360 grados. Tiene 4 combinaciones de largo de pluma: 1 m, 1.5 m, 2 m y 2.5 m, con 3 ajustes de fulcro (equilibrio).

- Capacidad de carga de 11.3 kg a 2.4 m, 13.6 kg a 2 m
- Pluma vertical variable del suelo a 3 o 2.4 m
- Aluminio con acabado negro
- Montura de trípode 3/8"
- Plegado: 1 m



#GLCC200 499.95

CARTONE

M100

Plumín de grúa portátil

Plumín (jib), provee elevación equilibrada con capacidad de carga de 15 kg, desde el nivel de suelo a 2 m de altura. Gira en 360°, se monta en un trípode con receptáculo de 100 mm.

- Capacidad de carga 15 kg
- Aluminio con acabado negro
- 1 a 2 m (la altura máx. depende del trípode)
- Pesa de acero de 1 pulg. incluida.



#CAM100 1999.95

MILLER

BRAZO PROJIB Compacto y portátil

El brazo plumín Miller's pesa solo 11.3 kg pero puede sostener 23 kg, con la mitad del peso de muchos plumines comparables.

- Extiende la altura de la cámara hasta 2 m (según el trípode)
- Se pliega a 122 cm y se monta en un trípode con receptáculo de 100 mm
- Extiende la altura de la cámara a 2 metros (6 pies), lo que permite a un solo operador obtener impresionantes perspectivas de grúa.



#MI711 2549.95

VariZoom

VZ-CINETRAC

Plataforma de dolly reforzada



El dolly ofrece patas de longitud variable y maniobrabilidad para grúas, plumines, y cámaras con teleapuntadores.

- Diseño exclusivo permite maniobrar en espacios pequeños
- Patas ajustables permiten el uso con una variedad de trípodes

#VAVZCINETRAC Dolly reforzado 714.95
 #VAVZCTS Kit dolly complete 1649.95
 #VAVZTRACK Pista de goma 474.95

Libec

JB-30 Kit de brazo plumín y trípode

- Capacidad de carga 20 kg • Desde el suelo a 1.8 m de altura • Elevación equilibrada precisa
- Receptáculo reversible para ángulos de cámara extremadamente bajos
- Base receptáculo 75/100 mm
- Se pliega a 117 cm



El kit incluye: Brazo plumín, adaptador 75 mm, peso de peso, bajo-montura, bolso acolchado, trípode T101, dolly DL-8

#LJJB30UHK JB-30 brazo plumín con trípode T101 trípode y kit dolly DL-8 2999.95

JB-30U Brazo de grúa con adaptador Undermount y bolso solo #LJJB30 2019.95



JONYJIB 2.7/3.7/4.7/5.5 M

Brazo plumín (jib) c/mont. monitor LCD

Con secciones de pluma telescópicas de guardado compacto, este plumín profesional robusto sostenido por una montura reforzada de trípode de 100 mm.

- Secciones de añadir opcionales
- Incluye centro de control posterior, centro de montaje



JONYJIB 2.7m (sostiene 16 kg) #JOJJ9 1349.95

JONYJIB 3.7 m jib (sostiene 16 kg) #JOJJ12 1694.95

JONYJIB 4.6 m jib (sostiene 13.6 kg) #JOJJ15 2179.95

JONYJIB 5.5 m jib (sostiene 9 kg) #JOJJ18 2499.95

INDIE-DOLLY SYSTEMS®

IND-S.KIT / IND-C.KIT Y DOLLY

Sistemas de pista y dolly

Liviano, con ajuste fácil y seguro, estos sistemas de pista y dolly permiten tomas con movimiento suave.



IND-S.KIT Kit de pista recta #INSTK 544.95

IND-C.KIT Kit de pista curva #INCKT 639.95

IND.CTD Universal Dolly p/pistas Indie-Dolly #INCTD 1194.95

IND.PF Plataforma accesoria -p/ sist. de dolly #INDPF 249.95

IND.PF2 Segunda plataforma accesoria #INPF2 324.95

INDDK INDIE-DOLLY DELUX KIT #INDDK 4902.95

Libec

TR-320 / CR-90 Sistema de pista-carril Dolly

Este sistema modular portátil trabaja con su trípode existente para excelentes tomas tipo dolly. La pista de aluminio liviano se ensambla fácilmente.



TR-320 El kit incluye: 8 u. de pista recta 81cm, dolly universal, bolso

CR-90 El kit incluye: 4 u. de carril curvo 45° para giros en 90°, bolso

TR-320 Kit de pista recta #LITR320 1949.95

CR-90 Carril curvo #LICR90 699.95

mathews
STUDIO EQUIPMENT

377702 Bazooka ajustable

Utilizado para dollys y pasarelas de estudio, este pie ajustable pesa 5 kg y se extiende de 61 a 99 cm. Sostiene una carga máxima de 45 kg.



515003 Se requiere la placa de montaje Elemac p/montar la bazooka #MAEMP 146.95

845120 Elemac a montura receptáculo 100 mm #MACBCA100 339.50

515021 Brazo de extensión Elemac a Elemac #MAEEAB 299.95

515024 Offset Elemac a adaptador Mitchell #MAEMA 394.50

377702 Bazooka misma #MABAZ 1054.95

ROUND-D-ROUND

Dolly de puertas

Esta versátil plataforma móvil de cámara es una excelente elección por la escena o exteriores.

- Dirección en todas las ruedas, hace giros estrechos de 90°
- El camarógrafo puede montar en seis lugares fijos distintos
- Es posible guiar desde ambos extremos del dolly
- La plataforma está alfombrada con una superficie antideslizante de bajo mantenimiento. • Plataforma 130 cmx72 cm (LxA)
- Capacidad de carga 499 kg
- Se puede instalar un segundo asiento opcional y brazo



#MARDRDDW 2619.95

MALETÍN DOLLY Plataforma Dolly

Todos los componentes del dolly van empacados dentro de un bolso reforzado que abre en la propia plataforma del dolly 15x49.5x74 cm. Auto-contenido con ruedas para superficie y carriles para pista normal, PVC, metal o "Focus Track".



- Sostiene hasta 227 kg sobre pista recta o curva
- Transportable en avión

#MADBC 2709.95

DOLLY DE PUERTAS Plataforma Dolly

La plataforma tiene un soporte embutido para cámara y su superficie alfombrada requiere poco mantenimiento y es antideslizante.

- Plataforma alfombrada 70x105 cm, largo total 130 cm
- Capacidad de carga de 363 kg
- Rueda base de 72 cm sin eje extendido
- Ruedas neumáticas de reemplazo rápido
- Se puede invertir el dolly • Las ruedas posteriores se extienden para estabilidad en el trabajo



#MADDW 1769.95

#MADDWT con torreta 5183.95

EGRIPZ

Soporte para cámaras de mano

Este flexible soporte de mano puede adaptarse en casi cualquier posición o configuración, mejorando y facilitando un suave deslizamiento de la cámara.

- Con base de montaje 1/4-20
- Se fija fácilmente a un monopie u otra base de apoyo para estabilidad adicional, y puede servir como un cómodo apoyo de hombro.

#ANEGRIPZ \$59.95

**STASIS FLEX**

Estabilizador de cámara con montura en hombro

El sistema Stasis Flex usa un brazo flexible y almohadilla ajustable de pecho p/ todo tipo de cuerpo. Ubica la cámara en virtualmente cualquier posición de trabajo: adelante/atrás, adentro/afuera, o arriba/abajo.

#ANSF STASIS FLEX montura de hombro flexible \$279.95
 #ANSFS STASIS FLEX c/montura FGM-S Gold y cable para videocám. Sony 7.2 V CC \$449.95
 #ANSFP STASIS FLEX c/mont. FGM-P Gold y cable p/ videocám. Panasonic 7.2 V CC \$449.95
 #ANSFEX STASIS FLEX c/montura FGM-EX1 Gold y cable p/videocám. Sony PMW-EX1 \$449.95

**DV-BRN / DV-BRNV**

Montura de apoyo en hombro

Destinado p/videógrafos de acontecimientos con videocámaras mini-DV, esta montura de hombro provee posiciones de apoyo amplias y cómodas que permiten un trabajo prolongado.

- Almohadilla de hombro flexible y ajustable
- Liberación rápida ajustable

#DV-BRN Montura de hombro #SWDVBVN \$179.95
 #DV-BRNV Montura de hombro #SWDVBVN \$244.95
 #SWXPVVC20 XP-DV-C20 cable adaptador 50 cm \$109.95
 #SWSCP20 Cable p/Panasonic 50 cm c/DVBRN \$104.95

**S-800**

Montura de apoyo en hombro

Este apoyo de hombro totalmente ajustable se adapta a todas las cámaras profesionales y semiprofesionales para tomas firmes sin fatiga.

- Video firme y suave
- Ajuste de largo 16.5 cm, ajuste horizontal 90°
- 2 barras de accesorios para monitor, mic y luz
- La empuñadura puede situarse en 2 posiciones
- Arco almohadillado para ajustarse al hombro
- Se pliega a 30.5 cm para almacenamiento y viaje
- Pesa menos de 567 g

#VIS800SP Montura de hombro (Mfr #125) \$89.95

**388166 / 200016 / 388194**

Monturas para hombro

Diseñados para sostener cámaras pequeñas y medianas con visores o pantallas rebatibles, estos soportes incluyen una plataforma para cámara ajustable y la opción de uno o dos brazos con empuñaduras acolchadas.

388166 1 Montura de hombro #BISHSS 374.95
 200016 2 brazos para Canon XL-1/2/H1, Sony PD150/170 #BIDHSS 449.95
 388194 2 brazos para Panasonic AG-DVX100B, Canon XL/GL #BIDHSSL 479.95

**MIGHTY-WONDERCAM**

Almohadilla de hombro clásica

Diseñada para videocámaras pequeñas, esta almohadilla de hombro liviana tiene cinco ejes ajustables para ajustar cómodamente más videocámaras y videógrafos.

- Empuñadura almohadillada totalmente ajustable c/pie de acero inoxidable
- Siete monturas disponibles para conectar accesorios
- Autocontenido, sin cables sueltos
- Acepta la empuñadura GP-TRX de Sony

#MICQ \$179.95
 #MICABP Montura clásica de hombro con soporte AB Pad \$249.95

**FIG RIG**

Sistema estabilizador de mano

El exclusivo y muy eficaz diseño del Fig Rig absorbe las sacudidas en tomas cámara en mano.

- Empuñadura acolchada para cómodo manejo
- 4 clips p/cables incluidos mantienen los cables fuera de la toma
- Incluye placa de liberación rápida deslizante 501PL

#B0595B Estabilizador de cámara Fig Rig \$299.95
 #B0595B521PRO Control remoto 521 Pro y abrazadera 595CLA (para Canon y Sony) \$665.00

**BCS05**

Sistema de montura para hombro

Esta montura de hombro con cinturón ajustable ofrece apoyo extra al camarógrafo y elimina la fatiga. Divide el peso de la cámara entre el hombro y la cadera del operador para más estabilidad.

- Brazo pivotante bloqueable con ajustes variables arriba/abajo
- Almohadilla de hombro flexible para ajustarse a cada persona

#PEBCS05 \$369.95

**STABLE-CAM**

Sistema de montura para hombro

La Frezzi Stable-Cam equilibra la cámara en 3 puntos del cuerpo, haciendo la cámara una extensión natural del cuerpo, eliminando la fatiga de la mano y muñeca. Incluye montura de batería V-Lock.

- Plataforma DV de alimentación e iluminación
- 4 empuñaduras robustas
- Zapata de montaje extra
- Hip-Grip totalmente ajustable
- Liviana
- Permite quitar las manos de la cámara

#FRSCVL \$419.95

**ORBITOR**

Sistema de montura para hombro

Con su fácil control, el PAG Orbitor permite una amplia variedad de técnicas de toma, y la cámara parece sin peso.

- Plataforma de toma equilibrada y estable
- Reduce la fatiga en tomas largas
- Control de tres ejes para giro, inclinación y desplazamiento, suavemente
- Totalmente ajustable a cada camarógrafo

#PAOCSS \$599.95

**DV MEDIA RIG**

Sistema de apoyo profesional

El DV Media-Rig Pro es un sistema de equilibrio articulado de alta gama para videocámaras que pesen hasta 3.2 kg. Su maquinado de precisión, almohadilla de suspensión abdominal y arco del hombro balanceado para comodidad y profesionalidad en toda toma.

- Incluye movimientos plenos de inclinación, lado a lado y eje frontal a posterior
- Montura rotativa para accesorios para luces, monitores, mics y más

#VAZDVMR \$599.95

**VZ-LSP / VZ-1SHOOTER**

Sistemas de apoyo en hombro

Elaborado con precisión de aluminio mecanizado, esta abrazadera de hombro resistente y liviano tiene 10 accesorios ajustables. Para videocámaras que pesan hasta 3.6 kg, el VZ-LSP permite filmar sin fatigarse todo el día. El VZ-1Shooter es p/cámaras más pequeñas, y es una gran elección de gama baja.

VZ-LSP c/soporte abdominal #VAZLSP \$389.95
 VZ-1Shooter #VAZ1SHOOTER \$114.95



MERLIN

Sistemas de estabilización de mano

STEADICAM

El diseño exclusivo del sistema de estabilización Merlin está fabricado para ofrecerle una solución ultraligera que no solo aumenta la estabilidad, pero puede ir sencillamente en cualquier parte. Ultraligero y ultracompacto, el Steadicam Merlin le permite seguir la acción más fácilmente que nunca.

La maleta de viaje Steadicam le permite fijar con seguridad su videocámara mientras está montada y equilibrada en el Merlin. Fácilmente accesible, la maleta le permite prepararse rápidamente para la próxima toma. Ofrece generoso espacio para almacenar el Merlin Arm and Vest y equipos adicionales.

Con el Steadicam Merlin Arm and Vest usted tiene la opción de utilizar el sistema de estabilización de cámara ligero Merlin para tomas estables en mano de igual forma que los Steadicam mayores usados en Hollywood.

- Bisagra de "calibre plegado" le permite plegarlo en un instante y es perfecto para tomas al hombro
- Montura de liberación rápida

Merlin con "Nuevo Cardán de Metal" equilibra cámaras hasta 0.2 a 2.3 kg #STM... **Llame**
Brazo y chaleco para Merlin #STMAV..... **Llame**
Brazo y chaleco con Merlin, equilibra cámaras hasta 3.4 kg #STMAVK..... **Llame**



GRATIS Bolso a medida

2000 PRO / 4000 PRO

GLIDECAM

Sistemas de estabilización de mano

Los estabilizadores de cámara Glidecam 2000/4000 Pro son sistemas livianos que facilitan tomas en movimiento increíblemente suaves y gráciles, incluso cuando se suben y bajan escaleras o se anda sobre terreno escarpado.

- #GLGL2000 Sostiene hasta 2.7 kg **\$299.95**
- #GLGL4000 Sostiene 1.8 a 4.5 kg **\$399.95**
- #GLGCFB Abrazadera para el antebrazo **\$149.95**
- #GLGCPB Glidecam Body-Pod **\$169.95**
- #GLGL2000K2 Kit con GL-2000 PRO, abrazadera p/el antebrazo, monitor L4-Pro y batería..... **\$899.95**
- #GLGL4000K2 Kit con GL-4000 PRO, abrazadera para el antebrazo, monitor L4-Pro y batería..... **\$999.95**
- #GLGL2000K3 Kit con GL-2000 PRO, Body Pod, monitor L4-Pro y batería **\$949.95**
- #GLGL4000K3 Kit con GL-4000 PRO, abrazadera p/el antebrazo, monitor L4-Pro y batería..... **\$1,049.95**



HD1000 / 2000 / 4000

Sistema estabilizador de cámara

La muy avanzada serie Glidecam HD-Serie es el mejor producto de nuestra línea de estabilizadores de mano. Estos estabilizadores de cámara livianos, de avanzada transformarán su trabajo cámara en mano en imágenes hipnóticamente suaves, de aspecto profesional.

- Placa integrada a cámara de liberación rápida
- Cardán de convergencia ajustable, precisión, de 3 ejes
- Equilibrio dinámico ajustable y plataforma de control inercial
- Empuñadura acolchada en espuma

- HD1000** para cámaras hasta 1.4 kg #GLHD1000 **\$399.00**
- HD2000** p/ cámaras de 0.9 a 2.7 kg #GLHD2000 **\$499.00**
- HD4000** para cámaras de 1.8 a 4.5 kg #GLHD4000..... **\$599.00**



SMOOTH SHOOTER

GLIDECAM

Sistema estabilizador de cámara

El sistema Smooth Shooter está diseñado para funcionar con los estabilizadores de cámara Glidecam's GL-2000 y 4000 Pro. Deslicese sin esfuerzo sobre terreno irregular para tomar suaves, como sobre pista.

Smooth Shooter incluye:

- Chaleco de apoyo Smooth Shooter
- Brazo Dyna-Elastic
- Vara brazo acero inox.
- 6x contrapesos de acero
- Mont. de fijación

#GLSS Sistema de chaleco y brazo Smooth Shooter **\$1,389.95**

Smooth Shooter kits:

- #GLSSK El kit incluye el sistema Smooth Shooter y estabilizador GL-4000 Pro **\$1,749.95**
- #GLSSK1 El kit incluye Smooth Shooter, GL-2000 Pro, L4-Pro 4" TFT LCD, batería BP-L4P **\$2,149.95**
- #GLSSK2 El kit incluye Smooth Shooter , GL-4000 Pro, L4-Pro 4" TFT LCD, batería BP-L4P **\$2,249.95**



ULTRALITE

Sistema estabilizador de mano

Este sistema estabilizador de mano UltraLite logra imágenes suaves y detalladas aunque esté caminando o corriendo sobre terreno abrupto o por las escaleras.

- Sostiene videocámaras de 0.9 a 3.2 kg
- Equipado con placa de liberación rápida
- Placa de base de pedestal
- Cardán bloqueable
- Compacto y liviano

#VAVZUL **\$399.95**



FLOWPOD

Sistema estabilizador de mano

El FlowPod es ideal para videocámaras que pesan hasta 3.6 kg, lo que le da estabilidad y grabaciones suaves mientras camina, corre o sube o baja escaleras.

- Chaleco ajustable para mayor comodidad y eficacia

- #VAVZFP con Bolso **\$449.95**
- #VAVZFPK con Kit Low Flow y bolso **\$499.95**
- #VAVZDVSPORTE FlowCam DV Sportster **\$749.95**
- #VAVZDVSPMS Sistema DV Sportster Master **\$1,249.95**

VariZoom



DV SPORTSTER / NAVIGATOR*

Sistema estabilizador de cámara

Mejore su estabilizador de mano a un sistema de apoyo profesional en chaleco con estos brazos articulados universales y chalecos de apoyo. *Con un patin GT se puede convertir el Navigator a un sistema profesional completo.

- #VAVZDVSPORTE DV Sportster con brazo, chaleco y bolso .. **\$749.95**
- #VAVZN Navegador c/brazo y sistema de chaleco solo **\$1,399.95**
- #VAVZNK1 Navigator c/Glidecam 2000 Pro **\$1,674.95**
- #VAVZNK2 Navigator c/Glidecam 4000 Pro **\$1,769.95**
- #VAVZNK3 Navigator c/FlowPod, Kit Low Flow, bolso FlowPod **\$1,769.95**



VZ-DV AUTO RIG

VariZoom

Kit profesional de montaje en vehículo

El Auto Rig es un equipo completo de montaje en vehículo para aplicaciones cinematográficas. Admite videocámaras hasta 11.3 kg, y puede fijarse al borde de una portezuela o capó de automóvil. Este apoyo mantiene la integridad de la superficie del vehículo, mientras que las copas de goma antideslizantes absorben impacto y vibración, y permiten filmar en varios ángulos y posiciones extremas.

#VAVZAR VZ-DV Auto Rig **\$489.95**



GLIDECAM X-10

Sistema de estabilización de cámara

Este sistema de estabilización profesional muy avanzado está diseñado específicamente para utilizar con los estabilizadores de mano Glidecam GL-2000 y 4000 Pro. El sistema trabaja aislando el movimiento del cuerpo de la cámara, lo que la deja equilibrada y relativamente inmóvil. El brazo de soporte puede ser inclinado hacia arriba y abajo, extraído o retraído, y girado hacia los lados, para tomas muy suaves. Se puede caminar, correr, subir y bajar escaleras, grabar desde vehículos o por terrenos escabrosos sin temblores o inestabilidad. El chaleco de apoyo es liviano, cómodo, y puede ajustarse a una amplia variedad de operadores, mientras que el brazo de soporte puede configurarse para uso con la mano izquierda o derecha.



X-10 El sistema Incluye:

X-10 brazo de soporte, chaleco de apoyo, montura de fijación, vara de brazo acero inoxidable, brazo de aluminio, (6) contrapesos de acero.

X-10 Sistema de estabilización

#GLX10 **\$2,199.95**

X10 Sistema con estabilizador de mano GL-4000 Pro

#GLX10K1 **\$2,399.95**

X10 Sistema con estabilizador de mano GL-4000 Pro

#GLX10K2..... **\$2,499.95**



V-25

Sistema estabilizador de cámara

Este equipo de estabilización para cámara sostiene sistemas entre 4.5 y 11 kg. Logre una imagen fluida, con estabilidad profesional, sin temblores. El equipo está bien equilibrado y proporcionado para que la inclinación, las panorámicas y todos los movimientos de cámara, sean lentos o rápidos, se logran con comodidad y facilidad. Aún después de un largo día de rodaje, se pueden hacer las tomas más complicadas con movimientos profesionales, y sin fatiga.

El sistema incluye: Chaleco V-25, brazo, encastre, sled y LCD L7-Pro c/mont. de batería Anton Bauer, V-Lock o Pag y cables.

GLIDECAM



- #GLV25AB Montura Anton Bauer **\$9,499.95**
- #GLV25VL Montura V-Lock **\$9,499.95**
- #GLV25PAG Montura Pag **\$9,499.95**

PILOT AB/VL/AA

Sistemas de estabilización de cámara

El Steadicam Pilot es un sistema estabilizador liviano diseñado p/tomas con movimientos profesionales fluidos para cámaras que pesan de 2 a 10 libras. Su diseño de dos secciones, incluye un brazo Iso-Elastic sin fricción, chaleco de perfil ultra bajo, liviano, patín con poste expandible Carbon-Lite, monitor color 3.5" LCD (mejorable a 5.8"), y cardán de baja masa. Puede alimentarse con: Pilas "AA", V-lock o Anton Bauer.

STEADICAM



- Pilot** con montura de batería Sony V-Mount #STPVL..... **Llame**
- Pilot** con montura de batería Anton Bauer #STPAB..... **Llame**
- Pilot** con montura pila AA #STPAA **Llame**
- Pilot** con dos bat. litio IDX E-7S montura V y cargador #STPIDX **Llame**

AVIATOR / BLACK HAWK

Sistemas de estabilización de cámara

Diseñado para cámaras que pesan entre 2.2 y 7 kg, el sistema de estabilización de doble brazo Aviator ofrece un movimiento fluido, y se ajusta sin herramientas. El cabeza de línea Black Hawk, ofrece rendimiento de alta gama para cámaras HD, de televisión y de película de 4.5 a 11 kg.

El kit Aviator Incluye:

- Sist. de batería de litio • Bolso cilíndrico propio • DVD de capacitación

El kit Black Hawk Incluye:

- Monturas dobles Anton Bauer • Conmutación NTSC/PAL
- Controladora de zoom VZRockC • Bolso cilíndrico propio

Aviator (p/equipos de cámara entre 2.3–6.8 kg) #VAVA **\$4,899.95**

Aviator con montura Anton Bauer #VAVAAB **\$4,899.95**

Aviator con montura V-Lock #VAVAVL **\$4,899.95**

Black Hawk con montura Anton Bauer #VAVBHAB **\$6,799.95**

Black Hawk con montura V-Lock #VAVBHVL **\$6,799.95**

VariZoom



Gratis: incluye balancín variable VariZoom VZRock p/videocámaras con LANC

X-22 Sistema estabilizador de cámara

El Glidecam X-22 es un sistema de estabilización profesional diseñado para cámaras de cine y video de hasta 10 kg., con la más avanzada ingeniería. El sistema completo se compone de un brazo de soporte doble articulado, un patín, y un chaleco de apoyo liviano que pueden ajustarse a cada operador. El Dyna-Elastic brazo de soporte patentado y de precisión le permite mover la cámara de arriba y abajo o de lado a lado, suavemente y sin ruido.

- Hebillas de alto impacto de liberación rápida para quitarse el chaleco rápidamente • El conector de brazo a chaleco permite colocar y quitar sin afectar los ajustes
- Resorte de tensión fácilmente ajustable • Modos de 2 o 4 resortes
- Tecnología Light-Force para suspensión óptima
- Cardán de precisión "No-tools" (sin herramientas)

GLIDECAM



- #GLX22VL Montura V-Lock **LLAME**
- #GLX22AB Montura Anton Bauer..... **LLAME**

FLYER 24LE

Sistema estabilizador de cámara

Notable combinación de características de alta gama y precio accesible, este estabilizador liviano compatible con cámaras de 1.8 a 8.6 kg. Utiliza el brazo estabilizador patentado Iso-Elastic de Garrett Brown y cardán para un movimiento sin fricción, más una plataforma de montaje de cámara de nuevo diseño con un poste extensible de fibra de carbono.

- Chaleco ergonómico totalmente ajustable p/distribución de carga pareja
- Montura Anton Bauer Gold p/ compatibilidad con batería 3-stud
- Mecanismo de traba sin herramientas para ajustes rápidos y precisos
- 12 a 24V CC conmutable

Flyer 24LE Sistema completo #STF24LEAB..... **Llame**

Brazo estabilizador Iso-Elastic #STF24LEVL..... **Llame**

Compatible con Red One Camera #STFLERED **Llame**

STEADICAM



SERIE ARTEMIS DV PRO MD

Sistemas estabilizadores de cámara

Este sistema está especialmente diseñado para cámaras Pro MiniDV, HDV y DV, y ofrece la misma excelencia de los Artemis EFP, EFP Pro, Cine y Cine HD. El sistema viene con un adaptador de batería y monitor LCD.

- Optimizada para las baterías Anton Bauer tres-stud y fuente
- Pantalla LCD de alta calidad Transvideo Starlight 4 pulg. incluida
- Para uso óptimo, el kit debe ser combinarse con un brazo y chaleco

B&H SKU	Mod. Fab.	Descripción	PRICE
#SAADVPMDV	4902	Montura V-Lock	\$4,979.95
#SAADVPMDP	4901	Montura Pag	\$4,979.95
#SAADVPMDAB	4903	Mont. Anton Bauer	\$4,979.95
#SAADVPMDVK	4912	Kit sistema V-Lock	\$8,694.95
#SAADVPMDPK	4911	Kit sistema Pag	\$8,694.95
#SAADVPMDABK	4913	Kit sistema A/B	\$8,694.95

sachtler



V4HD

Interfaz de video Firewire

Con el mismo paquete de conversión y reproducción plug-and-play que la V3HD, la V4HD agrega nuevas características como compatibilidad para un flujo de trabajo ProRes con Final Cut Pro. Captura y reproduce todos los formatos HD y SD estándares incluidos 1080p 30 (720p, 1080i, 1080p, 1080PsF). Esta unidad completa con entrada y salida de video HD y SD, calidad de televisión, camino de la señal de 10 bits 4:2:2, procesamiento de 10 bits y convertidores A/D/A de 12 bits lo hacen una solución todo en uno inigualada por la competencia.

#MAV4HD..... **\$2,849.95**



REFLECMEDIA RM4521 / 4511 / 4512

Sistema Microlite LiteRing

El Reflecmidia LiteRing tiene una serie de LEDs (en verde o azul) que producen la luz adecuada para el fondo Chromatte, para valores precisos y agradables de inserción del croma. El conjunto Microlite es una base ajustable liviana, que permite ajustar el LiteRing a casi cualquier cámara digital o videocámara sin la necesidad de adaptadores de objetivo adicionales.

RM4521 Conjunto Microlite, Verde #RERM4521..... **\$759.95**
RM4512 Conjunto Microlite c/fondo Chromaflex 10.2x7.6 cm #RERM4512..... **\$1,274.95**
RM4511 Conjunto Microlite c/fondo Chromaflex 20.3x20.3 cm #RERM4511..... **\$1,274.9**



KITS REFLECMEDIA CHROMA-KEY

2.1 m Chromaflex, 2.4x2.4 m Chromatte Lite-Ring Kits

El revolucionario tejido Chromatte de Reflecmidia lleva la inserción del croma fuera del estudio a cualquier ambiente controlado. Ideal para camarógrafos, videógrafos, productoras, y equipos de noticias que requieren una pantalla portátil para inserción del croma con una instalación mínima. Los usuarios pueden escoger configurar un LiteRing azul o verde montado en cámara para generar el color necesario sobre el tema. Los kits incluyen: LiteRing, controladora LiteRing, 7x7 pies (2 m²) Fondo Chromaflex plegable con bolso, estuche Kata, elección de un anillo adaptador para la cámara.

#REC88SGBK Kit luz anular verde Chromatte 2.4x2.4 pequeño..... **\$3,164.95**
 #REC7MBK Kit luz anular azul Chromaflex 2.1 m mediano..... **\$2,374.95**
 #REC88MGBK Kit luz anular verde Chromatte 2.4x2.4..... **\$3,164.95**
 #RE88CC Cortina Chromatte 2.4x2.4 m..... **\$1,716.50**



Pintura de Video / Ultimatte

Las pinturas Ultimatte han sido específicamente formuladas para ofrecer los valores de luminancia y RGB correctos p/ su uso óptimo con el sistema Ultimatte. Las especificaciones de color fueron diseñadas conjuntamente con Ultimatte Corporation y tienen su aprobación oficial. Las pinturas Rosco Ultimatte se recomiendan p/ superficies interiores y exteriores como telas, plásticos, escayola, ladrillo, y hormigón. Las pinturas Ultimatte se han diseñado para usar con el sistema Ultimatte. No obstante, también pueden utilizarse con sistemas de inserción del croma. Ofrecen luminancia óptima y separación de color cuando se filma sobre película o video.

Azul - 1 galón #R05720G..... 71.95 **Super Azul - 5 galones #R057225G**347.50****
Azul - 5 galones #R057205G..... 298.95 **Verde - 1 galón #R05721G..... 97.50**
Super Azul - 1 galón #R05722G..... 78.95 **Verde - 5 galones #R057215G..... 487.95**



KCT-50 / 50SV

Generadores de caracteres

Generador de caracteres autónomo trabaja con un teclado normal de PC. Añada títulos y subtítulos al video, no hace falta PC o software. Añada hasta 9 líneas de 20 caracteres c/u. Editor de texto incorporado para operaciones comunes de composición de títulos y subtítulos. Admite dos pantallas separadas para configuración y monitorización.

KCT-50 Solo compuesto #HOKCT50..... **\$359.95**
KCT-50SV Solo S-Video (Y/C) #HOKCT50SV..... **\$394.95**



CG-100D / DSP

El CG-100D es un generador de caracteres con overlay SDI que ofrece calidad de televisión dentro de un presupuesto reducido. La base del sistema es una tarjeta DeckLink de Datavideo, que actúa como un "keyer" corriente abajo, conectado a la entrada SDI Overlay/Gráficos del switcher SE-500. El software le permite pre-componer páginas antes de salir en vivo.

CG-100DSP #DACG100DSP **\$1,349.95**
CG-100D Generador de caracteres #DACG100D..... **\$1,148.95**



KITS CKL-100 / 200

Chroma-key de dos colores LED azul/verde

Los CKL-100 y 200 son kits eficientes para aplicaciones de inserción del croma con luz anular de doble color (azul/verde) que puede montarse en una variedad de cámaras con adaptadores incluidos, una controladora de brillo de intensidad variable, y un telón de fondo retro-reflectante de 3x2.4 m. Controle el brillo con el atenuador suministrado, o el croma-keyer Datavideo DVK-100 opcional.

CKL-100 KIT #DACKL100KIT **\$959.95**
CKL-200 KIT #DACKL200KIT Pantalla retro-reflectante contra incendios..... **\$1,149.95**
 Anillo LED azul/verde #DALD1 **\$419.95**
 Pantalla retro-reflectante #DARF3025..... **\$619.95**

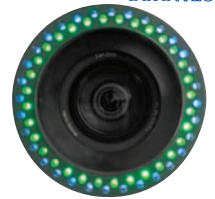

DVK-100

Keyer de croma en vivo

El DVK-100 es un keyer en vivo para dos cámaras. Tres entradas de video, dos cámaras, un fondo, Y/C o video compuesto para cortes perfectos entre cámaras. Monitoreo cada cámara antes de cortar entre ellas con loop-through de video. Control de bordes, color, brillo, matiz, contraste, posición y capacidad de recorte de ventana para fondos seleccionables. TBC dual incorporado de doble cuadro permite al keyer una señal limpia y sincronizada. Incluye GPI mecanismo de arranque, control RS-232.

#DADVK100 **\$1,199.95**
 #DADVK100K LD-1/RS-3025..... **\$2,099.95**



VIDEO MESSENGER

Generador de caracteres Serie VM-3

El VM-3 con teclado suministrado es un generador de caracteres que puede convertir un monitor/TV en un boletín de noticias fácilmente operable, usado comúnmente en tiendas, seguridad, hospitales, hoteles, restaurantes, y doméstica. Pueden preprogramarse 250 mensajes de página completo, en múltiples colores, fuentes, y tamaños, con marquesina. Programación de parámetros para días de la semana, hora del día e intervalo de fechas. P/presentaciones más dinámicas, añada un DV Pro Multimedia Player y muestre archivos personalizados JPEG y MPEG.

#VMVM3 Generador de caracteres VM-3 **\$599.95**
 #VIDV1 Kit de actualización de DV media player a VM-3..... **\$1,049.95**
 #VIDV3 Paquete de equipamiento para hotel **\$1,589.95**



DIGIBOX CODI

Generador de caracteres

Este generador de caracteres autocontenido, es ideal para aplicaciones como noticias, deportes, clima, alertas de emergencia, inserción de logo, promos de estación, subtítulo, displays informativos y deportivos. Incluye efectos como rollo, marquesina, pase de hoja y otras animaciones. Remoto controlable por Ethernet, RS-232, conexiones RS-422 y GPI.

#CHDBCS **\$6,299.95**



SE-500 / SE-500K / CG-100D

Switcher de producción de video

El switcher de producción de cuatro entradas en vivo con mezclador de video de dos salidas ofrece vista previa que incluye marcadores rojo, amarillo, y verde para indicar programa, vista previa y otras fuentes, y el próximo efecto seleccionado.

- Efectos especiales • Mezclador de audio • Luz tally DB15 y conex. MIDI

SE-500K Incluye: SE-500, TLM-702 LCD 7" doble y RKM-572**SE-500** #DASE500 **\$1,049.95****SE-500K** #DASE500K **\$1,999.95****CG-100D SP** software c/ DeckLink SP #DACG100DSP **\$1,349.95**

SE-500K



SE-500

SE-800AV / SE-800DV

Switchers de producción de video

Estos switchers de video de producción de cuatro entradas están diseñados para aplicac. en vivo en estudio y en post-producción, efectos digitales incorporados, picture-in-picture e inserción del cromá. El procesador de color y el corrector/sincronizador de base de tiempo aseguran imágenes estables desde cada fuente de entrada. El SE-800DV agrega 4 entradas DV (Firewire/i-Link), más una entrada de overlay SDI para usar un generador digital de caracteres y salida digital.

SE-800AV 4 entradas (S-video/compuesto/componentes) #DASE800AV **\$2,649.95****SE-800DV** 4 entradas Firewire (DV) y 1 E/S overlay SDI #DASE800DV **\$4,749.95**K15 LCD de 4 pulg. cuádruple con base de montaje #DATLM404JF **\$1,549.95**Software generador de caracteres p/tarjeta SDI DeckLink #DACG100 **\$929.95**

datavideo

**SE-900**

Switchers modulares de 8 canales

El switcher modular personalizable SE-900 consta de un panel de control y un bastidor principal para hasta 8 tarjetas de entrada. Acepta una combinación de 8 entradas SD: DV, SDI, YUV video compuesto, y es expandible con tarjetas de entrada adicional y accesorios. Salidas normales incluyen DV, SDI, YUV, S-video (Y/C) y video compuesto. Salida de vista previa incluye el próximo origen y el próximo efecto, permitiendo la vista previa de cualquier efecto antes de "salir en vivo". Tiene 2 chromakeys con 4 memorias, un downstream keyer para integración fácil con software CG como DataVideo CG-100, y tarjeta SD p/ logros.

#DASE900 **\$4,449.95**#DASE900DK1 DV Kit (entr. tarj. de DV 6x, YUV 2x, tarj. entrada CVS + switcher SD 8 entr.).... **\$8,894.95**#DASE900SDI1 Kit de producción SDI (6x SDI en tarjetas, switcher SD de +8 entradas).... **\$9,199.95**

datavideo

**SE-1000**

Switcher de video digital HD/SD

Switcher de producción con 3 entradas HD-SDI que hace todo el procesado en HD, y acepta señales HD o SD. Excelente p/empresas de producción, templos, camiones de exteriores, y producción corporativa.

- Seis entr. (cinco HD o SD SDI y una DVI-I) y 3 salidas (3 HD o SD SDI), control RS-422, conectividad mediante Ethernet
- Sincronizador de cuadro de 10 bits, 6 canales

#DASE1000 **\$7,649.95**#DASE1000K1 Incl. 2 monitores LCD TLM-433 (3.5"), mont. en rack, y caja luz tally TB-10 **\$10,799.95**

datavideo

**AJ-HPM110**

HD/SD Reproductora/grabadora móvil P2

El AJ-HPM110 ofrece grabación en HD y SD con la flexibilidad añadida de conversión de aspecto y centrado, y un gran monitor LCD de 9 pulgadas. Diseñado para trabajar con virtualmente todos los sistemas profesionales de cámara, desde cámaras basadas en cinta a cámaras de cine de alta gama con 1080/24PsF. Pro incluye las siguientes funciones: grabación en varias vel. de cuadro, remoción de pull-down 24p y reproducción en tiempo real de 720p. Con sus seis ranuras para tarjetas P2 equipadas con tarjetas P2 de 32 GB, puede grabar hasta 4 horas en 1080p/24 (AVC-Intra 100) y 8 horas en 720p/24 (AVC-Intra 100 o DVCPRO HD).

#PAAJHPM110 #PAAJP2C016RG Tarjeta de memoria P2 16 GB

#PAAJP2C032RG Tarjeta de memoria P2 32 GB #PAAJYBX200G Tarjeta Intra Códec AVC

Panasonic

**HS-500 / MS-500**

Switchers móviles de producción de video

HS-500 Incluye: SE-500 (4 entradas) video y audio analógico, una doble pantalla TLM-702 de 7 pulg., con maletín de aluminio.

MS-500 Incluye: Mezclador SE-500, una unidad de monitores doble TLM-702 7", TB-5 con 4 luces tally, sistema de intercom. ITC-100 con 4 equipos, auriculares, y luces tally, y estante extraíble para RP-10 para el mezclador SE-500, PD-1 distribuidor de alimentación, maletín de aluminio

SE-500 kit de estudio de mano #DAHS500 **\$2,099.95****Mobile SE-500** Kit de estudio #DAMS500 **\$5,944.95**

MS-500

datavideo



HS-500

MS-800AV / MS-800DV

Switchers móviles de producción de video

El mezclador de video y audio de 4 entradas MS-800 incluye:

SE-800 (NTSC) (modelo AV o DV), monitor LCD cuádruple TLM-404, TLM-702 de doble pantalla, kit intercomunicador ITC-100 con mochilas de cinturón, auriculares y cables para 4 usuarios, distribuidor de alimentación PD-1, DN-300 grabador/reproductor HDD DV/HDV de 250 GB, paneles-kits de montaje en bastidor RP-11, 5x RP-12L, RP-15, RP-17, RP-23, RP-28, RP-DV, y maletín de aluminio CCS-M1

MS-800AV #DAMS800AV **\$11,999.95****MS-800DV** #DAMS800DV **LLAME**

datavideo

**MS-900**

Switchers p/producción en exteriores y en estudio

- Switcher 8 entradas • 2 chromakeys c/ 4 memorias • Retardo audio

El MS-900-900 Mobile Studio viene montado y probado e incluye: **SE-900** audio y switcher de video expandible (NTSC), **TLM-170M** Monitor LCD TFT 17 pulg., 2x **ITC-100SL** beltpack cableado para intercomunicador ITC-100, **ITC-100KF1000** base de sistema intercomunicador para seis usuarios, **PD-1** distribuidor de alimentación, **DN-300** grabador/reproductor HDD DV/HDV 250 GB, **BAC-03** convertidor de audio analógico bidireccional, paneles y kits para montaje en bastidor **RP-11**, 5x **RP-12L**, **RP-15**, **RP-17**, **RP-23**, **RP-28**, **RP-DV**, y maleta de mesa **CCS-M1**.

#DAMS900 **LLAME**

datavideo

**MS-1000**

Switchers p/producción en exteriores y en estudio

El Mobile Video Studio MS-1000 de DataVideo es un sistema de televisión móvil totalmente integrado. Se guarda en una maleta y permite entrar a trabajar "en vivo en segundos". Es una solución útil para uso en instituciones educativas, templos, Internet, eventos, espectáculos en vivo, y conferencias, entre muchas otras aplicaciones. El sistema MS-1000 incluye: SE-1000, 2x TLM-433 c/ 3 LCDs de 5", TLM-170, ITC-100 sistema intercomunicador de seis usuarios, PD-1, TB-10, paneles y bolso.

#DAMS1000 **\$18,784.00**

datavideo

**AW-SG500 / SG500-HD**

Estación Anycast para producción en vivo

El Sony Anycast Station para producción en vivo es un switcher portátil de alta calidad para trabajo en vivo con mezcla de audio. Tiene una gran pantalla LCD y un codificador y servidor de streaming. Acepta una variedad de entradas: de PC, cámaras, VCR y discos duros.

#SOBKAW550 Módulo de interfaz PC RGB

#SOBKAW560 Video analógico por componentes HD p/AWSG500

#SOBKAW570 Módulo de interfaz de video SD

#SOBKAW580 Módulo de interfaz digital

#SOBKAW590 Módulo de interfaz HD-SDI

#SOAWSG500 Estación Anycast para producción en vivo

#SOAWSG500HD Estación HD Anycast Switcher en vivo

SONY



V4 / V8

Switcher de producción de video

Los mezcladores de video EDIROL V-4 y V8 son equipos potentes y fáciles de usar, capaces de conmutar entre varias cámaras o reproductores de video durante un espectáculo en vivo. Son soluciones accesibles para templos, escuelas y nightclubs. Emplean procesamiento de señales digital de alta calidad de 8 bits, 4:2:2, sincronizador TBC de 2 canales para transiciones suaves e imágenes estables.

- V4 (Cuatro entradas analógicas) #EDV4 \$999.95
- V8 (Ocho entradas analógicas) #EDV8 \$1,949.95

—EDIROL—



LVS400

Switcher de producción de video

El mezclador de video de cuatro entradas LVS-400 ofrece efectos múltiples, doble bus y transiciones limpias. Controles lógicos y sencillos facilitan el uso con teclas programables para superposición/ inserción de luminancia o del croma. Compatible con señales NTSC o PAL, y tiene conexiones MIDI para trabajar c/otros equipos EdiroL.

- #EDLVS400..... \$1,649.95

—EDIROL—



V-440 HD

Switcher en vivo HD/SD multiformato

Este switcher en vivo multiformato de 8 entradas es capaz de mezclar y conmutar entre 4 entradas HD/RGB y 4 entradas SD, no hay necesidad de obtener convertidores separados para manejar estos formatos. Incluye las siguientes funciones: efectos de transición, PIP, y remuestreo de video SD a HD y RGB con calidad de imagen superior. Ajusta imágenes 16:9 y 4:3, conmutable NTSC/PAL. Formatos de salida seleccionables 1080i o 720p p/ HDTV o RGB p/computadora.

- #EDV440HD \$10,999.95

—EDIROL—



DVX-8022 / EVX-8022-HD

Mezclador Di-Ventix 8x2 / Switcher continuo



El mezclador de video y convertidor de normas DVX-8022 acepta video de alta resolución en varios formatos analógicos y digitales en ocho entradas que incluyen buses dobles. Se puede hacer transición entre una entrada y otra y enviarse a dos salidas, que puede ser escaladas a varios formatos y relaciones de aspecto. El 8022 también puede funcionar como switcher de presentación, y puede hacer transiciones a dos salidas de visualización.

- #ANDVX8022 #ANEVX8022HD Agrega entradas HD/SD-SDI en conectores BNC

SERIE TRICASTER

Sistema de producción portátil en vivo

El TriCaster Estudio es la más nueva solución portátil de NewTek para producción en vivo. Toda la potencia de un camión de exteriores en un conjunto compacto de 7.3 kg; refuerza las capacidades de producción en vivo capacidades con "sets virtuales en vivo," entradas múltiples de componentes, múltiples efectos upstream, DDR dobles y canales alfa animados; y amplía las capacidades de teledifusión con entrega en tiempo real de televisión y flujos de Internet. El resultado es un avanzado estudio de producción lo suficientemente poderoso como para utilizar en ambientes de red, y portátil como para llevar en una mochila.

- TriCaster VM #NETCVM..... \$995.95
- Time Warp #NETCTW \$995.95

HX-1 / HX-2

Switchers video de alta definición

Estos switchers de video HD portátiles son aptos para transmisiones en vivo desde exteriores o en estudio. Tienen múltiples entradas SD/HD-SDI y salidas HD-SDI, con procesamiento interno de 10 bits que cumple con las normas de teledifusión. Incluyen efectos, sincr. de cuadro y LCD incorporado.

- HX-1 (4) entr. SD/HD-SDI, (6) salidas HD-SDI #FOHX1 \$6,399.95
- HX-2 (8) Entradas SD/HD-SDI y (7) salidas SD/HD-SDI #FOHX2 \$15,299.95



SCREENPRO-II

Switchers versátiles de alta resolución

Esta pantalla de video multicapa combina conmutación suave con una variedad de flexibles efectos de video. Un versátil instrumento de producción de video para espectáculos e instalaciones fijas, usa cuatro capas de imagen —fondo sin escalar, hasta dos PIPs o keys escalados, y un key downstream— para producir efectos complejos.

- #BASP2HDE ScreenPRO-II HD c/opción salida perfeccionada
- #BACSC Controladora ScreenPRO-II



AG-MX70

Mezclador digital AV

Este mezclador profesional de audio/video de 8 entradas ofrece muchos efectos multifunción de video digital en una única unidad compacta. Brinda rendimiento de alta gama y calidad de teledifusión 4:2:2 en ambientes de postproducción digital. El switcher ideal p/aplicaciones multicámara en vivo en estudio y espectáculos, tiene más de 600 patrones de efectos y características como animación de logos, PAL/NTSC conmutable, tally, y RS-422.

- #PAAGMX70 #PAAGYA70 Tarjeta de opción SDI

Panasonic



AV-HS300G / AV-HS400

Switchers multiformato HD/SD

Estos switchers de formato HD/SD son ideales para muchas aplicaciones. El HS400 tiene 4 entradas HD/SD-SDI y 4 salidas HD/SDI, expansible a 8-ent./8-sal. con tarjetas (placas) de E/S opcionales. El HS300G tiene 6 entradas (5 HD/SD SDI, 1 DVI/RGB) y 3 salidas (HD/SD SDI). Las sencillas funciones incluyen: Menús en pantalla y una amplia selección de cortinillas, con croma-key disponible en el HS400.

- Tarjeta opcional HD analógica #PAAVHSB300 Switcher HD-SDI / SD-SDI #PAAVHS300G
- Switcher HD/SDHD/SD-SDI, visor múltiple con salida de 10 imágenes #PAAVHS400
- Entrada tarjeta SDI HD/SD c/remuestreo SD #PAAVHS04M1 Tarjeta de entrada analógica por componentes HD/SD #PAAVHS04M2 Tarjeta de entrada DVI #PAAVHS04M3
- Tarjeta de expansión salida analógica por componentes #PAAVHS04M4
- Tarjeta de expansión de salida DVI y analógica por componentes #PAAVHS04M5

Panasonic



NewTek

	Entradas de video	Salidas de video	Entradas de micr.	Entradas de línea	Compat. con sets virtuales	Admite video 16:9	Capacidad de grabación	Formatos archivo y salidas de render	SKU	Precio
TriCaster STUDIO	6 por componentes, Y/C o video compuesto	Componentes, Y/C y video compuesto	4 Equilibrado (XLR o telefono)	4 XLR/telefono	Sí (sets virtuales incluidos)	Sí	20 horas AVI	AVI, DV, MPEG-2, DVD, QuickTime, MP4 (iPod y PSP)	#NETCSF	\$9,995.95
TriCaster PRO	3 por componentes, Y/C o video compuesto	Componentes, Y/C y video compuesto	2 Equilibrado (XLR o telefono)	2 XLR/telefono 1 Par estéreo RCA	No	No	10 horas AVI	AVI	#NETCPQ	\$6,995.95
TriCaster Broadcast	6 Componentes,	Componentes, Y/C y video compuesto							#NETCBF	
TriCaster	3 Y/C o video compuesto	Y/C y video compuesto	2 telefono	2 RCA	No	No	6 horas AVI	AVI	#NETC	\$4,995.95

GO! PROMPTER

Teleapuntador portátil en cámara

Este apuntador básico, totalmente posicionable consta de una tarjeta de borrado en seco de 10.2x20.3 cm con conexión de hardware a la zapata de una videocámara. No necesita alimentación o cables. Construido de metal y plásticos durables, pesa solo 283 g y es apto para videocámaras profesionales y para el consumidor.

#PRGP	\$49.95
#DRPOR1 Juego de 4 marcadores de borrado en seco	\$11.95

**EZ PROMPTER**

Sistema de teleapuntador

El liviano Ez-Prompter pesa unos 907 g, y es rápido y fácil de configurar. Sostiene una hoja de papel de 21.6x28 para hasta 2 minutos de texto. El presentador trabajará con más confianza y profesionalmente. Se monta sobre objetivos con rosca de 82 mm (85 mm), y con adaptadores opcionales puede ajustarse a otros objetivos, menores de 85 mm.

#BAEP con maletín, correa de hombro	\$559.95
#BAEZPS1 EZ Prompter Stealth (p/objetivos mayores de 85 mm)	\$609.95

**PT1000 / PT1000W / PT2100**

Kits de teleprompter portátiles

Estos kits portátiles de teleapuntador de 20.3 cm se montan sobre la zapata de las videocámaras. La pantalla antirreflejo, con giro horizontal y vertical, muestra resolución de 1024x768. El software es fácil de usar, y permite ajustar el texto, color y tamaño. Compatible con NTSC/PAL y con entradas VGA y de video. Incluye: Adaptador de CA, remoto, barra de montaje, adaptador p/coche, montura de monitor, cables y software

PT1000 Kit teleapuntador relación aspecto 4:3 #IKPT1000	\$649.95
PT1000W Kit teleap. c/relación asp. 16:9 #IKPT1000W	\$699.95
PT2000 Kit de teleapuntador #IKPT2100	799.95

**PROPROMPTER HD**

Teleapuntador portátil LCD o Pocket PC

Este completo sistema, en versión LCD o Pocket PC, está diseñado para funcionar sobre cualquier objetivo de foco interno con diámetro de 52 a 100 mm. Sistema liviano y durable que incluye un parasol y espejo diseñados para trabajar con tomas de gran angular hasta un formato de 16:9. El bolso incluido alberga todos los componentes del sistema, lo que hace de este apuntador una gran solución para uso en exteriores o en estudio.

#PRPPHD Versión HD LCD	1274.95
#PRPPDPP Versión Pocket PC	1399.95

**TFT8-P**

Teleprompter LCD 8"

Con peso de 3 kg, esta unidad TFT de 8" es un apuntador excepcionalmente versátil para tomas en locación, sistemas de estabilización de mano y plumines pequeños, o monturas normales en trípode. Puede leerse hasta a casi 3 m, con un nivel de brillo de 400 cd/m² (nits).

La montura de mano usa la empuñadura y montura de accesorios de la cámara para el apuntador. El parasol seguirá fuera de cuadro en un objetivo de 4.8 mm en 4:3 (normal) o 4.5 mm en 16:9 (panorámica). Se alimenta con 12V CC, tiene una entrada de video compuesto con bucle pasante.

Los kits incluyen: Monitor LCD TFT, parasol plegable, cristal, alimentación, y placa de trípode o mont. de cámara.	
#AUTFT8P con montura en empuñadura de cámara	\$2,899.95
#AUTFT8S con placa deslizante de trípode	\$3,074.95

**LC-80MP / 10MP / 150MP**

Teleapuntadores serie Starter

Acepta una señal VGA directamente de su PC o una señal NTSC, y puede invertir la imagen de izquierda a derecha. Incluye software EZPrompt XP, cable VGA 8 m, controladora de mouse, elevadora de altura ajustable y espejo divisor del haz.

LC-80MP Pantalla LCD 8 pulg., entr. VGA, NTSC/PAL #MILC80MP	\$1,949.95
LC-10MP Pantalla LCD 10 pulg., entrada XVGA #MILC10MP	\$1,999.95
LC-150MP Pantalla LCD, 15 pulg., entrada SVGA #MILC150MP	\$1,999.95

**SERIE MZ-3000P Z-PRO**

Sistema portátil Presto

El sistema de teleapuntador Z-Pro Presto está diseñado específicamente para objetivos ENG de montura a bayoneta. Incluye un espejo rebatible, un conjunto de parasol y los demás elementos necesarios. También se incluyen el inversor de imagen/convertidor de video compuesto-VGA para inversión del barrido y traducción de la señal de VGA a video compuesto.

#LIMZP3000P sistema portátil	\$1,789.95
#LIMZP3000S sistema de estudio	\$2,279.95

**T-2000 PROMPTBOOK**

Kit portátil de teleapuntador

Use el T-2000 PromptBook con el software suministrado A-6000WIN, y su computadora portátil (hasta 3.6 kg, máx. ancho 35 cm) puede servir como un apuntador de pantalla plana. No se necesita otra pantalla. Puede proyectar una imagen invertida en espejo para visión a nivel del ojo. El T-2000 pesa 5 kg. (menos contrapeso).

#LIT2000WIN	\$2,699.95
#LIB3450 Elevador de cámara c/ajustes de 7.6, 10.2 y 12.7 cm	\$194.95
#LIA1649 Ratón de mano RF inalámbrico (hasta 30 m)	\$349.95

**SERIE ENT-1717P**

Apuntador en cámara básico

Este apuntador de 17 pulg. está diseñado para cámaras estilo ENG, HD, y DV. El ENT-1717P ofrece una pantalla VGA de 17 pulg., espejo/parasol rebatible y accesorios fáciles de montar, incluido el elevador de cámara y contrapeso posterior. ENT-1717P-EZ incluye apuntador de 17 pulg. con software EZPrompt p/Windows. ENT-1717P-A6 incluye apuntador de 17 pulg. con software Listec A-6000WIN p/Windows.

#LIENT1717P	\$1,434.95
#LIENT1717PEZ	\$1,884.95
#LIENT1717PA6	\$2,334.95

**MSP-08 / 12 / 15 / 17 / 20**

Teleapuntadores Serie LCD Master

Los apuntadores profesionales compactos de la serie MSP pueden leerse bien a la luz del día. Están diseñados para usar con cámaras de mano, montadas en plumin o en Steadicam. Estos apuntadores tienen pantallas de hasta 1600x1200, brillo de 1600 cd/m², y video compuesto según normas NTSC, PAL y SECAM.

MSP-08 8.4" LCD (1600 x 1200) #QTMSP08PP	\$4,601.95
MSP-12 12.1" LCD (1024 x 768) #QTMSP12PP	\$4,434.95
MSP-15 15" LCD (1024 x 768) #QTMSP15PP	\$4,859.95
MSP-17 17" LCD (1280 x 1024) #QTMSP17PP	\$5,849.95
MSP-20 20.1" LCD (800 x 600) #QTMSP20PP	\$6,999.95



PSP-08 / 10 / 12 / 17

Apuntadores de alta calidad Serie Professional

- PSP08** 8" Distancia de lectura: 3 m / 350 cd/m² (nits) #QTPSP08 **\$2,249.95**
- PSP10** 10" Dist. lectura: 4 m / 1000 cd/m² (nits) / Opcionales: Res. 720x400 #QTPSP10 **\$3,099.95**
- PSP12** 12" Dist. lect.: 4.6 m / 1000 cd/m² (nits) / Opcionales: Res. 720x400 #QTPSP12PP Diseñado p/ estudios pequeños **\$3,294.95**
- PSP17** 17" Dist. lectura: 6 m / 1100 cd/m² (nits) / Opcionales: Res. 720x400 #QTPSP17PP Diseñado p/trípodes/pedestales de estudio ... **\$3,789.95**



ELP12-P / S, ELP15-P / S

Teleapuntadores profesionales de estudio

El diseño abierto de este modelo facilita la integración con otros equipos, y la unidad puede montarse en espacios muy bajos y profundos. Este es un modelo de estudio con un parasol de plástico moldeado y cristal reforzado. Distancia de lectura: 4.6 m. Admite NTSC/PAL, y SECAM. Entradas: Analógica RGB, video por componentes, video compuesto, S-video, y VGA.

- ELP12-P** Portátil 12" #AUELP12P **\$3,394.95**
- ELP12-S** Estudio 12" #AUELP12S **\$3,494.95**
- ELP15-P** Portátil 15" #AUELP15P **\$3,694.95**
- ELP15-S** Estudio 15" #AUELP15S .. **\$3,699.95**



SP-150MP / 160 & 220 LCD

Teleapuntadores LCD Serie Speech

Estos completos kits de teleapuntador están diseñados para salas de conferencias profesionales. Cada kit contiene 2 monitores LCD, cajas, postes y espejos (software EZ Prompt solo con el SP-150-LCD).

Los SP-160-LCD y SP-220-LCD aceptan señales de video NTSC/PAL y SVGA.

- SP-150MP** 2 pantallas LCD de 15", señales #MISP150MPLCD **\$2,699.95**
- 160 LCD** 2 pant. 15", 2 entradas video comp. y SVGA #MISP160LCD **\$4,899.95**
- 220 LCD** 2 pantallas de 20" con señales SVGA #MISP220LCD **\$5,499.95**



ST-2015CCDWA

Teleapuntador pantalla plana LCD Spectra-Lite

Este versátil y confiable monitor de 15 pulg. con espejo/parasol gran angular está diseñado para usar con cámaras portátiles con objetivo ENG, en ambientes de estudio. Los accesorios opcionales incluyen un contrapeso deslizante, elevador y bolso.

- #LIST2015CCDWA **\$3,619.95**



EZPROMPT / SCRIPT Q

Software de teleapuntador

Estos programas de teleapuntador intuitivos y fáciles de usar facilitan la gestión del texto y de los guiones. Ambos funcionan igualmente bien en computadoras de escritorio y portátiles.



- EZPrompt** para Windows XP o muchas versiones anteriores #MIEZPSW **\$449.95**
- Script Q** para Mac OS-X 10.2 o posterior #MISCRPTQ **\$349.95**

QBOX

Solución de apuntador por Ethernet o inalámbrico

La interfaz QBox está diseñada para usar con software QTV QMaster y su apuntador. QBox guarda una copia de la orden o guión (script) actual. Si el PC controlador falla, o se pierde la conexión, el QBox continúa presentando el guión a igual velocidad. Controle el QBox localmente, o a distancia.

- #QTBPI **\$1,583.50**



FS-150MP / FS-160

Apuntadores autoportantes

No hay necesidad de comprar un trípode pesado para sostener estos apuntadores. Basta con deslizar su cámara / trípode existente detrás y en el parasol y empezar a trabajar. Los sistemas incluyen un pie, monitor LCD, cristal divisor del haz, alojamiento, software EZ Prompt, cable VGA y controlador de mouse.

- FS-150MP** Entrada XVGA (300 cd/m²) #MIFS150MP **\$2,199.95**
- FS-160** Entrada XVGA/NTSC/S-video (450 cd/m²) #MIFS160 ... **\$3,624.95**



LC-160 / 160HB / OS-160

15" Serie LCD Pro

Esta serie es extremadamente liviana y no requiere contrapeso. Todos los modelos LC traen un espejo rebatible y parasol e incluyen paneles laterales removibles en el parasol. Acepta entrada de computadora SVGA, y video compuesto PAL o NTSC. Alimentado con 110/220 volts CA o 12 volts CC.

- LC-160** 450 NTS #MILC160 **\$3,499.95**
- 160HB** Hi-Bright (200-1800 NTS) #MILC160HB **\$4,649.95**
- OS-160** Outsider (200-1800 NTS) #MIOS160LCD **\$4,679.95**



SERIE Z-PRO

Teleapuntadores LCD

El sistema Mini Z-Pro LCD monta el apuntador y cámara sobre el punto de equilibrio del cabezal del trípode, eliminando la necesidad de una placa de equilibrio y contrapeso. Las pantallas LCD pueden adquirirse en tamaños 13" o 15" (diagonal), con la opción de parasol flexible plegable o de estudio de tamaño normal.

La pantalla de 15" tiene ajustes de altura de 7.6, 10.2 y 12.7 cm, y una plataforma de montaje descentrada. La pantalla tiene un mando de inversión de texto y sobresaliente brillo y contraste.

Complemente con el software de apuntador Listec A-6000WIN para un sistema completo.

- NTSC/PAL/SECAM, 110-240 V CA 50/60Hz

(P=Panel plegable S=Parasol de estudio)

- #LIMZ1013S 13 pulg. con parasol de estudio **\$3,089.95**
- #LIMZ1015P 15 pulg. con panel plegable **\$3,349.95**
- #LIMZ1015S 15 pulg. con parasol de estudio **\$3,748.95**



PIE ROBÓTICO RISE & FALL

Pie robótico motorizado para teleapuntador

Con su capacidad de ajustar automáticamente su altura, este pie robótico para teleapuntador es ideal para producciones en estudio o exteriores como entrega de premios, conferencias y presentaciones. Está fabricado de cromo, con retroiluminación especial de alto brillo, luz señaladora incorporada y controles de color, brillo y contraste.

- Alturas: 1.30-2.10 m • Datos de control por cable de 75 ohms BNC

- #AUMRFST15HB **\$8,194.95**



SERIE QNXT

Software de teleapuntador QNxt

QStart: permite mostrar y modificar guiones individuales

QPro: paquete de edición completo, integrado con sistemas de subtítulo, conferencias y PowerPoint, vista previa en pantalla de la salida del apuntador

QMaster: todas las funciones para aplicaciones avanzadas de televisión en vivo

- #QTQSP software QStart **\$399.95**
- #QTQPP software QPro **\$1,099.95**
- #QTQMP software QMaster **\$3,349.95**



KITS DE MICRÓFONOS DE CAÑÓN

(Básicos y de lujo)

Los kits de micrófono de cañón de B&H le ofrecen todos los equipos que necesita para cada aplicación. Hemos realizado varias combinaciones bien pensadas que se centran alrededor de algunos de nuestros modelos de cañón más populares y efectivos. Nuestros "shotguns" de nivel básico ofrecen rendimiento excelente por su precio, y son livianos y durables. Los kits Deluxe se caracterizan por la calidad de sonido más rica y abierta que se espera de un modelo de mayor nivel, con características aún más altas. Debido a su sensibilidad al viento y al ruido de manejo, cada kit contiene una montura antiimpacto suspendida montable en cámara, y una cubierta antiviento de alta calidad para tomas en exteriores. También se suministra una empuñadura de pistola, excelente para uso a corta distancia, cuando no hay boom o éste resulta demasiado incómodo. Para las ocasiones en que se necesita un alcance óptimo, los kits básicos vienen con pértigas de aluminio, y los de lujo traen modelos más livianos de fibra de carbono. Los sistemas vienen con cables de 6 y 0.46 m. En los paquetes deluxe éstos últimos vienen espiralados.

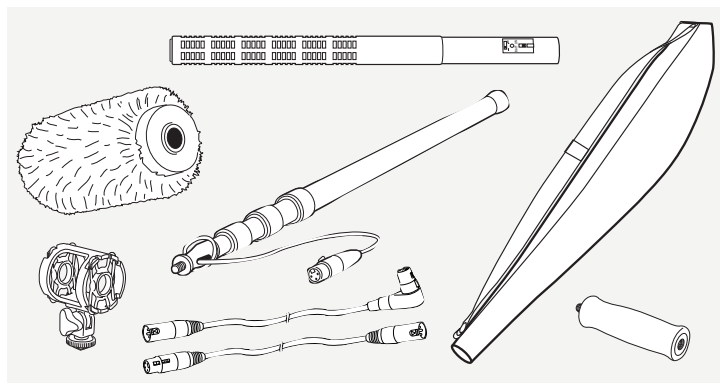

	SKU #	Modelo mic. cañón	Mont. antiimpacto	Pértiga	Prot. contra viento	Empuñadura	Cable (Corto)	Cable (Largo)	Bolso	Precio
Básico	#SEME66BK	SEME66K6	PEDUSM1	KTKE89CC	RYS18M	PEGRIIP	AUAT83141.5R	AUAT831420R	PEBPB10	\$799.00
	#RONTG2BK	RONTG2	PEDUSM1	KTKE89CC	RYS14M	PEGRIIP	AUAT83141.5R	AUAT831420R	PEBPB10	\$569.00
	#AUAT897BK	AUAT897	PEDUSM1	KTKE89CC	RYS14M	PEGRIIP	AUAT83141.5R	AUAT831420R	PEBPB10	\$599.95
	#RONTG1BK	RONTG1	PEDUSM1	KTKE89CC	RYS14M	PEGRIIP	AUAT83141.5R	AUAT831420R	PEBPB10	\$579.95
	#SEME67BK	SEME67K6	AUAT8415	KTKE89CC	RYS29M	PEGRIIP	AUAT83141.5R	AUAT831420R	—	\$899.00
	#AUAT875RBK	AUAT875R	PEDUSM1	KTKE89CC	RYS12M	PEGRIIP	AUAT83141.5R	AUAT831420R	PEBPB10	\$579.95
	#SOECM674BK	SOECM674	PEDUSM1	KTKE89CC	RYS12M	PEGRIIP	AUAT83141.5R	AUAT831420R	PEBPB10	\$699.00
	#RONTG3BK	RONTG3	PEDUSM1	KTKE89CC	RYS18M	PEGRIIP	AUAT83141.5R	AUAT831420R	PEBPB10	\$879.95
	#SOECM6739XK	SOECM6739X	PEDUSM1	KTKE89CC	RYS12M	PEGRIIP	AUAT83141.5R	AUAT831420R	PEBPB10	\$649.95
	De lujo	#SEMKH416DK	SEMKH416P48	PEDUSM1	KTKEG100CC	RYS18M	PEGRIIP	RECAXJCOIL2	AUAT831420R	PEBPB10
#RONTG3DK		RONTG3	PEDUSM1	KTKEG100CC	RYS18M	PEGRIIP	RECAXJCOIL2	AUAT831420R	PEBPB10	\$1,149.95
#SEME67DK		SEME67K6	AUAT8415	KTKEG100CC	RYS29M	PEGRIIP	AUAT83141.5R	AUAT831420R	PEBPB10	\$1,139.95
#SEME66DK		SEME66K6	PEDUSM1	KTKEG100CC	RYS18M	PEGRIIP	RECAXJCOIL2	AUAT831420R	PEBPB10	\$999.00
#AUAT4073ADK		AUAT4073A	PEDUSM1	KTKEG100CC	RYS12M	PEGRIIP	RECAXJCOIL2	AUAT831420R	PEBPB10	\$1,149.00

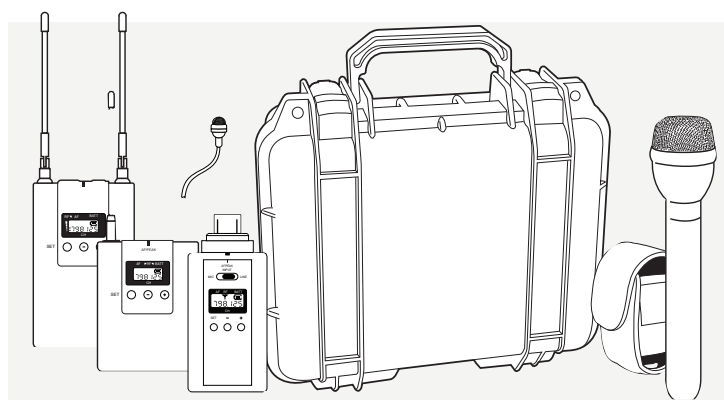

KITS ENG INALÁMBRICOS

(Básicos y de lujo)

Un sistema confiable de micrófono inalámbrico es indispensable en todo equipo de audio para video. La capacidad de captar sin usar cables engorrosos provee libertad de movimiento, y a veces puede ser la única alternativa en ciertas situaciones. Nuestros kits ENG inalámbricos están diseñados para que usted pueda trabajar ya mismo, pero con espacio para crecer. Empezamos con algunos de nuestros sistemas corbateros (lavallier) más populares UHF multicanal, que han probado su solidez en cuanto a calidad de sonido y confiabilidad. Cuando un corbatero es una opción menos deseable, se puede usar el transmisor enchufable (plug in) suministrado para conectar un mic. de cañón, de mano, u otro micrófono y hasta una señal de línea en algunos casos. También se incluye un mic. profesional omnidireccional de mano, conjuntamente con un bolso de transporte impermeable, con inserciones de espuma. Los kits deluxe traen un micrófono corbatero de calidad de teledifusión, que es la forma definitiva de mejorar la calidad de sonido de un sistema estándar.

	SKU #	Receptor	Transm. de cuerpo	Corbatero	Transm. enchufable	Micr. de mano	Pistolera	Otros accesorios	Bolso	Precio
Básico	#SEEW100EBAK	SEEK100G2*	SESK100G2B*	SEME2	SESKP100G2*	ELRE50B	PEUPOH	KTMFMSB	PE1200FB	\$999.95
	#SOUWPVE*K	SOURXP2*	SOUTXB2*	SEME2	SOUTXP1*	SOF112	PEUPOH	KTMFMSB	PE1200FB	\$869.99
	#SEEW100ED*K	SEEK100G2*	SESK100G2B	VOVT500	SESKP100G2*	ELRE50B	PEUPOH	KTMFMSB	PE1200FB	\$1,079.99
De lujo	#SOUWPVDE*K	SOURXP2*	SOUTXB2*	SOECM44B	SOUTXP1*	SOF112	PEUPOH	KTMFMSB	PE1200FB	\$989.99
	#LE100LMED*	LE1002*	LELMA*	TRTR50BMLP	LEUH400*	ELRE50B	—	KTMFMSB	PE1200FB	\$2,099.99

Los componentes del kit pueden modificarse sin aviso previo.

KITS DOBLES ENG INALÁMBRICOS

(Básicos y de lujo)

Para esas ocasiones en que un micrófono no es suficiente, B&H ofrece kits de micrófono inalámbrico ENG dobles básico y deluxe. Hacen más fácil que nunca realizar entrevistas entre dos personas o cubrir varios sujetos, reconfigurando sencillamente los componentes del sistema. Al corazón de cada kit hay una combinación de dos sistemas completos de mic. inalámbrico con receptores independientes, o un sistema que incluirá un solo receptor de doble canal. Un único receptor de doble canal puede simplificar la instalación, al facilitar el montaje. Dos receptores separados, en cambio, permiten la colocación en lugares distintos, como por ejemplo en dos cámaras distintas. Estas kits también incluyen un micrófono profesional omnidireccional de mano y transmisor enchufable para más versatilidad, y un bolso de transporte impermeable con inserciones de espuma. Los kits deluxe ofrecen micrófonos corbateros para mayor rendimiento sonoro.

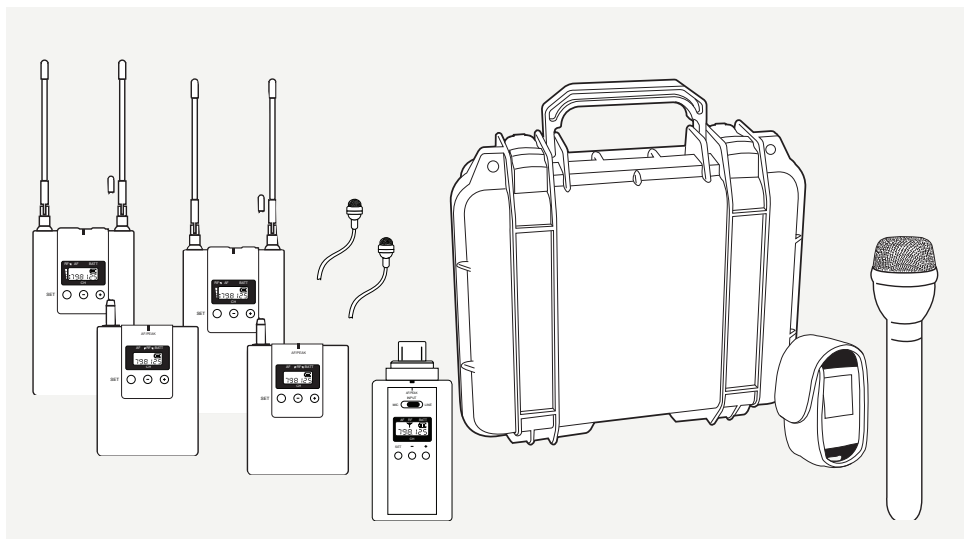

	SKU #	Receptor	Transmisor de cuerpo	Corbatero	Transmisor enchufable	Micrófono de mano	Pistolera	Otros Accesorios	Bolso	Precio
Básico	#SEEW100DBAK	2 x SEEK100G2*	2 x SESK100G2B*	2 x SEME2	SESKP100G2*	ELRE50B	PEUPOH	RYHSE	PE1200FB	\$1,649.95
	#SOUWVED*K	2 x SOURXP2	2 x SOUTXB2	2 x SOECM44BMP	SOUTXP1*	SOF112	PEUPOH	RYHSE	PE1200FB	\$1,399.99
De lujo	#SEEW100DDAK	2 x SEEK100G2*	2 x SESK100G2B*	2 x VOV0T0015	SESKP100G2*	ELRE50B	PEUPOH	RYHSE	PE1200FB	\$2,099.00
	#AUATW1821DDK	AUATWR1820	2 x AUATWT1801	2 x AUAT899CW	AUATWT1802*	ELRE50B	—	—	STIM2100B	\$1,799.00
	#SOUWVEDD*K	2 x SOURXP2	2 x SOURXB2	2 x SOECM44BMP	SOUTXP1*	SOF112	PEUPOH	RYHSE	PE1200FB	\$1,589.99

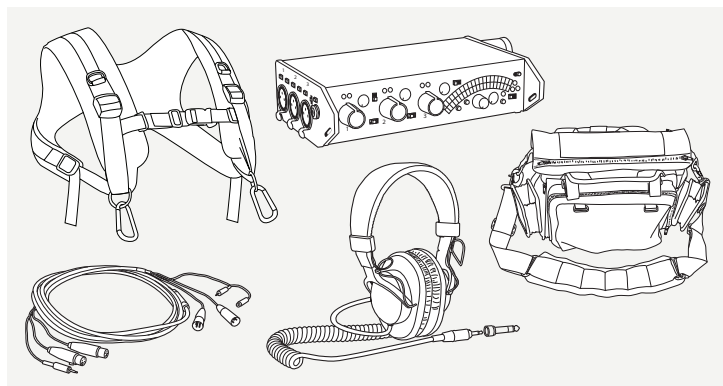
**KITS DE MEZCLADORES**

(Básicos y de lujo)

Si usted ha empezado a usar varios micrófonos o fuentes de audio en sus tomas, adquirir un mezclador portátil sería la próxima inversión recomendable. Un mezclador puede agregar mayor control a sus producciones permitiendo que combine y monitoree los niveles de manera más precisa. También podrá aumentar la cantidad total de entradas que simultáneamente alimentan su cámara o equipo de grabación, que amplía notablemente su cobertura con una variedad de fuentes de sonido. Mejor medición, conexiones XLR, y alimentación "fantasma" son sólo algunas de las ventajas que puede ofrecer un mezclador. Algunos modelos hasta ofrecen limitadores seleccionables para proteger contra sobrecargas súbitas de volumen. Empiece con un Kit de mezclador básico B&H, que le dará un mezclador compacto portátil de exteriores conjuntamente con un par de auriculares profesionales para monitorizar apropiadamente todas las señales. Si usted busca una alternativa más avanzada, nuestros Kits de mezcladores Deluxe vienen con un bolso profesional de producción y un arnés de vestir, y un cable separador para un vínculo directo con la cámara o grabadora.

	SKU #	Mezclador	Bolso de mezclador	Árnés	Cables o cableado	Auriculares	Otros accesorios	Precio
Básico	#ROMX422BK	ROMX422	Incluido	—	2 x AUAT831425	SOMDRV6	RICCC62B	\$549.95
	#WEX3BK	WEX3	—	—	2 x AUAT831425	SOMDRV6	RICCC62B	\$1,275.15
	#AZFMX32BK	AZFMX32	—	—	AUAT831425	SOMDRV6	RICCC62B	\$433.92
	#PSDVPM3BK	PSDVPMIX3	—	—	AUAT831425	SOMDRV6	RICCC62B	\$579.95
De lujo	#S0442DK	S0442	PEPEGZ1	VEPAHV2	RECABCCS104	—	—	\$2,994.95
	#PSDVPM6DK	PSDVPMIX6	PORMMULTID	VEPAHV2	CABACX25	—	—	\$1,779.95
	#WEX4VUDK	WEX4	PORMMULTID	VEPAHV2	RECABCM4	—	RICCC62B	\$2,149.95
	#AZFMX42DK	AZFMX42	PEPPMBPWMB	PEPEHRN	CABACX25	—	—	\$899.00
	#S0302DK	S0302	PEPEGZ1	VEPAHV2	CABACX25	—	—	\$1,739.00

Los componentes del kit pueden modificarse sin aviso previo.



audio-technica. Serie inalámbrica 1800

Sistemas inalámbricos de uno y dos canales

Los componentes de la serie inalámbrica Serie 1800 son flexibles y fáciles de usar con exploración automática de 996 frecuencias UHF. Estos sistemas están contruidos en metal durable y funcionan con tecnología True Diversity por su resistencia a interferencia multipath y caídas. Cada transmisor y receptor de radio tiene su propio indicador de batería fácilmente visible en su visor retroiluminado, conjuntamente con información de frecuencia y configuración. Todas las piezas usan pilas AA fácilmente obtenibles y tienen controles de toque suave para fácil navegación.



ATW-R1810 - Receptor portátil de diversidad de un canal

- Antenas desmontables • Salida equilibrada • Silenciamiento Tone Lock
- Salida de auriculares con control de nivel independiente #AUATWR1810D..... **\$359.00**

ATW-R1820 - Receptor portátil de diversidad de dos canales

- Permite funcionamiento simultáneo de dos micrófonos • (2) Salidas equilibradas separadas
- Entrada de CC externa • Indicadores de diversidad independientes para cada canal
- Modo "single" amplía la duración de la batería con un solo micr. #AUATWR1820D..... **\$999.00**

ATW-T1801 - Transmisor portátil de cinturón

- Selección de alta/baja potencia de salida • Indicador de potencia/silenciamiento
- Se monta cara arriba o abajo • Cubierta de controles deslizante #AUATWT1801D..... **\$249.00**

ATW-T1802 - Transmisor enchufable

- Abrazadera con traba y cubierta de protección de los controles • Selección entrada de mic/linea
- Provee alimentación "fantasma" para micrófonos de condensador #AUATWT1802D..... **\$249.00**
- #PEUPOH Estuche tipo pistola universal p/ transmisor enchufable..... **\$29.95**

Sistemas de un canal

- ATW-1812D (1) ATW- R1820 y (1) ATW-T1802 #AUATW1812D..... **\$499.00**
- ATW-1811D (1) ATW-R1810 y (1) ATW-T1801 #AUATW1811D..... **\$499.00**
- ATW-1813D (1) ATW-R1810, (1) ATW-T1802 y (1) ATW-T1802 #AUATW1813D..... **\$697.00**

Sistemas de doble canal

- ATW-1821D - El kit del sistema bodypack inalámbrico dual incluye:
(1) ATW-R1820, (2) ATW-T1801 y (2) mics corbateros omnidirec. #AUATW1821D..... **\$1,295.00**
- ATW-1822D - El kit de sistema inalámbrico dual plug-on incluye:
(1) ATW-R1820 y (2) ATW-T1802 #AUATW1822D..... **\$1,295.00**
- ATW-1823D - El kit de sistema inalámbrico dual Combo incluye:
(1) ATW-R1820, (1) ATW-T1801, (1) ATW-T1802 y (1) micrófono corbatero omnidireccional #AUATW1823D..... **\$1,295.00**

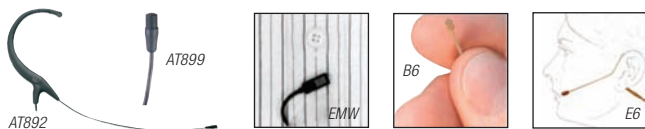

Micrófonos para serie Audio Technica 1800

- AT899CW Corbatero omnidireccional subminiatura #AUAT899CW..... **\$159.95**
- AT898CW Corbatero de condensador cardioide #AUAT898CW..... **\$154.50**
- AT892CW Micrófono de condensador omnidireccional para cabeza #AUAT892CW..... **\$299.00**
- Countryman B6 corbatero miniatura resistente a la humedad. A partir de..... **\$319.50**
- Countryman MEMWF05BAN corbatero omnidireccional. A partir de..... **\$179.95**
- Countryman E6 Micrófono de cabeza sobre oreja A partir de..... **\$377.50**
- Countryman E6 Micrófono de cabeza sobre oreja para transmisor T75. A partir de..... **\$394.95**



Cables para Audio Technica Serie 1800

- ATWRMS1 Interruptor de silenciamiento remoto #AUATWRMS1..... **\$117.50**
- PS12 cable de alimentación p/ receptores inalámbricos #LEPS12..... **\$34.85**
- CTCAM9 cable de alimentación en ángulo recto p/ receptores inalámbricos #CACTCAM9..... **\$48.00**
- XLRW XLR cable de entrada XLR p/ transmisores bodypack #AUXLRW..... **\$19.95**
- ATGCW cable de instrumentos y guitarra p/ transmisores inalámbricos #AUATGCW..... **\$18.95**
- AT1820 base p/receptor inalámbrico ATW-R1820 #BEAT1820..... **\$74.95**



SENNHEISER Evolution inalámbrico Serie G3 100

Sistemas inalámbricos UHF compactos

La bien probada serie Evolution G3 100 le ofrece un juego de opciones extremadamente versátil que le mantendrá preparado para cualquier circunstancia. Este fiable equipo de 2ª generación agrega una pantalla retroiluminada mayor para navegar por el menú con poca luz, y sus componentes metálicos compactos son sencillos de colocar en la cámara y el presentador. Ofrece 1680 frecuencias UHF sintonizables para recepción sin interferencias, y mayor alcance por su alta potencia de salida de RF.



SK100G3 - Transmisor de cuerpo

- 4 posiciones prefijadas programables • Función de silenciamiento
- Medición de la señal de audio • Usa pilas AA
- #SESK100G3*..... **\$229.95**

EK100G3 - Receptor montable en cámara

- 4 posiciones pref. programables • Exploración automática • Adapt. p/zapata de cámara • Usa pilas AA
- #SEEK100G3G..... **\$429.95**

SKP100G3 - Transmisor enchufable

- 4 posiciones prefijadas programables
- Aro de sujeción sostiene el micrófono con seguridad • Usa pilas AA
- Acepta mic. dinámicos o de condensador autoalimentados, y fuentes de nivel de línea
- **Llame**

EW112PG3 - El kit de corbatero omnidireccional incluye:

- SK100G3, EK100G3, Micrófono corbatero omni ME2, cables de salida con traba: CL1 con miniplug 1/8", y XLR CL 100
- #SEEW112PG3*..... **\$599.95**

EW122PG3 - El kit de micrófono corbatero cardioide incluye:

- SK100G2, EK100G2, Micrófono corbatero cardioide ME4, cables de salida con traba: CL1 con miniplug 1/8", y XLR CL 100
- #SEEW122PG3*..... **\$599.95**

EW100EN3 - El kit Combo ENG incluye:

- SK100G3, EK100G3, Micrófono corbatero omni ME2, cables de salida con traba: CL1 con miniplug 1/8", y XLR CL 100, SKP100G2
- #SEEW100EN3*..... **\$799.95**



Accesorios para Serie inalámbrica G2/G3 100

- DC-2 DC Convertidor de aliment. de cámara p/receptores G2 #SEDC2..... **\$57.95**
- UPOH pistola de cuero universal para transmisor enchufable #PEUPOH..... **\$29.95**
- RMB-SK100 Protector PortaBrace p/ transmisores SKP100/SKP500 #PORMBSK100..... **\$44.95**
- CM1 XLR cable de mic. p/ transmisor bodypack serie EW #SECM1..... **\$49.95**
- CL1 cable de salida de línea estándar 1/8" mini a 1/8" tratable #SECL1..... **\$29.95**
- XLR/M 3 clavijas a mini 1/8" Cable 45 cm #PERCOLM..... **\$29.95**
- CL2 cable estándar mini 1/8" a XLR equilibrado hembra #SECL2..... **\$28.95**
- OLM2 Reemplazo corbatero omnidireccional p/ EW inalámbrico #PEOLM2..... **\$99.95**
- ME2 Micrófono corbatero omnidireccional subminiatura #SEME2..... **\$139.95**
- VT0015 Corbatero Voice Technologies VT500 para serie EW #VOVT0015..... **\$234.00**
- Tram TR50 Micrófono corbatero omnidir. para serie EW #TRTR50BSETP..... **\$229.95**
- E61 Micrófono de cabeza sobre oreja. A partir de..... **\$349.95**

LECTROSONICS® Transmisores

Lectrosonics ofrece sistemas inalámbricos contruidos a mano de la más alta calidad. Su elección de transmisores cubre toda la gama de aplicaciones profesionales, sea que usted busque un sistema enchufable o de cintura para combinarse con su línea de receptores de alta calidad. Todos son muy robustos, el SMA es ultra-compacto y el MM400C es un diseño resistente al agua que ha sido un favorito para producciones de telerrealidad y de aventuras en exteriores.



Modelo	Peso	AxAxP (cm)	Tipo conector	Miliwatts	Frecuencia #	Indicador	Antena	Batería	SKU	Precio
LMa	179 g	6x7.9x2	TA5F	50 mW	256	—	fija	9 V	#LELMA*	LLAME
UM400a	198 g	6.3x8.1x21.3	TA5	100 mW	256	—	desmontable	9 V	#LEUM400A*	LLAME
MM400C	102 g	5x7.7x1.8	Hermético 2.5 mm Microjack	100 mW	256	—	desmontable	AA	#LEMM400C*	LLAME
SMa	76.5 g	4.6x5.8x1.6	TA5	100 mW	256	LCD	fija	(1) AA	#LESMA*	LLAME
SMDa	105 g	6x5.8x1.6	TA5	100 mW	256	LCD	fija	(2) AA	#LESMDA*	LLAME
LEHM	190 g	10.8x4.1x3.5		100 mW	256	LCD	fija	(2) AA	#LEHM*	LLAME

LECTROSONICS® Receptores

Los receptores Lectrosonics son un notable encuentro de función y diseño, con todas las características y resistencia que se espera de un receptor inalámbrico profesional portátil. Van desde el pequeño analógico UCR100 a los modelos UCR Digital Hybrid SmartDiversity de montaje en slot SR de uno y dos canales.



Modelo	Peso	AxAxP (cm)	Conector de salida	Exploración	Indicador	Antena	Canales	Frecuencia #	SKU	Precio
UCR100	207 g	6x9.1x2	Mini 1/8"	—	—	(1) fija	1	256	#LE100*	LLAME
UCR401	368.5 g	7.2x11.8x3.2	XLR	analizador espectro	LCD retroil.	(2) fija	1	256	#LE4012*	LLAME
UCR411A	431 g	8.2x12x3.1	XLR	analizador espectro	LCD retroil.	(2) desmont.	1	256	#LE411A*	LLAME
SRA	198 g	6.8x8.9x1.8	Según la aplicación	analizador espectro	LCD retroil.	(2) fija	2	256	#LESRA*	LLAME

Cables, cajas de montaje, y bolsos

- LEPS12** Cable de alimentación de coaxial a Hirose
#LEPS12 **\$34.85**
- LEPS212** Cable de alimentación doble coaxial a Hirose
#LEPS212 **\$37.83**
- CTCAM9** Cable de alimentación ángulo recto a Hirose
#CACTCAM9 **\$48.00**
- MC40** Adaptador de nivel de mic XLR hembra a TA5
#LEMC40 **\$23.80**
- MC35** Adaptador nivel de línea XLR hembra a TA5
#LEMC35 **\$26.78**
- CALECTM** Atenuador nivel mic. 10 dB
#RECALECTM **\$45.00**
- MC100XLR** Cable de salida mini a XLR p/ UCR100
#LEMC100XLR **\$22.53**
- 195** Caja de montaje p/ receptores UCR 195, 200, 205, 211 y 411 #BE195 **\$74.95**
- 201** Caja de montaje p/ receptores UCR 201 y 401
#BE201 **\$74.95**
- 100** Caja de montaje p/receptor UCR 100
#BE100 **\$69.95**
- UPOH** Písterola de cuero universal p/transmisor enchufable
#PEUPOH **\$29.95**
- BCWIRE** Clip de reemplazo para transmisores serie UM
#LEBCWIRE **\$10.16**



Mic. corbatero y de cabeza p/inalámb. Lectrosonics

- M152** El M152 es un corbatero omnidireccional de alto desempeño con conector TA5F de 5 clavijas para usar con transmisores serie SM y UM. #LEM1525P **LLAME**
- TR50** Mic. corbatero omnidireccional profesional muy popular con conector TA5F para usar con transmisores Lectrosonics. Incluye varios distintos clips de montaje. #TRTR50BMLP **\$229.95**
- AT899CT5** El AT899CT5 es un micr. corbatero de condensador subminiatura diseñado para ofrecer alta rendimiento sonoro con perfil bajo. #AUAT899CT5 con conector TA5 **\$149.95**
- VT500** El VT500 es un micrófono corbatero omnidireccional profesional con una respuesta a las frecuencias plana y amplia diseñada especialmente para tomar la voz. #VOVT0012 o #VOVT0099 **\$230.00**
- Countryman E6** Micrófono E6 sobre oreja **A partir de \$449.95**
- Countryman B6** Micrófono corbatero miniatura B6 **A partir de \$309.95**
- Countryman EMW** Micrófono corbatero omnidireccional EMW **A partir de \$171.95**
- Countryman E6** Micrófono sobre oreja E6 **A partir de \$389.95**

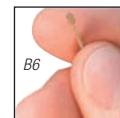

Consulte www.bhphotovideo.com/countryman para una lista completa de todos los micrófonos Countryman

SONY UWP-V1 / UWP-V6

Montura de cámara UHF: sistemas inalámbricos

Los nuevos centros UWP de Sony están centrados alrededor de un novísimo chasis metálico diseñado para mayor durabilidad, y tiempos de funcionamiento prolongados. Un diseño aún más compacto ofrece exploración automática de canales y recepción de diversidad espacial para minimizar interrupciones en la recepción. El sistema también ofrece indicadores retroiluminados y 188 frecuencias a escoger.



- UTXB2V - Transmisor Bodypack**
 • Salida 5 mW o 30 mW • 8 h de funcionamiento #SOUTXB2V* **LLAME**
- UTXP1 - Transmisor enchufable**
 • Conmutador de entrada de mic/línea • Funciona con pilas tamaño AA
 • Salida 50 mW salida • 6 h funcionamiento
 #SOUTXP1* **\$410.00**
- URXP2 - Receptor para montar en cámara**
 • Recepción c/diversidad espacial • Ant. ajustables • Mont. en zapata • 6 h funcionamiento
 #SOURXP2* **\$410.00**
- UTXH2 - Micrófono de mano**
 • Diseño con antena interna • Atenuador de entr. • Salida 5 mW o 30 mW • 8 h funcionamiento
 #SOUTXH2* **\$410.00**
- UWP-V1 - Sistema inalámbrico corbatero**
 • URXP2 Receptor de diversidad • UTXB2V Transmisor bodypack • Micr. corbatero omnidir
 #SOUWPV1* **LLAME**
- UWP-V6 - Sistema Combo enchufable**
 • URXP2 Receptor de diversidad • UTXB2V Transmisor bodypack • Micr. corbatero omnidir
 • UTXP1 Transmisor enchufable #SOUWPV6* **LLAME**
- ECM-77 BMP** Micrófono corbatero omnidireccional #SOECM77BMP **\$256.95**
- ECM-44 BMP** Micrófono corbatero omnidireccional #SOECM44BMP **\$119.95**
- UPOH** Estuche tipo pistola universal p/ transmisor enchufable #PEUPOH **\$29.95**

SONY SERIE 800

WRT-822B

Transmisor UHF Bodypack

El WRT-822B tiene ganada la fama de excelente opción como transmisor de cuerpo para usar con la línea profesional de componentes inalámbricos UHF Sony.

- 188 frecuencias que cubren 4 canales de televisión (24 MHz)
- Pantalla LCD fácil de leer
- 8 horas de uso continuo con 2 pilas AA



- #SOWRT822B* **LLAME**
- ECM-77 BC** Mic. Corbatero #SOECM77BC **\$259.95**
- ECM-88 BC** Mic. Corbatero #SOECM88BC **\$349.95**
- Tram TR-50** Mic. Corbatero #TRTR50BSOM **\$268.95**

WRR-861B / WRR-862B

Receptores de diversidad de uno y dos canales UHF

Los sintonizadores sintetizados de UHF Dual Diversity WRR-861 y WRR-862 se fabrican de magnesio moldeado, tienen antenas extraíbles, pilotos LED y pantalla LCD de estado. El WRR-862 doble canal ofrece recepción de dos canales para usar dos micrófonos simultáneamente.

- Sintonizador de diversidad espacial • 188 frecuencias sintonizables
- Silenciamiento RF conmutable • 8 horas de func. continuo c/ 4 pilas AA



- WRR-861B** Receptor UHF simple #SOWRR861B* **LLAME**
- WRR-862B** Receptor UHF dual #SOWRR862B* **LLAME**

WRT-8P

Transmisor enchufable serie 800

Perfecto para uso periodístico, el WRT-8P es muy versátil: tiene también entradas seleccionables de mic. o nivel de línea.

- Alta potencia de salida de RF 250 mW
- Potencia de salida de RF seleccionable 250 mW/50 mW
- Provee alimentación "fantasma" a 48 V • Pantalla LCD fácil de leer



- #SOWRT8P **LLAME**
- UPOH** Estuche tipo pistola universal p/ transmisor enchufable #PEUPOH **\$29.95**

AZDEN Inalámbrico UHF

SERIE 105

Sistema 105 LT

El Azden 105LT es un pequeño sistema inalámbrico UHF en cámara que ofrece 92 canales seleccionables con diversidad. Este sistema está disponible como el juego corbatero 105LT y el 105LTH que viene con el receptor 105UPR, un transmisor/micrófono de mano 15HT y un transmisor bodypack 15BT con micrófono corbatero.

- Sist. inalámbrico UHF de montura en cámara de 92 canales
- Cable de salida ROC-LM opcional para conectividad por XLR
- 15HT con revestimiento de bajo ruido
- 105UPR y 15BT: la batería dura 6-8 horas, 15HT: 8-10 horas



Sistema corbatero #AZ105LT **\$339.95**

Sistema combinado #AZ105LTH **\$489.95**

Cable de salida opcional 1/8" a XLR #PEROCLM **\$29.95**

SERIE 305

Sist. inalámbrico UHF para montar en cámara

El sistema Azden serie 305 de micrófono inalámbrico está diseñado para montura en cámara. Este sistema ofrece 188 frecuencias UHF seleccionables, pantallas digitales intuitivas y dos salidas de 1/8" en el receptor para línea principal y auriculares. Los componentes funcionan con dos pilas alcalinas AA.

- 240 frec. UHF seleccionables por el usuario (794-806 MHz)
- LCD muestra la frecuencia y menús de configuraciones
- Alimentado por (2) pilas AA (6-8 horas)
- Micrófono corbatero EX-503 con conector con traba
- Incl mont. en zapata de la cámara, cable salida mini y XLR



305LT Sistema corbatero inalámbrico compacto

#AZ305LT **\$399.00**

SERIE 325

Sistema de micrófono inalámbrico de doble canal

El sistema de micrófono inalámbrico Azden serie 320 de doble canal ofrece varias configuraciones para cualquier situación.

- Cable de salida con dos enchufes: XLR y mini estéreo
- Diseño compacto y liviano
- 240 frecuencias por canal seleccionables por el usuario
- Pantalla digital p/ programación y carga de la batería

ULX Incluye (1) Receptor dual 320 UPR, (1) Transmisor conectable (plug-in) 30XT, (1) Transmisor bodypack BT y (1) corbatero EX503 #AZ325ULX **\$799.95**

ULT incluye (1) Receptor dual 320 UPR y (2) transmisores bodypack 30BT con (21) micrófonos corbateros EX503 #AZ325ULT **\$799.95**



SERIE 1200

La estilizada serie 1200 Sistema de micrófono inalámbrico de doble canal, que incluye el receptor 1200 URX, el transmisor bodypack 1200BT y el transmisor enchufable 1200XT, ofrece prestaciones y características de sistemas que cuestan miles más.

- El 280g receptor 1200URX tiene verdadera captación de diversidad con antenas gemelas desmontables de alta ganancia y el exclusivo DLC (Diversity Logic Control) de Azden para recepción superior, libre de ruido.
- Salida equilibrada XLR mic./línea y circuito de bajo ruido para alta ganancia de audio.
- Amplia pantalla LCD multifunción indica la frecuencia y el canal, y el estado de la batería y la antena.
- Disponible en tres configuraciones (receptor Slot-in, V-Mount y Gold-Mount)



Precio: Conéctese a la Web o llame

VOICE TECHNOLOGIES VT500, VT506

Micrófonos corbateros miniatura

VT 500 Omnidireccional, de frecuencia plana

VT 506 Omnidireccional de frecuencia creciente 6 dB

- Diseño ultrarrobusto
- Opciones de conector: TA4F, TA5 o EW
- Incluye: 5 broches (clips), pantalla antiviento y caja VTO impermeable
- Filtro de ruido integral • Ofrece excelente aislamiento

VT500 con conector TA5	#VT0012 o #VOVT0099.....	\$230.00
VT500 con conector EW	#VT0015.....	\$234.00
VT506 con conector TA5	#VT0035 or #VT0102.....	\$230.00
VT506 con conector EW	#VT0038.....	\$234.00



COS-11D

Micrófono corbatero

El diseño ultracompacto del SANKEN COS-11 y sus características sonoras superiores lo hacen el micrófono corbatero de elección para noticias de TV y otras aplicaciones críticas. Disponible con cable incorporado o pre-cableado con un conector TA5F para usar con sistemas inalámbricos Lectrosnics.

- Patrón omnidireccional ultra-lineal • Resistente a la humedad
- Resp. de frecuencia 50 Hz-20 kHz • SPL máx. 136 dB

Cableado fijo con XLR	#SACOS11DBBP.....	\$449.00
Precableado con conector TA5F	#SACOS11DPTT5.....	\$359.95



B3

Micrófono corbatero miniatura

El B3 es un micrófono electreto omnidireccional redondo y muy pequeño. Con solo 0.23 pulg. (5.8 mm) de diámetro, el B3 ofrece cubiertas protectoras reemplazables de distintos colores y diferente respuesta a las frecuencias.

Es muy resistente a la humedad, maquillaje, y otros riesgos presentes en un ambiente de producción.

- Diseño esbelto y discreto
- Incluye estuche, broche de corbata, y pantalla antiviento
- Respuesta a las frecuencias 20 Hz a 20 kHz



EMW

Micrófono corbatero

El Countryman EMW es resistente a la humedad y tiene una respuesta a las frecuencias de 20 Hz a 20 kHz, lo que le da un sonido rico y detallado para usarlo en una variedad de aplicaciones.

Además, está disponible con distintas curvas de respuesta a las frecuencias para usarlo bajo la ropa o para la captación de instrumentos.

- Bajo ruido de manejo
- La mejor opción para ocultar bajo la ropa
- Admite 130 dB SPL



B6

Micrófono corbatero subminiatura

De sólo 1/10" (2.5 mm) de diámetro, el B6 tiene una caperuza de protección que puede usarse para modificar su color y respuesta a las frecuencias para adaptarse a la aplicación. La pantalla externa descartable del B6 evita que el maquillaje y el sudor penetren al micrófono. Si se ensucia, sencillamente puede sacársela para su limpieza o reemplazo.

- Tamaño ultraminiatura • Muy resistente a la humedad
- Calidad de producción



AT-899

Micrófono de condensador corbatero subminiatura

- Diseñado para ofrecer alto rendimiento sonoro en un perfil bajo, en un conjunto fácilmente ocultable
- Ideal p/ entrevistas, documentales, películas, teatro y espectáculos
- Inteligibilidad máxima y bajo ruido
- Diseño miniatura de bajo perfil • Patrón polar omnidireccional
- Se suministra con un amplio conjunto de accesorios
- Disponible con cable fijo o pre-cableado con conectores Sennheiser, Lectrosnics, Shure y Audio Technica
- Resp. de frecuencia 20 Hz-20 kHz • SPL máx. 116 dB

#AUAT899.....	\$199.95
AT-898 Versión cardioide #AUAT898.....	\$239.95



TR-50

Micrófono corbatero omnidireccional

- Mic. miniatura de condensador electreto c/mínima coloración del sonido
- Incluye pantalla antiviento, broche de corbata, tie tac, jaula de micrófono ("vampire mic"), y sujeta-cable
- También disponible: con la fuente de alimentación TR79, con conector de salida XLR, y puede ser alimentado externamente o con su pila interna

Sennheiser EW inalámbrico #TRTR50BSETP.....	\$229.95
Conector Switchcraft TA5F #TRTR50BMLP.....	\$229.95
Conector Sony Hirose 4 clavijas #TRTR50BSOM.....	\$268.95
TR79 Fuente de alimentación ya cableada #TRTR50BPS.....	\$314.95
Fuente de alimentación para inalámbrico Sennheiser EW #TRTR79SETP.....	\$169.95
Fuente de alimentación con conector Switchcraft TA5M #TRTR79MLP.....	\$167.95



ECM-88BC, ECM-88B

Micrófono corbatero ultraminiatura

El ECM88 ultra-miniatura provee una respuesta a las frecuencias plana y amplia (20 Hz a 20 kHz) para una reproducción natural del sonido y gran riqueza de detalles.

- Patrón polar omnidireccional
- Ruido de manejo ultrabajo
- Diseño resistente al agua

ECM-88BC con conector Hirose de 4 clavijas #SOECM88BC.....	\$349.95
ECM-88B con fuente alimentación CC-78 y conector de salida XLR #SOECM88B.....	\$510.00



ECM-77B

Micrófono corbatero miniatura

Uno de los micrófonos corbateros omnidireccionales más populares, tiene un diseño miniatura para mayor discreción, y una amplia respuesta a las frecuencias que reproduce audio con precisión de una amplia variedad de fuentes.

- Alimentación "fantasma" o con pila AA
- Resp. a las frecuencias 40 Hz-20 kHz
- Incluye estuche, pantalla antiviento, y broche
- Ampliamente utilizado en radio y televisión

#SOECM77B.....	\$395.00
----------------	-----------------



ECM-44B

Micrófono corbatero

El ECM-44B pone la calidad excepcional de los micrófonos de condensador electreto Sony al alcance de producciones con presupuesto restringido, y una variedad de aplicaciones de amplificación de audio, como conferencias y demostraciones.

- Resp. a las frecuencias 20 Hz-20 kHz
- SPL máximo 120 dB
- Excelente relación costo/rendimiento
- Incluye estuche, broche (clip), y pantalla antiviento

#SOECM44B.....	\$200.00
----------------	-----------------



Consulte www.bhphotovideo.com/countryman para una lista completa de todos los micrófonos Countryman

JIMMY BOX

Base de receptor inalámbrico c/empuñadura

- Montura de cámara p/receptor de audio inalámbrico para videocámaras digitales profesionales compactas
- Se monta bajo la videocámara, sin interferir con el trípode o montura de hombro
- El interior de Velcro suave protege el receptor inalámbrico
- Brazo de soporte mantiene la cámara estable

Grande #JIWRBL **\$179.95**
 Receptor inalámbrico estándar #JIWRB **\$159.95**

**MONTURAS**

Sistema de montaje inalámbrico

Cajas de montaje se aplica a toda cámara con la configuración de tornillo Sony más comúnmente encontrada en el recptáculo de batería NP/1 y el sistema de batería IDX NP/1, y una variedad de otros sistemas con placas laterales opcionales o monturas. El forro de fieltro protege a los receptores de los golpes en el uso diario. Incluye todos los tornillos de montaje.

Placa lateral para montura Anton Bauer Gold

- Se fija con 2 tornillos grandes al sistema de montura Anton Bauer Gold
- Permite montar una base para receptor BEC arriba o abajo

#BEABSPU **\$44.95****Montura en ángulo recto para montar 2 placas laterales**

El BEC Right Angle Attachment puede utilizarse para montar la segunda placa detrás de la batería. #BERAA **\$19.95**

Montura VLock

Para todas las cámaras Sony con VLock p/ baterías de litio con dos superficies de montaje p/ receptáculos de receptor inalámbrico (uno detrás de la batería y uno en el lado derecho de la cámara) #BEVLBSY **\$74.95**

Placas laterales y monturas para montar cajas

Adaptador horizontal de zapata p/ cajas inalámbricas #BEHSAHORZ **\$64.95**
 Adaptador vertical de zapata p/ cajas inalámbricas #BEHSAVERT **\$64.95**

Cajas de montaje

500 para Sennheiser EW Series #BE500 **\$69.95**
 100 para Lectrosnics UCR-100 #BE100 **\$69.95**
 201 para Lectrosnics UCR-201 and 401 #BE201 **\$74.95**
 195 para Lectrosnics UCR-211/411 #BE195 **\$74.95**
 1820 para Audio Technica ATW-R1820 #BEAT1820 **\$74.95**
 1810 para Audio Technica ATW-R1820 #BEAT1810 **\$74.95**
 URX-P2 para Sony serie UWP-V #BEURXP2 **\$74.95**

The BEC Group



UCR-201



Serie EW



Placa lateral



Adapt. zapata horizontal



Adapt. zapata vertical

Bracket 1**BRACKET 1**

Monturas para sistemas inalámbricos

Montura para receptor de micrófono inalámbrico ofrece una solución práctica para videógrafos que necesitan herrajes de montaje para estos equipos.

Montura 1a se fija a Panasonic AGDVX100, Sony DSR-PD170, DSR-PDX10, DCR-VX2100 y otras cámaras 232.5 g. #BRB1A **\$69.95**
 Montura para cámaras HD más anchas #BRB1AHD **\$99.95**
 Montura para cámaras HD compactas #BRB1M **\$89.95**
 Montura para receptor inalámbrico Quick Plate #BRQP **\$27.95**
 Bracket 1 Position Plate (mejor equilibrio p/Bracket 1A) #BRPP **\$39.95**
 Broche para receptores Sennheiser EW100/500 #BREWCLIP **\$14.95**
 Broche para Receptores Sony UWP #BRSCCLIP **\$17.95**
 Placa sobre cámara (agrega espacio de montaje a 1HD, 1mini, y Position Plate) #BROCP **\$49.95**
 Cold Shoe 1 Mont. vertical s/zapata p/mont. en zapata BRB1AHD, BRB1M y BRPP #BRCS1 **\$9.95**
 Cold Shoe 2 Montura vertical s/zapata para BRB1A o BRB1C2 #BRCS2 **\$19.95**

**WINDJAMMER PELUDO**

Este windjammer de Rycote está diseñado para usar con micrófonos corbateros sobre el exterior de la ropa. El windjammer peludo incluye insertos de espuma extraíbles que ajustan el micrófono y crean el espacio de aire necesario para la reducción del ruido.

#RYWFLB (negro) **\$25.00**
 #RYWFLW (blanco) **\$25.00**
 #RYWFLG (gris) **\$25.00**

**ANTIVIENTO DE REPUESTO Y BROCHES CORBATA P/ MICS CORB.****RKR**

Broche corbatero universal p/ un mic. (negro) #RKMCLP21BR **\$3.00**
 Broche corbatero universal p/ mic. Dual (negro) #RKMCLP22BR **\$3.00**

Audio Technica

Pant. antiviento de espuma miniatura p/ MT830 (3 u.) #AUAT8130 **\$4.95**
 Broche de corbata metálico p/ MT830 #AUAT8420 **\$6.50**
 Pant. antiviento de espuma miniatura p/ MT803 y MT831 #AUAT8116 **\$9.50**
 Broche de corbata metálico p/ MT803 y MT831 #AUAT8417 **\$9.50**
 Broche de corbata de plástico p/ MT803 y MT831 #AUAT8411 **\$9.50**

Lectrosnics

Broche de mic. para M150 #LEC150 **\$5.06**
 Pantalla antiviento para M150 #LERK150 **\$2.98**

Shure

Pantalla antiviento p/ SM93/WL93 #SHRK355WS **\$17.95**
 Broches de corbata p/ MX183/184/185 (2 u.) #SHRK183T1 **\$32.95**
 Broches de corbata simples p/ SM93/WL93 (2 u.) #SHRK354SB **\$12.95**
 Broches de corbata dobles p/ SM93/WL93 (2 u.) #SHRK307DB **\$17.95**
 Broche de corbata para SM11 #SHRK203TC **\$12.95**

Mics Sony

Pantalla antiviento de uretano negro para ECM-44 #SOWS44 **\$11.95**
 Pantalla antiviento de uretano negro para ECM-77 #SOWSU77S **\$9.99**
 Pantalla antiviento de metal negro p/ ECM-77 #SOWSM77S **\$19.95**
 Pantalla antiviento de metal negro p/ ECM-77 (6 u.) #SOADR77B **\$94.95**
 Broche de corbata para ECM-44 #SOSC44 **\$16.95**
 Broche de corbata para ECM 77 #SOSC77 **\$14.95**

Sennheiser

Pantalla antiviento metálica p/ME2 #SEMZW2EW **\$12.50**
 Pack de 5 pantallas antiviento metálicas p/ ME2 #PEWSMOLM2 **\$29.95**
 Pantalla antiviento de espuma para ME2 #SEMZW2F **\$5.00**
 Broche de corbata para ME2 #SEMZQ2EW **\$6.75**
 Pack de 5 broches de corbata para ME2 #PETCOLM2 **\$26.95**

Tram

Jaula mic. (vampire cage) (aisla el mic. de la ropa/corbata) #TRMC2 **\$21.95**
 Pantalla antiviento #TRBWS **\$12.49**
 Broche para jaula (vampire holder) #TRBCOH **\$8.49**
 Sujetador de cable (vampire cable holder) #TRBCH **\$6.95**
 Sujeta corbata #TRBTB **\$7.49**

Voice Technologies

Broche de micrófono cocodrilo (negro) #VOVT0200 **\$11.95**
 Montura Drácula (negro) #VOVT0201 **\$14.95**
 Broche de micrófono cocodrilo doble (negro) #VOVT0203 **\$13.95**
 Broche de jaula #VOVT0210 **\$14.95**
 Pantalla antiviento normal (negra) #VOVT0206 **\$7.95**

9V500

Batería litio 9 V 500 mA/h

La 9V500 es la primera y única batería de polímero de litio de ultra-alta capacidad recargable del mundo. Recomendada para sistemas inalámbricos.

- Modo alta velocidad de descarga
- Modo alta velocidad de carga
- CI de protección para controlar la sobrecorriente y voltaje
- Potencia segura y duradera
- Ahorra dinero

#IP9V500 **\$26.95**
iPower FC9VX44 Cargador rápido de 4 puestos #IPFC9VX44 **\$34.95**



NT5

Par combinado membrana pequeña

El NT5 (par combinado) es un conjunto de micrófonos de condensador cardioide de membrana pequeña diseñados p/ uso individual o estéreo X/Y. Excelentes p/trabajo en locación, tomas de detalle, y atmósfera estéreo.

- Patrón de captación cardioide
- 2 condensadores polarizados externamente, gradiente de presión
- Cápsula revestida en oro
- Para uso intensivo, superficie niquelada satinada
- Respuesta a las frecuencias: 20 Hz a 20 kHz

Incluye: Doble pantalla antiviento, mont. de pie, estuche p/ viaje
#RONT5 \$429.00



NT4

Micrófono de condensador estéreo

El Rode NT4 es un micrófono estéreo en configuración fija X/Y de 90° diseñado para aplicaciones profesionales de estudio y en locación.

- Alimentación "phantom" o batería 9 V • 143 dB SPL
 - Respuesta a las frecuencias: 20 Hz a 20 kHz
 - Toma especial mini-estéreo y cables XLR incluidos
- Incluye:** Maleta especial, montura antiimpacto, pantalla antiviento, y montura para pie

#RONT4 \$529.00
CAXSTE25 Cable en Y: XLR hembra estéreo 5 clavijas a 2 XLR macho (8 m) #RECASTE25 \$75.00
Rycote Windshield (antiviento) Kit 4 #RYWSK4 \$629.00
Mini Windjammer para NT4 #RYMWRNT4 \$60.00



VP88

Micrófono estéreo

Micrófono estéreo mid-side (MS) preparado p/soportar ambientes de producción rigurosos. Con precisión de fase y sonido natural para toda aplicación en estudio o en vivo.

- Micrófono estéreo de condensador mid-side (MS) con coherencia temporal
- Separación estéreo ajustable
- Alimentación conmutable entre "fantasma" o batería 6 V
- Filtro de corte de bajos
- Respuesta a las frecuencias: 40 Hz a 20 kHz

Incluye: Pant. antiviento, adapt. basculante, y cable en Y
#SHVP88 \$689.95
CAXSTE25 Cable en Y: hembra XLR estéreo 5 clavijas a 2 XLR macho (8 m) #RECASTE25 \$75.00
Mini Windjammer para VP88 #RYMWSVP88 \$60.00



SASSP-MKII

Micrófono PZM estéreo

El Crown SASS-P MKII es un micrófono PZM estéreo diseñado p/trabajo periódico, tomas de multitud, sonido ambiente, teatro y efectos de sonido. Sus cápsulas están espaciadas a la medida de una cabeza, para captar una perspectiva estéreo precisa de la audición humana.

- Sistema de tomas de ambiente estéreo
- Resp. a las frecuencias 20 Hz-18 kHz
- Funciona con alimentación "fantasma" o (2) baterías 9 V

Incluye: Empuñadura, pantalla antiviento, estuche de transporte, adaptador de rosca
#CRSASSPMK2 LLAME



BP4025

Micrófono estéreo X/Y

Capte ambiente, representaciones en vivo y cualquier fuente de audio con precisa imagen estéreo y detallada respuesta a las frecuencias. La cápsula ofrece dos cápsulas de condensador montadas en configuración X/Y. Su innovadora cápsula coincidente produce una imagen estéreo precisa en una carcasa más pequeña.

- Termina en una salida XLR de 5 clavijas, y el cable suministrado ofrece dos conectores XLR de 3 clavijas.
- Requiere alimentación "fantasma" de 11-52 V.
- Incluye el cable XLR de 5 clavijas a dos de 3 clavijas, adaptador de pie, pantalla antiviento y estuche protector

#AUBP4025 \$599.00



AT8022

Micrófono estéreo X/Y

Capte ambiente, representaciones en vivo y cualquier fuente de audio con precisa imagen estéreo y detallada respuesta a las frecuencias.

- Funciona con alimentación "fantasma" o una pila AA de 1.5 V
- La cápsula consiste en dos cápsulas de condensador montadas en configuración X/Y, para una imagen estéreo precisa.
- Salida XLR de 5 clavijas.
- Incluye dos XLR de 3 clavijas y cables estéreo de un solo plug 1/8" (1.5 mm), adaptador de pie, pantalla antiviento y estuche protector.

#AUAT8022 \$399.00



MKH-418 S

Micrófono de cañón estéreo



El MKH 418 S es un micrófono de cañón estéreo M-S con la exclusiva tecnología de condensador RF de Sennheiser. Es ideal para cine, radio, televisión, y periodismo.

- Patrón polar: -M Supercardioid, S: Figura de 8
- Nivel sonoro 130 dB SPL
- Respuesta a las frecuencias: 40 a 20,000 Hz

#SEMKH418S \$1,659.95
CAXSTE25 Cable en Y: XLR hembra estéreo 5 clavijas a 2 XLR macho (8 m) #RECASTE25 \$75.00
Rycote Windshield (antiviento) Kit 4 #RYWSK4 \$629.00
Rycote Softie 18cm, agujero pequeño #RYS18S \$110.00



BP4029 (AT-835ST)

Micrófono de condensador de cañón

El BP4029 es un mic. estéreo de cañón con un modo seleccionable M-S no matricizado, y dos modos matricizados internamente.

- Atenuación conmutable de baja frecuencia
 - Respuesta a las frecuencias: 40 Hz a 20 kHz
- Incluye:** abrazadera, pantalla antiviento, cable XLR 5 clavijas a (2) XLR de 3 clavijas

#AUBP4029 \$699.00
CAXSTE25 Cable en Y: hembra XLR estéreo 5 clavijas a 2 XLR macho (8 m) #RECASTE25 \$75.00
Rycote Windshield (antiviento) Kit 4 #RYWSK4 \$629.00
Rycote Softie 18cm, agujero pequeño #RYS18S \$110.00



ECM-680S

Micrófono estéreo de cañón corto



El ECM-680S ofrece excelente sensibilidad, exhibe una respuesta a las frecuencias plana y amplia, y tiene la capacidad de conmutar fácilmente entre los modos mono y estéreo.

#SOECM680S \$875.00
Cable Y: estéreo XLR 5 clavijas (F) a dos XLR (M)
#RECASTE \$40.00
Rycote Windshield (antiviento) Kit 4 #RYWSK4 \$629.00
Rycote Softie 18cm, agujero pequeño #RYS18S \$110.00



CMS-10

Mic. cañón est. p/montar en cámara

El CMS-10 es un micrófono de cañón estéreo para montar en cámara diseñado p/aplicaciones de televisión HDTV. Ofrece audio de muy alta resolución, direccionalidad frontal superior, y montura con suspensión integrada.

- Ideal p/ cine, video, y aplic. de radio/teledifusión
- Conmutador mono/estéreo
- Respuesta a las frecuencias: 20 Hz a 20 kHz

Incluye: Montura con suspensión SH-10, softie windjammer WSJ-10
#SACMS10 \$2,290.00
CAX5QN25 XLR macho 5 clavijas a XLR hembra 5 clavijas (8 m)
#RECA5QN25 \$42.00



CSS-5

Micrófono de cañón estéreo



El CSS-5 es un mic. estéreo de diseño exclusivo que usa cinco elementos de condensador direccionales, para tres modos distintos de operación.

- Ideal para cine, video, y aplicaciones de radio/teledifusión
- 3 modos conmutables: Normal, Mono, Ancho
- Respuesta a las frecuencias: 20 Hz a 20 kHz

#SACSS5 \$2,075.00
CAXSTE25 Cable en Y: hembra XLR estéreo 5 clavijas a 2 macho XLR (8 m)
#RECASTE25 \$75.00
CAXSTE 5P XLR/F a 2 XLR/M Cable en Y 46 cm
#RECASTE \$40.00



MICRÓFONOS DE CAÑÓN

Estos micrófonos se caracterizan por su diseño de tubo angosto y largo, similar al cañón de un arma. Al ser muy direccionales se usan comúnmente en ENG, teledifusión, y tomas en exteriores. Ofrecen un ángulo de captación angosto que aísla el sonido del sujeto del ruido ambiente indeseado. Suelen montarse en pértigas (a cargo de un operador de boom) o directamente sobre la cámara en configuraciones más básicas. B&H ofrece un extensa línea de protectores contra el viento, herrajes de montaje, y accesorios para montar todo tipo de micrófonos de cañón largos.

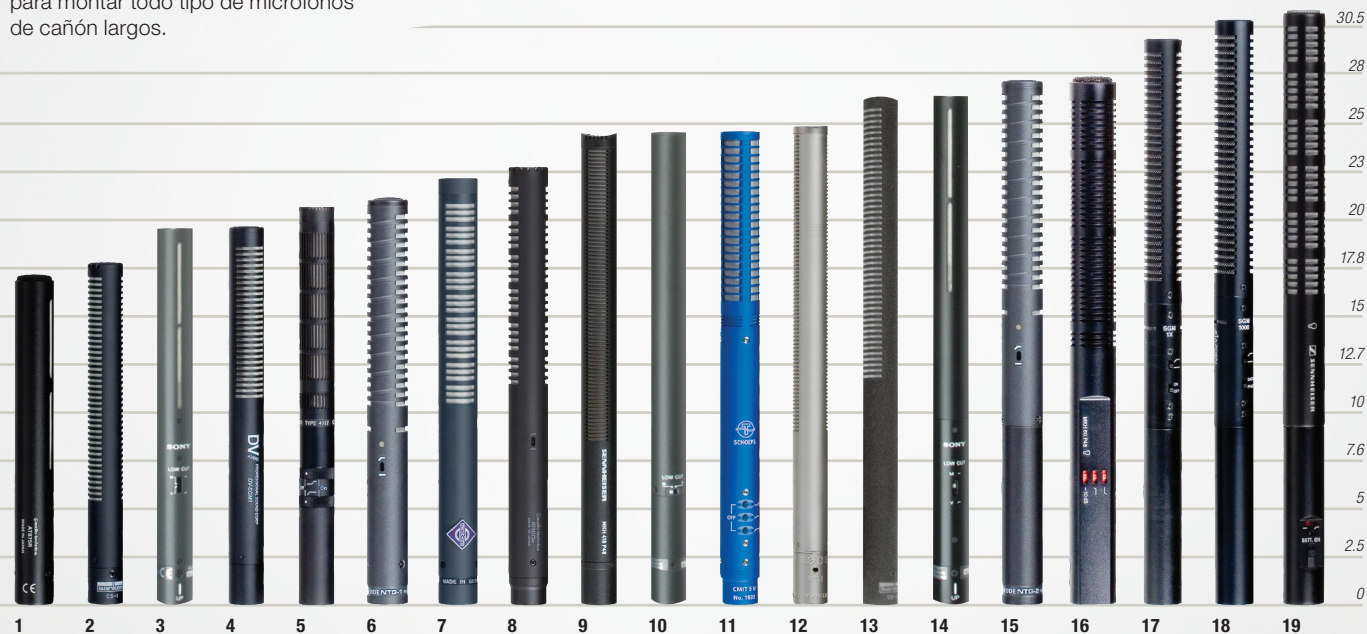

1	2	3	4	5	6	7	8	9	10	11	12	13	14	15	16	17	18	19
Marca	Modelo	Largo	Diámetro	Peso	Frecuencia	Fant. / Batería	Filtro	Rel. S/R	SPL	SKU	Precio							
1	Audio-Technica AT875R	17.5 cm	21mm	79 g	90Hz - 20kHz	sí / no	no	74 dB	127 dB	#AUAT875R	\$199.95							
2	Sanken CS-1	18 cm	19mm	100 g	50Hz - 20kHz	sí / no	no	-	137 dB	#SACS1	\$825.00							
3	Sony ECM-673/9X	20 cm	20mm	135 g	40Hz - 20 kHz	sí / no	corte de bajos	77 dB	124 dB	#SOECM6739X	\$310.00							
4	PSC SGM-1	20 cm	19mm	76 g	50Hz - 18kHz	sí / no	no	-	115 dB	#PSSGM1	\$299.95							
5	DPA Microphones 4017	21 cm	19mm	71 g	70Hz - 20kHz	sí / no	corte de bajos realce de altos	80 dB	132 dB	#DP4017	\$1,999.00							
6	Rode NTG-1	21.6 cm	22mm	105 g	20Hz - 20kHz	sí / no	corte de bajos	76 dB	139 dB	#RONTG1	\$249.00							
7	Neumann KMR 81i	22.6 cm	21mm	145 g	20Hz - 20kHz	sí / no	corte de bajos	82 dB	138 dB	#NEKMR81i*	\$1,399.00							
8	Audio Technica BP4073	23 cm	21mm	113 g	30Hz - 20kHz	sí / no	corte de bajos	80 db	126 dB	#AUBP4073	\$699.00							
9	Sennheiser MKH-416 P48	25 cm	19mm	165 g	40Hz - 20kHz	sí / no	no	81 dB	130 dB	#SEMKH416P48	\$1,099.95							
10	Sony ECM-678/9X	25 cm	20mm	135 g	40Hz - 20 kHz	sí / no	corte de bajos	77 dB	124 dB	#SOECM6789X	\$675.00							
11	Schoeps CMIT 5U	25.1 cm	21mm	89 g	40Hz - 20kHz	sí / no	corte de bajos realce de altos	-	132 dB	#SCCMIT5U	\$1,999.00							
12	Rode NTG-3	25 cm	19mm	163 g	40Hz - 20kHz	sí / no	no	81 dB	130 dB	#RONTG3	\$699.00							
13	Sanken CS-3E	26.9 cm	19mm	119 g	50Hz - 20kHz	sí / no	no	-	120 dB	#SACS3E	\$1,415.00							
14	Sony ECM-674	27 cm	20mm	184 g	40Hz - 20kHz	sí / sí	corte de bajos	77 dB	124 dB	#SOECM674	\$360.00							
15	Rode NTG-2	27.8 cm	22mm	162 g	20Hz - 20kHz	sí / sí	corte de bajos	76 dB	131 dB	#RONTG2	\$269.00							
16	Sennheiser MKH-60	28 cm	25mm	150 g	50Hz - 20kHz	sí / no	corte de bajos, realce de altos	88 dB	125 dB	#SEMKH60	\$1,539.95							
17	Azden SGM-1X	30 cm	21mm	135 g	80Hz - 18kHz	sí / sí	corte de bajos	65 dB	110 dB	#AZSGM1X	\$149.95							
18	Azden SGM-1000	31 cm	21mm	140 g	80Hz - 20kHz	sí / sí	corte de bajos	70 dB	120 dB	#AZSGM1000	\$299.95							
19	Sennheiser ME-66/K6	31.5 cm	23mm	111 g	40Hz - 20kHz	sí / sí	corte de bajos	-	125 dB	#SEME66K6	\$429.95							

LOS MICRÓFONOS DE CAÑÓN LARGO

se caracterizan por un ángulo de toma más estrecho que los cañones cortos estándar, alta direccionalidad y rechazo superior del sonido lateral y posterior. Estos tipos de cañones largos suelen utilizarse en aplicaciones en que el micrófono debe ser ubicado a una mayor distancia del sujeto. Si está filmando tomas de ángulo más amplio, o está trabajando en situaciones periodísticas o de teledifusión difíciles, apreciará la sensibilidad extra que ofrece un micrófono de cañón más largo. Son una gran solución para filmaciones y producción de TV en exteriores, refuerzo de sonido en teatros y tomas de realce. B&H ofrece una extensa línea de protectores contra el viento, herrajes de montaje, y accesorios para montar todo tipo de micrófonos de cañón largos.

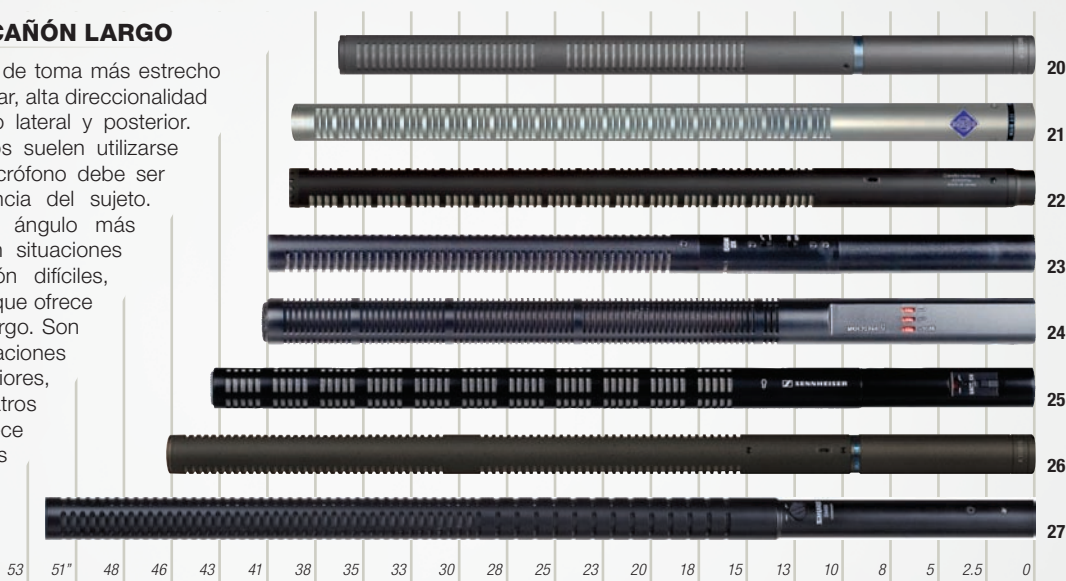

	Marca	Modelo	Largo	Diametro	Peso	Frecuencia	Fantasma / Batería	Filtro	Relac. S/N	SPL	SKU	Precio
20	Audio Technica	AT8035	37 cm	21mm	170 g	40Hz - 20kHz	sí / sí	corte de bajos	72 dB	132 dB	#AUAT8035	\$239.95
21	Neumann	KMR 82i	39.4 cm	21mm	250 g	20Hz - 20kHz	sí / no	filtros de alta y baja frecuencia	82 db	128 dB	#NEKMR82i	\$1599.00
22	Audio-Technica	AT4071a	39.5 cm	21mm	156 g	30Hz - 20kHz	sí / no	corte de bajos	82 dB	124 dB	#AUAT4071A	\$733.95
23	Azden	SGM-2X	41 cm	21mm	184 g	40Hz - 20kHz	no / sí	corte de bajos	70 dB	110 dB	#AZSGM2X	\$219.95
24	Sennheiser	MKH-70 P48	41 cm	25mm	180 g	50Hz - 20kHz	sí / no	corte de bajos realce de altos	-	124 dB	#SEMKH70	\$1699.95
25	Sennheiser	ME-67/K6	43.7 cm	23mm	145 g	50Hz - 20kHz	sí / sí	corte de bajos	-	125 dB	#SEME67K6	\$468.95
26	Audio-Technica	AT8015	46 cm	21mm	196 g	40Hz - 20kHz	sí / sí	corte de bajos	72 dB	132 dB	#AUAT8015	\$279.95
27	Shure	SM89	52.4 cm	20mm	196 g	60Hz - 20kHz	sí / no	(2) corte bajos	79 dB	127 dB	#SHSM89	\$629.95

Rycote Accesorios para micrófono de cañón					
	Cañón corto	Modelo#	Antiviento Softie	Kit antiviento full	Kit S-Series
1	Audio Technica	AT875R	12cm,STD	3	S300
2	Sanken	CS-1	14cm,STD	3	S300
3	Sony	ECM-673	12cm,STD	3	-
4	PSC	SGM-1	10cm,STD	-	-
5	DPA	4017	18cm,STD	4	S300
6	Rode	NTG-1	14cm,STD	3	S300
7	Neumann	KMR 81i	18cm,STD	4	S300
8	Audio Technica	AT4073a	12cm,STD	4	S300
9	Sennheiser	MKH-416 P48	18cm,STD	4	S300
10	Sony	ECM-678	18cm,STD	4	S375
11	Schoeps	CMIT 5U	12cm,STD	4	S300
12	Rode	NTG-3	18cm,STD	4	S300
13	Sanken	CS-3E	18cm,STD	4	S330
14	Sony	ECM-674	12cm,STD	4	-

Rycote Accesorios para micrófono de cañón					
	Cañón corto	Modelo#	Antiviento Softie	Kit antiviento full	Kit S-Series
15	Rode	NTG-2	14cm,STD	4	S330
16	Sennheiser	MKH-60	18cm,LH	4	S330
17	Azden	SGM-1X	18cm,STD	4	S375
18	Azden	SGM-1000	18cm,STD	4	S375
19	Sennheiser	ME-66/K6	18cm,STD	5	S375
	Cañón largo	Modelo#	Antiviento Softie	Kit antiviento full	Kit S-Series
20	Audio Technica	AT8035	24cm,STD	6	S450
21	Neumann	KMR 82i	29cm,STD	6	S450
22	Audio Technica	AT4071a	29cm,STD	6	S450
23	Azden	SGM-2X	24cm,STD	6	S450
24	Sennheiser	MKH-70 P48	29cm,LH	6	S450
25	Sennheiser	ME-67/K6	29cm,STD	7	-
26	Audio Technica	AT8015	32cm,STD	7	-
27	Shure	SM89	-	8	-

AT8415 / AT8415 DELUXE

Montura antiimpacto



- Diseño liviano, de perfil bajo
- La versión Deluxe trae tirantes fabricados en un polímero especial y están diseñados para ser reemplazos de muy de alta calidad para las bandas de goma estándar.
- Se ajusta a micrófonos de 19-25 mm de diámetro

Montura antiimpacto deluxe perfil bajo #AUAT8415D.....**\$64.95**
 Mont. antiimpacto univ. de perfil bajo #AUAT8415.....**\$49.95**
 Bandas de reemplazo (4) para montura antiimpacto #AUAT8415RBS **\$5.99**
 Camera Shoe Mount Adapter #AUAT8469.....**\$9.95**

INVISION VIDEO



Adaptador de zapata caliente



- La tecnología "Lyre" patentada ofrece excelente aislamiento contra vibraciones, ruidos de manejo y del motor.
 - Sostiene micrófonos de cañón de 19 a 25 mm de diámetro y hasta 300 mm de largo, incluidos los Sennheiser serie MKH.
 - Tiene una agarradera "Soft feel" en el clip, para evitar que el micrófono gire o se resbale.
 - Se puede deslizar y girar la montura 360° alrededor del punto de montaje, lo que facilita ubicar el micrófono en el punto óptimo sobre la cámara
- #RYIVSMSF **\$79.00**

PANT. ANTIVIENTO SOFTIE



- Antiviento Softie y montura antiimpacto diseñada para ofrecer atenuación del viento comparable a un antiviento Rycote normal
- El antiviento Softie consta de una base de espuma cubierta con un pelo sintético especialmente diseñado
- La montura antiimpacto tiene su propio soporte y puede usarse como pistola en mano o sobre pértiga.
- Disponible en longitudes de 12, 18, 24, 29 y 32 cm, con tres diámetros para los mics. más populares

#RYSFGK* **LLAME**

EXTENSOR ZAPATA CALIENTE



El extensor de zapata caliente permite ajustar múltiples accesorios a la única zapata caliente en su cámara/videocámara.



El extensor de zapata caliente le permite girar el suplemento 360° alrededor de la zapata de la cámara.

Largo 10 cm #RYHSE.....**\$24.95**
 Largo 20 cm #RYHSEL.....**\$59.95**
 Largo 40 cm #RYHSEXL.....**\$64.95**

RODE BLIMP



Pantalla antiviento ajustable profesional y montura antiimpacto p/ micrófonos de cañón populares de hasta 12.79" (325 mm) de longitud. Consta de una empuñadura profesional de pistola con monturas de doble suspensión que pueden ajustarse en cualquier parte de la barra de apoyo. Un cable XLR corto a la base de la empuñadura conecta el micrófono. La canasta antiviento Blimp sostiene las monturas suspendidas, y una pantalla antiviento de pelo cubre el conjunto. Aunque está diseñada para uso en mano, la rosca de 3/8" en la base también permite montarla en pluma.

#ROBLIMP **\$249.00**

WS6 / WS7

Pantallas antiviento deluxe



Estas pantallas antiviento de celdivas abiertas y cubierta de pelo están diseñadas para reducir el ruido del viento al grabar en condiciones ambientales adversas.

- Largo de ranura máxima de WS6 15.9 cm y diám. de 21-22.5 mm
- Largo ranura máxima de WS7 18.4 cm y diámetro de 19-20 mm

#ROWS6..... **LLAME** #ROWS7 **\$99.00**

ROCS

Este paquete de 10 juntas tóricas de goma Sanken ensanchan el diámetro del cañón, para que ajuste en monturas de cámara de mayor diámetro (p. ej. PD-170, etc.)



#SAROCS..... **\$20.00**

PROT. ANTIVIENTO SERIE S



La serie S tiene un nuevo concepto de suspensión, nuevos materiales y nueva construcción del protector antiviento, que mantiene todas las famosas características Rycote de flexibilidad, equilibrio, y rendimiento profesional. Estas pantallas antiviento son livianas, económicas y muy confiables.



Para micrófonos de 20 a 25 cm de largo #RYSS300.....**\$349.00**
 Para micrófonos de 25 a 28 cm de largo #RYSS330.....**\$359.00**
 Para micrófonos de 28 a 33 cm de largo #RYSS375.....**\$369.00**
 Para mic. de 35.6 a 41 cm de largo #RYSS450.....**\$379.00**

SERIE INVISION



Sistemas de suspensión de micrófono

Estos sistemas de suspensión tipo "lira" de 70 mm de ancho ofrecen gran estabilidad y aislamiento cuando se usa en una pértiga o pie estático. Son virtualmente indestructibles y admitirán una amplia variedad de mics. de cañón y de pequeña a mediana membrana.



- INV-4, INV-5, y INV-6 se sujetan en una barra normal y se ajustan fácilmente con un pomo de estrella
 - INV-7 y INV-8 se sujetan en una barra larga para mics que requieren aún más apoyo
- #RYINV* **\$69.00**

DUSM-1

Montura antiimpacto suspendida



La montura antiimpacto universal DUSM-1 ofrece suaves suspensiones de silicona y un mecanismo de inclinación de liberación rápida. Tiene rosca de 3/8"-16 para usar con pértiga (boom) e incluye adaptador para zapata caliente de cámara.



- Sistema de suspensión de 4 gomas
- Perilla de ajuste con goma
- Liviano y de bajo perfil

#PEDUSM1 **\$49.95**

PANTALLAS ANTIVIENTO P/ CAÑÓN

Serie SG - Pantallas antiviento de reemplazo de alta calidad p/ mics de cañón. Hechas de espuma acústica hipoalérgica SonicFoam. Son lavables, durables, y mantienen su forma original.

- SG-1** Para mics. hasta 1.91 de diámetro x 19 cm de largo (Audio Technica 4073a, Neumann KMR81, Sennheiser MKH416, ME66) #WISG1 **\$27.50**
SG-2 Para mics hasta 1.91 diámetro x 29 cm largo (Audio Technica 4071a, 835B Neumann KMR82L, Sennheiser ME67, ME80, ME80) #WISG2 **\$34.95**
SG-60 P/mics hasta 2.5 cm de diámetro x 15.2 cm largo Sennheiser MKH-672, Sony ECM-672 #WISG60 **\$27.50**
SG-70 P/ mics hasta 2.5 cm diámetro x 28.6 cm largo (Sennheiser MKH-70) #WISG70 **\$34.95**
SG-200 P/mics hasta 2.5 cm diámetro x 12 cm largo (la may. de los mics. de cañón en cámara) #WISG200. **\$22.95**

SISTEMA BLIMP



El Sistema Blimp está disponible en 8 tamaños y consta de tres componentes, para el mejor aislamiento y protección contra el viento.



Suspensión modular

- Suspensión liviana con un marco modular de alta precisión
- Incluye adaptador para empuñadura de pistola y pértiga (boom)

Antiviento

- Atenuación del viento 20 dB
- Colocación deslizante para p/ fácil desmontaje del mic. y la suspensión
- Liviano y resistente

Windjammers

- Ofrecen 10-12dB de protección extra sobre una pantalla antiviento normal
 - Materiales especialmente diseñados
- Todas las versiones disponibles, llame para más datos y precios**

SOFTI-CASE

Maletines rígidos p/antiviento/windjammer



Estos maletines Blimp son una excelente manera para proteger sus valiosas pantallas antiviento del desgaste entre trabajos o cuando viaja. Espacio de almacenamiento extra deja lugar para antenas XLR, clips de suspensión, y más.



- Estuche tubo rígido en plástico ABS
- Cierre con pestillo

#AL300* **LLAME**



	Marca	Modelo	Material	Máx.	Min.	Secciones	Cableado	Peso	SKU	Precio
1	Beyerdynamic	MZA717	Aluminio	152 cm	61 cm	3	—	349 g	#BEMZA717	\$149.00
2	Beyerdynamic	MZA718	Aluminio	320 cm	91 cm	6	—	862 g	#BEMZA718	\$199.00
3	Gitzo	GB0530	Fibra	214 cm	84 cm	3	—	363 g	#GIGB0530	\$143.95
4	Gitzo	GB1540	Fibra	278 cm	86 cm	4	—	408 g	#GIGB1540	\$179.95
5	Gitzo	GB-320	Aluminio	139 cm	77 cm	2	—	272 g	#GIGB320	\$89.95
6	Gitzo	GB0330	Aluminio	200 cm	79 cm	3	—	—	#GIGB0330	\$119.95
7	Gitzo	GB1340	Aluminio	259 cm	81 cm	4	—	—	#GIGB1340	\$149.95
8	K-Tek	K-56	Fibra	124 cm	43 cm	5	—	286 g	#KTK56	\$344.95
9	K-Tek	K-56CC	Fibra	124 cm	43 cm	5	Salida por abajo	453 g	#KTK56CC	\$474.95
10	K-Tek	KE-69CC	Aluminio	175 cm	74 cm	3	Salida por abajo	499 g	#KTK69CC	\$149.95
11	K-Tek	KE-79	Aluminio	203 cm	56 cm	6	—	544 g	#KTK79	\$174.95
12	K-Tek	KE-79CC	Aluminio	203 cm	56 cm	6	Salida por abajo	680 g	#KTK79CC	\$209.95
13	K-Tek	K-81CCR	Fibra	211 cm	71 cm	5	Salida lateral	771 g	#KTK81CCR	\$509.95
14	K-Tek	KE-89CC	Aluminio	218 cm	76 cm	4	Salida por abajo	635 g	#KTK89CC	\$179.95
15	K-Tek	KEG-100	Fibra	267 cm	66 cm	5	Salida por abajo	435 g	#KTKEG100	\$309.95
16	K-Tek	KEG-100CC	Fibra	272 cm	66 cm	5	Salida por abajo	590 g	#KTKEG100CC	\$408.95
17	K-Tek	KE-102CCR	Fibra	272 cm	71 cm	5	Salida lateral	726 g	#KTK102CCR	\$564.95
18	K-Tek	KE110CC	Aluminio	279 cm	81 cm	5	Salida por abajo	816.5 g	#KTK110CC	\$229.95
19	K-Tek	KE110CCR	Aluminio	279 cm	81 cm	5	Salida lateral	816.5 g	#KTK110CCR	\$239.95
20	K-Tek	K-152CC	Fibra	391 cm	91 cm	5	Salida por abajo	816.5 g	#KTK152CC	\$659.95
21	K-Tek	K-152CCR	Fibra	391 cm	102 cm	5	Salida lateral	862 g	#KTK152CCR	\$689.95
22	K-Tek	K-202CC	Fibra	490 cm	94 cm	5	Salida por abajo	816.5 g	#KTK202CC	\$779.95
23	PSC	FBPSCC	Fibra	185 cm	50 cm	5	Salida por abajo	312 g	#PSSBPCC	\$454.58
24	PSC	FBPMCC	Fibra	254 cm	66 cm	5	Salida por abajo	397 g	#PSMBPCC	\$498.75
25	PSC	FBPLCC	Fibra	378 cm	91 cm	5	Salida por abajo	544 g	#PSLBPCC	\$617.50
26	PSC	FBPXLSC	Fibra	526 cm	130 cm	5	Salida por abajo	771 g	#PSXLPSC	\$755.25
27	Rode	Boompole	Aluminio	323 cm	86 cm	5	—	907 g	#ROBP	\$149.00
28	Rode	Mini-Boompole	Aluminio	206 cm	84 cm	3	—	590 g	#ROMBP	\$129.00

KA-113 Pértiga articulada

- Fibra de carbono para máxima resistencia y peso mínimo
- 5 posiciones con retención de 90 a 180 grados
- 4 secciones telescópicas antes de la junta y dos más después, para un alcance de casi 2.9 m

Sin cable #KTKA113 **\$639.95**
 Con cable en espiral #KTKA113CCR **\$799.95**



635A Y 635N/DB

Micrófono dinámico ENG

El 635A, llamado "El Martillo," es el más popular micrófono ENG del mundo, compacto y robusto a la vez.

- Patrón polar omnidireccional elimina sonidos oclusivos
- Respuesta a las frecuencias 80 Hz a 13 kHz
- Filtro de pop y filtro de cuatro etapas • Absorbente de impactos interno

Beige #EL635A.....	\$109.95
Negro #EL635AB.....	\$109.95
Con imán de neodimio para mayor salida y sensibilidad	
Negro #EL635NDB.....	\$129.95
314E Pantalla antiviento/filtro antipop para 635A #EL314E.....	\$19.95

Electro-Voice®

**RE-50 B Y RE50N/DB**

Micrófonos dinámicos omnidireccionales para periodismo electrónico

Este micrófono de periodismo continúa la tradición como opción preferente de los profesionales.

- Elemento omnidireccional elemento aislado de la estructura
- Respuesta a las frecuencias 80 Hz a 13 kHz
- Casi indestructible y resistente a la intemperie • Incluye adaptador de pie, bolsa y estuche.

#ELRE50B.....	\$139.95
RE50N/DB con cápsula de neodimio de mayor salida #ELRE50NDB.....	\$179.95
379 Pantalla antiviento p/ RE-50 y RE-50N/B (hulla) #EL3791.....	\$19.95
Fat-Cat Pantalla antiviento para exteriores #REFATCAT.....	\$68.00

Electro-Voice®

**RE-16**

Micrófono dinámico supercardioide

El Electro-Voice RE16 es un micrófono dinámico supercardioide diseñado para satisfacer las exigencias del uso profesional en la teledifusión. Tiene un filtro antipop especial y una exclusiva membrana no metálica.

- Micrófono dinámico supercardioide
- Respuesta a las frecuencias 80 Hz a 15 kHz
- Superior rechazo de ruido
- Conmutador de pendiente de graves

#ELRE16.....	LLAME
--------------	-------

Electro-Voice®

**4104B**

Micrófono de labios para comentaristas

El micrófono de cinta Coles 4104B ha emergido como una herramienta indispensable en unidades móviles, gracias a su excelente cancelación de ruido.

- Patrón polar cardioide
- Respuesta a las frecuencias 60 Hz a 12 kHz
- Barra espaciadora para ubicar los labios
- Atenuación de baja frecuencia
- Cubierta higiénica de plástico extraíble

#C04104B.....	\$859.95
Sobrecubiertas higiénicas plásticas p/ micrófono 4104B #C04104HS.....	\$39.95

Coles

**VP 64A**

Micrófono ENG omnidireccional

El VP64A es un micrófono dinámico omnidireccional de mano diseñado p/ audio profesional y producción de video. Su cápsula de neodimio, suspensión interna de goma, y respuesta a las frecuencias contorneada ofrece sonido de alto nivel y bajo ruido con mayor claridad de la voz. Ideal p/ periodismo en interiores/exteriores y transmisiones deportivas.

- Patrón polar omnidireccional
- Respuesta a las frecuencias: 50 Hz a 12k Hz con realce de presencia
- Imán de neodimio p/ mayor salida
- Montura antiimpacto interna de goma p/reducido ruido por movimiento
- Rejilla resistente al agua

#SHVP64A.....	\$77.95
---------------	---------

SHURE

**SM63 Y SM63L**

Micrófonos para periodismo electrónico (ENG)

Micrófonos compactos, livianos y durables con sonido y aspecto profesional. Sistema patentado de aislamiento mecánico p/ bajo ruido de manejo.

- Cápsula dinámica omnidireccional
- Respuesta a las frecuencias 80 Hz a 20 kHz contorneada para óptima inteligibilidad del habla • Filtro antipop incorporado
- Disponible con empuñadura extendida de 23 cm

Acabado champagne #SHSM63.....	\$118.95
Empuñadura extendida, acabado champagne #SHSM63L.....	\$132.95
Empuñadura extendida, acabado negro #SHSM63LB.....	\$132.95

SHURE

**D230**

Micrófono dinámico ENG

El AKG D230 es un micrófono dinámico omnidireccional de mano diseñado para uso intensivo en exteriores, específicamente en periodismo electrónico (ENG).

- Patrón polar omnidireccional elimina el efecto de proximidad
- Respuesta a las frecuencias 40 Hz a 20 kHz
- Filtro antipop integral y montura antiimpacto interna
- Carcasa metálica muy resistente
- Empuñadura larga para el portaestandarte de la emisora
- Incluye adaptador de pie SA44 y pantalla antiviento integral

#AKD230.....	LLAME
--------------	-------

AKG®

**AT8004**

Micrófono omni dinámico HH

Este robusto micrófono omnidireccional para exteriores tiene una rejilla de acero templado y es perfecto p/ entrevistas y TV.

- Patrón polar omnidireccional
- Patrón polar 80 Hz a 16 kHz
- Montura antiimpacto interna
- Modelo empuñadura larga para acercarlo más
- Incluye abrazadera de pie y estuche protector

#AUAT8004.....	\$109.95
AT8004L con empuñadura extendida #AUAT8004L.....	\$124.95

audio-technica.

**M58**

Micrófono omnidireccional de mano para entrevistas

Diseñado específicamente p/satisfacer las exigencias del periodismo electrónico y producción en exteriores, el M58 es un micrófono dinámico omnidireccional robusto, de diseño bien equilibrado y avanzada montura antiimpacto interna. Es ideal para un alto grado de comodidad en entrevistas largas, con mínimo ruido de manejo y la capacidad de soportar el castigo físico de la producción en exteriores.

- Patrón omnidireccional con elemento de alta salida
- Respuesta a las frecuencias 40 Hz a 20 kHz
- Construcción durable y montura antiimpactos interna • Diseño cómodo y equilibrado

#BEM58.....	LLAME
-------------	-------

beyerdynamic))))))

**MD 46**

Micrófono unidireccional de mano para entrevistas

Capaz de aislar una fuente oculta entre el ruido, el Sennheiser MD 46 es un micrófono dinámico profesional unidireccional diseñado para alto rendimiento en aplicaciones periodísticas. Produce un sonido limpio, abierto con ligera presencia de altos, sin los restallidos y el efecto de proximidad que generalmente producen los micrófonos unidireccionales.

- Patrón de toma cardioide mejora la separación de la fuente
- Respuesta a las frecuencias 40 Hz a 18 kHz • Empuñadura larga y durable bien balanceada
- Filtro antipop interno particularmente eficaz contra sonidos oclusivos

#SEMD46.....	\$174.95
MD-42 Versión omnidireccional #SEMD42.....	\$179.95

SENNHEISER



MIXPRE

SOUND DEVICES

Mezclador compacto 2 canales para exteriores

1



- Conjunto extremadamente compacto
- Potente salida de auriculares activa

#SOMIXPRE.....\$665.00

DV PROMIX 3

PSC

Mezclador estéreo DV de 3 canales

4



- Acceso cómodo y fácil a todos los controles
- Verificación de grabación tape/direct

#PSDVPM3.....\$470.25

MX124 - PRO MIX IV

ROLLS

Mezclador de micrófonos de 4 canales estéreo

7



- Diseño sencillo; excelente por su precio
- E/S XLR equilibrada con controles panorámicos independientes

#ROMX124.....\$179.95

FMX-42

AZDEN

Mezclador de audio portátil de 4 canales

10



- Perillas de nivel/panor. concéntricas
- Generador de tono de 1 kHz y vúmetros fáciles de leer

#AZFMX42.....\$649.95

X5

WENDT

Mezclador de 5 canales para exteriores

13



- Botones momentáneos de preescucha
- Conector 5 clavijas permite acoplar dos X5

#WEX5VU.....\$2,599.95

X3

WENDT

Mezclador de 3 canales

2



- Excepcional fiabilidad y calidad de construcción
- Puede conectarse al Wendt X5 para un total de 8 canales

#WEX3.....\$1,185.00

FP-33

SHURE

Mezclador portátil de 3 canales estéreo

5



- Un estándar largamente reconocido
- Interruptores DIP internos para configuraciones personalizadas

#SHFP33.....\$1,274.95

442

SOUND DEVICES

Mezclador de 4 canales para exteriores

8



- Calidad de construcción muy sólida sin controles ocultos
- Panel frontal despejado

#SO442.....\$2,495.00

MX-422

ROLLS

Mezclador de 4 canales para exteriores

11



- Batería principal y de resguardo para nunca perder alimentación
- Botón de tono claqueta y micrófono de órdenes frontal

#ROMX422.....\$499.95

DV PROMIX 6

PSC

Mezclador portátil de 6 canales estéreo

14



- Funciona con dos cámaras para excelente versatilidad
- 6 sal. de nivel de línea pre-atenuador p/envíos IFB o a cámara

#PSDVPM6.....\$1,377.50

FMX-32

AZDEN

Mezclador estéreo de 3 canales p/exteriores

3



- Salidas direccionables a canales
- Puede colocarse directamente sobre la cámara

#AZFMX32.....\$329.95

302

SOUND DEVICES

Mezclador compacto 3 canales p/exteriores

6



- Matriz estéreo MS incorporada
- Medidores LED visibles a la luz del día

#S0302.....\$1,295.00

X4

WENDT

Mezclador de 4 canales para exteriores

9



- Panel frontal fácil de leer y manipular
- Conjunto esbelto y liviano

#WEX4VU.....\$1,799.00

ENG-44

SignVideo

Mezclador de 4 canales para exteriores

12



- Salida de auriculares para operador del boom en XLR
- Interconecte dos o más unidades para más entradas

#SIENG44.....\$529.00

DMXP-01

SONY

Mezclador digital portátil

15



- Procesamiento interno de 32 bits con memorias
- Salidas analógicas XLR, AES/EBU y S/PDIF coaxial

#SODMXP01.....\$2,695.00

Grabadoras portátiles para exteriores

0800-222-0045 Argentina 001-866-806-9068 México

FR-2LE

Grabadora de exteriores Compact Flash

La FR2-LE graba archivos BWF o MP3 a tarjetas CompactFlash tipo II o Microdrive con resolución hasta 24 bits/96 kHz. Con funciones de edición, alimentación "fantasma", y un puerto USB 2.0 p/ transferencia de alta velocidad a Mac o PC. Un búfer de pregrabación asegura que no se pierdan tomas importantes.

- Grabadora de monitorización Read After Write (RAW)
- Fecha los archivos .wav o .MP3
- USB 2.0 p/transferencia de archivos de alta velocidad
- CAV (apagado/ALC/limitador)
- Alimentado por (4) pilas AA
- Incluye controladora remota cableada

#FOFR2LE \$599.00



FOSTEX

MICROTRACK II

Grabadora digital portátil de dos canales

Esta grabadora Compact Flash/Microdrive rediseñada incorpora aún más características profesionales a la original MicroTrack que ha sido adoptada por profesionales del cine y el audio de todo el mundo.

- Grabación de 2 canales .wav y .MP3 (24 bits/96 kHz)
- Alimentación "fantasma" de 48 V y limitador de entrada
- Transferencia de archivos a PC y MAC por USB 2.0

#MAMT2496II \$299.00

M-AUDIO®

**R-09HR**

Micro Grabadora 24/96 Wave/MP3

La R-09 es una grabadora digital profesional con capacidad de insertar marcas de fecha/hora, ideal para televisión y grabación de música en vivo. Esta unidad ultra-portátil está equipada con un micrófono estéreo incorporado, control de entrada, E/S por USB y filtro de corte de bajos. También incluye un práctico control remoto inalámbrico.

- Grabación no comprimida a 24 bits /48 kHz (o 44.1 kHz)
- Funciona con (2) pilas AA o MiMH
- También disponible en rojo y blanco

#EDR09HR \$399.00

CS-15 Micrófono Estéreo para R-09 #EDCS15 \$99.50**OP-R09C** Juego cubierta/pie para R-09 #EDOPRO9C \$49.50**OP-R09M** Adaptador de pie de mic. p/ R-09 #EDOPRO9M \$17.95

-EDIROL-

**PCM-D50**

Grabadora para exteriores PCM lineal

El PCM-D50 es ideal para captar representaciones musicales y teatrales en vivo y para periodismo.

- Sólida y compacta
- Grabación .WAV en 96 kHz/24 bits
- Micrófono estéreo incorporado de dos posiciones
- Búfer de pregrabación
- Ampliable con Memory Sticks de Sony
- Transferencia de archivos a computadora por USB

#SOPCMD50 LLAME

RM-PCM1 Control remoto opcional #SORMPCM1 \$49.95**AD-PCM1** Pantalla antiviento p/PCM-D1 y PCM-D50 #SOADPCM1... \$44.95**VCT-PCM1** Pie de trípode p/ PCM-D1 y PCM-D50 #SOVCTPCM1... \$69.95

SONY

**PCM-D1**

Grabadora digital de exteriores

Grabadora portátil de alta calidad diseñada para una amplia variedad de aplicaciones de grabación: televisión, sonido en vivo, templos y diseño de sonido.

- Grabadora digital portátil de 24 bits/96 kHz
- Micrófonos de condensador incorporados
- Memoria interna 4 GB
- (4) pilas recargables "AA" y cargador (suministrado)
- Puerto USB 2.0 para transferencia de archivos a Mac y PC

#SOPCMD1 LLAME

Adaptador micrófono XLR #SOXLR1 \$449.95

Pantalla antiviento #SOADPCM1 \$44.95

SONY

**H2**

Grabadora estéreo compacta

La belleza de esta grabadora Secure Digital es que con su exclusivo diseño de 4 elementos se pueden grabar 360 grados en formato de 48 kHz/24 bits, lo que permite convertir las grabaciones a sonido envolvente 5.1.

- Registra en .WAV 96 kHz/ 24 bit y .MP3
- Patrones de captación de 90, 120, y 360°
- Interfaz USB 2.0 para transferencia de archivos de computadora
- Incluye: Adaptador de CA, broche adaptador de micrófono y para trípode; y pantalla antiviento

#ZOH2 \$199.00

ZOOM®

**H4N HANDY RECORDER**

Grabadora digital de mano

El H4 Handy Recorder es una grabadora digital tamaño palm, en modos estéreo y 4 pistas. Está equipada con micrófonos de condensador en configuración X/Y, y puerto USB para computadora. Viene también con el software Cubase LE.

- Modo de grabación dual de 4 pistas/estéreo
- (2) entradas combo XLR/1/4" con alimentación "fantasma"
- Efectos de estudio incorporados
- Alimentado por (2) pilas AA
- Incluye: Adaptador de CA, antiviento, cable USB, adaptador p/trípode

#ZOH4N \$299.00

ZOOM®

**PCM-D50**

Grabadora para exteriores PCM lineal

El PCM-D50 es ideal para captar representaciones musicales y teatrales en vivo y para periodismo.

- Sólida y compacta
- Grabación .WAV en 96 kHz/24 bits
- Micrófono estéreo incorporado de dos posiciones
- Búfer de pregrabación
- Ampliable con Memory Sticks de Sony
- Transferencia de archivos a computadora por USB

#SOPCMD50 LLAME

RM-PCM1 Control remoto opcional #SORMPCM1 \$49.95**AD-PCM1** Pantalla antiviento p/PCM-D1 y PCM-D50 #SOADPCM1... \$44.95**VCT-PCM1** Pie de trípode p/ PCM-D1 y PCM-D50 #SOVCTPCM1... \$69.95**PCM-D1**

Grabadora digital de exteriores

Grabadora portátil de alta calidad diseñada para una amplia variedad de aplicaciones de grabación: televisión, sonido en vivo, templos y diseño de sonido.

- Grabadora digital portátil de 24 bits/96 kHz
- Micrófonos de condensador incorporados
- Memoria interna 4 GB
- (4) pilas recargables "AA" y cargador (suministrado)
- Puerto USB 2.0 para transferencia de archivos a Mac y PC

#SOPCMD1 LLAME

Adaptador micrófono XLR #SOXLR1 \$449.95

Pantalla antiviento #SOADPCM1 \$44.95

LS-10

Grabadora para exteriores PCM lineal

El LS-10 ofrece hasta 12 horas de tiempo de grabación con su memoria flash de 2 GB incorporada y ranura de expansión SD. Con su capacidad de grabar en formatos .WAV, .MP3 y .WMA garantiza versatilidad y compatibilidad para cualquier proyecto. Excelente para grabar entrevistas y música.

- Grabación PCM lineal de 24 bit/96 kHz
- Micrófonos de alta sensibilidad y bajo ruido
- Cuerpo de aluminio con diseño compacto
- Parlantes estéreo incorporados para reproducción in situ

#OLLS10 LLAME

OLYMPUS

**PMD-660**

Grabadora de dos canales de estado sólido

Basada en el diseño de la popular PMD-670, la PMD-660 es una grabadora completa de dos canales, fácil de usar, y que cabe en la palma de su mano.

- Graba en tarjetas Compact Flash
- Graba archivos .wav a 44.1 /48 kHz o MP3 a 128 kbps
- Dos entradas XLR con alimentación "fantasma"

#MAPMD660 \$499.00

RC600 Control remoto cableado tipo reloj de pulsera #MARC600 \$74.95**AR-PMD660** Estuche para la PMD-660 #POARPM660 \$144.95

marantz®



MR-1000

Grabadora portátil de 1 bit

La MR-1000 es el medio perfecto para registrar y archivar audio en exteriores y para captar música en vivo y otras aplicaciones. Usa tecnología de 1 bit a altas tasas, para sobresaliente fidelidad.

- Disco duro 40 GB con capacidad 24 bits/192 kHz
- Amplia respuesta a frecuencias y rango dinámico
- Conectividad USB 2.0 de alta velocidad • Incluye estuche de transporte especial

#KOMR1000 **\$1,199.00**
MR-1 Versión de mano #KOMR1 **\$699.00**



PMD-661



Grabadora portátil con memoria flash

El PMD661 usa preamplificadores internos de alta calidad para grabar sonido impecable a tarjetas de memoria SD o SDHC. Use los micrófonos incorporados o las dos entradas XLR para micros con alimentación fantasma de +48 V. Use la entrada digital S/PDIF o miniplug 3.5 mm de línea para otras fuentes de audio. Se pueden grabar archivos de audio como WAV o MP3 hasta 24 bits/96 kHz. Escuche el material con auriculares o con los altavoces estéreo incluidos. Transferencia de archivos a PC por USB. Medidor LED de 10 segmentos para los niveles de audio. Funciona 5 horas con 4 pilas AA.

PMD661 #MAPMD661 **\$599.00**
PMD671 #MAPMD671 **\$999.00**
PRC661 bolso para PMD-661 #MAPRC661 **\$64.95**



702T



Grabadora digital portátil con códigos de tiempo

La 702T es una poderosa grabadora de audio digital de dos pistas con código de tiempo sobre archivos, para producción de cine o video. Usa tarjetas Compact Flash para grabar y reproducir audio PCM no comprimido a 16 o 24 bits con tasas de muestreo entre 32 kHz y 192 kHz.

- (2) preamplificadores de micrófono con alimentación fantasma, limitadores, y filtros pasaaltos
- Generación de código de tiempo pleno ultraestable
- Puerto Firewire p/transferencia de datos alta veloc. a computadoras • E/S digital AES/EBU y S/PDIF

702 con función de código de tiempo #S0702T **\$2,495.00**
702 sin función de código de tiempo #S0702 **\$1,875.00**



744T



Grabadora de código de tiempo de 4 canales

El 744T es una grabadora de audio digital super compacta, de alta resolución 24 bit/192 kHz de cuatro pistas con lectura/escritura de código de tiempo. Graba a su disco duro interno de 80 GB, tarjetas Compact Flash o discos externos por Firewire y es el medio perfecto p/cualquier medio de grabación crítico.

#S0744T **\$4,095.00**
CS-3 estuche de producción para 744T #POARFR2 **\$209.95**
Sound Devices DVD-RAM #SOXLDVDRAM **\$220.00**



DR-100

Grabadora de audio digital portátil

La DR-100 trae 4 micrófonos: 2 cardioides y 2 omnidireccionales, con limitación y filtrado analógicos para excelente calidad de audio. Entradas XLR dobles con alimentación "fantasma" de +48 V le permiten conectar mics. de condensador externos. Tomas de entrada y salida línea de 3.5 mm le permiten conectar fuentes de sonido adicionales, mezcladores, o altavoces. El DR-100 puede grabar archivos MP3 o WAV a tarjetas SD para almacenamiento estable y fácil de compartir. Transfiera archivos a su Mac o PC para modificar y compartir en la Web. Escuche las grabaciones mediante el parlante incorporado o por auriculares.

#TADR100 **\$429.99**



CDR-310

Grabadora de CD profesional compacta

La CDR-310 es una grabadora portátil de CD que le permite grabar en su disco duro interno en una variedad de formatos e inmediatamente después sobre un CD. Esta es una gran posibilidad cuando es más conveniente tener un CD como formato definitivo o cuando se necesitan copias tras una sesión de grabación.

- Conveniente para grabación de CD en locación • Funciones de grabación "pre y background" para captar toda la acción
- Modo conmutable para poner pausa en los silencios
- Entradas de mic XLR, de línea 1/4" y S/PDIF • Micrófono y altavoz internos

#MACDR310 **LLAME**



788T-SSD



Grabadora HD portátil de 8 canales

La 788T-SSD es una grabadora profesional de audio ocho pistas sobre archivos con generador de código de tiempo. Usa memorias extraíbles Compact Flash y un disco interno de estado sólido de 250 GB para grabar y leer audio PCM no comprimido a 16 o 24 bits, con tasas de muestreo entre 32 kHz y 192 kHz.

- (8) preamplificadores de micrófono con alimentación fantasma, limitadores, y filtros pasaaltos
- Generación de código de tiempo pleno ultraestable
- Puerto Firewire para transferencia de datos de alta velocidad a computadoras
- E/S digital AES/EBU y S/PDIF

#S0788TSSD **\$6,495.00**



R-4 PRO



Pista grabadora digital c/código de tiempo

La R-4 es una grabadora y editor de ondas portátil de alta resolución, cuatro canales, de disco duro 80 GB para grabación de música y periodismo en exteriores.

- (4) entradas XLR con alimentación "fantasma" a 48 V conmutable
- E/S de código de tiempo SMPTE sobre conectores BNC
- Puerto USB 2.0 alta velocidad y E/S AES/EBU • Con micrófono, altavoces y procesador de efectos
- Alimentado por (8) pilas AA o XLR de 4 clavijas

#EDR4PRO **\$1,999.00**
 #EDR4 **\$895.00**
Porta Brace Bolso para R-4 #POARR4 **\$154.95**



R-44



Grabadora SD portátil de 4 canales

La R-44 está diseñada pensando en los profesionales, para ser cómoda y pequeña. Sin piezas móviles, puede captar hasta 4 canales de audio no comprimido sobre tarjetas SD o SDHC de gran capacidad silenciosa y fiablemente.

- 4 Entradas combo XLR/TRS con alimentación "fantasma"
- Micrófonos estéreo y altavoces incorporados
- Pre-grabación para que no se pierda nada
- Pantalla LED orgánica de alto contraste • Tiempo de grabación de 4 horas con 4 pilas AA

#EDR44 **\$895.00**



HD-P2



Grabadora estéreo portátil alta definición

La HD-P2 es una grabadora de 24 bits/192 kHz sobre Compact Flash diseñada p/aplicaciones de televisión y exteriores Tiene entrada de código de tiempo SMPTE, conectividad profesional, una gran pantalla LCD en ángulo, y puerto Firewire.

- (2) entradas de mic. XLR c/alimentación "fantasma" y limitador analógico de picos
- Entrada SMPTE en la toma XLR con trava • Entrada de teclado PS/2
- E/S RCA no equilibrada (desbalanceada) • Mic. mono y altavoz incorporados
- Entrada de reloj de video por BNC • E/S digital S/PDIF

#TAHDP2 **\$999.00**
CS-P2 Estuche de transporte para Tascam #TACSP2 **\$39.95**



MM-1

Preamplificador de micrófono con monitorización por auriculares

SOUND DEVICES

- Entrada y salida equilibrada por transformador
- Ganancia máxima de 66 dB en 11 pasos discretos
- Alimentac. seleccionable 48-volt / 12-volt "fantasma" o "12T"
- 6 dB/octava filtro pasaaltos @ 80 o 160 Hz
- Monitorización por auriculares de mic., monitor, o ambos
- Entrada equilibrada de monitor de 1/4 TRS
- El rango dinámico excede 120 dB • Limitador de picos de amplio alcance con doble opto-aisladores hace virtualmente imposible que el preamplificador recorte.
- Excelente duración de la batería con 2 pilas alcalinas AA o recargables NiMH; Alimentación externa de 5-17 V CC (con enchufe incluido)



#SOMM1* \$349.00

HX-3

Amplificador portátil para auriculares

SOUND DEVICES

- 3 salidas aisladas de auriculares de 1/4" con controles individuales de volumen
- Conect. metálicos durables montados sobre panel.
- Monitorización estéreo o mono
- LED de pico indica sobrecarga en los auriculares
- Dos entradas de línea XLR equilibradas, o 1/4" y 1/8" estéreo no equilibradas
- Hasta 18 horas de dos pilas alcalinas AA o alimentación externa (5 a 17 V CC)
- Chasis de aluminio extruido de alta resistencia con paneles de protección



#SOHX3 \$297.00

MDR-7506

Auriculares circumaurales cerrados

SONY

Los auriculares MDR7506 son todo un estándar del sector para ENG/EFP, teledifusión, y grabación profesional.

- Transductor de neodimio de 40 mm
- Diseño plegable compacto
- Conectores estéreo de 1/4" y 1/8"



#SOMDR7506 \$99.00

Almohadilla de reemplazo para MDR-7506 (unidad)

#SOMDR7506RP \$8.95

MDR-7509HD

Auriculares cerrados profesionales para monitorado

SONY

Los MDR-7509HD son la nueva versión de los auriculares monitores circumaurales. Son ideales para monitorización en estudios de grabación, radio, cine, video, y virtualmente cualquier aplicación en que hace falta audio de alta calidad.

- Transductores de 50 mm de diámetro
- Unidades reversibles para monitorizar con una sola oreja
- Respuesta a las frecuencias: 5 Hz a 80 kHz
- Diseño plegable compacto



#SOMDR7509HD \$219.00

SOFTIES GARFIELD PARA AURICULARES

Los softies para auricular son cubiertas de suave tela de rayón y chenille diseñadas para deslizarse sobre auriculares existentes para aumentar el nivel de comodidad y eliminar el problema de los auriculares fríos en invierno y con sudor en verano. Los operadores de pértiga (boom) y los profesionales de sonido en locación que deben utilizar auriculares durante horas apreciarán este producto. Este innovador accesorio para auricular está disponible en cinco colores para identificar fácilmente al personal y código de colores.

Dorado #GAHS	\$15.95
Verde #GAHSG	\$15.95
Rojo #GAHSRED	\$15.95
Azul #GAHSBLU	\$15.95
Negro #GAHSBK	\$15.95

**EAR BUD**

El Ear Bud es un auricular único que se engancha en la oreja. Los usuarios pueden usarlo en la oreja izquierda o derecha y el conector moldeado monoaural de 3.5 mm en ángulo recto es ideal para órdenes (IFB).

REMOTE AUDIO

- Auricular IFB con gancho ultra-liviano para indicaciones en el aire al presentador
- El gancho para la oreja se ajusta a la posición izquierda o derecha
- Mini-conexión estéreo de 1/8" de ángulo recto con cable de 2 m
- Peso: 272 g



#REEB \$12.00

HN-7506

Auriculares con reducción de ruido

REMOTE AUDIO

- Transductores Sony MDR-7506 con atenuación especial proveen gran aislamiento en entornos de alto ruido tales como helicópteros, pistas de carreras, conciertos de rock, etc.
- Monitorización precisa y de amplio rango en ambientes con fuerte ruido de fondo y añadido de un alto grado de protección de daños auditivos mientras brinda al usuario el familiar sonido de los auriculares Sony, todo un estándar.



#REHN7506 \$285.00

HN7506PA100G Almohadillas de reemplazo para HN-7506

#REHN7506PA10 \$19.95

ATH-M35 Auriculares monitores estéreo**audio-technica.**

El ATH-M35 es el compañero ideal en un estudio de grabación o mezcla, o en exteriores. Con transductores de neodimio de 40 mm y bobinas móviles de aluminio con revestimiento de cobre, los auriculares ofrecen sonido equilibrado, con notable capacidad de potencia. La banda de sujeción acolchada, ajustable y las gruesas almohadillas son muy cómodas para utilizar sin fatiga por horas. El cable de un solo lado está compuesto por un conductor litz ultra-flexible con miniplug bañado en oro de 3.5 mm, y adaptador con rosca de 1/4". Se incluye un estuche que permite plegar los auriculares y guardarlos fácilmente para viajar.



#AUATHM35 \$89.95

HD-280 PRO

Auriculares cerrados profesionales

SENNHEISER

Los HD280 Pro son auriculares estéreo dinámicos cerrados, diseñados para uso profesional en exteriores y en estudio. El diseño plegable único combinado con las orejeras móviles y una blanda banda ajustable ofrecen la mayor flexibilidad para sonido en locación.

- Auricular circumaural con la parte trasera cerrada
- Orejeras plegables y móviles
- Respuesta a las frecuencias: 8 Hz a 25 kHz
- Sólido diseño modular para mayor durabilidad



#SEHD280P LLAME

K 240 MKII

Auriculares de estudio profesionales de alta fidelidad con diseño circumaural semiabierto, y con tecnología Varimotion patentada y transductores extragrandes para ofrecer sonido extremadamente preciso y detallado. Tienen una banda superior autoajustable, y almohadillas de cuerina y terciopelo para comodidad duradera. Vienen con cable desmontable de un solo lado de 3 m, conjuntamente con un cable espiralado de 4.8 m. Los cables usan conectores bañados en oro para una excelente conductividad. Plugs de 3.5 mm para amplia compatibilidad, y un adaptador de 1/4" incluido permite conectar a equipos profesionales.

AKG

- Aireación acústica para pureza del sonido
- Almohadillas de cuerina y terciopelo

#AKK240MK2 \$199.00



ADAPTADORES DE TAMBOR / SOLUCIONADORES DE PROBLEMAS

Resuelva esos molestos problemas de conectividad con estos prácticos adaptadores de tambor. No deben faltar en el bolso de todo sonidista.

Adaptador inversor de fase #PSAPR	\$27.55
Convertidor de alimentación "fantasma" de 48-volts a 12T #PSA4812	\$37.05
Adaptador interruptor de masa #PSAGL	\$27.55
Adaptador de nivel de línea a nivel de mic #PSALMP	\$27.55
Adaptador con filtro pasabajos #PSALPF	\$36.10
Adaptador con filtro pasaaltos #PSAHPF	\$36.10
Adaptador con transformador de 600 ohms #PSA600.....	\$39.95



CAJA DE DISTRIBUCIÓN DE BATERÍA CABLE TECHNIQUE

El Battery Bud de Cable Techniques es una caja de distribución de CC (corriente continua) liviana que suministra energía hasta cinco dispositivos, desde tres salidas Hirose de 4 clavijas, que reciben una entrada de 12 a 18 V de CC desde una batería recargable común, tal como una NP-1. La unidad está sólidamente construida, diseñada para áreas en exteriores y posee filtros minimizadores de RF sobre las salidas y un broche para la cintura desmontable.



- (1) entrada y (3) salidas en conectores Hirose de 4 clavijas
- Interrup. de encendido/apagado embutido
- Broche desmontable para cinturón • 6x5x3.2 cm; 104.9 g

#CABB001 **\$250.00**

SOLUCIONADORES DE PROBLEMAS

Facilite la conectividad con estos adaptadores.

A85F Transformador #SHA85F	\$17.50
A95UF Transformador #SHA95UF	\$34.95
A95U Transformador #SHA95U	\$32.50
A15LA Adaptador de línea #SHA15LA	\$34.95
A15BT Transformador puente #SHA15BT	\$39.95
A15AS Atenuador #SHA15AS	\$38.50
A15PRS Inversor de fase #SHA15PRS	\$54.95
A15HP Filtros pasaaltos #SHA15HP.....	\$38.50



DISTRIBUCIÓN DE BATERÍA V3 REMOTE AUDIO

El sistema de distribución de batería le permite utilizar una única batería recargable/fuente de energía, para suministrar energía hasta a seis dispositivos como mezcladores, grabadores y receptores inalámbricos.



- Conectores con traba • Indicador LED de encendido
- Elementos mont. sobre la estructura para mejor resistencia
- El interruptor principal embutido enciende todo el equipo
- Los beneficios incluyen: cambios de baterías súper rápidos, mayor tiempo de duración de las baterías: se puede ahorrar una fortuna en baterías descartables

Amplia variedad de cables de entrada y salida de energía para este sistema.

#REBDS **\$220.00**

LMT100

Transformador de baja a alta impedancia

El LMT100 es un transformador en línea diseñado para convertir una señal de baja impedancia a alta impedancia. Es la solución ideal para camarógrafos que deben conectar micrófonos profesionales de cañón y de mano en la pequeña entrada de 1/8" de su videocámara. El LMT100 provee una entrada hembra XLR y una mini-salida estéreo de 1/8".

- Cable corto para usar sobre la cámara
- Funciona en una diversidad de dispositivos portátiles
- Conectores metálicos para larga duración

#PELMT100 **\$19.95**



SUJETACABLES Y ACCESORIOS

Cable Catch 2.5x5 cm, 5 unidades (negro) #RICC25B.....	\$11.95
Portacables Carabiner 2.5x15 cm, 2 unidades #RICCC62B.....	\$6.95
Cable Wrap 2.5x15 cm 10 unidades (negro) #RICW610B, (arco iris) #RICW610RB.....	\$19.95
2.5 x 22.8 cm Cable Wrap 10-pack (negro) #RICW910B, (arco iris) #RICW910RB.....	\$22.95
Cable Wrap 1.3x30.5 cm 10 unidades (negro) #RIRTL1210B.....	\$4.95
(arco iris) #RIRTL1210RB.....	\$7.95
Rip Tie Lite 1.3x20.3 cm 10 unidades (negro) #RIRTL810B.....	\$4.50
(arco iris) #RIRTL810RB.....	\$5.95
Rip Wrap (Cinta Gecko) 1.3 cm, 9 m (negro) #RIRW30B.....	\$3.95



CABLES CANARE XLR

Cable de micr. Canare Star-Quad (L-4E6S) con conectores macho XLR de 3 clavijas a hembra XLR de 3 clavijas Neutrik negro/oro.

0.46 m negro #CAXMXF1.5	\$16.95
0.91 m - negro #CAXMXF3	\$16.95
2 m - negro #CAXMXF6	\$19.95
3 m - negro #CAXMXF10	\$24.95
4.6 m - (10 colores) #CAXMXF15	\$29.95
8 m - (10 colores) #CAXMXF25	\$39.95
15 m - negro #CAXMXF50	\$49.95
30 m - negro #CAXMXF100.....	\$69.95



PIES Y BROCHES

DS7100B Pie micr. de escritorio base redonda c/altura fija de 10.2 cm negro #ONDS7100B	\$6.95
DS7200B Pie de micr. escr. base red. c/eje telescóp. (alt. 22.8 - 33 cm, negro) #ONDS7200B	\$12.95
DS300B Pie de escritorio de base redonda c/mini-boom Posi-Lok #ONDS300B	\$20.95
MSA-9501 Brazo de boom c/Posi-Lok de 10.2 cm c/rosca M de 5/8"-27 p/broches de micrófono y roscas F de 5/8"-27p/montar en pies #ONMSA9501	\$9.95
MSA-9502 Igual que MSA-9501, con pértiga (boom) de 18 cm #ONMSA9502	\$10.95
MY-100 Broche p/micrófono de goma irrompible estilo cónico con rosca M de 5/8"-27 en base plástica negra #ONMY100	\$10.95
MI-120 Broche p/micrófono condensador de goma irrompible ideal p/micrófonos estilo ENG y de eje recto, diámetro interno 20 mm #ONMY120	\$10.95
MY-200 Broche de micrófono universal de plástico tipo de tender la ropa (con resorte y rosca de 5/8"-27 en la base plástica) #ONMY200	\$5.95
MI-320 Condensador montura antivibración clip con 20 mm inauguración, rosca de 5/8"-27 en la base plástica negro #ONMY320	\$13.95
MY-325 Broche de montaje anti-golpes p/ mic. dinámico c/abertura de 25 mm, rosca de 5/8"-27 en la base plástica negro #ONMY325	\$13.95



MONTURAS Y ADAPTADORES DE ROSCA

TM08C brida de montaje con base de goma y roscas de 5/8"-27 (cromado) #ONTM08C	\$4.95
MA200 adaptador de tornillo de mic macho 5/8" a hembra 3/8" #ONMA200	\$1.95
MA100 adaptador de tornillo de micrófono macho 3/8" a hembra 5/8" #ONMA100	\$1.95
MA300 Igual que MA200 pero con reborde externo estriado (2 unidades) #ONMA300	\$1.95



AT-892

Micrófono condensador omnidireccional para cabeza



El AT-892 es un ultraliviano micrófono de casco de condensador con un diseño ergonómico que permite colocarlo debajo de la oreja, y una diminuta cápsula de 2.5 mm mínimamente visible. Este micrófono de gran desempeño y bajo perfil suministra un audio sumamente inteligible y natural para uso de artistas sobre el escenario y en un estudio, conferenciantes y congregaciones religiosas.

- Disponible en varios colores y configuraciones de terminación
- Calidad de sonido profesional
- Ideal para aplicaciones que requieran mínima visibilidad

#AUAT892 **A partir de \$399.00****CM-311A**

Earsset liviano



El Crown CM-311A es un micrófono de condensador electroto que se usa en la cabeza y funciona con alimentación mediante alimentación fantasma o batería de 9 V. Utiliza la tecnología exclusiva de Crown "Differoid" y aísla en forma efectiva la voz del ruido de fondo no deseado.

- Diseño detrás de la oreja con banda totalmente ajustable
- Atenuación de bajos controlada electrónicamente
- Alimentación "fantasma" de 48 V o batería de 9 V
- Respuesta a las frecuencias: 50 Hz - 17 kHz • 148 dB SPL

#CRCM311A **\$259.95****DT290**

Headset dual con micrófono dinámico



El DT 290 es un headset liviano con un micrófono boom hipercardiode dinámico diseñado para comentarios en vivo, comentaristas de deportes, intercomunicaciones y charlas telefónicas. Incluye un cuello de cisne flexible y una banda acolchada totalmente ajustable.

#BEDT29080 **LLAME**
DT 280 igual que DT290, en versión p/un solo oído #BEDT28080 ... **LLAME**
K 190.40 Cable de conexión p/la serie DT c/XLR de 3 clavijas y conector estéreo de 1/4"
 1.5 m #BEK1904015M **LLAME**
 3 m #BEK1904030M **LLAME**

**AURICULARES CON MICRÓFONO**

HMD 280-Pro Micrófono boom dinámico de dos lados, 300 ohms, 8-25 kHz

#SEHMD280PRO **\$184.95**

HMD 280-XQ Micrófono boom dinámico de dos lados, 300 ohms, 8-25kHz

#SEHMD280XQ **\$236.95**

HMD 280-13 Micrófono boom dinámico de dos lados, 300 ohms, 8-25 kHz, sin terminar

#SEHMD28013 **\$215.95**

HMD 281-Pro Micrófono boom dinámico de un lado, 300 ohm, sin terminar

#SEHMD281PRO **\$184.95**

HMD 281-XQ Micrófono boom dinámico de un lado, 300 ohms, 8-25 kHz

#SEHMD281XQ **\$208.50**

HMD 281-13 Micrófono boom dinámico de un lado, 300 ohms, sin terminar

#SEHMD28113 **\$184.95**

HMD 25-1 Micrófono dinámico liviano de dos lados, 600 ohms, sin terminar

#SEHMD251 **\$401.95**

HMD 25-XQ Micrófono dinámico de dos lados, 600-ohms, 20-16kHz

#SEHMD25XQ **\$439.95**

HMD 280-Pro



HMD 281-Pro



HMD 25-XQ

NB-2

Adaptador de micrófono para ajustar a la cabeza



Un auricular flexible y ajustable que permite utilizar cualquier micrófono corbatero como micrófono ajustado a la cabeza. El cable del micrófono se oculta en el armazón de la banda de sujeción para evitar que quede suelto. El discreto diseño flexible garantiza un ajuste firme y confortable.

- Excelente inteligibilidad
- Correcto rechazo de ruidos de manipuleo y viento
- Mínimo ruido intrínseco
- Las cápsulas del micrófono pueden intercambiarse con rapidez
- Cable durable con conductores de acero

Negro #SENB2 **\$59.95**Beige #SENB2BEI **\$59.95****E6/E6(i)**

Micrófonos ultra-livianos para ajustar a la cabeza



Los micrófonos Countryman E6 y E6(i) para apoyar en la oreja (Earsset) son omnidireccionales y están diseñados para ofrecer la más alta calidad posible de sonido, sin el tamaño o aspecto de los dispositivos con auriculares convencionales. Estos micrófonos virtualmente invisibles brindan una amplia respuesta de frecuencia y están disponibles en una gran variedad de colores.

- Se sujeta a la oreja con facilidad, sin tener que hacer ajustes ni alterar el peinado
- Conectores con cables o inalámbricos
- Resistentes a la humedad y el maquillaje
- Resp. a las frecuencias 50 Hz-20 kHz • SPL máx. 135 dB

#COE6* **A partir de \$339.95****MDR-7506 CON MICRÓFONO**

Auriculares con micrófono



Remote Audio modificó un auricular Sony MDR-7506 con un micrófono con arco de sostén (boom) para conversaciones telefónicas y enchufe para salida de micrófono. Se ha diseñado para aplicaciones de estudio y transmisión en vivo.

Cable espiralado #REBCSHSOC **\$250.00**Cable recto #REBCSHSO **\$235.00**

Almohadilla de reemplazo para MDR-7506 (unidad)

#SOMDR7506RP **\$8.95****AURICULARES CON MICRÓFONO**

Auriculares con micrófono profesionales



El AKG HSC 171 es un auricular profesional diseñado para las aplicaciones de transmisión y grabación en exteriores.

HSC 171 Auric. dos lados, micrófono de condensador, 55 ohms, 18 Hz-26 kHz #AKHSC171 **\$399.00**

HSC 271 Auricular dos lados, micrófono condensador, 55 ohms, 16 Hz-28 kHz #AKHSC271 **\$449.00**

HSD 171 Auric. dos lados, micrófono dinámico, 55 ohms, 18 Hz-26 kHz #AKHSD171 **\$399.00**

HSD 271 Auric. dos lados, micrófono dinámico, 55 ohm, 16Hz-28kHz #AKHSD271 **\$449.00**



HSC 171

HSC 271

SM 2

Auricular con micrófono dinámico



El SM2 es un auricular dual auto-ajustable con micrófono dinámico montado en boom. Diseñado para transmisión de noticias y deportes, publicidad desde exteriores, entrevistas y sistemas de intercomunicación. Las orejeras blandas de giro libre mejoran la comodidad del usuario y provocan menos fatiga durante períodos de uso prolongado. Patrón polar de micrófono unidireccional (para mayor reducción del ruido). Respuesta a las frecuencias del micrófono: 50 a 15,000 Hz.

- Respuesta suave y natural a las frecuencias vocales
- Las unidades de alta sensibilidad cerradas sobre los oídos bloquean el ruido exterior
- Audífonos acolchados autoajustables con giro libre

#SHSM2 **\$236.95**

COM-40/60 FC

Sistema intercomunicador cableado para 4 personas



El COM-40FC es un sistema intercomunicador cableado de cuatro personas, dos canales, compuesto de: cuatro auriculares con micrófono H-200, cuatro packs de cinturón BP-200, y una consola de alimentación PC-100. Esta solución versátil, de bajo costo, es ideal para teledefusores, videógrafos, templos, y instituciones educativas.



- 4 auriculares dobles con mic Lo-Z de con cancelación de ruido
- 4 packs de cinturón livianos de aluminio con control de volumen, conmutador canal A/B, botón encendido/apagado de mic. y de llamada con LED
- Consola de alimentación montable en bastidor con 4 salidas
- Incluye: CC-125F estuche de transporte de lujo con inserciones de espuma
- Requiere cables XLR blindados normales

#POCOM40FC..... LLAME

COM-60FC

Sistema intercomunicador para seis personas, 2 canales, cableado

#POCOM60FC..... LLAME

Otras configuraciones disponibles

AURICULARES EARTEC

p/ intercomunicadores cableados Portocom, Anchorman, Clearcom y Telex

Auriculares dobles con supresión de ruido Max Deluxe
#EAMAXDC..... \$174.95



Auriculares dobles ultrarreforzados
#EAULTRADC..... \$129.95

Auricular simple ultrarreforzado
#EAULTRASC..... \$118.95



Auriculares bilaterales ProLine
#EAPROLINEC..... \$124.95

ProLine auricular de una sola oreja
#EAPROLINEC..... \$109.95

Auriculares bilaterales SlimLine
#EASLIMLINEC..... \$94.95



Auricular simple SlimLine
#EASLIMLINEC..... \$74.95

EARTEC TD 904 SERIE PRO

Intercomunicador inalámbrico para 4 personas

El 904PRO es un sistema intercomunicador inalámbrico portátil, de 4 estaciones, full dúplex con rango de frecuencia UHF. El sistema permite que 1 auricular con mic (director) transmita continuamente a todos, 1 transmita continuamente al director, y 2 escuchen continuamente el director. Es ideal para personal de video en ENG, eventos, y templos.

- 4 radios full dúplex TD900
- 4 auriculares con micrófono de un solo lado con micrófonos con cancelación de ruido
- Rango de frecuencias UHF con 40 canales, alcance de 402 m
- Control de volumen independiente



#EATD904..... \$779.95

TD 902 Intercomunicador inalámbrico portátil para 2 personas
#EATD902..... \$289.95

TD 902 VS Sistema intercomunicador para 2 op. de video #EATD902VS..... \$349.95

ANCHORMAN 4

Intercomunicador inalámbrico



Anchorman es un sistema intercomunicador inalámbrico dúplex, fácil de configurar y de manejar. El sistema permite la comunicación dúplex p/ cuatro usuarios, que un número ilimitado de personas pueden escuchar. Las mochilas de cinturón (beltpacks) pueden asignarse a cuatro grupos separados dentro de la gama de frecuencias de 944 a 952 MHz, con pulsar y hablar (push to talk) e indicadores de transmisión.



- Sistema ampliable
- No se necesita estación de base
- 76 m en modo dúplex y 762 m en modo simplex
- Cómodo, robusto, y convenientemente etiquetado
- No es necesaria sintonización o configuración compleja

Anchorman 4 Wireless Intercom Sin auricular con micrófono
#POAM40..... \$2,561.00

Anchorman 4 Wireless Intercom Doble auricular con micrófono
#POAM40D..... \$3,333.00

Anchorman 4 Wireless Intercom Auricular simple con micrófono
#POAM40S..... \$3,333.00

Wm-900 Estación de interfaz Wing Man
#POWM900..... \$360.00

ITC-100

Intercomunicador para 8 usuarios y estación base



El ITC-100 es una solución de comunicaciones cableadas optimizada para producción de video, versátil y ampliable. La estación base ofrece control central de llamadas y del sistema e incluye un altavoz en el panel frontal para la comodidad del usuario. Los equipos de cinturón y la estación base pueden trabajar tanto con auriculares de bajo costo para teléfonos celulares como con unidades profesionales. El sistema puede conectarse directamente a la salida de "tally" de los mezcladores de video Datavision, para un excelente control.

- Incluye mic. de cuello de ganso y lámpara estilo DJ
- Admite hasta 8 usuarios cableados
- (4) mochilas de cinturón cableados, cables, auriculares con micrófono
- (4) luces indicadoras tally montables en cámara
- Comunicación directa con mezcladores de video Datavision

#DAITC100..... \$1,055.00

ACCESORIOS EARTEC SERIE TD 900

Accesorios ProLine para auriculares con micrófono e intercomunicadores inalámbricos

Eartec ha sido un proveedor líder de auriculares con micrófono para uso profesional desde Combinan los mejores componentes con plásticos de la era espacial para ofrecer productos de gran durabilidad y cómodos para usar durante tiempos prolongados. Las baterías NiCad extra funcionarán hasta 5 y las de NiMH ofrecen 10 horas de funcionamiento para más autonomía.



SL Auricular delgado de un solo lado de peso mediano
#EASL..... \$74.95

SLD Auricular bilateral delgado de peso mediano
#EASLD..... \$94.95

TDX4EXEXT Batería NiMH de larga duración con cargador
#EANIMHBC900..... \$29.95

TDX4N Batería normal de NiCad de reemplazo
#EATDX4N..... \$14.95

TDX9W Adaptador de batería de 9 voltios #EATDX9W..... \$19.95

EARTEC TCX SISTEMA INTERCOMUNICADOR HÍBRIDO

La fuente Eartec TCx se guarda en un estuche robusto con correa de hombro ofrece circuitos de intercomunicación cableados y una interfaz inalámbrica. Puede tener hasta 7 usuarios (4 cableados con el BP-101 y 3 inalámbricos con el STX1000 Digicom). Alimentado con batería o CC:



#EATCX	\$849.95
BP-101	Mochilas de cinturón cableado con control volumen	
#EATCXP101	\$109.95
TCx Kit 1	2 cableados/2 inalámbricos	
#EATCXK1	\$1,499.00
TCx Kit 2	3 cableados/2 inalámbricos	
#EATCXK2	\$2,049.95
TCx Kit 3	4 cableados/3 inalámbricos	
#EATCXK3	\$2,599.00
FC50	TCX/BP-101 cable de interconexión	
#EAF50	\$65.00

INTERCOMUNIC. INALÁM. EARTEC DIGICOM DIGITAL

El sistema inalámbrico full dúplex Digicom se compone del STX1000M master Pack para cinturón y el receptor STX1000R. Estos transceptores fácil de usar permiten que se comuniquen simultáneamente hasta cuatro personas (no se incluyen auriculares).



STX1000M	Mochilas digital inalámbrico de cinturón (maestro)	
#EASTX1000M	\$449.95
STX1000R	Mochilas digital inalámbrico de cinturón (remoto)	
#EASTX1000R	\$449.95
STX Kit 1	Kit de intercomunicación para 2 personas (1 maestro, 1 remoto)	
#EASTXK1	\$899.00
STX Kit 2	Kit de intercomunicación para 4 personas (1 maestro, 3 mochilas de cinturón inalámbricos remotos)	
#EASTXK2	\$1,799.00

AURICULARES Y ACCESORIOS EARTEC PARA DIGICOM, TCX Y TCS**Auriculares con mic. para TCS Wired**

Auriculares profesionales bilaterales Ultra

#EAULTRADTCS **\$154.95**

Auriculares dobles Ultra con monitoreo de cámara

#EAULTRADCTCS **\$184.95**

Auricular profesional Ultra de un lado

#EAULTRASTCS **\$149.95**

Auriculares con mic. y accesorios p/ Digicom y TCx Híbrido

Auriculares dobles Ultra con monitoreo de cámara

#EAULTRADDC **\$209.95**

Auricular profesional Ultra de un lado

#EAULTRASDC **\$139.95**

Monarch CC auriculares bilaterales livianos con micrófono

#EAMONARCHDC **\$109.95**

BP-101 Beltpack para sistemas cableados

#EATCXP101 **\$109.95**

TCX a BP-101 cable interconexión de 15 m

#EAF50 **\$65.00**

**SERIE LEGACY**

Intercomunicador inalámbrico portátil

La serie Telex Legacy es un versátil intercomunicador inalámbrico múltiple, ideal para uso en producción en exteriores o aplicaciones deportivas. Ofrece comunicación full-dúplex para que los usuarios puedan hablar y escuchar simultáneamente sin "push to talk". El sistema ofrece dos canales de conversación separados, que permite trabajar a dos equipos con el mismo sistema sin interferencia entre sus conversaciones.

- 11 canales seleccionables
- Mochilas de cinturón resistentes e impermeables
- Indicadores de batería baja p/ estación de base y mochilas de cinturón
- Indicador LED de encendido/batería y canales seleccionados • Conector XLR 4 en mochilas de cinturón p/auricular con mic. • Ampliable a más usuarios

Sistema full dúplex para cuatro usuarios con bolso	#TELEGACY4	\$3,501.00
Sistema full dúplex para tres usuarios con bolso	#TELEGACY3	\$2,929.50
Sistema full dúplex para cinco usuarios con bolso	#TELEGACY5	\$4,072.50
Sistema full dúplex para seis usuarios con bolso	#TELEGACY6	\$4,734.00

**AURICULARES PARA INTERCOMUNICACIÓN**

Télex es uno de los nombres más reconocidos en equipos de intercomunicación cableados e inalámbricos para teledifusión y aplicaciones industriales. Se lo ve mucho tanto en los estadios como en las cabinas de transmisión. Ofrecen una amplia variedad de estilos de auriculares para todas las necesidades y con características como su nuevo brazo flexible y micrófono con supresión de ruido.

Auricular simple (de un solo lado) con almohadilla grande	#TEPH1	\$175.50
Auriculares bilaterales con almohadillas grandes	#TEPH2	\$211.50
Auricular simple con mic supresor de ruido	#TEHR1	\$201.60
Auriculares bilaterales c/mic supresor de ruido	#TEHR2	\$224.10
Auricular simple c/21 dB de reducción de ruido	#TEPH100	\$260.10
Auriculares bilaterales c/21 dB de reducción de ruido	#TEPH200	\$269.10

**SIST. INTERCOMUNICADOR CABLEADO EARTEC TCS**

La serie TCS son intercomunicadores cableados básicos que ofrecen una línea de comunicación abierta y mayor coordinación a equipos de producción. Los auriculares con micrófono Ultra incorporan el circuito en los auriculares, lo que elimina la necesidad de mochilas de cinturón.

TCS 6

Estación de intercomunicación cableada

#EATCS **\$279.95**

Sistema para cuatro personas

con auriculares de un solo lado

#EATCS4SK **\$878.95**

Sistema para cuatro personas

con auriculares bilaterales

#EATCS4DK **\$899.00**

Sistema para seis personas

con auriculares de un solo lado

#EATCS6SK **\$1,179.00**

Sistema para seis personas

con auriculares bilaterales

#EATCS6DK **\$1,209.00**



IFB

TELEX

TT-16 Transmisor estación de base IFB

- 16 frecuencias seleccionables por el usuario
- Control nivel en el panel frontal
- Use hasta cinco transmisores TT-16 simultáneamente



#TETT16 \$742.50

TR-16 Receptor de cinturón para presentador

- 16 frec. seleccionables por el usuario
- Conector 3.5 mm
- Control de realce de alta frecuencia



#TETR16 \$247.50

CES-2 Kit de auriculares

#TECES2 \$61.20

PA-15

Megáfono

El PA-15 es un duradero megáfono de 15 watts diseñado para comunicación con multitudes en interiores y exteriores. Es ideal para simulacros, control policial y dirección en el set.



- 15 watts de potencia
- Hasta 300 m de alcance
- Cómoda correa de transporte incluida
- Funciona con (6) baterías recargables "D" Ni-Cad
- Robusta construcción ABS
- Sirena especial de anuncios

#CAPA15 \$49.95

PA-8 Versión de 8 watts del anterior, alcanza hasta 152 m

#CAPA8 \$39.95

IFB

TELEX

IFB-1000

- Receptor de cinturón de un canal, (solo escuchar) p/serie Audiocom
- Robusta carcasa metálica de perfil bajo con clip para cinturón
- Toma de 1/4" para auricular o a/mic



#TEIFB1000 \$180.00

ET-2/ET-3/ET-4 Tubos auriculares (Eartubes)

ET-2 Eartube espiralado para usar con earmolds o eartip #TEET2 \$24.30

ET-3 Eartube acústico recto para usar con earmolds o eartip #TEET3 \$24.30

ET-4 Eartube acústico espiralado para usar con earcones #TEET4 \$24.30

SERIE MIGHTY MEG

AMPLI VOX

Los megáfonos de la serie Mighty Meg ofrecen excelente rendimiento en situaciones de alto ruido como exteriores difíciles y en multitudes.



El S602 funciona durante 40 horas continuas con ocho pilas C mientras que el S602M (con micrófono) funciona durante 20, ambos con 25 watts de potencia.

S602 Megáfono piezo-dinámico (alcance 1.6 km)

#AMS602 \$115.95

S602M Megáfono piezo-dinámico c/MIC (alcance 1.6 km)

#AMS602M \$139.95

KIT IFB

LECTROSONICS

Sistema IFB de intercomunicación para una amplia variedad de aplic., a saber: producción cinematográf. y de televisión, sonido en vivo, teatro, guías turísticas e interpretación lingüística.



Incluye:

- Receptor de cinturón IFB
 - Transmisor de cinturón LM inalámbrico
 - M152 Micrófono corbatero omnidireccional
 - Auricular IFB Otto Engineering con miniplug beige 1/8"
- #LEIFBK* LLAME
- Receptor de cinturón IFB solo #LEIFBR1A* LLAME

AURICULAR IFB

Auricular liviano

OTTO

- Ideal para aplicaciones que requieren discreción
- Tubo acústico flexible de perfil bajo
- Mini-conector en ángulo recto 1/8" (3.5 mm)
- Piezas de repuesto disponibles



#OTV110437 \$44.95

C101199 Tubo acústico con extremo auricular transparente

#OTC101199 \$7.69

C806573 Inserción auricular flexible #OTC806573* \$14.95

C100569 punta auric. transparente, 10 u. #OTC100569 \$9.79

COMPACK

Interfaz telefónica

La Compack es un instrumento manual p/exteriores para entradas y salidas de audio de líneas telefónicas analógicas, sistemas PBX y teléfonos celulares; ideal para transmisiones remotas, conexiones IFB, entrevistas telef. o como interfaz de telecom. para intercomunicadores con transmisores de cinturón.

JK Audio



#JKCOMP \$499.95

REMOTE MIX C+

Mezclador de línea telefónica

El RemoteMix C+ es una combinación de mezclador de audio, amplificador de auriculares, e híbrido telefónico ideal para acontecimientos deportivos, transmisiones y periodismo desde exteriores. Incluye (2) entradas de micrófono XLR con controles de nivel independientes, (2) tomas de auriculares de 1/4", E/S RCA y teclado de tonos o pulsos para establecer llamadas.

JK Audio



#JKRMC \$529.50

INLINE PATCH

Interfaz telefónica para grabadora de audio

JK Audio



El Inline Patch es una solución sencilla y eficaz para registrar o captar audio sobre líneas telefónicas. Conecta entre una toma de pared y un teléfono analógico o sin cable y provee controles amplios y flexibles, incluido enrutamiento.

#JKINLINE \$239.95

BROADCAST HOST

Interfaz telefónico híbrido digital



El Broadcast Host es una interfaz telefónica híbrida digital económica diseñada para salas de control y estudios. Ofrece excelente separación de las voces de la persona que llama y del presentador, tecnología DSP de 16 bits y Auto-Respuesta/Auto-Desconexión para órdenes y monitorización.

JK Audio

#JKHOST \$439.95

QUICKTAP

Interfaz telefónica

La QuickTap es una toma telefónica pasiva simple diseñada para captar conversaciones telefónicas. Con mini-salida mono de 1/8" que se puede utilizar para enviar una mezcla de ambos lados de una conversación a dispositivos de grabación, amplificadores, etc. La QuickTap es liviana, portátil y no requiere alimentación externa.

JK Audio



#JKQT \$58.95

THAT-2

Interfaz de audio telefónica

JK Audio

El THAT-2 es una interfaz de audio telefónica que se conecta entre el receptor telefónico y la base. Está diseñado para captar y reproducir audio sobre la línea telefónica. El híbrido compacto tiene E/S XLR y RCA y controles de volumen sobre entrada y salida.



#JKT2 \$199.95



Intensity, Intensity Pro Tarjeta HDMI accesible

Intensity presenta lo último en captura de alta calidad de entrada HDMI desde cámaras conectoras y periféricos digitales. Edite usando televisores de pantalla grande y proyectores de video con HDMI o capture calidad sin comprimir desde las cámaras HDV. La captura directa desde su cámara HD pasa por alto la compresión HDV para obtener video de alta calidad. Compatible con Windows y Mac.

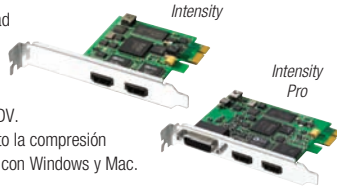

Características mejoradas de Intensity Pro:

- HDMI y componente analógico, NTSC, PAL y S-video
- 2 canales de audio RCA, 2 canales SPDIF, audio de 24 bits

Intensity (#BLI) LLAME Intensity Pro (#BLIP) 189.05

Adobe Premiere Elements 7

Facilidad en la edición de fotos y video

Paquete de software de nivel básico de Adobe para editar fotos y video. Cuente historias con fotos y video a un excelente valor. Comparta fácilmente fotos y clips de video entre aplicaciones. Photoshop Elements es una aplicación de edición de imágenes intuitiva y a la vez potente. Mejore fotos artísticamente, incorpore texto y gráficos y ponga sus presentaciones de fotos en movimiento. Cree su primera película en solo 15 minutos con Premiere Elements. Agregue temas de películas o cree su propia historia fácilmente con la función arrastrar y soltar en la línea de escenas. Luego comparta sus proyectos terminados en YouTube, discos Blu-Ray o mediante su teléfono móvil. (#ADPE7.0) **LLAME**

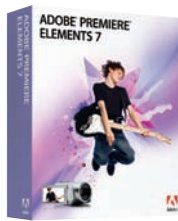

SONY Vegas Movie Studio 9 Platinum

Software para edición de video y creación de DVD

Vegas Movie Studio 9 es un software de creación de DVD y de poderosa edición diseñado para uso hogareño. El software permite capturar y organizar video DV, editar clips en una línea de tiempo y exportar la película terminada a DVD o VCD. También permite exportar películas para usar con PSP, iPod y YouTube.

- Edición HDV y Sony AVCHD • Codificación y mezcla de sonido envolvente 5.1 • Exportación directa a Sony PSP
- Herramientas avanzadas de corrección de colores primarios de 3 ruedas



#SOVMS9PE **71.90**



HDSTORM/HDSTORM Plus Edición con base HDMI

HDSTORM permite a los editores trabajar con entradas y salidas HDMI. El códec de hardware Canopus HQ está integrado para captura y exportación sin CPU. Resolución total y anticipo de efectos sincronizados. Explote las posibilidades de velocidades de CPU y empuje los límites de su estación de trabajo al ingerir o crear archivos Canopus HQ. Un procesador de compresión separado proporciona confiabilidad y rendimiento de sistema al entorno de creación de efectos y edición.



HDSTORM con EDIUS 5 (#GRHDSPEDIUS5) 1,249.95

HDSTORM Plus con 5 bahías 1/2" y EDIUS 5 (#GRHDSPE5) 1,269.95



EDIUS NEO Software de edición de video para Windows

Construido sobre las mismas funciones de edición de formatos mixtos en tiempo real del Edius Pro, el Edius Neo ofrece edición nativa de diferentes formatos, incluidos AVCHD, HDV, DV, Windows Media y QuickTime, y brinda un flujo de trabajo en tiempo real perfecto. Aunque el Edius Neo es un paquete de nivel básico, contiene potentes funciones de edición no lineal como edición HD/SD en tiempo real, con pistas múltiples y formatos mixtos, chroma keying, títulos y autoría de DVD. El software utiliza tasas de transferencia de bits más altas cuando trabaja en sistemas de alto rendimiento, sin hardware de captura de video.



#GRENE2 **169.95**



Final Cut Express HD 4 Software de edición de video para Mac

Ahora, el potente paquete para hacer películas de Apple es compatible con las últimas cámaras AVCHD, incluye una línea de tiempo de formato abierto, brinda compatibilidad con iMovie '08 y ofrece sofisticados efectos y filtros.

- Captura DV, HDV o AVCHD desde su cámara de video
- Exporte proyectos desde iMovie '08 para una edición final en FCE 4 • Plugins FXPlug, efectos, filtros y transiciones sofisticadas • Cree mezclas de audio profesionales con pistas y filtros múltiples • Texto animado, dinámico y personalizado con LiveType



Final Cut Express HD 4 (#APFCE4) 140.99

Actualización Final Cut Express HD 4 (#APUFCEHD1235) 99.00

pinnacle Studio 12

Software de edición de video

Ponga en funcionamiento la edición de video con Pinnacle Studio 12. Características de edición de video Pinnacle Montage con diseños hechos por productores y artistas profesionales. Arrastre y suelte videos y fotos en la línea de tiempo. Agregue efectos multicapa, gráficos animados y audio. Envíe su película a DVD, cinta o archivo de video y luego optimice para Internet, iPod o PSP. Brinda soporte a captura de video digital y analógico en SD. Compatible con Windows Vista.



Studio 12 Ultimate (#PIS12U) 109.99

Studio Plus 12 (#PIS12P) 62.99 Studio 12 (#PIS12NR) 46.49

pinnacle Studio Movieboard

Solución versátil para películas caseras

Pinnacle Studio MovieBoard es un paquete de edición de video hardware/software. Incluye tarjeta de captura PCI o breakout box USB más el software de edición de video Pinnacle Studio. MovieBoard cuenta con entradas y salidas de video compuesto, S-video y FireWire. Pinnacle Studio es un paquete de edición fácil de utilizar, excelente para capturar y editar películas caseras. MovieBoard Plus incluye fondo verde, micrófono y soporte HDV. También incluye breakout box para entrada y salida de audio y video, un micrófono y un telón de fondo verde.



Studio Movieboard PCI (#PISMBP) 79.95

Studio Movieboard Plus PCI (#PISMBPP) LLAME

NewTek SpeedEDIT

Edición multidefinición independiente de la resolución

Edite directamente en clips nativos sin transcódecificar ni precortar los contenidos con la exclusiva línea de tiempo de SpeedEdit. Realice las tareas cotidianas (reemplazo de clips y reubicamiento de segmentos) en menos pasos al vincular dinámicamente la línea de tiempo y el storyboard. Edición versátil, multidefinición e independiente de la resolución desde HD/SD a material para Internet.

- Visualización HD de resolución plena en tiempo real
- Conversión ascendente/descendente en tiempo real
- Códec HQ Speed • Admisión de canal alfa y colorspace 4:2:2
- Rendimiento en HD para Windows Media HD, VC-1 o Blu-Ray/HD-DVD

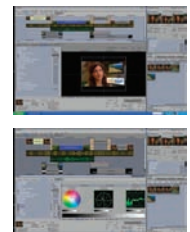

#NESE **495.00**

datavideo CG-100

Generador de caracteres para PC

El software Datavideo CG-100 es un generador de caracteres económico diseñado para trabajar en combinación con Blackmagic Design Deckline Card. DeckLink actúa como downstream keyer conectado a la entrada SDI Overlay/Gráficos.

- Formas simples (barras, elipses y rectángulos)
- Limpia, empuja y se funde • Gira y arrastra textos
- Modo de edición en vivo para ediciones CG en línea/fuera de línea • Editor de textos
- Disponible con SDI y YUV



CG-100 (#DACG100) 974.95

Final Cut Studio

Edición ilimitada

Con seis programas compactos (Final Cut Pro 7, Motion 4, Soundtrack Pro 3, Color 1.5, Compressor 3.5 y DVD Studio Pro 4), el nuevo paquete Final Cut Studio asegura integración fluida e intercambio de archivos. Viaje de ida y vuelta entre los programas con facilidad, desde edición, gráficos de movimiento y mezcla de audio hasta clasificación de colores y entrega final. Comience con herramientas familiares y extienda su alcance cuando esté listo. El equipo de herramientas de Final Cut Studio contiene una solución integral para satisfacer las crecientes necesidades de posproducción.

Final Cut Pro 7: El hub de un flujo de trabajo de posproducción integrado

- Edición nativa de HDV, XDCAM HD, DVCPRO HD. • Más de 150 filtros y efectos en tiempo real.
- El códec Apple ProRes permite editar más rápido y con mejor calidad en una variedad de flujos de trabajo. Además del original ProRes 422 y ProRes 422 (HQ), ahora la familia incluye ProRes 422 (Proxy) para edición fuera de línea, ProRes 422 (LT) para proyectos que requieren reducción de tamaños de archivo a calidad de transmisión y ProRes 4444 para flujos de trabajo digitales y compuestos que requieren la mayor calidad posible.
- La ventana rediseñada de cambio de velocidad permite hacer cambios de velocidad sin ondular la frecuencia. • El soporte de iChat Theater brinda a los editores la capacidad de colaborar con clientes en tiempo real. Coloque su video en iChat Theater y hable mientras sus clientes miran los clips con usted.

Motion 4: Gráficos de movimiento y animación profesional

- Vea resultados en tiempo real mientras trabaja. • Composición de plano múltiple 2D/3D.
- Agregue reflejos y sombras que responden a luces y objetos a medida que pasan por el espacio 3D.
- Herramientas para texto y títulos, incluyendo una herramienta Adjust Glyph que permite distorsionar un solo carácter. • Más de 150 filtros y efectos. • Las herramientas de pintura animan las pinceladas.
- Más de 1500 elementos de diseño

Soundtrack Pro 4: Posproducción de audio

- Edición multicanal en forma de onda, no destructiva. • Mezcla de sonido envolvente 5.1.
- Surround Panner automatiza dinámicamente y manipula la posición del sonido envolvente.
- Automatic Audio Conform sigue, soporta y sincroniza cambios de audio para ajustarlos a su edición de video. • Realiza down-mix automáticamente de envolvente a estéreo.
- Más de 1000 efectos de sonido envolvente y pistas musicales. • Más de 50 efectos de audio.

Color 1.5: Clasificación profesional de colores

- Crea colores y sensaciones consistentes con más de 35 efectos profesionales de color y más de 20 estilos. • Anticipo los ajustes de clasificación de color en cualquier resolución en tiempo real.
- Mates chroma key, enmascarado avanzado y tracking de movimiento.
- Resoluciones RGB a 4:4:4 con proceso float de 32 bits.

Compressor 3.5: Herramienta de codificación de potencia industrial

- Proceso por lotes a SD/HD MPEG-2, H.264, VC-1, WMV, GXF y FLV.
- Abra un archivo, publíquelo en Internet o envíelo a la biblioteca iTunes.
- Convierte automáticamente secuencias fuente a la calidad más alta y optimiza las configuraciones de conversión para mejores resultados • Preajustes diseñados para las tareas más comunes de codificación.

DVD Studio Pro 4: Poderosa creación de DVD

- Cree DVD profesionales con características interactivas. • Codificador Dolby Digital Pro integrado.
- SD y HD de capa doble de autor (DVD-9). • El simulador prueba la interactividad y scripting del DVD.
- Prepare proyectos que cumplen las normas de la industria para reproducción comercial.
- Cree menús de movimiento con más de 30 plantillas y transiciones de menús prediseñadas.



Authorized Reseller

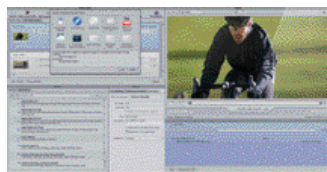
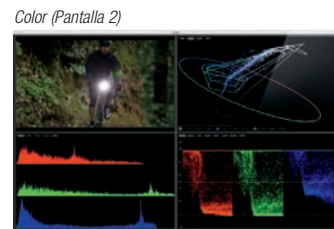
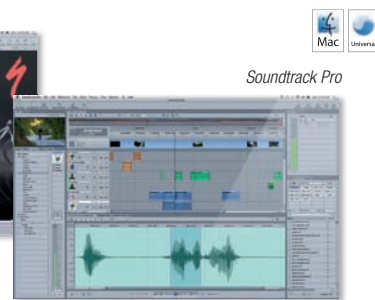
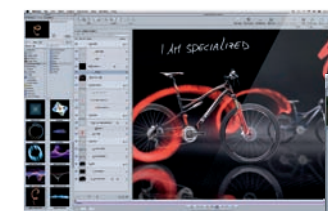

Final Cut Studio (B&H # APFCS3Q).....	859.95
Actualización de Final Cut Studio desde Final Cut Studio 2 (B&H# APUFC2FC3).....	249.95
Paquete de capacitación Vassit Final Cut: Obtenga lo mejor de Apple Final Cut Studio con esta serie de 15 volúmenes (DVD). Presentado por los los mejores entrenadores, como Richard Harrington, Abba Shapiro, Gary Adcock, Mason Dixon, Chris Phrommayon y otros. (VAATFCS115).....	599.00

Euphonix MC Control

MC Control ofrece control manual de Final Cut Pro (y otras aplicaciones) en un diseño portátil y delgado. MC Control ofrece una cantidad de características poderosas para acelerar y mejorar la edición de audio y video, incluyendo una interfaz de pantalla táctil personalizable, rueda de control/shuttle para navegar rápidamente a través de proyectos y 4 atenuadores motorizados y 8 perillas para acceso rápido a niveles de audio y paneo.



- Soft Keys de pantalla táctil preprogramadas para Final Cut y otras aplicaciones de medios
- Editor Soft Key para programar Soft Keys personalizadas para cualquier función o macro
- Rueda de control/shuttle/zoom y controles de transporte • 4 atenuadores motorizados sensibles al tacto • 8 codificadores giratorios sensibles al tacto • Aplicaciones múltiples de control y estaciones de trabajo vía Ethernet • Expandible con MC Transport y unidades MC Mix

#EUMCCONTROL..... **1499.00**

Euphonix MC Transport

MC Transport proporciona control manual, profesional y aplicación de medios de navegación como Final Cut Pro, Logic Pro, Pro Tools y más. Desde su rueda de control óptico de resolución ultraelevada y anillo shuttle a controles de transporte ergonómicos, Soft Key programable y teclado numérico integrado, MC Transport ofrece acceso con una sola mano a casi todas las facetas de su proyecto para una experiencia de edición inigualable.



- Rueda de control y anillo shuttle con código óptico
- 7 teclas ergonómicas de transporte/navegación con LED de estado multicolor, 6 Soft Keys programables
- Teclado numérico para código de tiempo/navegación de marcador • Aplicaciones múltiples de control y estaciones de trabajo vía Ethernet • Expandible con MC Control y unidades MC Mix

#EUMCTRANSPORT..... **1199.00**

BORIS FX Blue 2.5

Solución de gráficos en movimiento y 3D en tiempo real



Blue 2.5 es un compositor 3D independiente y plug-in para sistemas de edición Avid, After Effects y Premiere Pro. Diseñado para editores y compositores que quieren crear efectos 3D sorprendentes sin la curva de aprendizaje ni los tiempos de producción asociados con aplicaciones 3D. Perfecto para instalaciones de posproducción, Blue 2.5 usa tarjetas de

gráficos basadas en GPU de última generación para proporcionar una experiencia de diseño de efectos interactivos. Otorga proceso en tiempo real de efectos 2D y 3D y también reproducción de video y medios de audio en tiempo real. Los usuarios pueden ajustar los parámetros de efectos durante la reproducción, capacidad de "front room" ideal para trabajar lado a lado con los clientes. La rápida exportación a disco, incluyendo anti-aliasing por hardware, desenfoque de movimiento y sombras 3D, proporciona un significativo ahorro de tiempo.

Para Windows (#BOCB2F) **264.95**

BORIS FX Continuum Complete 6

Plug-ins de efectos de video

Continuum Complete 6 es un conjunto de filtros plug-in expansivo que permite crear efectos desde los prácticos a los inspirados directamente en su interfaz host nativa para un flujo de trabajo sin precedentes. Más de 200 filtros incluyen keying avanzado, matting, composición, procesamiento de imágenes, distorsión, efectos temporales y filtros de control de movimiento. Estos filtros proporcionan la libertad creativa para animar sus elementos gráficos o videos a cualquier velocidad, aceleración o posición deseada.



- Filtros de "reparación digital" como Smooth Tone, DV Fixer y Pixel Fixer
- Cientos de preajustes animados de fábrica
- Más de 1500 preajustes estáticos de fábrica
- Los preajustes pueden modificarse con un editor de textos estándar
- Brillos y efectos de iluminación volumétricos
- Efectos especiales como destello, resplandor, purpurina
- Herramientas de composición como Light Wrap y Matte Choker
- Generador de efectos naturales como nieve, lluvia, fuego, estrellas
- Tecla de movimiento para eliminación automática de objetos en primer plano
- Efectos Film Look como Bleach Bypass, Damaged Film y Grain Match
- Retemporización de imagen basada en flujo óptico y efectos de desenfoque de movimiento

Para Mac (#BOCC6AEM) y Windows (#BOCC6AEM) **889.95**

BORIS FX Final Effects Complete (FEC)

Filtros de efectos visuales



Final Effects Complete ofrece una colección de más de 100 plug-ins de efectos para edición líder no lineal y soluciones de composición. Desde desenfoques y bordes agradables a combaduras radicales y generadores de partículas, FEC aumenta dramáticamente su arsenal creativo sin forzarlo a aprender una nueva aplicación. La simplicidad de

los filtros combinados con la interfaz host nativa reduce la curva de aprendizaje a casi cero. La mayoría de los filtros presentan menos de una docena de parámetros; solo se requieren unos simples ajustes para crear efectos orgánicos exclusivos.

Para Mac (#BOFEC5AEM) y Windows (#BOFEC5AEM) **894.95**

Avid Media Composer • Media Composer Mojo DX

El software de edición de video y películas más poderoso del mundo, Avid Media Composer ofrece el conjunto de herramientas de edición más profundas del mercado, complementadas por una gama completa de herramientas de masterización, gráficos, efectos, codificación y generación de audio para mejorar el flujo de trabajo. Presenta sólida administración de medios, flujo de trabajo basado en archivo y capacidades de edición móvil. Acceso directo y nativo a las resoluciones y formatos de cámara más populares aumenta la productividad y abre las puertas a más clientes. En una computadora portátil o de escritorio, Media Composer facilita el paso de la adquisición de tomas con base en archivo hasta la edición en el sitio y la terminación completa, mientras conserva cada decisión creativa hecha en el camino.



Combine fotografías rápidamente con las herramientas de corrección de color estándar Avid. Trabaje en HD de alta calidad con Avid DNxHD 36. Y avance aún más con SpectraMatte keying, efectos de tiempo Fluid Motion, Boris Continuum Complete, Avid FX y una amplia gama de plug-ins AVX2 de terceros. Media Composer Mojo DX combina Media Composer con hardware Avid Mojo DX. La arquitectura de Mojo DX conecta el hardware de E/S de PCI Express y la estación de trabajo principal en

un solo motor de efectos de alto rendimiento y ancho de banda alto. La arquitectura se optimiza para la edición en tiempo real de gran respuesta usando la última generación de códecs HD, como HDV, XDCAM-HD, DVCPRO HD, AVC-I y Avid DNxHD.

- Multiformato con línea de tiempo abierta con acceso directo y nativo a HDV, XDCAM-HD, XDCAM-EX, DVCPRO HD y AVC-I, Avid DNxHD 36 (la solución perfecta para HD fuera de línea) y formatos interface HD de 10 bits en 720p, 1080p progresivo. Sin necesidad de transcodificar, incluso al mezclar códecs.
- Sorensen Squeeze y Avid DVD de Sonic (solo PC) le permite ir a DVD, Blu-ray o Internet.
- Extensa familia de efectos en tiempo real integrados desde transiciones a efectos 2D y 3D, máscaras móviles, monitoreo, teclas de alta calidad y efectos de movimiento con rampas.
- Edición Intraframe™ con pintura, AniMatte™, eliminación de rayones, desenfoque y mosaico
- Obtenga acceso a archivos P2 y XDCAM-HD/EX directamente

desde disco o tarjeta, con metadatos. Edite los medios en su formato nativo y reproduzca o escriba directamente en el disco o la tarjeta.

- Crea archivos de medios fuera de línea desde fuentes DI (R3D, DPX) usando software MetaFuze®.

- Soporte de edición estereoscópica
- Ahorre tiempo con sincronización automática de audio y video y tracking de código de tiempo, KeyCode y otros metadatos.
- Inserte el código de tiempo de secuencia basado en el tipo de proyecto cuando exporte la pista de sonido de la línea de tiempo como BWF (Broadcast WAV). Otorga sincronización de referencia rápida y fácil para procesos downstream que no brindan soporte para OMF o AAF como los dispositivos de reproducción esclava.

Media Composer 3.5 (B&H# AVMC5): Macintosh y Windows **1995.00**

Media Composer 3.5 con Mojo DX Hardware (B&H# AVMCMBDX): Macintosh y Windows **9495.00**

Media Composer con 1 año de garantía (B&H# AVA1YMC): **955.20**

CLASS ON DEMAND Capacitación completa para Avid Media Composer

Esta capacitación le dará la sólida base necesaria para comenzar rápida y fácilmente con Avid Media Composer.

Aprenda a editar como un profesional sin importar su experiencia pasada en software. El galardonado editor Steve Hulfish lo guiará a través de una serie de lecciones cargadas de información. Cómo hacer una promo, ajustes, capturar e importar, organizar, consejos básicos de edición, cortes, audio, efectos, corrección de color, salida y exportación y más.

#CLTAMC **129.95**



Avid Liquid Pro 7

Avid Liquid Pro 7 es un poderoso editor de video SD y HD con autoría de DVD integrada; proceso de audio con sonido envolvente y miles de poderosos efectos en tiempo real. El paquete de herramientas integrado de Liquid proporciona todas las herramientas necesarias para crear producciones de la mejor calidad y acabado en cinta, DVD o Internet. Ofrece IEEE1394 (para DV y HDV), componente, compuesto y entrada y salida de

S-video. E/S de audio estéreo y S/PDIF y monitoreo de sonido envolvente de 6 canales disponibles via conexión USB 2.0.

- Motor de efectos en tiempo real proporciona múltiples streams de HDV, monitoreo de video con Liquid Pro y un suave flujo de trabajo para terminación en SD o en cinta HDV.
- Edite DV, MPEG I-frame, MPEG IBP, sin comprimir, Windows Media, DIVX y MPEG-4 en SD y HDV.
- Edición de contenido HDV de cuadro exacto.
- Edite, cree títulos y efectos y luego use el conjunto de herramientas de autoría de DVD que permite a los usuarios definir la interactividad, crear menús, agregar una mezcla envolvente Dolby Digital 5.1, y luego grabe un DVD terminado.



Software de edición de video Liquid Pro 7 Professional (B&H# AVL7): **399.95**

Lote hardware/software Liquid Pro 7 (B&H# AVL7P): **779.95**

Adobe Premiere Pro CS4

Equipado con OnLocation CS4 y Encore CS4 de Adobe, Premiere Pro CS4 es una solución completa de principio a fin para eficiente producción de video y creación de DVD. Incluye todas las grandes características que espera del software NLE junto con múltiples pistas de audio y video, corrección de color y soporte nativo para videocámaras digitales. Brinda soporte a formatos de video SD, HD y HDV y puede exportar video para usar en Flash. Lleve nuevas dimensiones a sus proyectos eficientemente y en tiempo real con controles keyframe y características como cámara lenta de alta calidad con remapping. Ahorre tiempo creando efectos dramáticos y obtenga un mejor control creativo gracias a la integración con Photoshop CS4 y After Effects CS4 Professional. Edite conjuntos de tomas en forma rápida de tomas multicámara y mucho más. Funciona con virtualmente todos los formatos; Premiere Pro CS4 lo lleva de manera eficiente desde la captura in situ hasta la entrega final sin sacrificar la calidad y la integridad de sus tomas. Finalice y entregue el contenido en cualquier formato, desde película y cinta hasta Internet, DVD, discos Blu-ray y dispositivos móviles.

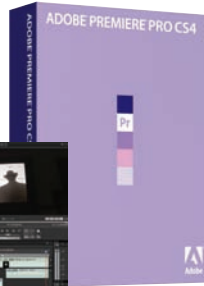

- Edite el video en forma nativa en formatos sin cinta, como RED, AVCHD, P2, XDCAM EX y XDCAM HD, sin transcodificación o rewrapping.
- Soporte completo para edición multicámaras (hasta cuatro simultáneamente).
- Elija corrección veloz de color para ajustes rápidos o herramientas de corrección de color para modificaciones más detalladas.
- Adobe Media Encoder permite codificar videos para usar en Internet. Brinda soporte a muchos formatos de compresión, como FLV, F4V, Windows Media, MPEG-2, H.264 y QuickTime.
- OnLocation CS4 convierte su computadora en grabadora de video digital, monitor de campo y procesador de evaluación de señal de video.

Premiere Pro CS4: Para Mac (B&H# ADPPCS4M) o Windows (B&H# ADPPCS4W) **634.95**



Adobe After Effects CS4 Professional

Software de animación y composición 2D/3D

Cree gráficos de movimiento para películas, video, DVD, Internet y dispositivos móviles. After Effects CS4 Professional proporciona una infinita variedad a su visión creativa y un impacto sorprendente a sus comunicaciones. Anime con libertad usando capas de formas y la herramienta para marionetas; combina representación de imágenes móviles con imágenes fijas, texto y sonido y manipula sus creaciones con combinaciones de efectos inagotables. Trabaje desde cero o inicie proyectos rápidamente con cientos de preajustes de animación personalizables, y use la función Brainstorm para generar variaciones de animación en base a los parámetros elegidos. Presenta una interfaz intuitiva, mejorada por soporte multiprocesador y multinúcleo e integración con aplicaciones de Adobe como Photoshop CS4 Extended, Premiere Pro CS4, Illustrator CS4 y más. Cuando sus proyectos llegan a la etapa de revisión, los clientes y colegas pueden realizar comentarios específicos de código de tiempos con Adobe Clip Notes, para facilitar el proceso de aprobación. Las herramientas flexibles permiten producir resultados profesionales para tipos de medios innovadores, como FLV y SWF para Internet o dispositivos móviles; trabaje con una amplia gama de formatos de archivo desde HDV a OpenEXR, H.264 y Camera Raw; aproveche los preajustes de animación adicional disponibles para descargar vía Adobe Exchange.

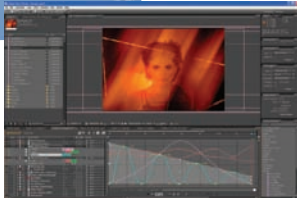

- Agregue gráficos vectoriales imponentes a las animaciones. Construya, modifique y anime formas vectoriales que incluyen polígonos y estrellas. Cree capas de formas usando la herramienta lápiz.
- La herramienta para marionetas puede convertir casi todas las imágenes 2D o campos de texto en una capa animada dinámica. Ubique "juntas" dentro de la imagen, para reformar, extender, ajustar y rotar objetos.
- Los plug-ins de efectos visuales especiales permiten mejorar, estilizar y hacer otros cambios a cualquier capa de su video.
- Use el efecto caricaturas para imitar animación en celuloide y pinturas con acuarelas, o estilizar las tomas para propósitos artísticos.
- Los emuladores de dispositivos le mostrarán exactamente cómo se verá su proyecto en un dispositivo móvil específico (teléfonos móviles, PDA, etc.)

After Effects CS4 Professional: Para Mac (#ADAEC4M) o Windows (#ADAEC4W) **839.00**

Adobe CS4 Production Premium

Maximice su productividad con CS4 Production Premium, la solución total de posproducción. Logre control creativo con un conjunto completo de herramientas de posproducción de audio y video profesional para tomar sus ideas desde story board y adquisición hasta producción y entrega. Capture conjuntos de tomas, edite con eficacia, aplique efectos visuales de taquilla, cree y combine producciones de audio convincentes. Muévase sin problemas entre los componentes seleccionados vía Adobe Dynamic Link.

Disfrute la integración entre Photoshop y After Effects para permitir mayores posibilidades de animación. Exporte desde After Effects, Premiere Pro y Soundbooth con marcadores convertidos a puntos de referencia para creación de proyectos más sencilla en Adobe Flash. Administre los medios en forma más eficiente con Adobe Bridge, una interfaz única e intuitiva que permite previsualizaciones instantáneas de archivos de audio y video, procesamiento por lotes y scrubbing y previsualización de secuencia de imagen. CS4 Production Premium brinda soporte a cada formato de archivo principal y le permite entregar su trabajo en virtualmente todos los medios, como película, video, DVD, disco Blu-ray, Internet y dispositivos móviles.

Incluye: After Effects CS4 Professional, Premiere Pro CS4, Photoshop CS4 Extended, Illustrator CS4, Flash CS4 Professional, Encore CS4 Soundbooth CS4 y OnLocation CS4. También incluye los componentes comunes de las aplicaciones CS4. Incluye Bridge CS4, Version Cue CS4, Device Central CS4 y Dynamic Link.

CS4 Production Premium: Para Mac (#ADPPRC4M) o Windows (#ADPPRC4W) **1399.00**

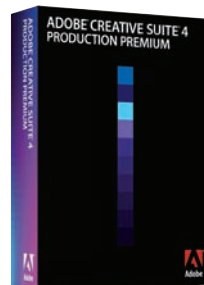

BORIS FX Graffiti 5.3

Efectos de títulos 2D y 3D calidad de transmisión

Con herramientas para títulos sencillas e innovadoras, Graffiti 5.3 permite crear títulos y gráficos directamente dentro de su sistema de edición no lineal sin importar ni exportar. Cree con facilidad sofisticadas animaciones de títulos con efectos en caracteres específicos, oscilación, adaptación de texto a figuras y randomización. Texto en 3D con bump maps y reflejos. Expansiva paleta de estilos y navegador de biblioteca BORIS proporcionan acceso sencillo a cientos de estilos y efectos.



- Importación y extrusión EPS
- Texto de vector de resolución independiente
- Animación de títulos de avanzada
- Texto en una pista
- Rueda, arrastra, se desgasta, se acerca automáticamente
- Generador gradiente
- 35 efectos de filtro
- Formas primitivas spline modificables por el usuario 3D
- Formas 3D como cilindros, esferas y cubos
- Texto 3D con textura, mapeo de reflexión, materiales y luces
- Importación de audio con forma de onda scrubbable

Para Mac (#BOG52M) y Windows (#BOG52W) **274.95**

BORIS FX FX 9.3

Efectos, proceso de imagen, pintura y rotoscopia

FX 9.3 ofrece iluminación realista, keying avanzado y corrección de color, composición, DVE, pintura vectorial y soporte para filtros After Effects de terceros. Ofrece navegador de biblioteca con cientos de preajustes para aplicación sencilla en más de 20 NLE. La sofisticada pintura vectorial y las herramientas spline permiten crear máscaras con animación. Más de 115 filtros de video incluyen control de movimiento y estabilización de imagen, y también efectos naturales de autoanimación que interactúan fácilmente con el video en línea de tiempo.

- Capas de medios ilimitadas
- Filtros de iluminación volumétricos
- Importación de imagen sobredimensionada para paneo y escaneo
- Formas 3D como cilindros, esferas y cubos
- Generador de medios de procedimiento y gradiente
- Desenfoque de movimiento
- Importación de audio con forma de onda scrubbable
- Control de movimiento, estabilización y conexión de esquinas

Para Mac (#BOBFM900) y Windows (#BOBFM900) **279.95**

BORIS FX RED 4.3

Software de títulos, efectos y composición

Aplicación 3D integrada de títulos, efectos y composición, RED proporciona rendimiento sin precedentes para más de 20 NLE. Específicamente diseñado para editores, RED ofrece una gama impresionante de características y agrega un motor independiente para rendimiento. Integra composición 2D y 3D, títulos, pintura, rotoscopia, un paquete completo de herramientas para crear y extrudir objetos vectores, creación 3D y animación y tecnología de software DVE de avanzada. Ahorre tiempo y dinero usando una interfaz, en un sistema.



- 164 filtros de video
- Motor de pintura en trama
- Característica de importación de subtítulos
- Creación y reproducción de efectos acelerados OpenGL
- Composición con capas ilimitadas 2D y 3D de avanzada
- Keying de alta calidad, enmascarado, mates y modos de aplicación
- Control de movimiento, conexión de esquinas y estabilización de imagen
- Pintura vectorial y rotoscopia con controles precisos
- Más de 110 filtros como Wire Remover, Film Grain y Match
- Texto vectorial para una pantalla nítida en cualquier escala

Para Mac (#BOBR4M) y Windows (#BOBR4W) **894.95**



Convertidores miniatura Serie D

D10CE SDI a componente analógico y compuesto

Proporciona conversión de 10 bits de calidad excelente de SDI a componente simultáneo y video compuesto.

Las salidas del componente son configurables por el usuario a Y/Pb/Pr, Betacam o RGB (o Y/C compuesto).

La salida compuesta es configurable a video o sincronización compuesta.

Tiene dos salidas SDI re-clocked y loop-thru, y todas las funciones son configurables por el usuario vía interruptores dip externos. Exclusiva memoria/filtro para inestabilidad PLL reduce el efecto de la inestabilidad SDI en la salida de video analógica. (B&H# AJD10CE).....**499.95**



D10C2 SDI a componente analógico o compuesto

Proporciona conversión de 10 bits de calidad excelente de SDI a componente analógico (configurables por el usuario a Y/Pb/Pr, Betacam o RGB) o compuesto (dos salidas compuesto y una salida S-video). El D10C2 también provee dos salidas SDI re-clocked y loop-thru y una salida de sincronización compuesto (modo componente). Todas las funciones son configurables por el usuario vía interruptores dip externos. (B&H# AJD10C2).....**443.50**

D10AD Componente analógico o compuesto a SDI

Proporciona conversión de 10 bits de calidad excelente de componente analógico o video compuesto a 4 salidas SDI con EDH. El D10AD acepta entradas Y/Pb/Pr, Betacam o componente RGB o entradas compuesto (NTSC/PAL) y S-video. Filtro de peine adaptivo 4 líneas para decodificación de alta calidad de fuentes compuestas que puede conmutarse a modos de lengüeta o de 2 líneas. Formato de video, modo AGC, generador de barra de color y pedestal son configurables por el usuario. (B&H# AJD10AD).....**546.95**



D10CEA Convertidor de audio y video SDI a analógico

Convierte video SDI con audio incrustado a componentes de 10 bits o video compuesto y audio analógico balanceado de 4 canales. Las salidas de video pueden configurarse como YpPr, RGB, compuesto o S-video. Las salidas de audio pueden cablearse con una configuración balanceada o desbalanceada. Los 4 canales de salida de audio pueden seleccionarse como grupo 1-4 del audio incrustado SMPTE. Las conexiones de salida de audio y video están disponibles en un conector sub-miniatura "D" de 25 clavijas; se entrega un cable de salida. También tiene salida a dos salidas SDI re-clocked y loop-thru. (B&H# AJD10CEA).....**546.95**

D5D Convertidor compuesto analógico y S-video a SDI

Convierta videos desde el equipo compuesto analógico corregido con base de tiempo a entorno digital serial. El D5D proporciona decodificación económica totalmente digital de compuesto analógico (NTSC/PAL) o S-video a SDI. Presenta filtro de peñ adaptivo 2 o 3 líneas seleccionables y también memoria/filtro para inestabilidad PLL para reducir la inestabilidad en cada una de las tres salidas SDI. (B&H# AJD5D).....**509.95**

D5DA Amplificador de distribución SDI 1x4

El D5DA puede usarse como DA SDI o repetidor económico 1x4 y re-clocking. La entrada SDI tiene re-clocking y se equaliza a 300 metros del cable. Además, adapta automáticamente entradas SDI 143, 177, 270 o 360 Mb. (B&H# AJD5DA).....**212.50**

D5CE SDI a componente analógico o compuesto

Conversión digital de SDI a video analógico compuesto o componente. Tres salidas BNC analógicas configurables por el usuario para cubrir una amplia gama de combinaciones de formato como tres compuesto (NTSC/PAL), uno compuesto y S-video, YpPr, Betacam, o RGB. Salida SDI re-clocked y loop-thru. (B&H# AJD5CE).....**316.50**

D10A Convertidor componente analógico a SDI con entrada sincronizada separada (B&H# AJD10A).....**759.95**

D10C Convertidor digital compuesto (D2/D3) a analógico compuesto, o SDI a componente (B&H# AJD10C).....**648.95**

KONA LSe Tarjeta de captura SD para Macintosh

Con muy buen precio, KONA LSe es la tarjeta perfecta de reproducción y captura de video para formar un sistema de edición SD (definición estándar) profesional. Configurada con Mac Pro, almacenamiento RAID, pantalla de computadora y monitor de video (junto con Final Cut Pro) logra la misma calidad de edición que un costoso paquete llave en mano. Kona LSe ofrece entrada/salida de video analógico que puede configurarse como componente, compuesto o S-video, entrada SDI de resolución de 10 bits y dos salidas con soporte de audio integrado multicanal, entrada/salida de audio XLR balanceado y entrada/salida de audio digital balanceado AES XLR con conversión de tasa de muestra.



- Ofrece integración directa con Final Cut Pro, y también soporte Adobe After Effects, Motion y más.
- Usa convertidores A/D y D/A de 12 bits para capturar formatos 4:2:2 sin comprimir de 10 bits u 8 bits a QuickTime. Ingiera y masterice hacia/desde Betacam SP y otros VCR de definiciones estándar. También brinda soporte a captura y reproducción de formatos SD comprimidos como DV/DVCAM y DVCPRO 25/50.

- El panel de control KONA simplifica el control A/V y también brinda soporte a un modo independiente.
- AJA optimiza los controladores QuickTime, genlock y control de máquina RS-422.

KONA LSe (B&H# AJKONLSE):

Con cables de salida y garantía AJA de 3 años con reemplazo anticipado **Llame o conéctese**

KONA LHi Tarjeta de captura SD/HD para Macintosh

Sencilla tarjeta de reproducción y captura de video SD/HD no comprimida, KONA LHi permite que las antiguas cámaras analógicas y VCR, junto con las modernas 3G SDI y HDMI v1.3a, hagan interfaz con el último hardware PCIe Apple Mac OSX, con soporte integrado para Apple Final Cut Studio y otras aplicaciones de software QuickTime. La tarjeta también presenta la base de hardware de 10 bits de AJA, en tiempo real, calidad de transmisión, conversión ascendente SD a HD, conversión cruzada HD a HD y conversión descendente HD y SD, proporcionando flexibilidad completa al trabajar con formatos múltiples SD y HD.



Edite, monitoree y masterice video de calidad profesional con un producto económico, fácil de usar. Debido a que todas las conversiones de KONA LHi se basan en hardware, están disponibles todo el tiempo: durante el consumo o la reproducción. Las salidas pueden configurarse independientemente permitiendo a los usuarios tener salidas simultáneas HD y SD, o dos tipos diferentes de HD, 720 o 1080, salida via conversión cruzada.

- La aceleración de hardware DVCPROHD, HDV y Apple Dynamic RT Extreme toma parte de la carga del proceso códec de la CPU, permitiendo más efectos en tiempo real (RT) en Final Cut Pro en la salida de datos. • Entrada/salida 3G HD/SD SDI incluyendo soporte para 1080p 50/60
- E/S HDMI v1.3a con Deep Color a 30/36 bits por pixel permite soporte total de los más modernos monitores de 10 bits.
- Captura formatos 4:2:2 de 10 bits u 8 bits a QuickTime y también Apple ProRes 422, DVCPRO HD y más.

- Componente analógico de 12 bits (SD/HD), entrada/salida compuesta y S-video
- Audio digital XLR AES de 2 canales y entrada/salida de audio analógico XLR balanceado de 2 canales
- Entrada/salida de audio SDI integrado de 8 canales
- HD/SD Genlock, entrada LTC (en entrada de referencia) y control de máquina RS-422

KONA LHi (B&H# AJKONLHI): Con cables de salida y garantía AJA de 3 años con reemplazo anticipado **Llame o conéctese**

KONA 3 Captura tarjetas para SD, HD, 2K y Dual Link HD sin comprimir

El superior KONA 3 es una mejora del LHi (excepto sin entrada de video analógico, sin entrada/salida de audio analógico y sin HDMI) con Dual link HD y soporte 2K, hardware HD/SD downstream keyer interno y soporte de E/S de audio extensivo.

- Brinda soporte a Dual Link 4:4:4 HD-SDI, con ancho de banda completo 4:4:4 RGB a 10 bits para formatos 1080i, 1080p, 1080PsF y 720p. KONA 3 también puede convertir entre formatos 4:4:4 y 4:2:2 para salida y monitoreo HD-SDI de enlace único.
- Con el hardware HD/SD downstream keyer, esperar un gráfico o logo es solo un recuerdo.

KONA 3 (B&H# AJKONA3): Con cables de salida y garantía AJA de 3 años con reemplazo anticipado **Llame o conéctese**

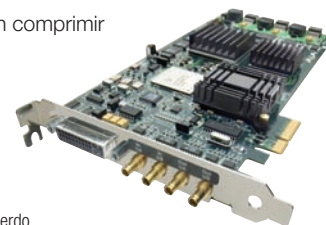

XENA LHi Tarjeta de captura SD/HD para Windows

XENA LHi presenta video sin comprimir de 10 u 8 bits, E/S SDI 3G/HD/SD con soporte para 1080p50/60, E/S de video analógico compuesto/S-video/componente SD-HD, E/S de audio incrustado AES de dos canales/SDI de 8 canales, E/S de audio balanceado de 2 canales y conversión cruzada/ascendente/descendente de calidad de transmisión basada en hardware para posproducción flexible SD/HD. HDMI v1.3a permite soporte total de los monitores de 10 bits más modernos. Incluye cable de conexión y funciona con el KLHi-Box opcional para conveniencia de E/S y montaje en rack. Provee hardware de 10 bits con conversión ascendente, descendente o cruzada hacia/desde HD y SD, que puede aplicarse a una o a todas las entradas o salidas. Digitaliza HD en SD de espacio eficiente para trabajo fuera de línea.



- Al usar muchos formatos seleccionados por el usuario: DPX, Cineon, TGA, TIFF, BMP, YUV, AVI o QuickTime™, XENA LHi captura directamente a disco.
- Ofrece todo el soporte de audio que siempre deseó: audio multicanal y audio digital AES/EBU de 16/24/32 bits a 48kHz para producción digital.
- Incluye conversión de tasa de muestra de hardware en entradas AES, eliminando los requisitos de sincronización de fuente.

- Adapte material HDV adquirido a no comprimido o a cualquier otro formato de archivo con soporte. Estas entradas y salidas analógicas de 12 bits, además de E/S digitales de 10 bits, garantizan que XENA LHi pueda hacer interfaz con Single-Link SDI, HDMI, o dispositivo analógico HD o SD.
- Controle los archivos HD en un monitor SD. Haga cintas maestras SD analógicas y digitales desde un proyecto HD.

XENA LHi (B&H# AJXENALHI): Con cables de salida y garantía AJA de 3 años con reemplazo anticipado **Llame o conéctese**



Ki Pro Grabadora portátil de disco digital

Al salvar la diferencia entre adquisición y posproducción de la cámara, Ki Pro es un dispositivo de vídeo portátil sin cinta que graba archivos al códec Apple ProRes 422 directamente desde la cámara. Ki Pro proporciona una nueva forma de conectar producción y posproducción con su conectividad digital y analógica extensiva; virtualmente toda fuente de audio y vídeo puede alimentarse al Ki Pro para grabar medios nítidos ProRes 422 de 10 bits que luego están disponibles inmediatamente para editar en Final Cut Studio de Apple. Ki Pro permite a profesionales del vídeo, cineastas, emisores y prosumers saltar el proceso de re-entendido a un códec de edición al proporcionar acceso inmediato a archivos ProRes 422 de trama completa listos para edición directamente desde la cámara. Ki Pro graba horas de medios a un módulo de almacenamiento desmontable con FireWire 800 integrado o a 34mm ExpressCard Flash. El dispositivo es una unidad pequeña y portátil que puede apoyarse sobre una mesa, en una bañía o montarse entre una cámara y un trípode. Ki Pro también es ideal para monitoreo en sitio, proporcionando acceso instantáneo a múltiples dispositivos de pantalla simultáneamente.

- Graba en forma nativa a Apple ProRes 422 para trama completa 4:2:2 HD y SD de 10 bits.
- Une esquemas de compresión patentados al grabar a Apple ProRes 422.
- Conecta cualquier cámara digital vía SDI o HDMI, o cualquier cámara analógica con múltiples opciones de entrada
- Convierte en tiempo real de SD a HD, o 720 hacia/desde 1080, en calidad total de 10 bits.
- Extiende las capacidades de revisión del cliente con grabación

simultánea a cámara y a Ki Pro.

- Extiende la vida productiva de las cámaras existentes y acepta futuros flujos de trabajo con capacidades de conversión poderosas.
- WiFi y Ethernet integrada para control completo vía navegador de Internet o iPhone.

Ki Pro (B&H# AJKIPRO): Con módulo de almacenamiento HDD y adaptador CA con conector XLR de 4 clavijas..... **Llame o conéctese**



io HD Dispositivo portátil de captura digital/analógica FireWire-800

io HD es una solución plug-in portátil de uso sencillo para trabajar con HD y SD en Final Cut Studio. Con una sola conexión FireWire 800, io HD puede conectarse sencillamente a una Mac Pro de escritorio o a una MacBook Pro portátil; ofrece conectividad de audio y vídeo incomparables.

Con su factor de forma portátil y resistente (mide solo 20.8x30.5x12.2cm y tiene manija integrada), io HD ofrece E/S analógica SD/HD, E/S digital SD/HD, HD-SDI y HDMI, audio digital y analógico AES balanceado, y también RS-422, genlock y conexiones de código de tiempo LTC. También es el único dispositivo en el mundo que brinda soporte al códec ProRes 422 de Apple en hardware para verdadera edición de vídeo de 10 bits con MacPro o MacBook Pro. Agregue conversión ascendente/descendente/cruzada de 10 bits basada en hardware en tiempo real de AJA, y podrá trabajar en cualquier lugar en SD o HD, en trama completa de calidad 4:2:2 de 10 bits. Incluye una garantía de tres años.

- Flujo de trabajo ProRes 422, en hardware
- Permite trasladar ProRes 422 a conectividad FireWire 800
- Crea imágenes visualmente indistinguibles de la fuente
- Muestreo de chroma 4:2:2 proporciona definición de color de alta calidad
- La profundidad de muestra de 10 bits produce imágenes adecuadas para composición y corrección de color.
- El panel de control AJA se usa para seleccionar la fuente de audio/vídeo de entrada, configurar conversiones ascendentes/descendentes/cruzadas y mucho más.
- El calculador de velocidad de transmisión de datos calcula los requisitos de almacenamiento/ancho de banda.

- La prueba AJA System Test marca el punto de referencia de almacenamiento como matriz de discos.
- Dos entradas HD/SD y dos salidas, una conexión para entrada Genlock y un conector y dos grupos de tres BNC configurables para componentes de entrada y salida de vídeo analógico HD/SD.
- Entrada/salida HDMI, compuesto, S-vídeo, entrada/salida LTC y control de máquina RS-422: conéctese a casi todo.
- Audio 48kHz de 24 bits con SDI incrustado de 8 canales para masterización de audio para canales múltiples.
- Conexiones XLR analógicas balanceadas para cuatro canales junto con dos conectores RCA desbalanceados.

B&H # AJI0HD..... **Llame o conéctese**



IO• IO^{LA}• IO^{LD}

Dispositivos sobre Firewire no comprimidos para Final Cut Studio

La familia de productos IO ofrece una solución plug-in elegante y simple para trabajar con Final Cut Pro en una Mac. Con una sola conexión FireWire, cualquier IO se conecta a Mac Pro, MacBook Pro o Power Mac y ofrece E/S audio y vídeo, conexión a VCR, Genlock y controladores Final Cut Pro integrados. Con la tarjeta FireWire y unidades externas adecuadas, puede usar los productos IO incluso con una computadora portátil Apple. Los productos IO son una solución simple para crear un sistema de acabado de vídeo con base en Mac. Desarrollados en conjunto con Apple, los productos IO trabajan con Final Cut Pro para proporcionar una experiencia de edición no lineal impecable, con todas las características de los sistemas marca registrada, pero sin los gastos ni las complicaciones. Todos presentan control RS-422, looping genlock, son montables en rack e incluyen una garantía de 3 años.

IO: Entrada/salida componente analógico (YPbPr/RGB), compuesto y S-vídeo, entrada/salida SDI de 10 bits, E/S AES de 4 canales, E/S SPDIF, entrada/salida de audio XLR balanceado de 4 canales. Audio integrado de 8 canales. **(B&H # AJIO)**..... **Llame o conéctese**

IO^{LA}: E/S de componente analógico (YPbPr/RGB), compuesto y S-vídeo, E/S de audio XLR balanceado de 4 canales. **(B&H # AJIO)**..... **Llame o conéctese**

IO^{LD}: Solo salida de componente analógico (YPbPr/RGB), compuesto y S-vídeo, entrada/salida SDI de 10 bits, salida SPDIF de 2 canales. Audio integrado de 8 canales. Salida de audio XLR balanceado de 2 canales. **(B&H # AJIO)**..... **Llame o conéctese**

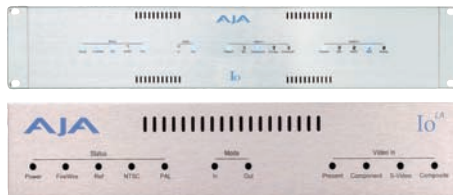

Convertidores miniatura Serie HD

3GM Multiplexor HD-SDI 3G/1.5G

El 3GM es una herramienta versátil y económica para enlace doble interconectado 1.5G SMPTE372M y 3G SMPTE425M. Permite conversión doble 1.5G a 3G o 3G a 1.5G doble. Además, la salida 3G HD-SDI del 3GM es configurable para SMPTE425M tipo A o B. Incluso puede convertir 3G desde/hacia tipo A o B. También proporciona una salida de monitor de enlace simple 1.5G HD-SDI. Tiene dos entradas (HD/SD-SD) y tres salidas (3G HD-SDI, HD/SD-SDI). Ecuilibración completa y re-clocking con atenuación de inestabilidad. Pasa todos los datos auxiliares. **(B&H# AJ3GM)**..... **Llame/conéctese**



HD10C2 Convertidor HD/SD-SDI a componente analógico

Además de ser un convertidor HD de 10 bits de alta calidad, es de "tasa doble" y funciona con entradas HD-SDI y SDI. Para las entradas HD-SDI, el HD10C2 tiene salida a componente HD ancho de banda completo o vídeo RGBHV estilo VGA. Para las entradas SDI, se brinda soporte a salidas SD



compuesto o componente. Al conectarlo a un monitor multiformato, proporcionará automáticamente una imagen a partir de casi cualquier formato de entrada HD o SD. También presenta 2 salidas HD-SDI ecualizadas. **(B&H# AJHD10C2)** . **Llame/conéctese**

HD10A Convertidor HD analógico a HD-SDI

Convertidor analógico a digital de 10 bits, alta calidad, miniatura para HDTV. El HD10A puede agregar una salida HD-SDI a cámaras, computadores con gráficos HD RGB, VTR u otros equipos HD solo analógico. El HD10A acepta HD YpPr o RGB analógico y salida a tres señales HD-SDI duplicadas. Funciona en 1080i, 1035i, 1080psf y 720p con sincronización de tres niveles interna o externa **(B&H # AJHD10A)** **Llame/conéctese**



HD10MD3 Descendente HD-SDI a SDI/analógico

Convertidor descendente digital miniatura para convertir vídeo HD-SDI a definición SDI estándar y vídeo analógico componente/compuesto. El HD10MD3 usa una ruta de datos completos de 10 bits e interpolación de punto múltiple para producir vídeos de conversión descendente de calidad de transmisión. También convierte salida 1080p24 o 1080p 24sf a 59.94 Hz usando conversión 3:2. La salida se puede formatear para monitores 4:3 o 16:9 SD. El audio HD-SDI incrustado de entrada de cuatro canales se pasa a la salida SDI. **(B&H # AJHD10MD3)**..... **Llame/conéctese**

HD10AVA Vídeo analógico compuesto o componente SD/HD y audio de cuatro canales a SD/HD-SDI con audio incrustado

El HD10AVA detecta automáticamente el formato de entrada de vídeo e integra las entradas de audio en las salidas SDI/HD-SDI. Agregue una salida de audio/vídeo SDI/HD-SDI a equipos de vídeo profesional con salidas analógicas. Agregue salidas HD-SDI a la mayoría de las cámaras HDV o pletinas al usar las salidas componente de tales dispositivos. Incluye cable de conexión para entradas de audio/vídeo y proporciona 3 SDI-HD-SDI en BNC. **(B&H # AJHD10AVA)**..... **Llame/conéctese**

GEN10 Generador de sincronización HD/SD, blackburst y generador de sincronización de tres niveles

Un generador de sincronización SD/HD/AES económico y flexible, el GEN10 presenta 7 salidas que incluyen 2 grupos de salidas sincronizadas SD/HD controladas independientemente y una salida AES-11. Las salidas SD pueden conmutarse entre barras de color o negras. La sincronización HD de tres niveles puede conmutarse entre 19 formatos HD diferentes. La salida AES-11 puede conmutarse entre SILENCIO y TONO. Todas las salidas están sincronizadas entre sí y tienen como fuente una base de tiempo maestra. **(B&H # AJGEN10)**..... **Llame/conéctese**



Blackmagicdesign

Intensity Pro

Tarjeta de captura HDMI y analógico Compatible con Mac y PC, la Intensity Pro ofrece captura y reproducción de video HDMI, componente analógico, compuesto (NTSC/PAL) y S-video. Trabaja con video sin comprimir al capturar en forma directa desde el CCD de la cámara HD y elimine los problemas de calidad de compresión HDV y DV o use video comprimido profesional, que ocupa poco espacio en disco, de ser necesario. Conmute instantáneamente entre normas de video HD y SD. Incluye cable de conexión y también entrada/salida de audio estéreo RCA analógico y salida de audio S/PDIF.



(B&H# BLIP)..... 189.95

DeckLink SDI

Tarjeta de edición SD/HD-SDI DeckLink SDI combina captura y reproducción SD/HD-SDI de 10 bits de la mejor calidad con características de alta gama como entrada de referencia blackburst/HD con sincronización triple y control de pletina RS-422. Puede conmutarse instantáneamente entre formatos SD-SDI y HD-SDI, incluye 8 canales de soporte de audio SDI integrado, por lo tanto todas las conexiones de audio y video se hacen con un solo cable de video BNC tipo SDI.

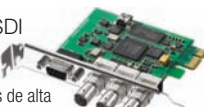

(B&H# BLDLSDI)..... Llame/conéctese

DeckLink Optical Fiber

Tarjeta SD/HD-SDI con E/S SDI fibra óptica DeckLink Optical Fiber mejora al combinar mejor calidad de captura y reproducción SD/HD-SDI de 10 bits con SDI fibra óptica integrada. Diseñada para usuarios de posproducción y transmisión que desean SDI tradicional junto con cableado SDI fibra óptica, la tarjeta elimina la necesidad de conversión de SDI externo a fibra óptica.



(B&H# BLDLDF)..... Llame/conéctese

DeckLink Studio



Tarjeta de edición SD/HD-SDI y analógico DeckLink Studio presenta conexiones independientes para SDI, componente analógico (BNC x3), compuesto (BNC) y S-video, de modo que todos los tipos de equipo de video pueden permanecer conectados sin necesidad de volver a cablear.

También incluye conexiones SDI que conmutan entre SD y HD, y una sola salida SD que siempre tiene salida vía hardware integrado de convertidor descendente incluso cuando se ejecuta en HD. La salida de conversión descendente SD es ideal cuando necesite monitorear su trabajo en SD y HD.

- El convertidor descendente de hardware de 10 bits se puede elegir entre los modos letterbox, anamórfico 16:9 y corte central 4:3, y opera cuando se ejecutan todos los formatos de video HD y también en modos captura y reproducción. Al ejecutar formatos de video HD, tanto S-video como video compuesto tienen salida desde el convertidor descendente para que el video siempre esté presente, independientemente de la norma de video.
- Incluye 4 canales de audio analógico balanceado, y también 2 canales de audio digital AES/EBU. Las salidas de audio analógicas de los canales 3 y 4 pueden conmutarse a AES/EBU para salida de los canales 3 y 4 y 5 y 6. Esto proporciona 6 canales de salida de audio digital; perfecto para monitoreo de sonido envolvente 5.1 o para trabajo en múltiples idiomas.
- El keyer SD integrado permite que gráficos RGBA se codifiquen en la entrada SDI en definición estándar. • Entrada blackburst y sincronización triple, y conexión de control de pletina RS-422 para pletinas de transmisión.

(B&H# BLDLS)..... Llame/conéctese

DeckLink HD Extreme

Tarjeta de captura/reproducción de video SD/HD/2K 4:4:4 con conexiones SDI, HDMI y analógicas La tarjeta de captura más avanzada del mundo, DeckLink HD Extreme se conecta a SD/HD-SDI, HDMI, componente analógico, compuesto (NTSC/PAL) y S-video mientras conmutan instantáneamente entre SD, HD y 2K. Además agrega Dual Link y 3 Gb/s SDI para calidad 4:4:4 y un nuevo convertidor descendente de hardware para reproducción HD y SD. Incluye 2 canales de entrada/salida de audio AES/EBU con un convertidor de tasa de muestra en la entrada AES/EBU y 2 canales de entrada/salida de audio analógico XLR balanceado. Funciona con la más amplia gama de equipos, como HDCAM, HD-D5, HDCAM SR, Betacam SP, Digital Betacam, receptores HD, cámaras HDV, televisores, mezcladoras y más. Captura y reproduce video 4:4:4 cuando se usa con pletinas como Sony HDCAM SR™, o visualiza reproducción en tiempo real de resolución película 2K a 24 cps con HDLink Pro de Blackmagic Design. Otras características incluyen paquetes de utilidades de software, efectos en tiempo real y compatibilidad con la mayoría de las aplicaciones de software de video.



- Dual Link 3 Gb/s SDI integrado brinda soporte a 4:4:4 y captura y reproduce 2K en tiempo real • PCI Express de 4 pistas de alta velocidad brinda soporte a keying HD completo, película 2K y formatos de video 1080p • Blackburst en SD o TriSync en HD, y control de pletina RS-422 para captura y reproducción de clips con exactitud de código de tiempo

- Se incluyen plug-ins de Photoshop para captura y salida de imágenes fijas. Blackmagic FrameLink™ permite acceder instantáneamente a QuickTime y medios AVI como archivos DPX. Blackmagic Disk Speed Test™ controla su matriz de discos en cuadros por segundo.

(B&H# BLDLHDX3)..... Llame o conéctese

Multibrige Pro • Multibrige Eclipse



Computer and monitors not included

Multibrige Pro es una solución de captura y reproducción PCI Express que conmuta instantáneamente entre SD, HD y 2K, en calidad de video 4:2:2 o 4:4:4. Con una caja de conexión compacta (1RU) pero robusta, Multibrige Pro se conecta a PC o Mac vía pista de alta velocidad 10 Gb/s PCI Express 4, para el sistema de edición de mayor calidad del mundo. Desconectado de la computadora, puede utilizarse en forma independiente como convertidor de video SDI.

Multibrige Pro brinda soporte a Dual Link SDI y 3 Gb/s SDI, puede capturar y reproducir video 4:4:4 cuando se usa con pletinas como Sony HDCAM SR, o reproducir resolución de película 2K en tiempo real a 24 cps con HDLink Pro de Blackmagic Design.

- Multibrige Pro conmuta entre video HD y SD y presenta una entrada SD/HD-SDI y dos salidas SD/HD-SDI. También incluye entrada de video analógico de 12 bits e increíble salida de conversión de video A/D de 14 bits.
- Las conexiones de video analógico pueden conmutarse en forma independiente a componente (YUV), compuesto NTSC/PAL y S-video. Al usar video componente (YUV), las conexiones analógicas conmutarán entre HD y SD permitiendo la conexión entre cámaras HDV o pletinas analógicas. • Existen 2 canales de audio XLR balanceado analógico, 4 canales de E/S de audio digital AES/EBU con cada entrada que presenta convertidores de tasa de muestra y 2 canales de salida de audio desbalanceado.
- También incluye una salida de monitoreo digital HDMI. HDMI permite hasta 12 bits a resolución HD completa para una solución de monitoreo de video digital integrada de primerísima calidad.



Características mejoradas de Multibrige Eclipse: Diseñado para necesidades más complejas de posproducción y transmisión de alta gama, Multibrige Eclipse mejora con un tamaño de unidad de 2 racks para 12 canales de AES/EBU, 4 canales de audio XLR balanceado y 32 medidores de nivel de audio independientes para monitoreo de audio. También incorpora diseño de panel frontal avanzado con luces de estado que muestra a los usuarios retroalimentación instantánea del estado operativo (resolución, formato genlock y estados de entrada de video), vital en instalaciones de transmisión de mucho movimiento.

Multibrige Pro (B&H# BLDLMBPQ2)..... Llame o conéctese

Multibrige Eclipse (B&H# BLDLMBEQ)..... Llame o conéctese

HDLink Pro • HDLink Optical Fiber

Soluciones de monitoreo HD de avanzada Convertidores de monitoreo para editores de posproducción profesionales y artistas de pintura y efectos de transmisión, HDLink Pro permite que la pantalla DVI o HDMI se use para increíble monitoreo HD/SD-SDI. Cuando se conectan monitores DVI-D o HDMI, HDLink Pro conmuta instantáneamente entre HD y SD, y permite pull/down para mejor compatibilidad del monitor.

También brinda soporte a salida de audio RCA estéreo para monitoreo en equipos del consumidor, y software para Windows XP y Mac OS X vía interfaz de software sencilla. HDLink Pro presenta Dual Link 3 Gb/s SDI para resolución alta HD-SDI 4:4:4 RGB y monitoreo de película 2K. También incluye gestión de color vía tablas de búsqueda 3D integradas que permiten que cualquier stock de largometraje se simule de modo que los editores siempre puedan ver el color correcto de salida final de la película. Las tablas de búsqueda 3D populares pueden cargarse para varios stocks de película y HDLink Pro es compatible con software para generar tablas. El software HDLink Utility incluye control completo para ajustar tablas y generar "estilos" personalizados para descargar a HDLink Pro. Al editar con pistas de audio de sonido envolvente 5.1 complejo, HDLink Pro permite monitoreo 5.1 completo al incluir 6 canales separados de salida de audio.

(B&H# BLHDLPROOPTD)..... Llame o conéctese

HDLink Optical Fiber: Igual en todo lo demás (excepto que solo tiene único enlace 3 Gb/s SDI), HDLink Optical Fiber es la solución de monitoreo de transmisión número uno del mundo con conexiones SDI de fibra óptica integradas..... Llame o conéctese





Convertidor OpenGear

Los convertidores OpenGear de Blackmagic brindan una amplia gama de conversión mientras proporcionan la libertad y el ahorro de un estándar abierto combinado con control y monitoreo de red centralizado. Los convertidores OpenGear conmutan instantáneamente entre todos los formatos de video SD y HD en el momento en que cambia la entrada de video. Soporte para una amplia gama de normas NTSC, PAL, 1080i/59.94, 1080i/50, 1080PSF/23.98, 1080PSF/24, 720p/59.94, 720p/50; pueden agregarse formatos nuevos vía USB. Todos los modelos tienen tecnología 3 Gb/s SDI que conmuta automáticamente entre formatos SD, HD y 3 Gb/s HD-SDI. Todas las entradas de audio AES/EBU presentan convertidores de tasa simple, y todas las conexiones de audio pueden conmutarse entre audio analógico y AES/EBU.

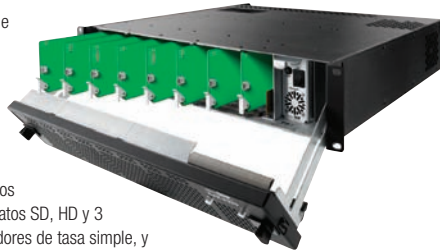

- Completamente compatible con la norma OpenGear. Muchos fabricantes desarrollan tarjetas y cuadros OpenGear que pueden mezclarse y combinarse. Las tarjetas OpenGear tienen sustitución en caliente y pueden controlarse con software de monitoreo y control de red basado en Java Dashboard en Windows, Mac OS X y Linux.
- Seleccione entre audio digital vía mini interruptores analógicos de 24 bits o AES/EBU de 24 bits, o en forma remota vía software de control de red DashBoard. Los convertidores brindan soporte a los módulos traseros de audio de 2 y 4 canales, de modo que puedan usarse con otras marcas de productos OpenGear. • Los convertidores Blackmagic OpenGear se construyen con los mejores estándares de calidad con baja inestabilidad SDI. Obtiene los cables SDI más largos junto con audio y video analógico con ruido ultra bajo para una solución de calidad de transmisión verdadera. • El convertidor descendente HD de gran calidad se adapta automáticamente al formato de video de entrada y video de definición estándar de salida en letterbox, 16:9 anamórfico o de corte central 4:3. • Los convertidores pueden instalarse vía mini interruptores, DashBoard o USB usando la función convertidor de Blackmagic Design. Son tres modos completamente diferentes de configurar; nunca se atasca en una situación crítica en vivo. • Los convertidores OpenGear SDI a analógico y SDI a audio presentan una entrada única SDI redundante para misiones críticas o tareas de transmisión en vivo.

Las mismas características que sus respectivos Mini Converters (a la derecha) excepto que en formato de tarjeta

- SDI a analógico (B&H# BLC00CSA)..... Llame o conéctese
- Analógico a SDI (B&H# BLC00CAS)..... Llame o conéctese
- SDI a HDMI (B&H# BLC00CSH)..... Llame o conéctese
- HDMI a SDI (B&H# BLC00CHS)..... Llame o conéctese
- SDI a audio (B&H# BLC00CSAU)..... Llame o conéctese

- Audio a SDI (B&H# BLC00CAUS)..... Llame o conéctese
- Fibra óptica (B&H# BLC00COF)..... Llame o conéctese
- Generador de sincronización (B&H# BLC00CSG)..... Llame o conéctese

DVI Extender

Extienda el monitor de su computadora por medio de simples cables de video SDI

Ahora puede enrutar el monitor de su computadora vía el router SDI. DVI Extender permite extender la conexión DVI-D al monitor de la computadora vía simples cables SDI. Ahora es mucho más sencillo conectar la pantalla de la computadora en cualquier lugar, o incluso más de un monitor, al usar un router 3 Gb/s SDI. DVI Extender también funciona como convertidor de video DVI a SD/HD-SDI, perfecto para gráficos de transmisión.



- Incluye una entrada de mini conector de audio 3.5mm estándar para conectar audio de su computadora. Significa que obtendrá gráficos 3D acelerados completos y audio de su computadora a SDI. • La tecnología 3 Gb/s SDI integrada lo hace totalmente compatible con todo el equipo SD y HD-SDI.
- Se conecta directamente a cualquier puerto USB de la computadora. Es ideal para uso portátil, ya que puede alimentarse directamente desde la computadora portátil. Incluso puede usar una fuente de alimentación USB portátil para iPod.

- DVI Extender es un convertidor totalmente digital que conecta la salida DVI-D de su computadora a equipo SDI como HDLink Pro.
- Aproveche la pantalla acelerada 3D integrada de su computadora para crear gráficos de transmisión en tiempo real en video de alta definición y estándar. Simplemente configure el panel de control a la salida de video y obtendrá NTSC, PAL, 720p o video SDI resolución 1080 HD con audio integrado desde su computadora por medio del conector de entrada de audio.
- # BLHDLEXTDVI..... Llame o conéctese

Video Recorder

Capture video directamente a archivos de video H.264 para su iPod, iPhone, Apple TV, YouTube e incluso respaldo de video de resolución completa. Capture videos analógicos desde VHS, Video-8, videocámaras y más, directamente al formato de archivo H.264 que usa iPod™, iPhone™, Apple TV™ y YouTube™. Video Recorder de Blackmagic se conecta directamente al USB de su computadora e incluye software de uso sencillo. Obtenga la mejor calidad de captura de video desde cualquier dispositivo común de video o video componente. Video Recorder elimina los procesos largos porque captura en el formato de archivo nativo de su dispositivo móvil. Puede incluso copiar a iTunes, listo para sincronización.



- Entradas de componente, compuesto y S-video para capturar video directamente al formato H.264 de alta calidad.
- Seleccione el dispositivo que desea capturar. El software Video Recorder configurará automáticamente el tamaño y la calidad por usted. Si usa un dispositivo personalizado, ingrese la resolución y la tasa de datos necesaria para sus archivos de medios y Video Recorder se ocupará de la variación de frecuencia de tramas.

- Ajuste con facilidad el encuadre para hacer siempre películas perfectas. Simplemente deslice la herramienta de encuadre hasta quitar todos los defectos de las imágenes. Esto significa que todos sus medios capturados tendrán pixelado perfecto sin molestas líneas negras en los bordes.
- Configure el software para grabar un cierto período de tiempo antes de detenerse automáticamente. Puede incluso cargar videos a iTunes automáticamente luego de la captura.

B&H# BLVR 129.95

Mini Converter

Arme su estudio con los convertidores más avanzados y sencillos de usar del mundo. Los Mini Converters de Blackmagic incluyen conmutadores SD/HD, entrada redundante, audio analógico y AES/EBU en conectores 1/4", combinados con tecnología 3 Gb/s SDI. Existen 7 modelos para elegir dependiendo de la conversión que necesite, más un modelo de generador de sincronización.



- Brindan soporte a formatos NTSC, PAL, 1080i/59.94, 1080i/50, 1080psf/23.98, 1080psf/24, 720p/59.94 y 720p/50, además de formatos nuevos que pueden agregarse vía USB.
- Entrada redundante para tareas de misión crítica como transmisión o eventos en vivo. • En modelos con audio digital AES/EBU, un convertidor de tasa de muestra permite conectar a cualquier fuente AES/EBU, sincronizada o no sincronizada. En modelos HDMI, también tendrá acceso total a audio HDMI integrado en la conexión de video HDMI. • Úselos en cualquier lugar del mundo. Se incluye fuente de alimentación universal con adaptadores de tomacorriente para todos los países.
- Los Mini Converters están fabricados con los mejores estándares de calidad con baja inestabilidad SDI para obtener los cables SDI más largos combinados con múltiples fuentes de alimentación internas para audio y video analógico con calidad de transmisión con ruido ultrabajo.

SDI a analógico: Convierte desde SDI a analógico en componente HD/SD, video NTSC y PAL, además AES/EBU balanceado y audio analógico. (BLSDIAMC)..... Llame o conéctese

Analógico a SDI: Perfecto para convertir de video analógico en componente HD/SD, NTSC, PAL o S-video a video SDI con la opción de integrar audio SDI desde entradas de audio analógicas o AES/EBU balanceado. (BLASDIMC)..... Llame o conéctese

SDI a HDMI: Convierte desde SDI a HDMI con audio HDMI integrado, y además audio analógico o AES/EBU balanceado. Use TV pantalla grande para monitorear video de transmisión. (BLSDIHDMIC) Llame/conéctese

HDMI a SDI: Convierte dispositivos HDMI a video SDI con la opción de integrar audio SDI desde HDMI, AES/EBU o entradas de audio analógico balanceadas. Agregue salidas SDI a cámaras con conexiones HDMI, o agregue si su computadora brinda soporte a compatibilidad HDMI vía adaptadores DVI a HDMI; lo puede usar para agregar salidas SDI a la computadora. (BLHDMISDIMC)..... Llame o conéctese

SDI a audio: Retire 4 canales de audio analógico u 8 canales de audio digital AES/EBU desde cualquier conexión de video SDI. Acceso sencillo al audio en cualquier conexión de video SDI para salida a equipos de audio como mezcladoras de audio, pletinas de transmisión analógicas, monitores de audio, etc. (B&H# BLCMCSAU) Llame o conéctese

Audio a SDI: Integre 4 canales de audio analógico u 8 canales de audio digital AES/EBU en cualquier conexión de video SDI. Integre audio desde dispositivos como mezcladoras de audio en conexiones SDI para usar con pletinas y routers SDI o para agregar canales de audio extra a convertidores de video. (B&H# BLCMCAUS) Llame o conéctese

Fibra óptica: Convierte simultáneamente SDI a fibra óptica y fibra óptica a SDI. Conmuta automáticamente entre normas de video SD, HD, 3Gb/s HD-SDI y cada dirección puede ser completamente independiente. (B&H# BLCMCOF)..... Llame o conéctese

Generador de sincronización: Incluye 6 salidas de referencia de video estabilizadas de cristal para referencia de todo el equipo de video en su estudio en blackburst de definición estándar o sincronización triple de alta definición. (B&H# BLSGMC)..... Llame o conéctese

Convertidor de transmisión: Combina la mayoría de las características de los mini convertidores dentro de un gabinete 1RU que permite conversión bidireccional. Convierte SDI a analógico/HDMI mientras convierte simultáneamente analógico a HDMI a SDI. Solución completa para conectar pletinas analógicas a sistemas basados en SDI en un diseño compacto de montaje en rack. (B&H# BLBCC)..... Llame o conéctese

Sistemas llave en mano para MacPro/MacBook Pro

Edite video en forma inmediata. Los sistemas llave en mano de B&H son hechos a medida sobre las necesidades crecientes de los editores de video más exigentes. Las configuraciones personalizadas, junto con las soluciones de hardware AJA y Blackmagic, aprovechan al máximo la potencia y la eficiencia de las estaciones de trabajo de escritorio Mac Pro y las computadoras portátiles MacBook Pro. Si usted edita un largometraje o es parte de una empresa de producción que busca sumergirse en el mundo del video 2K de alta calidad, tenemos una solución llave en mano para satisfacer sus necesidades. Si nuestras soluciones llave en mano preconfiguradas no satisfacen sus necesidades, contáctese con nuestro personal de ventas de B&H para obtener una solución llave en mano configurada para adecuarse a sus necesidades específicas de producción.

Todos los sistemas Mac incluyen:

- Final Cut Studio 2-Final Cut Pro, Soundtrack Pro, Motion, Color y DVD Studio Pro
- Mac OS X Leopard
- Discos de capacitación para Mac OS X y Final Cut Studio
- RAM de 4GB MacPro, 2GB MacBook Pro
- Teclado Final Cut Pro con código de colores
- 3 años de AppleCare
- 1 año de soporte técnico de B&H



Sistemas llave en mano DV/HDV/SD/HD para Mac

Sistemas llave en mano DV/HDV/SD/HD: nuestros sistemas llave en mano de nivel inicial ofrecen interfaces de nivel profesional. Una solución económica para filmadores de eventos, productores corporativos y cineastas independientes.

SKU	Computadora	Almacenamiento	Hardware de captura
#AJIOTA	Mac Pro Dual 2.8GHz	1.5TB interno	AJA Io
#BLDLHXMT	Mac Pro Dual 3GHz	CalDigit HD Pro 2.5TB	Blackmagic Decklink Extreme
#APFCSMBP	MacBook Pro 2.4GHz	Dulce Duo 500GB eSATA	FireWire integrado
#APFCSMP1	Mac Pro 2.8GHz	1.5TB interno	FireWire integrado
#APFCSMP2Q	Mac Pro Dual 3GHz	Dulce Duo 500GB eSATA y 1.5TB interno	FireWire integrado

Llame para obtener los últimos precios

Sistemas llave en mano SD y HD sin comprimir para Mac

Diseñados para producción de contenido de transmisión de red de alta calidad.

Acelere la posproducción. Aumentamos las especificaciones de nuestros sistemas llave en mano para Mac SD/HD sin comprimir para cumplir con los estándares más demandantes de transmisión y flujos de trabajo HD pesados. Borre crujidos de datos y saltos HD con software Final Cut Studio cargado con soluciones de hardware complementarias.

La familia de productos lo ofrece una solución plug-in elegante y simple para trabajar con Final Cut Pro en una Mac. Con una conexión FireWire, cualquier lo se conecta a una Mac y ofrece E/S audio y video, conexión a VTR, Genlock y controladores Final Cut Pro. Desarrollados en conjunto con Apple, los productos lo trabajan con Final Cut Pro para proporcionar una experiencia de edición no lineal impecable, con todas las características de los sistemas marca registrada.

Multibridge es la primera solución de captura y reproducción PCI Express externa que conmuta instantáneamente entre SD, HD y 2K, en calidad de video 4:2:2 o 4:4:4. Conecte su PC o Mac con 10 Gb/s PCI Express de alta velocidad, o úselo en forma independiente como convertidor de video SDI bidireccional.

SKU	Computadora	Almacenamiento	Hardware de captura
#AJIOHDPT	MacBook Pro 2.4GHz	Dulce Pro Duo 1.5TB eSATA	AJA IoHD
#AJIOHDT	Mac Pro Dual 3GHz	CalDigit HD Pro 2TB	AJA IoHD
#AJKONALHETZ	Mac Pro Dual 3GHz	CalDigit HD Pro 2TB	AJA IoHD
#BLDLMBPMTQ	Mac Pro Dual 3GHz	CalDigit HD Pro 2.5TB	Blackmagic Multibridge Pro

Llame para obtener los últimos precios



Sistemas llave en mano 2K para Mac

La llegada de las herramientas de adquisición 2K requiere los mejores sistemas de edición para poner en marcha resoluciones de alta capacidad. Nuestro sistema llave en mano 2K para Mac está diseñado en forma personalizada para el editor o el cineasta profesional. ¿Edición multiformato? No hay problema. Las soluciones de hardware de AJA y Blackmagic soportan flujos de trabajo multiformato sin errores. Ingiera, edite y termine su película con las herramientas llave en mano especializadas para festivales de cine o distribución en salas de cine.

Las tarjetas KONA ofrecen potencia de proceso de hardware sin precedentes, con características de tiempo real, hardware superior ascendente/cruzado/descendente, aceleración HDV y DVCPROHD de máximo rendimiento general, velocidad y estabilidad; ventajas críticas en el entorno de producción. Trabaje en SD, HD y 2K.

El Multibridge Eclipse presenta una unidad de 2 racks para 12 canales AES/EBU y 4 canales de audio balanceado, HDMI entrada y salida, Dual Link 3 Gb/s SDI entrada y salida y diseño de avanzada en el panel frontal con luces de estado y 32 medidores de nivel de audio.

Obtenga toda la potencia de la película y de la edición HD con DeckLink HD Extreme que agrega captura y reproducción HDMI, más soporte 3 Gb/s SDI y tablas de búsqueda 3D.

SKU	Computadora	Almacenamiento	Hardware de captura
#AJKONA3TZ	Mac Pro Dual 3.2GHz	CalDigit HD Pro 2.5TB	AJA Kona 3
#AJKONA3TF	Mac Pro Dual 3.2GHz	Dulce Pro DQ 2.5TB	AJA Kona 3
#BLDLMBEQT1	Mac Pro Dual 3.2GHz	Dulce Pro DQ 2.5TB	Blackmagic Multibridge Eclipse

Llame para obtener los últimos precios



Sistemas llave en mano para PC

Nuestros sistemas llave en mano para PC están ensamblados meticulosamente para explotar las posibilidades creativas de software junto con soluciones de hardware. Elija a partir del software de edición de video Adobe, Avid, Grass Valley, Matrox y Sony. Las soluciones de hardware están hechas específicamente para software para asegurar una integración software/hardware perfecta.

Las soluciones de mesa y portátiles incluyen:

- Teclado con código de colores • 1 año de garantía y soporte técnico de B&H • 4GB de RAM • Windows XP Pro o Vista
- Los sistemas llave en mano HP solo vienen con 3 años de garantía



Sistemas llave en mano DV/HDV/SD/HD

Nuestros sistemas llave en mano de nivel básico ofrecen interfaces a nivel profesional. Una solución económica para filmadores de eventos, productores corporativos y cineastas independientes.

SKU	Computadora	Almacenamiento	Software de edición	Hardware de captura
#ADPPCS33WTQ	Intel 2.4GHz Core 2 Quad personalizado por B&H	500GB SATA-300	Adobe Premiere Pro CS4	3 puertos FireWire-800/FireWire-400 PCI
#ADPPCS33WPT	Compaq 8710w Intel 2.4GHz Core 2	Duo Dulce Duo 500GB eSATA	Adobe Premiere Pro CS4	Firewire 400
#AVLP77TQ	Intel 2.4GHz Core 2 Quad personalizado por B&H	500GB Caviar Serial-ATA	Avid Liquid Pro	Hardware Avid Liquid Pro
#AVMCT	HPxw8600 Quad-Core 2.83GHz	1TB Caviar interno SATA	Avid Media Composer v3.0	Allegro FireWire 4 puertos
#AVMCT	HPxw8600 Quad-Core 2.83GHz	1TB Caviar interno SATA	Avid Media Composer v3.0	Allegro FireWire 4 puertos
#MARTX2TZ	Intel 2.66GHz Core 2 Duo personalizado por B&H	2TB interno	Adobe Premiere Pro CS4	Matrox RT.X2
#SOV8PDVDT	Intel 2.66GHz Core 2 Duo	1.5TB interno	Sony Vegas Pro 9	PyroAV Firewire 400

Llame para obtener los últimos precios

Sistemas llave en mano SD y HD sin comprimir para PC

Diseñados para producción de contenidos de transmisión en red de alta calidad.

¿Sus ideas son más rápidas que su computadora? Refresque sus ideas con nuestros sistemas llave en mano SD/HD sin comprimir para PC. Elija Adobe Premiere Pro CS4 o Adobe Production Premium CS4. Realice su visión creativa con más de 50 mejoras de edición en Premiere Pro CS4 como soporte para cámara sin cinta, codificación de lote, salida de formato múltiple e integración impecable con otras aplicaciones Adobe. Production Premium CS4 es un paquete integral de herramientas de software de pre y posproducción para control creativo sin precedentes. Una versión expandida Adobe Dynamic Link asegura una integración más compacta al mover activos entre After Effects, Premiere Pro, Soundbooth y Encore.

Nuestras soluciones de hardware AJA, Blackmagic o Matrox aprovechan en su totalidad las capacidades de Adobe CS4 para control de códec nativo, flujos de trabajo más rápidos y entrada y entrega multiformato.

SKU	Computadora	Almacenamiento	Software de edición	Hardware de captura
#AJXENALHETQ	HPxw8600 Dual Quad Core 2.8 GHz Xeon	CalDigit HD PRO 2TB	Adobe Premiere Pro CS4	AJA Xena LHe
#BLDLMBPT	HPxw8600 Dual Quad Core 2.8 GHz Xeon	CalDigit HD PRO 2TB	Adobe Production Premium CS4	Blackmagic Multibrigde Pro
#BLDLHDXTZ	HPxw8600 Dual Quad Core 2.8 GHz Xeon	CalDigit HD PRO 2TB	Adobe Production Premium CS4	Blackmagic Decklink HD Xtreme
#BLIPT	Intel 2.66GHz Core 2 Duo personalizado por B&H	2TB interno	Adobe Premiere Pro CS4	Blackmagic Intensity Pro
#MAALETA	HPxw8600 Dual Quad Core 2.8GHz	CalDigit HD ONE 2.56TB	Adobe Production Premium CS4	Matrox Axio LE

Llame para obtener los últimos precios

Sistemas llave en mano 2K para PC

Diseñado para el editor o cineasta profesional que busca presentar una obra terminada en un festival de cine o distribuirla en salas de cine.

Publique trabajos de alta resolución con facilidad. Filme en 2K sin preocuparse por la lentitud de su sistema. Llegue a la línea final de sus ediciones con 2.8GHz Intel Quad-Core Xeon E5440 CPU. Ejecute varias aplicaciones simultáneamente. El sistema también presenta Gigabit Ethernet integrada y muchas ranuras de expansión para mayor personalización. Funciona con Windows Vista.

El paquete de software Adobe Production Premium CS4 junto con el hardware de captura AJA y Blackmagic proporciona todas las herramientas necesarias para estas extensas soluciones llave en mano para PC. AJA Xena 2K brinda soporte a video no comprimido de 10 bits con soporte HD y HSDL 4:4:4 y 4:4:4:4 completo, proporcionando captura y salida de video de calidad de transmisión. Multibrigde Eclipse de Blackmagic brinda soporte a SDI Dual Link de 3 Gb/s, HDMI, componente, video de entrada y salida NTSC compuesto y PAL compuesto. Genlock y control de equipos RS-422 también son parte del sistema, y son una opción excelente para entornos de transmisión. Si no necesita compatibilidad analógica y busca una tarjeta digital pura, la DeckLink HD Pro PCIe es la opción perfecta. HDLink HD Pro brinda soporte a SDI dual link, para trabajar en forma nativa en RGB 4:4:4 10 bits, para trabajo cinematográfico y efectos. RGB 4:4:4 10 bits es compatible con pletina Sony HDCAM-SR 4:4:4 y permite resolución total de color.

SKU	Computadora	Almacenamiento	Software de edición	Hardware de captura
#AJXENA2KT	HPxw8600 Dual Quad Core 2.8 GHz Xeon	Dulce Pro DQ 2.5TB	Adobe Production Premium CS4	AJA Xena 2Ke
#BLDLMBEQT2	HPxw8600 Dual Quad Core 2.8 GHz Xeon	Dulce Pro DQ 2.5TB	Adobe Production Premium CS4	Blackmagic Multibrigde Eclipse

Llame para obtener los últimos precios





EDIUS Neo 2

Construido con la misma exitosa tecnología de edición de formato mixto en tiempo real que el EDIUS 5 de Grass Valley, el EDIUS Neo 2 ofrece edición nativa de varios formatos incluyendo AVCHD, HDV, DV, Windows Media y QuickTime, y brinda soporte a flujo de trabajo

en tiempo real, incluyendo la capacidad de mezclar varios formatos dentro de la misma línea de tiempo.

Con una gama de herramientas y características básicas, el EDIUS Neo 2 es perfecto para el salón de clases y también proporciona características de edición no lineales poderosas que se encuentran en soluciones de alta gama, como tiempo real, multipista, edición HD/SD de formato mixto, chroma keying, títulos y autoría de disco Blu-ray y DVD.

- Edición HD/SD de formato mixto en tiempo real, incluye AVCHD, HDV, MPEG-2, DV, Windows Media y video QuickTime
- Interfaz de usuario rápida y flexible, incluye video ilimitado, audio, títulos y pistas de gráficos
- Edición en tiempo real y conversión de diferentes razones de aspecto HD/SD, por ejemplo 16:9 y 4:3
- Edición en tiempo real y conversión de diferentes velocidades de cuadro, como 60i, 50i y 24p, y diferentes resoluciones, como 1920 x 1080, 1440 x 1080, 1280 x 720, 720 x 480
- Efectos HD/SD en tiempo real, keyers, transiciones y títulos
- Salida de video libre en tiempo real directamente desde la línea de tiempo
- Secuencias de línea de tiempo anidadas
- Importación y exportación MPEG-2 y HDV de alta velocidad usando tecnología CPU múltiple y multi-core
- Codificación de segmento (rendimiento inteligente) exporta a MPEG-2 y HDV
- Exportación directa de línea de tiempo a disco Blu-ray y DVD con menú
- Quick Titled integrado para rodar y arrastrar títulos en tiempo real (B&H# GREN2)..... **169.95**

EDIUS 5

Diseñado para entornos de transmisión y posproducción, el EDIUS 5 es perfecto para flujos de trabajo con base en archivos, y tiene tiempo real, multipista, edición de formato mixto, composición, chroma keying, títulos y capacidades de salida de línea de tiempo. Además de los formatos estándar de la familia EDIUS, brinda soporte a video Infinity™ JPEG 2000, DVCPRO, P2, VariCam, Ikegami GigaFlash, MXF, XDCAM y XDCAM EX. También brinda soporte a todas las cámaras y pletinas DV y HDV.

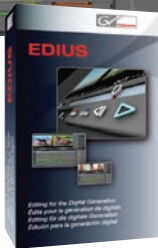

Características mejoradas a partir del EDIUS Neo 2

- Transiciones 3D aceleradas por GPU
- Brinda soporte hasta ocho cámaras y provee previsualización de monitor en tiempo real, y previsualización del canal principal que muestra los ángulos de las ocho cámaras.
- El paquete de software de alto valor incluye filtros, efectos, estabilización de imagen, plug-ins de audio VST y autoría Blu-ray y DVD.

EDIUS 5 (B&H# GREDIUS5)..... 649.95



Sistemas de hardware/software EDIUS 5

EDIUS NX Express con software EDIUS 5

El EDIUS NX permite conversión y salida de resolución HD/SD, conversión y salida de relación de aspecto, conversión de velocidad de cuadro y otros efectos varios, keyers, transiciones y títulos. La tarjeta tiene un diseño superpuesto de video con base en hardware para edición HD/SD acelerada. Está equipada con entradas y salidas para DV, HDV, compuesto y S-video y audio desbalanceado, facilitando la carga de tomas sin editar en su computadora y la exportación de vuelta a la cinta. También presenta limpieza y mejora de señal de entrada analógica. (B&H# GRENPEBES5)..... **749.95**

EDIUS NX Express con salida de componente HD/SD y software EDIUS 5

Igual al anterior, más de tarjeta hija con salida de componente (BNCx 3), definición estándar acelerada y codificación MPEG-2 y MPEG-4. (B&H# GREENE55)..... **1069.95**

EDIUS NX Express con salida de componente HD/SD, breakout box de 5.25" y software EDIUS 5

Igual al anterior, además de panel breakout 5.25" negro y elegante con conectores montados en el frente para FireWire de 4 clavijas, compuesto, S-video y audio RCA estéreo desbalanceado. Incluye todos los cables para conectar la bahía a la placa EDIUS NX Express. (B&H# GREENNE5NBE5)..... **1239.95**

Conjunto de placa EDIUS SP-SDI y software EDIUS 5

El sistema EDIUS SP-SDI presenta superposición de video con base en hardware y circuitería de E/S de video de alta calidad. Hace interfaz con equipos de video como HDV, DV y todas las cámaras y pletinas analógicas. Brinda soporte a equipos de video profesional con video componente y E/S de audio XLR balanceado, control VTR RS-422 de precisión de cuadro y conexiones de salida de sincronización de referencia externa. (B&H# GRESBSE55)..... **2879.95**



Conjunto de placa EDIUS SP-SDI con software EDIUS 5 y breakout box 1 RU 19"

(B&H# GRESBBE55)..... **3359.95**

HDSTORM • HDSTORM Plus



Conjunto de placas PCI Express con software de edición EDIUS 5, HDSTORM permite trabajar con entradas y salidas HDMI, y tiene un códec hardware Canopus HQ para captura optimizada sin CPU. HDSTORM lo fortalece con la previsualización de efectos y contenidos en resolución completa, constantemente sincronizados directamente desde la línea de tiempo del EDIUS 5. El poder de tener el códec Canopus HQ significa que no se sentirá limitado por las velocidades de la CPU o las limitaciones de la estación de trabajo al ingerir o crear archivos Canopus HQ AVI de alta calidad para editar. Como parte prominente del legado de software EDIUS, el códec Canopus HQ ofrece calidad visual suprema sin los costos excesivos de almacenamiento en disco rígido asociados normalmente con la ingesta de video HD. Con HDSTORM, puede estar seguro de que el contenido de video HD que tiene salida desde

sus fuentes HD será preservado perfectamente, listo para editar, crear DVD o Blu-ray, o guardar para uso posterior. Debido a que la calidad de entrada es tan limpia, las conversiones subsiguientes a otros formatos de distribución (como teléfonos móviles o Internet) son más limpias también.

Al trabajar como una combinación perfecta de software y hardware, HDSTORM puede administrar cualquier mezcla de contenido de video HD y SD; video ilimitado, audio, títulos y capas de gráficos; y cualquier combinación de efectos en tiempo real. Además, HDSTORM Plus incluye una opción de bahía para componentes analógicos HD/SD de alta calidad, S-video y entrada/salida compuesta.

HDSTORM (B&H# GRHDSPEIUS5)..... 1249.95 HDSTORM Plus (B&H# GRHDSPEB5)..... 1269.95

HDTHUNDER

HDTHUNDER es una solución premium, de alta potencia, para edición en formato múltiple; brinda soporte a edición con base SDI y flujos de trabajo sin cinta, y la habilidad de previsualizar proyectos en tiempo real usando monitores HDMI económicos. Como placa PCI Express, incluye software de edición EDIUS 5, entradas y salidas HD-SDI, salida de video HDMI para resolución completa, monitoreo de previsualización en tiempo real y audio HDMI integrado para monitoreo de audio de alta calidad.

HDTHUNDER presenta entrada y salida de código de tiempo para edición precisa desde registros de tomas en campo, soporte de entrada de referencia para blackburst y sincronización de tres niveles, control de máquina para ingesta de VTR externo y software opcional de emulación VTR que permite controlar un editor EDIUS como VTR para difusión directa desde la estación de trabajo. También lo fortalece con la previsualización de efectos y contenidos en resolución completa, constantemente sincronizados directamente desde la línea de tiempo del EDIUS. La placa puede administrar cualquier mezcla de contenido de video SD y HV; video ilimitado, audio, títulos y capas de gráficos; y cualquier combinación de efectos en tiempo real. También ofrece salida de video HD y SD de calidad completa, resolución completa y tiempo real. (B&H# GRHDT)..... **2229.95**



HDSPARK

HDSPARK es una solución de hardware para aquellos que trabajan en un entorno de red basado en archivos y necesitan salida de proyectos en tiempo real, utilizando monitores HDMI económicos. Como placa PCI Express, incluye software de edición EDIUS 5 y salida HDMI para brindar soporte a monitoreo de previsualización en tiempo real, resolución completa. También presenta audio HDMI integrado y conectores RCA estéreo separados para monitoreo de audio de alta calidad.

La placa puede administrar cualquier mezcla de contenido de video (SD y HD) de definición alta y estándar; video ilimitado, audio, títulos y capas de gráficos; y cualquier combinación de efectos en tiempo real. También lo fortalece con previsualización de efectos y contenidos en resolución completa, constantemente sincronizados directamente desde la línea de tiempo del EDIUS. (B&H# GRHDSV5)..... **774.95**

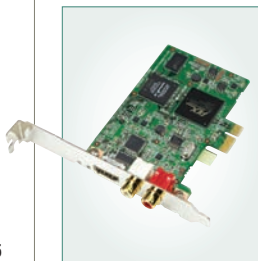



ADVC700 Convertidor de video analógico/digital bidireccional de calidad de transmisión

Diseñado para transmisión profesional y estándares de posproducción, el ADVC700 proporciona calidad y confiabilidad inigualable en conversión bidireccional analógica/DV, con soporte Windows y Mac OS. Excelente solución de E/S de componente para cualquier interfaz DV, el ADVC700 presenta un diseño montable en rack de 19" con componente, compuesto, S-video y E/S de audio balanceado y desbalanceado, control RS-422A y soporte para código de tiempo LTC y sincronización externa. El chip códec Canopus DV proporciona preservación de calidad de imagen inigualable durante la conversión analógica a DV, además de soporte de audio bloqueado para sincronización perfecta de audio y video. También presenta tecnología PerfectSync patentada (ver recuadro) para asegurar una impecable conversión de cada cuadro. El ADVC700 se configura de modo sencillo y rápido por medio de la pantalla LCD frontal y control de dial. (B&H# GRADVC700)..... **1649.95**



El ADVC700, ADVC1000 y ADVC3000 incluyen tecnología PerfectSync patentada para garantizar sincronización de salida perfecta. PerfectSync controla y sincroniza la velocidad de transferencia de comunicación IEEE1394 con señal de referencia externa. Esto evita saltar y duplicar cuadros y produce conversión perfecta de todos los cuadros durante la conversión analógica/DV.

ADVC1000

Convertidor SDI/DV bidireccional de calidad de transmisión

Convertidor de video profesional SDI/DV bidireccional, de alta calidad, diseñado para equipos de estudios de transmisión, el ADVC1000 presenta controles frontales y LCD, video analógico y salidas de audio desbalanceado para previsualizar monitor, y diseño de montaje en rack medio 1U sólido de 19". (B&H# GRADVC1000)**1649.95**



ADVC3000 Convertidor A/D de calidad de transmisión



Diseñado para transmisiones, operadores de cable, profesionales de video y operaciones de posproducción, el ADVC3000 con 2RU elevado combina las características de los convertidores ADVC700 y ADVC1000, y puede convertir entre analógico y DV, DV y SD-SDI, y analógico y SD-SDI. Si usted necesita convertir video componente YUV a SDI no comprimido,

DV a S-video, o simplemente retirar y volver a integrar audio desde el flujo continuo de un video digital, el ADVC3000 le brinda lo que necesita.

(B&H# GRADVC3000)..... **2795.00**

ADVC-HD50 Conversión HDMI a HDV en tiempo real

El ADVC-HD50 convierte en forma instantánea video y audio HD sin comprimir desde dispositivos HDMI a formato HDV y luego tiene salida a una conexión FireWire para usar en el sistema de edición no lineal de su elección. Presenta un diseño elegante y portátil que no requiere controladores o software para configurar, y es compatible con editores con base en PC y Mac. Perfecto para todo aquel que necesite ingesta HDMI sin hardware interno.

(B&H# GRADVCHD50)..... **799.95**



ADVCHDSC1 Conversión HD/SD-SDI a componente

El ADVCHDSC1 convierte señales HD-SDI a salida de componente HD o señales SD-SDI a salida de componente SD. Otorga salida instantánea de contenido HD a pantallas de contenido HD económicas, como monitores de TV y RGB, y contenido de definición estándar (SD) a componente, S-video y pantallas compuestas. Tiene un generador de sincronización HD (sincronización de tres niveles) y SD (black burst), y

opciones de ajuste de nivel de audio. También presenta soporte de audio integrado, conversión SD-SDI a compuesto y S-video, conversión HD-SDI a RGB para monitores de PC con entradas BNC y pantallas frontales para salidas de nivel de audio y formato de video. Detecta automáticamente su contenido actual de formato de salida y brinda soporte a la señal SDI de paso directo.

(B&H # GRADVCHDSC1)..... **1349.95**

ADVCHDM1 Conversión HD-SDI/HDV en tiempo real

Otorga conversión bidireccional de alta calidad entre señales HD-SDI y HDV, completo con audio integrado. Compatible con editores no lineales con base en Mac y Windows que brindan soporte HDV o HD-SDI, el ADVCHDM1 permite convertir instantáneamente salida HD-SDI a HDV e ingiere material HDV en sistemas HD-SDI para archivar. También puede codificar el flujo continuo de transporte HD MPEG-2 hasta resolución 1920 x 1080 usando una de las 8 diferentes configuraciones de tasa de bits que mejor se adapta a su flujo de trabajo. Permite ingresar información de código de tiempo externo al codificar en HDV; controlar pletinas HD-SDI vía HDV y viceversa con la conversión de control de dispositivo AV/C-RS-422; y usar un control simple de dos botones para codificación/decodificación y modo código de tiempo vía panel frontal.

(B&H# GRADVCHDM1)..... **4499.95**



ProCoder 3 Software profesional de transcodificación alta velocidad

El ProCoder 3 es una solución versátil basada en Windows para codificación y compresión en formatos múltiples. Algunas de sus características incluyen procesamiento por lotes, prioridades de codificación y creación simultánea de archivos con múltiples destinos. Transcodifique videos de Internet rápidamente con un asistente ProCoder fácil de usar. O explote la potencia de la aplicación con ajustes personalizados. Brinda soporte a H.264 para producir archivos de video para el iPod de Apple y para dispositivos móviles, y para decodificar formato AVCHD de las cámaras de video MPEG-4 de última generación.

(B&H# GRPC3)..... **399.95**



Pegasus HD/SD

Tarjeta de captura de video y distribución de archivos

Pegasus HD/SD es una tarjeta de captura de video diseñada para uso en aplicaciones de archivo y distribución. Además del software de captura HQ Recorder, la tarjeta incluye SDK. Esto permite que los desarrolladores creen sus propias aplicaciones personalizadas para modificar las capacidades de Pegasus.

- Captura de video: S-video, YUV, video RGB analógico HDMI
- El chip códec Canopus HQ proporciona calidad visual superlativa y tamaños de archivo pequeños
- El paquete de software con SDK incluye captura automática, captura manual y captura programada

GRPEGASUS..... **849.95**



MVR-D2200V

Codificador y decodificador MPEG-1/2 en tiempo real

La tarjeta se instala en una ranura PCI disponible y es compatible con los sistemas operativos Windows. Permite codificar video MPEG en tiempo real y convertir video para aplicaciones dependientes de MPEG como DVD con gran velocidad y eficiencia. Esta tarjeta es una gran opción para todo aquel que requiera salida MPEG acelerada por hardware. Incluye software MPEG Station para captura y reproducción. Esta utilidad de conversión DV AVI a MPEG brinda soporte a superposición de resolución completa para previsualizar las tomas. Podrá hacer ajustes de calidad en detalle para cumplir con sus requerimientos específicos.

GRMVRD2200V..... **1349.95**



MVRD4400

Codificación MPEG en tiempo real

Con un kit completo de desarrollo de software para Windows ideado para desarrolladores de aplicaciones, el sistema MVRD4400 ofrece codificación en MPEG por hardware en tiempo real y de alta calidad con capacidad de filtrar, estabilizar y mejorar el video de fuente analógica antes de la codificación a MPEG. Las poderosas funciones de prefiltrado del hardware MVRD4400 incluyen separación de avanzada Y/C en 3D para reducir el ruido cromático y mejorar la calidad de la imagen, reducción del ruido digital 3D para eliminar el ruido en la señal de video analógica y corrector de base de tiempo lineal (LTBC).

GRMVRD4400..... **1449.95**



FIRECODER Blu

Codificador Blu-ray acelerado y más

La placa FIRECODER Blu con base en PCI-e proporciona codificación acelerada de video compatible Blu-ray desde un número de aplicaciones de video, como nuestro propio software de edición no lineal EDIUS. Puede enviar sus resultados directamente a un disco Blu-ray o a un archivo compatible con Blu-ray para autoría adicional. También permite transcodificar entre formatos H.264 y MPEG-2; brinda soporte a formatos nativos 1080i y 720p y también Blu-ray 24p. Brinda soporte a conversión ascendente y descendente de fuentes (SD y HD) de definición estándar y alta. Y codifica materiales fuente HD dos veces más rápido que en tiempo real, y materiales fuente SD 4-5 veces más rápido que en tiempo real. Incluye software FIRECODER WRITER, una colección de herramientas de autoría de DVD y Blu-ray básicas.

GREBBR..... **499.95**



matrox™ CompressHD

Tarjeta aceleradora para creación de archivos HD H.264



Un caballo de batalla de codificación rápido, flexible y de alta calidad, el CompressHD está diseñado para creadores de contenidos profesionales y produce archivos H.264 para Blu-ray, Internet y dispositivos móviles. Al incorporar tecnología Matrox MAX, el CompressHD permite crear archivos H.264 para resoluciones desde iPod a HD, más rápido que en tiempo real (tasa de bits hasta 50 Mbps). Funciona en sistemas con o sin dispositivo de E/S de video y extiende la vida útil de su actual inversión en el sistema, otorgándole la potencia necesaria para crear formatos premium H.264 más rápidamente que nunca. Una tarjeta PCIe x1 de bajo perfil y largo medio, se adapta a Mac Pros, sistemas Apple Xserve basados en Intel y PC. (B&H# MACHD) **495.00**



Matrox MAX es una tecnología exclusiva que implementa codificación H.264 más rápidamente que en tiempo real para resoluciones que varían de iPod a HD. Usa un procesador de hardware dedicado para acelerar la creación de archivos H.264 para Blu-ray, Internet y dispositivos móviles. Al usar aceleración de hardware especializada, los trabajos se terminan con sorprendente velocidad y los recursos del sistema se liberan para otras tareas. Asegura calidad y flexibilidad a través de integración directa con aplicaciones profesionales como Apple Compressor en Mac y Adobe Media Encoder en PC. Como beneficio extra, la tecnología Matrox MAX permite la exportación directa a archivos compatibles con Blu-ray H.264 desde el compresor. La tecnología Matrox MAX está disponible en el MXO2, MXO2 Mini y MXO2 Rack.

matrox™ MXO2 Mini

E/S HDMI y analógica para Mac y PC



El elegante MXO2 Mini va a todas partes con usted. Úselo con una computadora portátil o un sistema de escritorio y

aplicaciones que incluyen Final Cut Pro, Premiere Pro, Photoshop y muchas más. Capture vía HDMI, componente analógico, S-video y compuesto. Convierte videos de definición estándar a HD o viceversa, mientras captura o reproduce, usando el hardware dedicado de alta calidad del MXO2 Mini. Reproduce simultáneamente video de definición estándar y alta. Convierta su pantalla HDMI en un monitor de video de grado profesional con herramientas de calibración de color incluyendo solo azul. Edita con facilidad tomas AVCHD al capturar en formato comprimido o no comprimido de edición sencilla.

- Se conecta fácilmente a cámaras y monitores
- Captura video HD vía HDMI o componente analógico; NTSC y PAL vía componente analógico, S-video o compuesto
- Reproduzca video HD vía HDMI o componente analógico; NTSC y PAL vía HDMI y componente analógico o HDMI y S-video y compuesto
- Motor de escala de hardware de 10 bits de alta calidad para conversión de escala ascendente, descendente y cruzada en tiempo real para captura y reproducción
- RCA estéreo y hasta 8 canales de entrada y salida de audio HDMI
- Monitoreo de sonido envolvente 5.1 y 7.1 en la salida HDMI

MXO2 Mini
para sistemas de escritorio (B&H# MAMXO2MD) **449.00**
para computadoras portátiles (B&H# MAMXO2ML) **449.00**
MXO2 Mini con Matrox MAX
para sistemas de escritorio (B&H# MAMXO2MMD) **849.00**
para computadoras portátiles (B&H# MAMXO2MML) **849.00**

matrox™ MXO

Convertidor de escaneo y dispositivo de monitoreo/salida HD/SD para Macintosh

El MXO es un dispositivo de salida versátil, todo en uno para Mac. Convierte el Apple Cinema Display u otro monitor DVI en un monitor de video profesional HD y SD. Debido a que es pequeño y portátil, convierte una computadora portátil en una estación de edición móvil. Es un dispositivo de salida SDI y HD/SD analógico de calidad de transmisión y de precisión de cuadro ideal para masterizar proyectos digitales nativos directamente a cinta o a un codificador satelital. Y puede conectarse a un convertidor de escaneo por genlock con salida SDI y analógica HD/SD.



- Monitoreo HD y SD económico: ahora puede confiar en su Apple Cinema Display u otro monitor DVI, incluso para clasificación de color
- Salida de audio/video de calidad de transmisión, de precisión de cuadro en HD y SD con sincronización A/V garantizada
- HD/SD-SDI por genlock, componente analógico HD/SD, Y/C y salidas compuestas hasta con 8 canales de salida de audio integrado SDI y monitoreo de audio estéreo
- Downscaling en tiempo real de proyectos HD a resolución SD

con espacio de color adecuado y conversión de relación de aspecto para monitoreo y salida

- Salida de video WYSIWYG desde aplicaciones basadas en QuickTime
- Conversión de escaneo HD/SD por genlock para salida de video libre de parpadeos desde su computadora de escritorio con cualquier aplicación

MXO (B&H# MAMXO)..... 995.00

matrox™ MXO2 E/S portátil completa para Macintosh

Dispositivo de E/S portátil completo para Mac, el MXO2 es liviano, entra en el bolso de su computadora portátil y funciona por horas con la batería de campo o el adaptador CA incluido. Permite trabajar sin problemas en cualquier formato deseado. Diseñado para facilitar el flujo de trabajo de edición con Apple Final Cut Studio y Adobe CS4 Production Premium en MacBook Pro y Mac Pro, el MXO2 proporciona entrada/salida de calidad de transmisión, monitoreo y conversión ascendente/descendente/cruzada. Los usuarios se pueden beneficiar con los flujos de trabajo basados en archivo con soporte nativo para XDCAM, XDCAM HD, XDCAM EX y P2. Además, no se limitan a usar un solo códec como otros dispositivos de E/S del mercado.



- Incluye control de máquina RS-422 para captura precisa de cuadros e impresión a cinta con Final Cut Pro y Adobe Premiere Pro. Brinda soporte a cinco salidas de video simultáneas seleccionables por el usuario: HD y/o SD en HDMI, SDI y analógico.
- Las entradas de video incluyen HD/SD-SDI, componente HD analógico, compuesto, S-video y HDMI
- Las entradas de audio incluyen dos XLR balanceadas, dos RCA desbalanceadas, dos AES/ABU, SDI y HDMI integrado (hasta 8 canales).
- Las salidas de video incluyen dos HD/SD-SDI, componente analógico de 12 bits, compuesto de 12 bits y S-video, una HDMI.
- Las salidas de audio incluyen cuatro XLR balanceadas, seis RCA desbalanceadas para monitoreo de sonido envolvente, dos AES/ABU, SDI y HDMI integrado (hasta 8 canales).
- Con blackburst analógico SD (dos niveles) o genlock sincronizador de tres niveles HD, puede crear genlock a todo tipo de entrada de video o para guardar sincronización.
- Convierta su monitor HDMI en una pantalla de video de color verdadero confiable, incluso para clasificación de color. Es la solución de monitoreo ideal para Final Cut Pro, Premiere Pro y otras aplicaciones basadas en QuickTime. No hay necesidad de comprar equipos costosos de monitoreo HD. Además, la característica de

downscaling en tiempo real permite visualizar sus proyectos HD en un monitor SD.

- Ajuste y controle su monitor HDMI del mismo modo que un monitor HD de transmisión. Incluye controles para matiz, chroma, contraste y brillo. También tiene un modo solo azul para proporcionar representación de color totalmente precisa.
- Provee mapeo de 1:1 en monitores HDMI que brindan soporte a esta característica. Brinda soporte para conversión adecuada del espacio de color HD al espacio de color SD y la conversión de relación de aspecto adecuada a anamórfico, letterbox y corte central.
- Provee aumento de capacidad en tiempo real SD a HD con conversión adecuada del espacio de color SD al espacio de color HD.
- Ofrece conversiones cruzadas en tiempo real de 720 a 1080 y 1080 a 720. También brinda soporte a conversión de velocidad de cuadro con las siguientes cadencias: 2:3:2:3, 2:3:3:2 y 2:2:2:4. Facilita el monitoreo cuando, por ejemplo, se necesita trabajar con tomas 23.98 cps pero su monitor no soporta la velocidad de cuadro. Use conversión de velocidad de cuadro MXO2 en tiempo real para visualizar su proyecto a 29.97 cps.
- Proporciona monitoreo de sonido envolvente 5.1 integrado vía RCA y HDMI de modo que no tendrá que comprar más equipos. El MXO2 también permite crear mapas de cualquier pista de sonido Final Cut Pro o Adobe Premiere Pro a cualquier salida de audio.

MXO2 E/S portátil completa para Macintosh (B&H# MAMXO2)..... 1595.00
MXO2 con Matrox MAX (B&H# MAMXO2M)..... 1894.95

matrox™ MXO2 Rack

E/S HD/SD montable en rack para Macintosh

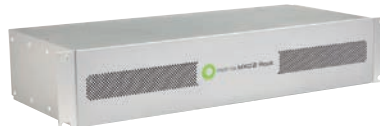

El MXO2 Rack proporciona la funcionalidad de una tarjeta de E/S con la conveniencia de breakout box montable en rack. Con tecnología Matrox MXO2 integrada, el MXO2 Rack 2RU elevado está diseñado para instalaciones de posproducción, operaciones de transmisión de noticias y camiones de exteriores donde se requieren equipos altamente confiables, más entradas y salidas de audio y genlock loop. Simplifica el flujo de trabajo de edición con Apple Final Cut Studio en Mac Pro y MacBook Pro. Otorga calidad de transmisión de entrada/salida vía HDMI, SDI y analógico; entrada/salida de audio profesional incluyendo monitoreo de sonido envolvente 5.1 y 7.1 integrado; y monitoreo de video HDMI con controles de calibración incluyendo solo azul. Los usuarios también se beneficiarán con una amplia variedad de flujos de trabajo HD y SD gracias a su motor de escala ascendente/descendente/cruzada de 10 bits y al soporte para formato enriquecido con base en archivo y códecs de estándar industrial.

MXO2 Rack (B&H# MAMXO2R)..... LLAME **MXO2 Rack con Matrox MAX (B&H# MAMXO2RM)..... LLAME**

matrox™ RT.x2 LE • RT.X2

Edición profesional HD en tiempo real para Adobe CS4

Ideal para comunicadores corporativos, filmadores de eventos, estudios de proyecto, instalaciones educativas y cineastas digitales, el RT.X2LE permite obtener la máxima productividad de Adobe Premiere Pro CS4 y CS4 Production Premium. Es una tarjeta PCIe de ¼ de longitud con breakout box profesional que permite editar HDV o P2 720p y salida HD. Además, puede capturar otros formatos HD y SD en entradas analógicas y mezclar todo tipo de grabaciones de línea de tiempo HD o SD en tiempo real.

RT.X2 LE supera las capacidades de los sistemas que combinan Premiere Pro CS4 y una simple tarjeta de E/S. El hardware RT.X2 proporciona edición acelerada de calidad total, video de velocidad de cuadro completo, exporta a DVD, Blu-ray, QuickTime, Adobe Flash y otros formatos y productividad extra con gráficos WYSIWYG y downscaling en tiempo real de proyectos HD para entrega SD. Además, la versión completa de RT.X2 proporciona monitoreo HD de resolución completa en una pantalla plana económica vía salida DVI independiente. De hecho, RT.X2 proporciona mejor definición de video HD, con mapeo pixel a pixel en pantalla plana (1920 x 1200), que la que obtiene en costosos monitores HD profesionales que por lo general se limitan a aprox. 800 líneas de resolución.



- Proporciona edición nativa en tiempo real de HDV 1080i, HDV 1080p, HDV 720p (JVC ProHD), P2 MXF 720p, XDCAM EX, DV, DVCAM, DVCPR0.
- Flujos de trabajo de capas múltiples, formato mixto y tiempo real que combinan material HD y SD desde fuentes digitales y analógicas
- Efectos de calidad de transmisión con keyframe completo y alto nivel de control para trabajo detallado
- Muchas más capas de video y gráficos en tiempo real
- Efectos en tiempo real como corrección de color, chroma/luma keying, cambios de velocidad, foco suave/brillo/efecto borroso, 3D DVE y mucho más
- Soporte extensivo para cámaras Canon, JVC, Panasonic y Sony
- Downscaling de alta calidad en tiempo real para salida SD analógica de línea de tiempo HD

- Reproducción en tiempo real de archivos AVI I-frame MPEG-2 de 32 bits con alfa en HD y SD
- Captura en tiempo real desde fuentes analógicas a I-frame 4:2:2 MPEG-2 comprimido
- Formato mixto multicámara en tiempo real
- Captura I/P MPEG-2 en tiempo real desde fuentes analógicas y DV para autoría de DVD
- Entrada y salida de compuesto, Y/C y componente analógico
- Salida de video WYSIWYG para gráficos de movimiento, animación y aplicaciones de composición (After Effects, Bridge, Photoshop, Combustion 3ds Max, eyeon Fusion, LightWave 3D)
- Medidores VU de audio en captura

RT.X2 LE (B&H# MARTX2LE) 945.25

RT.X2 (B&H# MARTX2Q) 1199.25

RT.X2 con Adobe Premiere Pro (B&H# MARTX2CS4).... 1639.25

matrox™ Axio Le

Motor en tiempo real para edición HD y SD para transmisión y posproducción



Axio LE hace de Adobe Premiere Pro CS4 y CS4 Production Premium el principal editor HD y SD en tiempo real para entornos de posproducción y transmisión demandantes. Presenta terminación HD y SD sin render en formatos comprimidos y no comprimidos, herramientas superiores de corrección de color en tiempo real, efectos avanzados en tiempo real y complemento total de entradas y salidas de video y audio digital y analógico. También permite trabajar sin problemas con las otras aplicaciones Adobe Production Studio, soporte total de Adobe Dynamic Link y salida de video WYSIWYG para After Effects, Photoshop y otros paquetes de composición y animación líderes en la industria.

Como una mejora de la plataforma RT.X2, Axio LE presenta salida simultánea HD y SD, entrada/salida SD/HD-SDI, entrada/salida de componente analógico, genlock SD y genlock HD de tres niveles. También brinda soporte a resolución full 1080i a 25, 29.97 y 1080p a 23.98, 24 y 25, y ofrece soporte Closed Captioning (CC).

Características mejoradas a partir del RT.X2

- Resolución total, formato mixto, edición multicapa en tiempo real de video, gráficos y efectos HD y SD
- Edición nativa en tiempo real de Panasonic P2 y P2 HD y Sony XDCAM, XDCAM HD y clips XDCAM HD422 (archivos MXF)
- Brinda soporte a servidores de medios Omneon vía transferencia de archivos MXF
- Soporte códec nativo extensivo en HD y SD sin comprimir, I-frame MPEG-2, DVCPR0 HD, MPEG HD, MPEG HD422, HDV, IMX, DVCPR050, DV, DVCPR0, DVCAM
- Edición de 24 cps en HD y SD con pull down, pull down reverso y soporte para Panasonic VariCam
- Soporte de archivos AVI MXF y HDV nativos en video para aplicaciones Windows como After Effects vía EZ-MXF y EZ-HDV
- DV-1394, compuesto, Y/C, componente analógico HD/SD y entrada y salida HD/SD SDI
- Audio AES/EBU 2 entradas/6 salidas, audio XLR 2 entradas/6 salidas, audio SDI integrado 8 entradas/8 salidas, conector de salida 1/4" para monitoreo estéreo

Axio Le (B&H# MAAL2Q) 3995.00

Axio LE Advantage Plan de 2 años: Agrega soporte Matrox de primera calidad para su Axio LE por dos años (B&H# MA2YPAL) ... **1494.95**

CINEFORM

Neo Scene

Diseñado para elevar las películas de aficionados a un nivel superior, Neo Scene proporciona la misma calidad de archivos CineForm que los productores e instalaciones de posproducción de Hollywood. Se basan en formatos de archivo CineForm para editar y archivar flujo de trabajo ya que ofrecen mayor fidelidad visual.

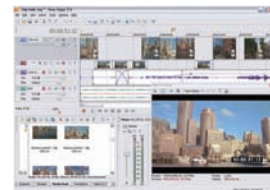

- Neo Scene convierte tomas HDV, AVCHD o de la cámara Canon 5D MKII, de edición difícil, a archivos CineForm AVI o MOV. Los usuarios se beneficiarán con el mismo formato de calidad teatral y edición en tiempo real que los profesionales.
- Neo Scene extrae cuadros progresivos 24p de todo su material HDV o AVCHD para editar en su NLE favorito.

Para Mac (#CINSM) y Windows (#CINSW) **124.95**



Neo HD

Disponible para Mac o Windows, Neo HD ofrece la mayor calidad de la industria y gran flujo de trabajo HD en línea de características ricas, mejorando las aplicaciones de Adobe, Apple, Autodesk, Sony y virtualmente cualquier otra aplicación DirectShow (AVI) o QuickTime (MOV). (#CINHDM) **479.95**

Neo HD y Prospect HD presentan

- Si un proyecto está destinado para película, proyección, Blu-ray, DVD o distribución en Internet, Neo HD y Prospect HD proporcionan incomparable eficiencia de flujo de trabajo, la mayor compresión de fidelidad visual de la industria y compatibilidad interplataformas.
- El software de proceso de imagen y conversión de archivos HD Link (Windows) y Remaster (Mac) convierte la mayor parte de los formatos de fuente basados en archivo o cámara a archivos CineForm Intermediate HD de 10 bits mientras también realiza tareas valiosas como eliminación de telecine, deinterlacing, interpolación espacial de muestras y mucho más. Habilita trabajos de flujo de edición 24p verdadero desde la mayoría de las fuentes HD.
- Los archivos CineForm tienen precisión de 10 bits y son equivalentes visualmente a fuentes no comprimidas pero solo ocupan el 15% del tamaño del archivo.
- Incluyen First Light™, una aplicación de proceso de color, no destructiva, interplataformas que trabaja junto con su software de efectos y edición. First Light mantiene los ajustes de color como metadatos activos con sus medios; nunca necesita render, y consecuentemente nunca corta el resultado. Los ajustes de color son visibles inmediatamente en cualquier aplicación que usa archivos CineForm.
- Cree en una plataforma, comparta en la otra, incluso con flujos de trabajo de edición distribuidos. CineForm provee un decodificador gratis en Win y Mac para compartir contenidos con facilidad.

Prospect HD

Prospect HD de CineForm está diseñado para edición en línea de todos los proyectos de películas, televisión o video HD usando Adobe Premiere Pro CS3 o CS4 en Windows. Un motor HD de proceso de video con software en tiempo real mejora el rendimiento y las características de Premiere Pro mientras elimina (y supera) la necesidad de la mayoría del hardware especializado. Las PC modernas pueden reproducir fácilmente 4-6 flujos continuos HD CineForm en tiempo real mientras edita. (#CIPHAPP) **699.95**



**Teclados Advantage Series 2.0**

Además de teclas con código de colores e iconos, incluyen dos puertos USB 2.0, teclas multimedia y un nuevo diseño elegante. La exclusiva tecnología híbrida de

Bella permite usar los teclados Premier Pro y Avid Media Composer en una plataforma Mac o PC.

Para Adobe Premiere Pro (B&H# BEKBA2PP) **69.95**
 Para Final Cut Pro (B&H# BEKBA2FCP) **69.95**
 Para Avid Media Composer (B&H# BEAKMCM) **69.95**

**Teclado DV 3.0**

Presenta un controlador jog shuttle integrado, 2 puertos USB 2.0 para conectividad directa de alta velocidad y 3 puertos para NeoLite opcional. Incluye conjuntos de pegatinas de alta calidad para ayudarlo a aprender y editar más rápidamente y teclas multimedia para mayor productividad. Usa la tecnología híbrida exclusiva de Bella y funciona con plataformas Mac y PC.



Con pegatinas para Pinnacle Studio, Sony Vegas Movie Studio y Apple Final Cut Express (B&H# BEKBDV3) **114.95**
 Para Sony Vegas (B&H# BEKBDV3SV) **129.95**
 Para Avid Liquid (B&H# BEKBDV3AL) **129.95**

**Professional Series 3.0**

Professional Series 3.0 presenta controlador jog shuttle integrado, dos teclas especiales (que pueden programarse para comandos de uso común),

dos puertos USB 2.0 y teclas con código de colores e iconos específicas para el programa que permiten aprender la aplicación y editar más rápido. El teclado también incluye NeoLite, una luz de tarea con LED dobles y un cuello de cisne flexible de 30cm que se conecta a cualquiera de los tres puertos del teclado dejando todos los puertos USB libres. Teclas para Internet, correo electrónico y multimedia permiten usarlo también como teclado estándar.

Para Premiere Pro (B&H# BEKBP3PP) **129.95**
 Para Final Cut Pro (B&H# BEKBP3FCP) **129.95**
 Para Avid Media Composer (B&H# BEKBP3AMC) **129.95**

FINAL DRAFT Final Draft 8

Software de escritura de guiones para Mac/Windows



El programa para escribir guiones de películas, episodios de televisión y obras de teatro primero en ventas. Combina un poderoso procesador de texto con formato profesional de guión en un paquete independiente y fácil de usar. No hay necesidad de aprender reglas de formato de guiones; automáticamente diagrama y formatea su guión según los estándares de la industria mientras escribe. (#FID8) **199.95**

Final Draft AV 2.5

Completo software de escritura de guiones para escritores de comerciales, videos corporativos y de capacitación, documentales y presentaciones. Final Draft AV mantiene las columnas de audio y video automáticamente alineadas cuando se agrega, edita o borra texto. Sin comandos complicados para aprender, no necesita preocuparse acerca del estilo o la ubicación del texto; crea un guión A/V de formato profesional rápidamente. (#FIDAV25) ... **124.95**

SONY Vegas Pro 9

Creación de discos Blu-ray, audio y video profesional

Vegas Pro 9 incluye versiones del software Vegas Pro 9 de 32 y 64 bits, software DVD Architect Pro 5 y codificador AC-3 profesional Dolby Digital, trabajando juntos en forma fluida para proporcionar un entorno eficiente e intuitivo para producción de transmisión y video profesional, y también para autoría de discos Blu-ray y DVD. Ofrece la plataforma más robusta y progresiva disponible para creación y producción de contenidos, ofrece amplio soporte de formatos, proceso de efectos superior, soporte de audio incomparable y es un complemento total de las herramientas de edición. Desde la adquisición hasta la entrega, desde la cámara al disco Blu-ray, proporciona exactamente lo que necesita para producir resultados sorprendentes.



- Edite video SD o HD con funcionalidad arrastrar y tirar, recorte con mouse y teclado y edición de ondulación. Sus características incluyen tecnología de títulos ProType, herramientas de edición multicámara, proceso de video de punto flotante de 32 bits, diseño personalizable de ventana, snapping con código de colores, soporte HDV/SDI/XDCAM mejorado, soporte plug-in Cinescore, detección y reparación de sincronización A/V y cuantificación de cuadro automático.
- Conecte múltiples ventanas en múltiples monitores y ahorre sus diseños para específicas tareas de edición; anide proyectos Vegas dentro de la línea de tiempo, personalice y ahorre comandos de teclado y use escritura de aplicación para automatizar tareas repetitivas.
- Brinda soporte a edición 24p, HD y HDV y también XDCAM EX y RED. Brinda soporte nativo a tamaños de cuadro hasta 4096 x 4096. La imagen estándar 4K para proyección de cine digital es 4096 x 2160 pixels. Este nivel de resolución proporciona más detalle y flexibilidad para panorámica y recorte. Es ideal para trabajo de composición y efectos de video, ya que proporciona una salida final de alta calidad.
- Cree efectos convincentes de texto y video 3D, con control sobre Z-depth, intersección de plano, composición y más. El movimiento 3D puede previsualizarse en tiempo real vía i.LINK a un monitor externo.

- Incluye más de 190 efectos de video y 175 transiciones, todas completamente personalizables. Los efectos incluyen: Film Effects, Chroma Key, Timecode Overlays, Media Generators, Credit Rolls, Text Effects y más. Use transiciones como Clock Wipe, Dissolves y Page Peels.
- Edite producciones multicámara de modo rápido e intuitivo al especificar tomas mientras mira su proyecto.
- Conmute entre 32 fuentes de video con un comando del teclado o un clic del mouse.
- Efectos de iluminación sofisticados como Glint, Rays, Defocus, Starburst, Soft Contrast y Fill Light permiten simular el efecto de la luz desde detrás de su fuente, cree sobreiluminación coloreada, cambie el foco de su toma y más.
- Use pistas ilimitadas, audio 24 bits/192 kHz, grabación punch-in, mezcla envolvente 5.1, automatización de efectos y compresión/expansión de tiempo. Aplique efectos de audio en tiempo real, personalizables como EQ, Reverb, Delay y más. Expandir el proceso de audio y opciones de mezcla con soporte de DirectX® de terceros y plug-ins de audio VST. Use la consola mezcladora para control preciso de audio.
- Copie películas directamente a Blu-ray Disc™ desde la línea de tiempo Vegas Pro para ofrecer alta definición. Use software DVD Architect Pro 5 para crear medios DVD o Blu-ray Disc con múltiples ángulos de video, subtítulos, múltiples idiomas y características especiales. Previsualice y compruebe su trabajo en tiempo real. Aplique filtros de brillo y contraste, niveles automáticos, corte y antiparpeado. Configure banderas de protección de copia CSS y Macrovision® para originales.
- Vegas Pro 9 tiene un sistema integral de ayuda, y también tutoriales interactivos detallados que proporcionan demostraciones detalladas de funciones y características comunes.

Vegas Pro 9 Video (B&H# SOVP9) 569.95

SONY Vegas Pro Production Assistant

Production Assistant es un plug-in diseñado para mejorar la funcionalidad del software Vegas Pro, facilitando el flujo de trabajo para editores y operadores profesionales. Automatiza muchas tareas y procesos frecuentes para ahorrar horas de tedioso trabajo de edición. De uso sencillo, incluye un conjunto completo de tutoriales de video para ayudarlo a obtener la salida máxima con el esfuerzo mínimo.

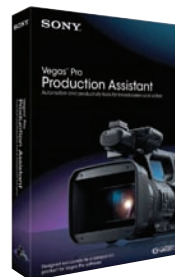

- Intercambio automático de marcadores de posición con medios de programas
- Preajustes automáticos de transmisión de proceso de color como corrección de balance de tungsteno, iluminación fluorescente, problemas de balance de blancos en interiores y problemas de iluminación de escena
- Remueve rápidamente brechas entre eventos de medios
- Herramienta de convertidor a pantalla ancha para control completo sobre la pantalla de HD/SD 16:9/4:3 y medios mixtos y otras técnicas automáticas panorámica/recorte
- Agrega superposición de imagen a intervalos fijos o regulares para ubicación automática de bugs y otras marcas de agua
- Agrega automáticamente fundidos entre eventos de video
- Produce montajes poderosos de fotos y videos de modo eficiente
- Divide rápidamente pistas estéreo a pistas mono separadas
- Crea con facilidad fly-ins de movimiento en un fondo para video y secuencias fijas
- Crea volumen envolvente para reducir el audio para el trabajo de voz en off
- Convierte clips de pantalla completa 4:3 a 16:9, o hace corte central 4:3 de material 16:9
- Agrega un aspecto de película a sus proyectos con los 21 filtros de video incluidos
- Ubica las inclusiones de tercios inferiores en 50 tercios inferiores animados
- Crea preajustes para flujos de trabajo de procesamiento por lotes repetitivo
- Codifica video con preajustes integrados para una variedad de opciones de entrega
- Proceso por lotes de medios para velocidad de reproducción, color de transmisión, filtros de video, creación de indicadores, creación de secuencia de imagen, relación de aspecto y corte, fondo/bajo impresión/sobreimpresión de imagen, normalización de audio y reducción de parpeado interlace.

Vegas Pro Production Assistant (B&H# SOVPA) 179.95

MOTU V4HD Interfaz de video Firewire

Con una simple conexión plug-and-play FireWire 400 o 800, V4HD convierte su Mac o PC en una estación de trabajo de producción HD/SD con toda la E/S de video y audio necesaria. Conecte todos los equipos, de videocámaras SD y monitores a cámaras HD profesionales, pletinas de video, monitores de referencia LCD y plasmas – todos al mismo tiempo, sin intercambio de cables. Elija su fuente de entrada, luego registre y capture clips HD o SD directamente en Final Cut Pro o Premiere Pro.



- Captura y reproduce todos los formatos HD y SD estándar hasta 1080p30 (720p, 1080i, 1080p y 1080Pfs)
- En Final Cut Pro, V4HD brinda soporte de raster completo 1920 x1080 captura y reproduce HD con códec ProRes 422 de Apple en modos estándar y HQ. Los usuarios Final Cut pueden ingerir fuente de componente HD o SDI sin comprimir y luego capturar y editar en ProRes mientras monitorea simultáneamente la línea de tiempo ProRes en HD y SD vía conversión ascendente y descendente de hardware acelerado de V4HD.
- En Final Cut Pro y Premiere Pro, V4HD proporciona captura y reproducción acelerado por hardware de flujo continuo de video DVCPProHD, DVCPPro50 y DVCPPro25, más SD no comprimido de 8 y 10 bits con conectividad FireWire plug-and-play y edición intra cuadro de CPU eficiente.
- Inserción y remoción pull-down acelerada de hardware 2:3 o 2:3:3:2 transite entre velocidades de película y NTSC en tiempo real sin rendimiento requerido.
- Puede reproducir instantáneamente clips DVCPProHD/P2 (importados o ingeridos) sin necesidad de transcodificación. Por

otro lado, puede conectar cualquier fuente de video SD o HD como cámara HDV, pletina de videos anteriores o reproductor de DVD y luego capturar directamente como clip DVCPProHD en Final Cut o Premiere.

- Muchas cámaras ahora alimentan su salida de componente o SDI no comprimido directamente de la óptica o del sensor de imagen, antes de la compresión, para la mejor calidad de imagen posible durante la captura. ¿Necesita llevar material SD a su proyecto HD? V4HD incluso proporciona conversión SD a HD de hardware acelerada para captura de fuentes SD en formato DVCPProHD.
- Formato de conversión ascendente/descendente: anamórfico, pillar box, letterbox, 14:9 pillar box, 14:9 letterbox y pantalla completa
- Dos factores de forma espacio en rack con conectores dedicados: sin intercambio de cables o sin conexiones inconvenientes de cables.

#MAV4HD **1949.95**



Contour Shuttle-Xpress



Contour Shuttle-Pro 2



Controlador multimedia NLE

Contour Shuttle-Xpress

- 5 botones programables para los comandos de edición que usa más frecuentemente
- Perilla de control jog/shuttle para control cuadro por cuadro
- Preconfigurado para la mayoría de las aplicaciones de audio y video más importantes
- Compatibilidad interplataformas • Interfaz USB

#COSX **39.95**

Contour Shuttle-Pro 2

- 15 botones programables para los comandos de edición que usa más frecuentemente
- Perilla de control jog/shuttle para control cuadro por cuadro
- Preconfigurado para la mayoría de las aplicaciones de audio y video más importantes
- Compatibilidad interplataformas
- Interfaz USB

#COSPRO2 **79.95**



DVD educativos

Aumente sus conocimientos de hardware y software con los DVD educativos Class on Demand.



Capacitación completa para Avid Media Composer (#CLTAMC).....	129.95
Capacitación básica: Adobe Production Premium CS3 (#CLTAPPCS3).....	149.95
Capacitación avanzada: Adobe Production Premium CS3 (#CLTAPPCS3A).....	374.95
Capacitación completa: Final Cut Pro 6 (#CLTFCP6).....	49.95
Capacitación básica: Final Cut Studio 2 (#CLTFCS2).....	99.95
Capacitación avanzada: Final Cut Studio 2 (#CLTFCS2A).....	374.95
Capacitación completa: Avid Liquid 7 (#CLTL7S).....	129.95
Comience con: Avid Xpress Pro (#CLTAXP).....	74.95
Final Cut Express HD fácil (#CLTFCEHD).....	49.95
Capacitación completa: Edius 4.5 (#CLTENX).....	29.95



Advance LogicKeyboard



La línea de teclados Advance usa impresión directa en las teclas con colores brillantes y teclas sencillas con código de íconos. Ofrecen un excelente conjunto de elementos gráficos y presentan una apariencia funcional y elegante, con agrupaciones de comandos en teclas lógicas. Estos teclados personalizados se basan en el teclado Apple Pro Ultra Thin Alu original. Ofrecen configuración plug-and-play con cualquier Mac con USB, con estilo y apariencia moderna que combina con el "nuevo look de Apple".

- Ideal para instalaciones de posproducción, editores de video y todos aquellos que necesiten comandos de teclas personalizadas accesibles en un teclado dedicado, correctamente etiquetado y con código de colores.
- Presentan todas las letras, números y símbolos comunes de un teclado convencional; puede agregarlo a su computadora junto con el teclado convencional o simplemente usarlo como sustituto.

Para Adobe Photoshop CS4.....	LLAME
Para Adobe Premiere Pro CS3/4 (B&H# LOWUSBAPP).....	129.95
Para Apple Final Cut Studio 2 Color.....	LLAME
Para Apple Final Cut Pro / Express.....	LLAME
Para Avid Media Composer (B&H# LOWUSBAMC).....	136.95
Para Digidesign Pro Tools (B&H# LOWKDDPT).....	154.50
Para Logic Pro 8 (B&H# LOWUSBLPE).....	134.50
Para MOTU Digital Performer 5/6.....	LLAME

Teclados inalámbricos

Para Adobe Photoshop, teclado G5 (B&H# LOKBWLPSMQ)...	134.50
Para Adobe Premiere Pro CS3.....	LLAME
Para Apple Final Cut Pro / Express.....	LLAME
Para Logic Pro, teclado G5 (B&H# LOKBWLBT).....	134.50

Teclados Pro Tools

Teclado Pro Tools Classic para Windows USB/PS2	
LOKBPTW.....	114.50
Teclado Pro Tools G5 inalámbrico (LOKBWLPTM).....	159.95

LogicSkin

Hecho con silicona japonesa 100% de alto grado, LogicSkin proporciona comandos accesibles de teclas personalizadas en un teclado dedicado, etiquetado con claridad y con código de colores. Con 0.5mm de espesor y una sensación sedosa, es suave, flexible y suficientemente resistente para proteger a su Mac de tierra, suciedad y derrames.

- Se retira fácilmente para su limpieza, se puede lavar a mano
- Se mantiene en su lugar, no se desliza ni resbala

Para MacBook, MacBook Pro y MacBook Air

Impreso con teclas de acceso directo. Ideal para profesionales, ya que el uso criterioso de las teclas de acceso directo del teclado puede trasladarse a un flujo de trabajo eficiente.

Para Adobe Premiere Pro CS4 (LOKMBPPCS4).....	29.50
Para Apple Final Cut Pro (LOLSMBPFCC).....	27.95
Para Avid Media Composer (LOLSMBP).....	42.95
Para Apple Logic Pro (LOKBMBLPE).....	29.50

Cubiertas para teclado

Apple Wireless Ultra-Thin para Logic Pro (LOKWUTLPE).....	29.50
Para Apple Pro Keyboard (G5) (LOLSAPKB).....	28.95
Para MacBok Pro original (LOLSMPC).....	18.95
Para MacBook Pro (diseño original) (LOLSAMBKB).....	24.50

TIFFEN® Dfx v2 Digital Filter Suite



Libere su potencial creativo. Elija entre una paleta de 2,000 filtros digitales definitivos. Tiffen Dfx v2 representa un gran avance tecnológico que complementa y expande el extraordinario control creativo que los filtros ópticos Tiffen proporcionan a la imagen. A diferencia de otro software, Dfx v2 ofrece efectos que simulan la amplia gama de los filtros ópticos mundialmente reconocidos de Tiffen, y mucho más.

También proporcionan facilidad de uso, rendimiento incomparable, increíble flexibilidad y control creativo infinito. Para filmadores y editores, una versión

de producción de video del paquete de filtros Dfx v2 permite integración fluida con el software de posproducción más popular de la actualidad, como Final Cut Pro, Avid Xpress y Adobe After Effects.

Dfx v2 para Avid AVX (B&H # TIDFXAV2).....	599.95
Dfx v2 para Final Cut Pro (B&H # TIDFXFCV2).....	549.95
Dfx v2 para After Effects (B&H # TIDFXAEV2).....	599.95



Magic Bullet Looks

Determine el clima en cualquier línea de tiempo

Amanecer en el desierto, tundra ártica, ciudad nocturna: el aspecto de sus tomas define el clima. Ahora puede definir el estilo de su video o película, sin importar las

condiciones del escenario, con poderosas herramientas imaginativas. Elija entre más de 100 preajustes para ayudar a establecer el clima: desde una boda hasta la próxima película en Sundance. También obtiene el Magic Bullet LooksBuilder independiente, para previsualizar aspectos en escena o en cualquier lugar. Los preajustes portátiles se cargan en cualquier dispositivo de edición, de modo que el mismo aspecto que crea en escena es el mismo que termina en la suite de edición: no hay necesidad de comprar un costoso sistema de terminación.

(B&H# REMBL)..... **398.95**

Magic Bullet Colorista

Corrección de color de estándar industrial simple y rápida

Ahora que ha terminado la edición, cargue Magic Bullet Colorista y haga brillar su proyecto. Incluye el motor Magic Bullet de última generación con proceso en tiempo real para revisión rápida y rendimiento. Colorista ofrece rueda de color de estándar industrial para control preciso del color. Además, use la herramienta Power Mask para aislar áreas: el modo más sencillo de iluminar su talento.

(B&H# REMBC)..... **169.95**



Magic Bullet Frames

Otorgue el aspecto de una película 24p a un video interlace

Comience con video interlace común, aplique Frames, algoritmos sofisticados y obtendrá el aspecto más suave, profesional de-interlace de las películas 24p. Elija entre los enfoques de adaptación de movimiento y la combinación de campo y obtendrá tomas de alta calidad a gran velocidad, en la línea de tiempo de su editor. Los filtros NTSC a 24p y de-interlacing ofrecen un enfoque de combinación

de campo y adaptación de movimiento de-interlacing que ofrece grandes videos sin defectos. Incluye controles letterboxing y de desplazamiento de línea para crear máscaras y ajustar la imagen dentro del área letterbox. (B&H# REMBF)..... **198.95**

Magic Bullet Instant HD

HD cristalino con un solo clic

Instant HD convierte video DV en una variedad de formatos de video HD. Elija entre una lista de resoluciones preajustadas para integrar fácilmente video DV en su próxima producción HD. Cuando sube de definición estándar (SD) a alta definición (HD), los algoritmos de Instant HD generan los pixels perdidos con nitidez integrada y anti-aliasing para resultados nítidos y claros en su aplicación de video favorita. (B&H# REMBHD)..... **98.95**



Magic Bullet Suite 09': Obtenga los cuatro plug-ins (Colorista, Frames, Instant HD y Looks) en un solo paquete económico (B&H# REMBS09)..... **699.95**



ToonIt 2.0

ToonIt 2.0 permite brindar una estética de caricaturas a conjuntos de tomas con exclusivos algoritmos para transformar su imagen en líneas y sombreado de caricaturas. Sus plug-ins lo liberan de técnicas prolongadas como rotoscopia y pintura manual. Los plug-ins también ofrecen control preciso sobre estilos, sombreado y contornos. ToonIt 2.0 también agrega el plug-in Heat Vision (imitando el aspecto de la película Depredador), 14 nuevos estilos, nuevos preajustes y salida más rápida. (B&H# RETOONRD)..... **348.95**



VT[5] Integrated Production Suite

Un estudio de TV en una caja, el VT[5] define la vanguardia de la producción en vivo. Más poderoso, flexible y económico que nunca, el VT[5] presenta conmutación en vivo y medios de transmisión en Internet hasta 24 cámaras, escenarios virtuales en vivo, keying en tiempo real, títulos, la pintura y edición de video SD y HD más rápida del mundo.

Todo esto integrado con todo lo que necesita para producción, posproducción y gráficos. Las extensas capacidades de posproducción HD del VT[5] incluyen edición no lineal sofisticada en tiempo real, pintura de video y paquete de generación de caracteres totalmente animado. El proceso de video sin comprimir en tiempo real del VT[5] con salida SDI opcional y componente entrega calidad de video incomparable. El mezclador SD opcional agrega 8 entradas SDI adicionales y funcionalidad de enrutado SDI al sistema. Diseñado para el productor de video que desea expandir sus servicios sin gastos excesivos, el VT[5] proporciona el poder, la flexibilidad y la funcionalidad de un sistema que cuesta mucho más. Si el proyecto necesita un mensaje en vivo de un director ejecutivo integrado con segmentos preeditados o una edición compleja para una transmisión de televisión, el VT[5] le proporciona las herramientas necesarias para completar su próximo proyecto premiado.

VT[5] Integrated Production Suite para Windows con SpeedEDIT (B&H# NEVT5F).... **Llame o conéctese**

VT[5] LIVE! Integrated Production Suite caja de expansión SX-84 (B&H# NEVT5B0).... **Llame o conéctese**

Opción SDI para VT[5] (B&H# NESDIOVT)..... **995.00**

SX84 Mezclador AV-Módulo de expansión para VT[5]: Otorga 24 entradas compuesto y 8 componente e Y/C, 4 E/S audio balanceado, 12 entradas audio RCA, 8 salidas audio RCA, RS-422.

(B&H# NESX84)..... **2495.00**

Caja de expansión SX-SDI: Extensión de hardware de conmutación SDI

(B&H# NESXSDI)..... **Llame o conéctese**

3D Arsenal Gráficos 3D para editores de video

3D Arsenal™ es una solución de software integrada diseñada específicamente para cumplir con las necesidades del editor de video para la creación de animación 3D. Basado en la premiada tecnología 3D de NewTek, 3D Arsenal ofrece una solución sencilla para crear sus propios textos y logos, y cargarlos junto con el contenido de video en una de las 750 escenas integradas previamente de 3D Arsenal. 3D Arsenal es el compañero perfecto para cada editor de video que quiere agregar sorprendentes imágenes 3D a un proyecto sin las complicaciones de aprender software 3D complejo; 3D Arsenal hace el trabajo por usted.

- Crea logos voladores en forma muy sencilla.
- Provee docenas de escenas 3D compuestas que permiten capturar sus tomas con una pantalla azul o verde e insertar su talento en entornos 3D personalizables preelaborados.
- Coloque su video en pantallas de plasma, dancing TV, murales de video y más, para darle a sus producciones un real aspecto de horario estelar.

(B&H# NE3DAW)..... **295.00**



LightWave 3D v9

Modele. Anime. Rinda.

LightWave 3D es el sistema 3D más sólido y completo listo para usar. Cree la imagen que desee rápida y fácilmente con el sistema de textura y sombreado basado en nodos líder en la industria. El formato abierto de LightWave (el pilar de los estudios de efectos visuales) funciona a la perfección con otras aplicaciones de composición 3D.

Características:

- Photoreal Motion Blur
- Nuevos métodos anti-aliasing
- Iluminación y radiossidad global
- Cámara RealLens
- Sombreados y materiales de subsurface scattering • Sistema de dibujo en pantalla en OpenGL • Soporte dual y multi-core

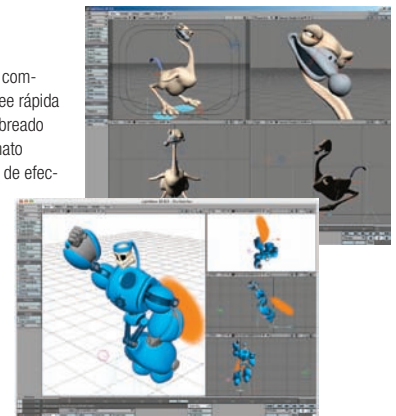

LightWave 3D v9 para Mac y Windows con manual impreso (# NELW3D9M) ... Llame/conéctese

LightWave 3D v9 para Mac y Windows con manual PDF digital (#NELW3D9) .. Llame/conéctese



Software ProDAD

Adorage Effects contiene muchos efectos de gran calidad además de plug-ins para uso con Adobe Premier/Pro/Elements, AVID Liquid, Canopus Edius/Edius NEO, COREL Videostudio, Magix Video Deluxe 15/Video Pro X, Sony Vegas/Vegas Pro y Ulead Videostudio NLE (solo MS Windows).

Adorage Effects Paquete 1: Efectos clásicos (#PRAEP1).....	59.95
Adorage Effects Paquete 2: Partículas y luz (#PRAEP2).....	68.95
Adorage Effects Paquete 3: PIP-FX y efectos pantalla partida (#PRAEP3).....	59.95
Adorage Effects Paquete 4: Trucos universales (#PRAEP4).....	68.95
Adorage Effects Paquete 5: Diamantes y compuestos (#PRAEP5).....	59.95
Adorage Effects Paquete 6: Power FX Pearls (#PRAEP6).....	68.95
Adorage Effects Paquete 8: Eyecatcher FX (#PRAEP8).....	68.95
Adorage Effects Paquete 9: Partículas y objetos (#PRAEP9).....	59.95
Adorage paquete todo en uno: Más de 10,000 efectos de calidad y plug-ins (#PRAAO).....	429.95



Creative Paquete 1: Expanda las capacidades de Heroglyph (#PRHCP1).....	98.95
Creative Paquete 2: Expanda las capacidades de Heroglyph (#PRHCP2).....	98.95
Heroglyph Rapid: Cree títulos, créditos y más (#PRHR).....	98.95
Mercalli Light: Estabilización de video SD/DV efectiva (#PRML).....	58.95
Mercalli Expert: Estabilización de video SD/DV efectiva (#PRME).....	118.95
Vitascene LE: 150 efectos y filtros, incluye Film Look, Blur y Glow (#PRVLE).....	98.95
Vitascene: 500 efectos y filtros, incluye Film Look, Blur y Glow (#PRVLE).....	398.95

sorensonmedia. Squeeze 5

Squeeze 5 es un paquete de software de compresión de video para Mac OS X y Windows. Esta solución interplataformas es una herramienta excelente para compresión de video para casi todos los medios de salida. La versión Mac es una aplicación binaria universal que se ejecutará en forma nativa en CPU Power PC e Intel.

- Salidas MPEG-4, On2 VP6 Pro Plugin, Sorenson H.264 Pro, Sorenson MPEG-4 Pro, Sorenson Spark Pro



Mac y Windows (#SOS5).....**499.00**

sorensonmedia. Squeeze 5 Pro

Compresión de video de alta calidad más sencilla
Squeeze 5 Pro es un paquete de software de compresión integral para Mac OS X. Squeeze le permite comprimir videos usando una amplia variedad de códecs de compresión y formatos de archivo. Es una aplicación binaria universal que se ejecutará en forma nativa en CPU Power PC e Intel.

- Codificador On2 VP6 Pro, codificador Telestream Flip4Mac WMV y Bias SoundSoap
- Salidas MPEG-4, Sorenson H.264 Pro, Sorenson MPEG-4 y Spark Pro



Mac (#SOS5PM).....**599.00**



Transmisión en vivo directamente desde su computadora
Transmita por Internet profesionalmente desde cualquier lugar con el software de producción en vivo Wirecast de Telestream. Con solo una computadora y una conexión a Internet, podrá conectar múltiples cámaras y compartir eventos y presentaciones en vivo en Internet, o grabar su programa en disco para distribución a demanda.

En este software se incluyen títulos profesionales, transiciones y chroma key, que permite la mezcla de una variedad de medios, imágenes del tiempo, películas o sonidos. Wirecast es la aplicación perfecta para noticias, deportes, entretenimiento, eventos corporativos y aplicaciones en ciencia y educación.

- Cargue su sistema con cámaras HDV, DV y USB. Conmutar entre ellas es muy sencillo.
- Genere sorprendente transiciones y efectos en tiempo real como fundido cruzado, cubos 3D, puertas vaivén, deslizantes, etc. • Chroma key azul y verde en tiempo real acelerado por GPU
- Incluye más de 20 temas de títulos de calidad de transmisión profesional.
- Salida de su transmisión a cualquier número de destinos en cualquier número de formatos de compresión. Puede escalar su transmisión desde un teléfono celular 3G hasta calidad de DVD.

Wirecast para Mac OS X (#TEEGSKU15689).....	379.95
Wirecast para Windows 2000/XP/Vista (#TEEGSKU68370).....	379.95

Apple Authorized Reseller Final Cut Server 1.5

Gestión de activos de medios y automatización de flujo de trabajo

Final Cut Server es un servidor de gestión de archivos para profesionales de películas y videos. Diseñado para usar en entornos de grupos de trabajo y transmisión, el software de servidor permite que múltiples computadoras tengan acceso a una fuente de medios y otros activos compartidos. Presenta herramientas de clasificación, búsqueda, animación y colaboración para lograr una eficiencia máxima.



Automatizar su líneas de producción con software cliente/servidor escalable es completamente personalizable. Use tantas características según necesite: si produce un spot publicitario de 30 segundos, las noticias nocturnas, un documental o una película comercial.

- Clasificación automática de activos con miniaturas
- Entrega multiformato desde H.264 para iPhone y de Internet a ProRes 422
- Búsqueda rápida, anticipo y acceso con herramientas de metadatos de uso sencillo
- Herramientas de animación del flujo de trabajo • Características de colaboración intuitiva

Licencia para 10 clientes (B&H # APMC126ZA)..... 949.00

Actualización de licencia para 10 clientes a licencia para clientes ilimitados (B&H# APUFCS)..... 999.00

Licencia para clientes ilimitados (B&H# APFCSUC)..... Llame o conéctese

Apple Authorized Reseller XSAN 2

Sistema de archivos SAN para Mac OS X

Xsan le permite establecer una red de área de almacenamiento (SAN) usando computadoras Apple Xserve RAID. Enlace múltiples Xserve RAID usando interruptores de canal de fibra. Las computadoras en su red que ejecutan OS X con Xsan instalado podrán tratarlas como un solo volumen.



- Xsan Admin 2 simplifica la administración SAN diaria. Optimice los volúmenes de configuración o administre permisos de sistema de archivo con menos errores.
- Acceda a los volúmenes Xsan simultáneamente desde una sola estación de trabajo o servidor con MultiSAN
- Spotlight permite anticipar el contenido en volúmenes SAN sin siquiera abrir un archivo
- Comparta terabytes de datos simultáneamente en una red de canal de fibra de alta velocidad
- Configuraciones de flujo de trabajo optimizado para mayor eficiencia y máximo rendimiento
- La arquitectura de alta disponibilidad elimina los puntos simples de falla con redundancia de misión crítica

(B&H# APXS2).....**869.95**

Apple Authorized Reseller

Mac OS X Server v10.6 Snow Leopard

Lleve la potencia del OS X a un entorno de servidor

Mac OS X Server v10.6 Snow Leopard es un poderoso sistema operativo con servidor de 64 bits con nuevas características y aplicaciones que facilita a todos en su organización colaborar, comunicar y compartir información. Es simple de configurar y administrar y es casi dos veces más rápido que su antecesor, mejorando el rendimiento para compartir archivos, correo electrónico, hosting en Internet y más.



- Administre con rapidez usuarios, grupos y servicios desde cualquier lugar de su red. • Monitoree su servidor con el dispositivo Server Status Dashboard.
- Agregue nuevas computadoras de clientes casi sin esfuerzo.
- iCal Server 2 permite compartir calendarios, coordinar eventos y programar reuniones dentro de un grupo de trabajo, un pequeño negocio o una gran compañía.
- Podcast Producer 2 permite capturar, codificar, publicar y distribuir podcasts con facilidad; ideal para capacitación de personal, conferencias en universidades, presentaciones y más.
- Address Book Server permite sincronizar y acceder a contactos en múltiples computadoras.
- Use servicios de correo electrónico escalables con filtro para correo electrónico basura y detección de virus para grupos de trabajo pequeños o miles de usuarios.
- Garantice el acceso remoto seguro a su red comercial desde cualquier lugar. Acceda en forma segura a servicios protegidos con firewall sin usar VPN. Use el servicio de directorio existente de la organización para autenticación. Disfrute encriptación y autenticación fuerte gracias a la tecnología Transport Layer Security (TLS).
- Use su propio sitio web alimentado con wiki para colaborar y comunicar fácilmente dentro su grupo.



iStoragePro Dock Disco de interfaz quad

iStoragePro Dock, con un disco 3.5" (hasta 7200 rpm), es la solución perfecta de almacenamiento para empresarios en viaje: portátil y elegante para el estilo de vida actual. iStoragePro Dock (3.5") está equipado con una interfaz quad, ofrece conectividad simple y rápida al proveer puertos USB 2.0, FireWire400, FireWire800 y eSATA, todo en una sola unidad portátil. Esta eficiente interfaz simplifica la configuración y ahorra dinero sin comprometer el rendimiento. El disco puede escribir a velocidades hasta 60MB/seg. El disipador de calor pasivo asegura la integridad y confiabilidad de los datos. Incluye adaptador CA universal y 3 años de garantía.



- iStoragePro Dock 500GB** (IT1DOCK500)..... **Llame o conéctese**
- iStoragePro Dock 1TB** (IT1DOCK01T)..... **Llame o conéctese**
- iStoragePro Dock 2TB** (IT1DOCK02T)..... **Llame o conéctese**

iStoragePro T4 Torre de 4 bahías eSATA

El sistema iStorage T4 eSATA está equipado con tecnología Chipset multiplicadora de puertos SATA II. Solo un cable conectado a la tarjeta del controlador SATA RAID es capaz de proveer almacenamiento de video de alta velocidad. Esta interfaz eficiente simplifica la configuración y ahorra dinero sin comprometer el rendimiento. Se puede usar con Apple Final Cut Pro y Adobe Premiere Pro CS4 y también con tarjetas de captura de video de AJA, Blackmagic Design, Bluefish44 y Matrox. Al conectarse con el controlador PCIe RAID, puede configurarse fácilmente como RAID 0, 1, 5, 10 o JBOD, capaz de proveer el rendimiento y la tolerancia a las fallas necesarios para proteger su video. Incluye cuatro módulos de discos de sustitución en caliente, discos 1TB o 2TB 3.5" SATA II que guían cada uno con caché 32MB y superior. Incluye fuente de alimentación 120-240VAC de conmutación automática y 3 años de garantía.

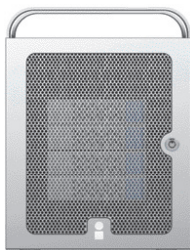

- iStoragePro T4 4TB** (IT4ESA04T)..... **Llame o conéctese**
- iStoragePro T4 8TB** (IT4ESA08T)..... **Llame o conéctese**

iStoragePro T5 Sistema de 5 bahías eSATA JBOD

El sistema iStoragePro T5 eSATA está equipado con tecnología Chipset multiplicadora de puertos SATA II y proporciona una solución de almacenamiento de alta velocidad. De instalación sencilla, es un solo cable que se conecta a una tarjeta de controlador SATA RAID. Esta configuración eficiente permite ahorrar dinero sin comprometer el rendimiento. La mayor velocidad de PCI Express también administra con facilidad formatos avanzados como modo de reproducción y captura de video a resolución completa 1080i HD, 720P, HDV y SD. Solo la tarjeta PCI Express SAS/SATA RAID HBA garantiza protección RAID para sus datos. Se puede configurar fácilmente como RAID nivel 0, 1, 5, 6, 10, capaz de proporcionar alto rendimiento para brindar soporte a su aplicación de video. iStoragePro funciona en sistemas Windows XP, Windows Vista, Windows Server, Mac OS X y Linux con soporte de tarjetas HBA RAID.



- iStoragePro T5 2.5TB** (IT5ESA02T)..... **Llame o conéctese**
- iStoragePro T5 3.75TB** (IT5ESA03T)..... **Llame o conéctese**

Canal de fibra Celerity FC-44ES 4Gb

Adaptador de host canal quad PCI Express

Disponible en PCI-X o PCI Express, el adaptador de host Celerity brinda soporte a dispositivos de canal de fibra 4Gb. Elija entre modelos de canal quad, dual o simple. Las conexiones de dúplex completo brindan soporte hasta 800MB/seg por canal. Retroceso completo compatible con dispositivos 1Gb y 2Gb, el adaptador presenta tecnología ADS para resultados superlativos.



- PCIe canal quad 4GB** (B&H# ATCTFC44ES0R)..... **2399.95**
- PCIe canal dual 4GB** (B&H# ATCTFC42ES0R)..... **1199.95**
- PCI-X canal dual 4GB** (B&H# ATCTFC42XS0R)..... **939.95**
- PCIe canal simple 4GB** (B&H# ATCTFC41ES0R)..... **927.95**
- PCI-X canal simple 4GB** (B&H# ATCTFC41XS0R)..... **834.95**



G-SPEED FC

Soluciones de almacenamiento SAN-Ready RAID para producción SD y HD

G-SPEED FC es la solución de almacenamiento ideal para flujos de trabajo SD y HD sin comprimir multi-stream y multiusuario. G-SPEED FC presenta conectividad de canal de fibra 4Gbit y está disponible en un gabinete de escritorio compacto con 6 discos Hitachi® SATAII. G-SPEED FC puede configurarse (vía LCD frontal o GUI web) como JBOD o en niveles RAID 0, 1, 3, 5 o 6. Brinda soporte multi-stream ProRes 422 y flujos de trabajo SD/HD sin comprimir. Administración y configuración basados en Internet.



Reconstrucción automática y notificación por correo electrónico. Ventilador extraíble garantiza operación confiable e integración de datos. Se envía con módulo SFP a LC y cable óptico de 2 metros. Compatible con Windows y Macintosh. Incluye 3 años de garantía.

- 6TB** (GTGS6TBFC)..... **Llame o conéctese**
- 9TB** (GTGS9TBFC)..... **5599.00**



G-SPEED eS PRO

RAID de alto rendimiento y a prueba de errores para producción HD/2K

G-SEED eS PRO brinda a los creadores de contenido profesional mejor rendimiento que el canal de fibra para aplicaciones de posproducción demandantes a una fracción del costo.

Compacto y silencioso, presenta conectividad mini-SAS al controlador PCIe x8 IOP RAID de alto rendimiento que brinda soporte a niveles RAID 0, 1, 3, 5 o 6. Un solo recinto G-SPEED eS PRO con cuatro discos 7200rpm SATA II en modo RAID 0 brinda soporte a reproducción multi-stream ProRes 422 HQ y un flujo simple de HD de 10 bits. Dos unidades con ocho discos en modo protegido (RAID 3 o 5) brindan soporte a dos flujos continuos simultáneos HD de 10 bits o a una sola secuencia 2K DPX. G-SPEED eS PRO es simplemente la solución de almacenamiento RAID de escritorio a prueba de errores más económica, diseñada específicamente para posproducción de alta gama.



Compatible con Windows y Mac. Incluye 3 años de garantía.

- 3TB** (GTGSESP3TB)..... **1389.95** con adaptador host PCIe (GTGSESP3BP) **2049.00**
- 4TB** (GTGSESP4TB)..... **1669.95** con adaptador host PCIe (GTGSESP4BP) **2295.00**
- 8TB** (GTGSESP8TB)..... **Llame** con adaptador host PCIe (GTGSESP8BP) ... **Llame**

G-SPEED eS

Para aquellos que no necesitan todo el rendimiento de G-SPEED eS PRO, G-SPEED eS ofrece un ahorro considerable. Además, presenta conectividad 3Gbit eSATA (vs. conectividad 12Gbit mini-SAS), no brinda soporte a flujos de trabajo 2K DPX y sí brinda soporte a RAID 0, 1, 5, 10 y JBOD.

- 3TB** (GTGSED3000)..... **Llame** con adaptador host PCIe (GTGSED3000P) **Llame**
- 4TB** (GTGSED4000)..... **Llame** con adaptador host PCIe (GTGSED4000P) **Llame**
- 8TB** (GTGSED8000)..... **Llame** con adaptador host PCIe (GTGSED8000P) **Llame**



G-Speed eS PRO XL

Soluciones RAID de alto rendimiento, expandibles y a prueba de errores para producción HD y 2K sin comprimir

G-SPEED eS PRO XL es una solución económica y expandible diseñada para profesionales de creación de contenidos que trabajan con flujos de trabajo 2K y HD multi-stream sin comprimir y aplicaciones para películas digital intermediate (DI).

G-SPEED eS PRO XL se expande con facilidad mediante cadena daisy simple de 12 o 16 bahías por medio de cables de fijación mini-SAS. Pueden conectarse un total de 8 gabinetes al sistema para obtener hasta 192TB de rápido almacenamiento en línea. Presenta el mismo controlador IOP RAID que se usa en el sistema G-SPEED eS PRO con 2 puertos 12Gbit mini-SAS, soporte RAID 0, 1, 3, 5, 6 y JBOD y rendimiento de más de 800 MB/seg. 12 bahías G-SPEED eS PRO XL pueden brindar soporte en tiempo real multi-stream a flujos de trabajo 2K DPX y 1080/60i de 10 bits. Nunca ha sido más fácil o económico agregar almacenamiento de alto rendimiento. Compatible con Windows y Mac. Incluye 3 años de garantía.



- 12TB** (GTGSESPXL12)..... **5239.95**
- 12TB con controlador PCIe x8 IOP RAID** (GTGSESPXL12C)..... **Llame o conéctese**
- 16TB** (GTGSESPXL16)..... **7684.95**
- 16TB con controlador PCIe x8 IOP RAID** (GTGSESPXL16C)..... **Llame o conéctese**



PRO Duo-eSATA

Matriz de disco rígido externo

PRO Duo-eSATA contiene dos de los discos rígidos SATA más modernos; cada uno con rápida velocidad de transferencia de 3Gb. Combina los dos discos rígidos rápidos con velocidad de transmisión de datos aún más rápida. Con el sistema operativo para segmentar los dos discos, obtendrá 140MB/s. Esto se traduce a un gran flujo continuo de video en tiempo real para editar, reproducir y ahorrar tiempo en el flujo de trabajo de edición, dando como resultado un proyecto hecho a tiempo y dentro del presupuesto.



Si necesita más reproducción en tiempo real y mayor velocidad de transmisión de datos que la que puede ofrecer FireWire 800, PRO Duo-eSATA es la solución para usted. PRO Duo-eSATA incluye dos discos rígidos instalados de alto rendimiento, un adaptador host PCI-e 1x de dos puertos eSATA para estaciones de trabajo o Express Card/34 para computadoras portátiles, dos cables eSATA de 1 metro y un módulo de potencia.

Matriz de disco rígido externo PRO Duo-eSATA 2TB (B&H # DUPDE2000GB3) 598.00



Quad es

Almacenamiento protegido SATA RAID



Su tiempo es dinero. Así que proteja su trabajo creativo mientras trabaja. El vistoso modelo Quad es, junto con el controlador RAID completo PCI-e, proporciona la combinación perfecta entre precio y rendimiento que demanda el profesional del video. El elegante Quad está integrado con 4 o 5 discos rígidos que le otorgan una capacidad de 4TB en modo RAID 0, aproximadamente 55 horas de video SD sin comprimir de 8 bits. También administra resolución HD. Equipado con un gran ventilador de 120mm, virtualmente todo el panel posterior está diseñado para hacer circular el aire a través

de los discos rígidos. El ventilador es grande pero simple. Opera con RPM muy bajas y es muy silencioso. Discos fríos significa discos felices. Dulce Systems proporciona con confianza una garantía de 42 meses, la más larga de la industria.

- El controlador RAID completo es altamente configurable pero aun así es simple de usar. El controlador brinda soporte a RAID 0, 1, 3, 5 y JBOD con repuestos en caliente.
- La disponibilidad instantánea y las características de inicialización del entorno le ahorran horas de tiempo de formato RAID. De hecho, el Quad viene preformateado para Mac OS X. Se requiere un breve proceso de formato para Windows. El Quad es se entrega con un controlador RAID PCI-express de 8 pistas.
- El RAID Manager accesible por navegador web proporciona gestión rápida y sencilla de RAID. El Quad viene preconfigurado para Mac OS X en modo RAID 0, por lo tanto puede no ser necesario acceder al RAID Manager en un primer momento. Pero, en caso de que desee cambiar la configuración o administrar los discos rígidos, está solo a un par de clics del RAID Manager.

Matriz de disco rígido Quad-e4S 2TB (B&H # DU4R500) 2199.00
Matriz de disco rígido Quad-e4S 3TB (B&H # DU4R750) 2599.00
Matriz de disco rígido Quad-e4S 4TB (B&H # DU4R1TB) 2799.00



PRO DQ g2

El almacenamiento protegido PCIe RAID 3/5/6 más rápido

El PRO DQ g2 (generación 2) es mejor que el SATA RAID original probado en campo para beneficio de los exigentes profesionales de edición de video y creación de contenidos. El almacenamiento Extended PCIe SATA RAID más rápido de su clase (más de 100MB/seg). El controlador RAID mejora con procesador Intel IOP348 RAID que funciona a 1.2GHz para protección confiable y excepcional rendimiento de datos. Además, el PRO DQ g2 está equipado con 8 discos rígidos 1TB 3.5" 7200 RPM SATA clase enterprise de alto rendimiento que funcionan en modo protegido RAID 3 o 5. El PRO DQ g2 puede obtener 690 MB/s sostenidos. Más de 100MB/seg más rápido que modelos anteriores. ¿Quiere ir más rápido? Configure el motor RAID a RAID 0 y PRO DQ se lucirá a 800 MB/s. En el modo RAID 6 de protección doble, el PRO DQ g2 a 580MB/s superará otros almacenamientos RAID menos protegidos. Todo este rendimiento se traduce a flujos de trabajo productivos reales. Observe toda la reproducción en tiempo real que el PRO DQ g2 puede proveer; su creatividad nunca será tan eficiente.



Matriz de disco rígido PRO DQ 2TB (B&H # DUICE2) 4299.00
Matriz de disco rígido PRO DQ 4TB (B&H # DUICE4) 4999.00
Matriz de disco rígido PRO DQ 6TB (B&H # DUICE6) 5699.00
Matriz de disco rígido PRO DQ 8TB (B&H # DUICE8) 6689.00

CalDigit VR

RAID de dos discos de interfaz quad

El VR es una combinación de FireWire VR y S2VR Duo, brindando soporte a una interfaz cuádruple para conectividad sencilla (Firewire 400/800, USB 2.0 y eSATA). No hay pérdida de rendimiento con la cadena daisy del VR usando Firewire 800. El diseño modular del VR proporciona dos módulos de disco con sustitución en caliente y un LCD frontal de lectura sencilla. Con soporte para RAID 0, 1 y JBOD, el VR puede alcanzar velocidades hasta 200MB/s, e incluye una GUI de uso sencillo para configuración y monitoreo del entorno que brinda soporte a notificación por correo electrónico.



1.28TB VR (B&H #CAVR2B1.28TB) Llame o conéctese
2TB VR (B&H #CAVR2B2TB) Llame o conéctese
3TB VR (B&H #CAVR2B3TB) Llame o conéctese

CalDigit VR mini

El VR mini es un sistema RAID innovador y compacto de dos discos alimentados por bus y que brinda soporte a una interfaz cuádruple para conectividad sencilla. El diseño modular del VR proporciona dos módulos de disco removibles y de fácil lectura en el LCD frontal. Con soporte para RAID 0, 1 y JBOD, el VR mini puede alcanzar velocidades suficientemente rápidas para edición de video de alta definición. Incluye software de uso sencillo que permite actualizaciones, configuración y monitoreo de firmware e incluso brinda soporte a notificación por correo electrónico.



VR mini 1TB (B&H #CAVRMINI100) Llame o conéctese
Disco de repuesto 320GB para VR mini (B&H #CAVRMINI320) 119.95
Disco de repuesto 500GB para VR mini (B&H #CAVRMINI500) 164.95

CalDigit HDPro

Matriz de disco rígido externo



Hardware de 8 discos RAID que brindan soporte RAID 0, 1, 5, RAID 6 y JBOD en conectividad de ancho de banda ultra elevada de 20Gb. Tecnología de transferencia sostenida activa (ASTT) para mantener un rendimiento estable y brindar soporte a la edición de video profesional. Con el interruptor CalDigit PCIe, puede conectarse a tantos HDPros como desee. Rendimiento de vanguardia, gran nivel de confiabilidad, sencillez incomparable y el menor precio por gigabyte. HDPro es también un subsistema de almacenamiento

SAN-Ready que mejora la escalabilidad, el uso y la confiabilidad de entornos heterogéneos. Memoria caché ampliable hasta 2GB. Capacidad de uso hasta 8TB.

2TB (B&H #CAHDPROD2) Llame o conéctese
5.12TB (B&H #CAHDPRODS) Llame o conéctese
8TB (B&H #CAHDPROD8) Llame o conéctese

CalDigit HDElement

Un nuevo horizonte en almacenamiento RAID con protección y alto rendimiento, HDElement es la mejor solución para confiabilidad con soporte para RAID 0, 1, 5, 6, 50, 60 y JBOD. HDElement es el almacenamiento RAID con hardware de 4 bahías que estaba esperando. Incluye tarjeta RAID de CalDigit que brinda protección por hardware para sus datos valiosos. También le da espacio para crecer. Gracias a los múltiples puertos externos de la tarjeta RAID de CalDigit. Puede conectar hasta 3 HDElements, es decir hasta 12 discos adicionales.



- Alimentado por CalDigit RAIDCard, HDElement tiene un controlador de discos 100% hardware que incluye su propia CPU independiente. Esto significa que la CPU usa menos ciclos y potencia que una solución de software y deja la CPU de su estación de trabajo libre para hacer lo que tiene que hacer: ejecutar sus aplicaciones. El hardware RAID también le ofrece lo mejor en protección de corrupción en fallas del SO mientras que una aplicación de software no le ofrece ninguna protección.
- La ASTT (tecnología de transferencia sostenida activa) equaliza cualquier pico o caída durante la transferencia de datos. Optimiza el mejor tamaño de transferencia y temporización entre la caché del controlador RAID y la máquina host.

Matriz de disco rígido externo HDElement 4TB sin tarjeta RAID (B&H # CAHDE4TBEU) 1499.00
Matriz de disco rígido externo HDElement 4TB con tarjeta host RAID x8 (B&H # CAHDE4TBR) 1995.00
Matriz de disco rígido externo HDElement 6TB sin tarjeta RAID (B&H # CAHDE6TBEU) 2049.95

1T-C2-100/1T-C2-150

Convertidores descendentes de video



Escalamiento de alta calidad de señales de computadora o HDTV a formatos de video estándar. Administra resolución de computadora hasta 2048x2048 y resolución HDTV hasta 1080p. Las entradas incluyen bucle, RGBHV hasta 2048x2048, en HD-15, 2 compuesto, 2 S-video, RS-232 (9 clavijas).



1T-C2-100 #TV1TC2100.....	\$599.95
1T-C2-150 Agrega genlock, chromakey y lumakey #TV1TC2150.....	\$749.95

AVT-3160/3170/3190

Convertidores de escaneo

Convierte las resoluciones de señales de PC y Mac de 640x480, 800x600 y 1024x768 a video analógico estándar. La característica de zoom y paneo permite agrandar y posicionar una parte de la pantalla de la computadora para ocupar la pantalla completa de video. Niveles múltiples controlan el brillo y la claridad de la imagen con filtro de 5 líneas anti-flicker. Interruptor underscan y overscan.



AVT-3160 #AVAVT3160.....	\$149.95
AVT-3170 Con genlock, overlay y keyer interno #AVAVT3170.....	\$259.95
AVT-3190 Entradas 1080i HDTV, filtro 2D flicker y ajuste de razón de aspecto #AVAVT3190.....	\$394.95

CS-320R/450R/460

Convertidores de escaneo

Convertidores de escaneo que dan entrada a señal de video generada por computadora hasta 1024x768 y salida a compuesto de resolución estándar, señales Y/C y RGBS en televisión norma NTSC y PAL. Funcionan muy bien con presentaciones generadas por computadora y eliminan el flicker interlace sin pérdida de resolución.



CS-320R #AVCS320R.....	\$259.95
CS-450R Con Overlay (Genlock) #AVCS450R.....	\$569.95
CS-460R Convertidor de escaneo interno con Genlock/Overlay #AVCS460.....	\$499.95

EXT-HDMATE-S

Convertidor ascendente de video

Aumenta fuentes de video estándar o alta definición a resoluciones hasta 1080p. Las entradas incluyen 2 componentes y 1 fuente DVI. Entradas de audio Toslink digital y analógico. Menú en pantalla para fácil configuración y ajuste de imagen accesible mediante control remoto IR incluido. Con soporte para entradas de audio Toslink digital y analógico.

- Rango de enlace simple: 1080p/1920 x 1200

#GEHMS.....	\$319.95
-------------	-----------------

1290/1291/1292

Serie de convertidores Scan Do Scan



Convertidores de escaneo de alto rendimiento con soporte para señales de computadora VGA, Mac y RGB, hasta resolución 1280 x 1024. Generador de barra de color incluido y RS-232.

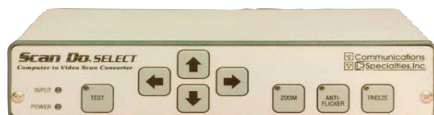

1290 Scan Do Select con salidas compuesto y S-video #COSDS.....	\$999.95
1291 Scan Do Pro II con salidas RGB e YUV #COSDPROII.....	\$1,549.95
1292 Scan Do Pro IID con salida SDI #COSDPROIID.....	\$2,799.95

C2-2200A/2250A/2255A

Conmutador/escalador de video



Escalamiento de alta calidad a señales analógicas o DVI de computadora y HDTV con soporte NTSC y PAL. Las entradas incluyen 2 video compuesto, 2 S-video y 1 componente YUV/YPbPr. Las señales de entrada de computadora se pueden escalar a resoluciones hasta 2048 x 2048. Ofrece conmutación 4 x 1.



C2-2200A #TVC22200A.....	\$1,549.95
C2-2250A Agrega picture-in-picture, chromakey, lumakey y mezcla #TVC22250A.....	\$2,120.75
C2-2255A C2-2250A más SDI #TVC22255A.....	\$2,299.95

EXT-HDSIDI-2-DVI-SSL/SP

Escaladores HD-SDI/DVI

Aumenta fuentes de modo de enlace SD/DH-SDI doble o simple a una señal de salida DVI de enlace simple completo. Resoluciones de salida hasta 1080p. Incluye escalador VXP de Gennum para mejor calidad de imagen. Se controla con control remoto IR o mediante conexión RS-232.



EXT-HDSIDI-2-DVISSL Enlace simple SD/HD-SDI a DVI #GEHSDCSLS.....	\$949.95
EXT-HDSIDI-2-DVISP Dos conectores SDI/HD-SDI a DVI #GEHSDCSG.....	\$1,099.95

CVG-719XL/CVG-720XL

Escalador de presentación de 7 entradas con audio



Escalador de video multinorma a RGBHV e interruptor de presentación fluida de 7 entradas. Reprocesa digitalmente la señal y renueva el video en la línea elegida y el formato de velocidad de pixel. Convierte compuesto, Y/C, componente, señales VGA-UXGA y DVI-D a catorce velocidades de pixel seleccionables por el usuario: 1024 x 852/1024, 1366 x 768, 1365 x 1024, 1280 x 720, 720 x 483, 852 x 480, 1400 x 1050, así como también un modo de salida deseable y conversión 3:2/2:2. Amplificador de proceso para video incorporado y control RS-232.



CVG-719XL #COCVG719XL.....	\$1116.00
CVG-720XL Con picture-in-picture #COCVG720XL.....	\$1276.00

C2-1100/1150

Convertidores descendentes de video

Convertidor descendente C2-1100 con tecnología CORIO2 ofrece conversión de escaneo de alta calidad desde computadora o señales HDTV a formatos de video estándar. Administra cualquier resolución de computadora hasta 2048 x 2048 a cualquier rango de actualización vertical y todas las resoluciones hasta 1080p. Las salidas de video se cambian entre NTSC y PAL. Los conectores incluyen HD-15, compuesto, S-video y componente YUV, RS-232. Montable en rack.



C2-1100 #TVC21100.....	\$1074.95
C2-1150 Con genlock #TVC21150.....	\$1,399.95

SERIE IMAGE PRO HD

Procesadores de señal multiformato

Los Image Pro HD son poderosos procesadores de señal todo en uno que aceptan una amplia gama de entradas de video y las convierten a diferentes formatos de señal. Funcionan como escaladores de video de alto rendimiento, convertidores de escaneo, conmutadores y transcodificadores. Es ideal para convertir RGB, HDTV, componente, S-video, compuesto (NTSC, PAL y SECAM), DVI, SDI y HD/SDI a formatos de video seleccionables por el usuario. Se incluye conversión de razón de aspecto, presintonías de memoria, patrones de prueba, genlock, ajustes de imagen y detección deinterlace adaptable al movimiento.



SD #BAIP.....	\$4,399.95
SDI #BAIPSDI.....	\$5,299.95
HD-SDI #BAIPHD.....	\$6,999.95

VP703XL/VP704XL

Convertidores de escaneo multinorma



El escáner convierte señales RGBHV a componente YUV, RGBS o RGBHV, Y/C y video compuesto.



Conversión descendente a NTSC o PAL.

- VP703XL** Video RGBHV, bucle, VGA a SXGA #KRVP703XL..... **Llame o conéctese**
- VP704XL** Video RGBHV, bucle, VGA a UXGA #KRVP704XL..... **Llame o conéctese**

VP725DS

Escalador/conmutador digital



Escala cualquier señal de video compuesto, S-video (Y/C), video componente (YUV), video DVI o gráficos de computadora hacia arriba o hacia abajo a una resolución seleccionable de gráficos o salida HDTV. Ofrece conmutación entre fuentes a prueba de errores mediante tecnología FTB (fundido a negro).



- #KRVP725DS Conmutador/escalador de 18 entradas..... **Llame o conéctese**

BHD930-AG/BHD930-DG



El HD Scan XTD920 es un convertidor



de escaneo de computadora a HDTV de transmisión y profesional. Ideal para presentaciones HDTV, convierte imágenes gráficas de la estación de trabajo, PC o Mac hasta resoluciones 1600x1200 a HDTV. HD Scan presenta conversión en tiempo real con razón de aspecto y zoom lineal o no lineal hasta 200%. HD Scan se presenta con salida doble HD-SDI y salida HD-YUV de sincronización analógica de tres niveles. Compatible con HD genlock.

- Salidas HD-SDI y HD-YUV analógico: 720p, 1080i o 1035i 59,94 Hz (60), 50Hz y 1080p
- BHD930-AG** Analógico con genlock #ANBHD930AG..... **\$7,950.00**
- BHD930-DG** Digital con genlock #ANBHD930DG..... **\$7,500.00**

C2-2150A/C2-2155A

Convertidor de escaneo/convertidor descendente



La exclusiva tecnología CORIO2 de TV One ofrece conversión de escaneo de alta calidad de DVI o computadora analógica o señales HDTV a formatos de video estándar. Administra resoluciones de computadora hasta 2048x2048 a cualquier tasa de actualización vertical y todas las resoluciones HDTV hasta 1080p. Presenta picture-in-picture, chromakey, lumakey y mezcla.



- C2-2150A** #TVC22150A..... **\$1,789.95**
- C2-2155A** Con salida SDI #..... **\$2,179.95**

iSCAN VP-50/VP50 PRO

Procesadores de video de alta definición



Este hub A/V convierte definición estándar o alta desde un reproductor de DVD, VCR, PVR, caja DH, consola de juegos o PC a resoluciones de salida incorporadas. Con soporte para resoluciones entre 480p y 1080p, incluso resoluciones 720p y 1080i HDTV. Incluye deinterlace de video de adaptación de fuente y movimiento para fuentes NTSC, PAL y SECAM, procesador de 12 bits D a A, corrección up-sampling chroma automática y cuadro completo TBC. El MM606 agrega certificación THX, reducción de ruido, mejora de detalles finos y bordes y opción HD-SDI.



- iScan VP-50** #DVISVP50..... **\$2,395.00**
- iScan VP-50 Pro** #DVISVP50P..... **\$2,495.00**

MINI-UPC-4F

Miniconvertidor independiente de alta calidad (convertidor ascendente)



Unidad diseñada para convertir señales SD/HD-SDI. Utilice este dispositivo periférico con su sistema de edición no lineal para realizar conversiones.



- Presenta 1 entrada SD/HD-SDI y 2 salidas SD/HD-SDI
- Tecnología PixelMotion deinterlacing de Teranex
- Conversión y detección de razón de aspecto

- #TEMINIUPC4F..... **Llame o conéctese**
- #TEMINISDSTD MINI-SDSTD SD convertidor lineal de norma..... **\$2,399.95**
- #TEMINIUDCSN Con reducción de ruido..... **\$2,4599.95**

TR-50

Convertidor de norma



TBC incorporado (corrector base de tiempo) para mejor sincronización de señal y generador de barra de color PAL, NTSC seleccionable. Sistema de detección de entrada automático.



- Convierte desde todos los sistemas de TV del mundo: PAL, NTSC, SECAM
- Convierte de PAL B-G-D-K-I PAL-M PAL-N NTSC 3.58 NTSC 4.43 SECAM PAL-60 a PAL B-G-D-K-I NTSC 3.58

- #TETR50..... **\$359.95**

BC-0909-DA

Convertidor digital universal



Convertidor de video digital a analógico que convierte alta definición analógica (SMPTE-260/274/296M) a digital (HDSDI), XVGA, SXGA y WXGA a digital (HDSDI SMPTE-292M), compuesto analógico (PAL/NTSC) a digital (SDI SMPTE-259M), e Y/C (S-video) a digital (SDI).



- Incluye 2x de muestreo y filtro adaptador
- Muestreo de datos analógicos a digitales de 10 bits
- El filtro peine incorporado ofrece reducción de ruido en señales compuesta e Y/C

- #MABC0909DA..... **\$1569.95**

FC-7402

Convertidor de norma digital a analógico



Este convertidor SDI de video digital a



analógico presenta una variedad de salidas de video analógicas. Convierte 625 o 525 SDI con salidas que brindan soporte para operaciones NTSC y PAL-B, D, G, H, I o N. Posee amplificador de procesamiento de imagen precisa y ajustable, procesamiento de imagen de cuantificación de 10 bits y generador de barra de color hasta 75% para ajuste de imagen SDI. Entrada SDI con control RS-232, y salidas compuesto, Y/C y componente.

- #KRFC7402..... **Llame o conéctese**
- #KRFC7501..... **Llame o conéctese**

CDM-830TR

Convertidor de norma



La unidad posee la capacidad de convertir señales NTSC, PAL y SECAM. También posee TBC integrado para paso y conversión de video estable.



- Este dispositivo posee la capacidad de detectar automáticamente la norma de entrada
- Controles de procesamiento disponibles para ajustar brillo, contraste, saturación de color y fase
- Montable en rack

- #AVCDM830TR..... **\$999.95**

MD-0114/MD-0114-EQ

Amplificador de distribución de video compuesto 1x4

Los amplificadores de distribución (BCN) compuesta 1x4 Marshall distribuyen una entrada de señal de video compuesto a 4 salidas compuestas de señal. El modelo más avanzado MD-0114-EQ ofrece ganancia y ajustes EQ. Ideal para video de escritorio o distribución de señales para aplicaciones multimedia.



Marshall

- MD-0114** 1x4 #MAMD0114 \$79.95
- MD-0114-EQ** 1x4 con ganancia y controles EQ #MAMD0114EQ \$119.95

VP-200N/300N/400N

Amplificadores de distribución XGA alta resolución

Los amplificadores de alto rendimiento XGA están diseñados para uso con señales de video de computadora desde VGA a UXGA. La capacidad puede administrar ancho de banda hasta 400MHz y es compatible con HDTV.



KRAMER

- VP200N** 1x2 XGA #KRVP200NK Llame o conéctese
- VP300N** 1x3 XGA #KRVP300NK Llame o conéctese
- VP400N** 1x4 XGA #KRVP400NK Llame o conéctese

1T-DA8CVB/1T-DA8SV

Amplificador de distribución de video analógico 1x8

Amplifica y distribuye una entrada simple de video analógico a ocho salidas de señales de video separadas.

Ideal para distribuir una señal de video simple en instalaciones o pantallas hogareñas múltiples. Estuche de metal sólido y duradero para protección adecuada.



ITONE

- 1T-DA8CVB** 1x8 compuesto (BNC) D/A #TV1TDA8CVB \$129.95
- 1T-DA8SV** 1x8 S-video D/A #TV1TDA8SV \$129.95

HD-D205

Amplificador distribución HDMI

2 fuentes separadas de video HDMI a 5 pantallas HDMI. Cadena daisy hasta 4 de estas unidades para capacidad de distribución aumentada. Esta unidad presenta amplificación de señal incorporada para asegurar transmisión de señales sin ruidos ni pérdidas en distancias extendidas. Compatible con Blu-Ray y HDCP en todos los canales de salida.



RT COM

- #RTHDD205 \$394.95

1T-HDMI-612/614/618

Amplificador distribución HDMI

Diseñado para convertir 1 entrada HDMI a múltiples salidas sin degradación de señal o pérdida de encriptación. Soporte para resoluciones 480i, 480p, 720p, 1080i y 1080p. Certificado por Silicon Images ATC Laboratory. Soporte para norma DDWG de monitores compatibles con HDMI, HDCP y RoHS. Capacidad máxima de ancho de banda 1.65GHz. Distancia máxima de cable de aprox. 15m.



ITONE

- 1T-HDMI-612** #TV1THDMI612 \$284.95
- 1T-HDMI-614** 1x 1x2 HDMI #TV1THDMI618 \$239.95
- 1T-HDMI-618** 1x4 HDMI 8 HDMI #TV1THDMI614 \$469.95

EXT-DVI-144/145/147

Amplificadores de distribución de señal DVI

Los hubs de distribución de señal DVI apilables Gefen permiten enviar 1 fuente de gráficos DVI a múltiples pantallas DVI digitales. Incluye detección DVI incorporada para almacenamiento de datos EDID y brinda soporte para normas DDWG para monitores DVI. Brinda soporte para ancho de banda de amplificador de video 1.65 Gbps y mantiene la resolución de video DVI de enlace simple 1920x1200 más alta.



Gefen

- EXT-DVI-144** 1x2 #GE1X2DSDA \$259.95
- EXT-DVI-145** 1x4 #GE2X4DSDA \$519.95
- EXT-DVI-147** 1x4 #GE3X6DSDA \$759.50

EXT-HDMI-142/144/148

Amplificadores de distribución de señal HDMI

Salida a múltiples monitores HDMI/DVI desde una fuente de video.

Permite receptores satelitales, reproductores HD-DVD y otros dispositivos HDTV con salida HDMI para múltiples monitores HD desde una señal de fuente. Múltiples splitters de cadena daisy para formar una red. Alta resolución de video 1080p y resolución de computadora 1920 x 1200.



Gefen

- EXT-HDMI-142** 1x2 #GE1X2HDDA \$259.95
- EXT-HDMI-144** 1x4 #GE1X4HDA \$419.95
- EXT-HDMI-148** 1x8 #GE1X8HMDA \$779.95

SDA-172P/LKS-WSU

Amplificadores de distribución SDI 1x3

Los amplificadores de distribución de video SDI aceptan señales de video digital SDI y salida de tres señales para distribución.

La entrada se ajusta automáticamente a formatos de 143, 177, 270, 360 y 540 Mbps y registra y equaliza la señal a 250m de cable.



Miranda

- SDA-172P** 1x3 SDI D/A #MISDA172P \$434.95
- LKS-WSU** Requiere fuente de energía universal LKS-WSU #MILKWSU \$69.95

LEI-550/LEI-555/LEI-589

Amplificadores de distribución de video SDI 1x6

Salida de 6 señales SDI desde una fuente. Ofrece salidas de control automático EQ y ganancia doble para ajustar niveles de video en 2 bancos de 3 salidas para ajuste de nivel variable.

El modelo LEI-155 ofrece re-clock de la señal de entrada para distribución en cables de larga distancia.



LINK Electronics

- LEI-550** #LILEI550 \$504.95
- LEI-555** Re-clocking hasta 152m #LILEI555 \$548.95
- LEI-589** Decodificador de closed caption SD-SDI, dos campos #LILEI589 \$839.95

VM-1042/1044/1055

Amplificadores de distribución de alta resolución



Comprehensive

Con más de 400 Mhz de ancho de banda de video, el HRS-02-DR5 es la elección perfecta para toda presentación de alta resolución o aplicaciones de transmisión. El ancho de banda brinda soporte para video componente de alta resolución RGB, RGBS, RGBHV, YUV y HDTV.

- VM-1042** 1x2 video componente (ancho de banda 200MHz) #KRVM1042 \$504.00
- VM-1044** 1x4 RGBS, YUV, video componente (ancho de banda 320MHz) #KRVM1044 \$374.95
- VM-1055** 1x5 RGB, RGBS, RGBHV y video YUV (ancho de banda 300MHz) #COVM1055 \$660.00

4X1V/4X1VB/4X1S

Conmutadores de video mecánicos 4x1

Con solo 12cm de ancho, este recinto del tamaño de un bolsillo es ideal para espacios angostos. Estos conmutadores de video mecánicos no usan energía y son fantásticos para lugares donde es difícil el acceso a CA.

- 4X1V** 4x1 RCA
#KR4X1V **\$132.00**
- 4X1VB** 4x1 compuesto, BNC
#KR4X1VB **\$132.00**
- 4X1S** 4x1 S-video
#KR4X1S **\$132.00**



AVT-5921/AVT-5941

Conmutadores de enrutamiento HDMI

Permite conmutación HDMI de 2 entradas HDMI. Brinda soporte para resoluciones HDTV de 480p, 720p, 1080i y 1080p.

- Ancho de banda 1.65 GHz
- Compatibilidad HDMI y HDCP
- Control remoto infrarrojo

- AVT-5921** 2x1
#AVAVT5921 **\$39.95**
- AVT-6041** 4x1
#AVAVT6041 **\$96.95**



1T-SX-632/1T-SX-634

Conmutadores de enrutamiento HDMI

El 1T-SX-632 cambia entre 2 entradas HDMI y el 1T-SX-634 cambia hasta 4 entradas HDMI. Brinda soporte para audio integrado Dolby® Digital TrueHD y DTS-HD. Brinda soporte para resoluciones HDTV 480p, 576p, 720p, 1080i y 1080p. Ofrece resolución SDTV de 480i y 576i. Resoluciones de PC hasta 1920 x 1200.

- 1T-SX-632** Conmutador 2x1 HDMI
#TV1TSX632 **\$112.95**
- 1T-SX-634** Conmutador 4x1 HDMI
#TV1TSX634 **\$149.95**



EXT-HDMI-241N/341/441/442/841

Conmutadores HDMI

Los conmutadores Gefen HDMI permiten conmutar sin esfuerzo de la fuente HDMI con una sola pantalla de alta definición. Enlaza hasta 8 fuentes HDMI con el DHMI-841 a una pantalla HDMI. Elimina la necesidad de desconectar y luego reconectar múltiples fuentes HDMI. Cuando todos los dispositivos estén conectados al interruptor HDMI 2x1 y encendidos, simplemente seleccione qué fuente quiere visualizar. Se incluye un IR remoto.

- EXT-HDMI-241N** Conmutador HDMI 2x1 #GEEXTHDMI241 **\$214.95**
- EXT-HDMI-341** Conmutador HDMI 3x1 #GE3X1HDMS **\$292.95**
- EXT-HDMI-441** Conmutador HDMI 4x1 #GE4X1HDMSB **\$389.95**
- EXT-HDMI-442** Conmutador HDMI 4x2 #GE4x2HDMS **\$499.50**
- EXT-HDMI-841** Conmutador HDMI 8x1 #GE8X1HS **\$699.95**



CVG-801XL/802RS232/804XL/808XL

Conmutadores de intervalo vertical

Se pueden conmutar hasta 8 entradas y 8 salidas con los conmutadores de intervalo vertical de Comprehensive. Transiciones a prueba de errores y funcionalidad DA desde fuentes de entrada de referencia al destino de salida. Operación remota posible mediante RS-232 y RS-485. Se accede a RS-232 mediante PC y RS-485 utiliza cierre de contacto. Montable en rack.

- CVG-801XL** 8x1 compuesto #KRVS801XLM **\$499.95**
- CVG-802RS232** 8x2 compuesto #KRCVG802XL **\$949.95**
- CVG-804XL** 8x4 compuesto #KRCVG804XL **\$524.95**
- CVG-808XL** 8x8 compuesto #COCVG808XL **\$849.95**



RS-88YCB/RS-88RB

Conmutador de matriz de intervalo vertical de audio/video

Cualquier entrada se puede enrutar a cualquier salida o a todas simultáneamente con este conmutador de matriz de intervalo vertical 8x8. El audio y video estéreo se pueden conmutar en forma conjunta o separada para capacidad de separación. Almacena 8 patrones preestablecidos de matriz para llamada rápida.

- Control RS-232 • Montable en rack
- RS-88YCB** 8x8 S-video (Y/C) #KNRS88YCB **\$1,854.95**
- RS-88RB** 8x8 video componente #KNRS88RB **\$3,269.95**



STUDIO VIDEOHUB

Conmutador de enrutamiento HD/SD SDI

Studio Videohub Router de Blackmagic Design es una solución diseñada para eliminar los parches de video manuales y complicados al permitir conectar todo el equipo a un solo router controlado por software. Esta unidad es un conmutador de enrutamiento de grado transmisión que presenta 16 entradas, 32 salidas y 16 puertos de control de pletina. Brinda soporte para autoconmutación con SD, HD y 3Gbps SDI. El gabinete se puede montar en un rack estándar de 19" y su delgado perfil solo tiene algunas pulgadas de profundidad.

BLVHUBST **Llame o conéctese**



862-XL818HD-3A

Router de video HD-SDI con audio estéreo analógico

Este sistema de enrutamiento 8x8 HD/SDI presenta un diseño modular. Las actualizaciones de video y audio están disponibles mediante módulos plug-in. Desde el panel frontal se accede a dos ranuras de fuente de energía. Una fuente de energía es estándar. Como opción está disponible una fuente de energía redundante. El control del panel frontal desmontable X-Y posee una conexión coaxial Ethernet 10-base-2. Se ofrece RS-232 mediante un conector estándar D-sub. La construcción modular ofrece flexibilidad de configuración para el usuario y ofrece opciones sencillas para añadir funciones o actualizar módulos digitales.

- Máximo de 256 paneles remotos
- #LI862XL818HD Enrutamiento 8x8 HD/SD SDI **\$7,899.95**



WFM-5000

Monitor portátil de forma de onda HD/SD-SDI

Esta herramienta de monitoreo/calibración de video de campo o de estudio emplea procesamiento digital para operaciones precisas, repetidas y sin drift. Ofrece detección de formato automático y su pantalla integrada ajustable de alta luminosidad es clara y fácil de leer a la luz. El panel frontal posee un USB para transferencia sencilla de presintonías de instrumentos y puertos para auriculares; las capturas de pantalla y el registro de error son de descarga fácil mediante el puerto Ethernet. 32 presintonías configurables por el usuario para recuperación rápida de configuración y monitor hasta 16 canales integrados (1 entrada de audio AES). Barras de audio y despliegues de curva Lissajous.



#TEWFM5000 \$6,643.95

5850V NTSC

Monitores vectoroscopios de selección de línea

El monitor de forma de onda compuesta 5860V acepta dos señales analógicas compuestas por separado con salida de imagen de monitor para visualización y selección de línea para barrido horizontal. El vectoroscopio 5850V acepta una señal analógica compuesta para mediciones de fase de color y posee señal de selección de línea para desplegar información de vector para la línea seleccionada.



#LE5850V Monitor vectoroscopio NTSC \$2,417.75
#LE5860V Monitor de forma de onda NTSC \$1,990.25

5872A

Monitor de forma de onda y vectoroscopio

La combinación de monitor de forma de onda y vectoroscopio acepta 2 señales compuestas. Superpone las señales para su comparación o visualización simultánea. Con esta unidad son posibles las medidas de ganancia diferencial/fase diferencial. Selección de línea de 9 presintonías, selección de línea full raster, filtros chroma e IRE, voltaje universal.



#LE5872A \$4,745.95

SVR-1100S8B

Forma de onda/vectoroscopio de 2 canales

El SVR-1100 S8B posee doble canal compuesto y 1 canal Y/C, 1 referencia externa con bucle mediante entradas y captura subcarrier \pm 50Hz. El SVR-1100 DV añade digital serial 1-4:2:2, parade con vector, componente/analógico 525/60 y 625/50, codificador digital SDI a compuesto.



#COSVR1100S8B Canal doble \$2,298.95
#COSVR1100DV 4:2:2/SDI \$4,498.95

SVR-1700HSD

Forma de onda y vectoroscopio HD/SD

El SVR-1700HSD es una combinación de monitor de forma de onda y vectoroscopio de dos canales; mide SDI de alta definición/definición estándar, señales de video HD/SD compuesto y componente, y ofrece funciones estándar dentro de la pantalla monocromática.



• Control Smart Master • CRT 15cm • Múltiples pantallas
• Barrido variable • Multifunción • Salidas DA

#COSVR1700HSD \$5,799.95

TWIN SPLIT RGB

Amplificador de distribución RGB con sincronización 1x2

El Twin Split RGB es un amplificador de distribución de video componente 1x2 que separa señales RGB o YUV y ofrece entrada/salida para varias señales sincronizadas. Su circuito de salida de calidad aísla cada salida para que, en caso de surgir un problema con un cable, las otras salidas no se vean afectadas. Las opciones de sincronización son Composite Sync, Separate H&V, Sync on Green y Sync on All.



#COTSRGB \$339.95

CVG-CVA2LD/CVG-SVA-2LD

Controladores de línea de video estéreo/ amplificador de distribución, nivel y EQ

Aumente las señales de audio y video con estos controladores de línea de audio y video, y amplificador de distribución. Poseen una entrada A/V y arrastre de la entrada de video y audio estéreo a dos salidas equalizadas hasta 152m.



#COCVGCVA2LD \$239.20

#COCVGSVA2LD \$239.20

EXT-COMP-141N/EXT-COMPAUD-141

Expansor componente RGB

El expansor de video componente (RGB) es un emisor con sistema receptor que transfiere señales por cables de red comunes CAT-5e hasta 100m. Brinda soporte para resoluciones HD hasta 1080p sin ninguna reducción en la calidad del video. El EXT-COMPAUD-141 puede transmitir dos canales (izquierdo + derecho) de audio analógico o digital.



#GEEECVC \$273.95

#GEEEXTCOMPAUD \$364.95

EXT-FW-1394B

Expansor FireWire

Transmite señales de datos FireWire 800 o FireWire 400 por cable de fibra óptica de 2 hebras LC-LC. Este cable brinda soporte para ejecuciones hasta 500m, una solución ideal para dispositivos FireWire de ubicación remota. Incluye transmisor, receptor, fuente de energía y cables FireWire. No incluye cableado de fibra óptica. Compatibilidad multiplataforma.



#GEFWE \$824.95

KRVP-103

Convertidor de interfaz y controlador de línea con equalización de cable

El KRVP-103 es un convertidor de interfaz para video generado por computadora; acepta video desde una fuente de computadora en un conector HD-15

e interfaces a 5 salidas BNC para conectividad RGBHV. Este dispositivo también presenta un cable EQ y amplificación de línea para controlar un proyector y monitor local simultáneamente.



#OCKRVP103 \$336.95

HDPR

Módulo repetidor HDMI

El RTcom HDPR es un repetidor diseñado para extender el máximo de longitud de una conexión HDMI (interfaz multimedia de alta definición). Con el método de transmisión HDTV cada vez más común, las instalaciones personalizadas requieren longitudes de cable más largas que el máximo de 5m. Este módulo permite que dos cables HDMI se encadenen sin pérdida de señal.

RT COM



#RTHDPR180 1x8 S-video D/A.....\$149.95

AVT-8710

Corrector base de tiempo multinorma

Elimina inestabilidad de imagen y errores base de tiempo en reproducción de cintas de video.

- Procesa señales de video NTSC, PAL y SECAM
- Control automático de ganancia
- El filtro peine digital ofrece decodificación de señal superior
- El generador de barra de color incorporado envía un patrón de prueba cuando no hay entrada de video



#AVVT8710\$214.95

1T-TBC

Corrector base de tiempo multinorma

Correctores base de tiempo multinorma que corrigen errores en reproducción de cintas de video o inestabilidad en la mayoría de las señales de video.

- Compuesto, Y/C, amplificador de proceso, NTSC, PAL, SECAM
- Amplificador de proceso incorporado • Filtro peine para decodificación de entrada de video



#TV1TTBC\$369.95
#TV1TTBCGL Con Gen-Lock.....\$459.95

QS-440-1

Picture-in-picture de cuatro canales

Picture-in-picture de cuatro canales con capacidad para ajustar tamaño, posición, razón de aspecto y mejora de bordes.

- Canales independientes: compuesto, Y/C • Entrada Genlock • Key out • TBC • Amplificador de proceso • NTSC/PAL
- Control RS-232 • Montable en rack



#KEQS4401\$3,099.95

BVTBC10

TBC 10 bits/sincronizador de cuadro

Estos correctores y sincronizadores base de tiempo poseen compuesto y E/S Y/C con controles completos de amplificador de proceso y genlock. Además, las unidades poseen detención de cuadro, barras de color, nivel de pedestal, detalle y ajustes norma NTSC y PAL.



#KEVTBC10SI Entrada SDI, E/S Y/C, E/S Compuesto, RS-232, NTSC PAL\$1,495.95
#KEVTBC10SO Compuesto, Y/C, Salida SDI, NTSC PAL, RS-232\$1,594.95
#KEVTBC10SD Compuesto, Y/C, SDI, Genlock, RS-232.....\$1,684.95

IEEE-1394B

Repetidor/expansor de caja de fibra óptica FireWire

El repetidor de fibra óptica IEEE-1394B permite que cualquier dispositivo FireWire 400 o FireWire 800 se ubique hasta 500m de distancia de una computadora u otra fuente de señal al convertir la señal en una de fibra óptica para transmitir mediante fibra de vidrio multimodo (MM GOF). Extiende cualquier dispositivo IEEE 1394b hasta 250m a 62.5/125um y 500 m a 50/125um.

RT COM



#RTIEEE1394B\$898.95

TBC-1000/7000

Corrector base de tiempo de canal simple

Corrige videos inestables sin pérdida o ruido de señal y ajusta niveles de video. TBC-1000 es también 1x4 D/A. El TBC-7000 posee detención de cuadro, genlock, barras de color y muestreo de color YUV 4:2:2.



TBC-1000 TBC de canal simple y 1x4 D/A #DATBC1000\$474.95
TBC-7000 2 canales TBC con ChromaKey de doble capa #DATBC7000\$959.95

SERIE AR-31R Y AP41

TBC/sincronizador/amplificador

El AR-31R es un TBC/sincronizador de cuadro que ofrece entrada y salida Y/C y compuesto.

- Filtro peine digital • Genlock para referencia
- La Serie AP-41 es y posee potenciómetros de panel frontal para controlar niveles de imagen de video



AR-31R TBC Sincronizador de cuadro con remoto #HOAR31R\$799.95
AP-41 TBC Sincronizador de cuadro #HOAP41\$954.95
AP-41SF Corrector base de tiempo/sincronizador de cuadro #HOAP41SF\$1,249.95
AP-41SP Corrector base de tiempo/sincronizador de cuadro #HOAP41SP\$1,649.95
AP-41SPD Corrector base de tiempo/sincronizador de cuadro #HOAP41SPD\$1,874.95

SP-11D

Procesador de video

Con calidad de transmisión, el procesador de video funciona como amplificador de proceso, TBC, convertidor de formato y convertidor de normas para video compuesto, S-video (Y/C), RGB/video componente (YUV o RGBS) y señales de video SDI. La imagen original y procesada puede visualizarse de forma simultánea con la salida de pantalla dividida. Los formatos analógicos NTSC, PAL y SECAM pueden tener entrada y salida en cualquier otra norma.



- Montable en rack • Divisor de pantalla

#KRSP11D\$3,116.95

50II/50III

Corrector base de tiempo/sincronizador de cuadro

Video TBC, sincronizador de cuadro y amplificador de proceso ideal para superar una amplia variedad de aplicaciones de producción de video. Realiza transcodificación completa de señales compuesto y componente, y las entradas pueden ser sincrónicas o asincrónicas. El 50 III agrega entradas SDI 525/635 (SMPTE 259-C) y componente (Y:R-Y:B-Y) con control de amplificador de proceso en todas las entradas.

Prime Image



50II Compuesto Y/C #PR50II\$1,889.95
50III SDI y Componente #PR50III\$4,499.95

PK-101 PROYECTOR DE BOLSILLO PICO

Realice una presentación en cualquier lugar sobre casi cualquier superficie. Con solo 113g, el PK-101 de mano puede proyectar una imagen hasta 1.5m en cualquier parte desde una amplia variedad de fuentes como videocámaras, reproductores de medios y videotelfonos. También incluye un conector base para iPod. Ofrece tecnología DLP Pico, una luminosa fuente de luz LED y una batería de ión-litio que dura hasta 90 minutos.

#OPPK101 **249.00**

PK-102 PROYECTOR DE BOLSILLO PICO

Realice una presentación en cualquier lugar sobre casi cualquier superficie. Con solo 113.4g, el PK-102 de mano puede proyectar una imagen hasta 1.5m en cualquier parte desde una amplia variedad de fuentes como videocámaras, reproductores de medios y videotelfonos. Mismas características que el PK-101 excepto que en lugar de una base para iPod tiene 4GB de memoria para almacenar hasta 6000 fotos u 8 horas de video. Incluye cable adaptador VGA para conexión a PC y computadora portátil.

#OPPK102 **249.00**

MPro120 PROYECTOR DE BOLSILLO

El MPro120 proyecta imágenes de 20.3cm a 1.3m e incorpora características de última generación como sonido incorporado, imagen más luminosa y colorida y una batería que dura de 2 a 4 horas. La tecnología LED con ahorro de energía permite 20,000 horas de funcionamiento. Funciona con computadoras, teléfonos celulares, iPods, iPhones, PDA y otros equipos para proyectar archivos, fotos y películas siempre que haya una superficie.

#3MMPRO120 **329.00**

IN2102 PROYECTOR COMPACTO DLP SVGA

El IN2102 ofrece 2500 lumens y relación de contraste 2000:1, además de una serie de opciones de conectividad como múltiples entradas de computadora y audio, un puerto RS-232 y un puerto habilitado inalámbrico para fácil actualización a InFocus LiteShow II. Por comodidad, ofrece corrección keystone de $\pm 20^\circ$, bloqueo Kensington y código PIN. Apto para operar las 24 horas. La lámpara dura hasta 3000 horas.

#ININ2102 **Llame o conéctese**

IN2104 PROYECTOR COMPACTO DLP XGA

El IN2104 ofrece 2500 lumens y relación de contraste 2000:1, además de una serie de opciones de conectividad como múltiples entradas de computadora y audio, un puerto RS-232 y un puerto habilitado inalámbrico para fácil actualización a InFocus LiteShow II. Por comodidad, ofrece corrección keystone de $\pm 20^\circ$, bloqueo Kensington y código PIN. Apto para operar las 24 horas. La lámpara dura hasta 3000 horas.

#ININ2104 **Llame o conéctese**

PDG-DSU30N

Proyector compacto DLP SVGA

Proyector de fácil instalación, usa una lámpara de 180 watts UHP para excelente luminosidad y reproducción de color equilibrada. Ofrece 2500 lumens y relación de contraste 2500:1. De diseño compacto y con un peso de solo 2.3kg, podrá realizar presentaciones en casi cualquier lugar. Ofrece corrección keystone vertical de $\pm 40^\circ$, entrada de componente y ventilador silencioso. Se puede montar en techo o en forma inversa.

#SAPDGD30N **Llame o conéctese**

MP324 PROYECTOR DLP XGA

El MP324 ofrece 3000 lumens y una relación de contraste 2500:1. Sus comodidades incluyen seguro del panel, búsqueda rápida automática, puerta de acceso superior a la lámpara y puerto HDMI. La corrección de color en pared ofrece una experiencia de visión optimizada para distintas superficies, como la pizarra de una clase, que podría utilizarse para presentar el contenido en lugar de la pantalla de proyector común.

#BEMP624 **Llame o conéctese**

PRO150S PROYECTOR DLP SVGA

Alto brillo de 2800 lumens y alta relación de contraste de 3000:1. Función rápida de encendido y apagado: no hará esperar a su público. Las funciones bloquear panel de control y protección por contraseña permiten personalizar los ajustes de seguridad. La amplia variedad de opciones de conectividad incluye VGA E/S, compuesto, S-video, audio E/S y RS-232. Por seguridad, ofrece puerto de bloqueo Kensington, barra de seguridad y bloqueo de teclado.

#OPPRO150S **Llame o conéctese**

PRO250XDLP PROYECTOR XGA

Alto brillo de 2800 lumens y alta relación de contraste de 3000:1. Rápido encendido y apagado: no hará esperar a su público. Las funciones bloquear panel de control y protección por contraseña permiten personalizar los ajustes de seguridad. Soporta resolución HD hasta 1080. La amplia variedad de opciones de conectividad incluye VGA E/S, compuesto, S-video, audio E/S y RS-232. Por seguridad, ofrece puerto de bloqueo Kensington, barra de seguridad y bloqueo de teclado.

#OPPRO250X **Llame o conéctese**

PJD5111 PROYECTOR DLP SVGA

2500 lumens ofrecen imágenes claras, luminosas en casi cualquier condición de iluminación. Ligero y compacto con solo 2.3kg, ofrece amplia conectividad que incluye dos entradas RGB y una salida RGB. El modo Eco reduce el ruido del ventilador e incluso extiende la duración de la lámpara hasta 4000 horas. La función de apagado directo permite desconectar el proyector e irse sin esperar la fase de enfriamiento habitual. También protege a la lámpara de un súbito apagón.

#VIPJD5111 **Llame o conéctese**

POWERLITE W6 PROYECTOR 3LCD XGA

Con un peso de solo 2.8kg, el PowerLite W6 ofrece 2000 lumens, relación de contraste 2000:1 y excelente funcionalidad con ranura de tarjeta SD, poderoso altavoz de 7W, resoluciones redimensionables, puerto HDMI y lente con zoom óptico 1.2x. Lámpara de 170W E-TORL altamente eficiente dura hasta 4000 horas. Provee bloqueo estilo Kensington y barra de anclaje metálica.

#EPPLW6 **Llame o conéctese**

PG-D3750W • PG-D4010X

Proyectores SVGA y XGA DLP

Tanto el PG-D3750W (SVGA) de 3700 lumens como el PG-D4010X (XGA) de 4000 lumens presentan una relación de contraste 2200:1 y cuentan con el sistema sellado DLP que no deja pasar polvo, suciedad ni humo. Ambos ofrecen entradas VGA, compuesto, S-video y componente. El PG-D4010X tiene DVI-D mientras que el PG-D3750W incluye una entrada HDMI.

#SHPGD3750W **Llame o conéctese**#SHPGD4010X **Llame o conéctese**

ViewSonic®**PJD6230** PROYECTOR XGA DLP

2700 lumens, alto brillo y relación de contraste 2000:1 se combinan con corrección keystone y lente zoom para imágenes perfectas. Lámpara de 4000 horas convenientemente ubicada para fácil mantenimiento. Conectividad Ethernet RJ-45 permite control de red remoto. Amplias opciones de entrada y altavoces integrados de 2x5 watts brindan una experiencia multimedia verdaderamente dinámica.

#VIPJD6230 **Llame o conéctese****EPSON®****POWERLITE S6 • POWERLITE S7**

Proyectores 3LCD SVGA

Increíble color y calidad de imagen para alto rendimiento en salones de clase, laboratorios o áreas de reunión, mejorado por la nueva conectividad USB Plug 'n Play. El S6 ofrece 2200 lumens; el S7 ofrece 2300 lumens. Ambos están provistos de una lámpara E-TORL® con ahorro de energía, hasta 4000 horas de uso, corrección keystone ultra flexible y zoom digital de 1.35x.

#EPPLS6 **Llame o conéctese**#EPPLS7 **Llame o conéctese****SANYO****PLC-XW200** PROYECTOR 3LCD XGA

Ofrece rendimiento excepcional con consumo de energía ecológico en modo de espera de solo 0.4 watts y la exclusiva "Easy Setup Function" que incluye búsqueda automática de señal de entrada, corrección keystone vertical automática y función de guía de entrada. La terminal incorporada con conexión a LAN (RJ-45) le permite ser controlado y administrado en red (encendido/apagado, cambio de señales de entrada, proyección desde una ubicación remota). La función de mantenimiento automático envía correos electrónicos en caso de problemas con el proyector.

#SAPLXW200 **Llame o conéctese****Optoma****TX542** PROYECTOR XGA DLP

Luminosidad de 2800 lumens y alta relación de contraste de 3000:1. Bajo consumo de energía: menos de un watt en modo de espera. Altavoz de 10W. Administración y control remoto vía RS-232 o RJ45. Barra de seguridad incorporada, bloqueo de panel de control, visualización del logo al inicio y contraseña seleccionada por el usuario. Subtítulos incorporados. Servicio expreso de reemplazo de 3 años y un año de garantía de la lámpara.

#OPTX542 **Llame o conéctese****InFocus®****IN3102** PROYECTOR DLP XGA

Ofrece 3000 lumens, relación de contraste 2000:1 y lámpara de 4000 horas. Con tecnología de contenido DisplayLink sobre USB, el IN3102 es de instalación y conexión ultrarrápida, no requiere conmutar o alternar la pantalla y ofrece conectividad de pantalla múltiple mediante USB 2.0. Apto para instalación inalámbrica con el adaptador opcional LiteShow II, el IN3102 también cuenta con puertos HDMI y RS-232.

#ININ3102 **Llame o conéctese****EPSON®****POWERLITE 78** PROYECTOR 3LCD XGA

Tecnología 3LCD, conectividad USB Plug 'n Play, 2200 lumens ultraluminosos. Se instala en segundos gracias a la corrección keystone automática. Cuenta con una lámpara de 4000 horas. Las características de seguridad incluyen barra de seguridad, ranura Kensington y protección por contraseña.

#EPPL78 **Llame o conéctese****Canon****LV-7275 • LV-7370 • LV-7375**

Proyectores XGA 3LCD

El LV-7275 (2600 lumens), el LV-7370 (3000 lumens) y el LV-7375 (3500 lumens) cuentan con Ethernet incorporada, ajuste individual para niveles de color y equilibrio de color (modo pizarra, zoom óptico manual 1.2x, corrección keystone vertical automática de ±30°, altavoz de 7 watts y ventilador silencioso).

#CALV7275 **Llame o conéctese**#CALV7370 **Llame o conéctese**#CALV7375 **Llame o conéctese****HITACHI****CPX5XGA** PROYECTOR 3LCD

Alta luminosidad de 2500 lumens y relación de contraste de 500:1. Conector USB soporta presentaciones sin PC. El objetivo gran angular permite la ubicación cerca de la pantalla. También se puede conectar un dispositivo de almacenamiento USB y ejecutar la presentación sin computadora. Sus comodidades incluyen My Screen, My Memory y función apagado instantáneo. Las características de seguridad incluyen detector de transición, bloqueo Kensington y bloqueo y protección por PIN.

#HICPX5 **Llame o conéctese****SANYO****PLC-XU300** PROYECTOR XGA 3LCD

Con menos de 3.2kg, el PLC XU300 ofrece alto brillo de 3000 lumens y gran cantidad de funciones automáticas: instalación, búsqueda de señal de entrada, corrección keystone y ajuste de PC. Equipado con software PJ-Net Master Network Interface de SANYO que admite conexión convencional o inalámbrica. Sus comodidades incluyen modo pizarra negra o color, lámpara de fácil acceso para su reposición y compatibilidad de subtítulo.

#SAPLXU300 **Llame o conéctese****HITACHI****CP-X2510** PROYECTOR 3LCD XGA

Ofrece 2600 lumens y relación de contraste 2000:1. Poderosa salida de audio de 16 watts (2 altavoces x 8W), lámpara de larga duración de 6,000 horas. Filtro híbrido de fácil acceso (5,000 horas entre mantenimientos), barra de seguridad y detector de transición.

#HICPX2510 **Llame o conéctese****NEC****NP3250 • NP3250W**

Proyectores 3LCD XGA y WXGA

La conexión en red integrada incluye LAN (RJ45) y 802.11b/g inalámbrico. Alto brillo de 5000 lumens (NP3250) y 4000 lumens (NP3250W). Control de cierre de gabinete y bloqueo de logo, notificación por correo electrónico cuando la lámpara se acerca al final de su vida útil. Su capacidad incorporada de corrección por apilamiento (hasta cuatro proyectores) aumenta el brillo de una imagen hasta 20,000 lumens.

#NENP3250 **Llame o conéctese**#NENP3250W **Llame o conéctese****CASIO****XJ-S33 • XJ-S38**

Proyectores ultradelgados XGA

Proyectores portátiles ultradelgados diseñados para viajeros. Casi del tamaño de una carta (27 x 4.3 x 19.8cm) y con solo 1.8kg, ofrecen una lente gran angular con zoom 2X con 2300 lumens y altavoz de 7W incorporado. El XJ-S38 mejora con control RS-232 y permite transferir material a una memoria miniatura USB usando el EZ-PRO Converter.

#CAXJS33 **Llame o conéctese**#CAXJS38 **Llame o conéctese**

InFocus®**IN2106** PROYECTOR WXGA DLP

Ofrece 2500 lumens y relación de contraste 2000:1. Las conexiones incluyen entradas múltiples de computadora y audio y un puerto habilitado inalámbrico para fácil actualización a LiteShow II. El puerto RS-232 facilita la integración con los sistemas de control de salas de reunión. La lámpara de 3000 horas se puede cambiar rápidamente sin desmontar el proyector del techo. La corrección keystone $\pm 20^\circ$ facilita la instalación en cualquier sala. Protegido con bloqueo Kensington y funciones de código PIN.

#ININ2106 **Llame o conéctese****SHARP®****PG-F262X** PROYECTOR XGA DLP

Con 2600 lumens y contraste de 2200:1, el PG-F262X de 2.8kg es perfecto para la mayoría de escenarios educativos o salas de reunión. Equipado con entrada DVI-I compatible con HDCP (para conexión digital o analógica sin ruidos) y un complemento completo de entradas y salidas que incluyen RGB con bucle, salida de línea de audio y RS-232C. Entra en funcionamiento dentro de los tres segundos de encendido.

#SHPGF262X **Llame o conéctese****BenQ®****MP512ST** PROYECTOR SVGA LCD

Proyector de corto alcance ideal para negocios o placer, el MP512ST tiene una lente especial no esférica que sólo requiere la mitad de distancia de proyección que los proyectores tradicionales. La tecnología de corrección de color de pared fácil de usar garantiza una excelente calidad de imagen en toda superficie, incluso pizarras. Lámpara de larga duración de 4000 horas, dos altavoces de 5W incorporados y conexión HDMI.

#BEMP512S **Llame o conéctese****EPSON®****POWERLITE 1735W** PROYECTOR 3LCD WXGA

Logre cada detalle de luz con tecnología 3LCD, lente zoom óptico 1.2x, resolución WXGA 1280 x 800, relación de aspecto 16:10, 3000 lumens y relación de contraste 2000:1. Con solo 1.8kg, ofrece capacidad inalámbrica LAN 802.11 a/b/g y USB de rápida conexión inalámbrica. Montaje fácil con tecnología Plug-n-Play y corrección keystone automática/manual.

#EPPL1735W **Llame o conéctese****SHARP®****PG-F212XL** PROYECTOR DLP XGA

Alta calidad de imagen y rendimiento a un precio accesible, el PGF262X ofrece 2600 lumens y relación de contraste 2200:1. Entrada DVI-I compatible con HDCP y complemento completo de entradas y salidas (que incluyen RGB con bucle, salida variable de línea de audio estéreo y RS-232). Compacto y liviano (2.9kg), es ideal tanto para uso "portátil" como para una integración avanzada.

#SHPGF212X **Llame o conéctese****NEC****NP41 • NP62** PROYECTORES DLP XGA

Corrección keystone automática, enfoque automático y encendido automático mediante entrada RGB o CA. El enfoque automático y la tecnología "square shot" ofrecen una calidad de imagen óptima. El rápido arranque, enfriamiento y cierre reducen al mínimo el montaje y desarme. El NP41 ofrece 2300 lumens; el NP62 mejora con 3000 lumens. Funcionamiento silencioso: menos de 32db en modo ECO.

#NENP41 **Llame o conéctese**#NENP62 **Llame o conéctese****InFocus®****IN1100 • IN1102**

Proyectores compactos DLP XGA y WXGA

El IN1100 (XGA) ofrece 2200 lumens; el IN1102 (WXGA) ofrece 3000 lumens. Ambos ofrecen corrección keystone automática $\pm 30^\circ$ y usan un cable mini USB estándar (incluido) en lugar de un abultado cable VGA. Por seguridad, tienen ranura Kensington y PIN. Incluye 2 años de garantía para el proyector y 6 meses para la lámpara.

#ININ1100 **Llame o conéctese**#ININ1102 **Llame o conéctese****Panasonic®****PT-LB80 • PT-LB80NTU****• PT-LW80NTU**

Proyectores portátiles XGA y WXGA

Con solo 2.9kg, cuentan con filtro micro-cut, reemplazo de lámpara trasera, ancla de seguridad, controles de sensor de tacto y tecnología Daylight View 4 que optimiza partes oscuras de una imagen con detalles vívidos en cualquier habitación.

**PT-LB80:** 3200 lumens #PAPTLB80**PT-LB80NTU:** 3200 lumens, inalámbrico #PAPTLB80NTU**PT-LW80NTU:** 2600 lumens, inalámbrico, pantalla ancha#WXGA **Llame o conéctese por precio****InFocus®****IN3106 • IN3108** Proyectores DLP WXGA

El IN3106 (3000 lumens) y el IN3108 (3500 lumens) ofrecen tecnología de contenido DisplayLink sobre USB para instalación y conexión ultrarrápida, no requieren conmutar o alternar la pantalla y ofrecen conectividad de pantalla múltiple mediante USB 2.0. Aptos para instalación inalámbrica con el adaptador opcional LiteShow II, también ofrecen puertos HDMI y RS-232 para conectarse o comunicarse con cualquier fuente de sala de reunión o dispositivo de control.

#ININ3106 **Llame o conéctese**#ININ3108 **Llame o conéctese****InFocus®****IN5102 • IN5106 • IN1102**

Proyectores 3LCD XGA

De instalación e integración simple, el IN5102 (4000 lumens) y el IN5106 (5000 lumens) ofrecen lentes opcionales y cambio de lente horizontal/vertical para producir la imagen final en grandes salas.



Una puerta para acceder a la lámpara desde el techo permite desinstalar la lámpara y hacer ajustes en la lente sin retirar el proyector.

#ININ5102 **Llame o conéctese**#ININ5106 **Llame o conéctese****NEC****NP100** PROYECTOR SVGA DLP

Perfecto para oficinas pequeñas o en casa que buscan un proyector fácil de usar, el NP100 ofrece una relación de contraste 1200:1, 2000 lumens y se puede orientar hacia el frente, hacia atrás, en la superficie de la mesa o en el techo. Ampliación de la imagen en 10 pasos con control de ubicación para acercar el zoom y ajustes de temperatura de color, brillo y contraste. También ofrece una lámpara de 4000 horas, altavoz incorporado y salida de monitor.

#NENP100 **Llame o conéctese****SHARP®****PG-F312X • PGF317X**

Proyectores XGA DLP

Con 3000 lumens y una relación de contraste 2200:1, el PG-F312X y el PG-F317X ofrecen una entrada DVI-I compatible con HDCP y un complemento completo de entradas y salidas que incluyen RGB con bucle, salida de línea de audio y RS-232C. El PG-F317X mejora con un puerto Ethernet RJ45.

#SHPGF312X **Llame o conéctese**#SHPGF317X **Llame o conéctese**

SONY

VPL-ES7 • VPL-EX7

Proyectores SVGA y XGA LCD

El VPL-ES7 (SVGA) y el VPL-EX7 (XGA) tienen un gabinete elegante pero de diseño práctico que incluye un ángulo de inclinación incorporado de 8° para producir automáticamente presentaciones proporcionadas. Ofrecen 2000 lumens y bajo consumo de energía (menos de 3W en modo de espera) e incorporan dos modos de ahorro de energía.



#SOVPLES7..... **Llame o conéctese**
#SOVPLEX7..... **Llame o conéctese**

CASIO

XJ-S53 • XJ-S58

Proyectores ultradelgados XGA

Proyectores portátiles ultradelgados diseñados para viajeros. Casi del tamaño de una carta (26.9 x 4.3 x 19.8cm) y con solo 1.8kg, ofrecen una lente gran angular con zoom 2x con 3000 lumens, altavoz de 7W incorporado y control RS-232. El XJ-S58 mejora al permitir transferir material a una memoria miniatura USB usando el EZ-PRO Converter.



#CAXJS53 **Llame o conéctese**
#CAXJS58 **Llame o conéctese**

Optoma

EP761 PROYECTOR SVGA+ DLP

Luminosos 3200 lumens con contraste 2200:1, el EP761 ofrece dos VGA, DVI con HDCP, compuesto y entrada S-video. También tiene USB, salida VGA, cuatro entradas de audio y una salida. Pesa 2.8kg y ofrece un nuevo factor de forma de reemplazo de lámpara de carga superior y también cinco pies de goma para estabilidad adicional.



#OPEP761..... **Llame o conéctese**

NEC

NP510 • NP510W

Proyectores 3LCD XGA y WXGA

El NP510 (XGA) y el NP510W (WXGA) ofrecen 3000 lumens, conexión RJ45, subtítulo y remoto virtual (DDC/CI) vía el cable VGA para controlarlos directamente desde una computadora sin necesidad de cables de control adicionales. También ofrecen una lámpara que dura hasta 5000 horas, entradas dobles para computadora que incluyen DVI-I y corrección keystone automática.



#NENP510..... **Llame o conéctese**
#NENP510W..... **Llame o conéctese**

Planar

PR6022 PROYECTOR XGA DLP

Impresionante, ligero y luminoso, el PR6022 de 1.4kg ofrece 2500 lumens, control remoto, estuche de lujo y cables. También viene con exclusiva garantía de 3 años Customer First™ que ofrece reemplazo anticipado en 2 días GRATIS.



#PLPR6022..... **Llame o conéctese**

SONY

VPL-CX150 • VPL-CX155

Proyectores XGA LCD

Diseñados con flexibilidad de instalación y fácil mantenimiento, ofrecen 3500 lumens logrando presentaciones luminosas incluso en condiciones de luz ambiente. Ofrecen video múltiple. Están diseñados para un fácil reemplazo de lámpara y limpieza de filtro y cuentan con bloqueo de panel de control, sistema de autenticación de contraseña y barra de seguridad. Igual en todo lo demás, el VPL-CX155 agrega capacidad de red.



#SOVPLCX150..... **Llame o conéctese**
#SOVPLCX155..... **Llame o conéctese**

CASIO

XJ-SC215 • XJ-43W

Proyectores ultradelgados XGA y WXGA

Proyectores portátiles ultradelgados diseñados para viajeros. Casi del tamaño de una carta (26.9 x 4.3 x 19.8cm) y con solo 1.8kg, ofrecen una lente gran angular con zoom 2x con 3000 lumens, altavoz de 7W incorporado y control RS-232. El XJ-SC215 permite transferir material a una memoria miniatura USB mediante el EZ-PRO Converter. El XJ-343W tiene entrada HDMI.



#CAXJSC215 **Llame o conéctese**
#CAXJ343W **Llame o conéctese**

Optoma

EW-330 Proyector WXGA DLP

Perfecto para el presentador móvil, el EW330 es la solución rápida ideal. De solo 1kg con contraste 2000:1 y 2200 lumens, es de los proyectores digitales más ligeros y luminosos hasta ahora. Las conexiones incluyen HDMI, VGA, s-video, video compuesto y USB. Vida útil de la lámpara hasta 5000 horas.



#OPEW330 **Llame o conéctese**

BENQ

MP-776ST Proyector XGA DLP

Cuenta con alta relación de contraste de 2400:1 y 3500 lumens. La tecnología 3D Color Management permite a los usuarios ajustar independientemente matiz, grano y niveles de saturación de los seis tonos de la rueda de color. La sofisticada tecnología de iluminación de la lámpara adapta dinámicamente la salida de la lámpara a cada imagen/escena con precisión de milisegundos para optimizar brillo, corrección de color y definición de detalles oscuros. Por comodidad, ofrece corrección automática keystone y dos altavoces de 5W incorporados.



#BEMP776ST..... **Llame o conéctese**

SHARP

PG-F325W PROYECTOR WXGA DLP

Con 3000 lumens, resolución WXGA preparada para el futuro, conectividad LAN RJ-45, entrada DVI-I compatible con HDCP avanzada y subtítulo incorporado, el PG-F325W es ideal para escenarios corporativos, educativos y templos. La guía de instalación en pantalla y la función "Ayuda" garantizan fácil instalación y operación simplificada.



#SHPGF325W..... **Llame o conéctese**

EPSON

POWERLITE 1810 • 1825

Proyectores XGA LCD

Con 3500 lumens y solo 2.9kg, ofrecen la solución perfecta para la mayoría de los escenarios. La instalación es fácil con la función Quick Setup y ajuste de imagen automático de 6 segundos. Lente zoom 1.6x permite instalación en diferentes salas de distintos tamaños. Igual en todo lo demás, el PowerLite 1825 mejora con conexión de red incorporada cableada (RJ45) e inalámbrica (802.11 b/g).



#EPPL1810 Llame o conéctese
#EPPL1825..... **Llame o conéctese**

SANYO

PLC-XL51

Proyector de alcance ultracorto XGA

Con 2700 lumens y contraste 1200:1, el PLC-XL51 puede proyectar una imagen de 2m de diagonal a partir de un área de aprox. 7.6cm sobre una superficie de proyección. Otras características son: conexión a red convencional e inalámbrica (compatible con Macintosh), lectora de tarjeta de memoria SD incorporada, modo color y pizarra negra, corrección keystone de arriba a abajo, fácil instalación y apagado y alarma antirrobo incorporada.

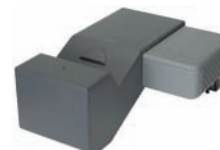

#SAPLXL51..... **Llame o conéctese**

SANYO**PLC-XTC50L** PROYECTOR XGA LCD

Ofrece 5000 lumens y sistema de selección de lámpara automática que posibilita una proyección de 6,000 horas sin necesidad de realizar mantenimiento de lámpara. El sistema de mantenimiento de filtro activo detecta automáticamente cuando el polvo obstruye el flujo de aire. Ofrece una variedad de opciones compatibles de lente de corto y largo alcance, patrón de prueba incorporado, fácil mantenimiento y remoción de lámpara, cambio de lente horizontal y vertical y corrección keystone.



#SAPLXC50L Llame o concétese

SANYO**WTC-500L** PROYECTOR WXGA LCD

Logra un alto brillo de 5000 lumens, relación de contraste 3000:1 y ofrece resolución nativa WXGA (1280 x 800). También incluye sistema de selección de lámpara haciendo posible la proyección de aprox. 6000 horas antes de tener que reemplazar las lámparas. Otras características son sistema de mantenimiento de filtro activo, cambio de lente X-Y, obturador mecánico y rápido reemplazo de lente. Ofrece una variedad de opciones compatibles de lente de corto y largo alcance.



#SAWTC500L Llame o concétese

HITACHI**CP-A100** PROYECTOR XGA LCD

El CP-A100 ofrece una distancia de muy corto alcance: a 43cm se puede proyectar una imagen de 1.5m. Otras características son: capacidad de conexión en red, 2500 ANSI lumens, resolución XGA y relación de contraste 500:1. Ofrece versatilidad adicional con modos pizarra blanca, pizarra negra y día. Por seguridad ofrece bloqueos de PIN multinivel, barra de seguridad y ranura Kensington.



#HICPA100 Llame o concétese

HITACHI**CP-X505** PROYECTOR XGA LCD

Ofrece un brillo de 3500 lumens y relación de contraste 1000:1 para producir alta calidad de imagen. Ofrece capacidad de conexión avanzada con software de gestión de red PJMan de Hitachi. La lente zoom 1.2x permite la proyección en pantallas hasta 7.6m y está equipada con una lente bayoneta que puede soportar hasta cuatro lentes opcionales para necesidades específicas. Cuatro altavoces de 4W incorporados eliminan la necesidad de dispositivos de audio externos.



#HICPX505 Llame o concétese

Planar**PR6022** PROYECTOR XGA DLP

Impresionante, ligero y luminoso, el PR6022 de 1.4kg ofrece 2500 lumens, control remoto, estuche de lujo y cables. También viene con la exclusiva garantía de 3 años Customer First™ que ofrece reemplazo anticipado en 2 días GRATIS.



#PLPR6022 Llame o concétese

Panasonic**PT-D4000U** PROYECTOR XGA DLP

Con 4000 lumens y relación de contraste 1600:1, ofrece imágenes brillantes y claras incluso en una sala luminosa. La lente zoom provista de 25.6 a 33.8mm tiene razón de alcance de 1.7 a 2.1:1. Otras características incluyen sistema de doble lámpara, control de navegador de Internet, monitoreo y mensaje de alerta por correo electrónico. Control de navegador de Internet, monitoreo y mensaje de alerta por correo electrónico.



#PAPTD4000U Llame o concétese

Canon**REALIS SX80** PROYECTOR SXGA LCOS

Alimentado por tecnología LCOS y tecnología patentada de motor de luz AISYS, el SX80 de 3000 lumens proyecta una calidad de imagen excepcional. El tamaño de la pantalla se puede modificar para distintos lugares y/o aplicaciones de presentación. Incluye una lente zoom 1.5x, conectividad USB/PictBridge para presentaciones sin PC, variedad de entradas de video y audio que incluyen DVI-I y HDMI.



#CARSX80 Llame o concétese

Panasonic**PT-DW6300US**

Proyector WXGA DLP de instalación fija

Ofrece un alto brillo de 6,000 lumens además de una variedad de funciones únicas como el RGB Booster, que brinda una reproducción de color vívida y alto brillo, y el filtro de limpieza automática, que elimina la necesidad de mantenimiento de filtro por un total de 10,000 horas. El exclusivo Detail Clarity Process reproduce realísticamente texturas delicadas.



#PAPTDW6300US Llame o concétese

SONY**VPL-FX40** PROYECTOR XGA LCD

Ideal para presentaciones multimedia de alto impacto, el VPL-FX40 ofrece 4000 lumens, Dynamic Detail Enhancer (DDE) para imágenes de video de alta calidad, corrección gamma 3D de 12 bits y filtro de peine 3D digital. Cuando las aplicaciones requieren duplicar la salida de luz, el VPL-FX40 tiene la capacidad de apilado doble. Registrando en forma manual la dirección IP de su PC al proyector, se pueden proyectar imágenes no solo en todo el país sino también en todo el mundo.



#SOVPLFX40 Llame o concétese

SONY**VPL-FX52** PROYECTOR XGA LCD

Proyector de instalación altamente versátil, ofrece 6000 lumens, brillo, tecnología Sony 3LCD y una lámpara de 300W que proyecta imágenes de alto impacto con una reproducción de color excelente. Se puede personalizar virtualmente en cualquier entorno de aplicación desde una distancia larga a corta, proyección frontal o trasera, cambiando la lente zoom estándar. El sistema de autenticación por contraseña limita el uso no autorizado.



#SOVPLFX52 Llame o concétese

InFocus**IN1501** PROYECTOR XGA DLP

Combina la proyección en primer plano con un tamaño compacto permitiendo la proyección al borde de la mesa. Liviano, portátil y potente, el IN1501 ofrece un brillo de 3000 lumens. Cargado con el paquete de InFocus "plug-and-project" de conexiones digitales: DisplayLink™, HDMI y presentador LitePort™ sin PC. Entre las características de fácil uso se encuentran teclado retroiluminado LiteTouch™ y LiteSwitch de ENCENDIDO/APAGADO instantáneo, combinadas con interfaz intuitiva y fácil de usar.



#ININ1501 Llame o concétese

Panasonic**SERIE PT-F300**

Proyectores de instalación LCD

Además de ser luminosos y de fácil uso, los proyectores PT-F300 brindan un rendimiento mejorado con mínimo mantenimiento a través del tiempo. La función Auto Cleaning Filter (ACF) prolonga el ciclo de reposición del filtro por más de 10,000 horas. PT-F300U: XGA, 4000 lumens, LAN cableada



PT-F300NTU: XGA, 4000 lumens, LAN cableada, inalámbrico
PT-FW300U: WXGA, 3500 lumens, LAN cableada
PT-FW300NTU: WXGA, 3500 lumens, LAN cableada, inalámbrico

STARBOARD T-15XL/T17XLP

Pizarras virtuales electrónicas 15" o 17"

La funcionalidad de nuestra pizarra virtual de gran formato en un cómodo panel LCD interactivo.

- Se conecta a su PC y a su proyector
- Permite ejecutar y comentar cualquier aplicación de software de computadora sin perder contacto con la audiencia
- Visible aún en lugares oscuros, puede proyectarse a cualquier tamaño
- Pantalla LCD: 15" o 17"
- Interfaz PC: USB
- Resolución: XGA (1024 x 768)
- Contraste: 200:1
- Interfaz gráfica: RGB: D-sub 15 clavijas, DVI
- Rango de inclinación del soporte 15°-72°
- Tipo de bolígrafo: inalámbrico, 2 botones
- Peso: 3.6kg
- Peso de envío: 5.4kg
- Tamaño de envío: 48.3 x 48.3 x 43.2cm
- Tecnología de digitalización: electromagnética

#HIST15XLIP **\$1,795.00 LLAME**
 Versión 17" #HIST17XLP **\$1,995.00 LLAME**

HITACHI



STARBOARD BT2G

Tablet interactiva inalámbrica

Se comunica con la computadora que ejecuta software StarBoard mediante una interfaz Bluetooth inalámbrica para comentar presentaciones y ejecutar aplicaciones. El receptor Bluetooth es un dispositivo pequeño que se conecta en cualquier puerto USB. Tamaño: 25.1 x 24.1 x 3cm

- Sup. de trabajo 15x11.4cm
- Para Windows XP
- Resolución: 1000 líneas por pulg.
- Interfases USB y Bluetooth

#HIBT2GMSYS **\$359.95 LLAME**

HITACHI



BALANCE VIEW

Pantallas de proyección techo/pared

AccuScreen ha desarrollado una superficie de proyección "Balance View" única, que maximiza color, contraste y brillo, y que brinda claridad de borde a borde sin precedentes. Esta superficie fácil de limpiar genera una verdadera paleta de colores que todos los espectadores apreciarán. Las pantallas manuales se operan por medio de un sistema de enrollado libre de ruidos ideal para los que prefieren una opción económica de las versiones motorizadas. Ya sea para usar con un sistema de cine en casa o para uso profesional, las AccuScreen le ofrecerán la calidad de imagen que desea a un precio que puede costear.

Pantallas 16:9			
Tamaño	Manual	Eléctrica	
#ACMPS92MW	92"	\$69.95	\$249.95
#ACMPS100MW	100"	\$79.95	\$279.95
#ACMPS106MW	106"	\$89.95	\$319.95
#ACMPS119MW	119"	\$109.95	\$349.95

Pantallas 4:3			
Tamaño	Manual	Eléctrica	
#ACMPS84MW	84"	\$49.95	\$239.95
#ACMPS96MW	96"	\$67.95	\$274.95
#ACMPS120MW	120"	\$86.95	\$319.95



ROAD WARRIOR

Pantallas de proyección portátiles

- Liviana; fácil de transportar y limpiar
 - Estuche para pantalla de aluminio moldeado
 - La superficie se levanta con un simple toque
 - Superficie diseñada para presentaciones de computadora y de alta resolución
 - Disponible en 60" y 80" formato 4:3
 - 1 año de garantía
- 60" #DRRW3648MW **\$269.95**
 80" #DRRW4864MW **\$336.50**
 Estuche 60" #DRCPRW60 **\$74.95**
 Estuche 80" #DRCPRW80 **\$79.95**



Pantallas y tripie Blanco mate o Vidrio con burbujas	Consul		Diplomat	
	50 x 50"	\$84.50	\$124.95	
50 x 66.5"	-	\$143.50		
60 x 60"	\$89.95	\$141.95		
70 x 70"	\$99.95	\$153.95		
60 x 80"	-	\$234.95		

Pantallas de techo/pared	Luma		Salara	
	50 x 50"	\$63.95	\$405.95	
60 x 60"	\$69.95	\$409.95		
70 x 70"	\$69.95	-		
60 x 80"	-	\$473.95		

*Otras superficies disponibles

VP4300

Presentador RemotePoint

Navegador RemotePoint elegante y ergonómico, de metal pulido, con teclas de control con iconos, para funciones de avance, retroceso, ocultar y puntero láser.

- Control de cursor de 360°
- Rango hasta 30m
- 900 MHz
- Usa 2 baterías "AAA"
- Almacenamiento de memoria portátil 32MB
- Tamaño: 6x10.9x3.8cm
- 141.7g

#INVP4300 **\$129.95**



VP4150

Navegador RemotePoint 2.4GHz

Las teclas de control con iconos tienen funciones de avance, retroceso, ocultar y puntero láser. Instalación: solo conecte el receptor USB y listo. El rango inalámbrico RF de 15m del navegador significa que no importa dónde está parado o hacia qué lugar está mirando, las diapositivas siempre avanzarán.

#INVP4150 **\$79.95**



VP-4810

Mouse inalámbrico RF RemotePoint

El control remoto de radiofrecuencia permite controlar las presentaciones de PC sin problemas hasta 30m de distancia. Cómodo, confiable y fácil de usar, la frecuencia de radio de RemotePoint RF elimina los problemas de "línea de visión" de los controles remotos IR. El premiado RemotePoint RF está disponible en forma independiente o en conjunto con un teclado inalámbrico.

#INVP4810 **\$85.95**



PPCRD CARD PRESENTER

Mando a distancia RF

PPCRD Card Presenter de Honeywell le permite manejar su presentación de software hasta 23m. Los controles incluyen avance, retroceso y pantallas blanco y negro. El controlador es más pequeño que una tarjeta de crédito con una mochila USB que actúa como receptor. La mochila se almacena dentro del controlador cuando no se usa y luego ambas piezas pueden almacenarse en la ranura PCMCIA de su computadora portátil.

#HOPPC **\$39.95**



RPA-U

Montura de techo para proyector LCD/DLP invertido

La montura de techo para proyector RPA-U soporta la mayoría de los proyectores invertidos. Ofrece múltiples métodos de montura en techo e incluye todo lo necesario para una instalación rápida. Las patas de ajuste dinámico permiten una instalación personalizada. El diseño de bajo perfil ofrece fácil acceso a la mayoría de lámparas y filtros del proyector. Ofrece conexión/desconexión rápida, con ajustes de giro, pendiente y desviación independientes. Proyector no incluido.

#CHRPAAU **\$199.95 LLAME**



PBL-UMS

Soporte universal para proyector

Soporte universal para la mayoría de los proyectores hasta 11.3kg. Incluye ensamble superior PBL. Inclinación, giro y rotación se ajustan por separado. Los brazos de soporte de junta doble permiten posición flexible ideal para paredes y para ángulos en el techo.

Gris oscuro #PRPBLUMS **\$129.95**



PROYECTORES Y VISORES DE DIAPOSITIVAS 35MM

Braun

Monitor Novamat

Projector Braun 130 AF con lente 85mm 2.8.....\$279.95

Projector Braun E150 AF con lente 85mm 2.8.....\$299.00

Projector Braun 330 AF con lente 85mm 2.8.....\$359.00

Vivitar

5000 Projector de diapositivas AF.....\$199.95



PROYECTORES 2-1/4

Kinderman

Bandeja de diapositivas 6 x 6.....\$22.00



ACCESORIOS PARA PROYECTORES

Gepe

Bandejas rectas europeas 5x127cm #GEST.....\$13.50

Yankee Rotary

Bandeja de 80 diapositivas para Kodak #YASTR80.....\$11.99

Kalt

Bandeja de 80 diapositivas para Kodak #KAT80B.....\$14.50

Lámpara FHS

#GBFHS.....\$13.95

Da-Lite

203 Base Project-o.....\$119.00

425 Base Project-o.....\$144.00

208 Estante accesorio.....\$44.00

Base acoplable para proyector secundario.....\$47.00

Puntero láser GB (5MW) rojo.....\$24.95



LUPAS

Horizon

Probador de tela 4X.....\$34.95 Enfoque 8X.....\$43.95 Enfoque 10X.....\$69.95

Peak

1960 5X.....\$9.00

1964 22X.....\$41.95

1962 15X.....\$19.95

1975 Escala 7X.....\$43.95

1983 Escala 10X.....\$69.95

1985 Steinheil de bolsillo 10X.....\$94.95

1986 5X.....\$14.95

1990 4X.....\$179.95

1990 7X.....\$149.95

1993 Succión 10X.....\$32.95

2016 Escala 15X.....\$96.95

2018 8X.....\$29.95

2018 WPH 8X.....\$41.95

2038 4X con pie.....\$56.95

1961 10X.....\$22.95

2044 8-16X Zoom.....\$199.95



Eschenbach

1153 Lupa 8X.....\$39.95 2626 Lupa 6X GA.....\$79.95

1552 Lupa con luz 6X.....\$81.95

Schneider

4x.....\$119.95 6x no esférica.....\$204.95 6x7.....\$159.95

Varios

Pentax Lupa foto zoom 5-11x #PEL511X..\$154.95 Pentax Lupa foto 5.5x#PEL5.5X.....\$79.95

Bestwell 10X MaxiLupa #BEML2.....\$39.95 Iston 10X ISL10X.....\$58.50

Wista 5x #WIL5X.....\$59.95 Wista 4X #WIL4X.....\$239.95

Toyo 3.6x Lupa de enfoque #TOL.....\$44.00 Rodenstock 4x #ROL4X.....\$99.95

Rodenstock 6x Lupa no esférica #ROL6XB.....\$219.95

PROYECTORES OPACOS Y AÉREOS

Braun

Paxiscope Opaco #BRPXL.....\$499.00

Buhl

Mark 4 Opus Opaco 4006.....\$949.95

3M

2000AG #3M2000AG.....\$248.95

1810 #3M1810.....\$234.00

1865 #3M1865.....\$374.00



Todos los proyectores Serie 9000 de 3M están diseñados para uso con las luces encendidas.

LENTES DE PROYECCIÓN 35MM

Lentes Buhl

Para proyectores LCD..... LLAME

CAJAS LUMINOSAS

Visor diapositivas Gepe Proslim

G2024 20.3x46cm.....\$159.95

G2025 30.5x46cm.....\$204.95

35.6x46cm.....\$225.95

35.6x61cm.....\$279.95



Logan 5000°K

Truview 2416 'Área de visión 61cm' 41x61cm . \$189.95

4816 'Área de visión 1.2m' 41x122cm.....\$234.95

Futura 1812 Área de visión 46x30.5cm.....\$67.99

810 Área de visión 22.2x29.2cm.....\$53.95

2020 Portátil, área de visión 30.5x43.2cm.....\$109.95

Daylite 501 14x24.1cm Batería, CA.....\$47.95

Slim Edge 10.2x12.7cm A7A.....\$41.95

12.7x17.7cm AGA con adaptador CA.....\$61.95

Slim Edge 20.3x25cm A5A y adaptador CA.....\$92.95

29.2x41cm A3A.....\$194.95



Tundra

Caja de luz 10.2x12.7cm #TULB45.....\$19.95

Caja de luz 10.2x12.7cm con CA #TULB45AC.....\$26.95

Caja de luz 12.7x18cm con CA y estuche #TULB57AC.....\$29.95

Caja de luz 20.3x25cm Light Box #TULB81.....\$39.95

Caja de luz 20.3x25cm con CA #TULB81AC.....\$49.95

Adaptador CA Visual-Plus incluido

Pro SV 450 (21.6x30.5cm).....\$149.95

Porta-trace 5000°K

TLP 12.7x18cm.....\$29.95

TLP 21x29.2cm.....\$55.95

6181C 15x46cm, 1 lámpara 15 watts.....\$64.49

1012-2C 25x30.5cm, 2 lámparas 8 watts.....\$49.95

1118-2C 28x46cm, 2 lámparas 15 watts.....\$89.95

1618-3C 41x46cm, 3 lámparas 15 watts.....\$139.95

1824-3C 46x61cm, 3 lámparas 20 watts.....\$219.95

1824-4C 46x61cm, 4 lámparas 20 watts.....\$210.95

1648 Modular IVS 41x122cm 2 lámparas 40 watts.....\$319.95

1624 Modular IVS 41x61cm 3 lámparas 15 watts.....\$224.95

1118-2WC Marco de roble sólido.....\$129.95

1214-2WC Marco de roble sólido.....\$79.95

1618-3WC Marco de roble sólido.....\$159.95

Clasificador diapo 22.8x30.5cm (para 24 diapo).....\$9.95



Visores Just Smart Light 5000

2147 25x50cm #JU2147.....\$194.95

8268 35.6x38cm #JU8268.....\$264.95

8276 35.6x50cm #JU8276.....\$284.95

2153 35.6x111.8cm #JU12153.....\$509.95

12062 20.3x25cm Mini plata #COCBR1.5.....\$179.95

2139 25x38cm #JU2139.....\$189.95

21857 30.5x25cm Mini #JU21857.....\$249.95

12104 30.5x48.3cm Mini #JU12104.....\$319.95



KEN-A-VISION 7890B

Cámara de presentación con salida de video

- CCD 1/4", 525 líneas, NTSC/PAL
- Cuello de cisne flexible puede apuntar a cualquier cosa
- Se conecta a cualquier dispositivo con entradas de video compuesto
- Exhibe texto, arte plano o artículos tridimensionales
- Alimentada por bus

#KE7890B.....\$299.95

ClearOne.**RE-455X**

Visor de video

- Zoom de potencia 12x con configuración inicial para tamaño A4
- CCD 1/3", 786,000 pixels • 520 líneas de resolución horizontal
- Lente: F 5.4-64.8mm, f/1.8-F2.8 • VGA, compuesto y S-Video
- Enfoque automático/manual • Lámparas fluorescentes 6W duales
- 100 a 240 voltios CA • Peso: 9.4kg

#CARE455X.....\$2,299.00 LLAME

Canon**SDP-950DX**

Presentador de video XGA

- Presentador compacto y liviano con zoom óptico 12x profesional
- CCD 1/3" 850,000 pixels (escaneo progresivo) • 15 cps • Mando a distancia
- Memoria de imagen: hasta 8 imágenes, con presentación de cuadro (grabado o en vivo), imagen dividida, shift • Entradas: 2 RGB (VGA), RS-232, mouse
- Salidas: 2 RGB (VGA), video compuesto, S-video, LCD, USB • 5.5kg

#SASDP950DX.....\$2,499.95

SAMSUNG**P10S XGA**

Presentador visual

- 850,000 pixels, cámara CCD de escaneo progresivo
- Zoom de potencia total 128X (16X óptico, 8X digital)
- Captura de imagen en vivo con 20cps
- Salidas VGA, compuesto y DVI; entrada VGA
- Peso: 4.7kg • Mando a distancia incluido

#ELP10S.....\$1,791.00 LLAME

ELMO**EV-4400AF**

Presentador visual

- Captura documentos hasta 40.8x30.9cm • CCD IT 1/3" 410,000 pixels • 470 líneas de TV • Amplificación y desplazamiento de imágenes digitales • Zoom óptico 18x con enfoque/iris automático
- Enfoque automático/enfoque motorizado • Salida S-video y audio
- Sincronización interna/externa (H&V) • Luz base incorporada para visión de transparencias y diapositivas 35mm • Peso: 10kg

#ELEV4400AF.....\$2,317.50 LLAME

ELMO**EV-2000AF**

Presentador visual con cámara de cabezal giratorio

- Dispositivo de imagen CCD 1/3" • Resolución horizontal 470
- Lente de acercamiento de enfoque automático
- Monitor Confidence opcional
- La unidad hace interfaz con casi cualquier proyector de video o monitor para imágenes detalladas de gran calidad

#ELEV2000AF.....\$1,593.00 LLAME

ELMO**P30S**

Presentador visual portátil XGA

- Sensor de imagen CMOS 1.35 megapixels
- Zoom óptico 16x, zoom digital 4x
- Captura de imagen 30 cps • Monitor LCD integrado
- Ranura para tarjeta de memoria SD • Adaptador de presentaciones para diapositivas convencionales • Lámpara y brazo de cámara de ángulo libre

#ELP30S.....\$2,691.95 LLAME

ELMO**HV-110U**

Presentador visual portátil XGA

- La unidad se pliega para llevarla a todas partes
- Resolución XGA para detalles precisos
- Zoom digital y características macro
- Resolución 1024 x 768

#ELHV110U.....\$648.00 LLAME

ELMO**UF-80DX**

Presentador digital

- NTSC • Dispositivo de imagen: CCD 1/3" • Lente 4.8 a 67.2 mm, f/1.0 a f/2.1 • Zoom óptico 14x con zoom digital 3x • 850,000 pixels • Salida XGA 1024 x 768 • 20 cps • Mini especial (x 1 salida) • USB - RJ-45 (x 1 salida) • Mouse: 6 clavijas GUI (x1) • 100V - 240V CA, 50 o 60 Hz
- Tamaño: 40.4 x 48.8 x 50.3cm • Peso: 5kg

#SAUF80DX.....\$2,199.95

SAMSUNG**SDP-850**

Presentador de video XGA

- 1024 x 768 (XGA) • 20cps reales, XGA original 1/3" • 850,000 pixels CCD escaneo progresivo • Enfoque automático potenciado 42x, lente zoom, zoom digital 3x, óptico + continuo 14x • Base de rotación 270° y cabezal de cámara • Control de zoom, enfoque automático/manual, balance automático de blancos, brillo y ajustes ± • Puerto Kensington integrado • LED ajustable

#SASDP850.....\$899.95

SAMSUNG**SDP-950ST**

Presentador digital visual

- NTSC • Dispositivo de imagen: CCD 1/3" • Lente 6.3 a 75.6 mm, f/3.0 • Zoom óptico 12x • 850,000 pixels • 350 líneas horizontales resolución de TV • Iluminación superior e inferior incorporada
- Campo de visión: 72° horizontal, 61° vertical • Monitor LCD: 6 clavijas (x1 salida) • USB/RJ-45 (x1) • 50.8x14.2x20.3cm

#SASDP950STA.....\$2,279.95

SAMSUNG**TT-02S**

Presentador visual

- CCD 1/3" escaneo progresivo 1024 (H) x 768 (V)
- Velocidad de cuadro 20 cps • Zoom potenciado, 5.2X óptico
- Lente F2.8 a 3.2, f=3.85 a 20.02 mm
- Salida RGB 600 (H) x 600 (V) líneas de resolución de TV, salida de video 400 (H) líneas de TV • Ranura para tarjeta SD, puerto USB

#ELTT02S.....\$692.10 LLAME

ELMO**HV-5100XG**

Presentador visual de alta resolución

- Sistemas NTSC y PAL • Dispositivo de imagen: CCD 1/3" • Lente 4.7 a 84.6mm, f/2.8 zoom óptico 18x • 805,000 pixels • 400 líneas horizontales de resolución de TV • Iluminación superior integrada
- USB tipo B • Campo de visión horizontal: 52° • Mouse: 6 clavijas
- 100 a 240 voltios CA, 50 o 60 Hz • 69.5x54.1x55.6cm • Peso: 9.7kg

#ELHV5100XG.....\$2,842.20 LLAME

ELMO**VP20M**

Presentador visual con micrófono incorporado

Brinda funciones de imagen y micrófono mediante un cable USB que se conecta a su computadora o conector de video RCA. Visualice, capture, edite y comparta imágenes.

- Cuello flexible de 50.8cm y base sólida y resistente
- Cabezal rota 180° • Software de controlador USB 2.0 para PC o Mac

#BUIVP20M.....\$299.95

buhl

MULTIMEDIA PARA EL MIX MASTER

Las presentaciones A/V se realizan en salas de conferencias, auditorios, aulas magnas e incluso al aire libre. El equipo adecuado puede hacer la diferencia entre que los asistentes se vayan bien informados o confusos e irritados. Todo depende de dónde se realiza la presentación, el tamaño y el tipo de público, si es en interior o al aire libre, y si es por negocios o por placer. Necesitará más realce y energía (watts) en bodas, ferias comerciales y fiestas en la calle que en reuniones de negocios o restaurantes tranquilos.

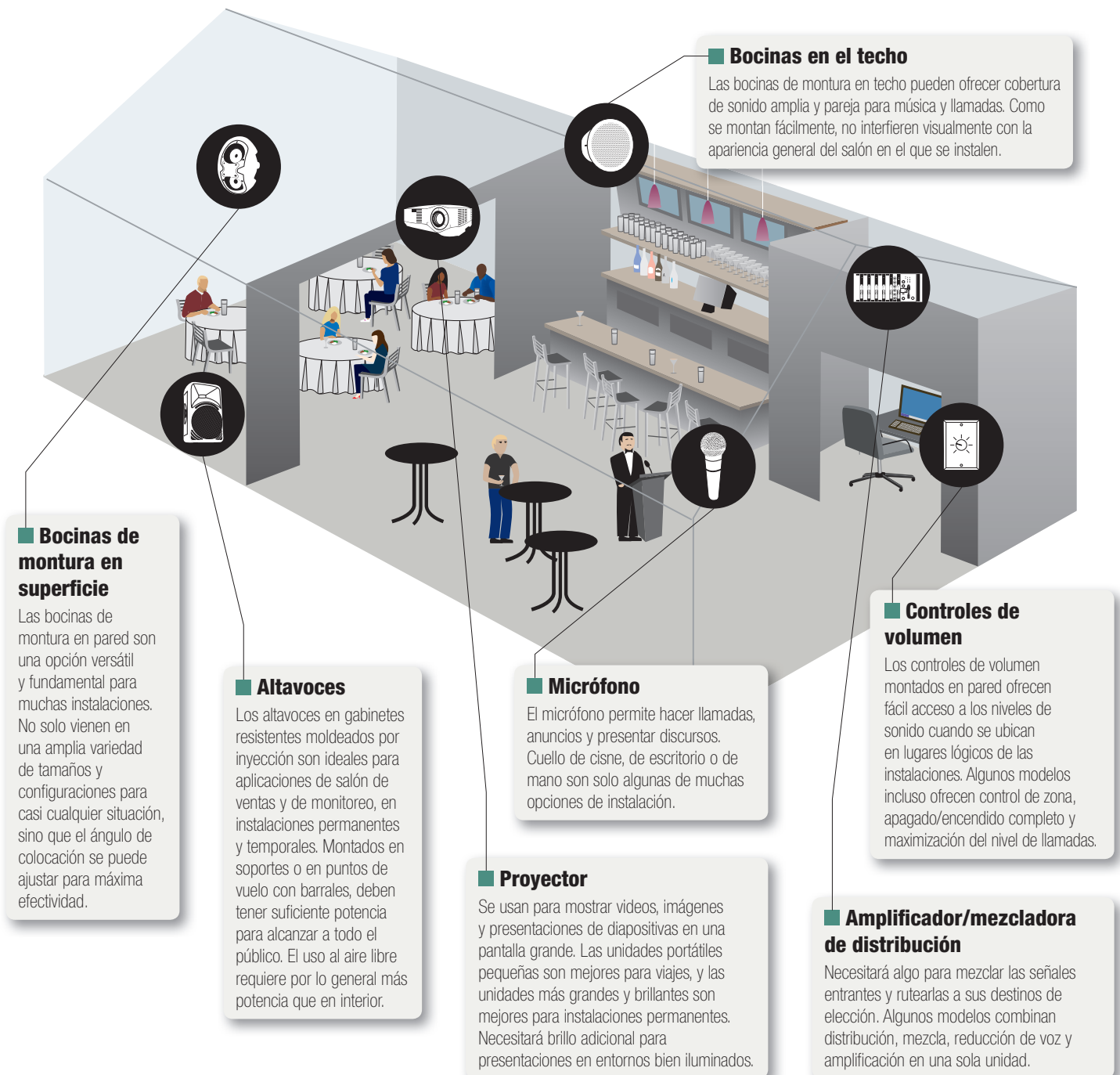

DN-C615

Reproductor de CD y CD-R/RW con decodificador de MP3



El DN-C615 es un reproductor económico de CD de una bandeja con funciones que por lo general solo se encuentran en unidades de precio mucho más alto. Ideal para escuelas, iglesias, estaciones de radio y salones pequeños.

- Reproductor de CD profesional de bajo costo con Instant Start • Salida coaxial S/PDIF
- Gabinete de montura en rack 2U • Compatible con CD-R/RW/MP3 • Control de tono ±12%

#DEDNC615 \$299.00

DENON

IDEC

Grabadora/reproductor de A/V para iPod



Conecte su iPod a esta unidad de rack en para presentaciones y eventos. El software MixMeister permite crear sesiones personalizadas y transiciones con mezcla de ritmo entre canciones.

- Botones de control grandes y rueda • Salidas XLR balanceadas y RCA sin balancear

#NUIDEC \$199.95

Numark

IMULTIMIX 9R

Mezcladora de audio de 9 canales, montura en rack, base iPod



Herramienta de montura en rack para mezclar y reproducir directamente desde un iPod. También incluye salida de video.

- Base universal integrada para iPod • 5 XLR de alta ganancia y preamplificadores balanceados micrófono/ línea 1/4" • Potencia fantasma 48V • Tres EQ de banda con shelving alto/bajo y paso/rechazo de banda

#ALIMM9R \$299.00

ALESIS

CD-160MKII

Reproductor de CD profesional de un disco con reproductor de MP3



El CD-160MKII es un reproductor de CD de montura en rack diseñado para estudios y sistemas. Con salida digital S/PDIF, control de tono y teclado numérico en el frente para números de pista.

- Reproductor de CD de montura en rack 2U • Auto Cue de primer audio en pista • Salida para auriculares con control de nivel • Incluye remoto inalámbrico RC-150C

#TACD160MK2 \$299.00



RS80

Sintonizador AM/FM sintetizado PLL de cuarzo



El Rolls RS80 es un sintonizador AM/FM sintetizado PLL de cuarzo de montura en rack para situaciones donde la confiabilidad y calidad del sonido son de extrema importancia. Esta unidad se puede usar en todo el mundo gracias a conmutación central programable 9-10kHz AM.

- Acero de un solo rack • Hasta 40 presintonías AM/FM • Función búsqueda automática y almacenamiento • Conmutación entre 120 y 230 voltios

#RORS80 LLAME



S-ZONE

Mezcladora estéreo de zona 4-1



S-Zone ofrece a los instaladores todas las funciones necesarias para controlar hasta cuatro zonas de audio con una unidad de un solo rack. La exclusiva sección de control del panel frontal permite asignar cualquiera de las cuatro entradas a cualquiera de las cuatro zonas con solo oprimir un botón.

- Mezcladora estéreo 4 canales/4 zonas • 2 salidas de línea micrófono/estéreo con reducción de sonido • EQ de dos bandas • Control de volumen remoto • 2 salidas estéreo de CD/línea
- Conectores de salida euroblock

#SASZONE \$349.00

SAMSON

RM67

Mezcladora de micrófono/fuente, montura en rack, 6 canales



La RM67 es una versátil mezcladora de audio de un solo rack ideal para llamadas y música por su conveniente función "hablar". Un conector de volumen remoto permite control externo, lo que la hace perfecta para bares karaoke, gimnasios, clubes y restaurantes, o presentaciones audiovisuales.

- 3 entradas de micrófono XLR con potencia fantasma • 4 salidas estéreo RCA • Capacidad de grabación de salida de mezcla premaster • Accesorios de micrófono para procesar entradas

#RORM67 LLAME



RM68

Mezcladora estéreo de 2 zonas "Zone Wolf"



La RM68 es una versátil mezcladora de zona doble de 9 entradas para restaurantes, hoteles, escuelas, iglesias y fábricas con su primera entrada de micrófono que presenta la función "hablar".

- 3 entradas XLR y 6 entradas de nivel de línea RCA • Control de nivel en cada canal
- Conector de volumen remoto 1/4" • Capacidad de dos zonas

#RORM68 LLAME



MX152

Mezcladora de audio de micrófono y nivel de línea MixMate



La MX152 es una mezcladora de micrófono/línea compacta que ofrece una manera eficiente de mezclar fácilmente reproductores de CD, sintonizadores AM/FM, reproductores de video y micrófonos dinámicos o de condensador. Presenta dos entradas de micrófono XLR con potencia fantasma y tres entradas de fuente de línea estéreo.

- Controles de nivel individual para cada entrada • Controles de tono para cada entrada de micrófono • Salidas principales en conectores RCA • Potencia fantasma y reducción de sonido

#ROMX152 LLAME



AR405

Mezcladora de distribución de zona de 5 canales



El ART 405 es un sistema de distribución de audio de 5 canales de montura en rack que permite mezclar 2 fuentes de entrada y rutearlas a una o 5 zonas. La sección de entrada presenta 2 conectores hembra XLR pares estéreo y permite distribución estéreo o mono.

#AR405 \$185.00

Mezcladora de línea estéreo y micrófono de montura en rack de 6 canales #AR416 \$145.00

Mezcladora de línea estéreo y micrófono de montura en rack de 8 canales #AR418 \$185.00



RX-1202FX

BEHRINGER®

Mezcladora de línea y micrófono, 12 canales, montura en rack, efectos



La Behringer RX-1202FX es una mezcladora de audio de montura en rack de 19 pulgadas con ocho canales mono y dos estéreo, 12 canales de entrada en total. Una opción ideal para instalaciones.

- 8 entradas mono XLR/teléfono y salidas de sala de control • 2 canales de entrada estéreo
- Accesorios en canales 1 a 8 • Procesador de efectos a bordo para reverberación y delay

#BERX1202FX.....\$199.99

MX882

BEHRINGER®

Ultralink Pro Bifurcador y mezcladora de micrófono, 8 canales, conversión nivel



La mezcladora/bifurcador Behringer MX882 presenta una variedad de funciones flexibles para uso en teatros, salas de conferencias, templos y refuerzo de sonido en vivo.

- Entradas y salidas servobalanceadas; uso como DI-Box • Conversión sin balancear/balanceada
- Conectores balanceados enchapados en oro

#BEMX882.....\$99.99

CP700

Atlas Sound

Amplificador comercial de canal doble de montura en rack



El Atlas CP700 es la opción perfecta para sistemas de distribución de llamada/BGM, teatros, sistemas portátiles y todo lugar donde se necesite amplificación de audio limpia y de alta fidelidad.

- 350 watts/canal (a 70.7V) • Controles de ganancia de entrada posterior de 30 posiciones
- Enfriamiento automático por ventilador • Bloque terminal y entradas XLR
- Protección de cortocircuito, térmica y CC

#ATCP700.....LLAME

SERIE COMMERCIAL AUDIO

CROWN

Mezcladora/amplificador de 4 entradas, 80W

Estas mezcladoras/amplificadores de alta calidad ofrecen salidas de 4 ohms y tensión constante (70/100V). Las entradas se pueden enviar a cualquier salida e incluyen límite de corriente de salida avanzada, protección CC, cortocircuito y protección térmica.



- Ideal para uso comercial e industrial • Salidas de bocina de terminal roscada a prueba de toques
- Salidas de 4 ohms y tensión constante para salidas de 70/100V
- Indicadores LED de señal azul, presencia verde y clip rojo, control de salida maestro

#CR180MA.....\$429.00

Mezcladora/amplificador de 8 entradas, 2 x 80W #CR280MA.....\$629.00

Mezcladora/amplificador de 4 entradas, 160W #CR1160MA.....\$559.00

660A

CROWN

Amplificador de 6 canales, 6 x 60W



El 660A de Crown Audio es un amplificador de 6 canales, 6 x 60W para audio comercial e industrial y es parte de la serie de audio comercial de Crown Audio.

- Seis entradas y seis amplificadores de 60W para sistemas multizona
- Límite de corriente de salida y protección CC y térmica

#CR660A.....\$999.00

MLM82A

RANE

Mezcladora de micrófono/línea, montura en rack, 8 canales



La mezcladora Rane MLM82A es conveniente por su bajo costo y flexibilidad. Con 4 entradas balanceadas XLR de nivel micrófono/línea (conmutables) y 4 entradas de línea balanceadas telefónicas TRS 1/4" estéreo.

- Los canales 1 a 4 ofrecen potencia fantasma • Opera en modos mono o estéreo

#RAMLM82A.....\$419.00

14M

CROWN

Preamplificador/mezcladora de montura en rack 4 x 1



El 14M, parte de la serie de audio comercial de Crown Audio, es un preamplificador/mezcladora de montura en rack para uso en fábricas, escuelas, hospitales, restaurantes, oficinas, etc. El generador incorporado ofrece sonidos como campanas, preanuncio, alerta y evacuación.

- 4 entradas con conectores estéreo RCA y conectores tipo Phoenix balanceados • Mutación de prioridad para llamadas • Potencia fantasma • Controles de nivel, bajos y agudos para cada entrada

#CR14M.....\$299.00

Preamplificador/mezcladora de montura en rack 8 x 2 #CR28M.....\$429.00

SERIE MA

ElectroVoice®

Mezcladora/amplificador de 12 entradas (60 watts)



La MA-1206 es una mezcladora/amplificador de 60 watts con 12 entradas y puerto de llamada telefónica. Salidas terminales roscadas disponibles para sistemas de distribución de 25V, 70V y 100V, así como cargas de 4-ohms.

- 60 watts de potencia • Controles EQ de bajos y agudos • 2 entradas auxiliares • Montura en rack o de escritorio

#ELMA1206.....LLAME

Mezcladora/amplificador de 12 entradas (120 watts) #ELMA1212.....LLAME

Mezcladora/amplificador de 6 entradas (60 watts) #ELMA606.....LLAME

RA2100B

ROLLS

Amplificador de potencia estéreo



El RA2100b es un económico amplificador de 200 watts para bocinas de 4 u 8 ohms y sistemas de 25-70V. Una demora de un segundo protege de picos transitorios.

- Controladores MOSFET en circuito de ganancia de tensión y corriente
- Enfriamiento por convección para ruido reducido

#RORA2100B.....LLAME

Amplificador de potencia mono #RORA170.....LLAME

SERIE SERVO

SAMSON

Amplificador estéreo Samson Servo 120



El amplificador de potencia estéreo Servo 120 se puede usar para todo tipo de aplicaciones de grabación, presentaciones en vivo o instalaciones permanentes, y ofrece un rendimiento de audio excelente.

#SASA120A.....\$199.00

F-2352C

Bocina de techo coaxial 5"

La bocina de techo coaxial 5" F-2352C de TOA Electronic es una poderosa bocina de reflejo de bajos que presenta un difusor especial para respuesta de alta frecuencia fuera de eje y dispersión amplia para música y llamadas.

- Grilla de bajo perfil, se puede pintar • Área de dispersión amplia
- Transferencia de 70V seleccionable • Modos directos de 8/16 ohms
- Incluye cable de seguridad

#TOF2352C..... **\$108.00**
 Bocina de techo coaxial 6.5" 60 watts #TOF2852C..... **\$142.50**



EVID C4.2

Bocinas de techo coaxiales con transformador de línea integrado

La Electro-Voice EVID C4.2 es una bocina de instalación coaxial de 4", compacta y de bajo perfil, adecuada para música de fondo y llamadas.

- Selector de vataje frontal
- Grilla de acero con cadena de seguridad

#ELC42..... **LLAME**
 Bocina de techo coaxial de bajo perfil 8" #ELC82LP..... **LLAME**
 Bocina de montura en techo coaxial 8" #ELC82..... **LLAME**
 Subwoofer de instalación en techo 10" #ELC101..... **LLAME**



SERIE CONTROL CONTRACTOR

Bocinas de montura en superficie de instalación compacta

24 CMI Bocina de techo 2 vías con woofer 4"
 #JBC24CM..... **\$130.00**
24 CT Bocina de techo 2 vías micro con woofer 4"
 #JBC24CTM..... **\$138.00**
26C Bocina de techo 2 vías con woofer 6.5"
 #JBC26C..... **\$258.00**
26T Bocina de techo venteadada 2 vías con woofer 6.5"
 #JBC26CT..... **LLAME**
23T/negro Monitor interior/exterior 2 vías con woofer 3.5" #JBC23TB..... **\$218.00**
23T/blanco Monitor interior/exterior 2 vías con woofer 3.5" #JBC23TW..... **\$218.00**



SD72W

Bocina de llamada SD72W 8" 25V/70.7V

La SD72 es una bocina de cono doble de 280g de rango completo para la mayoría de aplicaciones de llamada o fondo en escuelas, oficinas, restaurantes y otras instalaciones institucionales. También está disponible con control de volumen central para aplicaciones que requieren ajuste de volumen local, y ambos modelos incluyen baffles blancos con accesorios soldados.

#ATSD72W..... **LLAME**
SD72WV 8" 70.7/25v con volumen
 #ATSD72WV..... **LLAME**

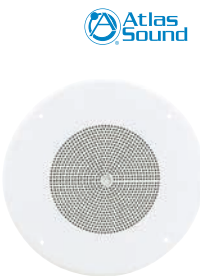

AAVC-10K 10K

Control remoto de montura en pared

Este atractivo control de nivel de 10k ohms es perfecto para uso en aplicaciones que requieren control remoto de volumen de música o micrófonos en una sala. Incluye 2 Decora Plates, accesorios, perillas y tornillería de montaje.

#ATAAVC10K..... **LLAME**



CABLES DE BOCINA

Cable de bocina calibre 18 (300m) #WE2241000..... **LLAME**
 Cable de bocina plenum calibre 18 (300m) #WEPSC181000..... **LLAME**



SISTEMA DE SONIDO DE TECHO BÁSICO DE 1 ZONA

Equipo para 300 metros cuadrados

Con 3 bocinas de techo coaxial FAP62T de color blanco, 1 amplificador/mezcladora de 6 canales de 120 watts AA120 y 1 caja de derivación de 150 metros de cable de bocina de 2 conductores calibre 16.

- Bocinas de 30 watts con respuesta de frecuencia 63 Hz - 20 kHz
- Bocinas con diámetro de 32cm y profundidad de 22cm
- Sistema de montura de puente de tejas y pata de perro

#AT1ZBCSS1KSF..... **LLAME**
 #AT1ZBCSS15SF (para 450m2)..... **LLAME**
 #AT1ZBCSS3KSF (para 1,000m2)..... **LLAME**



SERIE EVID DE BOCINAS DE 2 VÍAS

Bocinas de montura en superficie, transformadores de 70v

EVID presenta un duradero recinto ABS con una grilla de acero revestido en zinc para proteger los componentes internos.

3.2T 2 vías 150W #ELE32T..... **\$230.00**
3.2TW 2 vías 150W blanco #ELE32TW..... **\$230.00**
4.2T 2 vías 200W 70V/100V trafo aislado #ELE42T..... **\$299.00**
4.2TW 2 vías 200W 70V/100V trafo aislado blanco #ELE42TW..... **\$305.00**
6.2T 2 vías 300W #ELE62T..... **\$515.00**
6.2TW 2 vías 300W blanco #ELE62TW..... **\$515.00**
12.1P 300W Subwoofer activo #ELE121P..... **\$671.00**



BOCINAS CONTROL CONTRACTOR

Compactas, resistentes

23T 3.5" sistema 2 vías, trafo 70V/100V #JBC23TB..... **\$218.00**
23 3.5" sistema bocinas montura superficie 2 vías #JBC23B..... **\$198.00**
25T 5.25" sistema 2 vías, trafo 70V/100V #JBC25TB..... **\$290.00**
25 5.25" sistema bocinas montura superficie 2 vías #JBC25B..... **\$258.00**
28T-60 8" sistema 2 vías, trafo 70V/100V #JBC28T60B..... **\$490.00**
28 8", sistema bocinas montura en superficie 2 vías #JBC28B..... **\$458.00**



SERIE SM

Sistema de bocinas resistentes de 2 vías

El SM82 es un sistema de bocinas interior/exterior de 150W con woofer de 8" y tweeter de 1" enfriado por ferrofluido.

Blanco #ATSM82W... **LLAME** **Negro** #ATSM82B..... **LLAME**

El SM52 es de 100W con woofer de 5.25" y tweeter de 1".

Blanco #ATSM52W... **LLAME** **Negro** #ATSM52B..... **LLAME**

Las versiones T incluyen un transformador interno de 60W 70.7V/100V con tapas ajustables para sonido distribuido.

#ATSM82TB..... **LLAME**
 #ATSM52TB..... **LLAME**



1-ZONE DELUXE

Equipo de montura en pared de 300 metros cuadrados

Diseñado para aplicaciones de interior y exterior, este equipo es ideal para parques temáticos, gimnasios y restaurantes. Recinto y transductores resistentes. Grillas enchapadas en zinc resistentes al óxido. Montura InvisiBall antirrobo.

El equipo incluye:

- Tres monitores de control 25T 70/100V
- Un amplificador/mezcladora de 120 watts, 6 canales AA120
- Caja de derivación de 150m de cable de bocina de 2 conductores calibre 16 azul

#JB1ZDWMS1KSF..... **LLAME**



PA-282AV

Versión de 2 watts

Diseñado como solución de monitoreo personal en campo con dispositivo de grabación de audio portátil, el PA-282AV es ideal para resolver problemas pequeños de sonido de tours y guías.

- Bocina de 3.5" de 2 watts
- Controles encendido/apagado, volumen y tono
- Liviano y duradero, solo pesa 283g
- Indicadores LED de encendido y carga
- Montura de tripié de escritorio ubicada en la parte inferior de la unidad



#CAPA282AV LLAME

APS 25

Sistema de bocinas potenciadas de 2 vías multipropósito/multifunción

El versátil APS25B de Azden es un sistema de bocinas potenciadas portátil con 20 watts de potencia. Presenta la capacidad de operar con batería recargable o CA. Se puede usar micrófono cableado o agregar uno o dos módulos inalámbricos haciendo del APS25B una solución única para presentaciones, reuniones y eventos.

- 20 watts de woofer 5.25" y tweeter 1"
- Para multitudes hasta 200 personas
- Entrada micrófono 1/4", E/S RCA nivel de línea
- Módulos VHF, UHF e infrarrojo inalámbrico opcionales
- Soporte para montura en pared incluido • 3.9kg



#AZAPS25 LLAME

BLOCK ROCKER

Sistema de altavoces móvil para iPod

BLOCK ROCKER de Ion es un sistema de altavoces de gran calidad para uso en fiestas al aire libre, eventos deportivos, recitales en vivo, etc. Construcción de aluminio resistente, con asas incluidas y dos ruedas, BLOCK ROCKER es ideal para el camino.

- Entradas XLR/TRS, RCA estéreo, TRS y base para iPod
- El interruptor permite que el iPod se cargue mientras está en la base
- Micrófono de calidad profesional incluido
- 15W RMS, 22W pico
- Respuesta de frecuencia 70Hz - 50kHz
- Batería recargable integrada



#IOIPA03 LLAME

SERIE MIGHTY MEG

Sistema de altavoces 5" compacto activo

Los megáfonos Serie Mighty Meg ofrecen un rendimiento excelente en situaciones de mucho ruido como tomas en exteriores difíciles y eventos multitudinarios. El S602 funciona durante 40hs con 8 baterías "C" y el S602M, equipado con micrófono, funciona durante 20hs, ambos con 25 watts de potencia.

- Impermeable, para uso interior y exterior
- Tecnología piezodinámica con uso de láminas de cerámica en lugar de imanes pesados tradicionales
- Baterías en cartucho removible • Pesa 0.9kg



S602 Megáfono piezodinámico (rango 1.6km) #AMS602 LLAME
S602M Megáfono piezodinámico con micrófono (rango 1.6km) #AMS602M LLAME

PB-25

Sistema de comunicación de mano alimentado a baterías con micrófono cableado

El sistema de altavoces PB-25 Minivox es un sistema de sonido portátil alimentado a baterías que solo pesa 2.4kg y funciona durante 24hs con nueve baterías alcalinas "C". Equipado con un micrófono de mano, entrada de micrófono Lo-Z de 1/4" y entrada de nivel de línea de 3.5mm para reproductores de CD y cinta.

- Ideal para guías de turismo y presentaciones
- Liviano y compacto • Multitudes hasta 150 personas
- Amplificador de 15 watts con bocina de 5"
- Opción VHS inalámbrico disponible
- Respuesta de frecuencia: 100 Hz - 12 kHz



#ANPB25 \$260.00
CC-25 Estuche de nylon opcional #ANCC25 \$37.00

TRANSACTIVE MOBILE

Sistema de altavoces móvil para iPod

Transactive Mobile es probablemente la forma más simple de amplificar su iPod en eventos al aire libre, reuniones, presentaciones o actividades corporativas. El asa retráctil y las ruedas estilo equipaje de avión facilitan el transporte, y la estación en la parte superior facilita la conexión del iPod. También presenta una salida de bajos mejorada para crear sonido rico a menor volumen.

- Se proyecta a 46m
- Batería recargable integrada
- Conecte micrófono, instrumento o reproductor de CD
- Resistente construcción de aluminio
- Bocina de montura en soporte 1-3/8"
- Incluye micrófono de calidad



#ALTM \$299.00

SRM-150

Sistema de altavoces 5" compacto activo

El SRM150 es un sistema de altavoces activo extremadamente portátil con mezcladora incorporada de 3 canales que ofrece 150 watts de salida, potencia clase D. Excelente sistema de altavoces para aplicaciones compactas y como monitor personal.

- Sistema de altavoces activo y portátil
- Mezcladora de 3 canales con EQ activo de 3 bandas
- Dos preamplificadores de micrófono/línea Mackie con potencia fantasma de 48V
- Canal estéreo dedicado para teclados, CD, MP3, iPods, etc.
- Protección completa del sistema con limitador incluido



#MASRM150 \$299.99

PRA6000

Sistema de altavoces 5" compacto activo

El PRA-6000 es un sistema de altavoces de 50 watts, todo en uno, alimentado a baterías, con reproductor de CD integrado y grabadora de cinta. Sólido estuche con ruedas con asa telescópica con tres entradas de micrófono y controles EQ. La cassettera graba la presentación a medida que tiene lugar.

- Sistema de 3 canales y 50 watts • Woofer 8", tweeter 4"
- Batería recargable integrada
- Alcance multitudes hasta 500 personas
- Micrófono de mano cableado incluido • 15.9kg

#OKPRA6000 LLAME

PRA-7000 Versión de 100 watts, woofer 10", sistema inalámbrico de mano incluido #OKPRA7000 LLAME



800.947.1186 | 212.444.6686 *Disco rápido: 821*

Bocinas y sistemas de altavoces multipropósito

B215A

Bocina de 2 vías con woofer 15" 400w

La B215A presenta un diseño liviano y eficiente que enfoca 400 watts de potencia a través de un controlador bajo de 15" y un controlador alto con diafragma de titanio de 1.25". El panel de control posterior presenta entradas de 1/4" y XLR con entrada de nivel, EQ alto/bajo y la capacidad de enlazar múltiples unidades.

- Dispersión ultra amplia y entradas de bajo ruido
- Forma versátil permite uso en piso o soporte
- Asas de diseño ergonómico
- Limitador óptico interno y ecualizador dinámico
- Dimensiones compactas y bajo peso
- LED de potencia y clip

#BEB215A **\$279.99**
B212A Altavoz 12" 450 watts #BEB212A **\$229.99**

BEHRINGER®



PASSPORT DELUXE PD-150/PD-250

Sistema de sonido portátil de 150 watts

El PD-150 es un sistema de altavoces independiente, portátil, de 150 watts, diseñado para presentaciones, programas de escuela, conferencias, etc. hasta 300 personas. Con amplificador potenciado estéreo y mezcladora de 4 canales; peso: 12.7kg.

- 150 watts para hasta 300 personas • Controlador rango completo 6.5" y tweeters dobles rango completo para gabinete
- Mezcladora de 4 entradas: 3 micrófono/línea, 1 mono/estéreo
- P-51 micrófono con clip, cables y estuche • Funciona con CA o accesorios Passport CC

#FEPPD150 **\$499.99**
PD-150 #FEPPD150P **\$599.99**
PD-250 #FEPPD250B **\$699.99**
PD-250 #FEPPD250P **\$849.99**



SRM450V2

Altavoz de dos vías activo 12" 400W

El Mackie SRM450 es un altavoz de dos vías activo de 12" para refuerzo de sonido, sistema de altavoces portátil y monitoreo. Su diseño ergonómico y sólido, dispersión amplia y capacidad de 400 watts lo hacen una opción popular para una gran variedad de aplicaciones de sonido en vivo.

- Capacidad BF 300 watts/AF 100 watts
- Respuesta de frecuencia 55Hz-18kHz
- Interruptores de control de nivel, contorno y low-cut
- Montura en barra y múltiples opciones aéreas
- Entrada balanceada XLR micrófono/línea con función Thru
- 18kg

#MASRM450V2 **\$749.99**
SRM350v2 Altavoz 195 watts #MASRM350V2 **\$599.99**

MACKIE®



PA-916

Sistema de altavoces portátil, independiente, completo e inalámbrico

Hasta dos micrófonos UHF inalámbricos y dos micrófonos cableados. Prioridad de voz reduce automáticamente cualquier programa musical para hacer un anuncio.

- Transmisión inalámbrica a bocinas de expansión
- Reproductor de CD programable y cassette vari-speed
- CA/CC para uso interior/exterior • Diseño portátil con ruedas • 90 watts con 5 LED de estado en panel frontal

#CAPA916 **\$1,069.95**
PA916SD Sist. de altavoces Power Pro SD #CAPA916SD **LLAME**
PA916A Paq. de altavoces inalám. Power Pro #CAPA916A .. **LLAME**
PA916B Paq. de altavoces básico Power Pro #CAPA916B **LLAME**
PA916D Paq. de altavoces de lujo Power Pro #CAPA916D **LLAME**



ART310A

Bocina de referencia activa 10"

La bocina de referencia activa 10" RCF ART310A ofrece mucha potencia en un paquete pequeño. El liviano recinto de polipropileno incluye transductores de neodimio de gran calidad, amplificador de 350 watts, procesador electrónico y baja distorsión RCF. Esta bocina es conocida por su salida y claridad.

- Salida de potencia de 350 watts
- Respuesta de frecuencia 50 - 20 kHz
- Entradas 1/4" y XLR
- Salida XLR
- Incluye pie de acero SS-7730
- Adaptador de barra incorporado
- Dos puntos de montura aérea M10

#RCART310A **LLAME**

RCF®



ESCORT

Sistema de sonido portátil con pie

El Peavey Escort es un sistema de altavoces portátil totalmente independiente que presenta un asa y ruedas, y se puede transportar como equipaje de mano. Ideal para presentaciones y funciones musicales pequeñas, el sistema incluye cables de conexión, pie de bocina/ mezcladora y micrófono PVI dinámico con cable.

- Sistema de altavoces de 5 canales, 150 watts, portátil, con bocinas 10" dobles y efectos incorporados • 4 entradas XLR con potencia fantasma 15V, 2 entradas de nivel de línea estéreo • EQ gráfico de 5 bandas con Feedback Locating System • Cada entrada tiene controles de bajos, agudos y reverberación • 30kg

#PEESCORT **LLAME**



SW223

Sistema de altavoces portátil inalámbrico

El AmpliVox SW223 Wireless Audio Portable Buddy es un sistema de altavoces integrado y portátil para salones de clase, salas de reunión y presentaciones generales. Este sistema liviano y portátil está diseñado de manera tal que parece un maletín, con cubierta de plástico rígido, asa firme y correa para el hombro. El SW223 solo pesa 3.6kg con baterías instaladas.

- Diseño que parece un maletín para fácil transporte
- Amplificador de 50 watts cubre hasta 1,000 personas
- Transmisor de mano inalámbrico con receptor incluido
- 3 entradas micrófono, 1 entrada línea estéreo
- 200hs de operación a baterías

#AMSW223 **LLAME**

AMPLI VOX®
PORTABLE SOUND SYSTEMS



EON10-G2

Sistema compacto de bocinas potenciadas, dos vías

La serie JBL G2 ofrece más potencia para un efecto adicional. Amplificadores de potencia dobles en cada unidad garantizan que las frecuencias altas permanecerán puras y las señales bajas permanecerán suaves y consistentes.

- 10" con AF 50 watts y BF 125 watts
- 15" con AF 100 watts y BF 300 watts
- Ambos con entradas XLR y 1/4"

#JBEON10G2 **\$579.00**
G2 Bocina potenciada 400 watts (sola) #JBEON15G2 **\$749.00**
EON15BAG-1, EON10BAG-1 Para 15" con ruedas #JBEON15BW **LLAME**
EON15BAG-1, EON10BAG-1 Para 15" #JBEON15B **LLAME**
EON15BAG-W, EON15BAG-1, EON10BAG-1 Para 10" #JBEON10B **LLAME**

JBL®



E815S/E835

Micrófono cardioide vocal dinámico de mano

El E815S es un micrófono de escena económico que posee un interruptor de encendido/apagado que se puede bloquear en la posición "encendido" si es necesario. Su estructura cardioide ayuda a aislarlo de otras señales. La bobina compensadora de zumbido integrada reduce la interferencia eléctrica y la cápsula a prueba de golpes posee baja sensibilidad al impacto y ruido de manejo.

- Micrófono vocal cardioide dinámico con interruptor de encendido/apagado
- Hecho en Alemania
- Respuesta de frecuencia 80Hz-15kHz

#SEE815SC.....\$54.99

E835

El E835 posee respuesta de frecuencia extendida de 40Hz-16kHz y un suave intensificador para garantizar claridad.

#SEE835.....\$99.00

SENNHEISER

E815S

E835

SM58-LC/PG58

Micrófono cardioide dinámico de mano

Este es el mismo micrófono legendario que ha engalanado miles de escenarios en todo el mundo desde 1966. Tiene una sólida construcción para soportar años de abuso y su respuesta refinada lo hace perfecto para cantar y hablar. El SM58 es el punto de referencia con el cual se comparan muchos micrófonos dinámicos de mano y Shure ha aumentado su comprensibilidad con un alcance medio vivaz y disminución progresiva de bajos.

- Micrófono cardioide dinámico vocal
- Probado en el camino
- Amortiguador de vibraciones interno
- Respuesta de frecuencia 50Hz a 15kHz

#SHSM58LC.....\$99.00

PG58

El PG58-XLR representa una gran opción para aquellos que buscan un micrófono de escena de calidad a un precio económico y viene con su propio cable XLR de 4.6m y broche.

#SHPG58XLR.....\$59.00

SHURE

SM58-LC

PG58-XLR

SERIE PGX MICRÓFONO BÁSICO DE MANO Y LAVALIER INALÁMBRICO**SHURE**

Equipo de micrófono (H6/524 - 542 MHz)

Este equipo combinado inalámbrico Shure PGX está disponible en forma exclusiva en B&H. Este intuitivo paquete de micrófono inalámbrico incluye todo lo necesario para obtener resultados excelentes. Incluye un completo sistema de mano inalámbrico, transmisor adicional, micrófono lavalier, cargador de batería, estuche y accesorios. El micrófono de mano y lavalier no puede operar en simultáneo con un solo receptor, pero ambos ofrecen opciones para distintas aplicaciones.

El equipo incluye:

- Sistema de micrófono inalámbrico Serie PGX
- Transmisor inalámbrico PGX-1
- Micrófono lavalier cardioide WL185 • Paquete móvil inalámbrico GM-1W • Cable XLR 2m, 3 clavijas macho a hembra • Cargador CA rápido con 4 baterías AA 2900mAh
- Protector de espuma ASWS58 • Dos broches para micrófono lavalier

#SHPGX24BCHK.....LLAME
J6/572.250 - 589.875 MHz #SHPGX24BCJK.....LLAME**SERIE PGX MICRÓFONO BÁSICO DE MANO****SHURE**

Equipo de micrófono (H6/524 - 542 MHz)

Este equipo inalámbrico básico Shure PGX está disponible en forma exclusiva en B&H. Este intuitivo paquete de micrófono inalámbrico incluye todo lo necesario para obtener resultados excelentes. Incluye un completo sistema de mano inalámbrico, cargador de batería, estuche y accesorios. El sólido estuche de campo ofrece almacenamiento adecuado para los componentes y accesorios del sistema, y ofrece protección de las exigencias de los viajes.

Incluye cargador de batería y cuatro baterías recargables AA. También incluye un cable XLR para conectar el receptor al sistema de audio y broches lavalier adicionales.

- Rango 91m
- Respuesta de frecuencia 45 Hz a 15 kHz
- 90 frecuencias seleccionables
- Hasta 12 sistemas simultáneos
- Lectura LCD de frecuencia y estado del grupo
- Montura en rack con bandeja URT opcional
- Antenas 1/4 de onda dobles

#SHPGX24BHK.....LLAME
J6/572.250 - 589.875 MHz #SHPGX24BJK.....LLAME**SERIE PERFORMANCE GEAR****SHURE**

Sistemas inalámbricos Performance Gear

La línea Performance Gear representa un excelente primer paso en sistemas inalámbricos profesionales, respaldada por los años de experiencia de Shure en el campo.

A. Sistema de instrumento inalámbrico. Incluye cable de instrumento telefónico WA302 1/4"

H7 536 - 548 MHz #SHPG14H7.....\$299.00
K7 590 - 602 MHz #SHPG14K7.....\$299.00
M7 662 - 674 MHz #SHPG14M7.....\$299.00

B. Sistema de micrófono inalámbrico para la cabeza. Incluye micrófono para la cabeza PG30

H7 536 - 548 MHz #SHPG14PG30H7.....\$299.00
K7 590 - 602 MHz #SHPG14PG30K7.....\$299.00
M7 662 - 674 MHz #SHPG14PG30M7.....\$299.00

C. Sistema de micrófono inalámbrico lavalier. Incluye micrófono lavalier G185

H7 536 - 548 MHz #SHPG14PG185H.....\$299.00
K7 590 - 602 MHz #SHPG14PG185K.....\$299.00
M7 662 - 674 MHz #SHPG14PG185M.....\$299.00

**ATW-701**

Sistema inalámbrico de micrófono BodyPack

La serie inalámbrica Freeway 700 de Audio-Technica ofrece características profesionales y calidad de sonido única en su clase. Estos sistemas inalámbricos fáciles de usar poseen ocho canales coordinados de frecuencias seleccionables, diversidad de operación para obtener mejor rango/confiabilidad, escaneo automático de frecuencia, silenciador Tone Lock y más. Incluyen su elección de micrófono para la cabeza, de mano o lavalier, o puede elegir un sistema diseñado para montura en guitarra. Para múltiples aplicaciones de micrófono, puede usar hasta ocho sistemas juntos.

- 8 canales UHF seleccionables de frecuencia coordinada
- Escaneo automático de frecuencia
- Conectores de salida XLR balanceados y no balanceados 1/4"

ATW-R700 Rx y ATW-T701 UniPak Tx #AUATW701.....\$229.95
Sistema de guitarra/instrumento #AUATW701G.....\$249.95
Sistema de micrófono lavalier #AUATW701L.....\$269.95
Sistema de micrófono para la cabeza #AUATW701H.....\$299.95
Sistema de micrófono lavalier #AUATW251LT2.....\$124.95
Sistema de micrófono inalámbr. de mano #AUATW252T3...\$99.95

audio-technica

Receptor ATW-R700



Transmisor ATW-T701



Conj. Pro 8 HECW para la cabeza

GRABADORA USB PORTÁTIL

Con equipo Lexar 1GB JumpDrive Firefly

Este equipo permite tener un dispositivo de grabación en vivo de 2 canales muy compacto sin largos cables de conexión o molestas unidades USB externas.

El equipo incluye:

- Grabadora USB portátil iKEY Plus • Adaptador CC
- T-Mic estéreo • 3 placas frontales • Estuche
- Cable RCA • Hardware • Unidad flash 1GB



iKEY-AUDIO

#IKIKEYP1GBK.....\$124.95

MY-100/MY-200

Broches para micrófono

MY-100

Este broche irrompible y resistente de goma es una forma simple y efectiva de montar su micrófono dinámico de mano en forma segura.

#ONMY100.....\$10.95

MY-200

El MY200 es un broche para micrófono con resorte para colocar en prendas de vestir que funciona bien con una gran variedad de micrófonos de mano.

#ONMY200.....\$5.95

**On-Stage
Stands**



MY-100



MY-200

S250

Sistema de atril de escritorio

Ideal para salas de conferencia, presentaciones o montura en podios o carros de video. Amplificador de 50 watts con bocina Jensen 6x8" para audiencias hasta 1000 personas. Con estante de almacenamiento y acabado resistente al agua y los rayones.

- Amplificador de 50 watts estéreo con conectores de salida extra
- Entrada de audio auxiliar para CD, cinta o computadora portátil
- Salida de línea para grabadora de cinta
- Opera 200hs con 10 baterías "D"



AMPLI Vox
PORTABLE SOUND SYSTEMS

#AMS250K Roble mediano..... **LLAME**
#AMS250WT Nogal..... **LLAME**

401

Atril (acrílico transparente/plexiglás) **OKLAHOMA SOUND CORPORATION**

De acrílico transparente, el atril 401 es muy popular en la Iglesia Evangélica o en cualquier entorno de negocios moderno que busca un podio atractivo y único. Estos atriles de diseño contemporáneo están hechos de plexiglás acrílico de 1/2" y 3/8".

- Tamaño: 61 x 117 x 38cm
- Peso: 24.5kg
- 2 años de garantía limitada

#OK401..... **LLAME**



POWER PLUS 111PLS

Atril (acabado laminado en roble mediano)

El Oklahoma 111PLS combina estilo elegante con características bien diseñadas para brindar un atril potenciado que puede alcanzar audiencias de tamaño mediano hasta 900 personas. Este popular modelo ofrece 30 watts mediante cuatro bocinas de 8" y su panel de control brinda entradas de micrófono y de nivel de línea. Esta unidad tiene capacidad inalámbrica y funciona con transmisores Oklahoma opcionales.

- Atril potenciado de 30 watts • Micrófonos de mano y lavalier
- Funciones multimedia • Salida de extensión y control de tono • Peso 26kg

#OK111PLSMO..... **LLAME**

OKLAHOMA SOUND CORPORATION



Envío gratis

SS-7730/SS-8800/SS-B6500

Bases de acero para bocinas

Estas bases para bocinas presentan un diseño de acero y aluminio liviano y duradero. La base 8800 se sube o baja mediante manivela o taladro.

- Aplicaciones: 7730 bocinas medianas, 8800 bocinas más pequeñas
- Tamaño de eje: 7730 3.5cm o 3.8cm, 8800 3.5cm
- Capacidad: 7730 72.6kg, 8800 36.3kg
- Altura: 7730 1.1-2m, 8800 1.2-2m

SS-7730 Elevación manual #ONSS7730B..... **\$47.95**
SS-8800 Elevación eléctrica/manivela #ONSS8800BP.... **\$100.95**
SS-B6500 Estuche #ONSSB6500..... **\$26.95**

**On-Stage
Stands**



SS-8800

MS7201B/DS7200B/MS7701B

Bases para micrófono

MS7201B Presenta un pie de arena de 3.2kg; robusto como para soportar abusos pero liviano para transportar. Altura: 86cm-152cm (Negro) #ONMS7201B.... **\$21.95**

DS7200B Pie de escritorio ajustable con acople de acero fundido y diámetro de base de 15cm. Altura: 23.5cm-33cm (Negro) #ONDS7200B .. **\$12.95**

MS7701B Láminas de metal híbrido con gabinete de pie y brazo de pértiga removible de 76cm. Plegable. Altura: 91.4cm-160cm (Negro) #ONMS7701B. **\$28.95**



MS7201B

DS7200B

MS7701B

SPKR1

Estuche para bocinas, pies y cables

El estuche para bocinas SKB-SPKR1 tiene un asa en la parte superior más un asa retráctil y ruedas de suave andar. Tiene una cubierta frontal con cremallera 3/4, esquinas reforzadas, bolsillos exteriores para pies de bocina y luz, y bolsillo para cable interior.

- Cordura de 600 denier con refuerzos de PVC
- Tamaño interior: 46 x 43.2 x 71cm
- Mide 77.5 x 48.9 x 15.9cm plegado para almacenamiento

#SKSPKR1..... **\$99.99**



GPA-600/GPA-700/GPA-777

Estuches para bocinas Gator Rolling

El estuche de nylon denier GPA-600 está diseñado para Mackie SRM350, JBL Eon 10 y EV SX100. El GPA-700 es para los formatos más populares de gabinetes de bocinas. El GPA-777 está diseñado para JBL EON 15, Mackie SRM 450 o Electro Voice SX100.

- Nylon denier de 1680 con pie de polietileno rotomoldeado
- Interior acolchado de tejido 20mm
- Diseño doble cremallera con bolsillo para accesorios externo

#GAGPA600..... **\$106.39**
GPA-700 #GAGPA700..... **\$119.99**
GPA-777 #GAGPA777..... **\$169.99**



Envío gratis

GATOR

GPA-777

70MO/75MW

Atriles ajustables

Este atril posee una adaptabilidad continua y un tope para papeles/libros generoso. Fáciles de guardar cuando no se usan, estos atriles tienen un marco de acero.

- Atril ajustable con acabado en roble mediano
- Bordes de PVC 5/8" duraderos • Ajustable de 76 a 111.8cm
- Superficie de lectura de 4.8mx50cm • 8.6kg

#OK70MO Roble mediano/laminado..... **LLAME**
#OK75MW Caoba-nogal/enchapado, ajustable, portavasos y ruedas..... **LLAME**

OKLAHOMA SOUND CORPORATION



70MO

75MW

Envío gratis

Clave	
(JC) = Caja de CD	(LJ) = Impresión chorro de tinta
(SC) = Caja delgada	(TP) = Impresión térmica
(SP) = Torre de CD	HUB = Impresión hub



CD-R		
eFilm - Archival Gold 300 años 700MB (80 min) 52X		
Paq. 10 con caja rígida	DECDR10HC	\$19.95
Paq. 16 con carpeta 3 anillos	DECDR16RB	\$38.50
Paq. 25 (SP)	DECDR25	\$39.95
Paq. 100 (SP)	DECDR100	\$136.50

eFilm - Archival Gold 300 años 700MB (80 min) 52X (capa antirrayones)		
Paq. 10 con caja rígida	DECDRSA10HC	\$23.50
Paq. 16 con carpeta 3 anillos	DECDRSA16RB	\$44.95
Paq. 25 (SP)	DECDRSA25	\$46.50
Paq. 100 (SP)	DECDRSA100	\$154.95

eFilm - Archival Gold 300 años 700MB (80 min) 52X Impresión chorro de tinta		
Paq. 10 con caja rígida	DECDDRW10HC	\$22.95
Paq. 16 con carpeta 3 anillos	DECDDRW16RB	\$39.95
Paq. 25 (SP)	DECDDRW25	\$42.95
Paq. 100 (SP)	DECDDRW100	\$149.95

Fuji - 700MB (80 min) 48x (datos) Paq.		
Paq. 10 con caja de CD	FUCDRD10J	\$6.50
Paq. 100 (SP)	FUCDRD100	\$21.95
(LJ) blanco paq. 50 (SP)	FUCDRDW50	\$16.95
(LJ) blanco HUB paq. 50 (SP)	FUCDRDWH50	\$16.95
(LJ) plata paq. 50 (SP)	FUCDRDIS50	\$16.95
(LJ) plata HUB paq. 50 (SP)	FUCDRDISH50	\$16.95
(TP) blanco paq. 50 (SP)	FUCDRDTW50	\$16.95
(TP) blanco HUB paq. 50 (SP)	FUCDRDTHW50	\$16.95
(TP) plata paq. 50 (SP)	FUCDRDTS50	\$16.95
(TP) plata HUB paq. 50 (SP)	FUCDRDTS50	\$16.95

Fuji - 700MB (80 min) 48x (multiuso)		
Paq. 3 (SC)	FUCDWP3J	\$5.95
Paq. 50 (SP)	FUCDWP50	\$12.95

Maxell - 700MB (80 min) 32X Music Gold		
Paq. 50 (SP)	MACDRM50	\$15.95

Maxell - 700MB (80 min) 48X		
Simple con caja de CD	MACDRJ	\$0.79
Paq. 2 con caja de CD Pro	MACDRP2J	\$1.99
5 con caja de CD	MACDR5J	\$3.99
10 con caja de CD	MACDR10J	\$5.49
10 con caja de CD	MACDR10JQ	\$7.95
Paq. 50 (SP)	MACDR50	\$14.95
Paq. 100 (SP)	MACDR100	\$22.95
Paq. 25 color (SP)	MACDRC25	\$9.99
Paq. 50 color (SP)	MACDRC50	\$14.95
(LJ) blanco simple con caja de CD	MACDRWJ	\$0.79
(LJ) plata paq. 100 (SP)	MACDRIS100	\$30.95
(TP) plata brillante paq. 100 (SP)	MACDRSS100	\$30.95
(TP) oro brillante paq. 100 (SP)	MACDRSG100	\$39.95

Sony - 700MB (80 min) 48X		
Simple con caja de CD	SOCDRJ	\$0.74
Paq. 10 con caja de CD	SOCDR10J	\$7.29
Paq. 50 (SP)	SOCDR50	\$17.50
Paq. 100 (SP)	SOCDR100	\$29.95

TDK - 700MB (80 min) 48X		
Simple con caja de CD	TDCCRJ	\$0.69
Paq. 10 con caja de CD	TDCCR10J	\$5.99
Paq. 50 (SP)	TDCCR50	\$14.95

TDK - 700MB (80 TDK - 700MB (80 min) 32X música) 48X		
Simple con caja de CD	TDCCRMJ	\$0.99
Paq. 10 con caja de CD	TDCCRM10J	\$7.90
Paq. 30 (SP)	TDCCRM30	\$11.95

Verbatim - 700MB (80 min) vinilo digital velocidad múltiple Paq.		
Paq. 10 con caja de CD	VECDRV10J	\$6.50
Paq. 10 (LJ) 5 oro/5 platino	VECDRVGP10J	\$6.95
Paq. 25 con caja de CD	VECDRDV25J	\$14.95
Paq. 25 (SP)	VECDRDV25	\$13.50
Paq. 50 color (SP)	VECDRDV50	\$23.95
(LJ) centro blanco paq. 50 (SP)	VECDRIWV50	\$26.95

Verbatim - 700MB (80 min) 52X		
Simple con caja de CD delgada	VECDRJ	\$0.50
Paq. 10 con caja de CD delgada	VECDR10J	\$5.95
Paq. 20 con caja delgada con marca	VECDR20J	\$9.95
Paq. 50 (SP) superficie con marca	VECDR50	\$12.50
Paq. 100 (SP) superficie con marca	VECDR100	\$16.95
Paq. 100 (SP) blanco liso	VECDRBW100	\$22.50

CD-R (Cont.)

Paq. 100 (SP) plata brillante	VECDRSS100Q	\$27.95
(LJ) blanco brillante HUB paq. 20 (SC)	VECDRIGH20J	\$12.50
(LJ) blanco brillante HUB paq. 50 SP	VECDRIG50	\$19.50
(LJ) blanco paq. 50 SP	VECDRIW50	\$16.50
(LJ) blanco paq. 100 SP	VECDRIW100	\$28.50
(LJ) blanco paq. 25 SP	VECDRIWH25	\$9.50
(LJ) blanco HUB paq. 50 SP	VECDRIWH50	\$16.50
(LJ) blanco HUB paq. 100 SP	VECDRIWH100	\$25.50
(LJ) plata paq. 50 SP	VECDRIS50Q	\$16.50
(LJ) plata paq. 100 SP	VECDRIS100	\$28.50
(LJ) plata HUB paq. 50 SP	VECDRISH50	\$16.50
(TP) blanco paq. 50 SP	VECDRTW50	\$18.95
(TP) blanco HUB paq. 50 SP	VECDRTWH50	\$18.95
(TP) transparente paq. 50 SP	VECDRTC50	\$19.95

Verbatim - Photo Grade 700MB (80 min) 52X 16X paq.		
16X 10 con caja de CD	VECDRPG10J	\$5.50

Verbatim - Archival Grade 700MB (80 min) 52X oro brillante paq. 50 (SP)		
	VECDRAG50	\$43.50

CD-R LightScribe

Verbatim - 700MB (80 min) 52X		
Paq. 10 (SP)	VECDRLS10	\$5.50
Paq. 20 (SC)	VECDRLS20J	\$13.50
Paq. 30 (SP)	VECDRLS30	\$13.50

CD-RW

Fuji - 700MB (80 min) 1X-4X (datos)		
Paq. 5 (SC)	FUCDWD5J	\$5.99
Paq. 10 (SC)	FUCDWD10J	\$10.95

Fuji - 700MB (80 min) 1X-4X (multiuso)		
Paq. 3 (SC)	FUCDWP3J	\$3.50

Maxell - 700MB (80 min) 1X-4X (datos)		
Simple con caja de CD	MACDWCJ	\$0.99
Paq. 3 (SC)	MACDW3J	\$2.95
Paq. 10 (SC)	MACDW10J	\$8.99
Paq. 25 (SP)	MACDRW425	\$14.95

Verbatim - 700MB (80 min) 2X-4X, 4X-12X y 16X-24X		
2X-4X paq. 10 (SC)	VECDW410J	\$8.50
2X-4X paq. 20 (SC)	VECDW420J	\$15.95
2X-4X paq. 25 (SP)	VECDW425	\$13.95
4X-12X paq. 25 marcado (SP)	VECDW1225	\$13.95
4X-12X paq. 25 Data Life (SP)	VECDW1225Q	\$14.95
16X-24X paq. 5 (SC)	VECDW245J	\$4.50
16X-24X paq. 10 (SC)	VECDW2410J	\$9.50
32X paq. 10 (SC)	VECDW3210J	\$9.95
2X-4X (LJ) plata paq.	VECDW4IS50	\$28.95

Mini CD-R/RW

TDK - 185MB 24X		
CD-R 24 min paq. 25 (SP)	TDCDRM2425	\$10.50
CD-R 24 min paq. 50 (SP)	TDCDRM2450	\$19.95

Verbatim - 185MB/21 min 1X-32X mini		
CD-R/21 32X paq. 10 (SC)	VEMCDRJ	\$7.95

Sony - 3.5" CD-R para Mavica		
CD-R paq. 5 (SC)	S05MCR156A	\$14.95
CD-RW paq. 3 (SC)	S03MCRW156A	\$19.95

DVD-R

eFilm - Archival Gold 100 años 8X 4.7GB (120 min) Paq.		
Paq. 10 con caja rígida	DEDMR810HC	\$29.95
Paq. 16 con carpeta 3 anillos	DEDMR816HC	\$54.50
Paq. 25 (SP)	DEDMR825	\$64.50
Paq. 100 (SP)	DEDMR8100	\$221.95

eFilm - Archival Gold 100 años 8X 4.7GB (120 min) Paq. (capa antirrayones)		
Paq. 10 con caja rígida	DEDMRSA810HC	\$32.95
Paq. 16 con carpeta 3 anillos	DEDMRSA816RB	\$59.95
Paq. 25 (SP)	DEDMRSA825	\$69.95
Paq. 100 (SP)	DEDMRSA8100	\$251.95

eFilm - Archival Gold 100 años 8X 4.7GB (120 min) Paq. Impresión chorro de tinta		
Paq. 10 con caja rígida	DEDMRIW810HC	\$29.95
Paq. 16 con carpeta 3 anillos	DEDMRIW816RB	\$56.95
Paq. 25 (SP)	DEDMRIW825	\$69.50
Paq. 100 (SP)	DEDMRIW8100	\$245.95

Fuji - 4.7GB (120 min) Paq.		
Paq. 5 con caja de CD	FUDMR165J	\$4.95
Paq. 10 con caja de CD	FUDMR1610J	\$9.99

DVD-R (Cont.)

Paq. 25 (SP)	FUDMR1625	\$14.95
Paq. 50 (SP)	FUDMR1650	\$19.95
Paq. 100 (SP)	FUDMR16B	\$32.50
16X (LJ) blanco paq. 50 (SP)	FUDMRIW1650	\$22.50
16X (LJ) blanco HUB paq. 50 (SP)	FUDMRIWH1650	\$22.50
16X (LJ) blanco HUB paq. 100 (SP)	FUDMRIWH16B	\$39.95
16X (LJ) plata paq. 50 (SP)	FUDMRIS1650	\$22.50
16X (LJ) plata HUB paq. 50 (SP)	FUDMRISH1650	\$22.50
16X (LJ) plata HUB paq. 100 (SP)	FUDMRISH16B	\$39.95
16X (TP) blanco paq. 50 (SP)	FUDMRTW1650	\$22.50
16X (TP) blanco HUB paq. 50 (SP)	FUDMRTWH1650	\$22.50
16X (TP) blanco HUB paq. 100 (SP)	FUDMRTWH16B	\$39.95
16X (TP) plata paq. 50 (SP)	FUDMRTS1650	\$22.50
16X (TP) plata HUB paq. 50 (SP)	FUDMRTSH1650	\$22.50
16X (TP) plata HUB paq. 100 (SP)	FUDMRTSH16B	\$39.95

JVC - 4.7GB (120 min)		
16X paq. 5 (JC)	JVDMR165J	\$3.99
16X paq. 30 (SP)	JVDMR1630	\$13.50
16X paq. 50 (SP)	JVDMR1650	\$19.95

Maxell - 4.7GB		
8X simple (JC)	MADMR8J	\$1.69
8X paq. 3 (JC)	MADMR83J	\$5.95
8X plata brillante paq. 50 (SP)	MADMRS850	\$18.95
8X (LJ) blanco paq. 50 (SP)	MADMRIW850	\$18.95
8X (LJ) blanco brillante paq. 50 (SP)	MADMRIW850	\$18.95
8X (LJ) plata brillante paq. 50 (SP)	MADMRIW850	\$18.95
8X (LJ) plata mate paq. 50 (SP)	MADMRIW850	\$18.95
8X (TP) blanco paq. 50 (SP)	MADMRTW850	\$18.95
16X simple (JC)	MADMR16J	\$0.99
16X paq. 15 (SP)	MADMR1615	\$6.99
16X paq. 25 (SP)	MADMR1625	\$12.95
16X paq. 50 (SP)	MADMR1650	\$19.95
16X paq. 100 (SP)	MADMR16100	\$28.95
16X (LJ) blanco simple (JC)	MADMRIW16J	\$1.50
16X (LJ) blanco paq. 50 (SP)	MADMRIW1650	\$29.95

Panasonic - 4.7GB (120 min)		
8X simple (JC)	PADMR8J	\$1.29
8X paq. 5 (SC)	PADMR85J	\$5.89
8X paq. 10 (SC)	PADMR810J	\$9.99
8X paq. 20 (SC)	PADMR820J	\$14.95

Sony - 4.7GB (120 min)		
16X simple (JC)	SODMR16J	\$1.33
16X paq. 3 (JC)	SODMR163J	\$3.95
16X paq. 10 (LJ)	SODMR1610J	\$9.50
16X paq. 25 (SP)	SODMR1625	\$13.95
16X paq. 50 (SP)	SODMR1650	\$26.50
16X paq. 100 (SP)	SODMR16100	\$44.95
16X (LJ) blanco paq. 50 (SP)	SODMRIW1650	\$22.95
16X (LJ) plata paq. 50 (SP)	SODMRIS1650	\$0.00
16X (TP) blanco paq. 50 (SP)	SODMRTW1650	\$32.50

TDK - 4.7GB (120 min)		
16X simple (JC)	TDDMR16J	\$0.95
16X paq. 25 (CB)	TDDMR1625	\$12.95
16X paq. 50 (SP)	TDDMR1650	\$19.95
16X paq. 100 (SP)	TDDMR16100	\$38.50
16X (LJ) blanco HUB paq. 50 (SP)	TDDMRIWH1650	\$21.95
16X (LJ) plata HUB paq. 50 (SP)	TDDMRISH1650	\$24.95

Verbatim - 4.7GB (120 min)		
4X Digital Movie paq. 25 (SP)	VEDMR8DM25	\$14.95
8X paq. 10 con (TC)	VED	

Clave	
(JC) = Caja de CD	(LJ) = Impresión chorro de tinta
(SC) = Caja delgada	(TP) = Impresión térmica
(SP) = Torre de CD	HUB = Impresión hub

DVD-R (Cont.)		
16X paq. 50 (SP)	VEDMR1650	\$16.95
16X paq. 100 (SP)	VEDMR16100	\$24.95
16X paq. 50 plata brillante	VEDMRSS1650	\$17.95
16X (LJ) blanco brillante HUB paq. 20 (JC)	VEDMRIG1620J	\$16.50
16X (LJ) blanco brillante paq. 50 (SP)	VEDMRIG1650	\$24.95
16X (LJ) blanco paq. 50 (SP)	VEDMRW1650Q	\$19.95
16X (LJ) blanco paq. 50 (SP)	VEDMRW1650	\$19.95
16X (LJ) blanco HUB paq. 25 (SP)	VEDMRWH1625	\$13.50
16X (LJ) blanco HUB paq. 50 (SP)	VEDMRWH1650	\$19.95
16X (TP) blanco HUB paq. 50 (SP)	VEDMRTWH1650	\$22.50
Verbatim - 4.7 GB (120 min) Photo Grade		
16X paq. 10 (JC)	VEDPRPG1610J	\$7.50
Verbatim - Lightscribe 4.7GB (120 min)		
16X paq. 30 (SP)	VEDMRLS1630	\$19.95
DVD-R doble faz/doble capa		
JVC doble capa		
4X 8.5GB paq. 2 (JC)	JVDMRDL2J	\$14.95
Verbatim doble faz		
2.4X 9.4GB paq. 40 (SP)	VEDPRDS2440	\$229.50
Verbatim doble capa		
4X 8.5GB paq. 3 (JC)	VEDMRDL43J	\$14.95
DVD-RW		
Fuji - 4.7 GB (120 min) Paq.		
2X paq. 5 (JC)	FJDMW25J	\$7.99
Maxell - 4.7GB (120 min)		
2X simple (JC)	MADMW2J	\$1.99
2X paq. 5 (JC)	MADMW5J	\$9.75
2X paq. 15 (SP)	MADMW215	\$19.95
Sony - 4.7 GB (120 min)		
2X simple (JC)	SODMWJ	\$2.25
2X paq. 5 (JC)	SODMW475	\$9.95
2X paq. 25 (SP)	SODMW25	\$19.95
TDK - 4.7 GB (120 min)		
4X paq. 25 (SP)	TDDMW425	\$24.95
DVD-RW		
Verbatim - 4.7 GB (120 min)		
2X simple (JC)	VEDMW2J	\$1.50
2X paq. 10 con Video Trim (CS)	VEDMW210	\$14.50
2X paq. 30 con marca (SP)	VEDMW230	\$24.95
4X simple (JC)	VEDMW4J	\$1.50
DVD-R Label Flash		
Fuji - 4.7 GB (120 min) Paq.		
16X paq. 10 (JC)	FJDMRL16J	\$17.50
DVD-RAM		
Maxell - 4.7GB (120 min)		
3X simple (JC)	MADMRR5T2	\$5.79
Panasonic - 4.7 GB (120 min)		
2X-3X sin cartucho paq. 5	PALMAF120LU5	\$8.50
2X-3X sin cartucho paq. 10	PADMRR310J	\$18.90
2X-5X sin cartucho simple (JC)	PADMRR5J	\$3.95
2X-5X sin cartucho simple (JC)	PALMAB120MU	\$5.95
Verbatim - 4.7 GB (120 min)		
3X tipo 4 con cartucho	VEDMRR3T4	\$5.95
DVD-RAM doble faz		
Panasonic - 9.4GB (240 min)		
2X-3X con cartucho	PADMRRDS3T4	\$6.99
2X-5X con cartucho	PADMRRDS5T4	\$8.95
Verbatim - 9.4 GB (240 min)		
3X tipo 4 con cartucho	VEDMRRDS3T4	\$9.95
DVD+R		
Fuji - 4.7GB (120 min) Paq.		
16X paq. 10 (JC)	FJDPRI610J	\$8.95
16X paq. 25 (SP)	FJDPRI625	\$14.95
16X paq. 50 (SP)	FJDPRI650	\$19.95
16X paq. 100 (SP)	FJDPRI6B	\$34.95
Maxell - 4.7GB (120 min)		
16X simple (JC)	MADPR16J	\$0.99
16X paq. 15 (SP)	MADPR1615	\$6.99
16X paq. 25 (SP)	MADPR1625	\$12.95
16X paq. 50 (SP)	MADPR1650	\$19.95



DVD+R (Cont.)		
16X paq. 100 (SP)	MADPR16100	\$28.95
16X (LJ) blanco paq. 50 (SP)	MADPRW1650	\$29.95
Sony - 4.7 GB (120 min)		
16X simple (JC)	SODPR16J	\$1.25
16X paq. 25 (SP)	SODPR1625	\$14.95
16X paq. 50 (SP)	SODPR1650	\$26.50
16X paq. 100 (SP)	SODPR16100	\$49.50
16X (LJ) blanco paq. 25 (SP)	SODPRW1625	\$14.95
TDK - 4.7 GB (120 min)		
16X simple (JC)	TDDPR16J	\$0.95
16X paq. 25 (SP)	TDDPR1625	\$11.95
16X paq. 50 (SP)	TDDPR1650	\$19.95
Verbatim - 4.7 GB (120 min)		
8X paq. 10 con Video Trim (CS)	VEDPR810TC	\$9.95
8X plata brillante paq. 50 (SP)	VEDPRSS850	\$16.50
8X (LJ) blanco HUB paq. 50 (SP)	VEDPRWH850	\$19.95
16X simple (JC)	VEDPR16J	\$0.95
16X paq. 20 simple (SC)	VEDPR1620J	\$13.50
16X paq. 25 (SP)	VEDPR1625	\$12.50
16X paq. 50 (SP)	VEDPR1650	\$16.95
16X paq. 100 (SP)	VEDPR16100	\$24.95
16X (LJ) blanco brillante paq. 20 (JC)	VEDPRIG1620J	\$17.95
16X (LJ) blanco HUB paq. 25	VEDPRWH1625	\$13.50
16X (LJ) blanco paq. 50	VEDPRW1650	\$19.95
16X (LJ) blanco HUB paq. 50	VEDPRWH1650	\$22.95
Verbatim - 4.7 GB (120 min) Photo Grade		
16X paq. 10 (JC)	VEDPRPG1610J	\$7.50
Lightscribe		
Verbatim - 4.7 GB (120 min)		
8X paq. 10 (SP)	VEDPRLS1610	\$7.95
8X paq. 20 (SC)	VEDPRLS1620J	\$16.50
8X paq. 30 (SP)	VEDPRLS1630	\$19.95
DVD+R doble capa		
Fuji - 8.5GB (240 min)		
2.4X paq. 3 (JC)	FJDPRLD243J	\$9.95
JVC doble capa		
8X 8.5GB paq. 2 (JC)	JVDPRLD82J	\$14.95
Verbatim - 8.5GB (240 min)		
2.4X paq. 3 (JC)	VEDPRDL3J	\$8.50
2.4X paq. 20 (SP)	VEDVDPRL852	\$29.95
2.4X (LJ) blanco paq. 20 (SP)	VEDPRWDL20	\$47.50
2.4X (TP) blanco paq. 50 (SP)	VEDPRTWDL50	\$101.95
8X paq. 5 (JC)	VEDPRDL5J	\$13.95
TDK - 8.5GB (240 min)		
8X paq. 25 (SP)	TDDPRDL25	\$39.95
DVD+RW		
Fuji - 4.7 GB (120 min) Paq.		
4X paq. 5 (JC)	FJDPW45J	\$7.99
Maxell - 4.7GB (120 min)		
4X paq. 5 (JC)	MADPW45J	\$9.75
4X paq. 15 (SP)	MADPW415	\$19.95
Sony - 4.7 GB (120 min)		
4X simple (JC)	SODPW4J	\$2.25
4X paq. 10 (JC)	SODPW410J	\$17.50
4X paq. 25 (SP)	SODPW425	\$21.95
Verbatim - 4.7 GB (120 min)		
4X simple (JC)	VEDPW4J	\$1.50
4X paq. 10 (JC)	VEDPW410J	\$9.95
4X paq. 10 con caja Video Trim	VEDPW410TC	\$14.50
4X paq. 30 (SP)	VEDPW430	\$22.50
Discos Blu-Ray-R/RE		
Delkin Devices		
4X BD-R simple (JC)	DEBDR4J	\$26.95
4X BD-R carpeta con paq. 5	DEBDR45PB	\$128.95
4X BD-R paq. 10 (SP)	DEBDR410	\$249.95
4X BD-R (LJ) blanco simple (JC)	DEBDRW4J	\$27.95
4X BD-R (LJ) blanco carpeta con paq. 5	DEBDR4IW5PB	\$134.95
4X BD-R (LJ) blanco paq. 10 (SP)	DEBDR4IW10	\$259.95
Maxell - 25GB		
2X BD-R simple (JC)	MABDRJ	\$18.95
2X BD-RE simple (JC)	MABDRE	\$21.95



Discos Blu-Ray-R/RE (Cont.)		
Panasonic - 25GB		
4X BD-R simple (JC)	PABDR4	\$15.95
2X BD-RE simple (JC)	PABDRE	\$19.95
Sony - 25GB		
2X BD-R simple (JC)	SOBDR	\$17.50
2X BD-RE simple (JC)	SOBDRE	\$19.95
TDK - 25GB		
2X BD-R simple (JC)	TDBDR25J	\$14.95
2X BD-RE simple (JC)	TDBDRW25J	\$19.95
Verbatim - 25GB		
2X BD-R simple (JC)	VEBDR2X	\$13.50
4X BD-R simple (JC)	VEBDR4X	\$15.95
2X BD-RE simple (JC)	VEBDRE	\$267.95
2X BD-R (LJ) blanco paq. 25 (SP)	VEBDRW225	\$267.95
Discos Blu-Ray-R/RE doble faz		
Panasonic - 50GB		
2X BD-RDL simple (JC)	PABDRDL	\$29.95
4X BD-RDL simple (JC)	PABDRDL4	\$29.95
2X BD-REDL simple (JC)	PABDREDL	\$49.95
Sony - 50GB		
2X BD-RDL simple (JC)	SOBDRDL	\$38.50
2X BD-REDL simple (JC)	SOBDREDL	\$49.95
HD DVD-R, HD DVD-R DL		
Maxell - 15GB 1X		
Simple (JC)	MAHDDVDR	\$16.95
Verbatim - 15GB/30GB 1X		
HD DVD-R 15GB	VEHDDMR151	\$12.50
DVD-R para videocámaras		
Fuji - 1.4GB (30 min)		
Paq. 5 (JC)	FJDMR5J	\$5.99
JVC - 1.4GB (30 min)		
8cm disco 30 min	JVDR14EJ	\$1.99
Paq. 10 (JC)	JVDR14G10SP	\$12.95
Panasonic - 1.4GB (30 min)		
Simple sin cartucho (JC)	PALMR30V	\$2.29
Simple con cartucho (JC)	PALMR30U	\$4.99
Sony - 1.4GB (30 min)		
Simple (JC)	SODMR30	\$2.39
Paq. 3 (JC)	SODMR303	\$5.95
Paq. 5 (JC)	SODMR305	\$9.50
(LJ) blanco paq. 5 (JC)	SODMRW35J	LLAME
Paq. 8 (JC)	SODMR308J	\$15.95
TDK - 1.4GB (30 min)		
Simple (JC)	TDMVDMR14	\$1.89
Simple resistente a rayones (JC)	TDMVDMRS14	\$2.49
Verbatim - 1.4GB (30 min)		
1X Digital Movie paq. 5 (JC)	VEMDRDM1J	LLAME
4X (LJ) blanco paq. 25 (SP)	VEMDMRW25	\$16.95
DVD±RW/RAM para videocámaras		
Fuji - 1.4GB (30 min)		
DVD-RW paq. 3 (JC)	FJDMW3J	\$6.99
JVC - 1.4GB (30 min)		
DVD-RW paq. 3 (JC)	JVDW14EU3J	\$9.95
DVD-RW paq. 10 (JC)	JVDW14G10SP	\$17.50
Panasonic - 1.4GB (30 min)		
DVD-RW simple	PALMRW30U	\$2.49
DVD-RAM sin cartucho	PALMAF30U	\$2.69
Sony - 1.4GB (30 min)		
DVD-RW (JC)	SODMW30	\$3.49
DVD-RW paq. 3 (JC)	SODMW303	\$9.95
DVD-RW paq. 5 (JC)	SODMW305	\$14.50
DVD+RW (JC)	SODPW30	\$3.49
DVD+RW paq. 3 (JC)	SODPW303	\$9.50
TDK - 1.4GB (30 min)		
DVD-RW (JC)	TDMVDMRW14	\$2.49
DVD-RW paq. 3 (JC)	TDMVDMRW143	\$5.95
DVD-RW paq. 3 resistente a rayones (JC)	TDMVDMRWS13	\$12.95
Verbatim - 1.4GB (30 min)		
DVD+RW Digital Movie paq. 3 (JC)	VEMDPDM3J	\$5.50
DVD±RW/RAM doble faz para videocámaras		
JVC - 2.8GB (60 min)		
DVD-R simple (JC)	JVDW28DU	\$7.99
DVD-RW simple (JC)	JVDW28DU	\$8.95

	Clave
(JC) = Caja de CD	(LJ) = Impresión chorro de tinta
(SC) = Caja delgada	(TP) = Impresión térmica
(SP) = Torre de CD	HUB = Impresión hub

DVD±RW/RAM doble faz para videocámaras (Cont.)		
Panasonic - 2.8GB (60 min)		
DVD-R simple (JC)	PALMR60V	\$3.95
DVD-R paq. 2 (JC)	PALMR60V2	\$6.50
DVD-RW simple (JC)	PALMR60U	\$5.49
DVD-RAM con cartucho	PALMAK60U	\$8.95
DVD-RAM sin cartucho	PALMAF60U	\$4.69
Sony - 2.8GB (60 min)		
DVD-R simple (JC)	SODMR60DS	\$4.29
DVD-R paq. 2 (JC)	SODMR60DS3	\$9.95
DVD-RW (JC)	SODMW60DS	\$5.99
DVD+RW (JC)	SODPW60DS	\$5.99
DVD±R para cámaras DL		
JVC - 2.6GB (55 min)		
DVD+R 2.4X simple (JC)	JVDRDL26GU	\$9.95
Panasonic - 2.6GB (55 min)		
DVD+R 3X simple (JC)	PALMRF55LV	\$6.50
Verbatim - 2.6GB (55 min)		
DVD+R 4X paq. 3 (JC)	VEMDMRDL3J	\$18.95
DVD+R 2.4X paq. 3 (JC)	VEMDPRDL3J	\$18.95
Disco Blu-Ray para videocámaras		
Maxell - 7.5GB (60 min)		
BD-RE simple con JC	MAMBREJ	\$29.99
Tarjeta de memoria video HD		
Sandisk		
HD SDHC 4GB	SAU2SDVHD4GB	\$32.50
HD SDHC 8GB	SAU2SDVHD8GB	\$56.95
HD SDHC 16GB	SAU2SDVHD16GB	\$113.95
Memory Stick PRO DUO 4GB	SAMSPDVHD4GB	\$44.95
Memory Stick PRO DUO 8GB	SAMSPDVHD8GB	\$79.95
SxS PRO Tarjeta memoria videocámaras DCAM EX		
Sandisk		
SxS Pro Media 8 GB	SASBP8	\$379.95
SxS Pro Media 16 GB	SASBP16	\$739.95
Sony		
SxS Pro Media 8 GB	SOSBP8	\$499.95
SxS Pro Media 16 GB	SOSBP16	\$849.95
XDCAM disco óptico		
Sony		
Disco profesional 23.3GB	SOPFD23	\$24.95
Disco profesional 50 GB	SOPFD50	\$69.95
TDK		
Disco profesional 23.3 GB 2.4X	TDXP23Q	\$24.95
HDCAM		
Sony		
Digital alta definición simple 40 min	SOBCT40HD	\$34.95
Digital alta definición simple 94 min	SOBCT94HDL	\$74.95
Digital alta definición simple 124 min	SOBCT124HDL	\$102.95
BETACAM/Digital BETACAM		
Fuji		
Betacam metal mediano 5 min	FUM321SP5M	\$13.50
Betacam metal mediano 10 min	FUM321SP10M	\$11.99
Betacam metal mediano 30 min	FUM321SP30M	\$14.95
Betacam metal grande 60 min	FUM321SP60L	\$23.95
Betacam metal grande 90 min	FUM321SP90L	\$32.95
Maxell - SP BQ		
Betacam metal mediano 30 min	MAB30MSP	\$10.95
Betacam metal grande 60 min	MAB60LSP	\$19.99
Sony		
Betacam SP mediano 5 min	SOBCT5M	\$9.49
Betacam SP mediano 10 min	SOBCT10M	\$10.49
Betacam SP mediano 20 min	SOBCT20M	\$10.95
Betacam SP mediano 30 min	SOBCT30M	\$11.95
Betacam SP grande 30 min	SOBCT30ML	\$13.95
Betacam SP grande 60 min simple	SOBCT60ML	\$21.95
Betacam SP grande 60 min paq. 10	SOBCT60ML/10	\$20.49
Betacam SP grande 60 min paq. 50	SOBCT60ML/50	\$19.99
Betacam SP grande 90 min simple	SOBCT90ML	\$29.95
Betacam SP grande 90 min paq. 10	SOBCT90ML/10	\$27.49
Betacam SP grande 90 min paq. 50	SOBCT90ML/50	\$26.99
Digital Betacam mediano 6 min	SOBCTD6	\$16.25
Digital Betacam mediano 12 min	SOBCTD12	\$17.25



BETACAM/Digital BETACAM (Cont.)		
Digital Betacam mediano 22 min	SOBCTD22	\$18.95
Digital Betacam mediano 32 min	SOBCTD32	\$18.49
Digital Betacam grande 34 min	SOBCTD34L	\$25.99
Digital Betacam mediano 40 min	SOBCTD40	\$22.95
Digital Betacam grande 64 min	SOBCTD64L	\$32.95
Digital Betacam grande 94 min	SOBCTD94L	\$51.95
Digital Betacam grande 124 min	SOBCTD124L	\$67.95
Digital Betacam SX mediano 22 min	SOBCT22SX	\$13.95
Digital Betacam SX mediano 32 min	SOBCT32SX	\$14.95
Digital Betacam SX grande 62 min	SOBCT62SX	\$19.95
U-MATIC		
Sony		
BRS std 30 min	SOKCA30BRS	\$23.50
BRS std 60 min	SOKCA60BRS	\$32.50
Pro DV CAM Master		
Sony		
PHDVM-63DM mini 63 min	SOPHDVM63DM	\$16.95
PHDV-64DM std 64 min	SOPHDV64DM	\$24.95
PHDV-124DM std 124 min	SOPHDV124DM	\$29.95
PHDV-186DM std 186 min	SOPHDV186DM	\$35.95
PHDV-276DM std 276 min	SOPHDV276DM	\$42.95
Pro DV CAM		
Sony		
PDV-M32ME mini 32 min	SOPDVM32ME	\$14.99
PDV-M40ME mini 40 min	SOPDVM40ME	\$16.49
PDV-64ME std 64 min	SOPDV64ME	\$24.95
PDV-124ME std 124 min	SOPDV124ME	\$34.95
PDV-184ME std 184 min	SOPDV184ME	\$41.95
PDV-M12N mini 12 min sin chip	SOPDVM12N	\$9.95
PDV-M12N mini 12 min sin chip paq. 10	SOPDVM12N/10	\$9.19
PDV-M32N mini 32 min sin chip	SOPDVM32N	\$11.59
PDV-M32N mini 32 min sin chip paq. 10	SOPDVM32N/10	\$11.09
PDV-M32N mini 32 min sin chip paq. 50	SOPDVM32N/50	\$10.79
PDV-34N std 34 min sin chip	SOPDV34N	\$16.50
PDV-34N std 34 min sin chip paq. 10	SOPDV34N/10	\$16.49
PDV-34N std 34 min sin chip paq. 10	SOPDV34N/50	\$15.99
PDV-M40N mini 40 min sin chip	SOPDVM40N	\$13.39
PDV-M40N mini 40 min sin chip paq. 10	SOPDVM40N/10	\$12.99
PDV-M40N mini 40 min sin chip paq. 50	SOPDVM40N/50	\$12.79
PDV-M40N mini 40 min sin chip paq. 100	SOPDVM40N/100	\$12.49
PDV-64N std 64 min sin chip	SOPDV64N	\$18.50
PDV-64N std 64 min sin chip paq. 10	SOPDV64N/10	\$17.49
PDV-64N std 64 min sin chip paq. 50	SOPDV64N/50	\$16.99
PDV-64N std 64 min sin chip paq. 100	SOPDV64N/100	\$15.99
PDV-94N std 94 min sin chip	SOPDV94N	\$23.95
PDV-124N std 124 min sin chip	SOPDV124N	\$27.50
PDV-124N std 124 min sin chip paq. 10	SOPDV124N/10	\$25.99
PDV-124N std 124 min sin chip paq. 50	SOPDV124N/50	\$24.99
PDV-184N std 184 min sin chip	SOPDV184N	\$33.50
PDV-184N std 184 min sin chip paq. 10	SOPDV184N/10	\$31.49
PDV-184N std 184 min sin chip paq. 50	SOPDV184N/50	\$29.99
PDV-184N std 184 min sin chip paq. 100	OPDV184N/100	\$28.99
DVC Pro		
Fuji - DP121		
Mediano 12 min	FUDP12112M	\$7.99
Mediano 33 min	FUDP12133M	\$12.09
Mediano 66 min	FUDP12166M	\$14.95
Grande 66 min	FUDP12166L	\$19.95
Grande 94 min	FUDP12194L	\$31.95
Grande 126 min	FUDP12126L	\$21.95
Maxell - DVP		
Mediano 12 min	MADV12M	\$7.49
Mediano 66 min	MADV66L	\$17.95
Grande 94 min	MADV94L	\$27.95
Panasonic - AJ-P		
Mediano 12 min	PAAJP12M	\$8.99
Mediano 33 min	PAAJP33M	\$10.39
Mediano 46 min	PAAJP46M	\$14.49
Mediano 66 min	PAAJP66M	\$13.79
Grande 34 min	PAAJP34L	\$16.89
Grande 66 min	PAAJP66L	\$15.25
Grande 94 min	PAAJP94L	\$33.50
Grande 126 min	PAAJP126L	\$23.49

Pro Full Size DV		
Fuji		
HDV/DV 124 min	FUHDVDV124	\$13.95
Panasonic - AY-DV		
Calidad avanzada 96 min	PAAYDV96AMQ	\$8.99
Calidad avanzada 124 min	PAAYDV124AMQ	\$11.79
Calidad avanzada 186 min	PAAYDV186AMQ	\$14.95
Calidad avanzada 276 min	PAAYDV276AMQ	\$17.49
Maxell		
DV-PRO 96 min	MADV96PRO	\$17.95
DV-PRO 186 min	MADV186PRO	\$34.95
Pro Hi8		
Sony - HMPX		
P6 60 min	SOP660HMPX	\$7.95
P6 120 min	SOP6120HMPX	\$11.95
Pro MiniDV		
Fuji		
MDV-63HD	FUHDVDM63	\$7.49
JVC		
MDV-63HD 63 min	JVDVM63HD	\$6.99
Maxell		
MiniDV Pro 63 min	MADV63PRO	\$4.99
Panasonic		
Calidad profesional 33 min	PAAYDV33PQ	\$3.59
Calidad profesional 63 min	PAAYDV63PQ	\$3.65
Calidad profesional 83 min	PAAYDV83PQ	\$6.25
Calidad avanzada 33 min	PAAYDV33AMQ	\$7.99
Calidad avanzada 48 min	PAAYDV48AMQ	\$8.95
Calidad avanzada 63 min	PAAYDV63AMQ	\$5.99
DVM-63 HD 63 min	PAAYDV63HD	\$7.99
Sony		
DVM-63HD 63 min	SODVM63HD	\$9.95
DVM-63HD 63 min paq. 3	SODVM63HD3	\$27.95
DVM-85HD 85 min	SODVM85HD	\$18.95
TDK		
MDV-63HD 63 min	TDDVM63HD	\$9.95
Pro VHS		
Fuji		
PG-30 Pro VHS 30 min	FUPG30	\$2.29
PG-60 Pro VHS 60 min	FUPG60	\$2.39
PG-120 Pro VHS 120 min	FUPG120	\$2.59
BGR-30 Transmisión VHS 30 min	FUBGR30	\$3.89
BGR-60 Transmisión VHS 60 min	FUBGR60	\$4.49
BGR-120 Transmisión VHS 120 min	FUBGR120	\$5.95
Maxell		
T-30BQ VHS Transmisión 30 min	MAT30BQ	\$4.29
Sony		
T-30PR Pro VHS 30 min	SOT30PR	\$3.50
T-60PR Pro VHS 60 min	SOT60PR	\$3.95
T-120PR Pro VHS 120 min	SOT120PR	\$3.95
T-30BA Transmisión VHS 30 min	SOT30BA	\$4.50
T-60BA Transmisión VHS 60 min	SOT60BA	\$4.95
T-120BA Transmisión VHS 120 min	SOT120BA	\$5.95
VHS/S-VHS		
Fuji		
T-120 VHS HQ 120 min	FUT120HQ	\$1.39
T-160 VHS HQ 160 min	FUT160HQ	\$1.99
T-120 Premium HG VHS 120 min	FUPROT120	\$1.59
T-160 Premium HG VHS 160 min	FUPROT160	\$2.29
T-120 VHS AV Master plata 120 min	FUT120AVMPS	\$2.99
JVC		
T-120 VHS 120 min	JVT120DU	\$1.19
ST120SVA S-VHS 120 min	JVST120SVA	\$4.49
DF300AU DVHS 300 min	JVDF300AU	\$8.50
Maxell		
T-120 HG VHS 120 min	MAHGT120	\$1.89
T-160 HG VHS 160 min	MAHGT160	\$2.49
T-120 GXT VHS 120 min	MAGXT120	\$1.49
T-160 GXT VHS 160 min	MAGXT160	\$1.69
T-180 GXT VHS 180 min	MAGXT180	\$2.79
Panasonic		
NV-ST120AX S-VHS 120 min	PANVST120AX	\$3.49
AY-DF300E DVHS 300 min	PAAYDF300E	\$7.99
Sony		
T-120 VF VHS 120 min	SOVTF120	\$1.19
T-120 VF VHS 120 min paq. 10	SOVTF120/10	\$1.09

VHS / S-VHS (Cont.)		
T-160 VF VHS 160 min	SOVL160	\$1.99
T-160 VF VHS 160 min paq. 20	SOVL160/20	\$1.69
T-120 VH VHS 120 min	SOVT120HG	\$1.49
T-120 VH VHS 120 min paq. 10	SOVT120HG/10	\$1.39
T-120 VH VHS 120 min paq. 50	SOVT120HG/50	\$1.19
TDK		
VHS Premium (REVUE) 120 min	TDT120RV	\$1.29
VHS Premium (REVUE) 160 min	TDT160RV	\$1.79
VHS VIVID High Grade 120 min	TDT120VI	\$1.89
VHS-C		
Fuji		
TC-30 Premium HG 30 min	FUPROTC30	\$1.79
TC-30 Premium HG 30 min paq. 10	FUPROTC30/10	\$1.69
JVC		
TC30EHGDU 30 min	JVTC30EHGB	\$1.40
TC30EHGDU 30 min paq. 10	JVTC30EHGB/10	\$1.39
Maxell		
TC-30 HG-X Gold 30 min	MAHGXC30	\$2.19
Sony		
TC30VHGF 30 min	SOTC30VHG	\$1.99
TDK		
Ultimate High Grade 30 min	TDTC30HG	\$1.99
8mm/Hi-8		
Fuji		
P6-120 8mm Extraslim 120 min	FUP6120MP	\$2.25
P6-120 Hi-8 MP 120 min	FUP6120HMP	\$2.99
P6-120 Hi-8 MP 120 min paq. 10	FUP6120HMP/10	\$2.69
Maxell		
P6-60 HMBQ Hi8 60 min	MAP660HMBQ	\$4.49
P6-120 HMBQ Hi8 120 min	MAP6120HMBQ	\$5.49
Sony		
N8-60P Dgital-8 60 min	SON860P2	\$3.50
P6-120 HMP Hi-8 120 min	SOP6120HMP	\$2.99
P6-120 HMP Hi-8 120 min paq. 10	SOP6120HMP/10	\$2.89
TDK		
P6-120 MP 8mm 120 min	TDP6120MP	\$2.09
P6-120HP Hi-8 MP 120 min	TDP6120HP	\$3.25
Mini DV		
Fuji		
DVC-60 60 min	FUDVC60	\$2.99
DVC-60 60 min paq.10	FUDVC60/10	\$2.89
DVC-80 80 min	FUDVC80	\$7.99
DVC-80 80 min paq. 10	FUDVC80/10	\$7.49
JVC		
MDV-60ME 60 min	JVMDV60DU	\$2.59
MDV-60ME 60 min paq. 10	JVMDV60DU/10	\$2.49
MDV-60ME 60 min paq. 50	JVMDV60DU/50	\$2.45
MDV60PRDU Mini DV Pro 60 min	JVMDV60PRDU	\$4.95
MDV60PRDU Mini DV Pro 60 min paq. 10	JVMDV60PRDU/10	Llame
MDV60PRDU Mini DV Pro 60 min paq. 50	JVMDV60PRDU/50	Llame
Maxell		
DV-60 SE 60 min	MADV60SE	\$3.29
DV-60 SE 60 min paq. 10	MADV60SE/10	\$3.19
DV-60 SE 60 min paq. 50	MADV60SE/50	\$3.09
DV-60 SE 60 min paq. 100	MADV60SE/100	\$2.99
Panasonic		
AYDVM60EJ 60 min	PAAYDVM60EJ	\$2.59
AYDVM60EJ 60 min paq. 10	PAAYDVM60EJ/10	\$2.49
AYDVM80EJ 80 min	PAAYDVM80EJ	\$6.79
AYDVM80EJ 80 min paq. 10	PAAYDVM80EJ/10	\$6.49
AYDVM80EJ 80 min paq. 50	PAAYDVM80EJ/50	\$5.99
AYDVM60XJ Mini DV Pro 60 min	PAAYDVM60XJ	\$6.99
AYDVM60XJ Mini DV Pro 60 min paq. 10	PAAYDVM60XJ/10	\$6.49
AYDVM80XJ Mini DV Pro 80 min	PAAYDVM80XJ	\$7.95
AYDVM80XJ Mini DV Pro 80 min paq. 10	PAAYDVM80XJ/10	\$7.95
Sony		
DVM-60PR sin chip 60 min	SODVM60PR	\$2.65
DVM-60PR sin chip 60 min paq. 10	SODVM60PR/10	\$2.59
DVM-60PR sin chip 60 min paq. 50	SODVM60PR/50	\$2.49
DVM-80PR sin chip 80 min	SODVM80PR	\$9.95
DVM-80PR sin chip 80 min paq. 100	SODVM80PR/100	\$6.99
TDK		
DVM-60ME 60 min	TDDVM60ME	\$2.99
Full Size DV		
Panasonic		
120 min	PAAYDV120EJ	\$15.99
120 min paq. 10	PAAYDV120EJ/10	\$14.99
180 min	PAAYDV180EJ	\$22.99
180 min paq. 10	PAAYDV180EJ/10	LLAME
Sony		
DV-120MEM 120 min	SODV120ME	\$24.99
DV-180MEM 180 min	SODV180ME	\$27.95

Full Size DV (Cont.)		
DV-180MEM 180 min paq. 10	SODV180ME/10	\$25.99
Micro MV		
Sony		
MGR-60 60 min	SOMGR60	\$8.49
MGR-60 60 min paq. 10	SOMGR60/10	\$7.99
Cintas de cassette de audio		
Cintas de cassette Maxell		
Serie Communicator 30 min	MACOM30	\$0.79
Serie Communicator 90 min	MACOM90	\$1.19
Serie Communicator 120 min	MACOM120	\$1.79
Serie Duplicator 30 min	MADUP30	\$0.62
Serie Duplicator 60 min	MADUP60	\$0.71
Serie Duplicator 90 min	MADUP90	\$0.95
Sony - Cintas de cassette		
Alta fidelidad 60 min	SOC60HFL	\$0.59
Alta fidelidad 90 min	SOC90HFL	\$0.69
Alta fidelidad 120 min	SOC120HFL	\$1.39
Cintas DAT		
HHB - Cintas DAT		
15 min	HHDAT15	\$5.95
35 min	HHDAT35	\$6.95
50 min	HHDAT50	\$6.95
65 min	HHDAT65	\$7.95
95 min	HHDAT95	\$9.95
125 min	HHDAT125	\$9.95
Maxwell - Cintas DAT		
65 min	MAR65DA	\$4.79
95 min	MAR95DA	\$5.50
125 min	MAR125DA	\$5.95
Sony - Cintas DAT		
15 min	SOPDP15C	\$4.95
65 min	SOPDP65C	\$6.50
95 min	SOPDP95C	\$7.50
125 min	SOPDP125C	\$8.50
Mini Discs		
HHB - Mini Discs		
80 min	HHMD80	\$1.95
Sony - Mini Discs		
Hi-MD virgen 45 h (1GB)	SOHMD1GL	\$5.99
Premium Gold 80 min	SOMDW80PL	\$1.69
Color paq. 5 80 min	SOMDW80C5	\$7.95
Color paq. 8 80 min	SOMDW80C8	\$12.99
Color paq. 10 80 min	SOMDW80C10	\$16.99
Cajas y fundas CD/DVD		
Bryco/Dat Rax		
Soporte de pared para 20 DVD	DADVD20	\$16.95
Discgear		
Selector 100hd recuperador de discos - Negro	DIS100HDB	\$37.50
Selector 100hd recuperador de discos - Café oscuro	DIS100HDBB	\$39.95
Selector 80s recuperador de discos - Negro	DIS80SB	\$19.98
Selector 80s recuperador de discos - Negro acero	DIS80SBG	\$19.98
Selector 80s recuperador de discos - Plata	DIS80SS	\$19.98
Selector 80s recuperador de discos - Blanco acero	DIS80SWG	\$19.98
Selector 80s recuperador de discos - Azul acero	DIS80SBLG	\$19.98
Selector 80s recuperador de discos - Rojo/Negro	DIS80SR	\$19.98
Discus 20s recuperador de discos - Negro	DID20SB	\$9.98
Discus 20s recuperador de discos - Azul	DID20SBL	\$9.98
Discus 20s recuperador de discos - Rojo	DID20SR	\$9.98
Discus 20s recuperador de discos - Rosa	DID20SP	\$9.98
Discus 20s recuperador de discos - Amarillo	DID20SY	\$9.98
Merit-Line		
Caja de CD delgada negra paq. 50	MEBSJC50	\$8.50
Caja de CD delgada color paq. 50	MECSJC50	\$7.95
Caja CD con expulsor azul paq. 10	MEECDCL10	\$4.99
Caja de DVD negra paq. 10	MEDVDC10	\$3.29
Caja de DVD multicolor paq. 10	MEDVDC10	\$4.95
Caja doble DVD negra paq. 10	MEDVDC10	\$4.29
Caja Zen colores surtidos paq. 30	MEZAC30	\$14.99
Funda papel CD con vent. paq. 25	MEPCSW25	\$1.39
Funda Tyvek CD con vent. paq. 25	METCSW25	\$3.99
TDK		
Caja delgada DVD negra paq. 10	TDSC10	\$3.99
Caja de CD transp. paq. 10	TDJC10CL	\$3.95
Caja de CD color paq. 10	TDJC10C	\$3.95
Caja CD/DVD delgada transp. paq. 50	TDSJC50	\$9.95
Caja CD/DVD delgada color paq. 25	TDSJCC25	\$7.95
Caja Flexx CD color paq. 25	TDCDF25	\$5.99

Estuches/fundas CD/DVD (Cont.)		
Verbatim - 2.6GB (55 min)		
Caja CD/DVD color Trimpak paq. 10	VECCDDVDT10	\$4.50
Caja CD/DVD negra Trimpak paq. 50	VECCDVC50	\$17.95
Caja CD/DVD transp. Trimpak paq. 200	VECCDDVTP200	\$42.95
Caja CD/DVD delgada color paq. 50	VECSJC50	\$13.95
Caja CD/DVD delgada negra paq. 200	VECCDVSJB200	\$45.95
Caja CD/DVD bandeja negra paq. 200	VECCDVDBJC200	\$59.95
Rótulos y cartones CD/DVD		
Merit-Line		
Rótulos CD/DVD mate paq. 50	MEDVDL50M	\$7.99
Rótulos CD/DVD brillantes paq. 50	MEDVDL50G	\$16.99
Equipo para rotular CD y DVD	MEDVDL	\$17.95
Encarte para caja CD brillante 50 hojas	MEJCG50	\$24.95
Encarte para caja CD mate 50 hojas	MEJCM50	\$7.49
Encarte para caja DVD brillante 50 hojas	MEDVDCIG50	\$19.95
Encarte para caja DVD mate 50 hojas	MEDVDCIM50	\$9.99
Verbatim		
DVD/CD repuesto paq. 105 inglés/francés	VECDL	\$14.95
Equipos para limpiar y reparar CD/DVD		
TDK		
Limpiador lente DVD	TDDVCL	\$9.95
Limpiador lente láser CD/DVD LensCLEAR	TDDCL	\$5.99
Equipo para limpiar y reparar CD/DVD	TDDVCCR	\$8.95
Sist. limpieza húmeda RadialClean CD/DVD	TDDCCR	\$6.95
Limpiador lente videocámara DVD 8cm	TDDVCL8	\$9.95
Accesorios varios CD/DVD		
Marcaador seguro CD/DVD paq. 2	DECPM2BLK	\$2.50
Marcaador seguro CD/DVD paq. 2	DECDMP6	\$7.50
Álbum fotográfico digital CD	VECDPA	\$28.50
Estuches para audio		
Bryco/Dat Rax		
Estuche de pared para 48 cassettes	DACP48	\$16.95
Estuche portátil para 8 cintas DAT	DADP8	\$17.95
Estuche portátil para 16 cintas DAT	DADP16	\$29.95
Estuche de pared para 8 cintas DAT	DADRP8	\$4.95
Estuche de pared para 40 cintas DAT	DADRP40	\$16.95
Estuche de pared para 80 Mini Discs	DAMD80	LLAME
Estuche portátil para 16 Mini Discs	DAMD16	\$16.95
Estuche portátil para 32 Mini Discs	DAMD32	\$20.95
Estuche portátil para 80 Mini Discs	DAMD80	\$32.95
Estuches y fundas para cintas de video		
Bryco/Dat Rax		
Estuche de pared para 8 cintas Mini DV	DAMDV8	\$4.95
Estuche de pared para 36 cintas 8mm	DADV836	\$16.95
Estuche pared 18 cintas Dvcam grandes	DAPDVL18	\$15.95
Marcas genéricas		
Caja negra bibl. VHS env. compl. paq. 10	GBVLBBF10	\$9.90
Caja transp. bibl. VHS env. compl. paq. 10	GBVLBC10	\$9.90
Caja blanca bibl. VHS env. compl. paq. 10	GBVLBW10	\$9.90
Caja negra bibl. VHS envoltura 1/3 paq. 10	GBVLBB1	\$9.90
Caja blanca bibl. VHS envoltura 1/3 paq. 10	GBVLBGW10	\$9.90
Funda plástica VHS sin vent. negra paq. 10	GBVPLSB10	\$4.40
Funda plástica VHS sin vent. transp. paq. 10	GBVPLSC10	\$4.40
Funda plástica VHS sin vent. blanca paq. 10	GBVPLSW10	\$4.40
Funda papel VHS sin vent. paq. 10	GBVPS10	\$2.50
Rótulos láser VHS cara 1000 un.	GBVLLF	\$17.95
Rótulos láser VHS lomo 1200 un.	GBVLLS	\$17.95
Limpiadores de cabezal		
Maxell		
VHS/S-VHS Limpiador de cabezal	MAVP100	\$7.95
Panasonic		
Mini DV Cassette limpiador	PAAYDVCL	\$6.99
Gran DV Cassette limpiador	PAAYDVCLB	\$21.95
DVC Pro Cinta limpiadora - mediana	PAAJJCL12M	\$19.99
DVC Pro Cinta limpiadora - grande	PAAJJCL12L	\$34.95
Sony		
Mini DV Cassette limpiador de cabezal	SODVM12CLE	\$12.99
DVCAM Cinta limpiadora pequeña	SOPDVM12CL	\$29.95
DVCAM Cinta limpiadora grande	SOPDV12CL	\$47.95
VHS/S-VHS Limpiador de cabezal	SOT25CLR	\$8.95
Betacam Cassette limpiador	SOBCT5CLN	\$12.99
HDCAM Cassette limpiador	SOBCTH12CL	\$65.95
U-Matic Cassette limpiador	SOKCS5CL	\$19.95
TDK		
Mini DV Limpiador de cabezal	TDDVCL10	\$10.95
TCL-11 Limpiador cabezal VHS	TDTCL11	\$4.99
TCW-11 Limpiador cabezal VHS	TDTCW11	\$5.49

ESTUCHE BILLETERA PARA CD/DVD

- Para CD/DVD sin caja • Bolsillos innovadores Fast-File
- Resistentes al calor, la humedad y las roturas

Para 32 #CAKSW32B.....	\$9.50
Para 64+8 #CAKSW64B.....	\$13.50
Para 128+16 #CAKSW128B.....	\$24.95
Para 208+16 #CAKSW208B.....	\$33.50
Para 320+16 #CAKSW320B.....	\$39.95

**CARPETAS DISCOS PROSLEEVE II**

- Para CD/DVD sin caja • Fundas con tira para escribir
- La carpeta duradera con cierre evita la suciedad

Para 30 #CAPVB30.....	\$9.50
Para 60 #CAPVB60.....	\$13.95
Para 128 #CAPVB128.....	\$19.95
Páginas (25) para 8 CD/DVD #CACDP25C.....	\$19.95
Páginas (25) para 2 CD #CAPSR50.....	\$6.50
Páginas (50) para 2 CD #CAPSR100.....	\$9.95

**ÁLBUMES PARA DVD**

- Carpeta 3 anillos con páginas desmontables ProSleeve
- Bolsillo frontal transparente para notas de títulos de películas

Para 40 #CADVB40B.....	\$19.50
Para 80 #CADVB80B.....	\$29.95
Para 140 #CADVB140B.....	\$32.95
Páginas de repuesto (10) #CADVP10B.....	\$4.95

**BILLETERA PARA CD/DVD CASE10**

Para 128 (negro, azul, rojo) #CACDW128B.....	\$26.95
Para 208 #CACDW208B.....	\$29.95
Para 264 (negro) #CACDW264B.....	\$38.95
Para 32 (negro, azul, rojo) #CACDW32B.....	\$9.95
Para 64 (negro, azul, rojo) #CACDW64B.....	\$16.95
Para 92 (negro) #CACDW92B.....	\$24.95
Para 16 (negro) #CACDW16B.....	\$4.95

**EZ CD/DVD DISPENSER****Point One Technologies**

- Guarda hasta 100 discos y expulsa uno por vez cuando se jala de la palanca • Fácil acceso
- Organiza distintos medios • Protege medios vírgenes de rayones y polvo • Más fácil de usar que las torres
- El mecanismo sostiene al disco por el borde para evitar rayones • Tamaño (LAA) 19 x 15.9 x 7.6cm

Negro #PODVDEZDB...**\$8.95** Azul #PODVDEZDBL...**\$8.95** Naranja #PODVDEZDO...**\$8.95**

**ACCESORIOS PARA CD**

Estos estuches de reemplazo para originales dañados o perdidos ocupan la mitad de espacio que las cajas de CD comunes.

- Polipropileno con cierre a presión
- Dimensiones externas: 13.3 x 7 x 19cm

Cajas de almacen. DVD Est. DVD paq. 10 #TDCSC10...**\$3.99**
Limpiador Limpiador de lente láser #TDCDCL.....**\$5.99**

**CAJA ÁLBUM MINI DV**

- Para 9 cassettes MiniDV
- Plástico transparente duradero
- Práctico para guardar en un estante
- Tamaño: 27.3 x 21 x 2.3cm

#DAMDV9.....**\$9.95**

**CAJÓN DE ALMACENAMIENTO MINI DV**

- Para 400 cintas Mini DV • Las unidades se pueden apilar • El mueble tiene cuatro cajones; cada uno puede guardar hasta 100 cintas • El gabinete puede montarse en una base rodante opcional • Construcción sólida de calidad de estudio • Tamaño (AAP) 46 x 35.6 x 63.5cm

Modelo 400 #DAMDV400.....**\$499.95**
Modelo 400L con cerradura #DAMDV400L.....**\$568.95**

**ESTUCHE DE ALMACENAMIENTO CD/DVD PVC**

- Cierre de metal con 2 llaves
 - Interior de felpa
 - Accesorios removibles para discos
 - Fundas colgantes para discos
- | | |
|---|----------------|
| Aluminio para 200 #DSDSS200CDS..... | \$29.95 |
| Negro para 200 #DSDSS200CDB..... | \$29.95 |
| Negro para 300 #DSDSS300CDB..... | \$39.95 |
| Negro para 500 #DSDSS500CDB..... | \$69.95 |
| Negro para 800 #DSDSS800CDB..... | \$79.95 |
| Negro para 200 DVD #DSDSS200DVDB..... | \$34.95 |
| Fundas discos extra (paq. 50) #DSADS50..... | \$5.49 |
| Divisores de índice #DSIDV..... | \$4.59 |

**ESTUCHE DE ALMACENAMIENTO CD/DVD****Merit-Line**

- Diseño compacto para almacenar DVD y CD-R • Paquetes negros o multicolor • Expulsor delgado con mecanismo "manos libres"

Expulsor delg. paq. 10 #MEECDCBL10.....	\$4.99	Caja de CD delgada negra paq. 50 #MEBSJC50	\$8.50
Multicolor paq. 10 #MEDVCC10.....	\$4.95	Caja de CD delgada color paq. 50 #MECSJC50	\$7.95
Negro paq. 10 #MEDVDC10.....	\$3.29	Negro doble paq. 10 #MEDVDCD10.....	\$4.29

**ESTUCHES MULTI DISC****Proline**

- Para un disco CD o DVD • Estuche extra delgado (7mm)
 - Sin hub • Funda plástica transparente • Borde filoso evita inclinación
- | | |
|--|----------------|
| Disco delgado 7mm #PRMDC1S10..... | \$7.50 |
| Álbum disco simple paq. 10 #PRMDCD5..... | \$5.95 |
| 10 discos álbum paq. 5 #PRMDC105..... | \$16.50 |
| 6 discos álbum paq. 5 #PRMDC65..... | \$12.50 |
| Multidisco cara doble paq. 5 #PRMDCD5..... | \$5.95 |

**SOPORTES**

- Montable en pared • Duradero y resistente a grandes impactos • Gris carbón • MDV-24: 24.1 x 18 x 4.4cm
- MDV-50: 40 x 22.6 x 4.4cm
- CDP60: 40 x 35.6 x 10.4cm

Para 24 MiniDV #DAMDV24.....**\$9.95**
 Para 50 MiniDV #DAMDV50.....**\$14.95**
 Para 60 CD #DACDP60.....**\$19.95**

**ESTUCHES PORTÁTILES**

- Cordura balística muy resistente
- Para cassettes MiniDV/DAT/MiniDisc
- Tamaño: 24.8 x 19 x 7cm

Para 8 cassettes #DAMDVP8.....**\$15.95**
 Para 24 cassettes #DAMDVP24.....**\$24.95**

**IMPRESORA TÍTULOS CD-R/DVD**

CW-E60 Impresora títulos CD-R/DVD #CACWE60.....**\$59.95**
CW-K85 200dpi #CACWK85.....**\$76.95**
CW-L300 200dpi #CACWL300.....**\$129.95**

Cinta

Cinta negra para CW-50/E60/75/85/100 #CARTCW50B.....**\$9.95**
TRI Color para CW-50/E60/75/85/100/3 paq. #CARTCW75TC.....**\$24.95**



DISCOS BD-R



- Los discos Blu-Ray de una capa regrabables y reescribibles pueden almacenar hasta 25GB
- Almacena hasta 2 horas de video HD



25GB 2x con caja de CD
 #VEBDR2X **\$9.95**
BD-RE 25GB 2x con caja de CD #VEBDRE **\$15.95**

BLU-RAY 4X



Simple con caja de CD

- 25 GB almacenamiento de datos



Simple #DEBDR4J **\$26.95**
 Paq. 10 SP #DEBDR410 **\$249.95**
 Simple IJ JC #DEBDR1W4J .. **\$27.95**
 Paq. 10 Wt. IJ SP #DEBDR4IW10 **\$259.95**

DVD-R/DVD+R 4.7GB

Paquete 100 discos grabables

- Hasta 16x de velocidad de grabación
- Almacena archivos de video, audio y multimedia



DVD-R #SODMR16100 **\$44.95**
DVD+R #SODPR16100 **\$49.50**

DVD-R 4.76GB

Imprimible DataLifePlus (50)

- Compatible con impresoras de discos chorro de tinta
- Velocidad de grabación DVD 1X-16X
- Impresión chorro de tinta blanco



#VEDMRIW1650Q **\$69.95**
 CD-R Disco impresión hub blanco (100)
 #VECDRIWH100 **\$25.50**

CASSETTE HDV/DV



Las cintas pueden usarse en modos de grabación múltiples como HDV/DV (modo SP), DV (modo LP) o modo profesional.



- Bajo índice de error, atascamiento reducido y mayor salida en rendimiento de fotograma

#FUHDV124 **\$13.95**

MINI DVD-R



Para videocámaras DL

- Doble capa 2.6GB (55 min) velocidad 2.4x
- VideoGard ofrece protección contra rayones y abrasión
- Paq. 3 con caja de CD



#VEMDMRDL3J **\$15.95**
 #VEMDPRDL3J **\$15.95**

PFD-50 XDCAM



- Medio para grabación de disco rígido doble capa profesional para videocámaras XDCAM
- Ofrece 50 gigabytes de almacenamiento
- Grabe hasta 4 horas de video HD
- Almacenamiento largo plazo 50 años
- Cubierta de resina de policarbonato duradera



50GB disco profesional doble capa #SOPFD50 **\$69.95**

DISCOS BLU-RAY



- Capacidad 25GB
- Confiabilidad de archivo
- Velocidad transferencia de datos rápida hasta 72 Mbps
- Scratch Guard protege contra rayones, polvo y manchas
- Tecnología AccuCORE



#SOBDR Grabable **\$17.50**
 #SOBDRE Regrabable **\$19.95**

DISCOS CD-R



- Puede reproducirse en cualquier reproductor de CD o DVD
- 80 minutos de grabación de audio o 700MB de almacenamiento de datos
- Hasta 32x de velocidad de grabación
- Garantía perpetua limitada



#MACDRM50 Torre de CD por 50 **\$15.95**

DVD-R 4.7GB

Paquete 100 discos grabables

- Hasta 16x de velocidad de grabación
- Almacena archivos digitales de video, audio y multimedia



DVD-R #FUDMR16B **\$32.50**
DVD+R #FUDPR16B **\$34.95**

DVD-R 4.7GB BLANCO BRILLANTE

Discos para impresión chorro de tinta

- 4.7GB 16x DVD-R; 120 minutos de video
- Blanco brillante para impresión chorro de tinta
- Mayor duración de vida de archivo



#VEDMRIG1650 Paq. 50 DVD-R **\$24.95**

DVCAM MASTER DIGITAL CASSETTE



- Para cámara Mini-DV, DVCAMTM o HDV
- 60% menos de pérdidas y 95% menos de errores
- Mantiene dobles tolerancias dimensionales de ancho y cinta DV para consumidor



#SOPHDVM63DM **\$16.95**

MINI BD-R



Para videocámaras

- Discos 8cm BD-R almacenan 7.5GB
- Una hora de captura de video continua
- Requieren hardware 8cm BD-R/RE para grabación y reproducción



#MAMBREJ **\$29.95**

PHU-60K



Grabadora profesional 60GB HardDisc

- Disco rígido portátil para cámaras SxS
- 200 minutos de grabación a 35Mb/s HQ
- 260 minutos de grabación a 25Mb/s SP
- No incluye baterías



#SOPHU60K **\$999.95**

DISCOS BLU-RAY



- Capacidad 25GB
- Confiabilidad de archivo
- Disco Blu-Ray grabable una vez
- Película de grabación de gran sensibilidad y durabilidad
- Resistente a rayones y abrasión



Blu-Ray Write-Once 4x25GB #PABDR4 **\$15.95**
 Blu-Ray Write-Once 4x50GB #PABDRDL4 **\$29.95**

MINI DISCOS DE AUDIO



- Graba hasta 45 horas de música
- Regrabable

HMD-1G Hi-MD 1 GB #SOHMD1GL **\$5.99**
 • Premium Gold MiniDiscs
MDW-80PL 80 minutos Premium Gold
 #SOMDW80PL **\$1.69**



DVD-R 4.7GB

Paquete 100 discos grabables

- Velocidad de grabación 16x; hasta 120 minutos de video
- Lectoescritura compatible con la mayoría grabadoras y reproductores de DVD



DVD-R #VEDMR16100 **\$24.95**
DVD+R #VEDPR16100 **\$24.95**

DVD-R 4.7GB DATALIFEPLUS

Discos para impresión chorro de tinta

- 4.7GB 8x; 120 minutos de video
- Impresión chorro de tinta plata



#VEDMRIS850 Paq. 50 DVD-R **\$18.50**

PRO MINIDV CASSETTE



- Cinta Mini DV de calidad profesional
- Calidad avanzada



#PAAYDVM63AMQ **\$5.99**
 #PAAYDVM63AMQ/10 **\$5.89**
 #PAAYDVM63AMQ/50 **\$5.79**
 #PAAYDVM63AMQ/100 **\$5.49**

MEMORY STICK



4GB Memory Stick Pro Duo Video HD
 #SAMSPDVHD4GB **\$44.95**

8GB Memory Stick Pro Duo Video HD
 #SAMSPDVHD8GB **\$79.95**

4GB SDHC #SAU2SDVHD4GB **\$32.50**

8GB Video HD SDHC tarjeta memoria #SAU2SDVHD8GB **\$56.95**

16GB ULTRA II SD VIDEO HD #SAU2SDVHD16G **\$113.95**



MEDIOS SXS-PRO



- La tarjeta de memoria 8GB SxS PRO usa tecnología ExpressCard, la siguiente generación de tarjetas de PC
- Grabe 25 minutos de video con videocámaras XDCAM EX
- Alta velocidad de transferencia de datos hasta 800Mb/seg
- Diseñada para sistemas de edición no lineales







SXS-PRO MEDIA 8 GB #SOSBP8 **\$499.95**

CABLES BNC





Comprehensive

Alta res. 3 BNC macho-macho comp. RGB









	#COC3B3B6	2m.....	\$29.99
	#COC3B3B10	3m.....	\$37.99
	#COC3B3B25	8m.....	\$57.99
	#COC3B3B50	15m.....	\$89.99
	#COC3B3B100	30m.....	\$119.99

Comprehensive









Alta res. 5 BNC macho-macho comp. RGB

	#COC5B5B6	2m.....	\$49.99
	#COC5B5B10	3m.....	\$59.95
	#COC5B5B25	8m.....	\$79.95
	#COC5B5B50	15m.....	\$99.95
	#COC5B5B100	30m.....	\$129.95









Pearstone Vid Cable/BNC a BNC

	#PECBB1.5	46cm.....	\$11.95
	#PECBB3	91cm.....	\$7.95
	#PECBB6	2m.....	\$8.95
	#PECBB10	3m.....	\$9.95
	#PECBB15	4.6m.....	\$11.95
	#PECBB25	8m.....	\$13.95
	#PECBB50	15m.....	\$24.95
	#PECBB100	30m.....	\$39.95









Pearstone Premium Vid Cable/BNC a BNC

	#PEPCBB1.5	46cm.....	\$10.95
	#PEPCBB3	91cm.....	\$11.95
	#PEPCBB6	2m.....	\$13.95
	#PEPCBB10	3m.....	\$17.95
	#PEPCBB15	4.6m.....	\$19.95
	#PEPCBB25	8m.....	\$24.95
	#PEPCBB50	15m.....	\$36.95
	#PEPCBB100	30m.....	\$59.95





Pearstone Video Cable/BNC a RCA

	#PECBR1.5	46cm.....	\$11.50
	#PECBR3	91cm.....	\$6.50
	#PECBR6	2m.....	\$7.95
	#PECBR10	3m.....	\$9.95
	#PECBR15	4.6m.....	\$11.50
	#PECBR25	8m.....	\$13.50
	#PECBR50	15m.....	\$19.95
	#PECBR100	30m.....	\$39.95

Pearstone Premium Video Cable/BNC a RCA

	#PEPCBR1.5	46cm.....	\$9.95
	#PEPCBR3	91cm.....	\$10.95
	#PEPCBR6	2m.....	\$12.95
	#PEPCBR10	3m.....	\$14.95
	#PEPCBR15	4.6m.....	\$18.95
	#PEPCBR25	8m.....	\$23.95
	#PEPCBR50	15m.....	\$34.95
	#PEPCBR100	30m.....	\$59.95

Canare Doble blindaje BNC macho-macho









	#CADSBB10	3m.....	\$34.95
	#CADSBB25	8m.....	\$49.95
	#CADSBB50	15m.....	\$69.95
	#CADSBB75	23m.....	\$89.95
	#CADSBB100	30m.....	\$119.95

Canare Interfaz dig. serial BNC macho-macho









	#CACSDI6	2m.....	\$16.95
	#CACSDI10	3m.....	\$19.95
	#CACSDI25	8m.....	\$29.95
	#CACSDI50	15m.....	\$49.95

CABLES BNC (cont.)





Pearstone Vid Cable/3/RCA a 3/RCA

	#PEC3R3R1.5	46cm.....	\$14.95
	#PEC3R3R3	91cm.....	\$8.95
	#PEC3R3R6	2m.....	\$10.95
	#PEC3R3R10	3m.....	\$12.95
	#PEC3R3R15	4.6m.....	\$14.95
	#PEC3R3R25	8m.....	\$19.95
	#PEC3R3R50	15m.....	\$34.95
	#PEC3R3R100	30m.....	\$89.95











Pearstone Premium Vid Cbl/3/RCA a 3/RCA

	#PEPC3R3R1.5	46cm.....	\$49.95
	#PEPC3R3R3	91cm.....	\$22.95
	#PEPC3R3R6	2m.....	\$26.95
	#PEPC3R3R10	3m.....	\$39.95
	#PEPC3R3R15	4.6m.....	\$49.95
	#PEPC3R3R25	8m.....	\$59.95
	#PEPC3R3R50	15m.....	\$99.95
	#PEPC3R3R100	30m.....	LLAME

Comprehensive 9 clav. macho-macho RS-422

	#COCRS4226	2m.....	\$44.95
	#COCRS42210	3m.....	\$48.95
	#COCRS42217	5m.....	\$58.50
	#COCRS42225	8m.....	\$69.95

Comprehensive JVC cable VC-P110/114 equivalente 26 clavijas macho-hembra







	#COC26M26F7Q	2.1m.....	\$214.95
	#COC26M26F10Z	3m.....	\$229.95
	#COC26M26F17Y	5m.....	\$274.95
	#COC26M26F25Z	8m.....	\$299.95
	#COC26M26F33Z	10m.....	\$359.95
	#COC26M26F50Z	15m.....	\$459.95
	#COC26M26F82Z	25m.....	\$599.95
	#COC26M26F10J	30m.....	\$799.95
	#COC26M26F16Q	49m.....	\$999.95
	#COC26M26F32Z	100m.....	\$1,799.95

Comprehensive Sony cable CCZ-A equivalente 26 clav. macho-hembra cámara/VTR

	#COC26M26F17Q	5m.....	\$298.95
	#COC26M26F25Q	8m.....	\$364.95
	#COC26M26F33Q	10m.....	\$428.95
	#COC26M26F50Q	15m.....	\$529.95
	#COC26M26F82Q	25m.....	\$728.95
	#COC26M26F17Z	53m.....	\$1,298.95





CABLES S-VIDEO

Pearstone Prm Vid Cbl/S-Vid/4m a S-Vid/4m

	#PEPCSVS1.5	46cm.....	\$17.95
	#PEPCSVS3	91cm.....	\$9.99
	#PEPCSVS6	2m.....	\$10.99
	#PEPCSVS10	3m.....	\$14.99
	#PEPCSVS15	4.6m.....	\$17.95
	#PEPCSVS25	8m.....	\$21.99
	#PEPCSVS50	15m.....	\$27.99
	#PEPCSVS100	30m.....	\$54.99
	#PEPCSVS150	46m.....	\$54.99

CABLES S-VIDEO (cont.)

Comprehensive Alta res. 4 clav. macho-hem.

	#COC5V4M4F6	2m.....	\$14.99
	#COC5V4M4F10	3m.....	\$17.99
	#COC5V4M4F25	8m.....	\$22.99
	#COC5V4M4F50	15m.....	\$27.99

CABLES VGA/UXGA

Comprehensive VGA/UXGA Cables alta res. VGA/UXGA HD 15 clav. macho a macho

	#COCVGA3R6	2m.....	\$29.95
	#COCVGA3R10	3m.....	\$36.95
	#COCVGA3R25	8m.....	\$49.95
	#COCVGA3R50	15m.....	\$69.95
	#COCVGA3R100	30m.....	\$129.95



Comprehensive VGA/UXGA Cables alta res. VGA/UXGA HD 15 clav. macho a hembra

	#COCVGA3R6	2m.....	\$26.95
	#COCVGA3R10	3m.....	\$29.95
	#COCVGA3R25	8m.....	\$36.95
	#COCVGA3R50	15m.....	\$49.95
	#COCVGA3R100	30m.....	\$69.95
	#COCVGA3R150	45m.....	\$129.95

Comprehensive VGA/UXGA Cables alta res. VGA/UXGA HD 15 macho a 3 RCA macho

	#COCVGA3R6	2m.....	\$8.99
---	------------	---------	---------------

Comprehensive VGA/UXGA Cables alta res. VGA/UXGA HD 15 macho a 5 BNC macho

	#COCVGA5B6	2m.....	\$34.95
	#COCVGA5B10	3m.....	\$39.95
	#COCVGA5B25	8m.....	\$54.95

COMPREHENSIVE ADAPTADORES DE VIDEO Y COMPUTADORA

	COAVFVF		COCBT		COABFBF		COABFBFCM		COABMBM		COARFRF
	COABMRF		COABFRM		COABMRM		COASV4F4F		COYC15M215F		
#COAVFVF	HD 15 clavijas hembra a hembra adaptador computadora.....										\$8.99
#COCBT	Premium True 75 ohm BNC conector terminal.....										\$2.95
#COABFBF	75 ohm BNC hembra a hembra barril.....										\$3.99
#COABFBFCM	Premium 75 ohm BNC hem. a hembra adapt. video barril c/mont. en gab.....										\$3.99
#COABMBM	Premium 75 ohm BNC macho a macho adaptador video barril.....										\$4.99
#COARFRF	Premium RCA hembra a hembra adaptador video barril.....										\$1.49
#COABMRF	Premium RCA hembra a BNC macho adaptador video.....										\$2.49
#COABFRM	Premium RCA hembra a BNC hembra adaptador video.....										\$2.99
#COABMRM	Premium RCA macho a BNC macho adaptador video.....										\$4.99
#COASV4F4F	Premium S-VHS 4 clavijas hembra a hembra adaptador video barril.....										\$5.99
#COYC15M215F	HD 15 clavijas macho a dos HD 15 clavijas hembra cable adapt. 6 pulg.....										\$17.95

CANARE EASYCOVER®

Easy Cover es la manera más fácil y efectiva de reducir configuraciones desprolijas y abarrotadas con un solo cable. Puede organizar numerosos cables en una única solución limpia y prolija. Disponible en polietileno, incluye herramienta de inserción patentada, y también disponible en rollos para aplicaciones industriales y comerciales.



2.4m 3/4"1/1"-1/4" Cable Zipper

#CACZ1.2510* (Beige, Negro, Blanco) ..LLAME

20m 3/4"1/1"-1/4" Cable Zipper

#CACZ.7550* (Beige, Negro, Blanco) ..LLAME

30m 3/4"1/1"-1/4" Cable Zipper

#CACZ1100* (Beige, Negro, Blanco) LLAME

CABLES DE AUDIO DIGITAL

Comprehensive Serie XD1 Digital Toslink

	#COCTTXD13	91cm.....	\$14.95
	#COCTTXD16	2m.....	

CABLES TEL. (cont.)

Comprehensive Estéreo 1/4" macho-macho

- #COCPMSPM1.5 46cm **\$5.99**
- #COCPMSPM3 91cm...**\$6.99**
- #COCPMSPM6 2m.....**\$7.99**
- #COCPMSPM10 3m.....**\$8.99**
- #COCPMSPM25 8m...**\$11.99**

Comprehensive 1/4" macho a RCA macho

- #COCPMRM3Q 91cm.....**\$6.99**
- #COCPMRM6 2m.....**\$5.29**
- #COCPMRM10 3m.....**\$5.49**
- #COCPMRM25Q 8m.....**\$8.99**

CABLES DE AUDIO

Cable de audio/2/RCA a 2/RCA



- #PEC2R2R1.5 46cm.....**\$6.50**
- #PEC2R2R3 91cm.....**\$3.95**
- #PEC2R2R6 2m.....**\$4.50**
- #PEC2R2R10 3m.....**\$5.50**
- #PEC2R2R15 4.6m.....**\$6.50**
- #PEC2R2R25 8m.....**\$7.95**
- #PEC2R2R50 15m.....**\$11.95**
- #PEC2R2R100 30m.....**LLAME**

Pearstone Premium cable de audio/2/RCA a 2/RCA



- #PEPC2R2R1.5 46cm.....**\$19.95**
- #PEPC2R2R3 91cm.....**\$12.95**
- #PEPC2R2R6 2m.....**\$17.95**
- #PEPC2R2R10 3m.....**\$17.95**
- #PEPC2R2R15 4.6m.....**\$19.95**
- #PEPC2R2R25 8m.....**\$23.95**
- #PEPC2R2R50 15m.....**LLAME**
- #PEPC2R2R100 30m.....**LLAME**

COMPREHENSIVE CABLES ADAPT. DE AUDIO

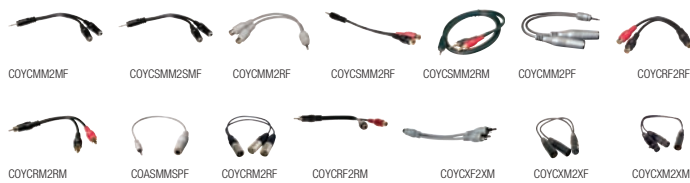

- #COYCM2MF 3.5mm mini macho a dos (2) 3.5mm mini hem. cable adapt. audio 6".....**\$3.49**
- #COYCSMM2SMF Estéreo 3.5mm macho a dos (2) estéreo 3.5mm mini hembra cable adapt. audio 6".....**\$2.99**
- #COYCM2RF 3.5mm mini macho a dos (2) RCA hembra cable adapt. audio 6".....**\$3.49**
- #COYCSMM2RF Estéreo 3.5mm macho a dos (2) RCA hembra cable adapt. audio 6".....**\$3.49**
- #COYCSMM2RM Estéreo 3.5mm macho a dos (2) RCA macho cable adapt. audio 3'.....**\$2.49**
- #COYCM2PF 3.5mm mini macho a dos (2) estándar (1/4") tel. hembra cable adapt. audio 6".....**\$3.49**
- #COYCRF2RF RCA hembra a dos (2) RCA hembra cable adapt. audio 6".....**\$2.99**
- #COYCRM2RM Dos (2) RCA macho a un (1) RCA macho cable adapt. audio 6".....**\$2.99**
- #COASMSPF Estéreo 3.5mm macho a estéreo estándar tel. hembra (1/4") cable adapt. audio 6".....**\$2.99**
- #COYCRM2RF RCA macho a dos (2) RCA hembra cable adapt. audio 6".....**\$2.99**
- #COYCRF2RM RCA hembra a dos (2) RCA macho cable adapt. audio 6".....**\$2.99**
- #COYXF2XM XLR hembra a dos (2) XLR macho cable adapt. audio 1'.....**\$22.99**
- #COYXM2XF XLR macho a dos (2) XLR hembra cable adapt. audio 1'.....**\$22.99**
- #COYXM2XM XLR macho a dos (2) XLR macho cable adapt. audio 1'.....**\$22.99**

CABLES DE AUDIO (cont.)

Pearstone Vid Cable/RCA a RCA



- #PECRR1.5 46cm.....**\$4.95**
- #PECRR3 91cm.....**\$5.95**
- #PECRR6 2m.....**\$6.50**
- #PECRR10 3m.....**\$7.50**
- #PECRR15 4.6m.....**\$8.95**
- #PECRR25 8m.....**\$11.95**
- #PECRR50 15m.....**\$17.95**
- #PECRR100 30m.....**\$39.95**

Pearstone Premium Vid Cable/RCA a RCA



- #PEPCRR1.5 46cm.....**\$21.95**
- #PEPCRR3 91cm.....**\$10.95**
- #PEPCRR6 2m.....**\$12.95**
- #PEPCRR10 3m.....**\$17.95**
- #PEPCRR15 4.6m.....**\$21.95**
- #PEPCRR25 8m.....**\$24.95**
- #PEPCRR50 15m.....**LLAME**
- #PEPCRR100 30m.....**LLAME**

CABLES XLR

Comprehensive XLR macho a 3.5mm mini macho



- #COCMMXM3 91cm.....**\$8.99**
- #COCMMXM6 2m.....**\$9.99**
- #COCMMXM10 3m.....**\$11.99**
- #COCMMXM25 8m.....**\$14.99**

Comprehensive XLR macho a estéreo 3.5mm mini macho



- #COCMMXM3 91cm.....**\$11.99**
- #COCMMXM6 2m.....**\$12.99**
- #COCMMXM10 3m.....**\$14.99**
- #COCMMXM25 8m.....**\$18.99**

CABLES XLR (cont.)

Comprehensive XLR hem. a 3.5mm mini macho



- #COCMMXF3 91cm.....**\$8.99**
- #COCMMXF6 2m.....**\$9.99**
- #COCMMXF10 3m.....**\$11.99**
- #COCMMXF25 8m.....**\$14.99**

Comprehensive XLR hembra a estéreo 3.5mm mini macho



- #COCMMXF1.5 46cm...**\$10.99**
- #COCMMXF3 91cm.....**\$11.99**
- #COCMMXF6 2m.....**\$12.99**
- #COCMMXF10 3m.....**\$14.99**
- #COCMMXF25 8m.....**\$18.99**

Comprehensive XLR macho a RCA macho



- #COCRMXM3 91cm.....**\$8.99**
- #COCRMXM6 2m.....**\$9.99**
- #COCRMXM10 3m.....**\$11.99**
- #COCRMXM25 8m.....**\$14.99**

Comprehensive XLR hembra a RCA macho



- #COCRMXF3 91cm.....**\$8.99**
- #COCRMXF6 2m.....**\$9.99**
- #COCRMXF10 3m.....**\$11.99**
- #COCRMXF25 8m.....**\$14.99**

Comprehensive XLR macho a 1/4" macho



- #COCPMXM3 91cm.....**\$9.99**
- #COCPMXM6 2m.....**\$10.99**
- #COCPMXM10 3m.....**\$12.99**
- #COCPMXM25 8m.....**\$15.99**

CABLES XLR (cont.)

Comprehensive XLR hem. a 1/4" macho



- #COCPMXF3 91cm.....**\$9.99**
- #COCPMXF6 2m.....**\$10.99**
- #COCPMXF10 3m.....**\$12.99**
- #COCPMXF25 8m.....**\$15.99**

Comprehensive XLR hembra a estéreo 1/4" macho



- #COCSPMXF3 91cm.....**\$10.49**
- #COCSPMXF6 2m.....**\$11.99**
- #COCSPMXF10 3m.....**\$12.99**
- #COCSPMXF25 8m.....**\$17.99**

Comprehensive XLR macho a 1/4" estéreo macho



- #COCSPMXM3 91cm.....**\$11.99**
- #COCSPMXM6 2m.....**\$12.99**
- #COCSPMXM10 3m.....**\$14.99**
- #COCSPMXM25 8m.....**\$16.99**

Canare Cables Star Quad XLR c/conectores Neutrik negro/oro



- #CAXMXF1.5 46cm negro.....**\$29.95**
- #CAXMXF3 91cm negro.....**\$16.95**
- #CAXMXF6 2m negro.....**\$19.95**
- #CAXMXF10 3m negro.....**\$24.95**
- #CAXMXF15 4.6m negro.....**\$29.95**
- #CAXMXF25 8m negro.....**\$39.95**
- #CAXMXF50 15m negro.....**\$49.95**
- #CAXMXF100 30m negro.....**\$69.95**

COMPREHENSIVE ADAPTADORES DE AUDIO



- #COYCM2MF 3.5mm mini macho a dos (2) 3.5mm mini hem. cable adapt. audio 6".....**\$3.49**
- #COARFRFC RCA hembra a hembra adapt. audio barril c/montura en chasis.....**\$2.89**
- #COARFRF RCA hembra a RCA hembra adapt. video.....**\$1.49**
- #COAMFRM RCA macho a 3.5mm mini hembra adapt. audio.....**\$2.19**
- #COARMXF RCA macho a XLR hembra adapt. audio.....**\$8.99**
- #COARMXM RCA macho a XLR macho adapt. audio.....**\$6.99**
- #COAMFPM Tel. estándar (1/4") hembra a 3.5mm mini hembra adapt. audio.....**\$1.29**
- #COAPMRF Tel. estándar (1/4") macho a RCA hembra adapt. audio.....**\$2.09**
- #COAPMXF Tel. estándar (1/4") macho a XLR hembra adapt. audio.....**\$6.99**
- #COAPMXM Tel. estándar (1/4") macho a XLR macho adapt. audio.....**\$6.99**
- #COAXFXF XLR hembra a hembra adapt. audio barril.....**\$8.99**
- #COARFXF XLR hembra a RCA hembra adapt. video.....**\$6.99**
- #COAPFXF XLR hembra a tel. estándar (1/4") hembra adapt. audio.....**\$6.99**
- #COAXMXM XLR macho a macho adapt. audio barril.....**\$6.99**
- #COARFXM XLR macho a RCA hembra adapt. audio.....**\$6.99**
- #COAPFXM XLR macho a tel. estándar (1/4") hembra adapt. audio.....**\$6.99**
- #COAAK Equipo adapt. audio.....**\$149.95**

BLUE BLUEBERRY

El Blueberry es un micrófono condensador cardioide de diafragma grande, exclusivo y diseñado con precisión, con una respuesta abierta natural hecho especialmente para la voz. Su cápsula de construcción manual y circuitería de ruido bajo proporcionan altos brillantes, medios suaves y bajos de gama articulados deseados por músicos e ingenieros profesionales.

- Excepcional para grabación de voz, voz en off e instrumentos acústicos
- Diseño personalizado y componentes hechos a mano
- Excelente presencia en nivel bajo
- Características de respuesta bien balanceadas
- Circuitería Clase A discreta para manejo de ruido bajo
- 133dB SPL • Respuesta de frecuencia 20Hz-20kHz
- Estuche incluido de madera de cerezo



#BLBM \$999.99

SHURE KSM32SL

Ideal para aplicaciones en estudio y de sonido en vivo, el Shure KSM32 es un micrófono condensador cardioide de diafragma grande de construcción sólida. Su circuitería Clase A y su "punto óptimo" extendido ofrecen una respuesta suave, detallada, ideal para fuentes de grabación de piano, percusión, violín o voz.

- Filtro pop integrado
- Filtro de baja frecuencia conmutable
- Potencia fantasma 48V
- Almohadilla de 15dB
- 139dB SPL
- Respuesta de frecuencia 20Hz-20kHz



#SHKM32SL \$549.00

AUDIO TECHNICA AT4050

El AT4050 es un micrófono condensador de patrón múltiple diseñado para proporcionar años de rendimiento de alta calidad en cualquier ambiente de grabación. Su diseño sin transformador y cápsula de diafragma doble de "vida prolongada" produce una respuesta cálida detallada con muy poca distorsión de baja gama.

- Patrones cardioide conmutable, omnidireccional y figura ocho
- Proceso de envejecimiento de diafragma dorado para mayor vida útil
- Frecuencias transparentes de rango superior y medio
- Filtro de paso alto conmutable con almohadilla de 10dB
- 149dB SPL
- Respuesta de frecuencia 20Hz-18kHz



#AUAT4050 \$479.95

RODE NT2000

El RODE NT2000 es el primer micrófono de control variable continuo del mundo. Su respuesta polar, ajustes de filtro y atenuación por almohadilla mejoran el control general y la flexibilidad de rendimiento, mientras que el diafragma de cápsula de reciente diseño proporciona el sonido cálido y detallado y la excelente respuesta momentánea necesarios para una variedad de aplicaciones de grabación.

- Micrófono condensador de diafragma grande con polar variable, almohadilla y controles de filtro
- Gama dinámica muy amplia para aplicaciones múltiples de grabación
- Electrónica activa con convertidor de impedancia FET • 147dB SPL
- Respuesta de frecuencia 20Hz-20kHz
- Incluye amortiguador de vibraciones y estuche moldeado



#RONT2000 \$599.00

AUDIO TECHNICA AT2050

El AT2050 es un micrófono condensador de patrón múltiple para estudios caseros, grabación de proyectos y refuerzo de sonido en vivo. Presenta cardioide conmutable por el usuario, respuestas espaciales figura ocho y omnidireccionales para operación y control versátiles en cualquier escenario. La etapa de elemento y de entrada se combinan para producir una calidad de audio natural y suave con ruido bajo. Un interruptor del filtro de paso alto de 80Hz elimina el zumbido de baja frecuencia y todo ruido asociado. Incluye un interruptor de almohadilla de -10dB para proporcionar más headroom cuando captura señales momentáneas que pueden causar distorsión del pico. Opción ideal para captura de voz de instrumentos en general y consolas de altavoces.



#AUAT2050 Llame o conéctese

AKG C3000B

El AKG C3000 B es un micrófono condensador cardioide de diafragma grande para estudio y presentación en vivo. Su sintonización de cápsula especial permite un sonido agradable y suave con un leve boost de presencia para agregar "aire" a las grabaciones de voz e instrumentos. Capaz de administrar niveles de fuente muy altos sin cortes, el C3000 B reduce el ruido no deseado mientras proporciona la razón señal a ruido necesaria para los ingenieros de estudio que desean tomas "presentes" e "iniciales".

- Ideal para voz líder y fuentes de instrumentos de volumen alto (amplificadores de guitarras, bronces y percusión)
- Diseño limpio, sin transformador con rango dinámico amplio
- Suspensión "araña" interna y externa para mejor reducción de ruido • Roll-off de frecuencia baja suave y almohadilla de 10dB • 150dB SPL (almohadilla incluida)
- Respuesta de frecuencia 20Hz-20kHz



#AKC3000B Llame o conéctese

NEUMANN TLM103A

Derivado del famoso U87, el económico TLM103A (edición aniversario) es un micrófono condensador cardioide de diafragma grande. Su rendimiento bien balanceado y ruido muy bajo lo hacen el micrófono de elección para casi todas las grabaciones, transmisiones y aplicaciones de producción.

- Excelente rechazo de ruido
- El amortiguador de vibraciones interno reduce el manejo de ruido
- Reproducción de audio transparente
- 138dB SPL
- Respuesta de frecuencia 20Hz-20kHz
- Estuche de aluminio (incluido)



#NETLM103A Llame o conéctese

STUDIO PROJECTS C1

El Studio Projects C1 es un micrófono condensador cardioide de diafragma grande extremadamente versátil, con un tono rico, suave y respuesta abierta y detallada. Representa claramente un gran adelanto para estudios profesionales y proyectos en búsqueda de un micrófono de alta calidad y económico.

- Ideal para voz e instrumentos acústicos
- Diseño de ruido bajo sin transformador
- Almohadilla de 10dB con filtro de paso alto
- 142dB SPL
- Respuesta de frecuencia 20Hz-20kHz
- Incluye estuche, amortiguador de vibraciones y protector antiviento



#STC1Q Llame o conéctese

AKG C414 B-XL II

El AKG C414 B-XL II es la próxima generación de los legendarios micrófonos C414. Con electrónica mejorada y mayor versatilidad, el XL-II marca un nuevo punto de referencia para todos los demás micrófonos de estudio.

- Alta sensibilidad y ruido extremadamente bajo
- Cinco patrones polares conmutables para flexibilidad de ubicación y aplicación
- Exclusiva suspensión elástica de la cápsula minimiza el ruido de vibración del gabinete
- El LED de dos colores proporciona rápida indicación visual del patrón polar elegida y de sobrecarga de salida
- Respuesta de frecuencia 20Hz-20kHz
- Incluye amortiguador de vibraciones profesional, filtro pop y protector antiviento



#AKC414BXL2 \$999.95

BLUE BABY BOTTLE

con Shock-Pop

Utilizando elementos de diseño del aclamado sistema de micrófonos Bottle, el Baby Bottle es un sólido micrófono condensador discreto Clase A que emplea el estilo, la atención al detalle y la calidad artesanal de Blue. La cápsula de fabricación precisa, salpicada con dorado tiene un patrón cardioide fijo y está encerrada en una rejilla esférica "Lollipop". El versátil Baby Bottle tiene un nivel de salida elevado con ruido bajo, proporciona una respuesta natural, objetiva, especialmente efectiva para voz, instrumentos acústicos y percusión manual.

- Respuesta de frecuencia para presencia vocal mejorada
- 133dB SPL • Respuesta de frecuencia 20Hz-20kHz
- Incluye: amortiguador de vibraciones y filtro pop, estuche protector, caja de madera de cerezo

#BLBBMSP.....\$499.99



SE ELECTRONICS SE2200A

Con electrónica de ruido más bajo y mejor razón de señal a ruido, el Studio Electronics SE2200A es un micrófono condensador cardioide de diafragma grande económico que mejora a su predecesor, el SE2200. Presenta un sonido claro y vivaz que "levanta" (brilla) ligeramente en la gama superior. El SE2200A ofrece la respuesta característica necesaria para los estudios profesionales y de proyecto en busca de la grabación de una voz natural y de instrumentos acústicos "iniciales" y "presentes" en la mezcla.

- Circuito FET sin transformador para una calidad de tono limpio, transparente • 125dB SPL
- Boost de ligera alta frecuencia diseñado para mejorar la respuesta de voz • Almohadilla de 10dB y filtro de corte bajo de 100Hz • Respuesta de frecuencia 20Hz-20kHz
- Incluye amortiguador de vibraciones de aluminio resistente y estuche

#SESE2200A.....\$299.00



NEUMANN TLM49

El TLM49 es un micrófono profesional condensador cardioide de diafragma grande diseñado para proporcionar a los cantantes el sonido de reproducción más natural y suave existente. Utilizando su circuito de simulación de tubo, el TLM49 produce armónicos del mismo modo que un micrófono de tubo. Su sonido enfocado es suave y pleno con una sutilidad transparente que toma cada matiz del desempeño del cantante.

- Diseñado especialmente para voces grabadas en estudio
- La circuitería de simulación de tubo crea armonías cálidas, plenas • El patrón cardioide aísla el material fuente mientras reduce el ruido
- No se necesita cableado o fuente de alimentación adicional
- 127dB SPL • Respuesta de frecuencia 20Hz-20kHz

#NETLM49..... Llame o conéctese



NEUMANN U87A/SET Z

El legendario U87, conocido por su cálido y rico sonido e ingeniería de precisión, es quizás el micrófono condensador de estudio de diafragma grande más usado en el mundo. Al hacer una inversión para un estudio profesional, es la pieza a comprar.

- Su sonido lo ha convertido en favorito para voz, cuerdas y piano
- Patrones múltiples seleccionables para flexibilidad de grabaciones • Respuesta de frecuencia 20Hz-20kHz
- Sensibilidad mejorada para una mejor razón señal a ruido que el U87 original • Diseño sin transformador para operación de ruido ultrabajo • Almohadilla 10dB • 117dB SPL

#NEU87AISZ..... Llame o conéctese



AUDIO TECHNICA AT4040

El Audio-Technica AT4040 es un micrófono condensador cardioide de diafragma grande diseñado para ofrecer una amplia gama de detalles a un precio económico. Con electrónica mejorada y un diseño sin transformador, el carácter del AT4040 es íntegro con la respuesta momentánea y capacidades de manejo de nivel de fuente alta necesarias para capacidades de captura de fuente completa. Un primer micrófono completo perfecto para estudios de proyecto, el AT4040 ofrece el rendimiento de micrófonos que cuestan mucho más.

- Sonido completo, detallado, con presencia mejorada para "brillo" y "destellos" adicionales
- Cápsula sensible con respuesta momentánea y capacidad de manejo de volumen alto • 155dB SPL (almohadilla incluida)
- Micrófono todo propósito ideal para voz e instrumentos
- Filtro de paso alto 80Hz y almohadilla de 10dB
- Respuesta de frecuencia 20Hz-20kHz

#AUAT4040.....\$299.00



AUDIO TECHNICA AT2035

El AT2035 es un micrófono condensador cardioide para estudios caseros, grabación de proyectos y refuerzo de sonido en vivo. Muestra un patrón polar cardioide para respuesta y ruido fuera de eje mínimos. La etapa de elemento y de entrada se combinan para producir una calidad de audio natural y suave con ruido bajo. Un interruptor del filtro de paso alto de 80Hz elimina el zumbido de baja frecuencia y todo ruido asociado. Incluye interruptor de almohadilla de -10dB para proporcionar más headroom cuando captura señales momentáneas que pueden causar distorsión del pico. Opción ideal para captura de voz de instrumentos en general y consolas de altavoces.

#AUAT2035.....\$149.00



RODE NT2A

El RODE NT2A es un micrófono condensador de patrón múltiple y diafragma doble grande con electrónica superior que proporciona rendimiento de ruido ultrabajo. Su almohadilla fija variable, patrón y ajustes de filtro proporcionan la flexibilidad y el control necesarios para músicos e ingenieros de grabación.

- Almohadilla variable, patrón y ajustes de filtro hechos desde el micrófono
- Gabinete de metal fundido sólido modelado acústicamente
- La patrón polar incluye cardioide, omnidireccional y figura 8
- Cabezal de red de acero de alto rendimiento
- Cápsula amortiguadora de vibraciones interna
- 157dB SPL (almohadilla incluida)
- Respuesta de frecuencia 20Hz-20kHz

#RONT2A.....\$399.00



SHURE PG27 CARDIOIDE

El PG27 presenta respuesta de frecuencia plana que lo hace muy versátil para cualquier aplicación de grabación. Presenta salida XLR e interruptor de almohadilla 20dB que minimiza el ruido al capturar señales de audio momentáneas (pico). El patrón polar cardioide de la cápsula minimiza el ruido fuera de eje y la respuesta de cualquier fuente de audio cercana. Incluye amortiguador de vibraciones que minimiza la vibración y el ruido por golpes.

#SHPG27XLR.....\$149.00



SHURE SM27 MICRÓFONO CONDENSADOR CARDIOIDE

Micrófono económico de diafragma grande para capturar voces e instrumentos en aplicaciones de grabación de estudios de proyecto. El SM27 presenta patrón polar cardioide para minimizar el ruido fuera de eje a la vez que reduce respuesta, y almohadilla de -15dB para maximizar headroom y reducir el ruido pico y la distorsión ocasionada por señales de audio momentáneas (pico). Filtro de corte bajo de 3 posiciones minimiza el ruido de baja frecuencia y el efecto de proximidad.

#SHSM27LC.....\$299.99



AUDIO TECHNICA AT3035

El Audio-Technica AT3035 es un micrófono condensador de diafragma grande de alto rendimiento y económico. Sus altos nitidos y claros y bajos sólidos hacen del versátil AT3035 una gran opción para usar en estudios de proyecto y caseros.

- Gama dinámica amplia
- Ruido propio bajo
- Interruptor de corte bajo y almohadilla 10dB
- 148dB SPL
- Respuesta de frecuencia 20Hz-20kHz
- Incluye amortiguador de vibraciones personalizado y estuche, deprotección

#AUAT3035

\$199.00



BLUE BLUEBIRD

El Bluebird presenta circuitería discreta Clase A que ofrece excelente calidad de audio en una gran variedad de fuentes de sonido. Diseñado con la versatilidad en mente, el Bluebird es popular entre estudios de proyecto que demandan calidad y un precio económico. El Bluebird ofrece claridad y detalle en voces, guitarra, batería, piano, vientos, cuerdas, etc. Incluye amortiguador de vibraciones BirdCage y filtro pop BirdNest.

- Patrón pick-up cardioide
- Micrófono de estudio, caballo de batalla para una variedad de sonidos
- Potencia fantasma 48V
- 138dB SPL
- Respuesta de frecuencia 20Hz-20kHz
- Incluye amortiguador de vibraciones personalizado y filtro pop

#BLBBMQ Llame o conectese



AKG C12VR

Legendario por su calidez, claridad y presencia, el AKG C12 de metodoso diseño ha sido fielmente restaurado con el C12 VR (reedición clásica). Mientras mantiene el diseño exacto de la cápsula de diafragma doble y el tubo de vacío 6072A, AKG utilizó nuevos estándares de fabricación para ofrecer un mayor nivel de consistencia y rendimiento para los estudios digitales de alta gama actuales. Un micrófono para voz muy buscado, el C12 presenta patrones polares múltiples con 6 variaciones de selección remota, y es apto para grabaciones de solos y de conjuntos de instrumentos.

- Reedición clásica del famoso tubo de vacío de diafragma doble C12
- Patrones múltiples (nueve en total) controlados en forma remota con conmutación silenciosa
- Conmutación de micrófono interno provisto para preatenuación de boost -10dB, -20dB y 10dB
- 128dB SPL
- Respuesta de frecuencia 30Hz-20kHz
- Incluye estuche profesional, amortiguador de vibraciones y filtro pop

#AKC12VR..... Llame o conectese



CAD M179

Un micrófono ideal de estudio multipropósito, el CAD M179 de diafragma grande y doble cara presenta un elemento condensador variable continuo que es ideal para grabaciones de voz e instrumentos. De electrónica sofisticada y mejorada capaz de capturar detalles musicales complejos con ruido más bajo y mejor balance dinámico que micrófonos mucho más caros. Flexible y versátil, el M179 proporciona a los ingenieros un micrófono de alta calidad para uso diario en el estudio.

- Selección de patrón variable continuo y suave
- Desempeño del circuito amplificador interno de avanzada que compete con diseños de alta gama
- Ideal para grabaciones de solos y conjuntos de instrumentos/voz
- Almohadilla integrada y filtro de paso alto
- 143dB SPL (almohadilla incluida)
- Respuesta de frecuencia 10Hz-20kHz

#CAM179 Llame o conectese



MXL MXL V67I

El MXL V67I es un micrófono condensador grande y versátil con 2 diafragmas seleccionables. La cara frontal tiene un sonido cálido, suntuoso y la cara posterior del micrófono simula a algunas de las cápsulas clásicas de la década de 1960 de sonido más etéreo. Perfecto para los que necesitan varios micrófonos de calidad, pero con poco presupuesto.

- 2 cápsulas grandes de 25mm seleccionables (una cálida y otra clara)
- Preamplificador transistorizado con salida para transformador equilibrada
- 140dB SPL
- Rejillas bañadas en oro
- Almohadilla seleccionable y filtro roll-off
- Incluye: broche de micrófono y estuche de madera
- Respuesta de frecuencia: 30Hz-20kHz

#MXMLV67I \$169.95



MXL MXL V69

El MXL V69 es un micrófono económico condensador de tubo de diafragma grande con una gama dinámica amplia y características de sonido cálido de tubo clásico; un complemento perfecto a los dispositivos de grabación digital. Incluye estuche de lujo, amortiguador de vibraciones versátil, fuente de alimentación dedicada, cables de micrófono XLR Mogami de 7 clavijas y protección.

- Sonido de tubo clásico
- Condensador de cápsula grande de 25mm
- Tubo tipo 12 AT7
- Recinto de bronce duradero
- 140 dB SPL
- Cableado interno y provisto con cables Mogami
- Incluye: amortiguador de vibraciones, protector antiviento, fuente de alimentación, cables y estuche de lujo
- Respuesta de frecuencia: 20Hz-18kHz

#MXMLV69MED \$299.95



M-AUDIO SPUTNIK

El Sputnik de M-Audio es un micrófono de tubo de vacío de diafragma grande diseñado para obtener detalle musical en una gran variedad de instrumentos y voces. Combina los matices de los micrófonos de tubo clásicos con innovaciones de diseño personalizadas que dan como resultado una herramienta de producción de sonido estelar. La circuitería cuidadosamente concebida de la fuente de alimentación protege al tubo y permite tendidos de cables de hasta 60m.

- 18dBa de ruido propio
- Almohadilla de -10dB y filtro low-cut de 80Hz
- Diafragma Mylar de oro evaporado de 3 micrones
- Patrones polares múltiples: cardioide, omnidireccional y figura 8
- Fuente de alimentación, cable de 7.9m con 7 clavijas, amortiguador de vibraciones y estuche
- 132dB SPL
- Respuesta de frecuencia 20Hz - 20kHz

#MASPUTNIK Llame o conectese



BLUE DRAGONFLY

El Dragonfly es un micrófono condensador cardioide que emplea la cápsula de diafragma grande hecha a mano de Blue, circuitería Clase A discreta y una rejilla esférica giratoria. Permite un número casi infinito de ubicaciones, clave para sintonización fina y ofrece tomas consistentes con sorprendente profundidad, definición y foco. Excelente elección para ingenieros de estudio que buscan resultados profesionales, la ubicación correcta del Dragonfly produce grabaciones de foco excepcional para percusión, instrumentos y voz.

- Diseño exclusivo con amortiguador de vibraciones integrado y rejilla esférica, ofrece versatilidad, foco y detalle superior
- Gran desempeño y leve boost de alta gama/de baja gama ofrece el tono ideal para grabaciones de guitarra eléctrica, voces pop/R&B y percusión
- Controla efectivamente las fuentes de volumen alto sin sobrecarga
- 132dB SPL
- Respuesta de frecuencia 20Hz-20kHz

#BLDM Llame o conectese



RODE K2

Combinando el sonido de micrófonos de tubo clásicos, el condensador de tubo RODE K2 produce una respuesta suave, de alta gama, rango medio y baja gama sólida a partir de su elemento de diafragma grande. Su patrón variable continuo y capacidad de manejo de alto nivel permiten que el versátil K2 reproduzca sonidos de los sutiles matices de finger-picking, arco y golpe de amplificadores de guitarra y percusión potente. En el estudio o en escena, el K2 le da a músicos e ingenieros la cálida presencia y el desempeño dinámico requerido para grabaciones realmente profesionales.

- Circuitería Clase A con tono redondo, pleno y tecnología mejorada de diafragma y cápsula
- Capacidades de manejo de nivel de presión de sonido muy superior
- 162dB SPL
- Respuesta de frecuencia 20Hz-20kHz
- Incluye amortiguador de vibraciones SM2, fuente de alimentación con cable de 9 clavijas y estuche rígido

#ROK2 \$699.00



RODE PROCASTER

El Procaster es un micrófono dinámico de calidad profesional diseñado para ofrecer rendimiento sin compromiso para aplicaciones de voz en el ambiente de difusión general. Con patrón polar ajustado y respuesta de frecuencia preparada para voz, el Procaster es perfecto para cada aplicación en la que se demanda un micrófono resistente de gran sonido y rechazo al ruido ambiente.

- Transmisión de alta calidad
- Cápsula dinámica de gran salida
- Balanceado, salida de impedancia baja
- Amortiguador de vibraciones interno de la cápsula para ruido de manejo bajo
- Filtro pop interno para reducir oclusivas
- Construcción sólida de metal
- 10 años de garantía



#ROPCASTER \$229.00

RODE NT1000

El Rode NT 1000 es un micrófono condensador de estudio ultraversátil de 1" excelente para instrumentos y equipo de batería superior. Construido con metal fundido resistente, la cápsula HF-2 de 1" tiene amortiguador de vibraciones interno con gama dinámica de 134 dB, capacidades SPL 140 dB y respuesta de frecuencia 20Hz a 20kHz.

- Condensador de estudio ultraversátil
- Cápsula grande con membrana revestida de oro
- Circuitería sin transformador de ruido bajo
- Cápsula amortiguadora de vibraciones interna
- 140 dB SPL
- Cuerpo de metal fundido resistente con níquel satinado
- Incluye: estuche con cremallera y montura para soporte
- Respuesta de frecuencia: 20Hz-20kHz



#RONT1000 \$329.00

AUDIO TECHNICA AT2020

El AT2020 es un micrófono cardioide condensador económico que justifica su relación precio/rendimiento. Diseñado para la mayoría de las aplicaciones de grabación de estudios caseros, el AT2020 aísla las señales de fuente mientras ofrece una respuesta momentánea y capacidades de manejo de presión de sonido, siendo un micrófono multipropósito de calidad, bien balanceado.

- El diafragma de baja masa ofrece una amplia respuesta dinámica para aplicaciones múltiples de grabación
- El diseño abierto y acústico reduce la resonancia y los ruidos al manejarlo
- El patrón cardioide aísla la señal de fuente
- 144dB SPL
- Respuesta de frecuencia 20Hz-20kHz



#AUAT2020 \$99.00

CAD E-300²

El E-300² es un servocondensador polarizado externamente de patrón múltiple especial para aplicaciones de voz, coro, palabra hablada y voz en off. La cápsula condensadora de diafragma doble de patrón triple (cardioide, omnidireccional, figura 8) salpicado con oro 24K de 1.1" está bañada a mano para obtener una respuesta de frecuencia consistente. Una batería recargable de hidruro de níquel de 9V proporciona una gran reserva de corriente, permitiendo operación remota hasta 6 hs.

- Servocondensador polarizado externamente de patrón múltiple
- Patrón polar conmutable: cardioide, omnidireccional, figura 8
- Almohadilla 20 dB • 145 SPL
- Filtro de paso alto y almohadilla 6dB/octava a 80 Hz
- Incluye: amortiguador de vibraciones y estuche
- Respuesta de frecuencia: 10Hz - 20kHz

#CAE300 Llame o conectese



AKG PERCEPTION 120

El Perception 120 es un gran micrófono condensador de diafragma grande todo propósito diseñado para aplicaciones en estudio y sonido en vivo. Su cápsula cardioide de 1" ofrece un sonido cálido, transparente, excelente rechazo fuera de eje y gran capacidad SPL. El confiable rendimiento del Perception 120, su gabinete de metal resistente y precio económico lo hacen ideal para estudios de proyecto.

- Micrófono profesional de propósito general
- Cápsula condensadora real de diafragma grande de 1"
- Patrón polar cardioide
- Gabinete resistente de metal
- Incluye adaptador de pie de metal
- SPL 135dB • Ideal para estudios de proyecto
- Respuesta de frecuencia: 20Hz - 20kHz

#AKP120 \$85.95



MXL MXL-M3

El micrófono M3 Silicon Valve es un diseño FET con un sonido cálido, transparente, similar a los micrófonos clásicos de principios de la década de 1960. Este atractivo micrófono es sensible para capturar voces sutiles y tiene suficiente headroom para capturar percusión con detalle.

- Micrófono de diafragma de condensador grande cardioide
- Ofrece sonidos clásicos suaves
- Capacidad de manejo 130dB SPL
- Respuesta de frecuencia 20Hz a 23kHz
- Incluye estuche

#MXMLM3 \$249.00



STUDIO PROJECTS B1

El Studio Projects B1 es un micrófono condensador cardioide versátil que está equipado con un diafragma grande salpicado con oro de 1" en una cápsula de transductor gradiente de presión. Este micrófono versátil es genial para amplificadores de micrófono con niveles de presión de sonido elevado, voz en off y una gran variedad de aplicaciones de grabación de música y medios.

- Condensador cardioide de diafragma grande
- Transductor gradiente de presión, cápsula mylar 1" 3 mm
- Diseño sin transformador de alta calidad
- Filtro seleccionable 75Hz y 150Hz
- Almohadillas seleccionables -10dB y -20dB
- Incluye: protector antiviento de espuma, amortiguador de vibraciones y bolso con cremallera
- Respuesta de frecuencia: 20-20kHz

#STB1Q \$99.99



M-AUDIO NOVA

El condensador cardioide de diafragma grande M-Audio Nova es una solución económica para lograr resultados de grabación que se conseguían previamente a mayor costo. La electrónica Clase A y aislación de fuente efectiva ayudan a desarrollar una respuesta de frecuencia suave, amplia, con una razón señal a ruido mejorada, ideal para voces y otras aplicaciones de grabación de estudios caseros/de proyecto.

- Extraordinario valor de circuitería Clase A discreta en un micrófono condensador de diafragma grande
- Cápsula de bronce sólido
- Rejilla de malla metálica y cuerpo de bronce con revestimiento de níquel plata
- 128dB SPL • Respuesta de frecuencia 20Hz-18kHz • Incluye montura rígida y estuche blando
- También con cable XLR gratis

#MANCM \$99.00



SHURE PG42-LC MICRÓFONO CARDIOIDE

El PG42 reproduce voz, instrumentos y señales amplificadas con precisión con máximo detalle. La almohadilla de -15dB maximiza headroom y minimiza distorsión y ruido.

El patrón polar cardioide reduce el ruido fuera de eje y la respuesta de cualquier fuente de audio cercana. El micrófono incluye estuche y amortiguador de vibraciones.

#SHPG42LC \$199.00



BLUE WOODPECKER

El Woodpecker es un micrófono de cinta de diseño elegante, útil para grabar voces masculinas y femeninas, guitarras, baterías y sonidos ambientes. Usa potencia fantasma para su operación mientras que su transductor de presión gradiente de cinta de aluminio brinda altos suaves, medios definidos y bajos redondos. El Woodpecker es un micrófono de cinta versátil y de diseño excelente y una adición bienvenida en cualquier estudio.

- Electrónica discreta Clase A de ruido bajo
- Patrón pick-up figura 8 bidireccional
- Piezas de calidad fabricadas a mano con precisión
- Exótica terminación en madera
- Respuesta de frecuencia 20Hz-20kHz
- 136dB SPL
- Incluye amortiguador de vibraciones personalizado y caja de madera de cerezo

#BLWP Llame o conéctese



ROYER LABS

R-121

El R-121 es un micrófono de cinta versátil, moderno y elegante que combina calidez y claridad de sonido en un gabinete compacto, de metal duradero. El patrón polar figura 8 del elemento exhibe brillo mejorado en la parte posterior a distancias de 91cm o menores, pero es igualmente sensible en cada lado. Puede colocar este micrófono contra una columna Marshall o grabar una interpretación vocal introspectiva con los mismos resultados efectivos.

- Micrófono de cinta dinámico, sensible pero duradero con patrón polar figura 8
- Capacidad de 135dB SPL, útil para colocar arriba de una batería o como micrófono para altavoces
- Al elemento de cinta no lo afecta el calor o la humedad
- Respuesta de frecuencia 30Hz-15kHz
- Garantía de por vida

#ROR121 \$1295.00



ROYER LABS

SF-12

El SF-12 es un micrófono de cinta coincidente estéreo que ofrece separación estéreo premium y capacidades SPL inusualmente altas. El SF-12 consta de un par de micrófonos de cinta combinados, conectados uno sobre el otro apuntando 45° y descentrados en clásico estilo Blumlein. El micrófono está dotado con excelente compatibilidad de fase entre los dos lados para grabación mono libre de artefactos y exhibe coloración fuera de eje insignificante.

- Micrófono estéreo verdadero para grabación Blumlein o M-S
- Capacidad de 130dB SPL sin autodistorción
- Ideal para grabación de equipo de batería minimalista
- Libre de anomalías de fase, se adapta bien a mono
- Respuesta de frecuencia 30Hz-15kHz
- Cable de extensión con adaptador "Y" XLR superior/inferior incluido

#ROSF12 Llame o conéctese



BEYERDYNAMIC M160

El M160 es un micrófono de cinta doble dinámico con patrón pick-up hipercardiode. Es el micrófono elegido para grabar instrumentos de cuerda, desde violas a laúdes y dulcémeles. Al combinar rechazo fuera de eje superior con elemento doble sensible y ultradelgado, el M160 ofrece el detalle y la intimidad de sonido a menudo asociado con condensadores de mayor precio.

- Micrófono de cinta dinámico de elemento doble con patrón pick-up hipercardiode
- Detalles superiores y rechazo fuera de eje
- Micrófono elegido para grabación de instrumentos de cuerda
- Revestimiento de cromo libre de brillo ideal para transmisiones y estudios de TV
- Respuesta de frecuencia 40Hz-18kHz

#BEM160 Llame o conéctese



ROYER LABS

R-122

El R-122 es un micrófono condensador de cinta versátil con electrónica activa ultrasilenciosa y potencia fantasma de 48V. El elemento exhibe un patrón polar figura 8 de cinta verdadera y el transformador toroidal con devanado personalizado permite una sensibilidad mucho mayor. La circuitería de potencia fantasma ofrece conversión de impedancia optimizada sin ruido propio compatible con preamplificador universal.

- Micrófono de cinta duradero y de alta sensibilidad con patrón polar figura 8
- Capacidad 135dB SPL, electrónica de potencia fantasma de 48V
- Igual sensibilidad en el frente y en la parte posterior del micrófono
- Brillo aumentado en la parte posterior del micrófono a distancias más cortas
- Respuesta de frecuencia 30Hz-15kHz

#ROR122 \$1750.00



ROYER LABS

SF-24

El SF-24 es un inusual micrófono condensador de cinta estéreo con electrónica activa con potencia fantasma de 48V. Con figura 8 en cruz y apilada en forma básica, el micrófono tiene características estéreo clásicas Blumlein y M-S con una alta capacidad SPL libre de problemas de fase y convertible a mono; cada lado del SF-24 puede usarse como un micrófono mono separado. La inusual sensibilidad alta del micrófono permite su uso con cualquier consola externa o de mezcla premicrófono.

- Micrófono condensador de cinta estéreo verdadero
- Capacidad de 130dB SPL sin autodistorción
- Electrónica activa, solo potencia fantasma de 48V
- Respuesta de frecuencia no se ve afectada por la distancia
- Respuesta de frecuencia 40Hz-15kHz

#ROSF24 Llame o conéctese



SHURE

KSM313

MICRÓFONO DE CINTA DE ELEMENTO DOBLE

El KSM313 es un micrófono de cinta profesional ideal para capturar instrumentos o voces. El revolucionario material de cinta propiedad de Roswellite, con gran resistencia a la tracción y memoria de forma reemplaza la construcción tradicional de cinta metálica para lograr capacidades SPL extremadamente altas. Tiene patrón polar figura 8 y verdadero motor de cinta de elemento doble, lo que permite elegir la respuesta del micrófono. Elija entre sonido cálido y completo para amplificadores, o brillante para voz. Fabricado con componentes de acero maquinado, oro, plata y aluminio. Incluye monopi giratorio y estuche de madera.

#SHKSM313 \$1295.00



SHURE

KSM353

MICRÓFONO DE CINTA PROFESIONAL

El KSM353 es un micrófono de cinta profesional ideal para capturar instrumentos o voces. El micrófono tiene patrón polar figura 8 y motor de cinta personalizado que adapta la respuesta de bajos sin bajar la salida total. El revolucionario material de cinta propiedad de Roswellite, con gran resistencia a la tracción y memoria de forma reemplaza la construcción tradicional de cinta metálica para lograr capacidades SPL extremadamente altas. El transformador de doble blindaje tamaño completo minimiza la pérdida de señal y maximiza la salida, y a la vez mantiene la interferencia magnética y RF al mínimo. Fabricado con componentes de acero maquinado, oro, plata y aluminio. Incluye amortiguador de vibraciones con resorte y estuche de madera.

#SHKSM353 \$2695.00



SENNHEISER

MKH-30

El MKH-30 de Sennheiser es un micrófono de grabación exclusivo. Su patrón pick-up figura 8 es especialmente efectivo al rechazar los sonidos laterales y la supresión de sonidos de fuentes adyacentes. Con una frecuencia abierta y amplia, es una herramienta excelente para capturar a un solista o grupo instrumental pequeño. Equipado con filtro roll-off y atenuación conmutable.

- Respuesta de frecuencia amplia
- Ruido propio muy bajo
- Filtro roll-off
- Patrón figura 8
- Respuesta de frecuencia 40Hz-20kHz

#SEMKH30 \$1249.95





**NEUMANN
KM184**

Ideal para instrumentos solistas, conjuntos y microfonía de punto, el compacto KM184 es un micrófono condensador cardioide de diafragma pequeño que ofrece sonido Neumann premium que es "abierto" y "musical." Existen otros dos patrones polares en la "Serie 180", el condensador omnidireccional KM183 y el condensador hipercardioido KM185.

- Se vende individual o en pares estéreo combinados
- Disponible en terminación negra o níquel no reflectante
- 138dB SPL • Respuesta de frecuencia 20Hz–20kHz
- Incluye caja de madera, protector antiviento, base y montura para cable

#NEKM184MT.....	\$849.99
KM183 diafragma pequeño con patrón omnidireccional	
#NEKM183MT.....	\$899.00
KM185 diafragma pequeño con patrón hipercardioido	
#NEKM185MT.....	\$999.00



AUDIO-TECHNICA AT4051A

El Audio-Technica AT4051a es un micrófono condensador cardioide de diafragma pequeño excepcional. Su diseño de bajo ruido propio se logra con salida de balance acoplado directo, a diferencia de los micrófonos acoplados de transformador convencionales. El resultado es una herramienta versátil para producción en estudios críticos de música y transmisión. Cápsulas de patrón opcional disponibles para flexibilidad.

- Respuesta momentánea • Interruptor de filtro de paso alto 80Hz • Respuesta de frecuencia 20Hz–20kHz
- Potencia fantasma • Cápsulas intercambiables
- #AUAT4051A..... **\$499.00**
- AT4053A-EL** cápsula hipercardioido de diafragma pequeño
- #AUAT4053AEL..... **\$195.00**

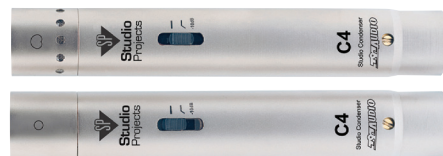

**STUDIO PROJECTS
C4**

Studio Projects es conocido por producir micrófonos económicos pero de excelente sonido y el equipo C4 no es una excepción. Se vende en par con cápsulas cardioides y omnidireccionales, está bien equipado para manejar varias tareas de producción, desde música en vivo y producción en estudio hasta grabación de sonido de locación y ambiente. Con micrófono de construcción sólida, tiene una almohadilla de 10 dB y filtro de paso alto.

- Incluye estuche, amortiguador de vibraciones y protector antiviento • Potencia fantasma
- Cápsulas cardioides y omnidireccionales intercambiables
- #STC4..... **\$349.99**



**AKG
C451B**

Reedición del popular C451, el C451B ofrece las mismas características de sonido articuladas y bien definidas de su predecesor, y es ideal para uso en guitarras acústicas, baterías, percusión o microfonía superior. El cuerpo de metal ofrece excelente protección de interferencia RF y el micrófono es lo suficientemente resistente para las aplicaciones más demandantes.

- Almohadilla seleccionable 10dB, 20dB
- Respuesta de frecuencia 20Hz–20kHz
- Excelente respuesta momentánea • 155dB SPL
- Interruptor roll-off de frecuencia baja seleccionable

#AKC415B.....	\$579.00
C451 B/ST par estéreo combinado con accesorios completos en estuche	
#AKC451BST.....	\$1299.00



**SCHOEPS
CMC641SET**

Favorita en la producción de películas y música, la serie Schoeps Colette se conoce por su calidad de sonido y flexibilidad impecable. Con electrónica sin transformador, el preamplificador CMC6 puede usar una variedad de cápsulas diferentes para distintas situaciones de producción demandante. La cápsula supercardioido MK41 tiene respuesta direccional y sonido muy natural y se usa en diversas aplicaciones desde televisión en vivo a tomas de producción de películas en interiores.

- Diseño escalable con 20 cápsulas opcionales
- Sonido natural superior • Bajo umbral de ruido
- Electrónica sin transformador
- Respuesta de frecuencia 40Hz–20kHz
- #SCCMC641S..... **\$1939.00**
- CUT1** Filtro low-cut (60Hz a 24dB octava) #SCCUT1... **\$675.00**
- B5DG** Protector antiviento de espuma hueco #SCB5DG **\$62.00**



**AUDIO-TECHNICA
AT4041**

El AT4041 es un micrófono condensador de diafragma pequeño que, como micrófono de instrumento, puede usarse en casi todas las fuentes que requieren una respuesta cardioide. Su exactitud, detalle y cápsula muy sensible lo hacen la opción ideal para grabaciones solistas de instrumentos acústicos, recolección de efectos sonoros y conjuntos acústicos pequeños y coros.

- Ideal para guitarra, piano y microfonía superior
- Manejo de alto nivel ideal para percusión y bronces • Respuesta suave, extendida con ligero énfasis de alta gama
- Diseño sin transformador para respuesta rápida y virtualmente sin distorsión de frecuencia baja
- Gabinete de bronce resistente con filtro de paso alto conmutable • Potencia fantasma de 48V
- 145dB SPL • Respuesta de frecuencia 20Hz–20kHz
- #AUAT4041..... **\$299.99**

**AUDIO-TECHNICA
AT4053B**

La rápida respuesta a las señales momentáneas contribuye a la reproducción abierta y transparente incluso de los instrumentos más difíciles de capturar.

- Diseñado especialmente para satisfacer los requerimientos acústicos más críticos de grabación profesional, transmisión y refuerzo de sonido.
- El patrón polar hipercardioido reduce el pick-up de sonidos de los laterales y la parte posterior, mejorando la aislación de la fuente de sonido deseada.
- Salida de balance acoplado directo da como resultado una señal limpia incluso bajo condiciones de alta salida
- La circuitería sin transformador virtualmente elimina la distorsión baja frecuencia y provee correlación superior de señales momentáneas alta velocidad.
- Filtro de paso alto 80 Hz conmutable y almohadilla 10 dB

#AUAT4053B.....	\$599.00
-----------------	-----------------

**SHURE
SM81 LC**

El Shure SM81 LC es un micrófono condensador cardioide de diafragma pequeño de alta calidad diseñado para grabación en estudio, transmisión y refuerzo de sonido. La construcción resistente del SM81 LC también puede servir como micrófono de grabación en campo con rendimiento consistente en un amplio rango de condiciones de temperatura y humedad. Su respuesta plana y neutral lo hace especialmente apto para uso con guitarra acústica, piano, platillos y coros.

- Requiere alimentación fantasma 48V
- Roll-off de frecuencia baja seleccionable
- Interruptor atenuador con traba de 10dB
- Construcción de acero resistente para durabilidad
- 131dB SPL
- Respuesta de frecuencia 20Hz–20kHz
- Incluye estuche, protector antiviento, adaptador de giro y traba de interruptor-atenuador

#SHSM81LC.....	\$349.00
----------------	-----------------



**CROWN
CM-700**

Serio aspirante a micrófono de uso cotidiano de un ingeniero, el Crown CM-700 es un micrófono condensador cardioide de diafragma pequeño extremadamente flexible capaz de cerrar particularmente la microfonía de fuentes de sonido poderosas, de volumen alto. El sonido agresivo pero preciso y abierto del micrófono lo convierte en la opción ideal para usar con percusión, guitarra rítmica, bajo y voces.

- Respuesta redonda, suave
- Diseño simple y compacto
- Transformador humbucking para ruido más bajo
- Interruptor roll-off de corte bajo
- 151dB SPL
- Respuesta de frecuencia 30Hz–20kHz

#CRCN700.....	284.95
---------------	---------------





AUDIO-TECHNICA PRO 37

Con elemento de baja masa para magnífica respuesta momentánea y un diseño de bajo perfil para ubicación óptima de micrófono, el Pro 37 se destaca en aplicaciones SPL altas. Es ideal para aplicaciones superiores y de instrumentos acústicos y su patrón polar cardioide reduce el pick-up de sonidos de los laterales y la parte posterior, mejorando la aislación.

- Condensador de diafragma pequeño de bajo perfil
- Aplicaciones de refuerzo de estudio y sonido
- Capacidad de manejo 141dB SPL
- Respuesta de frecuencia 30Hz a 15kHz
- Incluye protector antiviento y estuche
- Respuesta de frecuencia 20Hz a 19kHz
- Incluye estuche y caja

AUPRO37 \$154.50

SENNHEISER SERIE MKH 8000

Los micrófonos de la nueva Serie 8000 de Sennheiser representan una colección de herramientas de grabación muy compactas y versátiles diseñadas para gran variedad de situaciones. Los elementos del micrófono y los módulos XLR se encuentran por separado para máximas opciones de ubicación.



- MKH-8020** Conj. omnidireccional/respuesta de frecuencia 10Hz a 60kHz/138dB SPL #SEMKH8020 \$1200.00
- MKH-8040** Conj. cardioide/respuesta de frecuencia 30Hz a 50kHz/142dB SPL #SEMKH8040 \$1200.00
- MKH-8050** Conj. supercardioide/respuesta de frecuencia 30Hz a 50kHz/142dB SPL #SEMKH8050 \$1200.00

Todos los modelos incluyen protector antiviento, clip y estuche.



NEUMANN KM 184D

En el mundo actual de estaciones de trabajo digitales y grabadoras de disco rígido, la posibilidad de conectar su micrófono directamente a su sistema parecería un paso lógico. Ahora existe una línea de micrófonos digitales cardioides de diafragma pequeño que combinan el famoso sonido Neuman con el beneficio de salidas S/PDIF o AES/EBU para mantener su cadena de señales en el dominio digital de principio a fin.

- KM 184 D*** Llame/conéctese
- KM 184 D 44SPD** 24 bits/44.1kHz con salida S/PDIF
#NEKM184D44S Llame/conéctese
- KM 184 D 48SPD** 24 bits/48kHz con salida S/PDIF
#NEKM184D48S Llame/conéctese
- KM 184 D 44AES** 24 bits/44.1kHz con salida AES/EBU
#NEKM184D44A Llame/conéctese
- KM 184 D 48AES** 24 bits/48kHz con salida AES/EBU
#NEKM184D48A Llame/conéctese
- Incluye caja y protector antiviento.



SENNHEISER ME62

El ME62 es un micrófono condensador omnidireccional útil para capturar interpretaciones musicales o para uso en entrevistas o grupos de discusión con varios oradores. También es una buena opción para uso como micrófono ambiente en aplicaciones de grabación o en vivo, con reproducción de frecuencia de alcance completo y detalles agradables.

- Cápsula de micrófono condensador omnidireccional
- Ruido propio mínimo
- Terminación anodizada resistente a rayones • 130dB SPL
- Respuesta de frecuencia 20Hz-20kHz

#SEME62 \$159.00

K6 Batería AA/módulo de potencia fantasma para ME62

#MEK6 \$250.00

SENNHEISER MKH-20

El MKH 20 es ideal para usar como micrófono superior, para pick-up de instrumentos solistas y, entre otras aplicaciones, como micrófono principal para grabaciones orquestales. Su excepcional respuesta de frecuencia amplia y falta de efecto de proximidad permite que este micrófono se ubique fácilmente para ofrecer detalles ricos sin una baja gama exagerada.

- Micrófono de grabación omnidireccional de alto rendimiento
- Salida sin transformador para sonido transparente
- Capacidad de manejo de 134dB SPL
- Respuesta de frecuencia 12Hz a 20kHz
- Incluye amortiguador de vibraciones y protector antiviento

#SEMKH20 \$1195.95



RODE NT3

El RODE NT3 es un micrófono económico condensador hipercardioide ideal para uso en exteriores, estudio y en vivo. Su salida sin transformador y construcción de calidad da un sonido abierto, impecable. El micrófono tiene la habilidad de ser alimentado por una sola batería 9V, una gran solución para grabación en campo.

- Potencia fantasma 48V con batería 9V opcional
- Cápsula amortiguadora de vibraciones interna
- Indicador de estado de la batería
- 140dB SPL
- Respuesta de frecuencia 20Hz-20kHz
- Incluye estuche con cremallera, protector antiviento y montura para soporte



#RONT3 \$269.00

SAMSON G-TRACK

Este condensador de estudio de diafragma grande no solo hace una gran tarea al capturar interpretaciones de voz, también ofrece una interfaz de audio USB integrada y una mezcladora.



#SAGM1U \$124.95

Ahora usted puede grabar su voz junto con guitarra, bajo o teclados mientras monitorea a través de la salida de auriculares integrados. El cantante/compositor obtiene una solución sencilla, ultraportátil para hacer su trabajo con un equipo mínimo.

- Micrófono condensador USB de diafragma grande
- Micrófono e instrumento/control de ganancia con clip LED
- Clavijas de entrada estéreo para línea/instrumentos
- Monitoreo de auriculares sin latencia • Alimentado por bus USB y compatible

BLUE SNOWFLAKE

El Snowflake es un micrófono condensador USB plug-and-play ultracompacto de alta calidad. Con un diseño inteligente, se pliega con cable USB incluido, para guardarlo y viajar, y se despliega en una base de escritorio o se sujeta al monitor de una computadora portátil.

Músicos, podcasters y periodistas apreciarán su facilidad de uso y diseño elegante. No se necesitan controladores, simplemente se enchufa a cualquier Mac o PC y graba muy buen audio.

- Incluye cable USB
- Se pliega en un estuche, se despliega en una base o clip
- Cumple con los estándares de BLUE en calidad de sonido
- Compacto para el bolso de una computadora portátil o el bolsillo • 3 años de garantía limitada
- Compatible con Mac y PC, sin controladores de software
- 3 años de garantía limitada

#BLSF Llame o conéctese

SAMSON GO MIC MICRÓFONO USB

El Go Mic de Samson es una solución compacta y plug-and-play que no requiere controladores y es compatible con Mac y Windows. Tiene salida de audio USB y salida para auriculares de 1/8" (3.5mm). El clip plegable permite adosarlo a una computadora portátil. Los patrones polares conmutables

proveen patrones de pick-up cardioide y omnidireccional para mayor flexibilidad y control. Amplia respuesta de frecuencia de resolución 44.1kHz/16 bits convierten al Go Mic en ideal para podcasts, software de reconocimiento de voz, grabación de música, discursos, etc.



#SAGMS \$59.00

**SE-ELECTRONICS
USB1000A**

El USB1000A es una gran opción para grabaciones en computadora con su puerto USB integrado para conexión directa y un diafragma de 1/2" para un sonido rico y pleno. Hay un interruptor PC/Apple dedicado en su frente y el ingreso de la tensión USB se condiciona antes de aplicarlo al micrófono para una señal limpia. Calidad sólida de construcción y tamaño compacto hecho para excelente durabilidad y ubicación sencilla.



- Micrófono USB condensador cardioide
- El acondicionamiento de tensión mantiene la señal limpia
- Ideal para Podcasting y trabajo de voz en off
- Respuesta de frecuencia 20Hz a 20kHz
- Incluye base de montaje y estuche acolchado

#SEUSB1000A \$199.00

**SAMSON
C01UCW**

El C01U es un micrófono condensador cardioide con puerto USB integrado ideal para músicos, podcasters, periodistas, estudiantes y empresarios que agregan archivos de audio a sitios Web y presentaciones multimedia. Presenta un diafragma de 19mm con amortiguador de vibraciones y una rejilla de red de calibre pesado, funciona muy bien con Mac y PC. Este micrófono versátil brinda soporte a frecuencia de muestreo hasta 16 bits/48 kHz.



- Condensador cardioide con puerto USB integrado
- Diafragma de 19mm con amortiguador de vibraciones interno
- Rejilla de red de calibre pesado
- Respuesta suave, plana
- Incluye cable USB • Compatible con PC y Mac
- Respuesta de frecuencia: 40Hz-18kHz

#SAC01UCW \$99.00

**MXL
USB.008**

El MXL USB.008 es una opción fantástica para podcasting, transmisión, narración y multimedia con su cápsula de condensador grande de 32mm y patrón pick-up cardioide. Con conexión USB a su computadora no hay necesidad de equipos de estudio especializado. Todo lo que debe hacer es establecer sus preferencias y disfrutar grabaciones de calidad profesional instantáneas en su software favorito. El micrófono tiene ajuste de volumen analógico para asegurar que los niveles correctos predigitales vayan a su computadora.



- Micrófono de diafragma grande con USB
- Elemento condensador con cápsula de 32mm
- Permite portabilidad y versatilidad verdadera
- Respuesta de frecuencia 20Hz a 20kHz
- Compatible con Mac y PC

#MXMLUSB008 \$169.95

**RODE
PODCASTER**

El Rode Podcaster es el resultado de años de experiencia en construir micrófonos bien diseñados y de gran sonido. Este micrófono USB "end-address" de calidad de transmisión presenta una respuesta de frecuencia creada para voz que ofrece resultados plenos. Un LED de estado permite saber que su micrófono está en línea e incluye una clavija de salida para auricular con su propio control de volumen para máxima conveniencia.

- Micrófono de transmisión USB dinámico de alta calidad
- Cápsula de neodimio de 28mm con amortiguador de vibraciones interno
- Patrón cardioide ajustado para rechazo fuera de eje superior
- Ideal para aplicaciones profesionales en campo y estudio
- Alimentado desde puerto USB

#ROPODCASTER \$229.00

**SE-ELECTRONICS
USB2200A**

SE ofrece una alternativa de grabación USB muy profesional con este micrófono condensador cardioide. Presenta un diafragma bañado en oro de 1" hecho a mano y ofrece monitoreo con cero latencia con su propia salida de auricular integrada y control de nivel "mezcla versus micrófono". A diferencia de la mayoría de los micrófonos USB, el USB2200A presenta una salida XLR y también proporciona operación de salida simple o doble para una versatilidad real. Como precaución extra, la tensión ha sido condicionada para enfrentar los problemas de ruido usuales asociados con el uso de potencia vía USB.

- Micrófono USB condensador cardioide profesional
- Salida XLR y USB simultánea
- Interruptores roll-off 100Hz y almohadilla 10dB
- Incluye base de montaje y estuche acolchado
- Diafragma grande con respuesta de frecuencia 20Hz a 20kHz

#SEUSB2200A \$399.00

**MXL
USB.006**

El USB.006 está diseñado para ofrecer el sonido rico de un condensador de estudio en un paquete que se conecta directamente a su computadora para máxima facilidad de uso. Como dispositivo plug-and-play para Windows y Macintosh, no requiere controladores especiales y es una solución portátil perfecta para podcasting y grabación en exteriores. Con atenuación seleccionable, este micrófono es de adaptación sencilla para capturar virtualmente cualquier fuente de sonido sin necesidad de preamplificadores externos o cables múltiples.

- Micrófono condensador USB de diafragma grande
- Interruptor de atenuación 0dB, -5dB y -10dB
- Compatible con USB 1.1 y 2.0
- Patrón pick-up cardioide y filtro pop integrado
- Respuesta de frecuencia 20Hz a 20kHz

#MXMLUSB006 \$139.95

**MXL
USB.007**

El micrófono condensador de diafragma grande USB.007 es tan simple de usar como otros modelos USB de MXL pero permite grabar en estéreo mientras aún está conectado a su computadora con solo un cable USB. Así se abren nuevas posibilidades para capturar interpretaciones en vivo, podcasts, conciertos, ambientes al aire libre y efectos sonoros en estéreo para películas. Ahora puede establecerse en cualquier lugar del mundo y documentar su trabajo en estéreo para obtener resultados sorprendentes con hardware mínimo.



- Cápsulas de diafragma oro doble en patrón XY
- Grabación estéreo con un solo cable USB
- Electrónica de ruido bajo
- Conversión digital mejorada
- Agrega una nueva dimensión a sus podcasts

#MXMLUSB007 \$199.95

**SHURE
PG42-USB**

La elegancia y simplicidad son las fuerzas detrás de la filosofía de diseño de Blue, y Robbie no es excepción. Este micrófono discreto Clase A y preamplificador de instrumento presenta la misma calidad técnica de construcción y excelencia por la que Blue es conocida.



- Excelente detalle con ruido extremadamente bajo y ganancia ultraelevada
- Escenario de ganancia de tubo cálida, robusta con salida de estado sólido
- Componentes discretos, balanceados de entrada a salida
- Entrada de línea de instrumento HI-Z 1/4"
- Almohadilla 20dB
- Respuesta de frecuencia 10Hz-100kHz

#SHPG42USB \$249.00

**BLUE
SNOWBALL USB
con accesorios**

El Snowball USB es un micrófono de cápsula doble diseñado para interfaz con computadoras portátiles y de escritorio vía USB. Este micrófono con potencia bus, plug-n-play presenta un interruptor de patrón triple (cardioide, cardioide con almohadilla 10dB y omnidireccional) y es ideal para aplicaciones de producción musical, DV-looping/grabación de diálogos, podcasting y posproducción de video.



- Condensador alimentado por bus USB
- Integración fluida con software de audio
- Diseño único de cápsula doble
- Incluye base de tripié y cable de USB
- Interruptor de 3 patrones (cardioide, cardioide con almohadilla 10dB y omnidireccional)
- Interruptor de almohadilla 10dB
- Respuesta de frecuencia: 40Hz-18kHz
- Compatible con Windows XP y Mac OS X

#BLSBAPB \$99.99

UNIVERSAL AUDIO SOLO/610

El SOLO/610 es un preamplificador de micrófono de tubo de canal simple y caja DI que ofrece el clásico sonido de la consola Putnam 610 en un estuche portátil. Esta unidad altamente versátil ofrece potencia fantasma de 48V, filtro de corte bajo, fase reversa y para una variedad tonal aún mayor, mantiene la selección de impedancia doble flexible del 610 para entradas de micrófono y DI.



- 1 entrada y salida XLR • Preamplificador de micrófono consola y DI Classic Putnam 610
- Sonido todo tubo legendario y precio de estudio de proyecto
- Selección de impedancia, nivel y ganancia para máxima variedad tonal

- Características DI como paso y salida de nivel de micrófono/línea
- Interruptor de elevación con toma de tierra
- Gabinete de acero resistente
- Fuente de alimentación conmutable integrada
- Ensamblado a mano en EE.UU.

#UNS610..... **Llame o conéctese**

GRACE DESIGN M802

El M802 es un preamplificador de micrófono 2RU de 8 canales programable diseñado para grabación DAW de alta gama. Tiene un sonido rico en detalles con gran presencia y pureza cristalina. Presenta un diseño sin transformador, totalmente balanceado, arquitectura de amplificador de transimpedancia rápida, medición digital con LCD iluminado, modo operativo de micrófono de cinta dedicado y control directo de superficies de control compatibles DAW y dispositivos MIDI.



- Salidas de alta corriente XLR doble y D-Sub
- Respuesta de frecuencia 15Hz-300kHz
- Rango de ganancia -7dB a +63dB
- Control remoto hasta 64 canales

- Potencia fantasma, ganancia y fase programable
- Modo grupo canal para pares estéreo y subgrupos

#GRM802..... **4685.00**

SUMMIT 2BA-221



El módulo de línea y micrófono 2BA-221 es un preamplificador de micrófono de impedancia continuamente variable con nivel de micrófono, nivel de línea y entradas de instrumentos Hi-Z. Usa controles de entrada de estado sólido controlados individualmente para mezclar la entrada de micrófono con el Hi-Z o la entrada de línea en la salida de tubo de vacío variable. Esta versátil unidad ofrece excepcional control de sonido de nivel de instrumento, línea o micrófono.

- Entradas y salidas XLR y 1/4", clavija entrada
- 3 etapas de ganancia independiente, variable
- Salidas de tubo y estado sólido separadas
- Filtro de paso alto variable

#SU2BA221..... **Llame o conéctese**

GRACE DESIGN MODEL 201

El M201 es un preamplificador de micrófono de 2 canales de sonido rico y detallado, componentes de alta calidad y gabinete 2RU. Presenta un diseño sin transformador, completamente balanceado, modo micrófono de cinta dedicado, decodificador M/S integrado, control de potencia fantasma precanal y entradas de instrumentos DI. Tiene salidas XLR paralelas dobles e indicador bifase de 2 colores para cada canal.



- Salidas paralelas XLR dobles • Respuesta de frecuencia 4.5Hz-350kHz
- Interruptor giratorio para 48V, micrófono de cinta o selección DI

- Ruido ultrabajo -130dB
- Ganancia 60dB
- Decodificador M/S con control de anchura
- Controles de ganancia de oro de precisión

#GRM201..... **Llame o conéctese**

TRUE SYSTEMS P-SOLO

El P-Solo es un preamplificador de precisión micrófono/instrumento de canal simple que ofrece el mismo diseño y sonido de los preamplificadores TRUE Systems Precision 8 y P2 analógicos en estuche compacto de escritorio. Equipado con entrada de micrófono XLR, entrada de instrumento de impedancia alta en panel frontal, control de volumen de gran tamaño, filtro de paso alto y medición de 4 niveles.



- Diseño sin transformador, de gama dinámica alta, servo dual
- 1 entrada para micrófono XLR, 1 entrada para instrumento 1/4" Hi-Z
- Salida XLR y 1/4" TRS • 4 niveles de medición
- Filtro de paso alto y potencia fantasma 48V
- Control de volumen de gran tamaño con atenuación de nivel de entrada de 10db • Fuente de alimentación CA lineal interna
- Estuche de escritorio compacto, portátil

#TRPS..... **\$535.00**

GRACE DESIGN MODEL 101



El Model 101 es un elegante preamplificador de micrófono de canal simple con diseño práctico y una ruta de señal muy pura. El panel frontal simple, intuitivo, está equipado con potencia fantasma sólida de fácil acceso e interruptores HPF, una entrada de instrumento Hi-Z, ganancia y controles de corte de salida, indicador de pico bifase de 2 colores e interruptor de alimentación con luz propia.

- Amp. de transimpedancia de alta velocidad
- Respuesta de frecuencia 4.5Hz-390kHz
- Diseño sin transformador totalmente balanceado
- Ganancia 60dB

- Interruptor HPF de 3 posiciones
- Controles de corte de nivel de salida 10dB
- Alimentación fantasma 48V conmutable
- Ruta de señal libre de capacitor

#GRM101..... **Llame o conéctese**

MACKIE ONYX 800R

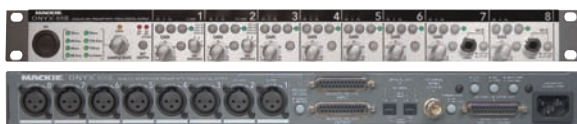

El Onyx 800R es un preamplificador de micrófono 1RU de 8 canales diseñado con la capacidad exclusiva de tener señales de salida simultánea analógica y digital de 24 bits/192kHz multiformato. Cada canal ofrece controles de potencia fantasma, fase y corte bajo dedicado. La unidad tiene sonido audiófilo ultralimpio y ofrece sorprendentes 123db de gama dinámica libre de distorsión, ideal para grabación DAW directa en los extremos niveles de grabación actuales.

- XLR micrófono/línea, instrumento DI doble 1/4" salida 10Hz-90kHz micrófono/AES
- Respuesta de frecuencia de solida micrófono/línea 10Hz-170kHz • Respuesta de frecuencia de línea 10Hz-170kHz • Selector de impedancia de micrófono canal 1 y 2
- Selector de tasa de muestra 32KHz-192KHz

#MAO800R..... **\$1099.99**

FOCUSRITE VOICEMASTER PRO



El Focusrite Voicemaster Pro es un canal de grabación de instrumentos/voz integral con características diseñadas para voz pero capaz de ofrecer resultados impresionantes con instrumentos, especialmente guitarra. Los estudios de proyecto apreciarán las herramientas extensivas de formación de tono y versatilidad de proceso que rara vez se encuentran en un canal preamplificador de esta clase.

- Preamplificador Clase A • Coloración tonal y operación flexible, silenciosa
- Armónicos clásicos agregan brillo y voz aérea leve • EQ de voz optimizada y de-esser
- Compresor y expansor óptico de respuesta

- rápida y musical
- Entradas de micrófono XLR e instrumento 1/4"/ salida digital opcional con sincronización de reloj hasta 96kHz

#FOVMP..... **Llame o conéctese**

TRUE SYSTEMS PRECISION 8



Con mayor headroom y operación con ruido muy bajo, el Precision 8 es un preamplificador de micrófono de estado sólido de 8 canales y puede producir rendimiento de tracking realista, transparente, vivaz y directo. Diseñado con un panel frontal simple y disco rígido flexible y conectividad de consola, el exacto y detallado Precision 8 ofrece a ingenieros un sistema de entrada completo, efectivo, de espacio simple para grabaciones en exteriores y en estudio.

- 8 preamplificadores de micrófono de estado sólido y detallado muy transparente
 - 2 instrumentos DI de alta impedancia seleccionables • Decodificación M-S (Mid-Side) integrada para control de imagen espacial
 - Indicadores de nivel de 5 seg con retención de picos y referencia de pico seleccionable
 - Salidas DB25 y TRS para interconexión flexible a MDM, HDR, DAW o consolas
 - Controles de ganancia continua, suave
- #TRP8.....**Llame/conéctese**

UNIVERSAL AUDIO 6176



El 6176 es un channel strip de tubo que se compone del preamplificador de micrófono 610 clásico y el legendario compresor 1176. Con su tono increíblemente flexible, función y operación ultrasilenciosa, el 6176 es un front-end analógico perfecto para grabación de audio digital.

- Sonido clásico de la reconocida consola modular 610 • Entradas para micrófono, línea balanceada y Hi-Z
 - El interruptor unir/separar permite operación totalmente independiente de cada unidad
 - Niveles de salida y ganancia de entrada variables • HF y LF Shelving EQ
 - Fuente de alimentación conmutable integrada
- #UN6176.....**2399.00**

FOCUSRITE LIQUID CHANNEL



El Focusrite Liquid Channel es un channel strip simple de alta gama capaz de producir increíbles réplicas de hasta 40 preamplificadores analógicos diferentes y/o compresores con una frecuencia de muestreo hasta 192k. Esta tecnología innovadora combinada con su impresionante interfaz de usuario y EQ de modelado de tono sutil, ofrece a ingenieros de estudio profesionales una herramienta valiosa con la flexibilidad de crear variaciones de tono únicas que pueden no haber existido antes.

- 40 réplicas de preamplificador y compresor
 - Gama dinámica y ganancia ultraamplia
 - El panel frontal incluye: 14 codificadores giratorios, 26 botones y 235 LED
 - EQ de 3 bandas con estantes intercambiables alto/bajo y medio Q variable • Latencia muy baja
 - Descargue réplicas adicionales con el software LiquidControl para Mac/PC
- #FOLC.....**Llame o conéctese**

AVALON VT-737SP



El VT-737SP es un procesador Clase A de tubo de vacío de canal simple que combina preamplificador de micrófono de tubo, Instrumento DI, optocompresor y EQ paramétrico de 4 bandas. Este procesador de alto rendimiento agrega calidez, profundidad y carácter a grabaciones digitales, ofrece el channel strip analógico perfecto para estudios de transmisión y estaciones de trabajo digitales.

- XLR E/S balanceado y entrada de instrumentos del panel frontal de 1/4"
 - Medidor VU grande para monitorear nivel de salida y reducción de ganancia
 - Sección EQ conmutable entre compresor Pre/Post • Dos VT-737SP pueden unirse para tracking estéreo
- #AVT737SP.....**Llame o conéctese**

AVALON M5

El M5 es un preamplificador de micrófono Clase A diseñado para optimizar la integridad absoluta de la señal y el detalle musical. Ideal para instrumentos acústicos y vocales, el diseño de circuito 100% discreto del M5 ofrece a los profesionales de audio los mayores estándares en rendimiento y excelencia de sonido.



- XLR E/S balanceado y entrada Hi-Z de 1/4"
 - Entrada DI activa para bajo, guitarra y teclados • Medidor VU iluminado grande
 - Ruta de señal de audio mínima
 - Fuente de alimentación CA externa,
- 100V-240V seleccionable • Gabinete resistente con espacio para medio rack y equipos de montaje en rack opcional.
- #AVM5.....**Llame/conéctese**

UNIVERSAL AUDIO LA-610 MKII

El LA-610 Mk II ofrece un sonido clásico, "todo tubo", al moderno formato channel strip. Combina una sección 610 Mic-Pre/EQ/



DI basada en los módulos de consola desarrollados por Bill Putnam en la década de 1960, con un optocompresor T4 y los contiene en un gabinete de montaje en rack 2U. El preamplificador 610 tubo, DI y EQ dan un sonido eterno y legendario y el sello distintivo de muchas grabaciones clásicas. El LA-610 MkII tiene un sonido muy versátil y puede funcionar con front-end ideal para tracking en una estación de trabajo de audio digital. El preamplificador se aumenta con dos bandas de shelving EQ, seguido de un compresor óptico con base en T4. Aunque no es un clon exacto del LA-2A, la circuitería del compresor comparte igualmente su sonido característico al usar su exclusiva combinación de panel electroluminiscente y fotoresistores. Tres tubos 12AX7A, un solo tubo 6072A y 6AQ5 se combinan para proporcionar calidez y balance tonal parejo.

#UNLA610MK2.....**\$1599.00**

SOLID STATE LOGIC XLOGIC ALPHA CHANNEL



El Xlogic Alpha Channel es un preamplificador de micrófono de canal único con un limitador, EQ paramétrico de 3 bandas y un convertidor A/D de 24 bits con sensor automático, conversión de tasa de muestra autoajutable. Dentro de un gabinete de metal resistente 1RU, con la potencia de sonido legendaria de SSL y operación ultrasilenciosa, el Xlogic Alpha Channel representa un modo económico de obtener calidad de sonido para el dueño de un estudio comercial o de proyecto.

- Procesador de señal y preamplificador de micrófono de calidad superior
 - Clavija XLR, conectividad analógica 1/4" TRS y RCA
 - Conectores digitales SPDIF coaxial
 - Dispositivo armónico variable
 - Convertidor A/D 24 bits y SRC autoajutable
 - Poderoso SSL EQ de 3 bandas con MF Q-control, curvas LF dobles
 - Limitador inteligente dependiente de programa
- #SOAC.....**995.00**

SOLID STATE LOGIC X-DESK

La Desk es una mezcladora en línea "SuperAnalogue" con ocho canales mono de entrada dual, señales estéreo y mono y control de monitoreo integral. Con atenuadores 100mm, monitoreo profesional de artistas y estudio con botones Dim & Cut, señales auxiliares estéreo y mono, accesorios de canal y Master Bus, y gráfica de barras de medición de nivel, la X-Desk cumple con todo lo esencial del proceso de mezcla de audio. La X-Desk es una mezcladora de escritorio de diseño ergonómico para montaje en rack estándar de 19" (la X-Desk es 7U). Está hecha a mano con gabinete de metal y controles y componentes de alta calidad. Se pueden colocar varias X-Desk o X-Desk & X-Rack vía conexión D-Sub para expandirse hasta 150 entradas en la mezcla.



#SOXDM.....**2899.00**



M-AUDIO DMP3

El DMP3 es un preamplificador de micrófono/instrumento de 2 canales ideal para grabaciones de alta resolución. Su excepcional gama dinámica de 20Hz a 80kHz se complementa con una ganancia increíble de 66dB, medidores VU y potencia fantasma para micrófonos condensadores. Cada matiz de su fuente de sonido se grabará con ruido o degradación mínimos mejorando la calidad general de la grabación.

- Preamplificador de micrófono/instrumento de 2 canales
- Entradas de instrumento 1/4" y micrófono XLR
- Salidas balanceadas de 1/4"
- Interruptor de ganancia elevada y corte bajo con ganancia total de 66dB • Potencia fantasma 48V
- Respuesta de frecuencia 20Hz-80kHz

#MADMP3..... \$159.00



M-AUDIO AUDIO BUDDY

El Audio Buddy es un económico preamplificador/caja directa de 2 canales para micrófono o líneas de instrumento de impedancia alta. El panel frontal de esta unidad compacta presenta control de ganancia individual y clip LED de entradas 1/4", mientras proporciona entradas XLR balanceadas dobles con interruptor de potencia fantasma en la parte trasera. Herramienta de uso simple y limpio, el Audio Buddy es un preamplificador/caja directa ideal para estudios caseros.

- Preamplificador de micrófono/instrumento de 2 canales compacto con ganancia hasta 60dB
- Ideal para usar como caja directa • Potencia fantasma
- Control de ganancia individual con clip LED • Entradas 1/4" y XLR con salidas balanceadas/desbalanceadas 1/4"

#MAAB..... \$69.95



ART TUBE MP PROJECT SERIES

Al mejorar virtualmente cada aspecto del ya popular Tube MP, el Tube MP Project Series es un preamplificador de micrófono discreto con ruido ultrabajo que maneja un amplio rango de señales de entrada con coloración mínima. Sus entradas 1/4" y XLR pasan por un tubo 12AX7 de alta calidad, filtros seleccionables y limitador musical FET. Ofrece ganancia dinámica de 70dB mientras preserva tonalidad y claridad de señal.

- Preamplificador de micrófono de tubo, ruido bajo • Impedancia de entrada de interruptor seleccionable • El rápido limitador FET ayuda a limitar la sobrecarga • Controles E/S variables • Interruptor de filtro e inversor de fase • Potencia fantasma 48V

#ARTMPPS..... \$65.00



JOEMEER ONEQ

El JOEMEER OneQ es un preamplificador de micrófono de canal simple y procesador channel strip que combina un EQ paramétrico de 4 bandas, compresor óptico, de-esser y mejorador, todo en un gabinete 2RU sólido. El sonido JOE MEEK, en especial el compresor, se caracteriza a menudo como "pleno", "agresivo", "impactante" y "tipo tubo": si desea agregar sonido analógico de la vieja escuela a sus pistas digitales, el OneQ lo hace.

- Sonido clásico analógico
- Respuesta de frecuencia 15Hz-70kHz
- Rango de ganancia variable 10dB a 60dB
- Conectores digitales SPDIF coaxial y óptico
- Interfaz A/D con E/S reloj wordclock, AES/EBU
- Compresor óptico agresivo rápido
- EQ musical para control de tono
- Medidor VU retroiluminado grande

#JOONEQ..... Llame o conéctese



FOCUSRITE TWIN TRAK PRO

El Twin Trak Pro es un preamplificador de micrófono de 2 canales equipado con un compresor óptico doble mono/estéreo y una sección EQ que consta de un filtro de paso alto y mid-scoop. La unidad representa un modo económico de ofrecer clase Focusrite al tracking del estudio de proyecto. Características con panel frontal XLR y conectores 1/4", medición atractiva e impedancia de entrada variable permiten rápida instalación y flujo creativo cuando aparece la inspiración.

- Respuesta de frecuencia 10Hz-200kHz
- Rango de ganancia 60dB • Monitoreo libre de latencia
- Convertidor A/D de 24 bits, E/S reloj wordclock
- Tasas de muestra seleccionables a 192kHz
- El interruptor de salida quita el compresor sin uso de la señal EQ
- Función "aire" para mayor apertura HF

#FOTTP..... Llame o conéctese

DBX 376



El 376 de DBX es un channel strip con preamplificador de micrófono de tubo de canal simple, EQ paramétrico de 3 bandas, compresor y de-esser, en un gabinete 1RU de acero. Incluye conversor A/D con muestreo seleccionable y tasa de bits, brinda soporte a formatos digitales AES/EBU y SPDIF y E/S reloj wordclock. Flexible y de sonido cálido, el 376 es de gran valor.

- Preamplificador micrófono de tubo
- Entradas Hi-Z y micrófono XLR y 1/4"
- Salidas digitales AES/EBU, RCA SPDIF
- Respuesta de frecuencia 10Hz-75kHz • Ganancia hasta 60dB
- Muestreo seleccionable y tasa de bits
- E/S reloj wordclock BNC
- Oscilación seleccionable y algoritmos corregibles

#DB376..... Llame o conéctese



M-AUDIO OCTANE

El Octane es una interfaz de preamplificador muy flexible ideal para cualquiera que use entradas ADAT. Presenta 8 canales de ruido bajo dinámico, preamplificación de alta ganancia en XLR, TRS o entradas a nivel de instrumento de alta impedancia. Cada canal ofrece un nivel de micrófono separado, almohadilla 20dB y medidor LED de 3 segmentos con conexiones de salida vía línea 1/4" balanceada/desbalanceada o tubo ligero ADAT.

- Preamplificador instrumento/micrófono de 8 canales de alta ganancia, ruido bajo • E/S reloj wordclock
- 8 entradas 1/4" balanceadas/desbalanceadas, XLR
- 2 entradas instrumento Hi-Z (guitarra) en canales 1-2
- Tubo ligero ADAT, salidas directas 1/4" • A/D 24 bits

#MAOQ..... \$599.00

STUDIO PROJECTS VTB1



El VTB-1 es un preamplificador y DI de micrófono de tubo de canal simple, diseñado como alternativa económica para dueños de estudio de proyecto y artistas de voz en off que desean el sonido de tubo. Presenta una rueda de control de tubo que atenúa o aumenta la cantidad de circuitería de tubo en la ruta de señal de acuerdo con el gusto, ofreciendo transparencia en estado sólido y grosor de tubo.

- Preamplificador de micrófono de tubo económico con tubo 12AX7 disponible • Rango de ganancia 72dB
- Entradas, salidas e accesorio telefónica XLR y TRS
- Filtro de paso alto • Respuesta de frecuencia 20Hz-20kHz
- Presencia de controlador de tubo en la ruta de señal
- Buffering para Hi-Z evita carga pick-up para guitarras, bajos

#STVTB1..... \$139.99

PRESONUS DIGIMAX 96K

El Presonus Digimax es un preamplificador de micrófono de 8 canales muy bien construido que representa una importante mejora al front-end de cualquier sistema de grabación basado en computadora. Su diseño sin transformador, con 8 preamplificadores de micrófono, A/D, limitador y sutil mejora conmutable produce un tono cálido con mayor definición y gama dinámica que da como resultado un sonido superior para toda fuente conectada.

Digimax LT igual a Digimax 96k con las siguientes excepciones: todas las entradas de canal en conectores Neutrik XLR combo, accesorios para cada entrada, solo conexión digital ADAT, 48k A/D, sin EQ de mejora #PRDMLT\$799.95



- Calidad y flexibilidad superior de entrada de sonido
- Entrada instrumento Hi-Z en canales 1-2
- 8 canales EQ, preamplificador, limitadores y convertidores 24 bits/96k • Mejora de alta calidad y rendimiento de sonido sobre sistemas de entrada in stock

#PRDM96.....\$1400.00
Digimax FS #PRDMFS.....\$650.00



FOCUSRITE ISA-828

El ISA-828 es un preamplificador de micrófono para montaje en rack de 8 canales, cargado con módulos de preamplificador ISA basados en el transformador original de Focusrite que ofrece alta transparencia de headroom. La unidad presenta una etapa de entrada de impedancia variable de 4 ajustes con 80dB de ganancia máxima y maneja con capacidad condensadores de salida alta y micrófono de cinta de salida baja. Los canales 1-4 incluyen también entradas de instrumento DI. Es un front-end de estudio versátil con un sonido de alta gama económico.

- Preamplificador de micrófono de montaje en rack de 8 canales
- Entradas de línea y micrófono en todos los canales
- Entradas para instrumento Hi-Z para canales 1-4 • 80dB de ganancia para entrada de micrófono • 75Hz HPF, interruptores fase y fantasma 48V • 1 salida 8 canales 25 clavijas D-sub
- Impedancia de micrófono variable con 4 ajustes
- 8 micrófonos XLR, 8 líneas telefónicas TRS 1/4", 4 entradas telefónicas TS 1/4"

#FOISA828.....\$2699.99

FOCUSRITE VOICEMASTER PRO

El Focusrite Voicemaster Pro es un canal de grabación de instrumentos/voz integral con características diseñadas para voz pero capaz de ofrecer resultados impresionantes con instrumentos, especialmente guitarra. Los estudios de proyecto apreciarán las herramientas extensivas de formación de tono y versatilidad de proceso que rara vez se encuentran en un canal preamplificador como este.

#FOVMP **Llame/conéctese**



- Preamplificador Clase A • EQ de voz optimizada y de-esser
- Coloración tonal y operación flexible, silenciosa
- Armónicos clásicos agregan brillo y voz aérea leve
- Compresor y expensor óptico de respuesta rápida y musical
- Entradas de micrófono XLR e instrumento 1/4" salida digital opcional con sincronización de reloj hasta 96kHz



PRESONUS EUREKA

Eureka es un channel strip de alta calidad que combina un preamplificador de micrófono headroom Clase A discreto, con compresor y ecualizador de 3 bandas. Este channel strip de alto rendimiento le ofrece al usuario todo el rendimiento sonoro y control necesario para la grabación de audio profesional a un precio razonable.

- Entradas de micrófono, línea e instrumento en XLR y conectores 1/4" TRS • EQ paramétrico de 3 bandas
- Control de saturación variable; simula saturación de cinta y calidez de tubo • Envío y retorno balanceado
- Compresor totalmente variable con cadena lateral Hi-pass • Compresión de rodilla dura y suave
- Medidor VU iluminado

#PREUREKA \$499.95

APHEX 230

El Aphex 230 es un preamplificador versátil de micrófono de tubo 1RU y procesador de voz, adecuado para uso en producción de transmisión, voz en off y podcasting de alta gama. El complemento procesador incluye compresor y puerta, de-esser de frecuencia variable, EQ paramétrico y los populares mejoradores Exciter y Big Bottom de Aphex. El 230 está equipado con un convertidor A/D que ofrece salida simultánea de formato múltiple, junto con E/S reloj wordclock.

- Respuesta de frecuencia 18Hz-24kHz
- Rango de ganancia 20dB a 65dB
- Salidas AES/EBU, SPDIF óptico y coaxial
- E/S reloj wordclock de baja inestabilidad
- Preamplificador de micrófono de tubo de placa reflectante
- Se inserta entre dinámica y procesadores EQ
- Interruptor de tos para enmudecer en el momento

#AP230..... **Llame/conéctese**



SYMETRIX 528E

El 528E es un preamplificador de micrófono de canal simple 1RU y procesador de voz de función múltiple que realiza las funciones de seis piezas separadas de equipo de estudio. Está equipado con compresor/limitador, de-esser, expensor descendente, EQ paramétrico de 3 bandas y función de alineación de simetría de voz, que corrige los picos y depresiones naturales de la voz humana. Todo el proceso puede implementarse simultáneamente, de ser necesario.

- Reemplaza 6 piezas de equipo de estudio
- Entradas y salidas XLR y 1/4"
- Respuesta de frecuencia 20Hz-20kHz
- Ganancia hasta 60dB • Ruido -126dBV muy bajo
- Funciona con todos los micrófonos incluyendo cinta
- Uso simultáneo de los 6 procesadores
- Medición separada para ganancia de micrófono y proceso dinámico

#SY528E \$499.00



FOCUSRITE TRAKMASTER PRO

El TrakMaster Pro es un preamplificador de micrófono de canal simple y procesador de señal. La unidad contiene el preamplificador de micrófono, compresor óptico y mid-scoop EQ en un elegante gabinete de metal 1RU. El TrakMaster Pro es una solución excelente para tracking de instrumento o voz mono en estudio profesional o de proyecto, con conectividad profesional, headroom elevado y monitoreo libre de latencia.

- Respuesta de frecuencia 20Hz-250kHz • Ganancia hasta 60dB • Compresor óptico rápido
- Preamplificador canal simple/procesador de señal y DI
- Mid-scoop EQ profundidad corte doble, frecuencia ajustable
- Filtro de paso alto
- Conectores de entrada y salida telefónica XLR y TRS

#FOTMP **Llame o conéctese**



DBX 286A

El 286A es un preamplificador de micrófono de canal simple que contiene 5 procesadores de señal independientes y combinables, incluso un compresor (especialidad dbx), de-esser, mejorador y expensor/puerta. La unidad sirve como versátil y económico procesador de voz para estudio, transmisión y aplicaciones de voz en off con conectividad y controles profesionales y sonido limpio.

- Entradas telefónicas XLR y TS
- Respuesta de frecuencia 20Hz-20kHz
- Ganancia hasta 60dB • Accesorio, salida telefónica TRS
- Compresor Overeasy, de-esser de frecuencia sintonizable
- Mejorador para voces e instrumentos
- Expensor/puerta reduce el ruido del amplificador de guitarra, escape de auriculares • Mejorador para voces e instrumentos
- Entradas telefónicas XLR y TS
- Respuesta de frecuencia 20Hz-20kHz • Ganancia hasta 60dB
- Compresor Overeasy, de-esser de frecuencia sintonizable
- Expensor/puerta reduce el ruido del amplificador de guitarra, escape de auriculares • Accesorio, salida telefónica TRS

#DB286A \$209.95

**PRESONUS
BLUETUBE DP**

El BlueTube DP es un preamplificador de micrófono/instrumento de 2 canales económico con la flexibilidad de ofrecer una variedad de tonos. Cada canal tiene la habilidad de desviar el circuito del tubo para una respuesta clara, o saturar el tono al ajustar la perilla del controlador del tubo a su gusto. Medidores VU analógicos iluminados y características profesionales como potencia fantasma y conectores Neutrik lo hacen una adición excelente para estudios de proyecto y caseros.



- Razón señal a ruido 95dB
- Almohadilla 20dB, polarización reversa y botones de filtro de corte bajo 80Hz
- Entradas combo Neutrik, salidas XLR y 1/4"
- Ideal para micrófonos y DI para guitarra y bajo
- Actúa con preamplificador de estado sólido y tubo

#PRBTDP **Llame/conéctese**



**SYMETRIX
302**

Con un diseño simple, el Symetrix 302 es un preamplificador de micrófono de 2 canales muy transparente, con ruido muy bajo, imagen acústica estereo solido y excelente respuesta momentánea que ofrece mejoras de sonido superiores a los preamplificadores de consola/mezcladoras en stock. Capaz de un rango de ganancia total de 75dB, también ofrece potencia fantasma, almohadillas 15dB e interruptores de polaridad reversa por canal.

- Entradas XLR balanceadas
- Conectores de salida Euroblock balanceados con salida máxima de 24dBm
- Salidas TRS balanceadas/desbalanceadas
- Ideal para transmisión, refuerzo de sonido y otras aplicaciones de estudio
- Imagen estereo superior
- LED clip 3dB inferior

#SY302 **\$279.00**

**JOEMEER
THREEQ**

El threeQ es un preamplificador de micrófono/instrumento de canal simple, sección EQ musical y compresor óptico que ofrece el sonido clásico de "Meek". Este channel strip compacto, económico usa el mismo IC de Burr-Brown que el preamplificador de micrófono que encontrará en canales de estudio más caros. El threeQ también ofrece un punto de accesorio para procesadores parche en la cadena de señal.



- 1 entrada XLR con potencia fantasma de 48V
- 1 entrada de línea 1/4" • 2 salidas TRS 1/4"
- Punto de accesorio para procesadores externos
- Sección EQ de 3 bandas con medios semiparamétricos
- Compresor óptico • Medición LED en panel frontal
- Gabinete compacto de medio rack

#JOTHREEQ **Llame o conéctese**



**ION
TAPE 2 PC USB**

- El modo más fácil de almacenar cassettes en la PC
- Compatible con cinta de metal y CrO2
- Incluye conversor de cinta EZ 2 para PC
- Incluye conversor de audio EZ para Mac
- Incluye software Audacity para Mac y PC para limpiar el sonido
- Incluye cable RCA estereo rojo y blanco y cable USB

#IOTAPE2PC **Llame o conéctese**

¿Busca el modo de transferir sus cintas de cassette a una computadora, a un iPod o a otro reproductor MP3? ¡Su búsqueda terminó! El Tape 2 PC de Ion es una grabadora/reproductor de cassette doble que tiene una salida digital USB que se conecta directamente a la PC. Tiene software de grabación para Mac y PC que soluciona la dificultad de capturar sus cintas en el disco rígido de la computadora.

**ART
TPS II**

El TPS II es un preamplificador de tubo/caja directa de 2 canales diseñado con puntos de referencia optimizados para aplicaciones de grabación específicas. Cada canal del TPS II ofrece control de impedancia variable, potencia fantasma, límite de sobrecarga y monitoreo de nivel analógico doble. Muy preciso para estudios profesionales y de proyecto, el versátil TPS II también es ideal para aplicaciones comerciales, remotas y de transmisión.



- Impedancia variable con ajustes de tono múltiple de variables tipos de micrófono
- Puntos de referencia de interpretación de válvula variable
- Monitoreo de nivel analógico doble en LED y VU
- Ruta de señal limpia, sin transformador con rango dinámico amplio
- Limitador de protección de salida OPL mejorado
- Interruptores de fase, ganancia y fantasma por canal
- Clavijas de combo de panel frontal doble Neutrik XLR
- E/S XLR balanceada, E/S TRS balanceada/desbalanceada

#ARTPSII **Llame o conéctese**



**BEHRINGER
TUBE
ULTRAGAIN MIC
100**

El Tube Ultrgain Mic 100 es un preamplificador de micrófono/línea de tubo de vacío con limitador integrado diseñado para grabaciones en estudio, en vivo y disco rígido. Ofrece entradas y salidas balanceadas, interruptor de fase reversa, potencia de fantasma 48V y almohadilla 20dB. También puede ser DI de alta calidad. El tubo 12AX7 agrega calidad a grabaciones de voz, instrumentos y digitales.

- Preamplificador y limitador de línea/micrófono de tubo
- Entradas y salidas balanceadas en conectores TRS y XLR 1/4"
- Potencia fantasma 48V
- Tubo de vacío 12AX7 seleccionado a mano; tecnología UTC
- Interruptor de fase reversa y almohadilla 20dB
- Medidor de nivel LED de 8 segmentos muy preciso

#BEMIC100 **\$299.99**



**ROLLS
HR78**

El Rolls HR78 es un sintonizador AM/FM digital con un inusual diseño de montaje en medio rack/2RU, ideal para instalaciones de rack de espacio limitado. La unidad ofrece 18 estaciones presintonizadas con recuperación instantánea, pantalla grande retroiluminada y la conveniencia de instalación lado a lado en el caso de que las 2 unidades se instalen en áreas separadas del mismo edificio.

- Sintonizador AM/FM digital con montaje en rack 2 RU de 1/2 espacio para instalaciones
- Salidas RCA estereo y salidas de auriculares mini estereo 1/8"
- 18 ajustes iniciales seleccionables por el usuario
- Incluye antenas Dual 75-Ohm FM y 300-Ohm AM

HR78 #ROHR78 **\$173.95**

HR72 versión reproductor CD/MP3 #ROHR72 **\$298.95**

HR73 versión grabadora/reproductor MP3 con

entradas de micrófono 1/4" #ROHR73 **\$299.95**

HR31 Auriculares rack para serie HR #ROHR31 **\$39.95**



**ROLLS
RS80**

El RS80 es un sintonizador AM/FM digital de cuarzo sintetizado PLL 1RU dentro de un gabinete de acero resistente para uso en instalación. La unidad almacena hasta 40 estaciones presintonizadas y está equipada con LCD de lectura grande. La unidad está diseñada para uso internacional con fuente de alimentación conmutable 120/230V y conmutación programable de centros AM 9-10kHz, permite acceso a canales en EE.UU., Europa y Asia.

- Sintonizador AM/FM digital de cuarzo sintetizado PLL 1RU
- 40 presintonías; función automática de búsqueda y almacenamiento
- Medidor de fuerza de señal LED
- Salidas de auriculares, XLR y RCA
- Control remoto IR incluido

#RORS80 **\$229.95**



ROLAND CD-2E

El CD-2E es una grabadora digital de tarjeta de memoria flash SD y CD estéreo portátil. Esta unidad ultracompacta pesa menos de 1.4kg y está equipada con micrófono y bocinas integradas. Tarjeta SD hasta 8GB permite más de 12 hs de grabación de audio. La máquina ofrece una pantalla retroiluminada y un botón de guía sencilla para operación inmediata simplificada.

- CD digital de 2 canales y grabadora de tarjeta SD ultraportátil
- Bocinas y micrófono integrado
- Ajuste de reproducción, tono y tempo para estudio, práctica de música • Control remoto inalámbrico
- 2 entradas de línea estéreo RCA, 2 entradas de micrófono estéreo 1/4"
- Salida de línea estéreo 1/8", salida de auriculares estéreo 1/8"
- Alimentación con CA o batería AA

#ROCD2E..... **Llame o conéctese**



TASCAM CD-200

Reproductor de CD montable en rack de calidad profesional, el CD-200 es compatible con CD de audio, MP3 y WAV, y tiene soporte integrado para CD TEXT y etiquetas 3. El búfer de memoria ayuda a evitar golpes y saltos para reproducción sin problemas. Los modos de reproducción incluyen Continuo, Aleatorio y Programa, así como Repetir simple y Repetir todo. Ofrece control de tono ±12%, disponible vía salidas de nivel de línea RCA. También ofrece salidas S/PDIF coaxial y óptica, y conector para auriculares 1/4" en el panel frontal con control de nivel independiente. Incluye control remoto inalámbrico.

#TACD200..... **\$329.99**



TASCAM CD-01U PRO

El CD-01U es un reproductor de CD profesional con montaje en rack ideal para aplicaciones de instalación y transmisión. Presenta un puerto de control RS-232 para programación con sistemas AMX y Crestron, salidas analógicas XLR balanceadas, salidas digitales AES/EBU y buffer RAM de 20 seg para protección antigolpes. El sistema de CD de carga en ranura TASCAM ofrece años de uso sin problemas.

- Reproductor de CD de carga en ranura 1U
- Salidas analógicas 2 XLR y 2 RCA • Control de tono ±12.5%
- Salidas digitales AES/EBU y ópticas S/PDIF
- Modo original tecla • Control serial vía RS-232C
- Modos de reproducción repetición, simple y programa
- Reproducción MP3, CD-R/RW, incluye CD 12cm y 8cm

#TACD01UP..... **Llame o conéctese**

HBB CDR 882

El CDR 882 es una grabadora de CD de controlador doble que presenta gabinete de acero, calidad de sonido audiófilo y opciones de conectores analógicos y digitales integrales incluyendo entrada reloj wordclock. La unidad ofrece duplicación de CD de alta velocidad, graba simultáneamente 2 discos separados y conversión 24 bits A/D y D/A con oscilación corregida al CD. Presenta aplicaciones profesionales incluyendo transmisión, producción musical y grabación de sonido en vivo, conferencias o ceremonias religiosas.



- Grabadora de CD de montaje en rack de controlador doble
- E/S digital AES/EBU y SPDIF
- Conectores analógicos XLR y RCA • Entrada reloj wordclock
- Corrección de ruido de error de cuantificación minimizada de 24 a 16 bits • Duplicación de disco de alta velocidad

#HHCDR882..... **999.00**



FOSTEX CR500

El CR500 de Fostex es una poderosa grabadora y reproductor de CD original. Puede grabar BWF (transmisión de archivos WAV) resolución hasta 96k 24 bits directa a UDF (formato de disco universal solo Windows) CD. Presenta funcionalidades versátiles con reproductor de CD y también son útiles en diseño de sonido teatral y otros ajustes de producción, como 100 puntos de referencia integrados por CD, reproducción instantánea y más.

- Entradas y salidas XLR/RCA balanceadas/desbalanceadas
- Entradas y salidas digitales AES/EBU o S/PDIF
- Resolución hasta 96k 24 bits y también 44.1 16 bits estándar
- Potencia en reproducción, comienzo atenuador • Puerto USB para títulos con teclado estándar • 10 puntos de memoria por disco, 100 puntos de referencia • 4.8kg; 48.3 x 9.3 x 32cm

#FOCR500 **Llame o conéctese**

ALESIS ML9600

El ML9600 es una grabadora de disco rígido de 2 pistas de alta resolución y grabadora de CD capaz de captura de audio y archivo 24 bits/96kHz. Esta "casa de masterización en una caja" permite editar pistas, aplicar DSP y grabar la grabación terminada en el estándar de la industria Redbook o en el nuevo formato CD24 de alta resistencia.

#ALML9600..... **\$799.00**



- Proceso integrado incluye: EQ paramétrico, compresión, limitación y normalizador • Disco rígido 40GB permite 30 hs de audio de 2 pistas
- E/S balanceada en XLR, E/S desbalanceada en RCA
- Listas de reproducción con control total de fundidos de entrada y salida, ganancia de pista, puntos de comienzo y corte de pista
- E/S AES/EBU y Coaxial S/PDIF
- Fuente de alimentación conmutable integrada



TASCAM CD-RW901SL

El CD-RW901SL de Tascam es una grabadora profesional de CD de montaje en rack con carga en ranura. Está equipada con convertidores de 24 bits y reproduce CD, CD-RW y MP3. La pletina ofrece características de avanzada con conversión de tasa de muestra, puertos de control RS-232C y paralelo para aplicaciones de transmisión o instalación de control remoto, control de tono y velocidad de lectura de disco seleccionable.

- Grabadora de CD con carga en ranura, montaje en rack, reproduce MP3 • Convertidores A/D y D/A 24 bits
- Pantalla grande, salida de auriculares de panel frontal con control de volumen • Pantalla de identificación ID3 MP3 y CD-texto
- E/S analógica XLR y RCA
- E/S Toslink óptico, SPDIF coaxial y AES/EBU XLR digital
- Reproducción múltiple y referencia

#TACDRW901SL **Llame o conéctese**

TASCAM CD-RW900SL

El CD-DW900SL es una pletina de grabación de CD-R/RW con carga en ranura y montaje en rack para aplicaciones de instalación y estudio. Presenta convertidores de 24 bits, SRC seleccionable, E/S analógica y digital, pantalla grande y reproductor MP3. El panel frontal intuitivo y elegante ofrece diseño de control de acceso sencillo y capacidad de lectura/grabación.



- Pletina de grabación de CD de carga en ranura profesional
- Graba CD-R y CD-RW, reproduce MP3
- E/S analógica, estéreo RCA telefónica • Coaxial SPDE/S digital óptica IF y TosLink • Entrada de teclado PS/2
- Salida de auriculares con control de volumen 1/4"

#TACDRW900SL..... **Llame o conéctese**



NUMARK MP102

El MP102 es un reproductor de CD profesional con montaje en rack para DJ y aplicaciones de refuerzo de sonido. La unidad es compatible con formatos Red Book CD, CDR y audio MP3 mientras presenta una rueda de tono interactiva, un atenuador de tono estilo DJ con rango +/-8 o 16% y LCD retroiluminado grande.

- Reproductor de CD 2RU con montaje en rack para DJ e ingenieros FOH • Protección y resistencia a golpes
- Acceso a pista directo con programación de secuencia
- 2 arranques fluidos y 3 hot-stutter • Salidas analógicas XLR balanceada y RCA desbalanceada, salida digital SPDIF

#NUMP102.....\$164.95
MP302 versión pletina doble con remoto #NUMP302. **\$299.95**

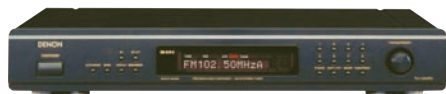

DENON TU-1500RDP

El TU-1500RDP de Denon es un sintonizador AM/FM con montaje en rack 2RU con apariencia elegante, profesional y cubierta superior rígida y resistente a vibración. Las características de nivel profesional incluyen 40 estaciones presintonizadas programables, circuitería de salida de impedancia baja para claridad óptima de sonido y variedad de funciones como sistema de datos de radio, soporte por implementación de radio texto.

- Sintonizador AM/FM digital con montaje en rack profesional
- Microprocesador en circuito de sintonización elimina deriva de recepción • Pantalla de matriz de punto con radio texto
- Funciones de sistema de datos de radio: títulos de canciones, mensajes de estación • Perilla para control preciso, rápido

#DETU1500RDP.....\$359.00



NUMARK FIT-FOR-SOUND

El Fit-for-Sound es una unidad de reproducción de música iPod con montaje en rack 2RU, diseñada para instructores de gimnasia, danza y aeróbicos o como componente de instalación en bares y restaurantes. La unidad está equipada con una estación de conexión iPod, controles grandes de transporte y selección y software MixMeister Express de edición para lograr mezclas personalizadas fácilmente.

- Reproductor musical y estación de conexión iPod 2RU para instalaciones e instructores de gimnasia
- Salidas estéreo XLR y RCA
- Controles grandes de panel frontal y mando a distancia IR
- Incluye software MixMeister Express para ediciones y mezclas personalizadas • Gabinete de acero

#NUMFFS.....\$199.95

DENON DN-780R

El DN-780R de Denon es una pletina profesional de cassette dual-well con montaje en rack con entradas y salidas para cada well. La unidad presenta inversión automática dual, control de tono y entrada para auriculares 1/4" con control de volumen e interruptor de selector de monitoreo de pletina. El DN-780R es una unidad versátil y de valor sorprendente para usar en aplicaciones de estudio e instalación.

#DEDN780R.....\$619.00



El MD-CD1 combina reproducción de CD y grabación MiniDisc en un solo equipo de montaje que conserva espacio y presupuesto de instalación. Cada unidad puede usarse independientemente y presenta su propia E/S digital y analógica. Cambia el tono sin cambiar el tempo y cambia el tempo sin cambiar el tono, mientras graba CD al MiniDisc a velocidad 4x. Ideal para DJ, ceremonias religiosas e instalaciones institucionales (educación musical).

TASCAM MD-350

El Tascam MD-350 es una grabadora MiniDisc estéreo profesional con E/S analógica balanceada y E/S S/PDIF óptico. Se implementa el último esquema de codificación ATRAC (ver. 3), ofreciendo nuevas versiones larga duración hasta 320 min de tiempo de grabación en un MiniDisc estándar de 80 min. El económico MD-350 es ideal para locaciones en vivo, ceremonias religiosas y transmisiones.



El PMD570 es una grabadora profesional estado sólido ideal para aplicaciones de instalaciones como ceremonias religiosas, salas de juntas corporativas y escuelas. Diseñado para reemplazar a las grabadoras de cassette tradicionales, el PMD570 graba directamente a tarjetas Compact Flash en MP3, MP2, .WAV y BWF. Grabación sencilla de un toque, control RS-232c y falta de partes móviles hacen de esta grabadora confiable una gran solución para instalación de audio a largo plazo.

TASCAM DV-RA1000HD

El DV-RA1000HD es una grabadora digital estéreo de alta resolución capaz de capturar audio a frecuencias de muestreo hasta 24 bits/192kHz. También presenta un disco rígido de 60GB para hasta 60 hs de tiempo de grabación, siendo perfecto para aplicaciones en vivo. El DV-RA1000HD graba archivos estándar CD-DA, .WAV y DSDIFF a medios DVD+RW y CD-R/RW y ofrece E/S profesional vía conexiones XLR, AES-EBU y SDIF-3. Igualmente adecuado para estudios de grabación y transmisión, el DV-RA1000HD es de uso sencillo y tiene características de avanzada como puerto USB 2.0, control serial RS-232 compresión multibanda y EQ.



- Pletina profesional de cassette doble con montaje en rack de 3 espacios • E/S independientes por cada well
- Inversión automática doble, control de tono +/-12% • Reducción de ruido HX Pro, Dolby B/C • 2 E/S RCA por well, entrada micrófono
- Salida auriculares 1/4" con control de volumen y selector de pletina

TASCAM MD-CD-1

- Pletina CD reproduce archivos MP3
- Pletina MD brinda soporte en modo estéreo, mono, LP2 y LP4 (grabación/reproducción)
- E/S analógica desbalanceada (RCA), digital S/PDIF (óptica); en ambas pletinas • Funciones de edición completas en pletina MD
- Control de tono: pletina CD ±16%, pletina MD ±12.5%
- Remoto inalámbrico, control de transporte vía teclado PS/2

#TAMDCD1.....Llame o conéctese



- E/S analógica RCA desbalanceada y XLR balanceada
- E/S óptica S/PDIF con entrada óptica de panel frontal • Funciones Auto Ready y Auto Cue • Puerto para teclado PS/2 para nombrar pistas
- Edición TOC completa para cambiar el orden de pistas
- Salida de auriculares con control de nivel • Control de tono

#TAMD350.....\$489.95

MARANTZ PMD570

- Entradas de línea XLR con E/S RCA con borde desbalanceado • Operación remota dirigida por menú • E/S coaxial S/PDIF • Tasa de muestra 6–48kHz y tasa seleccionable 32–384 bits
- Puerta de seguridad para medios • E/S computadora para transferencia de archivos rápida

#MAPMD570.....Llame o conéctese



- Entradas y salidas XLR/RCA balanceadas/desbalanceadas
- LCD retroiluminado grande
- Sincronización reloj wordclock, entrada, salida y proceso
- USB 2.0 para conexión a PC y uso como disco de datos DVD
- También puede operar como grabadora de CD profesional
- Brinda soporte a formato de grabación DSD de Sony
- Incluye mando a distancia (RC-RA1000) cableado

#TADVRA1000HD.....Llame o conéctese



**TASCAM
CC-222SL MKII**

El CC-222SL MKII es un reproductor/grabadora de CD y cassette con montaje en rack diseñado para aplicaciones profesionales. La pletina de cassette presenta inversión automática, control de tono $\pm 10\%$ y reducción de ruido Dolby B. La grabadora de CD de carga en ranura acepta medios de grabación de alta velocidad y reproducción de CD MP3. La unidad presenta E/S analógica y digital, con conectores RCA para conectores analógico, coaxial y óptico para transmisión digital. También hay una entrada RIAA para conectar un tocadiscos. Puede elegir grabar a cassette o a CD. Puede duplicar de CD a cassette y viceversa. Puede operar el sistema como 2 grabadoras separadas, o grabar una sola fuente a los dos medios en forma consecutiva para mayor flexibilidad.

#TACC222SLMK2 **\$649.95**



**LEXICON
MPX 1**

Con tecnología LexiChip dedicada, el MPX 1 es un procesador de alta calidad, motor doble, multiefectos con excelente reverberación estéreo y efectos sorprendentes. Interfaz de usuario simple y variedad de controles intuitivos ofrece a los usuarios todas las herramientas necesarias para producir fondos musicales creativos.

- 200 presintonías y 50 programas de usuarios
- Conversión 24 bits A/D-D/A 44.1kHz • 56 algoritmos de efecto
- Proceso discreto mono o estéreo doble
- E/S XLR balanceada y TS-1/4" • Midi entrada, salida y proceso

#LEMPX1 **\$699.00**



**LEXICON
MX400**

El MX400 tiene gran versatilidad en un pequeño espacio con la habilidad de ofrecer reverberaciones y delays limpios y suaves y aligerar la carga de proceso en el sistema de grabación de su PC. Aparece con software plug-in dentro de cualquier programa VST o AU compatible con DAW, se puede acceder y editar fácilmente a todos sus programas y parámetros con la conexión de un solo cable USB.

- 4 E/S analógicas y auriculares 1/4" para proceso quad verdadero
- Incluye 25 programas de fábrica y 25 de entorno de usuario
- Conexión USB con software plug-in VST y unidades de audio
- Panel frontal LCD grande con 3 perillas de edición de acceso rápido

#LEMX400 **\$349.95**

MX400XL agrega E/S XLR #LEMX400XL **Llame/conéctese**



**DENON
DN-C635**

El DN-C635 es un reproductor de CD con montaje en rack, de alta gama, ideal para aplicaciones de instalación. Sus características incluyen: salidas XLR balanceadas, S/PDIF coaxial, compatibilidad MP3, CD-texto y control RS-232 (AMX/Crestron compatible). Un atenuador deslizable permite ajustar la velocidad del reproductor a $\pm 12.0\%$ (en aumentos de 0.1%).

- Reproductor de CD de grado instalación profesional
- Salida coaxial S/PDIF • Modos reproducción y fin
- Compatibilidad con CD-R/RW y decodificador MP3
- Incluye: RS-232, cierre de contacto y mando a distancia infrarrojo • Gabinete 2U para montaje en rack Memoria resistente a golpes

#DEDNC635 **Llame o conéctese**

**TASCAM
CD-A550 • CD-A750**

El CD-A550 y el CD-A750 son una unidad combinada de reproductor de CD y grabadora de cassette montable en rack de calidad profesional, ideal para uso en locales comerciales minoristas, templos y otras instalaciones. El reproductor de CD tiene una fluida unidad de carga por bandeja para reproducir CD estándar, así como CD de datos codificados con archivos MP3 o WAV. Con soporte para CD-Text y etiquetas 3 para identificación de pista. La unidad de cassette presenta auto-cue, inversión automática y reducción de ruido Dolby B para grabación y reproducción de alta calidad. El reproductor facilita la duplicación de audio de CD a cinta, o se conecta a bocinas o reproductor externo. El panel trasero tiene conectores de E/S RCA y salida coaxial digital para el reproductor de CD. Otras funciones útiles incluyen reproducción y grabación al encender, mezcla mono y controles de tono para CD y cassette. Control remoto inalámbrico incluido para control total de las funciones del reproductor. Igual en todo lo demás, el CD-A750 mejora con XLR analógicas y puertos paralelos RS-232 para proveer control cableado.



CD-A550



CD-A750

- El reproductor de CD tiene una fluida unidad de carga por bandeja para reproducir CD estándar, así como CD de datos codificados con archivos MP3 o WAV. Con soporte para CD-Text y etiquetas 3 para identificación de pista.
- La unidad de cassette presenta auto-cue, inversión automática y reducción de ruido Dolby B para grabación y reproducción de alta calidad.
- Reproducción y grabación al encender, mezcla mono y controles de tono para CD y cassette.

#TACDA550 **\$479.99**

#TACDA750 **\$629.99**

**EVENTIDE
ECLIPSE**

El Eventide ECLIPSE es un procesador multiefectos y armonizador profesional de motor doble 24 bits/96kHz diseñado para estudios de alta gama que necesitan potencia de proceso. Su fidelidad soberbia, combinada con ruteo extensivo y capacidad de edición, es ideal para interfaz sencilla del poderoso procesador multiefectos en un estudio de producción digital. Con ECLIPSE, los ingenieros de diseño de sonido, producción y grabación tienen finalmente todas las herramientas necesarias sin sacrificar DSP.

#EVECLIPSE3 **\$1995.00**



- 400 presintonías y 100 programas de usuarios
- Cambio de tono de Eventide, algoritmos de reverberación y armonización
- Ruta de audio impecable con resolución 24 bits/96kHz
- E/S XLR/TRS balanceada
- Formatos digitales y E/S AES/EBU, S/PDIF y ADAT (óptico)
- Gama dinámica 110dB (salida)



**YAMAHA
SPX2000**

Ideal para una variedad de aplicaciones de audio, el SPX2000 es el procesador de efectos de alto rendimiento más moderno de Yamaha. Su algoritmo de reverberación Rev X, ruta de audio 24 bits/96kHz y DSP poderoso ofrece a los usuarios más de 200 multiefectos sorprendentes.

- 122 presintonías y 99 programas de usuarios
- SPX2000 Editor para Mac OS X y Windows
- Conversión 24 bits A/D • Conector reloj wordclock BNC
- LCD exclusivo de 5 colores para reconocimiento de efectos
- E/S AES/EBU digital • E/S XLR/TRS 1/4" balanceadas

#YASPX2000 **\$1149.00**

T.C. ELECTRONIC D-TWO



El D-Two es una unidad de delay digital dedicada de gran sonido que permite crear sus propios patrones de delay rítmico para combinar con exactitud sus efectos con su música. Con un precio atractivo y diseño de espacio en rack simple, esta unidad presenta una biblioteca impresionante de efectos basados en delay, desde coros a ping-pong y expansores espaciales, que agregan un ancho extra al sonido de su material.

- 2 E/S de auriculares analógicas 1/4" balanceadas
- Patrones de ritmo actuales pueden agregarse directamente o cuantificarse
- E/S digital S/PDIF y MIDI entrada, salida y proceso
- Señal de delay puede reducirse o aumentarse en forma proporcionada a nivel entrada
- Filtro interno para crear efectos de delay más suaves y naturales

#TCD2 **Llame o conéctese**

APHEX 320 A



El 320A ofrece acción de compresor "inteligente", nivelando y limitando el pico simultáneamente. Puede usarse para resolver problemas de nivel de audio y mejorar señales de audio en el estudio de grabación o transmisión, estudio de doblaje de películas, duplicación de cintas o sonido en vivo. Los circuitos de control incluyen PC analógica que analizan continuamente la señal de entrada y varían las características de control para ofrecer operación virtualmente indetectable, sin importar la dinámica del programa.

- Dos canales de compresión/nivelación/limitación automática
- Operación doble mono o estéreo
- Control de ganancia automático inteligente (AGC) para niveles de programa consistentes
- Características de compresión "invisible" aseguran dinámica ajustada y rendimiento virtualmente transparente
- Límite de pico instantáneo para protección efectiva del sistema (anulable por el usuario)

#AP320A **1199.00**

T.C. HELICON VOICELIVE

El VoiceLive coloca el equivalente a un rack completo en un equipo vocal de calidad de estudio a sus pies para usar en vivo en escena. Personalice una ruta de señal con EQ, compresión, corrección de tono, engrosamiento de voz, armonía de 4 partes natural, delay y reverberación. Almacene presintonías, desplácese de canción en canción o encienda o apague armonías y efectos durante una canción.



- Limitador integrado protege señales de corte
- Preamplificador calidad estudio con potencia fantasma
- Salida por micrófono para mezcla de monitor FOH
- Entrada dedicada de instrumento para mezclar voz + instrumento
- Corrección de voz transparente/armonía 4 voces
- Interruptor asignable para mantener tempo/armonía

#TCVL **\$499.00**

BEHRINGER ULTRACURVE PRO DEQ2496



El DEQ2496 es un procesador EQ/RTA 24 bits/96kHz para aplicaciones de masterización en estudio y PA. Además de 61 bandas de funciones de analizador en tiempo real, ofrece EQ múltiple, compresor/expansor flexible, limitador de pico, reproductor de imágenes estéreo y retardador.

- Procesador de alta resolución con capacidades dinámicas, EQ y RTA
- VPQ (EQ paragráfico virtual) exclusivo permite control paramétrico de EQ gráfico
- RTA de 61 bandas ofrece función EQ automática para ambiente y altavoces
- Medidores de nivel multifunción
- E/S XLR balanceada, salidas auxiliares estéreo, E/S AES/EBU y S/PDIF XLR y óptico

#BEDEQ2496 **\$259.99**

UNIVERSAL AUDIO 1176LN



El Universal Audio 1176LN original es una innovación impresionante en tecnología de limitador; el primer limitador de pico verdadero con circuitería de transistores completa que ofrece rendimiento superior y sonido exclusivo. Si bien hubiera sido mucho más simple modernizar y "mejorar" el 1176LN, se hizo todo lo posible para permanecer fiel al diseño original. Esta versión Universal Audio Classic del 1176LN captura todos los matices de la atención original al detalle y ofrece el sonido de la marca.

- Amplificador limitador clásico de canal simple
- Conexiones XLR y Jones Barrier
- Amplificador limitador clásico de canal simple
- Tiempo de ataque de 20 a 800 microseg

UN1176LN **1999.00**

1176SA calibra 2 1176 mono para operación en estéreo # UN1176SA **99.00**

AVALON VT747SP



El VT747sp es un optocompresor de ruta de señal doble discreto de tubo de vacío Clase A, con ecualizador de programa de 6 bandas y medición de nivel de salida y reducción de ganancia. Este proceso 100% discreto, de sonido increíble, es ideal para acondicionar señal de entrada DAW de alto rendimiento, EQ/compresión bus estéreo y aplicaciones de masterización analógica.

- E/S XLR balanceadas
- Ruta de señal doble; permite la elección de sonido de tono tubo o de transistor discreto clásico
- EQ programa pasivo discreto de 6 bandas
- Monitor de cadena lateral espectral para escucha previa
- Pre/postselección EQ para compresor
- Fuente de alimentación regulable interna

#AVVT747SP **Llame o conéctese**

DBX QUANTUM II



El DBX Quantum II es un versátil dispositivo de proceso multibanda 24 bits/96kHz que utiliza tecnología DVX patentada para producir mezclas dinámicas, pulidas, con notable calidez y profundidad. Con una amplia gama dinámica, el Quantum II aplica compresión, limitación, puerta y EQ mientras mantiene la calidad de audio impecable necesaria para producción y masterización musical del mundo digital actual.

- Control dinámico múltiple de 4 bandas
- Conversión patentada tipo IV A/D con emulación de saturación de cinta (TSE)
- Control MIDI versátil y capacidad de sincronización interna/externa
- E/S analógica XLR/TRS balanceada
- Actualización y control GUI disponible vía PC
- E/S digital AES/EBU y S/PDIF
- Gama dinámica 115 dB • 24 bits/96kHz A/D-D/As con ruta de señal de 48 bits verdaderos

#DBQ2 **\$2199.00**

PRESONUS COMP1



Basado en el diseño ganador del compresor BlueMax, el COMP16 es el compresor de calidad profesional más simple del mundo. 16 presintonías diseñadas con cuidado para una amplia gama de aplicaciones incluyendo voz, percusión, instrumentos trasteados, teclados, material de programa estéreo y efectos de compresión. Seleccione simplemente presintonía y ajuste las E/S en el nivel deseado de compresión. Este es un compresor de gran sonido verdadero que cualquiera puede usar.

- Compresor de uso sencillo de canal simple
- 1 entrada XLR y 1/4" y 1 salida XLR y 1/4"
- 16 presintonías cubren una gran variedad de aplicaciones

#PRC16 **129.95**

MACKIE QUAD COMP/GATE



El Quad Comp/Gate es un compresor/puerta digital de montaje en rack de vanguardia diseñado para uso incluso en el ambiente demandante del sonido en vivo donde la velocidad y la confiabilidad son indispensables. Los gurús digitales de Acuma Labs escribieron los algoritmos de compresión/limitación y puerta/expansión para proporcionar una gran gama de ajustes de alta calidad, de uso instantáneo.

- Compresor/puerta de 4 canales digitales
 - 4 entradas XLR y 1/4" TRS y 4 salidas XLR y 1/4" TRS • Entrada de cadena lateral para disparar desde señales externas
 - Característica automática ajusta tiempos de ataque y liberación eliminando el "bombeo"
 - 99 instantáneas definidas por el usuario para recuperación instantánea
- #MAQCG **879.99**

ART PRO VLA II



El PRO VLA II viene en un gabinete 2U para montaje en rack con 2 canales independientes de compresión/nivelación analógica para trabajar a la perfección con cualquier grabación, refuerzo de sonido o configuración de instrumento electrónico. Diseño sin transformador, mantiene integridad de señal excepcional y ruido extremadamente bajo. Su diseño sin VCA usa electrónica óptica (Vactrol) acoplada con etapa de ganancia de tubo de vacío 12AX7 para rendimiento musical superior.

- Compresor/limitador de tubo de 2 canales suave • Medidores VU retroiluminados
 - 2 entradas XLR y 1/4" y 2 salidas XLR y 1/4" grandes • Selección LED de reducción de ganancia de 10 segmentos
 - El diseño sin VCA ofrece rendimiento musical
- #ARPROVLAII **\$299.00**

JOEMEER MC2



El Mc2 es un compresor estéreo con calidad de estudio profesional en formato compacto de medio rack. De uso simple pero extremadamente poderoso, el Mc2 resaltará lo mejor en cualquier material estéreo de nivel de línea y ofrecerá el brillo de un estudio profesional a todas sus presentaciones. Esta unidad puede usarse para grabación, masterización o trabajo en vivo y su pequeña superficie permite ubicarlo en lugares limitados. También funcionará con procesador amplio estéreo y preamplificador estéreo de nivel de línea.

- Compresor estéreo para unidad de 1/2 rack
 - 2 entradas 1/4" TRS y 2 salidas 1/4" TRS
 - Inserte clavijas para acceder a la cadena lateral del control de las unidades
 - Control de amplitud estéreo varía de mono a extraamplio
 - El sostén de reducción de ganancia mantiene el umbral de ruido constante entre las pistas
- #JOMC2 **249.99**

BEHRINGER MULTICOM PRO-XL MDX4600



El Behringer Multicom Pro-XL MDX4600 es una puerta de ruido/expansor/limitador/compresor de 4 canales, flexibles. Su proceso de señal "interactivo" mejorado, facilidad de uso y circuitería de ruido ultrabajo hacen que el MDX4600 sea adecuado para refuerzo de sonido en vivo y aplicaciones PA.

- Compresión de adaptación de programa IKA (adaptación interactiva de rodilla) ganancia)
 - Circuitería de puerta/expansor IRC (control interactivo de razón) • Función de acoplado estéreo para canales 1/2 y 3/4
 - Limitación de pico IGC (control interactivo de ganancia) • Nivel operativo conmutable (+4dBu/-10dBV)
 - E/S 1/4" TRS/XLR servobalanceadas
- #BEMDX4600 **\$116.99**

SABINE SERIE FBX-SOLO 820



La serie FBX-SOLO 820 es una solución portátil, conveniente para eliminar retroalimentación mientras su sonido queda intacto. Disponible en versiones micrófono e instrumento, ofrece más ganancia mientras ubica 1/10 de octava directamente en retroalimentación, aumentando claridad y comprensibilidad.

- 8 filtros de lengüeta digitales independientes
- 40Hz-20kHz • Detecta y elimina retroalimentación automática
- La versión XLR es ideal para operación inalámbrica sin problemas
- Interruptores de nivel E/S permiten cualquier combinación de E/S
- Ajusta filtros lo suficiente para eliminar retroalimentación sin afectar el audio

#SASM820..... **296.97**
SL-820 Versión de entrada 1/4" con niveles seleccionables E/S #SASL820 **296.97**

AVALON AD2077

El AD2077 es un EQ master Clase A pura, mono doble que presenta una ruta de señal minimalista acoplada de DC. La combinación de tecnologías de filtro pasivo y activo ofrece al ingeniero de masterización profesional selecciones de tono alternativas en dominios de filtro, mientras brinda la mayor resolución y gama dinámica amplia con ruido muy bajo. Interruptores giratorios dorados personalizados ofrecen precisión en aumentos de 0.5dB, 1dB y 2dB. El diseño simétrico verdadero de Avalon ofrece alta tensión, gran headroom, ancho de banda extendido y ruido muy bajo para herramienta de ancho de banda totalmente transparente para dar forma a su proyecto.



- Ecuador masterizador mono doble de alta gama • 2 entradas XLR y 2 salidas XLR
 - 104 frecuencias conmutables por canal
 - Ruteo de todas las señales con relés de plata
 - sellados • Diseño de filtro pasivo y activo transparente
- # AVAD2077 **12000.00**

MACKIE QUAD EQ



El Quad EQ emplea 4 gráficos de 30 bandas, ecualizador Adaptive-Q que ofrece ecualización ±12dB usando 30 filtros individuales EQ, sin los artefactos de ondulación y boosting de ganancia que se encuentran en las unidades tradicionales (Constant-Q). Estos filtros Adaptive-Q y escalas LED superprecisas dan una pintura muy detallada de su efecto en la señal de salida. Los micrófonos de referencia incluidos permiten usar las características de medición integradas SPL y RTA para ayudar a sintonizar su sistema de sonido según el lugar.

- 4 canales de ecualización gráfica de 30 bandas
 - 4 entradas de auriculares XLR y TRS 1/4" y 4 salidas de auriculares XLR y TRS 1/4"
 - Enlace estéreo de canales A/B y C/D
 - 99 instantáneas de usuario para almacenar y recuperar sus ajustes EQ
- #MAQEQ..... **979.99**

ALESIS 3630



El 3630 ofrece 2 compresores/limitadores independientes completos en un rack mientras ofrece excelente calidad sonora para cualquier aplicación como grabación en estudio, sonido en vivo o transmisión. También puede elegir entre estilos de compresión RMS y pico, más curvas dinámicas de rodilla dura y suave para cada aplicación de control desde ganancia sutil a golpe desafiante. Como compresor de canal doble independiente ofrece controles separados para 2 señales de fuente diferentes con puerta para sofocar fácil y eficientemente el ruido ambiente no deseado.

- Razon, umbral, ataque, decaimiento y controles de salida • Curvas de respuesta de compresión de rodilla dura y suave
 - Interruptor de enlace modo estéreo/mono
 - doble • 2 puertas de ruido independientes
 - Limitador/compresor de canal doble
 - 2 entradas de auriculares TS 1/4" y 2 salidas de auriculares TS 1/4"
- #AL3630..... **\$99.00**



KORG D3200

El producto bandera D3200 es la primera grabadora digital en su clase que ofrece hasta 32 pistas de reproducción simultánea y hasta 12 pistas de grabación simultánea para brindar soporte a proyectos de cuenta de canales altos como la grabación de una banda en vivo. La poderosa sección mezcladora incluye 40 canales de entrada más un gran conjunto de efectos de alta calidad que emplean la reconocida tecnología de modelado "REMS" de Korg. La nueva e interactiva "sesión de batería" permite crear fácilmente una pista realista y natural para canción completa y el CD-RW permite producir CD listos para producción.

- Estudio de grabación digital 32 pistas, disco rígido de 40GB
- LCD retroiluminado 320 x 240 pixels de alta resolución
- Poderosa mezcladora 12 bus de 44 canales
- EQ de 4 bandas en canales 1 a 24
- USB 2.0 para transmisión de datos a PC

#KOD3200 1299.00



TASCAM DP-004 Digital Pocketstudio

Ideal para el músico viajero, el DP-004 ofrece 4 pistas de grabación de audio de calidad digital CD y también mezcla y edición. Más pequeño que un libro de bolsillo, ofrece perillas reales para control táctil, intuitivo. Usa tarjetas de memoria flash SD para grabar hasta 2 fuentes de audio a la vez. Puede usar el micrófono estéreo interno para grabar una interpretación o conectar instrumentos o micrófono a las 2 entradas micrófono/línea 1/4". Incluye una salida de 3.5mm para conectar auriculares o bocinas.

La característica rebote permite consolidar las pistas una vez que las 4 están completas para hacer lugar a más capas de sonido adicional. La característica Autopunch soluciona problemas y también deshace una función. Use las perillas para configurar niveles y paneo y luego grabe la mezcla en una pista original estéreo dedicada. Transfiera sus pistas y mezclas a su PC vía USB 2.0, o al quitar la tarjeta SD y usar una lectora de tarjeta separada.

#TADP004 Llame o conéctese



ZOOM HD8CD

El Zoom HD8CD es una grabadora compacta con disco rígido de escritorio de 8 pistas y superficie de control con un disco rígido interno de 80GB y pletina CD-RW. La unidad permite grabación simultánea de 2 canales y 80 pistas virtuales, ofrece 3 pistas de reproducción adicionales del generador interno de ritmo de batería y bajo. Un conector USB de alta velocidad permite el uso de la máquina con superficie de control DAW de la PC.

- Disco rígido de escritorio de 8 pistas con disco rígido interno de 80GB
- Superficie de mando a distancia DAW de función completa con conector USB
- 80 pistas virtuales, grabación simultánea de 2 canales
- 3 pistas de reproducción adicionales en el generador de ritmo interno
- 130 efectos integrados y 370 parches DSP
- Disco CD-RW integrado para mezcla de sonido, respaldo
- 2 entradas combo XLR/1/4", E/S MIDI
- Incluye E/S digital SPDIF, software Cubase LE

#ZOH8CD Llame o conéctese



BOSS BR900CD

El BR900CD es una grabadora digital todo en uno confiable con efectos profesionales, generador de patrón de batería, corrección vocal y Master Tool Kit, salida digital y grabadora interna de CD. Use hasta 64 pistas virtuales para escribir, grabar, editar y mezclar un CD completo, logrado. Para el músico en movimiento, el BR900CD ofrece memoria Compact Flash y también potencia con batería y capacidades de conexión/transferencia digital para sistema de grabación verdaderamente portátil.

- 8 pistas reproducción simultánea/2 grabación simultánea con 64 pistas virtuales en total
- 2 entradas XLR con potencia fantasma, entradas 1/4" y RCA, salida digital (óptica)
- Efectos de alta calidad para proceso y masterización
- Generador de batería programable con 294 patrones
- Graba directo a Compact Flash (hasta 1GB) y directo a CD-R/RW
- Puerto USB para transferencia de archivos .WAV, importación/exportación y soporte de datos

#BOBR900CD Llame o conéctese



FOSTEX MR-8HD

El MR-8HD es una grabadora multipista digital independiente con disco rígido interno de 40GB. Puede grabar 4 pistas simultáneamente, con 4 entradas XLR y la capacidad de proporcionar potencia fantasma en cada entrada. Una entrada USB permite transferir archivos a PC o Mac para archivar o grabar CD, etc. Incluye efectos internos como reverberación, delay y distorsión de guitarra.

- Operación e interfaz de usuario simple e intuitiva
- Salida digital S/PDIF
- Entrada de guitarra dedicada con efecto distorsión
- 2 clavijas de salida de auriculares
- Simulación de amplificador de guitarra y micrófono
- LCD 128 x 64
- Efectos de masterización

#FOMR8HD \$349.00



BOSS BR-1600CD

El BR-1600CD es una estación de trabajo de 16 pistas con disco rígido interno de 40GB y CD-R/RW, diseñado con estudio de producción de música independiente. La unidad presenta 8 preamplificadores de micrófono de potencia fantasma con compresores dedicados, 16 pistas individuales EQ, efectos COSM de modelado integrados y corrección de Auto Pitch. Esta es una fracción de las capacidades de la máquina. Ofrece sonido de alta calidad para los que desean ahorrar.

- Grabador de escritorio de 16 pistas con disco rígido interno de 40GB
- Disco CD-R/RW integrado
- Hasta 8 pistas de grabación simultánea
- Sección mezcladora de 13 atenuadores, secuenciador de batería integrado con biblioteca masiva
- Procesador de efectos de guitarra y bajo GT-6 integrado, herramientas de masterización
- Herramienta vocal integrada y procesador de voz/corrector de tono
- 8 presintonías de micrófono XLR con potencia fantasma
- Conectividad USB con soporte de archivos WAV/AIFF

#BOBR1600CD Llame o conéctese

FOSTEX MR-16HD

El MR-16HD ofrece un enfoque simplificado a una grabadora multipista independiente de 16 pistas. Presenta disco rígido de 40GB, 4 entradas XLR y 1/4", efectos internos y envíos auxiliares. El flujo de trabajo es intuitivo y muchas tareas se realizan solo con pulsar un botón. La salida USB permite conexión a PC para transferir archivos o conectar una grabadora de CD y evitar las PC totalmente.

- 4 pistas de grabación simultáneas con potencia fantasma
- 4 entradas XLR, 1 entrada de guitarra dedicada con efecto distorsión
- Salida digital S/PDIF
- Biblioteca EQ con 33 presintonías para todas las entradas
- Efectos digitales integrados incluyendo reverberación y simulación de micrófono y amplificador
- 2 conectores para auriculares



#FOMR16HD Llame o conéctese

**BOSS
MICRO BR**



El MICRO BR debe ser de hecho el estudio de 4 pistas más pequeño del mundo. Con menos de 1" de espesor, esta unidad presenta 4 pistas de reproducción simultánea y 2 pistas de grabación/entrada. Para más potencia, cada una de las 4 pistas de reproducción principales tiene 8 pistas virtuales de compañía (un total de 32), ofreciendo la habilidad de grabar toma tras toma, para luego elegir el mejor material para la mezcla final. Con la tarjeta Secure Digital de 128MB tiene aprox. 65 min de pistas disponible para grabar en formato MP3 nativo. Esta unidad debe existir en el bolso de cada músico para documentar ideas rápidas con su micrófono integrado o desarrollar canciones con toda la banda.

- Estudio digital de 4 pistas ultraportátil
- Carga y reproduce archivos MP3 • Multiefectos integrados con entrada dedicada de guitarra • Características time-stretch y center cancel • 293 patrones de ritmo
- Puerto USB para transferencia de datos

#BOMBRR **Llame o conéctese**



**BOSS
BR600**

El BR-600 es un estudio de grabación digital portátil con un perfil delgado increíble, siendo ideal para ensayos o grabaciones en campo. Está equipado con efectos avanzados, modelado de amplificador COSM, micrófono estéreo integrado y máquina de batería completa. Esta grabadora flash versátil ofrece un total de 64 pistas y hasta 65 min de grabación Hi-Fi.

- Diseño compacto ultradelgado
- 8 pistas de reproducción simultánea, 64 pistas virtuales
- Poderoso procesador de efectos y guitarra
- Micrófono estéreo integrado
- USB para conectividad con PC • Potencia vía 6 baterías AA o adaptador CA • Incluye tarjeta Compact Flash 128MB, estuche y adaptador 1/4", XLR

#BOBR600 **Llame o conéctese**

ZOOM R16

Grabadora y mezcladora multipista, interfaz de computadora y controlador



El R16 combina muchas herramientas de audio en una poderosa unidad: es grabadora multipista independiente, interfaz de audio de computadora USB 2.0/superficie de control, grabadora y mezcladora de campo operada a baterías. Presenta micrófonos condensadores estéreo integrados y entradas para 8 micrófonos externos. (8 preamplificadores de micrófono, 2 con potencia fantasma, entrada Hi-Z guitarra/bajo). Con soporte para tarjetas SD 32GB para más de 100 horas de tiempo de grabación. Funciona con potencia bus del USB cuando se usa como interfaz de computadora/superficie de control. Más de 100 efectos incluidos, desde amplificador de guitarra a efectos de mastering. Los efectos se pueden usar cuando se graba en modo independiente o cuando se graba a una computadora. El puerto USB se puede usar para respaldar proyectos en unidades miniatura.

#ZOR16 **\$399.00**

**FOSTEX
MR-8 MKII**



El MR-8 Mk II es un multipista digital fácil de usar y, si puede operar una grabadora de cinta, podrá estar operando en minutos luego de abrir la caja. Al colocar todos los controles y funciones principales en el panel superior en lugar de enterrarlos en un confuso sistema de menú, acelera el flujo de captura de sus ideas musicales. Además, hay efectos digitales integrados de gran sonido, simuladores de micrófono y amplificador de guitarra, efectos útiles de mezcla de canales, más la capacidad de conectar a una PC para editar datos y respaldar sus canciones.

- Grabadora digital Compact Flash de 8 pistas
- Función de perilla de distorsión de entrada dedicada de guitarra • Potencia fantasma +48V en ambas entradas XLR
- Puerto USB para transferencia de archivos WAV hacia y desde la PC • Acepta discos CD-R externos USB estándar

#FOMR8MK2 **\$249.00**



**EUPHONIX MC MIX
SUPERFICIE DE CONTROL DE OCHO CANALES**

El MC Mix usa una conexión 100 Mbs Ethernet EuCon para controlar aplicaciones de audio/video que se ejecutan en computadoras basadas en Mac OS X. EuCon es un protocolo de comunicación de alta velocidad y permite el control de casi toda aplicación con software compatible. La superficie de control también brinda soporte para los protocolos HUI y Mackie Control, pero con un nivel de integración ligeramente menor. Presenta ocho atenuadores táctiles motorizados de 100mm; teclas de grabación/automatización; ocho controladores giratorios sensibles al tacto; conexiones de control, EQ, paneo, ruteo de señal y más; controles de transporte; conmutador de pedal para grabación punch in/out. Se pueden conectar hasta cuatro controladores MC Mix y/o MC Control hasta con 36 atenuadores.

#EUMCMIX **\$999.99**

**FOSTEX
MR-8HD/CD**



El MR-8HD/CD es una grabadora y mezcladora de disco rígido de escritorio integrada de 8 pistas, equipada con un disco rígido de 40GB y un disco CD-RW y considerada como solución de producción musical y de audio de operación sencilla y económica para compositores, bandas y filmadores de eventos. La unidad presenta 4 preamplificadores de micrófono XLR con potencia fantasma, simuladores integrados de micrófono y amplificador y proceso de efectos de reverberación y delay integrado.

- Grabadora y estación de trabajo digital de escritorio de 8 pistas • Disco rígido interno de 40GB, CD-RW integrado
- Grabación en formato WAV sin comprimir
- 4 presintonías de micrófono XLR con potencia fantasma
- Superficie de trabajo intuitiva para mezcla, ruteo de señal simple • Distorsión de guitarra analógica integrada con perilla dedicada de control
- Puerto USB para integración con la PC, salida digital SPDIF

#FOMR8HDCD **\$399.00**



EUPHONIX MC CONTROL

MC Control es un controlador de medios que ofrece control manual de Final Cut Pro de Apple y otras aplicaciones de medios en un diseño portátil y delgado. MC Control ofrece una cantidad de características poderosas para acelerar y mejorar la edición de audio y video, incluyendo una interfaz de pantalla táctil personalizable, rueda de control/shuttle para navegar rápidamente a través de proyectos y 4 atenuadores motorizados y 8 perillas para acceso rápido a niveles de audio y paneo.

- Soft Keys de pantalla táctil preprogramadas para Final Cut y otras aplicaciones de medios • Editor Soft Key para programar Soft Keys personalizadas para cualquier función o macro
- Rueda de control/shuttle/zoom y controles de transporte
- 4 atenuadores motorizados sensibles al tacto
- 8 codificadores giratorios sensibles al tacto
- Controle múltiples aplicaciones y estaciones de trabajo vía Ethernet • Expandible con control MC y unidades mezcla MC

#EUMCCONTROL **\$1499.00**

**TASCAM
DP-02CF**

El Tascam DP-02CF es una grabadora digital Compact Flash de escritorio de 8 pistas con diseño elegante de alta tecnología. La unidad presenta 2 canales de grabación simultánea y mezcladora estilo analógico manual que presenta atenuadores dedicados, junto con paneo, EQ y controles de perilla de envío de efectos. Los medios CF de alta capacidad no tienen partes móviles y representa una solución de memoria confiable y abundante para grabaciones digitales modernas.

- Grabadora Compact Flash de 8 pistas para producción musical de escritorio • Rueda de control y LCD iluminado
- Superficie de trabajo estilo analógico con perillas y atenuadores dedicados por canal
- Calidad CD, grabación de 2 canales en simultáneo



- 2 entradas micrófono/línea XLR, 2 entradas instrumento 1/4" Hi-Z
- 2 clavijas envío/recuperación TS 1/4" para procesadores de efectos • Salidas USB, MIDI y óptica

#TADP02CF **Llame o conéctese**

APOGEE ONE

Interfaz musical USB de bolsillo con calidad premiada de sonido, ONE está diseñado para funcionar con GarageBand, Logic, Final Cut o cualquier aplicación Core Audio; ONE permite crear grabaciones profesionales en cualquier lado.



Con ONE puede grabar un solo canal de audio con el micrófono de recinto especialmente afinado, la entrada de instrumento para guitarra, bajo o teclado, o la entrada de preamplificador de micrófono de primera. Escuchar con ONE también es una experiencia totalmente nueva. Escuche sus grabaciones y su librería iTunes con increíble dimensión y claridad a través de la salida estéreo de calidad de estudio de ONE. Todas las funciones de ONE se seleccionan y ajustan con un clic y un giro. La única perilla codificadora de ONE provee acceso directo al micrófono de recinto afinado, micrófono externo, instrumento y salida para nivel de entrada y ajuste de volumen.

#APONE \$249.00



BOSS BR1200CD

Con un diseño intuitivo e interfaz de usuario con íconos, la BR1200CD es una grabadora de disco rígido portátil y versátil capaz de reproducir 12 pistas en simultáneo. Combina un poderoso programador de batería y bajo, modelado de efectos COSM y estudio multiefectos con Mastering Tool Kit para mezclas brillantes. Guarde, importe/exporte, respalde y grabe datos/audio fácilmente vía disco rígido integrado, puerto USB y grabadora de CD.

- 12 pistas de reproducción/2 de grabación (simultáneas)
- 2 entradas XLR con potencia fantasma, entradas 1/4" y RCA, salida digital (óptica)
- COSM/multiefectos de alta calidad para proceso incluyendo herramientas de masterización y vocales
- Máquina de batería y bajo integrada con 600 patrones e importación simple de bucle de audio con Auto Tempo Matching • HD interno 40GB, puerto USB

#B0BR1200CD Llame o conéctese



APOGEE GiO

GiO es una interfaz de guitarra completa para Logic Studio 9, MainStage 2 y GarageBand '09. Combina control de efectos, funciones de grabación y sorprendente calidad de sonido. GiO ofrece acceso total a amplificadores de guitarra de sonido increíble y efectos en un único controlador de pedal e interfaz. Diseñado para funcionar con Logic Studio 9 y MainStage 2, GiO permite a los guitarristas controlar funciones de grabación, cambios y plug-ins como Amp Designer y Pedalboard, junto con Playback y Loopback en MainStage. Con GarageBand 09, GiO es verdaderamente plug-and-play y permite a los usuarios conectar rápidamente su guitarra, seleccionar y controlar amplificadores y stompboxes integrados, y grabar.

#APGIO Llame o conéctese

FOSTEX MR-16HD/CD

La MR-16HD/CD de Fostex es una grabadora



con disco rígido digital de escritorio de 16 pistas con disco interno de 40GB y CD-RW integrado para mezclas originales y respaldo. La unidad brinda soporte a formatos de disco y archivo FAT32 y WAV y presenta una superficie de trabajo intuitiva diseñada para operación rápida. Gran compra para compositores, bandas y filmadores de eventos que necesitan economizar.

- Grabadora compacta de audio con disco rígido de escritorio de 16 pistas • 4 pistas de grabación simultánea
- 4 preamplificadores de micrófono XLR con potencia fantasma
- Superficie de trabajo con perillas y atenuadores intuitivos
- LCD retroiluminado integral
- Procesador de efectos integrado con reverberación, delay, modelado de amplificador y simulación de micrófono
- Salida SPDIF digital óptica, USB, 2 salidas de auriculares 1/4"

#F0MR16HDCC \$499.00

TASCAM X48

La X48 es una grabadora profesional con disco rígido de escritorio o montaje en rack con 48 pistas y disco rígido interno de 80GB, grabadora de DVD integrada y resolución de grabación 24 bits/96kHz. La unidad presenta operación intuitiva lista para usar, medición de pista individual y brinda soporte a transferencia de archivos AAF a la mayoría de programas DAW. La X48 también ofrece conectividad de reloj de video y código de tiempo SMPTE, junto con E/S TDIF y SPDIF digital.

- 48 pistas de grabación en formato de archivo BWF con estampa de tiempo • Disco rígido 80GB interno, DVD-RW integrado para respaldo • Dinámica por canal DSP, EQ de 4 bandas, 4 accesorios VSTplug-in • Conectividad TDIF, SPDIF, MIDI, SMPTE y reloj de video • Grabación BWF, AAF y transferencia de archivos Open TL
- Conectores USB, FireWire y Ethernet para memoria externa

#TAX48 Llame o conéctese

BENCHMARK DAC-1



El DAC-1 es un convertidor de audio digital-analógico 24 bits/192-kHz de 2 canales. Ofrece entradas digitales AES/EBU (XLR y coaxial) y S/PDIF (XLR, coaxial y Toslink) y salidas analógicas estéreo RCA y XLR. El DAC-1 presenta sistema UltraLock libre de inestabilidad de Benchmark, proceso automático de audio digital preenfanzado y amplificador de auriculares de alta calidad.

- Ideal para estudios de masterización y grabación de alta calidad
- Fuente de alimentación conmutable integrada
- Se ajusta a AES, Super Clock o reloj externo wordclock
- Entradas AES/EBU (XLR y coaxial) y S/PDIF (XLR, coaxial y Toslink)
- Salidas estéreo XLR y RCA
- Razón señal a ruido 116dB • 1 RU alto, 1/2 rack ancho

#BEDAC1B 995.00

LYNX AURORA 8



El Aurora 8 es un convertidor A/D-D/A de calidad master de 8 canales con mezcladora digital de 32 canales integrada que ofrece ruteo externo y opciones de mezcla. Este convertidor de 24 bits/192kHz usa tecnología SynchroLock de reducción de inestabilidad de Lynx; característica exclusiva que ofrece reducción extrema de inestabilidad hasta 3000:1. Todas las conexiones analógicas y digitales usan conectores dB25 con clavijas de salida estándar compatibles con cables estándar.

- E/S analógica 8 canales y E/S AES/EBU de 8 canales simultánea
- Mezcladora digital interna ofrece ruteo flexible E/S
- Conectores dB25 para E/S digital y analógica
- E/S reloj wordclock con tecnología de reducción de inestabilidad Lynx SynchroLock • Mando a distancia extensivo vía Lynx AES16, IrDA y MIDI • Ranura de expansión LSlot para ADAT y opciones de interfaz futura

#LYAB \$1995.00

Aurora 16 Versión de 16 canales #LYA16 \$2995.00

APOGEE ROSETTA 800/192



El Rosetta 800/96K es un convertidor A/D-D/A de 8 canales 24 bits/192kHz con E/S analógica, AES/EBU y E/S reloj wordclock. Combina la conversión de calidad legendaria de Apogee con tecnología "Softlimit," "UV22HR" e "Intellilock". Este convertidor de alta resolución es ideal para aplicaciones profesionales y además es económico para estudios de proyecto serios.

- 8 canales de conversión premium AD/DA de 24 bits
- E/S analógica balanceada y E/S AES/EBU en conectores B25
- E/S ADAT/SMUX
- SoftLimit: maximiza niveles, minimiza excedentes
- UV22HR: menos oscilación con detalle de 24 bits
- E/S reloj wordclock
- Tarjeta de ampliación X-FireWire y X-HD opcional
- Fuente de alimentación conmutable integrada

#APR800192 2695.50

Tarjeta opcional X-FireWire #APXFW400 \$355.50

Tarjeta X-HD para Pro Tools HD #APXHD \$355.50

MOTU MIDI EXPRESS 128



La Micro Express 128 es una interfaz USB MIDI con montaje en rack de 8 entradas MIDI, 9 salidas MIDI, que ofrece 128 canales MIDI y se alimenta vía USB.

- 8 E, 9 S, 128 canales MIDI
- Potencia bus de conexión USB
- Compatible con Mac OS9, OS X y Windows Me/2000/XP

#MAME128 **235.00**

MOTU FASTLANE USB

FastLane USB es una interfaz compacta 2 x 2 USB MIDI con botón de proceso MIDI que permite reproducir a su equipo incluso cuando la PC está apagada.



- 2 entradas MIDI, 2 salidas MIDI, 32 canales
- Botón de proceso MIDI • Alimentado por bus
- Compatible con Windows y Mac

#MAFLUSB **69.95**



M-AUDIO MIDISPORT 1X1

MidiSport 1x1 es una interfaz USB MIDI de 1 E MIDI, 1 S MIDI que maneja 16 canales de E/S MIDI discretos alimentados vía puerto USB.

- 1 E, 1 S, 16 canales discretos • Incluye cable USB
- Compatible con Windows 98SE/Me/2000/XP y Mac OS 9.2.2/OSX

#MAMS11 **39.00**

EMU XMIDI 2X2

La EMU Xmidi 2x2 es una interfaz USB/MIDI compacta, económica. Este dispositivo miniatura alimentado por bus está equipado con 2 E/S MIDI independientes para un total de 32 canales de transmisión MIDI. La unidad presenta LED de estado por cada E/S y brinda soporte a los protocolos MME, CoreMIDI y DirectMusic.



- Interfaz portátil MIDI alimentada por bus USB de 2 E/2 S
- Indicadores de estado LED para todas las E/S MIDI
- Mensajes de detección activa de filtros
- Respuesta MIDI rápida, soporta dispositivos múltiples

#EMXM2X2 **49.95**

MOTU MICRO LITE



La Micro Lite es una interfaz USB MIDI de 5 entradas MIDI, 5 salidas MIDI que ofrece 80 canales MIDI y se alimenta vía USB.

- 5 entradas, 5 salidas, 80 canales MIDI
- Potencia bus de conexión USB
- Compatible con Mac OS9, OS X y Windows Me/2000/XP

#MAML **139.00**

M-AUDIO MIDISPORT 2X2



La MIDISPORT 2x2 es una interfaz USB de 2 entradas MIDI, 2 salidas MIDI que se alimenta vía USB (no requiere fuente de alimentación externa). Su modo independiente permite operar equipos MIDI incluso cuando la PC está apagada.

- 2 entradas MIDI, 2 salidas MIDI, 32 canales
- Botón MIDI de proceso
- Compatible con Windows y Mac

#MAMS22 **69.00**

MIDISPORT 4x4 Versión 4 entradas MIDI/4 salidas MIDI, 64 canales #MAMS44 **\$149.00**



TASCAM US122L

La US122L es una interfaz USB audio/MIDI compacta, portátil, capaz de grabar en simultáneo 2 pistas de 24 bits/96kHz audio con cero latencia. Combina 2 E XLR de micrófono, 2 E 1/4" y E/S MIDI. Ideal para grabación móvil, obtiene su potencia del bus USB, tiene auriculares independientes y presenta potencia fantasma en sus dos entradas de micrófono XLR.

- Interfaz de audio de 2 canales de 24 bits/96kHz
- Monitoreo de hardware con cero latencia
- 2 entradas de micrófono XLR con potencia fantasma, 2 entradas 1/4" (1 hi/low-Z conmutable) • E/S MIDI
- Compatible con USB 2.0 y 1.1
- Compatible con Windows XP y Mac OS X

#TAUS122L **129.00**

APOGEE DUET

Duet es una interfaz FireWire muy compacta y liviana para Mac OS X. La unidad presenta un par de preamplificadores de micrófono con potencia fantasma con medición LED y ganancia 75dB junto con entradas de instrumento dual Hi-Z. La unidad brinda soporte a tasas de muestra múltiples hasta 96kHz y ofrece el legendario sonido Apogee a resolución de 24 bits con simplicidad y elegancia.



- Interfaz de audio FireWire 400 de 2 canales, portátil, alimentada por bus • Resolución de grabación de 24 bits con SRC seleccionable hasta 96kHz • Perilla controladora multifunción para volumen, ganancia y MIDI asignable
- Control maestro y software de mezcla de baja latencia
- 2 entradas XLR con potencia fantasma 48V, 2 entradas de instrumento 1/4" TS • 2 salidas de línea no balanceada 1/4" TS, salidas de auriculares 1/4" • Compatibilidad con Mac OS X, Core Audio

#APD **495.00**

M-AUDIO MOBILE PRE



Mobile Pre es una interfaz de audio y preamplificador 2x2 alimentada por bus perfecta para grabación en computadora portátil. Sus E/S flexibles incluyen 2 preamplificadores de micrófono interno y entrada de instrumento de alta impedancia, ideal para conectar guitarras, bajos y teclados.

- E/S analógica 16 bits/48kHz
- Monitoreo directo de cero latencia
- Amplificador de auriculares con control de nivel
- Alimentación por USB para movilidad total
- Incluye paquete de software Maximum Audio Tools
- Compatible con software Pro Tools M-Powered
- Compatible con Windows y Mac

#MAMP **149.00**



NATIVE INSTRUMENTS AUDIO KONTROL 1

Audio Kontrol 1 es una interfaz muy adaptable para músicos, productores y DJ. Esta interfaz y controlador de audio 24 bits/192kHz USB combina 2 entradas balanceadas, 4 salidas balanceadas y botones y perillas de panel frontal asignadas libremente, permitiendo funcionalidad y control de comando MIDI y clave de avanzada. Incluye archivos de controlador presintonizados junto con versiones completas de Xpress Keyboards, Guitar Combos y Traktor 3 LE.

- 2 E/4 S, interfaz USB 24 bits/192kHz
- 3 ruedas de control y botones de panel superior asignables
- Discos ASIO/Core Audio de baja latencia
- Salida de auriculares con conmutación de fuente A/B y control de nivel • Compatible con Windows XP y Mac OS X

#NAAK1 **249.00**



SOUND DEVICES USBPRE

La USBPre es una interfaz de audio alimentada por bus USB 24 bits con 2 preamplificadores de alta calidad (con potencia fantasma), entradas de nivel de línea/cinta para instrumento y E/S digital. Sus componentes de hardware de alta calidad, diseño compacto y construcción muy duradera hacen de esta interfaz portátil una solución para grabación digital en campo.

- Tipo de entrada se selecciona por canal, permitiendo 2 tipos de señales diferentes simultáneamente
- Control "mezclador" permite monitoreo de cero delay o mezcla del audio de sonido y PC • Monitor auricular de potencia alta con control de volumen • Medidor de entrada de pico LED de 6 segmentos
- 2 entradas XLR/TRS, 2 salidas RCA • Gabinete de aluminio muy resistente • Compatible con Mac y Windows

#SOUSBPRE15 **549.00**

DIGIDESIGN**MBOX 2 MINI**

La Mbox2 Mini es una interfaz de audio USB ultraportátil y la opción más económica disponible para grabación con software Pro Tools LE incluido. La Mini está diseñada para simplicidad y facilidad de uso e incluye un DVD instructivo para ayudar a los principiantes a usarla. Presenta entrada XLR con potencia fantasma para grabación impecable con micrófono y entradas 1/4" para guitarras y teclados.

- 1 entrada de micrófono XLR con preamplificador y potencia fantasma 48V y 2 entradas 1/4" DI
- 2 salidas de monitor principal 1/4" y 1 salida de auriculares 1/4" con control de volumen • Potencia USB 100%
- Incluye el paquete Pro Tools Ignition (Ableton Live Lite, Reason Adapted y más) • 32 pistas de audio 24 bits/48kHz
- Perilla de monitoreo de cero latencia con botón de silencio de salida principal • Compatible con Windows y Mac

#DIMB2M..... 229.00

**LEXICON****OMEGA**

El Omega es un paquete de software y mezcladora USB 8 entradas/4 salidas ultracompacto con alimentación CA, diseñado para ser una solución completa y económica de grabación de audio en PC. La mezcladora presenta reverberación programable Pantheon (una especialidad Lexicon), E/S MIDI optoaislada libre de ruido y zumbido, capacidad de grabación en 4 canales en simultáneo y resolución de 24 bits. Incluye software Cubase LE, capacidad de 48 pistas de audio y 64 pistas MIDI.

- 2 entradas preamplificador de micrófono XLR • 4 E auriculares TRS 1/4", 1 E auricular 1/4" TS • 2 S auriculares 1/4" TRS
- E/S coaxial SPDIF digital, E/S MIDI optoaislada
- Software Cubase LE con edición, proceso y automatización
- Frecuencia de muestreo 44.1 y 48kHz seleccionable
- Compatible con Windows XP y Mac OSX

#LEOMEGA..... Llame o conectese

**LEXICON****ALPHA STUDIO**

La Alpha Studio es una compacta interfaz de audio USB y solución de grabación de escritorio. La unidad incluye software de audio/secuencia Cubase LE de Steinberg y el plug-in de reverberación Pantheon VST. La caja Alpha Studio es un conducto de 4 E/2 S con amplia conectividad y grabación de 2 canales. Con sonido simple y limpio, Alpha Studio es un sistema de grabación de escritorio, excelente y económico.

- 1 entrada micrófono XLR
- 2 entradas línea de auricular TRS
- 1 entrada de instrumento Hi-Z auricular TS
- Salidas: 2 telefónicas 1/4" TRS, 2 telefónicas RCA
- Amplificador de auricular de alta potencia
- Controles de nivel de salida y mezcla de monitor separados
- E/S USB digital • Compatible con PC y Mac

#LEALPHA..... Llame o conectese

**EDIROL UA-25**

La UA-25 es una interfaz de audio/MIDI USB 24 bits/96kHz USB de alta calidad diseñada para grabación con PC en campo. Presenta 2 preamplificadores de micrófono con conectores combo Neutrix XLR/TRS, E/S MIDI y E/S óptica S/PDIF. El gabinete de aluminio de alto grado resiste las condiciones asociadas con la grabación en locación y es un excelente escudo contra la interferencia de alta frecuencia.

- 2 preamplificadores de micrófono de alta calidad, alto grado con potencia fantasma
- 2 entradas combo Neutrix XLR/TRS, puerto Hi-Z para guitarra
- Alimentada por bus USB
- Monitoreo directo, cero latencia
- Limitador analógico integrado • Salida de auricular en panel frontal con control de volumen • Compatible Windows y Mac

#EDUA25..... 239.00

ALESIS**IO-2**

El IO-2 es un dispositivo de grabación MIDI y audio USB elegante y pequeño de 2 canales, alimentado por bus y capacidad de 24 bits. La unidad presenta una superficie de trabajo estilo analógico, monitoreo de cero latencia y micrófono profesional y conectividad de instrumento. Incluye software de audio Cubase LE, convirtiendo el IO-2 en una solución económica de grabación multiplataforma para producción o composición musical de escritorio.

- 2 entradas de micrófono XLR
- 2 salidas auriculares 1/4" TRS • E/S MIDI
- E/S coaxial SPDIF digital • 2 entradas deauriculares 1/4" TRS, 1 accesorio de auriculares 1/4" TRS
- Salida de auriculares con control de volumen 1/4"
- Potencia fantasma 48V conmutable, medición de 4 segmentos
- Compatible con Windows XP y Mac OSX

#ALIO2..... 129.00

**M-AUDIO****TRANSIT**

El Transit es un dispositivo de reproducción y grabación USB alimentado por bus pequeño con capacidad de 24 bits/96kHz; ideal y económica compañía de audio para computadora portátil. Permite transferencia de audio entre computadora y DAT, CD y MiniDisc, y brinda salida digital AC-3 y DTS a decodificadores compatibles externos.

- 1 entrada línea telefónica/óptica estéreo 1/8"
- 1 salida línea telefónica estéreo 1/8"
- Salida digital TOSLINK SPDIF
- Convertidores de 24 bits
- Frecuencia de muestreo múltiple con soporte 96kHz
- Gama dinámica extendida 104dB en salida
- Tamaño compacto para movilidad
- Compatible con Windows XP y Mac OSX

#MAT2496USB..... 79.00

**M-AUDIO FAST TRACK ULTRA**

La Fast Track Ultra es una interfaz de audio USB multiplataforma con 8 canales, alta velocidad y 4 presintonías de micrófono con tecnología de octanos, potencia fantasma y DSP interno. Ofrece 8 canales de grabación simultánea a resolución 24 bits/96kHz. La pequeña superficie y peso liviano del dispositivo (menos de 0.9kg) permite un uso flexible de escritorio o en exteriores.

- Interfaz de audio USB 2.0 portátil, 8 canales, alimentada por bus/CA • Resolución de grabación 24 bits con SRC seleccionable hasta 96kHz • Mezcladora interna MX Core DSP con procesamiento de efectos y ruteo de canales
- 4 presintonías de micrófono XLR con potencia fantasma, almohadillas 20dB e indicadores de pico
- 6 E/S línea balanceada 1/4" TRS, E/S MIDI
- Para Mac OS X/Windows XP

#MAFTU..... Llame o conectese

EDIROL**UA-4FX**

La UA-4FX es una interfaz portátil MIDI y audio USB de 2 canales alimentada por bus. La unidad presenta capacidad de 24 bits/96kHz, proceso de efectos integrado, rendimiento de baja latencia y entrada de micrófono XLR de potencia fantasma. El UA-4FX incluye software de audio SONAR LE de Cakewalk y plug-in Virtual Sound Canvas de Edirol, creando una alternativa económica, independiente, de grabación MIDI y audio multiplataforma.

- 1 entrada de micrófono XLR con potencia fantasma
- 2 auriculares RCA, 1 auricular 1/8" TS, 1 auricular 1/4" TS
- 2 salidas de auricular RCA, 1 salida de auricular 1/4"
- E/S MIDI • E/S TOSLINK óptica SPDIF digital
- 14 efectos internos y modelador de preamplificador de micrófono de tubo • WDM, ASIO 2.0, Core Audio Support
- Compatible con Windows XP y Mac OSX

#EDUA4FX..... 149.00

**IK MULTIMEDIA****STEALTHPLUG**

El StealthPlug permite conectar sencillamente cualquier bajo o guitarra eléctrica o acústica con pick-up directamente al puerto USB de la computadora. Incluye paquete de software poderoso que transforma su PC o Mac en una selección virtual de amplificadores y efectos y también un poderoso estudio de grabación multipistas y paquete de masterización.

- Software incluido: AmpliTube 2 Live, Mackie Tracktion 2.1, SampleTank 2 SE, T RackS EQ, Sonic Reality Loops
- Cable de 2.7m • Salida de auricular/altavoz estéreo
- Botones de volumen arriba/abajo
- Entrada también acepta señales de nivel de línea
- Frecuencia de muestreo de 16 bits, 44kHz/48kHz

#IKSP..... 84.99





DIGIDESIGN MBOX2 MICRO

De casi el mismo tamaño que una memoria flash USB, Mbox 2 Micro tiene sonido 24 bits/48 kHz, salida estéreo 1/8" para monitoreo de auricular o altavoz (sin entrada de audio) y conveniente rueda de volumen, con la libertad de una verdadera movilidad de edición, secuencia y mezcla. Esta solución compacta incluye software Pro Tools LE y conjunto de plug-ins.

- Solución USB Pro Tools LE muy pequeña
- Tamaño de una típica memoria flash USB
- Salida estéreo 1/8" con control de volumen
- Audio 24 bits/48 kHz • Alimentación vía USB
- Incluye: Pro Tools LE, Bomb Factory y plug-in DigiRack y Xpand
- Compatible con Windows y Mac OS X 10.4

#DIMB2MQ..... **249.00**



PRESONUS FIREBOX

Con preamplificador de micrófono de ruido bajo doble, 2 entradas TRS balanceadas 1/4" y E/S S/PDIF digital, Firebox es una interfaz de audio profesional del tamaño de la palma de la mano con FireWire 24 bits/96kHz para audio basado en computadora. Al combinar software de producción Cubase LE e interfaz alimentada por bus, este sistema multiplataforma ofrece una solución de grabación todo en uno, móvil y en estudio.

- Monitoreo de latencia muy baja
- 6 entradas/10 salidas de grabación/reproducción 24 bits/96kHz
- Monitoreo de auriculares en panel frontal y presintonía de micrófono con potencia fantasma 48V integrada
- Incluye software Cubase LE y DSP ruteo de mezcladora
- Interfaz de audio Plug-n-play FireWire (IEEE 1394)
- Frecuencia de muestreo 24 bits/44.1, 48, 88.2, 96kHz

#PRFB..... **Llame o conéctese**



DIGIDESIGN MBOX 2 PRO

El Mbox 2 Pro es un sistema de producción de audio FireWire 24/96k móvil de alta definición que presenta una amplia variedad de conexiones, software Pro Tools LE estándar, más de 50 plug-ins de instrumento y efectos y capacidades poderosas de mezcla y grabación multipista de Pro Tools. Voz, teclados y guitarras pueden grabarse simultáneamente y monitorearse con salidas dedicadas y monitoreo de baja latencia.

- Interfaz de audio FireWire de 24 bits/96kHz con software Pro Tools LE
- Exclusivo análisis de ranura Beat Detective LE automática y herramienta de corrección
- 32 pistas de audio simultáneas con 256 pistas MIDI
- Incluye más de 50 plug-ins de proceso e instrumentos
- 2 clavijas combo XLR/1/4", 2 clavijas 1/4" TRS, 6 salidas 1/4"
- Compatible con Windows XP y Mac OS X

#DIMB2P..... **Llame o conéctese**



DIGIGRAM UA220V2

La UA220V2 es una interfaz de audio estéreo USB 1.1 portátil, adecuada para uso en computadora portátil o de escritorio. Alimentada por bus y plug-and-play, es básicamente un hub pequeño con cable de conexión, que ofrece conectores profesionales XLR, cable para auricular y conector USB. Muy silenciosa y liviana, multiplataforma y con capacidad de 24 bits, la UA220V2 redefine la movilidad.

- 2 entradas línea XLR y 2 salidas línea XLR
- 1 salida auricular TRS
- Gama dinámica 104dB extendida
- Monitoreo de entrada mono o estéreo
- Muy liviana
- Compatible con PC o Mac, no se requieren controladores
- Convertidor 24 bits, frecuencia de muestreo 32, 44.1, 48kHz

#DIUA220V2..... **Llame o conéctese**



EDIROL FA-66

La FA-66 es una interfaz profesional de audio FireWire portátil con 6 entradas/salidas de 24 bits/96kHz diseñada para grabación móvil. El rendimiento E/S simultáneo se determina con la frecuencia de muestreo usada: 96kHz permite 6 E/6 S, mientras que 192kHz permite 4 E/4 S. Esta interfaz alimentada por bus ofrece una variedad de opciones de E/S, E/S MIDI y diseño de metal sólido y compacto, y es una gran solución para la grabación de alta resolución en sitio.

- Rendimiento simultáneo: 6 E/6 S a 24 bits/96kHz, 4 E/4 S a 24 bits/192kHz
- 2 clavijas combo XLR/TRS con preamplificador de micrófono potencia fantasma premium
- Puertos de E/S S/PDIF con indicador LED de "SINC"
- Cero latencia, monitoreo directo
- Limitador analógico integrado
- Compatible Windows y Mac

#EDFA66..... **279.00**



MOTU ULTRALITE MKIII

Interfaz de audio de 10 E/14 S FireWire de 24 bits/96kHz para aplicaciones de grabación móvil. Esta unidad de alta calidad, alimentada por bus está equipada con 2 entradas de micrófono/instrumento con preamplificador (en clavijas combo XLR/TRS), 6 entradas de nivel de línea 1/4" TRS, 10 salidas 1/4" TRS, E/S S/PDIF digital, E/S MIDI y salida de auricular estéreo dedicada.

- Interfaz FireWire móvil, alimentada por bus
- 2 preamplificadores de micrófono/instrumento con potencia fantasma 48V
- Control de ganancia de panel frontal e interruptor de almohadilla de 3 vías
- E/S MIDI
- 6 entradas 1/4" TRS, 10 salidas 1/4" TRS
- Sistema de monitoreo CuelMix DSP
- E/S coaxial S/PDIF digital
- Salida de auricular estéreo dedicada con control de nivel
- Software AudioDesk (Mac OS X)
- Windows y Mac

#MAULMK3..... **Llame o conéctese**



M-AUDIO FIREWIRE 1814

Interfaz de audio FireWire 1814 de 18 entradas/14 salidas de 24 bits con 2 preamplificadores de micrófono de alta calidad, tubo ligero ADAT y E/S MIDI. Esta interfaz poderosa tiene una mezcladora interna flexible para ruteo de E/S, 2 salidas de auriculares de asignación individual y puede alimentarse por bus, siendo una gran solución para grabación de estudio y móvil.

- E/S analógica 8x4 (hasta 192kHz en todas las salidas)
- E/S 8x8 tubo ligero ADAT más reloj wordclock
- 2 entradas analógicas tienen preamplificadores de micrófono/instrumento y frecuencia de muestreo 192kHz
- S/PDIF coaxial/óptica con PCM, AC-3 y DTS
- E/S MIDI 1x1
- Compatible con software Pro Tools
- Compatible con Windows y Mac

#MAFW1814..... **499.00**



M-AUDIO FIREWIRE SOLO

FireWire Solo es una interfaz de audio portátil y compacta alimentada por bus de 24 bits/96kHz con entradas de micrófono, guitarra y línea, E/S coaxial S/PDIF y amplificador estéreo.

- Ideal para compositores y guitarristas, su uso sencillo es compatible con ASIO2, WDM, GSIF2, MME y Core Audio y es lo suficientemente pequeña para llevarla donde quiera llevar su música.
- 2 entradas de línea 1/4" y 2 salidas de línea 1/4" TRS
- E/S coaxial S/PDIF digital con 2 canales PCM
- Gabinete de metal para montaje en rack
- Puertos FireWire dobles con alimentación por bus
- Compatible con software Pro Tools M-Powered
- Compatible con Windows y Mac

#MAFWS..... **Llame o conéctese**



ECHO AUDIOFIRE 8

AudioFire8 es una interfaz FireWire de alta calidad que presenta E/S analógica y digital integral y una consola de software intuitivo para niveles de monitoreo, medición y ajuste. Ideal para la mayoría de las producciones de estudio o móviles, AudioFire8 ofrece 10 canales simultáneos de E/S de audio impecable en una amplia gama dinámica, todo a 24 bits/96kHz.

- Interfaz de audio FireWire de baja latencia, alta calidad
- E/S de 10 canales simultáneos a 24 bits/96kHz
- DSP de 32 bits para mezcla y monitoreo digital
- Entradas: 6 TRS 1/4" balanceadas, 2 Neutrik Universal, S/PDIF (RCA), reloj wordclock
- Salidas: 8 TRS 1/4" balanceadas, S/PDIF (RCA), reloj wordclock, auriculares
- XP y Mac OS X, incluye software de producción Tracktion V.1

#ECAF8..... **Llame/conéctese**

ECAF12 12 canales 196kHz #ECAF12..... **Llame/conéctese**

PRESONUS FIRESTUDIO

FireStudio es una interfaz de audio FireWire multiplataforma, nivel profesional con un total de 26 E/S. La unidad ofrece resolución de grabación de 24 bits y SRC seleccionable hasta 96kHz y ofrece el sonido cálido y transparente por el que Presonus es conocido. La mezcladora de matriz completa interna de cero latencia y la tecnología JetPLL de eliminación de inestabilidad para E/S reloj wordclock son de gran importancia.

- Interfaz de audio FireWire con 26 E/S simultáneas
- Resolución de grabación 24 bits y SRC seleccionable 96kHz
- Consola de control de cero latencia y software Control Console de ruteo, mezcla y monitoreo • 8 presintonías de micrófono XLR Clase A con bordes dedicados, potencia fantasma seleccionable • 8 entradas de línea 1/4", E/S MIDI, 16 canales de E/S ADAT, E/S digital SPDIF • Software de audio Cubase LE y ProPak DVD integral • Mac OS X y Windows XP

#PRFS Llame o conéctese



M-AUDIO ProFire 610

Con diseño compacto y resistente, el ProFire 610 tiene dos preamplificadores de calidad con tecnología de octanos, una poderosa mezcladora monitor con base DSP, 2 salidas discretas de auriculares y perilla de control de volumen original asignable para facilitar varias clases de grabación y mezcla.

Con 6 entradas y 10 salidas (analógicas y digitales), la interfaz presenta convertidores digitales premium de alta definición, audio 24 bits/192kHz a través de la ruta de señal. Las E/S MIDI permiten al usuario conectar teclados y otro hardware externo y la unidad también funciona como preamplificador de micrófono de 2 canales independiente y convertidor A/D-D/A.

- Interfaz de audio digital FireWire de 6 entradas, 10 salidas
- DSP interno ofrece 5 mezcladoras monitor 16x2 de latencia casi cero
- Control de volumen original asignable por el usuario
- Funciona como preamplificador de micrófono de 2 canales independientes con conversión A/D y D/A

#MAPF610 Llame o conéctese



FOCUSRITE SAFFIRE PRO 26 I/O

Saffire PRO 26 I/O es una interfaz FireWire 1RU con 8 preamplificadores de micrófono y resolución de 24 bits/192kHz. La unidad multiplataforma presenta interfaz de ADAT de 16 canales, salidas de auriculares dobles y control de monitor con opciones atenuación y mudo. Incluye un buen conjunto de plug-ins VST y unidad de audio con EQ, compresión, simulador de amplificador y reverberación. Esta interfaz ofrece conectividad profesional, versatilidad y sonido transparente.

- 8 entradas de micrófono XLR • 8 salidas de línea 1/4" TRS
- E/S RCA SPDIF, BNC reloj wordclock y MIDI
- 2 entradas de micrófono de impedancia variable
- 8 salidas de línea TRS
- 2 E/S de tubo ligero ADAT
- Convertidores de 24 bits, SRC seleccionable
- Capacidad de grabación móvil o de escritorio

#FOSP2610 549.99



MACKIE ONYX 1200F

Onyx 1200F es una interfaz/mezcladora de audio con computadora front-end FireWire multiplataforma con capacidad independiente. El gabinete fuerte para montaje en rack contiene 12 nítidos preamplificadores de micrófono, matriz de conexión con 30 entradas/34 salidas, funcionalidad de sala de control integrada como intercomunicador, conmutación de altavoz A/B y convertidores 24 bits/192kHz. El Onyx 1200F ofrece headroom de grado estudio profesional, claridad de sonido y versatilidad sin paralelos con precio económico.

- 12 preamplificadores de micrófono Onyx XLR
- 8 salidas de línea de auriculares TRS • 4 salidas de auriculares
- 2 E/S MIDI, reloj wordclock • AES/EBU, E/S SPDIF estéreo
- Convertidores de 24 bits, SRC seleccionable a 192kHz
- Mezcladora de matriz DSP con ruteo instantáneo, nivel, recuperación de paneo • Incluye software Traktion 2 y Final Mix

#MA01200F 1699.99



MOTU 8PRE

8Pre es una interfaz FireWall de 16 entradas/12 salidas con 8 preamplificadores de micrófono/instrumento, 8 canales de E/S ADAT óptica, lectora/generador SMPTE integrado y resolución 24 bits/96kHz. La unidad incluye AudioDesk, una solución de software de muestra exacta para Mac con tracking completo, edición, mezcla y proceso de efectos en tiempo real. 8Pre incluye características profesionales a un precio razonable.

- 8 entradas micrófono/línea combo XLR/1/4" TRS
- 2 E/S de tubos ligeros ADAT digital
- Mezcladora de monitoreo múltiple vía CueMix DSP
- 2 auriculares principales 1/4" TRS, 1 salida de auricular TRS
- Fantasma 48V, almohadilla 20db y borde por canal preamplificador • Controladores multiplataforma con ASIO, WDM, Core Audio • E/S SMPTE, E/S de 16 canales MIDI
- Convertidor de 24 bits con SRC seleccionable

#MA8PRE Llame o conéctese



T.C. ELECTRONIC KONNEKT 24D

Konnekt 24D es una interfaz de audio FireWire multiplataforma alimentada por bus y solución de producción musical de escritorio con proceso de efectos integrado. Incluye preamplificador de micrófono con potencia fantasma doble, entradas de instrumento HI-Z y software Cubase LE. También con capacidad de procesador de efectos independiente, Konnekt 24D es un buen valor para grabación en vivo y en estudio.

- 2 entradas de micrófono/instrumento combo XLR/1/4"
- 4 entradas de línea de auriculares 1/4" TRS
- Salidas dobles de auriculares, monitoreo directo
- DSP con recuperación total de ajustes, ruteo de mezcladora/efectos
- 4 salidas de línea de auriculares 1/4" TRS
- E/S MIDI, E/S sincronizada SPDIF
- 2 ADAT/óptica SPDIF, 2 E/S RCA SPDIF
- Reverberación Fabrik en tiempo real y channel strip

#TCK24D Llame o conéctese



FOCUSRITE SAFFIRE

Saffire es una interfaz de audio FireWire con convertidores de 24 bits/192kHz, preamplificador de micrófono con potencia fantasma doble y un paquete de plug-ins de efectos, alimentado por la unidad. La caja de 4 E/10 S ofrece conectividad analógica y digital, y los plug-ins, que incluyen EQ, compresión, modelado amplificador y reverberación, se ejecutarán dentro de la plataforma de software elegida por el usuario, para 5 mezclas estéreo separadas.

- 2 entradas de micrófono XLR
- 2 entradas de línea 1/4" TRS • Monitoreo envolvente 7.1
- 8 salidas de línea 1/4" TRS, salida de auriculares
- Mezclas separadas de monitor y auriculares
- E/S RCA coaxial SPDIF digital • E/S MIDI y SPDIF sincronizada
- Convertidores 24 bits, SRC a 192kHz

#FOS Llame o conéctese



MOTU 896 MK3

Esta interfaz FireWire digital también puede funcionar con montaje en rack y mezcladora independiente sin necesidad de computadora. Ofrece 8 canales de 24 bits/192kHz de grabación y reproducción analógica, combinada con 16 canales de E/S digital óptica, AES/EBU estéreo, S/PDIF y salidas principales analógicas separadas.

Cuando se usa con E/S digital a frecuencias de muestreo inferiores, la unidad puede ofrecer 28 entradas y 32 salidas separadas, incluyendo salidas principales dedicadas en XLR y 2 salidas de auriculares de panel frontal.

La mezcladora CueMix FX digital interna permite el ruteo de guitarras, sintetizadores, teclados, máquinas de batería y procesadores de efectos. El proceso de efectos controlados por DSP puede aplicarse a entradas, salidas y bus independientes de la computadora principal.

#MA896MK3 994.95



MOTU 896HD

896HD es una interfaz de audio FireWire de 24 bits/192kHz que ofrece 8 preamplificadores de micrófono, 8 canales de E/S ADAT y AES/EBU estéreo. La característica mezcladora CueMix DSP interna (matriz de monitoreo y mezcla DSP de 18 entradas/8 bus) elimina la necesidad de mezcladora externa o patch panel. El versátil 896HD puede usarse como mezcladora independiente y se adapta por igual al escenario y al estudio, con o sin computadora.

- 8 entradas de preamplificador/línea de micrófono XLR con potencia fantasma 48V y controles de borde de panel frontal
- 10 salidas XLR balanceadas • E/S ADAT óptica y AES/EBU digital • Sistema de monitoreo libre de latencia CueMix DSP
- Incluye software de estación de trabajo AudioDesk (solo Mac OS) • Compatible con Windows y Mac

#MA896HD 995.00



MOTU TRAVELER MK3

Traveler MK3 es una interfaz de audio FireWire de 24 bits/192kHz equipada con 4 preamplificadores de micrófono/instrumento, E/S AES/EBU, S/PDIF y ADAT óptica. Suficientemente pequeña para entrar en un maletín o bolso de computadora, Traveler puede alimentarse vía bus FireWire, paquete de batería estándar o toma de alimentación XLR de 4 clavijas, ofreciendo al usuario un estudio remoto operado por batería de 28 entradas/30 salidas.

- Sincronización SMPTE integrada y software SMPTE Console
- Operación independiente para mezclar y monitorear sin computadora
- 8 E/S analógica balanceada/desbalanceada
- E/S reloj wordclock, E/S MIDI, sincronización ADAT
- Clavija de alimentación CC acepta cualquier fuente de alimentación 10-24V CC
- Incluye software AudioDesk de grabación/edición/mezcla (solo Mac OS)
- Compatible con Mac y Windows

#MATMK3 **849.00**



DIGIDESIGN 003 RACK FACTORY

Digi003 Rack es una interfaz de audio/MIDI FireWire montada en rack de 18 canales, con 4 preamplificadores de micrófono y conversión A/D reconstruidos y actualizados. Nuevas características: E/S BNC reloj wordclock, clavija de auricular adicional y segundo conjunto de salidas para monitorear su trabajo con exactitud. Incluye software de producción Pro Tools LE estándar y 80 plug-ins e instrumentos profesionales.

- 4 entradas XLR y 4 TRS, 8 salidas TRS
- E/S óptica ADAT, E/S S/PDIF
- 2 salidas de auriculares
- Conmuta entre monitores principales y alternativos y entrada auxiliar
- Incluye software Pro Tools LE (PC y Mac) y 80 plug-ins de software e instrumentos profesionales

#DID003RF **Llame o conéctese**

M-AUDIO AUDIOPHILE 192

Audiophile 192 es una interfaz de audio PCI de alta definición de 24 bits/192kHz que ofrece controladores sólidos e integración impecable con sus aplicaciones favoritas Mac y PC. Presenta dos E/S 1/4" TRS, E/S coaxial S/PDIF digital (con 2 canales PCM) y E/S de 16 canales MIDI, en un solo cable de conexión. Compatibilidad PCI 2.2 y controladores de audio de 64 bits permiten al Audiophile aprovechar la próxima generación de plataformas y software.



- E/S analógica 1/4" TRS
- E/S coaxial S/PDIF digital y MIDI
- Monitoreo de entrada de hardware directa
- Control de protección de copia SCMS
- E/S de ruteo de software
- Incluye software de producción musical Ableton Live Lite 4
- Compatible con Windows 2000, XP y Mac OS X

#MAA192 **Llame o conéctese**

TASCAM

FW-1884

FW-1884 es una interfaz de audio/MIDI con control de superficie FireWire. Ofrece 18 canales simultáneos de E/S con 8 entradas de micrófono/línea balanceadas (con preamplificador de micrófono de alta calidad), 8 salidas TRS balanceadas, tubo ligero ADAT y E/S S/PDIF.



- 8 atenuadores de canal motorizado de 100mm sensibles al tacto y atenuador original
- Controles dedicados para paneo, solo, silencio, seleccionar y 4 bandas de EQ
- Monitoreo directo de cero latencia
- Convertidores A/D y D/A de 24 bits/96kHz
- E/S sincronizada MIDI y reloj wordclock
- Compatible con Windows y Mac
- Expansión disponible sidecar de 8 canales (FE-8)

#TAFW1884 **Llame o conéctese**

DIGIDESIGN 003 FACTORY

003 es una superficie de control de software e interfaz MIDI/audio FireWire de 18 canales. La superficie de control mantiene sus manos fuera del mouse y su cabeza en la música. Con 4 preamplificadores de micrófono mejorados, conversión A/D actualizada, E/S BNC reloj wordclock y más opciones de monitoreo, más software de producción Pro Tools LE estándar, 003 es una estación de trabajo de producción formidable.



- 4 entradas XLR y 4 TRS, 8 salidas TRS
- E/S óptica ADAT, E/S S/PDIF
- 2 salidas de auriculares
- Conmuta entre monitores principales y alternativos y entrada auxiliar
- Incluye iLok USB Smart Key
- Incluye software Pro Tools LE (PC y Mac) y 80 plug-ins de software e instrumentos profesionales
- Incluye iLok USB Smart Key
- Incluye servicios de promoción de artistas

#DID003F **Llame o conéctese**

LYNX STUDIO TECHNOLOGY

LYNXTWO-B

El modelo LynxTwo-B es una tarjeta PCI de audio digital de 24 bits/96 kHz diseñada para producción de audio/video, masterización y DVD-Audio. Ofrece 2 entradas analógicas balanceadas y 6 salidas analógicas balanceadas de 24 bits, lectora de código de tiempo SMPTE y generador con conversión MTC, sincronizador de señales de video compuesto, E/S de 24 bits AES3 o S/PDIF.



- 2 entradas XLR y 6 salidas XLR en cable de conexión D-sub
- Cable de conexión D-sub para E/S, E/S sincronizada
- Código de tiempo SMPTE de señales de video compuesto/generador
- Sincronizador Word, 256 Word, 13.5MHz o 27MHz
- Soporte para Dolby AC-3 y DTS en E/S digital
- Compatible con PCI-X
- Compatible con Windows y Mac

#LYLTB **Llame o conéctese**

M-AUDIO DELTA 66

Delta 66 es una interfaz de audio dúplex completa de 24 bits/96kHz que se conecta vía tarjeta host Delta Series PCI. La caja de conexión está equipada con 4 E/S 1/4" TRS analógicas y la tarjeta host PCI ofrece E/S S/PDIF coaxial. Software de panel de control dedicado habilita el ruteo dirigido por el software para toda E/S analógica y digital y control de salida SCMS (sistema de administración de copia serial).



- E/S 4x4 1/4" TRS analógica
- E/S coaxial S/PDIF con control SCMS
- Monitoreo de cero latencia
- E/S digital vía soporte envolvente AC-3 y DTS
- Incluye software de producción musical Ableton Live Lite 4
- Compatible con software Pro Tools M-Powered
- Compatible con Windows 98SE/Me/2000 y Mac OS X

#MAD66 **189.00**

Delta 44 igual a Delta 66, pero sin coaxial S/PDIF

#MAD44 **148.95**



PRESONUS INSPIRE 1394

INSPIRE 1394 es una interfaz FireWire versátil equipada con 4 entradas analógicas y 2 salidas

analógicas. La E/S incluye 2 preamplificadores de micrófono con potencia fantasma y 2 entradas de instrumento (Hi-Z) en el panel frontal y E/S RCA estéreo en el panel posterior. Incluye software Cubase LE, ACID XMC de Sony, 25 plug-ins de efectos y más de 3GB de muestras y bucles de batería.

- 2 entradas de micrófono XLR, 2 entradas de instrumento 1/4" TS y 2 entradas de auriculares de nivel de línea RCA
- Salidas de nivel de línea estéreo vía conector RCA estéreo/1/8" TRS
- Compatible con Windows XP y Mac
- Salida de auriculares 1/8" TRS
- Control digital pleno y recuperación desde panel de control
- Mezcladora de hardware de baja latencia configurable desde el panel de control
- LED indicador sincronizado
- 2 puertos IEEE1394 (FireWire)

#PRI1394 **200.00**

M-AUDIO DELTA 1010LT

Delta 1010LT es una interfaz de audio de 10 entradas/10 PCI con cable de conexión con código de 2 colores. La conectividad incluye: 2 preamplificadores de micrófono/línea en conectores XLR, 6 entradas RCA, 8 salidas RCA, E/S MIDI, E/S reloj wordclock y E/S coaxial S/PDIF. Pueden combinarse hasta 4 Deltas en su sistema para un máximo de 32 E/S analógicas y 4 S/PDIF en estéreo.



- 2 preamplificadores XLR
- 8 entradas RCA y 6 salidas RCA
- Tarjeta PCI mediana, compacta
- E/S MIDI y reloj wordclock
- E/S S/PDIF digital con PCM y AC-3/DTS envolvente
- Software controlado de 36 bits interno DSP ruteo/mezcla digital
- Incluye software de producción musical Ableton Live Lite 4
- Compatible con Windows y Mac OS X

#MAD1010LT **199.00**

DIGIDESIGN DV TOOLKIT 2

El DV Toolkit 2 es un paquete de actualización de software que incorpora funciones de postproducción a los sistemas Digidesign Pro Tools LE. Con la adición de las funciones Time Code de fotografía preciso, importaciones y exportaciones AAF/OMF y plug-ins especializados, el DV Toolkit 2 permite a los usuarios editar fácilmente y suavizar el contenido de sonido en un proyecto de película y video.

- Reglas de base temporal: sonido específico a Time Code o Feet + Frames
- Hasta 48 pistas mono o estéreo hasta 96kHz

#DIDVTK2 **1295.00**

STEINBERG CUBASE STUDIO 5

Cubase Studio 5 es una forma económica de conectarse con las poderosas herramientas de grabación MIDI de sonido desarrolladas por Steinberg, como motor de audio de 32 bits de sonido rico, pistas ilimitadas de instrumentos virtuales y de sonido y 47 plug-ins incorporados. El detector silencioso desconecta el plug-in cuando no hay señal para conservar la CPU. La interfaz de usuario personalizada se rediseñó para mejorar el flujo de trabajo intuitivamente.

- Incluye reverberación Roomworks, Studio Chorus y simuladores de amplificador/bocina para guitarra
- HALion One sampler viene con contenido de serie Yamaha Motif



- Escriba, edite, e imprima notaciones y publicaciones musicales
- Compatible con Windows y Mac
- Incluye sintetizador de modelado analógico Prologue
- Pistas preajustables y edición en el lugar

#STCS5 **Llame o conéctese**

ABLETON LIVE 8

Live 8 es la última versión del revolucionario software de producción de música que permite a los usuarios componer, grabar, remezclar, improvisar y editar espontáneamente ideas musicales en un entorno de audio/MIDI fluido. Combina, en una sola interfaz, métodos de bucle y producción lineal con instrumentos virtuales y efectos. Las funciones incorporadas incluyen Movie Import, edición Deep Freeze, soporte para multiprocesador y una colección completa de instrumentos y herramientas de administración de proyecto.

#ABL8 **499.99**



- Grabación ilimitada de multipistas en disco rígido de 32 bits/192kHz • Cambiador de nota en tiempo real y prolongación de duración • La función Movie Import incluye el entrecruzamiento del sonido a la película • Grabación de sonido y MIDI completo • Clips de audición sincronizados mientras se reproduce la mezcla principal

STEINBERG CUBASE 5

Combina grabación y edición de MIDI y audio de función completa, instrumentos virtuales y mezcla poderosa de audio, con la flexibilidad agregada de bucle y arreglos y mezclas basados en patrón. Esta última versión brinda enfoque agregado en cinco elementos principales de producción de música. LoopMash, un instrumento virtual, y Beat Designer, un plug-in de construcción de ritmo, ofrecen formas innovadoras para crear y trabajar con bucles y ritmos. En el campo de corrección de nota, VariAudio brinda edición vocal completamente integrada y alteración de tono de notas individuales en grabaciones vocales monofónicas. Ubica todos esos elementos dentro de la mezcla, mediante REVerence, un procesador de reverberación de convolución basado en VST3.



VST Expression es una nueva forma de trabajar con múltiples articulaciones de instrumentos, como grandes bibliotecas orquestales, y presenta un concepto de edición que no solo es personalizable por el usuario sino que también está totalmente integrado con los editores Key y Score.

#STCS5 **499.95**

MOTU DIGITAL PERFORMER 6

Digital Performer 6 es un secuenciador de MIDI y sonido integrado, adecuado para grabación de estudio, publicación de película, presentación en vivo y remezclas. El software brinda una forma fácil de entender el flujo de trabajo, con todas las características necesarias para la producción de sonido y MIDI.

Las características incluyen pistas ilimitadas, deshacer ilimitado, soporte para sonido envolvente, herramientas de masterización de 64 bits, edición de sonido y MIDI con precisión de muestra, cálculo automático temporal para publicaciones de películas y mucho más. Para principiantes y expertos, Digital Performer 6 presenta características avanzadas en un diseño



aerodinámico e intuitivo.

Las mejoras de la versión 6 incluyen una nueva interfaz de usuario con operación aerodinámica, compilación de pistas, dos plug-ins nuevos de procesamiento de sonido, mejoras en publicación de película y soporte expandido de archivo de audio.

#MADP6 **\$499.95**

SIBELIUS SIBELIUS 5 Profesional

Creado por músicos para músicos, Sibelius 5 realiza todo al permitir más atención a las notas y menos a los detalles. Al usar sistemas de composición única que se aplican tanto a profesionales como a principiantes, Sibelius Pro 5 es una herramienta de notación sofisticada, creativa y sencilla de usar. Los estilos y arreglos se mantienen libremente mientras mantiene los matices expresivos y fraseo dinámico requeridos para un diseño inteligente y bien ejecutado.

- Herramienta de enseñanza y aprendizaje sorprendente en el aula o en Internet
- "Flexi-time": entrada MIDI en tiempo real que continúa con la reproducción • Arregla



automáticamente orquesta música

- Escaneo: escanea música en la computadora para reproducir editar
- Manual sencillo con gran soporte de aprendizaje • 37 plug-ins incluidos • Calidad increíble de impresión y gráficos para publicar
- Importa y convierte archivos Finale, SCORE, Allegro, PrintMusic, Sibelius y MIDI

#SIS5P **\$449.95**

MACKIE TRACKTION 3 Paquete de proyecto

Tracktion 3 se diseñó para ser una aplicación sencilla de grabación de sonido/MIDI. Todas las operaciones en el programa se realizan en una sola pantalla, haciendo que todo, desde la composición inicial hasta la masterización final, sea lo menos doloroso posible. El nuevo Loop Browser ayuda a explorar cientos de sonidos incluidos para ayudar a que fluyan las ideas. Incluso puede integrar Tracktion 3 con otro software de audio con soporte completo ReWire 2.0.

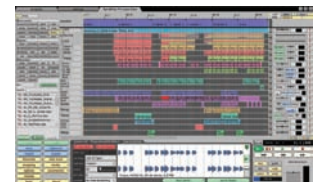

- Brinda soporte a reproducción de video Quicktime para publicación • Incluye instrumentos virtuales, conjunto de sonido y plug-ins dinámicos y de efectos
- Prolongación de duración y cambio de tono
- Cuenta ilimitada de pista
- Editor MIDI poderoso
- Exporta como MP3 • Mac y Windows

#MAT3P **\$99.95**

CELEMONY MELODYNE STUDIO 3

Melodyne es una aplicación única que permite editar notas, tiempo, fraseo y formatos de un archivo de audio independientemente de ellos. Manipular el sonido de forma tan detallada siempre fue difícil pero Melodyne brinda el servicio con una aplicación independiente o incorporada a su entorno de producción mediante soporte Rewire, VST, RTAS, AU o DirectX. Es una herramienta indispensable para crear y editar armonías vocales o prolongar lo experimental para producción y remezcla de película.



- Manipula pistas de sonido fácilmente con MIDI • Prolongación de duración y cambio de nota sorprendente • Copie y pegue sin "clicks" ni "pops" • La interfaz de arrastre y cambio simplifica la edición convencional
- Ajuste de escala automática seleccionable
- Función avanzada de audio a MIDI

#CEM3 **Llame o conéctese**

BIAS**PEAK PRO 6**

Peak Pro 6 es el estándar profesional para grabación estéreo, edición, procesamiento y masterización en Mac OS X. Edite audio para un amplio rango de aplicaciones, incluso diseño de sonido para película, video o multimedia, para una edición de transmisión de disparo rápido y producción de música, masterización y producción de CD. Edición y procesamiento ultrarrápido, capacidad para grabar directamente dentro del programa o importar pistas de CD, deshacer/rehacer ilimitado, herramientas amplias para productores y editores, bucles y regiones, selección automática sin cruzamientos y soporte para unidades de audio y plug-ins VST. Brinda soporte a películas Advanced QuickTime y clip DV con sincronización precisa de reproducción de sonido y película "mejor que un fotograma", nuevos modos de fundido cruzado y volumen envolvente que se pueden usar en regiones completas. La "caché de RAM" presenta edición basada en RAM ultrarrápida.

#BIPP6..... **Llame o conéctese****SOFTWARE DE MEDIOS
SONY****ACID PRO 7**

ACID Pro 7 es tanto una herramienta basada en bucle como de creación lineal que permite producción de música original sin regalías. Se pueden crear canciones, remezclar pistas, desarrollar lechos de música, publicar videos y música para sitios Web y desarrollar animaciones en Flash. Un entorno mezclador completamente funcional permite usar el software como una aplicación principal de estación de trabajo de audio digital (DAW) en cualquier situación de estudio. Presenta prolongación de duración de bucle de alta calidad automática y tecnología de combinación temporal y es intuitivo y sencillo para usar con las simples funciones de seleccionar, pintar y reproducir. Los materiales fuente pueden ser bucles pregrabados en múltiples géneros, éxitos o segmentos grabados, canciones completas, incluso MP3. Reproducción multipista y secuenciación MIDI completa con pistas ilimitadas y la consola de mezclas dedicada.

#SOSAC7000..... **\$244.95****MAKEMUSIC****FINALE 2008**

Finale 2008 es el software de notación y publicación de música estándar para plataformas Windows y Mac. Usado por educadores, estudiantes y compositores en todo el mundo, la poderosa pero intuitiva versión 2008 presenta herramientas revolucionarias para crear, evaluar y transformar ideas en las canciones más básicas o arreglos y composiciones complejas. Las mejoras incluyen edición con ahorro de tiempo y mejoras de exploración, edición de alta calidad y mejoras de espacio.

- Finale Performance Assessment: herramienta educativa innovadora
- Human Playback reproduce las expresiones



- musicales exactamente como las desee
- Nuevo Studio View ofrece a los usuarios control "tipo mezcladora"
- Importa los videos digitales con sincronización automática a la música
- Brinda soporte para Windows XP e Intel/Mac

#MAMFHR08..... **\$449.95****M-AUDIO****Pro Tools M-Powered 8**

Pro Tools M-Powered posee la misma interfaz de usuario que Pro ToolsHD y Pro Tools LE, mientras amplía las opciones de hardware creativo a docenas de interfaces M-Audio. La compatibilidad de sesión con el software de versiones actuales de Pro Tools implica que puede mover sus proyectos entre estudios personales profesionales, de proyecto y móviles. Incluye 8GB de bucles de calidad profesional para delinear ideas musicales rápidamente. El reproductor de muestra Structure Free incluido viene con casi 1GB de biblioteca de muestra, y también puede importar bibliotecas de sonido de terceros no encriptadas.



- 48 pistas estéreo de sonido
- Ventana Editor MIDI dedicada
- 5 nuevos instrumentos virtuales A.I.R. y 30 efectos plug-in
- Poderosa ventana Score Editor
- Interfaz de usuario rediseñada
- Transposición de tono Elastic Pitch en tiempo real
- Increíble flujo de trabajo compuesto de nuevas pistas

#MAPTMP8B..... **Llame o conéctese****APPLE****LOGIC STUDIO**

Logic Studio es una solución de producción completa para producción de audio de escritorio profesional. El paquete incluye Logic Pro 8, el reconocido programa de audio y secuenciación, la gran colección de plug-ins Studio Instruments, la colección de compresores Studio Effects, modelos de amplificadores y multiefectos, la interfaz de rendimiento plug-in MainStage en vivo, la herramienta de posproducción de audio Soundtrack Pro 2 y Studio Sound Library, una gran colección de bucles, instrumentos de muestra y ajustes de doble canal.

- Colección Studio Instruments con 40 instrumentos plug-in
- Interfaz MainStage 3-D para instrumento virtual en vivo



- rendimiento plug-in
- Colección Studio Effects de 80 efectos y plug-ins modeladores
- Soundtrack Pro 2 para posproducción de audio fluido para imagen
- Studio Sound Library con 18,000 bucles, 1300 instrumentos, 2400 ajustes de doble canal

#APLS9..... **\$413.50****STEINBERG
WAVELAB 6**

Wavelab 6 establece un nuevo estándar para edición de sonido integrado, procesamiento de efectos y masterización en Windows XP y 2000. Brinda soporte tanto a la creación de DVD audio y grabación/archivo de CD/DVD, incluso a formatos envolventes estéreo de alta resolución. No es solo una herramienta de masterización de gran nivel, el Wavelab 6 brinda funciones poderosas para aplicaciones multimedia, de transmisión y multicanal envolvente.

- Solución todo en uno para edición y masterización multicanal estéreo de alta resolución
- Interfaz de usuario "Audio Montage" innovadora con deshacer/rehacer ilimitado
- Nueva miniatura de video "Smart" para edición de sonido de video

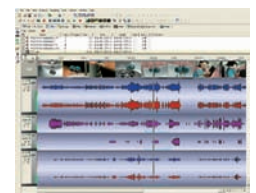

- Brinda soporte para textos en tiempo real o estáticos de DVD, imágenes fijas, diapositivas y menús gráficos
- Equipo completo de herramientas de masterización de CD Red-Book que incluye procesamiento de señal, hojas de seguimiento y herramientas de diseño de cubierta de CD
- Brinda soporte a archivo de audio hasta 24 bits/192kHz

#STWL6..... **Llame o conéctese****PROPELLERHEAD
REASON 4**

Reason 4 es una aplicación de estación de trabajo de música independiente e infinitamente ampliable con una interfaz simple pero poderosa. Presenta una gran variedad de sintetizadores, samplers, máquinas de batería y efectos que rinden como sus equivalentes de hardware, e incluye secuencias tanto basadas en patrón como de tipo deslizamiento de piano. La versión 3.0 presenta el nuevo "Combinator" que permite crear cadenas elaboradas de instrumentos y secuenciadores que se graban como parches combinados.

- Rendimiento nativo, no se necesita hardware especial
- Parches de hardware en el panel trasero virtual infinitas posibilidades de ruteo



- Sound Bank 3.0: biblioteca expandida de parches de sintonización, instrumentos multimuestra y parches Combinator
- Automatización y recuperación completa de todos los parámetros
- Incluye efectos del conjunto de masterización MClass y biblioteca Orkestra de muestra
- Compatible con Windows y Mac

#PRR4..... **\$369.00****CAKEWALK****SONAR HOME STUDIO 7 XL**

Home Studio 7 XL es un paquete completo de software de audio y producción MIDI para Windows. Con 64 pistas de sonido y pistas MIDI ilimitadas, instrumentos virtuales (batería, bajo, guitarra, teclados, sonidos orquestales), soporte para VST y plug-in DX y capacidad ReWire, puede tener todo lo necesario para crear música convincente. La edición XL incluye procesamiento profesional de señal, sonidos e instrumentos como el sintetizador Dimension LE y Session Drummer 2.

- Edita e imprime notaciones musicales
- Ventana de video para publicación de banda sonora



- Detiene instrumentos y efectos para ahorrar energía de la CPU
- Incluye reverberación, delay, dinámicos, amplificador y más
- Incluye Cakewalk Publisher para personalizar un reproductor de canción para MySpace
- Masteriza con el limitador Boost 11 y graba su mezcla directamente en CD
- Windows XP/ Vista/Vista x64 (Mac con Boot Camp)

#CASHS7XL..... **Llame o conéctese**

APPLE LOGIC EXPRESS 9

Logic Express 8 es un software económico con funciones incorporadas que brinda herramientas de sonido profesional y MIDI para producción de música basada en Mac. Combina una colección central de efectos poderosos y plug-ins de instrumentos virtuales con capacidades ingeniosas de grabación, mezcla y edición. Graba hasta 12 pistas diferentes al mismo tiempo, importa archivos de GarageBand y bucles Apple, o reconecta sus instrumentos independientes favoritos, todo con procesamiento de 32 bits y calidad de sonido de 24 bits/96kHz.

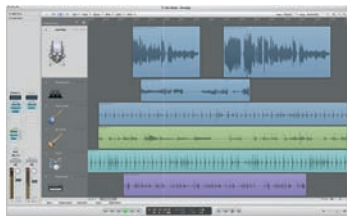

- Composición/producción de MIDI y sonido
- Brinda soporte a 255 pistas estéreo, 64 pistas de instrumentos, 8 buses y 4 accesorios
- EXSP24 sampler con biblioteca, 40 instrumentos de software y 70 plug-ins de efectos incluidos
- Integración ReWire completa, Audio Units, AAC y soporte MP3

#APLE9 \$183.50

BIAS Master Perfection Suite

El Master Perfection Suite de Bias es una colección de plug-ins de masterización profesional para Mac y Windows que ofrece mucha potencia a estudios de proyecto con poco presupuesto. El paquete incluye PitchCraft (corrección de nota), Reveal (análisis), SuperFreq (ecualización), GateEx (gate/expansor), Sqweez 3 & 5 (compresión de multibanda/limitador/expansor ascendente) y Repli-Q (combinación de curva EQ).

- Corrección de nota, análisis de frecuencia, EQ, gate/expansor, compresión y combinación EQ
- Guarde y cargue espectros de frecuencia aprendidos con Repli-Q



- EQ de 4, 6, 8 y 10 bandas en SuperFreq
- Osciloscopio, espectrograma, medidor Lissajous en Reveal
- RTAS, AU y VST
- Compatible con Windows XP/Vista y Mac

#BIMPS \$499.00

ADOBE AUDITION 3.0

Audition es un software integrado para grabación de sonido, mezcla, edición y masterización. Su flexibilidad y control lo hacen una herramienta todo en uno configurada para producción de sonido profesional para video, radio y música. Las características incluyen grabación ilimitada, mezcla y edición de pistas en Multitrack View, más de 50 efectos de sonido y herramientas DSP, un motor de mezcla inmaculado de baja latencia y fácil integración con soporte ASIO, VST, DirectX y ReWire.

- Herramienta integral para grabar, mezclar, arreglar y editar sonido
- Brinda soporte de alta resolución a archivos



- de 24 o 32 bits para calidad de sonido HD y DVD de 192kHz • Para PC
- Más de 5000 bucles de 32 bits incluidos que automáticamente se sincronizan a temporal
- Codificador envolvente 5.1 incorporado
- Restauración de sonido y masterización

#ADA3 \$299.95

ADOBE SOUNDBOOTH CS4

Soundbooth CS4 es una aplicación de software Windows y Mac-Intel independiente para crear y editar sonido para películas, video, presentaciones y proyectos Adobe Flash. Diseñado para editores de video o película, diseñadores de sonido y trabajo de gráficos de movimiento, el programa despliega controles de clip para limpieza de sonido intuitivo, mejora de sobregabación y efectos de carga directa. Incluye Soundbooth Scores, una colección de temas musicales fácilmente personalizables, y se pueden descargar temas y efectos adicionales desde Soundbooth Resource Central.

- Corte basado en clip, copiar y pegar
- Prolongación de duración y cambio de tono
- Remoción intuitiva de clics, zumbidos, murmullo,

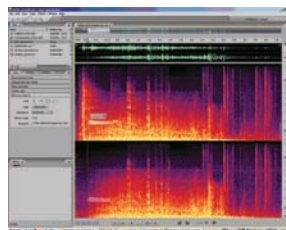

- susurros • Análisis de forma de onda Spectral Frequency Display • Efectos de sonido de alta calidad • Grabación mono o estéreo con marcadores • Conversión SRC y profunda de bits
- Línea de tiempo con despliegue de fotograma, minutos y segundos o de muestra

#ADSBCS4M \$169.95

NATIVE INSTRUMENTS KORE 2

Al usar software y hardware, KORE 2 reúne efectivamente instrumentos y efectos de VST y Audio Units en una interfaz de usuario claramente estructurada y simple que permite a los usuarios encontrar sonidos y preajustes basados en los atributos musicales, haciendo los plug-ins más fáciles y musicales. El controlador de hardware de alta resolución interactúa perfectamente con el software, con perillas retroiluminadas sensibles al tacto, comunicación bidireccional y pantalla específica de contexto.

- Integración de sistemas de hardware/software de todos los plug-ins VST y Audio Units



- Ideal para ser plug-in predeterminado en pistas de secuenciador y ranuras de efecto
- Formato KoreSound versátil que categoriza y administra preajustes en una interfaz simple
- Interfaz bidireccional de sonido/Midi para uso en vivo/estudio con conexión USB 2.0

#NAKORE2 \$349.00

IMAGE-LINE FL STUDIO Fruityloops Edition

La edición Fruityloops de FL Studio es una aplicación de software para composición y producción de música de bajo costo y con funciones completas, que ofrece compatibilidad para Windows e Intel Mac. El programa brinda contador de pista dependiente de CPU, grabación de sonido y MIDI, una gran selección de instrumentos virtuales, edición flexible y de multiefectos, masterización y herramientas de procesamiento de sonido.

- Hasta 64 pistas de grabación simultánea
- Prolongación de duración, cambio de tono, slice, chop y destrucción de ritmo
- Secuenciación MIDI basada en patrón y pista
- Secuenciador de paso, piano-roll, edición de



- clip automatizado • Soporte para controlador de hardware MIDI universal
- Brinda soporte a un amplio rango de técnicas de síntesis • Incluye soporte para plug-in VST, DX, gran colección de eventos

#IMFLSE \$99.00

IZOTOPE RX

Rx es una herramienta de restauración de sonido independiente multiplataforma diseñada para uso en una amplia variedad de aplicaciones de producción y archivo. El programa presenta 5 tipos diferentes de funciones de remoción de ruido, un espectrograma avanzado que representa visualmente el sonido a una resolución de alta velocidad y frecuencia, e interfaz simplificada de usuario.

- La remoción de zumbidos elimina el zumbido de CA y ruido de línea • Declipper reconstruye sonido con clip distorsionado de sobrecargas analógicas A/D • Declicker elimina pops,

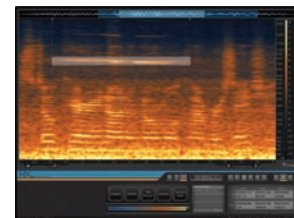

- chasquidos, clics, ruidos de impulso digital
- Denoiser elimina el ruido de banda ancha, deja el entorno
- Spectral repair elimina ruidos intermitentes y repara brechas de sonido, pérdidas

#IZRX \$279.00

NOTION MUSIC PROTÉGÉ

Protégé es un programa de notación y rendimiento de música de poco presupuesto diseñado para generar partituras más pequeñas y ensamblar publicaciones. El software multiplataforma presenta una interfaz de usuario basada en partitura, y biblioteca de sonido seleccionada desde la colección de muestra de la Orquesta Sinfónica de Londres para fines de reproducción. El programa incluye una mezcladora de sonido y la capacidad de guardar presentaciones de partituras como archivos WAV para aplicaciones de exportación.

- Programa de presentación y notación con biblioteca de sonido incorporado

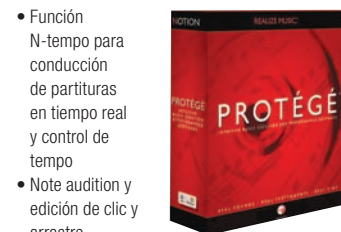

- Función N-tempo para conducción de partituras en tiempo real y control de tiempo
- Note audition y edición de clic y arrastre
- Hasta 8 instrumentos en una partitura
- No necesita hardware de reproducción externa • Cambio global de tecla y ajustes de sintonización
- Compatible con Windows y Mac

#NOPZ \$69.95



LINE 6 GUITAR PORT

El Guitarport es una interfaz de sonido de guitarra USB basada en Windows que brinda a los guitarristas una forma sencilla de conectarse a sus computadoras y obtener acceso a pistas de respaldo opcionales en línea, lecciones, ajustes de

tono y mucho más. Los 16 amplificadores y modelos de gabinete combinados con los 19 efectos stomp y de estudio dan vida al sonido de su guitarra al grabar o reproducir con el reproductor de bucle de sonido y metrónomo programable de batería.

- Interfaz de guitarra modelada USB basada en Windows
- Incluye biblioteca de preajuste de nota
- Reproducción a media velocidad sin cambiar el tono
- Afinador cromático integrado
- Software GuitarPort opcional que aumenta la funcionalidad

#LIGP2.5..... **99.99**

WAVES IGTR

El iGTR es un amplificador miniatura portátil, poco costoso y un dispositivo de efecto modelado para guitarristas,



una clase de caja Marshall de bolsillo operada a batería. La unidad es fantástica para prácticas con auriculares o grabación directa rápida y está equipada con las asignaciones amplias de perillas de control e interruptores de selección, junto con las entradas para guitarra, MP3 o reproductor de CD.

- Procesador portátil de bolsillo para guitarra
- Amplificador programable y ajustes de efectos con controles e interruptores dedicados • Conectores de mini entrada estéreo Hi-Z de 1/4" y 1/8" • 2 salidas para línea/mini auriculares estéreo para monitorear/grabar de 1/8" • 4 baterías "AAA" o adaptador de corriente CA

#WAIGTR..... **45.00**



TASCAM MP-GT1

El MP-GT1 de Tascam es una versión MP3 del popular instructor de guitarra CD-GT1mkII. Solo conecte el MP-GT1 a la computadora y cargue archivos de canciones. Ahora es libre de conectar su guitarra e improvisar con su música favorita donde vaya. Puede

disminuir la velocidad de la canción sin cambiar de tono, escuchar secciones de bucle de una canción para aprender todos los detalles o quitar la guitarra de la canción.

- Afinador incorporado, metrónomo, overdrive y multiefectos
- 1 GB; almacena hasta 240 canciones
- Batería de ión-litio con 9 hs de duración; carga mediante USB
- Rueda de datos para exploración rápida y fácil archivo
- Botones para ajustar el volumen de su guitarra o canción
- 217.7g; 7.9 x 10.9 x 2.5cm (AxAP)

#TAMPGT1..... **139.95**



KORG PANDORA PX4D

Herramienta versátil personal para guitarra y bajo que ofrece amplificadores modelados, procesamiento multiefecto, 100 ritmos de batería, patrones de bajo y entrenamiento de frase en una unidad que se ajusta a la palma de su mano. La interfaz de usuario es simple

y con parámetros de uso frecuente como sintonizador y tono con botones y perillas dedicadas. Siga con la reproducción hasta 30 seg de música almacenable internamente o conecte directamente su instalación de grabación o equipo en vivo.

- Procesador multiefectos personal para guitarra y bajo
- Emulaciones de 25 amplificadores y 23 gabinetes
- Bass Canceller elimina el bajo desde fuente externa de sonido
- Alimentado a batería o adaptador CA opcional

PX4A procesador multiefecto personal acústico
#KOPX4A..... **\$124.95**

LINE 6 POCKET POD



El Pocket POD es un sistema de procesamiento personal de guitarra que brinda todo el golpe sónico del POD original en un paquete muy pequeño a precio superbajo. Ahora es incluso más fácil obtener toneladas de simulaciones de amplificadores y efectos de calidad con la capacidad para descargar gratis miles de preajustes mediante la interfaz USB integrada. Úselo frente a su amplificador, conecte directamente en el sistema de sonido o use auriculares para practicar en cualquier lugar.

- Procesador portátil para guitarra con broche de cinturón
- 32 modelos de amplificadores clásicos y modernos • 16 modelos de gabinete/16 modelos de efectos • Conexión USB para administrar su parche de biblioteca • Alimentado por 4 baterías AAA

#LIPP **Llame o conéctese**

LINE 6 POD X3



Ideal para grabación y presentación en vivo de guitarra, bajo y voz. Este POD montable en rack tiene una amplia gama de entradas y salidas para integración fluida en cualquier equipo. Con procesadores de tono duales, la señal de entrada simple puede ejecutarse en dos amplificadores y cadenas de efectos separados hasta con 9 efectos simultáneos por cadena con ruteo pre y posamplificador. También se pueden ejecutar dos instrumentos al mismo tiempo, como guitarra y voz. Las versátiles opciones de conectividad incluyen USB, E/S de audio digital estéreo S/PDIF o AES/EBU para enviar una señal directa a su DAW con convertidores A/D y D/A de 24 bits y procesamiento de punto flotante de 32 bits.

#LIPODX3P..... **Llame o conéctese**



M-AUDIO BLACK BOX RELOADED

El Black Box Reloaded de M-Audio es una herramienta de interfaz poco costosa de 24 bits USB y de

creación de música, que combina procesamiento de efectos, amplificadores modelados, preajustes de patrón de batería y afinador de guitarra en un módulo de escritorio compacto con pantalla LCD de gran tamaño. La unidad posee un puerto USB de alta velocidad para acceso a computadora multiplataforma y viene con software Ableton Live Lite GTR.

- Herramienta de creación compacta para escritorio para guitarristas y compositores • 4 perillas codificadoras rotativas multifunción
- 40 modelos de amplificadores, 121 filtros y efectos de modulación, 100 patrones de batería • Compatible con Windows XP Home y Mac OS v.10.3.7 • Entradas para micrófono y guitarra Hi-Z y XLR de 1/4"
- Salidas digital y analógica coaxial SPDIF 1/4"

#MABBR..... **199.00**
Black Box Pedal Board controla efectos Black Box Reloaded
#MABBPB **49.00**

LINE 6 POD X3

EL POD X3 listo para escritorio aumenta la potencia desde el modelo PODxt con capacidades como conexión USB



2.0, 78 modelos de amplificador de guitarra y 24 gabinetes diferentes, 98 efectos, 28 modelos de amplificadores de bajo con 22 gabinetes diferentes de bajo y 6 modelos de preamplificador para micrófono. ¡Y más de 200 preajustes! Puede conectar dos instrumentos al mismo tiempo y emplear los efectos en los dos y grabar múltiples canales de sonido en el software de grabación.

- 1 entrada para micrófono XLR con trim pot, 1 entrada para guitarra de 1/4"
- 1 salida digital S/PDIF, conector de pedal de pie FBV
- Salidas estéreo balanceadas de 1/4", salida para auriculares
- USB 2.0 para grabación en computadora
- Despliegue completo de cadena de señal visible en una pantalla • Ejecute dos equipos o dos tonos al mismo tiempo

#LIPODX3..... **399.99**

LINE 6 POD X3 LIVE PRO FLOOR PEDAL



El POD X3 Live es un pedal de piso con elección de 78 modelos de amplificador de guitarra y 24 gabinetes diferentes, 98 efectos, 28 modelos de amplificador de bajo con 22 gabinetes diferentes de bajo y 6 modelos de preamplificación para micrófono. Puede conectar dos instrumentos al mismo tiempo. Su despliegue completo de cadena de señal es visible en una pantalla. La conectividad USB 2.0 permite grabar canales múltiples de sonido al software de grabación.

- 1 entrada para guitarra de 1/4", 1 entrada de línea de 1/8" para reproductores de CD o MP3
- 1 auxiliar de 1/4", 1 entrada para micrófono XLR con trim
- Bucle de efectos de 1/4", conector de interfaz digital Variax
- Salida S/PDIF, MIDI E/S, USB 2.0 • 2 líneas de 1/4", 1 auricular y 2 salidas directas XLR • Más de 200 preajustes

#LIPODX3LIVE..... **\$499.99**

PA50

Teclado arreglador profesional de 61 teclas

KORG

Envío gratis

El PA50 combina funciones de secuenciador mejoradas, potentes características de actuación, LCD retroiluminado, herramientas integrales e impecable calidad de sonido. Con sus 660 programas de sonido editable incluye un conjunto de instrumentos solistas, muestreados con vibrato natural.

- Estación de trabajo/arreglador profesional de 61 teclas • Secuencia tradicional en tiempo real y escalonado • 2 bocinas duales cónicas con amplificador doble de 15 watts

#KOPA50.....\$899.99

SD5**KETRON**

Envío gratis

El SD5 es un arreglador de 61 notas fundamentado en la respetada reputación que Ketrón establece en el mundo de los instrumentos de acompañamiento automático. Tiene 16 pulsadores multifunción en el frente y las nuevas características Swing Bass, Professional Guitar Templates y Riff mejorarán su actuación.

- Teclado de 61 notas sensible a la velocidad con nivel de presión
- Pantalla 240 x 128 pixels retroiluminada • Bocinas estéreo de 2 vías con 22 watts/canal

#KESD5.....1999.00

PSR-E413**YAMAHA**

El PSR-E413 de Yamaha es un económico teclado portátil de 61 teclas, bocinas y amplificación estéreo incorporada, selección de sonidos GM de alta calidad, estilos de autoacompañamiento, canciones predeterminadas y grabadora de 6 pistas para composiciones personales. Gran teclado para principiantes y aficionados.

- Diccionario de acordes y lecciones incorporadas • Efecto de reverberación y coro incorporado
- Sonido de piano de cola estéreo • Funciona con energía eléctrica o a batería

#YAPSRE413.....\$209.99

PSR-S550B**YAMAHA**

Yamaha comprime toda la tecnología en este teclado de precio razonable y abre la puerta a un nivel de producto de estación de trabajo de arregladores para músicos con presupuesto limitado. Tiene excelente calidad de sonido y características innovadoras como USB MIDI y capacidad de almacenamiento USB de uso abierto. Los pulsadores de función dedicada ofrecen amplios parámetros de instrumento.

- Secuenciador integrado • Amplio LCD muestra letra, acordes, notaciones
- Sistema de altavoz de 2 vías • Sistema reforzador de bajos • Guarde en memoria USB Flash

#YAPRS550B.....\$749.99

PSR-S700**YAMAHA**

El PSR-S700 de Yamaha ofrece gran calidad de sonido, uso fácil y eficaces características en diseño elegante y portátil. La estación de trabajo de 61 teclas usa muestreo AWM estéreo. Ofrece cientos de voces reales. El PSR-S700 incluye el buscador musical que instantáneamente trae las mejores voces, tempo y acompañamiento para combinar con la canción o estilo musical que quiera tocar.

- 61 teclas sensible al tacto para gran funcionalidad • Cientos de voces reales
- Diseño intuitivo con gran LCD que muestra letras y partitura

#YAPRS700.....\$999.99

PA-800

Arreglador profesional

KORG

El PA800 sigue el modelo del famoso PA80 ya que ofrece excelente sonido y una gran variedad de opciones en un solo teclado. Además de ofrecer modo Fácil y Especializado para una mejor actuación, también carga muestras de sonido y surcos de audio Time Slice, que permiten personalizar su música. El procesador vocal TC Helicon suma armonización vocal en 3 partes y más efectos.

- Teclado de 61 teclas sensible a la velocidad • Gran pantalla color, táctil
- 2 amplificadores de 22 watts • USB incorporado para fácil transferencia de archivos
- Secuenciador de 16 pistas

#KOPA800Q..... Llame o conéctese

YPG235**YAMAHA**

El YPG-235 es un teclado portátil de 76 teclas sensibles al tacto tamaño completo con polifonía de 32 voces que ofrece batería D o funcionamiento con adaptador CA. La unidad ofrece gran variedad de sonidos de tecnología AWM, 30 canciones predeterminadas, amplificación estéreo de 12 watts y par de bocinas con puerto de bajos.

- Tutoriales Yamaha Education Suite • Procesamiento de efectos integrado
- Secuencia de 6 pistas • Puerto USB

#YAYPG235.....\$339.99

YPG-635**YAMAHA**

El YPG-635 es un teclado portátil con 88 teclas Graded Hammer Standard y un elegante acabado parcial de veta de madera dotado de un soporte en madera haciendo juego. Esta unidad ofrece una gran variedad de sonidos de tecnología AWM que presenta un ultrarealista piano de cola estéreo, procesamiento de efectos y lecciones de Yamaha Education Suite.

- Diccionario de acordes y tutoriales por etapas • Amplificador estéreo de 12 watts
- Bocinas 2 vías estéreo con puerto de bajos • Secuencia de 6 pistas

#YAYPG635.....\$899.99

PA500
Arreglador profesional de 61 teclas



El PA500 es una elegante herramienta para el músico, compositor, intérprete o cualquier aficionado a la música que quiera aprovechar sus excelentes características. Como sus pares mayores, este instrumento de buen precio presenta una interfaz de pantalla táctil de uso fácil, un buen motor de sonido y cientos de estilos musicales para elegir.

- Teclado de 61 teclas sensible a la velocidad • Modo guitarra para crear partes realistas con guitarra • 4 zonas partidas y capa • Secuencia de 16 pistas con grabación
- 4 almohadillas asignables

#KOPA500 **Llame o conéctese**

PSR-S900



El PSR-S900 ofrece los mismos sonidos de ultracalidad del mejor teclado portátil de Yamaha, tiene 392 voces de instrumentos reales y 305 estilos de acompañamiento por MegaVoices. Además, Super Articulation Voices reproduce instrumentos acústicos y otros tan auténticamente que sentirá que está tocando el verdadero. El nuevo diseño de panel hace muy fácil e intuitivo el funcionamiento y el modo de tocar.

- Estilos de acompañamiento MegaVoices • Grabadora de audio USB
- Puerto LAN para conexión directa a Internet • Armonía vocal y salida de video

#YAPSR900 **Llame o conéctese**

PA2XPRO

Arreglador profesional de 76 teclas



El PA2X Pro coloca los arreglos profesionales en un nuevo nivel con fantásticos sonidos, efectos detallados, características MP3 avanzadas, herramientas de edición de muestras integrales y secuenciador con ayuda de composición. La gran pantalla motorizada móvil y táctil y el software interno incentivan la creatividad y hacen que su experiencia sea intuitiva, rápida y musical.

- Acción semipesada de 76 teclas sensibles a la presión
- 10 controladores de actuación totalmente asignables
- Estilos de preprogramación o acompañamiento personalizado • Armonizador vocal TC Helicon
- Disco rígido para grabación en MP3 • Base de datos Songbook • 2 conexiones USB host

#KOPA2XPRO **Llame o conéctese**

TYROS 3

Tyros 3 combina calidad de sonido, detalle de estilo y fácil uso de la línea Yamaha Clavinova con el increíble control de edición de sonidos y secuencias del motivo. Ofrece la misma mezcla integrada y efectos DSP de su línea profesional.

- Estación de trabajo de arreglador interactiva de 61 notas
- Acción de teclado FSX refinado y de gran respuesta
- Exhibe partitura, letra y texto
- Puerto USB para intercambiar datos y control MIDI
- Importa muestras de audio y forma de onda



#YATYROS3 **Llame o conéctese**

P-85
Piano digital portátil de 88 teclas



El piano digital Yamaha P-85 es muy delgado y liviano a pesar de ser un instrumento con tan buen sonido. Ofrece marcada expresividad y respuesta por su motor de sonido de muestreo AWM estéreo y acción de percusión escalonada que crea una experiencia de piano realista. Completan el paquete: sistema de sonido dual de 6 watts y grabadora integrada.

- Diseño ultracompacto • Pesa solo 11.3kg • Capacidad completa de tres pedales • E/S MIDI

P85 Negro #YAP85 **P85S** Plata #YAP85S..... **\$629.99**

L85 Soporte combinado (Negro) #YAL85 **L85S** Soporte combinado (Plata) #YAL85S. **\$99.99**

FP-7
Piano digital de 88 teclas con bocinas integradas



El FP-7 es un elegante y moderno piano digital de 88 teclas para el hogar. De características profesionales, 128 polifonías de voz y excelente sonido. Teclado que presenta 100 niveles de sensibilidad de toque para actuación ultraexpresiva, más de 60 procesadores multiflex, más de 300 voces GM2 de alta calidad y grabadora integrada de 30,000 notas de 3 pistas.

- 9 conjuntos de batería, 80 estilos rítmicos de acompañamiento • Amplificador estéreo incorporado de 26 watts • Bocinas estéreo duales 12cm • Conectores USB duales

#ROFP7 **Llame o conéctese**

PX-800
Piano digital Privia de 88 teclas



El PX-800 es un piano digital de 88 teclas para el hogar o transportable con polifonía de 128 voces y soporte de teclado estilo consola desmontable de madera. Presenta un complemento completo de 3 pedales de expresión, 162 tonos presintonizados de muestreo estéreo, grabadora para 50,000 notas y 20 estilos rítmicos de acompañamiento.

- Amplificador estéreo incorporado 40 watts
- Bocinas estéreo duales de 5cm y 12cm
- Procesadores de efecto incorporados
- Salidas duales para auriculares, puerto USB

#CAPX800 **Llame o conéctese**

PA588
Arreglador 88 teclas con teclas de piano



El Korg PA588 es un teclado arreglador profesional polifónico de 88 teclas y 80 voces para músicos o compositores, con teclas de acción de percusión RH3 patentadas, que presenta el sonido de un piano digital de concierto C-720. Equipado con interfaz de pantalla TouchView, control de articulación de mando de 4 vías y base de datos programable Songbook.

- 880 sonidos, 124 tipos de efecto
- Síntesis EDS con 80 osciladores
- 320 estilos de acompañamiento predeterminados
- 16 pistas duales, 200,000 secuencias de eventos

#KOPA588 **Llame o conéctese**



NUMARK

iDJ Mezcladora de 2 canales para iPod

Transforme su iPod en un dispositivo de reproducción fuente para presentaciones de DJ y mezclas con el iDJ. Los DJ móviles pueden integrar fácilmente su música digital portátil con otros sistemas de refuerzo de música y sonido. Sostiene y carga hasta 2 iPods mientras está conectada. También presenta conexión USB, entrada para micrófono con controles de tono y nivel, entradas para teléfono/línea, EQ de 3 bandas con control de ganancia, controles grandes de navegación y receptáculo de bandeja giratoria.



#NUIDJ..... 139.95

NUMARK

iDJ2 Mezcladora de 2 canales para iPod

Mejorada a partir del iDJ, la iDJ2 permite mezclar 2 canciones de un solo iPod y presenta entradas USB adicionales para conexión con otros dispositivos USB de almacenamiento como discos miniatura o Memory Sticks. También brinda soporte a audio de bandejas giratorias y otros dispositivos de audio.



#NUIDJ2..... Llame o conéctese

NUMARK

TTI Bandeja giratoria USB con base para iPod

Una forma fácil de archivar los discos de vinilo en su iPod. La bandeja giratoria de tracción por correa presenta un puerto para iPod y USB para archivar grabaciones en una PC o MAC. Se puede sincronizar el iPod con iTunes mientras se encuentra en la base de la bandeja giratoria. El software EZ Vinyl Converter 2 para PC y el software Audacity para Mac brindan una forma sencilla de digitalizar el audio grabado a software iTunes. El software que se incluye también mejora la calidad del audio al eliminar pops y clics.



#NUIDJ2..... Llame o conéctese

CORTEX

DMIX 300 Consola de DJ para iPod

Mezcladora de DJ de dos canales integrados, dos platos sensibles al tacto y base para iPod para acceder a archivos de música del iPod estándar (no iPhone, iPod touch o Classic). Conexiones posteriores USB para discos de almacenamiento portátil y iPods montados en bases externas. Dos controles de nivel, controles de monitor en auriculares y fundido cruzado. Dos entradas RCA para conectar bandejas giratorias analógicas y reproductores de CD para DJ sin dispositivos de almacenamiento.



#CODMIX300..... 324.95

GEMINI

iTrax Estación mezcladora dual para iPod

Estación mezcladora completa de DJ para 2 iPods, bandejas de CD o bandejas giratorias. La salida USB hace posible la sincronización con iTunes. Fundidor cruzado X-Fader reemplazable por el usuario brinda transiciones suaves. 2 entradas RCA analógicas por canal. Canales conmutables para dispositivos de bandeja giratoria o nivel de línea. Entrada para micrófono 1/4" con EQ de 2 bandas. Conexión para auriculares 1/4" con deslizador.



#NUIDJ2..... Llame o conéctese

ION

LPDOCK Bandeja giratoria USB con base para iPod

Archive discos de vinilo en su iPod. La bandeja giratoria de tracción por correa presenta un puerto para iPod y USB para archivar grabaciones en iTunes. Se puede sincronizar el iPod con iTunes mientras se encuentra en la base de la bandeja giratoria. Se incluyen el software EZ Vinyl Converter 2 para PC y el software EZ Audio Converter para Mac. El software presenta una forma sencilla de digitalizar audio grabado a software iTunes. También mejora la calidad del audio al eliminar pops y clics.



#IOLPDOCK..... 229.95

PIONEER

DJM-400 Mezcladora de DJ de dos canales

El muestreador in-loop presenta resolución de 24 bits/96kHz y repite en forma continua cualquier muestra de cuatro compases mientras se mantiene en forma automática in tempo con el material del programa. Los loops se pueden procesar con efectos robot, delay, filter, flanger, echo y roll. Dos entradas de línea dedicada y dos entradas línea/bandeja giratoria con EQ de 3 bandas en cada canal. Diseñada para fácil instalación y aún más fácil transporte.



#PIDJM400..... 549.95

PIONEER

DJM-600 Mezcladora de DJ de cuatro canales

Provee entradas para tres bandejas giratorias y hasta cinco fuentes de CD/línea. El muestreador en placa brinda hasta seis segundos de loop de compases combinados. El procesador de efectos brinda delay, echo, auto-pan, filter, flanger y otros efectos de calidad para remezclar audio y loops de programas en tiempo real. Los botones en monitor de auriculares PFL que se representan en cada canal y en grandes LCD brindan información BPM. Se provee un EQ de tres bandas en cada canal para manipulación de frecuencia durante sesiones.



#PIDJM600..... 774.95

PIONEER

DJM-800 Mezcladora de DJ de cuatro canales

Presenta cuatro canales de entrada con cinco entradas de línea, cuatro entradas digitales y tres entradas para bandeja giratoria. Cada canal presenta un EQ aislador de 3 bandas para manipulación de frecuencia en tiempo real. Los procesadores de efectos en placa de 24 bits brindan efectos Echo, Delay, Reverse Delay, Pan, Transform, Filter, Flanger, Phaser, Reverb, Robot, Chorus, Roll y Reverse Roll. El efecto Auto Harmonic Tuning detecta la clave de audio entrante y compensa cuando se realizan cambios de tono.



#PIDJM800..... 1466.95

DENON

DN-X120 Mezcladora de DJ de dos canales

Presenta dos canales con dos entradas dedicadas de nivel de línea. Las otras dos entradas son conmutables entre señales de línea y teléfono para dispositivos de bandejas giratorias o de línea. En cada canal se presenta un EQ de tres bandas con interruptor de emergencia. El fundidor cruzado de 45mm presenta control de contorno para fundidos suaves o abruptos. Entre las características adicionales se incluyen entradas de auriculares separadas, fundido de encendido/apagado, salidas principales balanceadas y desbalanceadas.



#DEDNX120..... 199.95

DENON

DN-X050 Mezcladora de DJ montable en rack

Para el DJ móvil, es liviana y de fácil uso. Las perillas y los fundidores tienen una disposición lógica y están claramente rotulados. Hay dos canales, ambos con controles idénticos, dispuestos simétricamente. Conmute entre la entrada de bandeja giratoria de vinilo y la entrada de línea, ajuste ganancia, coloque el canal en pista, ajuste el EQ y use el fundidor. La sección Master es muy fácil de entender.



#DEDNX050..... 149.95

DENON

DN-X500 Mezcladora de DJ profesional de cuatro canales

Cuatro canales con dos entradas telefónicas (bandeja giratoria) y hasta diez entradas de nivel de línea (ocho son dedicadas, dos son conmutables teléfono/línea). La matriz de enrutamiento interna permite que cualquier señal de entrada sea encaminada a cualquier canal. Cada canal presenta EQ de 3 bandas con interruptor de emergencia en alta, media y baja frecuencia. El nivel de canal VCA 60mm y fundidor aseguran transiciones precisas y suaves. A cada canal de entrada se asignan envíos/retornos externos. Salidas XLR balanceadas y de inicio de fundidor brindan soporte a reproductores de MP3/CD.



#DEDNX500..... Llame o conéctese

ION

TT Banda giratoria USB

Ofrece una forma fácil de archivar discos de vinilo en su computadora.

La bandeja giratoria de tracción por correa presenta puerto USB para archivar grabaciones en iTunes y otro software popular. Se incluyen el software EZ Vinyl Converter 2 para PC y el software EZ Audio Converter para Mac. El software presenta una forma sencilla de digitalizar audio grabado a software iTunes. El software que se incluye también mejora la calidad del audio al eliminar pops y clics.



#IOTTUSB 99.95

NUMARK

TTUSB Banda giratoria para batalla y club con tracción por correa

La bandeja giratoria con tracción por correa con salida USB permite archivo fácil de discos de vinilo directamente al software. Está físicamente diseñada para DJ estilo batalla y club. El eficiente sistema de tracción por correa brinda reproducción y control preciso. Los interruptores de encendido/apagado duales permiten montaje en cajón estilo club o batalla. Brinda soporte a velocidades 33 y 45 RPM (78 RPM vía software) y control de tono brinda variación de $\pm 10\%$.



#NUTTUSB 129.95

TECHNICS

SL-1200MK2 Banda giratoria de DJ profesional

Tracción directa y sistema de movimiento de precisión de cuarzo brindan control de tono preciso y todo lo que quieren los DJ. La construcción de alto rendimiento y resistente a la vibración es ideal para instalación en cabinas profesionales de DJ en clubes, en giras y en aplicaciones móviles. Las características adicionales como pesos de brazo ajustables, control antideslizamiento, luz de objetivo emergente y control de tono deslizable la convierten en una opción excelente para los mejores DJ.



#TESL1200MK2 549.95

PIONEER

CDJ-400 Reproductor USB de CD y MP3

Reproductor profesional de CD que brinda soporte a formatos CD, CD-R/RW. Presenta una rueda de control de scratch y un puerto USB para dispositivos de DJ como iPods y discos miniatura para conectar a CDJ-400 y mezclar los archivos MP3. El reproductor también presenta modo PC, que permite controlar software de DJ como Serato Scratch Live y Pioneer DJS.



#PICD400 599.95

NUMARK

DXM-06X Mezcladora de DJ de dos canales

Mezcladora de 8" de 2 canales con efectos de 24 bits incluidos y controles de fácil acceso como Vocoder, Echo, Tape Echo, Filter Flanger y más. Presenta 2 entradas de línea y 2 entradas telefónicas en conexiones telefónicas L/R RCA. La salida principal y de grabación también presenta conectores telefónicos RCA. Entre las características adicionales se incluyen EQ de canal de 3 bandas con interruptores de emergencia de frecuencia.



#NUDXM06 164.95

NUMARK

TTXUSB Banda giratoria de ultra alta torsión

Construcción duradera y resistente a la vibración, con tracción directa de alta torsión y salida USB para transferencia perfecta de vinilo a digital. El conjunto de software simplifica el proceso de transferencia y almacena archivos de audio en iTunes. La pantalla y los controles iluminados incluyen medidor integral de tono de lectura, velocidad y BPM. Entre las características adicionales se incluyen brazos sonoros rectos o con forma de S intercambiables, salidas digitales para muestreo directo, Key Lock y control de tono $\pm 50\%$.



#NUTTUSB 335.95

TECHNICS

SL-1210M5G Banda giratoria de DJ de tracción directa

Bandeja giratoria de tracción directa profesional actualizada con mejoras que incluyen control de tono digital, freno ajustable y brazo sonoro mejorado para rica calidad de sonido. Es la solución perfecta para cualquier cabina de DJ profesional en clubes nocturnos, DJ de gira profesional, DJ de actuaciones y DJ hogareños serios.



#TESL1210M5G 679.95

PIONEER

CDJ-1000 Reproductor de CD para DJ profesional

Presenta punto de inicio de reproducción y control digital-vinilo, 3 memorias calientes de inicio y ubicación de muestreo, loop perfecto en tiempo real, inversión y mucho más. Brinda soporte a formato MP3 en CD. Esto permite a los DJ acceder a grandes catálogos de títulos con menos CD y transporte más fácil. La rueda de control de 7" presenta un diseño mejorado con capacidad de alterar rápida y fácilmente la resistencia y acabado metálico antideslizable.



#PICD1000MK3 Llame o conéctese

NUMARK

X1USB Mezcladora de scratch digital compacta

Presenta múltiples puertos USB y todas las herramientas esenciales necesarias para crear una mezcla dinámica. No se necesitan controladores de software para conectar a Mac o PC. Los puertos USB le permiten usar su computadora como una plataforma de DJ. Reproduzca música con el software de su elección, asigne un puerto USB o un canal y mezcle. También puede usar los puertos USB como salidas para grabar su sesión en la computadora con software de grabación.



#NUX1USB 174.95

NUMARK

PT-01USB Banda giratoria de DJ portátil

Úsela para complementar cualquier sistema de altavoces portátil o para sonido independiente. Con alimentación CA o a batería con tracción por correa. Salida USB para conexión directa a computadora para archivar discos de vinilo. Bocina incorporada permite monitoreo y conexiones a salidas RCA de nivel de línea. La salida de nivel de línea elimina la necesidad de amplificador con entrada telefónica y es útil para conexiones directas a grabadoras de CD, tarjetas de sonido, etc. Salidas para auriculares de 1/4" y 1/8".



#NUPT01USB 79.95

TECHNICS

SL-1210MK5 Banda giratoria de DJ analógica

Presenta un plato de aluminio fundido con velocidades seleccionables de 33-1/3 y 45 RPM, tracción directa de cuarzo y motor CC sin escobillas. La bandeja brinda un rango de tono variable de $\pm 8\%$ y no tiene control de tono por clic, así como un botón que restablecerá instantáneamente el tono a cero. El freno electrónico se puede ajustar y la bandeja se puede configurar para que se detenga de forma instantánea o para que responda de alguna manera. El botón de alimentación embutido previene apagados accidentales.



#PIDJM800 569.95

DENON

DN-S3500 Reproductor profesional de CD/MP3 para DJ

El plato de tracción por correa activa y de rotación de Denon brinda la sensación y el control del vinilo con entrada en tiempo real, control de scratch y velocidades conmutables de 33/45 RPM. Brinda soporte a formatos estándar y MP3-CD, y permite acceso a cientos de títulos con solo unos pocos CD. El muestreador de 15 segundos presenta una copia de muestreo para superposición y manipulación de scratch. El motor de efectos presenta efectos echo, echo/loop, filter, flanger, brake, dump y reverse para control de tiempo real mejorado y manipulación de audio.



#DEDNS3500 449.95

DENON

DNS3700 Bandeja giratoria de medios digitales

Reproductor de CD de ranura simple con soporte USB para brindar a los DJ acceso a archivos MP3 y WAVE desde sus discos rígidos. El disco de vinilo rotativo de 9" se coloca sobre el plato de tracción directa para dar sensación de control como una bandeja auténtica. El soporte ASIO / OSX Core Audio da como resultado audio estéreo de baja respuesta a 44.1kHz. Se presenta con 5 efectos seleccionables que incluyen flanger, echo, delay, filter y otras herramientas de mejoramiento de ambiente, que garantizan el envío del mensaje correcto en la pista de baile.

DEDNS3700 **899.95**

DENON

DN-HS5500 Bandeja giratoria de medios digitales

El reproductor funciona como un reproductor de audio MP3 o WAV con doble pletina y salidas separadas para cada capa. Esto permite que los DJ reproduzcan un grupo entero en una sola bandeja. Los usuarios pueden elegir entre reproductor de CD (opcional) o disco rígido interno como plataforma. El conector USB permite operar como interfaz de audio de 24 bits y también como superficie de control para títulos de DJ y software de producción populares. Tiene plato giratorio de tracción directa para manipulación táctil en tiempo real, scratching y cueing.

DEDNHS5500 **449.95**

DENON

DN-S1000 Reproductor de CD/MP3 portátil para DJ

Reproductor de CD de escritorio para DJ profesional de precio moderado, con diseño portátil. La unidad brinda soporte a reproducción completa de audio CD, CD-R/RW y MP3. Están disponibles una variedad de efectos scratch y platter, así como control de tono de amplio rango y complemento de procesamiento de efectos incorporados. También presenta deslizamiento de largo recorrido de 100mm, soporte CD Text, loops ininterrumpidos y Hot Start para CD.

DEDNS1000 **269.95**

NUMARK

MP102 Reproductor de CD montable en rack

Reproductor de CD montable en rack adecuado para DJ, aplicaciones de refuerzo de sonido, cines, etc. Brinda soporte a reproducción desde audio estándar CD, CDR y MP3/CD. Las sencillas funciones incluyen rueda de tono interactiva para control en tiempo real, fundidor de tono con rangos ± 8 y 16% y pantalla luminosa intuitiva. El panel posterior presenta salidas analógicas estándar y S/PDIF digital. También presenta protección buffer de memoria antigolpes para reproducción consistente de música y looping ininterrumpido de audio CD y MP3.

NUNMP102 **164.95**

NUMARK

CDN-25 Reproductor de CD dual para DJ

Reproductor de CD de 19" montable en rack para DJ y para instalaciones fijas en clubes, bares, restaurantes, salones, etc. Brinda soporte a formatos de CD y CDR y brinda salidas digitales analógicas de teléfono RCA estándar y S/PDIF para grabadoras de CD, software de computadora, etc. Presenta controles deslizables y rueda de tono con rangos seleccionables por el usuario de ± 8 y 16%. Las características de reproducción continua o estática programables por el usuario hacen que sea ideal para el DJ hogareño o móvil.

NUCDN25 **149.95**

NUMARK

Stealth Control Superficie de control para DJ

Superficie de control con software para DJ. Controle la mayoría de las funciones del software sin tener que usar el mouse y teclado de la computadora. La sensación táctil de controlar sus sonidos con botones, perillas y fundidores hacen que la experiencia sea más divertida. Con la computadora, algunos archivos de música e interfaz de audio, puede tener todo lo necesario para crear mezclas de DJ dinámicas donde vaya.

NUSC **229.95**

NUMARK

Omni Control Superficie de control para DJ

Superficie de control e interfaz de audio de computadora USB 2.0 con software para DJ. Controle la mayoría de las funciones del software sin tener que usar el mouse y teclado de la computadora. La sensación táctil de controlar sus sonidos con botones, perillas y fundidores hacen que la experiencia sea más divertida. Con la computadora, algunos archivos de música y Omni Control, puede tener todo lo necesario para crear mezclas de DJ dinámicas donde vaya.

NUOC **299.95**

HERCULES

DJ Control MKII Superficie de control para DJ

Superficie de control compacta alimentada por USB de pletina doble y software virtual de mezcla MP3 para DJ. El perfil pequeño facilita el transporte para DJ móviles o de gira. Los dos platos brindan scratch, inicio de reproducción y búsqueda de archivos hasta dos archivos MP3 simultáneamente. Sincronice el próximo archivo MP3 mientras se reproduce el archivo actual sin usar el mouse y teclado. Ofrece entradas conmutables de línea y teléfono, dos salidas desbalanceadas (RCA) y dos balanceadas con un solo conector estéreo 1/8". Tres fundidores para tono y control de fundido cruzado y seis selectores EQ.

HEMK2VDJ **199.00**

NUMARK

NS7 Controlador de software motorizado para DJ

Estación de trabajo e interfaz USB todo en uno para usar con software Serato ITCH DJ (incluido). Mezcladora de DJ tradicional de 2 canales con fundidor cruzado VCA y fundidores de nivel reemplazables que también sirve de interfaz USB. Dos platos de tracción directa motorizada con vinilo de 7" sobre alfombrillas reales para una sensación de bandeja giratoria analógica auténtica. La torsión del motor se puede ajustar para reflejar una bandeja giratoria moderna o tradicional. Los platos son sensibles a scratching, inicio de reproducción inversa, etc. Cada pletina presenta Strip-Search de Numark para caída precisa de púa estilo tocadiscos.

NUNS7 **1299.95**

HERCULES

DJ Console RMX Superficie de control para DJ

Superficie de control para DJ profesional con alimentación USB con conexiones analógicas y salidas balanceadas y desbalanceadas. El software incluido Virtual DJ 5 DJC Edition permite acceder y mezclar archivos MP3 en la computadora del DJ. Platos duales sensibles al tacto para scratching, inicio de reproducción y manipulación de audio en tiempo real. Dos deslizadores de tono dedicados para ajuste de tono y control de combinación de ritmos. Tres controladores de nivel y fundidor cruzado. Las características adicionales de control incluyen diales EQ, teclado numérico, controles de transporte y más.

HEDJCRM **329.95**

DENON

DN-HD2500 Reproductor y controlador de disco rígido

Presenta un disco rígido interno de 40GB para almacenar archivos MP3. También brinda soporte a dispositivos USB como iPods, discos portátiles y reproductores de MP3. Incluye software Music Manager para PC para transferencia, almacenamiento y archivo de títulos. Los cuatro efectos de usuario incluyen flange, filter, echo y echo/loop para manipulación flexible de audio en tiempo real durante sesiones. Los dos platos se usan para entrada, reproducción e inversión de audio. Los dos controles de tono se usan para mezclar ritmos ininterrumpidos y se ajustan a rangos de 24%, 50% y 100%.

DEDNHD2500 **574.95**

VESTAX

VCI-100 Controlador de DJ USB MIDI

Estación de control compacta para aplicaciones de software para DJ. Presenta platos dobles sensibles al tacto que responden al tono y al movimiento, y lo convierten en una alternativa de las bandejas giratorias voluminosas y reproductores de CD. Se conecta a cualquier puerto USB y presenta una variedad de perillas, botones e interruptores asignables para integración completa con cualquier software de mezcla o secuencia. El controlador tiene diseño para uso con cualquier aplicación de software e incluye Native Instruments Traktor LE.

VEVC100 **499.00**

TECHNICS**RP-DH1200** Auriculares para DJ

Diseño plegable y orejeras giratorias para escuchar estilo libre. Los grandes controladores de 50mm brindan audio nítido y limpio con bajos impresionantes y agudos elevados. La banda acolchada ajustable y las gruesas almohadillas acolchadas brindan gran comodidad de larga duración. El cable de un solo lado tiene mecanismo de cierre y se puede reemplazar fácilmente. Incluyen funda.

# TERPDH1200..... **104.95****PIONEER****HDJ-1000** Auriculares circumaurales para DJ

Auriculares para DJ cómodos, de alta aislación y plegables, con alta capacidad de nivel de entrada y sensibilidad combinadas con un diseño sólido y práctico. Presentan reproducción extendida de baja y alta frecuencia, salida sin distorsión, monitoreo estéreo/mono mediante interruptor selector dedicado y ubicación para un oído sobre cualquier hombro.

# PIHDJ1000..... **Llame o conéctese****VESTAX****KMX-3** Auricular de orejera simple con empuñadura para DJ

Auricular para DJ de una sola pieza con empuñadura acolchada y cable enrollado sólido, para DJ de clubes que prefieren monitoreo en cabina y mezcla de auricular al mismo tiempo.



En la parte inferior de la unidad se incluye un interruptor de selección de señal izquierda o derecha que permite monitorear el inicio de la reproducción o la señal principal.

VEKMX3..... **99.95****NUMARK****CC-1** Cápsula de DJ para mezcla de estilo general

Brinda sonido y desempeño adecuado para DJ profesionales experimentados, principiantes u hogareños. Presenta salida alta y diseño delgado que permite hacer scratch e inicio de reproducción inversa sin saltos. Punta de diamante diseñada para preservar discos de vinilo irremplazables.

# NUCC1..... **44.95****NUMARK****Soporte para computadora portátil**

Soporte de alta calidad diseñado para las necesidades especiales de los DJ. El soporte equilibra la calidad de la construcción con el peso, lo que da como resultado un soporte seguro y sólido, portátil y plegable. Se puede ensamblar o desmontar con facilidad e incluye estuche con cremallera para transporte y almacenamiento.

# NULS..... **49.95****TECHNICS****RP-DJ1200A** Auriculares profesionales para DJ

Diseño plegable, banda ajustable cómoda y orejeras acolchadas con capacidad giratoria para monitoreo de un solo oído. Los grandes controladores tienen bobina de voz con devanado de aluminio enchapado en cobre para excelente calidad de sonido y amplia respuesta de frecuencia. El cable enrollado de un solo lado brinda la cantidad precisa de fojedad para el mínimo enredo.

# TERPDJ1200A..... **109.95****PIONEER****HDJ-2000** Auriculares profesionales para DJ

Presentan controladores domo de 2", brindan respuesta de frecuencia extra amplia y detalles claros que permiten escuchar cada matiz. Los auriculares son de magnesio duradero y liviano y tienen diseño plegable. La banda ajustable y las gruesas orejeras acolchadas brindan comodidad y alto grado de aislación de ruido.

# PIHDJ2000..... **Llame o conéctese****NUMARK****CUE** Software de DJ profesional para Mac/Win

Otorga a DJ profesionales y principiantes las herramientas necesarias para mezclar y remezclar archivos de MP3 y video en tiempo real. Entre las características de remezcla se incluyen efectos internos, soporte para plug-ins, muestreador, efectos de transición de video y más. CUE es compatible con reproductores de CD iCDX de Numark y se necesita una sola pletina de CD para controlar ambas pletinas de software virtual.

# NUCUE..... **239.95****NUMARK****DJ/IO** Interfaz de audio USB

Interfaz de audio USB portátil específicamente diseñada para computadoras portátiles de DJ y productores móviles. Presenta un conjunto de salidas de audio RCA para enviar audio digital de 24 bits a sistemas de sonido, mezcladoras de audio, grabadoras externas, bocinas alimentadas, etc. La entrada para micrófono de 1/4" permite voz en off en sesiones de DJ, presentaciones, etc. La salida para auricular de 1/4" brinda monitoreo estilo DJ.

# NUDJIO..... **99.95****MARATHON****Soporte universal para computadora portátil con estante**

Solución ideal para DJ, estudios de proyecto, etc. El soporte presenta parrillas de metal largas en la base para montar mezcladoras en la parte inferior, cajón de DJ y más. También incluye el estante accesorio que se puede insertar en el frente o detrás de la base según su comodidad.

# MAMALTPAK..... **74.95****PIONEER****SE-DJ5000** Auriculares profesionales para DJ

Auriculares que cubren el oído con aislación de ruido. Brindan grandes controladores de 50mm de alta sensibilidad con capacidades inusuales de nivel de entrada de alta potencia. Tienen un interruptor en línea mono/estéreo para monitoreo de remezclas en vivo o en estudio. El diseño de los auriculares permite rotación hacia adelante o hacia atrás completa para monitoreo flexible con uno o dos oídos.

# PISEDJ5000..... **Llame o conéctese****DENON****DN-HP1000** Auriculares circumaurales para DJ

Auriculares estéreo para DJ que combinan un diseño profesional práctico y sólido con capacidades de reproducción de frecuencia audiófila. Equipados con juntas giratorias reforzadas para usar en un solo oído, capacidad de manejo de potencia de 3500mW, cómodos, almohadillas reemplazables y cable enrollado con relevador de tensión reforzado.

# DEDNHP1000..... **Llame o conéctese****NUMARK****NUVJ** Mezcladora de video para DJ

Mezcladora de video estilo DJ versátil diseñada para mezclar y manipular imágenes y clips de video durante sesiones y presentaciones de DJ. Dispara clips de video, añade efectos (30) y ajusta imágenes en tiempo real mientras una imágenes al usar el fundidor cruzado integrado. Las grandes ruedas de scratch establecen control sobre efectos y velocidad.

# NUNUVJ..... **259.95****NUMARK****CS-1** Cápsula de DJ profesional para clubes

La cápsula de DJ Serie CS-1 de Carl Cox brinda todo lo necesario para una sesión de calidad en los sistemas de sonido más exigentes en clubes. Brinda salida alta y resistencia a saltos mientras se hace scratching e inicio de reproducción inversa. La punta de diamante de alta calidad brinda excelente calidad de sonido.

# NUCS1..... **59.95****ODYSSEY INNOVATIVE DESIGNS****CTBC2060** Mesa de trabajo de DJ

Mesa plegable de 1.5m diseñada para ofrecer una sólida superficie de trabajo para cajones de DJ. Las patas plegables de la mesa se ajustan a una altura entre 66-96.5cm. La base está alfombrada y presenta una manija para fácil transporte.

# ODCTBC2060..... **130.99**

Argentina	México	Venezuela	Otros Países
0800-222-0045	001-866-806-9068	0800-100-2825	212-444-5090
FAX: 212-239-7770 • 800-947-7008		DOMICILIO: 420 Ninth Avenue, NYC, NY 10001	
EN INTERNET: www.bhphotovideo.com			

Nombre: _____

Domicilio: _____

Ciudad: _____ Estado: _____ CP: _____ Teléfono: _____

ENVIAR A: (si fuera un lugar distinto del identificado anteriormente)

Nombre: _____

Domicilio: _____

Ciudad: _____ Estado: _____ CP: _____ Teléfono: _____

Fecha del pedido: _____

\$ Adjunto: _____

 Cheque Efectivo Giro Postal Visa MasterCard Discover/Novus American Express# - - -

Fecha de vencimiento: _____

Banco emisor de la tarjeta: _____

Durante el día, pueden encontrarme en: _____

CANTIDAD	SKU/MODELO #	DESCRIPCIÓN	PRECIO POR UNIDAD	SUMA
POR FAVOR LLENAR TODA LA INFORMACIÓN			Envío	
Clientes del Estado de Nueva York: agregar los impuestos de ventas aplicables a su área				
Firma: _____			TOTAL	

INFORMACIÓN DE PEDIDO, PAGO Y ENVÍO

Pedidos por correo: Escribir claramente con letra de imprenta el nombre, el domicilio y el número de teléfono. (Los pedidos sin número de teléfono pueden demorarse). Residentes de Nueva York: agregar el impuesto sobre las ventas adecuado. Todos los artículos están cubiertos por EE.UU., Internacional o B&H (sólo para aquellos artículos importados directamente por B&H).

Pago: Se acepta MasterCard, Visa, Discover, American Express, giro postal, cheque bancario, cheque certificado (cheque personal hasta \$30,000.00 con el nombre impreso en el cheque). Al pagar con tarjeta de crédito, mencionar número de tarjeta, fecha de vencimiento, domicilio de facturación y número de teléfono. **Vales de regalo disponibles.**

Política de devoluciones: Política de devoluciones de 14 días en artículos de fotografía (7 días en todos los demás artículos) (sólo con aprobación previa) menos cargos de envío si se devuelve en excelentes condiciones, en su paquete original, con tarjetas de garantía sin llenar (sujeto a los términos y condiciones de devoluciones de B&H, como se indica en nuestro sitio Web).

Métodos de envío: En EE.UU. Continental el envío se hará por UPS (excepto para apartados postales, donde los envíos se harán por correo aéreo). Para Alaska y Hawaii el envío se hará por 2nd Day UPS. Los artículos de mayor tamaño se enviarán en camión. Hacemos envíos a todas las direcciones A.P.O. y F.P.O. por US Mail (por tarifas de envío visite nuestro sitio Web).

Servicio de entrega de guante blanco: Evite los problemas y la inconveniencia de la lucha por instalar su plasma grande o centro de entretenimientos LCD. No más levantar cosas pesadas; deje que los expertos lo hagan. Profesionales de entrega capacitados llevarán la compra a su casa, la desempacarán y la instalarán en su estante o soporte. Los muchachos de guante blanco lo contactarán para ponerse de acuerdo en la entrega.

En los 5 distritos de Nueva York \$80 hasta 113kg. En el área de los tres estados \$125 hasta 113kg. Todos los demás estados \$185 hasta 50kg. Llame por tarifas para pesos específicos.

Como B&H trabaja de cerca con todas las compañías de transporte para obtener el mejor y más rápido servicio al mejor precio para usted, los costos de envío están sujetos a cambio sin previo aviso.

Los costos de envío y seguro son los siguientes:

EE.UU.	UPS 5-7 días	UPS 3-5 días	UPS 2nd Day	UPS 1 día	Camión/Aire	Priority Mail	Express Mail ³	
CP:	Hasta 0.45kg	—	\$6.95 *	\$12.00	\$27.00	\$135.00 *	\$8.50 *	\$28.00
01000-08999	c/0.45kg adicional	—	45c	\$1.55	\$2.25	Llame	75c	\$3.50
10000-29999	Seguro cada \$100	—	50c	50c	50c	50c	\$1.25	\$1.25
30000-33999	Hasta 0.45kg	—	\$6.95 *	\$12.00	\$27.00	\$135.00 *	\$8.50 *	\$35.00
34100-38599	c/0.45kg adicional	—	65c	\$1.85	\$3.25	Llame	\$1.55	\$6.00
39801-56502	Seguro cada \$100	—	50c	50c	50c	50c	\$1.25	\$1.25
60000-63999	Hasta 0.45kg	\$3.95	\$7.95 *	\$14.00	\$32.00	\$135.00 *	\$8.50 *	\$37.00
38601-39799	c/0.45kg adicional	75c	95c	\$2.50	\$3.50	Llame	\$2.25	\$6.00
56503-59999	Seguro cada \$100	50c	50c	50c	50c	50c	\$1.25	\$1.25
64001-96199	Hasta 0.45kg	—	—	\$19.00	\$37.00	\$390.00 *	\$8.50 *	\$37.00
97000-99499	c/0.45kg adicional	—	—	\$3.00	\$4.00	Llame	\$2.75	\$6.00
00600-00799	Seguro cada \$100	—	—	50c	50c	85c	\$1.25	\$1.25
00900-00999	Hasta 0.45kg	—	—	—	—	\$70.00	\$350.00 *	\$8.50 *
96700-96799	c/0.45kg adicional	—	—	—	—	\$10.00	Llame	\$2.75
96800-96899	Seguro cada \$100	—	—	—	—	50c	80c	\$1.25
99500-99999	Hasta 0.45kg	—	—	—	—	—	—	—
00800-00899	c/0.45kg adicional	—	—	—	—	—	—	—
96799-96799	Seguro cada \$100	—	—	—	—	—	—	—
96900-96999	Hasta 0.45kg	—	—	—	—	—	—	—
	c/0.45kg adicional	—	—	—	—	—	—	—
	Seguro cada \$100	—	—	—	—	—	—	—

Internacional **	Priority Mail ⁶	Express Mail ⁶	UPS ⁷ Expedited	UPS ⁸ Saver	
Canadá	Hasta 0.45kg	\$30.00	\$40.00	\$25.00	\$30.00
	cada 0.45kg adicional	\$2.75	\$4.50	\$1.75	\$2.50
	Seguro cada \$100	\$1.25	\$1.25	55c	55c
México	Hasta 0.45kg	\$35.00	\$45.00	—	\$30.00
	cada 0.45kg adicional	\$3.75	\$4.75	—	\$2.50
	Seguro cada \$100	\$1.25	\$1.25	—	\$1.25
América Central y del Sur	Hasta 0.45kg	\$50.00	\$60.00	—	\$45.00
	cada 0.45kg adicional	\$5.50	\$6.00	—	\$9.00
	Seguro cada \$100	\$1.25	\$1.25	—	55c
Caribe	Hasta 0.45kg	\$45.00	\$60.00	—	\$35.00
	cada 0.45kg adicional	\$6.50	\$6.75	—	\$4.00
	Seguro cada \$100	\$1.25	\$1.25	—	55c
Europa Occidental, Hong Kong, Japón, Singapur, Medio Oriente, Indonesia, Pakistán, China, Corea del Sur, Bangladesh, Filipinas, Taiwán, Tailandia	Hasta 0.45kg	\$45.00	\$55.00	—	\$35.00
	cada 0.45kg adicional	\$5.75	\$6.25	—	\$4.00
	Seguro cada \$100	\$1.25	\$1.25	—	55c
Australia y Nueva Zelanda	Hasta 0.45kg	\$45.00	\$65.00	—	\$35.50
	cada 0.45kg adicional	\$5.75	\$6.25	—	\$4.00
	Seguro cada \$100	\$1.25	\$1.25	—	55c
África, resto de Asia, Europa del Este, Islas del Pacífico	Hasta 0.45kg	\$45.00	\$50.00	—	\$70.00
	cada 0.45kg adicional	\$6.00	\$6.00	—	\$10.00
	Seguro cada \$100	\$1.25	\$1.25	—	55c
India	Hasta 0.45kg	\$40.00	\$45.00	—	\$40.00
	cada 0.45kg adicional	\$6.00	\$6.00	—	\$4.50
	Seguro cada \$100	1.25	\$1.25	—	55c

[1] Servicio 2nd Day a 50 estados, 3 días a P.R.

[2] Servicio nocturno a 50 estados y P.R. - a territorios de EE.UU., 3-5 días

[3] Hasta \$5000

[4] Hasta 57kg

[5] Hasta 18kg

[6] Priority Mail hasta \$500, Express Mail hasta \$5000

[7] 2 días a las principales

Nota: Todos los costos son aproximados según la zona.

ciudades canadienses. Otras áreas hasta 4 días.

[8] Servicio nocturno a la mayoría de las ciudades canadienses. En los demás lugares hasta 3 días.

[9] Hasta 45kg.

* Pedidos para UPS debajo de \$100, \$4.45 los primeros 0.45kg - para Priority Mail debajo de \$150, \$4.00 los primeros 0.45kg

** Términos: DDU (Delivered Duty Unpaid). El receptor es responsable del costo del despacho de aduana, impuestos y GST donde corresponda, cargos impuestos e impuestos sobre bienes y servicios donde se aplica.

Por favor llame o conéctese para var los costos de envío más/actualizados

Esta publicación fue diseñada y producida por B&H Foto & Electronics Corp. ("B&H") sólo con fines informativos. Se hicieron todos los esfuerzos por ofrecer la información más actualizada, correcta y claramente expresada posible. Sin embargo, puede haber errores involuntarios. Los precios que se incluyen aquí son válidos en el momento de la publicación y están sujetos a cambio sin previo aviso. Las fotografías son sólo con fines ilustrativos y no implican o garantizan de ninguna manera el uso o aptitud según el contexto que se ve en tales fotografías. Las especificaciones de los productos son provistas por los fabricantes y están sujetas a cambio sin previo aviso. Los reembolsos de los fabricantes, sus términos y condiciones están sujetos a formularios impresos del fabricante. Los artículos de envío gratis se enviarán sólo dentro de EE.UU. Continental. B&H no es responsable de los errores tipográficos. B&H no realiza garantía alguna, expresa o implícita, excepto aquellas que se mencionan en el sitio Web de B&H. El usuario de esta publicación asume toda responsabilidad y no hará responsable a B&H por todo daño directo, indirecto, punitivo, especial, incidental o emergente, incluso, pero sin limitarse a, ingresos o ganancias perdidas, que surja o esté relacionado de alguna manera con el uso o mal uso de la información contenida en este catálogo o por la falta de ella. © 2009 B&H Foto & Electronics Corp.

Calidad de Imagen excepcional...

HDV

Control definitivo...

Funcionalidad profesional.



XH A1S

Videocámara de alta definición

- Videocámara HDV de mano de alta definición
- Lente zoom Serie L alta definición 20x de Canon
- Tres sensores de imagen CCD 16:9 original 1/3" con 1.67 megapíxeles (1440 x 1080)
- Captura HD real 1080 con opción de velocidad de cuadro de 60i, 30F progresivo o 24F progresivo
- El estabilizador de imagen óptica SuperRange puede corregir una amplia gama de movimientos sin degradación de imagen

XLH1A

Videocámara de alta definición

- Videocámara HDV para hombro de alta definición
- Lente zoom video III Serie L de alta definición 20X de Canon genuino
- Tres Sensores de Imagen CCD 16:9 original 1/3" con 1.67 megapíxeles (1440 x 1080)
- Anillos de enfoque, zoom e iris independientes
- Captura HD real 1080 con opción de de cuadro de 60i, 30F progresiva o 24F progresiva
- Montura de lente XL intercambiable de Canon



Canon

*image*ANYWARE



420 Ninth Avenue
New York, NY 10001

Presorted
Bound Printed Matter
U.S. Postage
PAID
B&H PHOTO-VIDEO, INC.

RESIDENTE ACTUAL O

Argentina
0800-222-0045

México
001-866-806-9068

Venezuela
0800-100-2825

Otros Países
212-444-5090

Para cancelar la suscripción, ingrese www.bhphotovideo.com/unsubscribe



VIXIA

Videocámaras Alta Definición



VIXIA HF S11
Videocámara con memoria flash dual



VIXIA HF20
Videocámara con memoria flash dual

DISPARE. CAPTURE. VEA. SEA HD.



Canon
image*ANYWARE*