

DK707 // 7-PIECE DRUM MIC KIT



OWNER'S MANUAL

SAMSON®

Introduction

Congratulations on your purchase of your DK707 7-piece drum microphone kit from Samson. We understand that the sound of your drum kit is extremely personal and important, so we carefully designed the DK707 series as a complete solution specifically for miking your drum kit.

The DK707 includes the Q71 for your kick drum, four Q72s for your snare drum and tom-toms. In addition, to capture the brilliance of your cymbals and the overall sound of your drum set, we've included a matched pair of our C02 studio condensers. Special attention in the construction of the neodymium elements, together with precise capsule porting produces a frequency response that has been carefully contoured for each of the specific drums in your kit. Thunderous low end from the kick drum, crisp and punchy attack on snare plus thick and defined tom-tom sounds are easy to get with this powerful complement of percussion mics. In addition to the great sound, the Q72s come with the DMC200 mounting clip that easily installs on any standard drum rim. The multi-adjustable mounting clip allows you to carefully position the mic and completely eliminates the need for external mic stands which can be difficult to position around cymbal stands. Thanks to the great sound and flexible mounting solution, the DK707 excels in both live performance and recording applications.

If your DK707 Drum Mic Kit was purchased in the United States, you'll find a warranty card enclosed, please don't forget to follow the instructions so that you can receive online technical support, and so that we can send you updated information about this and other Samson products. Also, be sure to check out our website (www.samsontech.com) for complete information about our full product line.

We recommend that you record your serial number in the space provided below, for future reference.

Serial number: _____

Date of purchase: _____

Should your microphones ever require servicing, a Return Authorization (RA) number must be obtained before shipping your unit to Samson. Without this number, the unit will not be accepted. Please call Samson at 1-800-3SAMSON (1-800-372-6766) for an RA number prior to shipping your unit. Please retain the original packing materials and, if possible, return the unit in the original carton. If you purchased your Samson product outside the United States, please contact your local distributor for warranty information and service.

Mounting the Q72 to a Drum

Installing the Q72 to your drums with the integral DMC200 mic clip is easy. Follow the simple steps below to install the DMC200 mic clips to your drum kit.

Place the bottom claw under the bottom edge of the upper drum rim, then push the DMC200 forward until the top claw moves over the rim and you feel it click into place.

Adjust the height of the Q72 and tighten the upper thumbscrew in place.

Once the DMC200 clip is fixed in place and the height is set, you can adjust the angle of the microphone.

Note: While adjusting the angle, you will want to place the mic in a position that is least likely to interfere with your playing style. Because of the Q72's supercardioid pick-up pattern, the microphone is subject to the phenomenon called proximity effect, slight adjustments of the microphone position and angle can make a big difference in sound. For further information on positioning your microphone see the section "Microphone Placement".

Connect the Q72 to a mixer or audio interface using a standard XLR mic cable and dress the wire away from your drum.

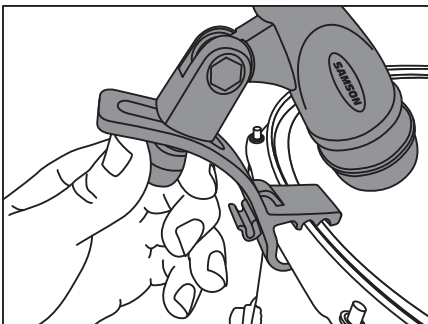
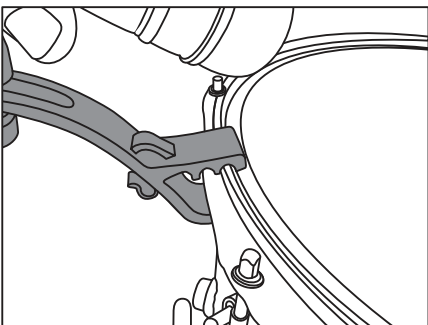
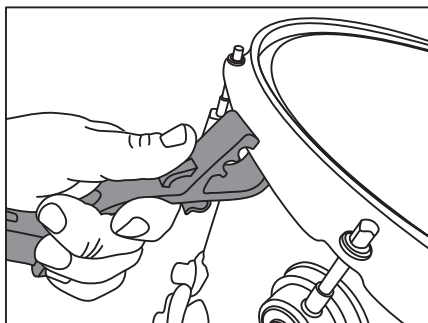
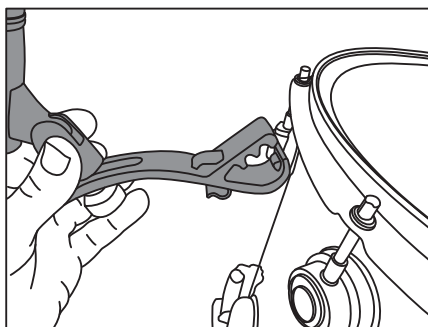

ENGLISH

FRANÇAIS

DEUTSCHE

ESPAÑOL

ITALIANO

Microphone Placement

When you position your mics on the drums, it will be easy to get a great sound since, in general, they are positioned so close to the sound source. You can make slight adjustments to the height and angle that will have an effect on the sound. The changes in sound may be difficult to notice at first, especially in live sound applications, however the more you use your microphones and listen to the sound, the more you will understand, and hear, the effect the microphone placement has on the sound. As always, experimentation and experience are the best teachers.

Obviously, in live sound applications you can't always hear the final results of the sound you're getting because most of the time your drum kit will be positioned behind the PA speakers, so rely on a band mate or sound engineer to help you dial up the sound. In recording applications, record some scratch tracks and check the sound by listening to your headphones or to the control room monitors.

Be sure that you pay careful attention to the tuning, and if necessary, the dampening of your drums. Miking your drums is similar to putting the sound under a microscope. Any unwanted buzzes and rattles coming from your instruments may be much more noticeable when you mic the kit.

You'll get a great sound just by positioning the mics close to your drums however, there are some basic principles and fundamentals that should be followed. The following section will describe some basic miking techniques for the various drums in your kit. Use this as a guideline, but remember every sound system, every room, every drum kit and every drummer is slightly different, so experiment until you find the sound that's right for you.

Kick Drum

The Q71 can be positioned outside the bass drum for more of an ambient sound, which is sometimes desired for recording, or inside the drum for a tighter sound like in live sound applications. When positioning the Q71 you will notice that changing the distance the mic is placed from the head will have an effect on the low frequency response. You can use the proximity effect to your advantage by moving the mic closer to the head if the sound is too boomy, or try moving the Q71 back a bit to add more low end. If you want more of the click attack sound from your bass drum, try aiming the Q71 directly at the beater. Positioning the mic in between the beater and the edge of the drum will provide a more balanced sound than pointing the mic directly at the center of the drum head.

Snare Drum

When you mount the Q72 on your snare drum rim you'll be well on your way to getting a great sound due to the close placement of the mic. You can experiment by changing the angle of the mic to change sound. If you want to get more stick attack try lifting the mic slightly so that it is pointing bit way from the rim and aim it more in the direction towards the center of the drum head. Directing the mic towards the rim captures more overtones. You can use the proximity effect to your advantage to increase the low-end response by pointing the mic further downward. For recording and advanced live sound applications try a second Q72 under the snare drum to pick up more of the sound from the snares. When using the second Q72 under the drum, be sure to reverse the phase polarity on the mic input, otherwise some of the sound will actually cancel.

Microphone Placement

Tom-toms

When you mount the Q72 on your tom-tom rim you'll be well on your way to getting a great sound thanks to the close placement of the mic. You can experiment by changing the angle of the mic to change sound. If you want to get more stick attack try lifting the mic slightly so that it is pointing bit way from the rim and aim it more in the direction towards the center of the drum head. You can use the proximity effect to your advantage to increase the low-end response by pointing the mic further downward.

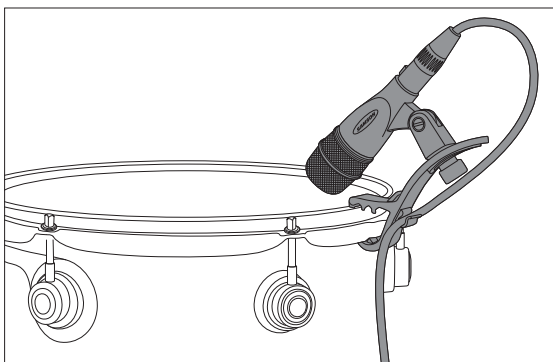

Overheads

Because of its extended high frequency response and fast transient response the C02 performs outstandingly when used as an overhead to mic cymbals. You can position one C02 on a boom mic stand directly above the kit pointing from front to back. For stereo miking, use two C02's placed over the drum set at a distance of three to five feet. You can experiment with the exact placement depending on the size of the room and whether you're looking for an ambient or close-miked sound. In general, when miking a drum kit it's a good idea to start with the overhead mics. Even though you use the overhead mics mostly for the cymbals, try to get the entire kit to sound great in the overheads. Then it will be easier to just bring up your individual mics for more attack and thickness in the overall sound.

Hi Hat

The C02 is a perfect mic for miking Hi Hats thanks to its smooth top end and the ability to capture fast attack transients. Try placing the mic over the edge of the top cymbal. Experiment by moving the mic further over the cymbal to produce more of a stick sound, but keep in mind it may pick up more of the kit. Remember that the C02 has a cardioid frequency response, so position the mic in the direction of the Hi hat, but for increased separation, be sure to point the mic away from other drums or cymbals whenever possible.

Polar Pick-up Pattern

Every microphone has a characteristic polar pattern that determines how well it accepts or rejects signal coming from various areas around the microphone. For example, omnidirectional mics accept all signals regardless of wherever those signals originate (in front of the mic, behind it, to the side, etc.). In contrast, directional cardioid mics are specifically designed to accept mostly signal coming from directly in front, and to reject signal coming from behind or from the side. The Q71 and Q72 have a supercardioid pattern, which is a slight variation the standard cardioid pattern with a slightly tighter pick-up pattern that helps increase the side-to-side rejection giving better isolation from drum to drum. For this reason, the Q71 and Q72 excel in environments where there is a good deal unwanted ambient sound (like a live sound stage) as they deliver those signals originating directly in front of the mic capsule itself while rejecting those that originate from behind. The C02 has standard cardioid pattern offering good rear rejection, but with a wider pick-up pattern which make them ideal for miking cymbals as well as the entire kit when used as an overhead mic.

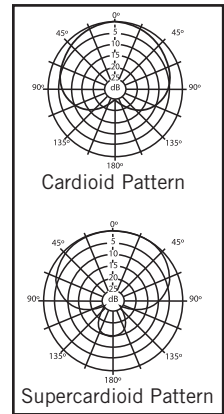

of
of
a

In addition, the polar pattern also determines how prone a particular mic is to inducing feedback. Feedback is that nasty howling sound that occurs when a mic is placed too close to a loudspeaker. The signal from the loudspeaker is fed into the mic, then into the loudspeaker, then into the mic, over and over again until an oscillating tone is generated. Because the supercardioid pattern utilized by the Q71, Q72 and the cardioid pattern used by the C02 is so good at rejecting signal not coming from directly in front of the mic, you'll find that using these mics will greatly minimize feedback problems.

Frequency Response

Each of the Q71 and Q72 microphone has been designed with a frequency response that has been tailored for the drums it will be placed on. The response is created by the careful consideration of the microphone element and the design of the capsule porting. The C02 has been designed to have a flat frequency response with just a slight lift in the highs making it great for overhead cymbals and hi-hat. You can see the individual frequency response of each mic included in the specification pages.

Proximity Effect

Unidirectional or cardioid microphones, exhibit a phenomenon known as "proximity effect." Very simply put, proximity effect is a resulting change in the frequency response of a microphone based on the position of the mic capsule relative to the sound source. Due to the result of the proximity effect, slight adjustments of the microphone

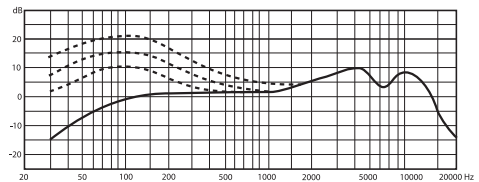

position and angle can make a big difference in sound. Specifically, when you point a cardioid mic directly at the sound source (on axis) you will get the best frequency response, however when you start pointing the microphone slightly away (off axis) you will notice the low frequency response dropping off and the microphone will start to sound thinner. Knowing that the bass will decrease as you change the mic angle can be a big help if you are getting a "boomy" sound from your drum.

Specifications

Q71 - Kick Drum Microphone

Type	Dynamic Microphone
Polar Pattern	Super Cardioid
Frequency Response	50~16000 Hz
Sensitivity	-62 dBV/pa (0.8mv/pa)
Rated Impedance	200Ω
Max. SPL	147 dB (THD≤ 0.5% 1000 Hz)
Weight	370g

Q72 - Snare/Tom-Tom Microphone

Type	Dynamic Microphone
Polar Pattern	Super Cardioid
Frequency Response	50~16000 Hz
Sensitivity	-55 dBV/pa (0.78mv/pa)
Rated Impedance	200Ω
Max. SPL	133 dB (THD≤ 0.5% 1000 Hz)
Weight	150g (with DMC 100)

C02 - Pencil Condenser

Type	Condenser
Polar Pattern	Cardioid
Frequency Response	40~20000 Hz
Sensitivity	-40 dBV/pa (10mv/pa)
Rated Impedance	200Ω
Equivalent Noise Level	22 dB (A weighted IEC/DIN 651)
Max. SPL	134 dB (THD≤ 0.5% 1000 Hz)
Dynamic Range	112 dB
Power Supply	48V Phantom Power (IEC 268-15/DIN 45596)
Current Consumption	3.5 mA
Dimensions	ø20 x 150 mm
Weight	170g

ENGLISH

FRANÇAIS

DEUTSCHE

ESPAÑOL

ITALIANO

Frequency Graphs & Polar Plots

Q71 - Kick Drum Microphone

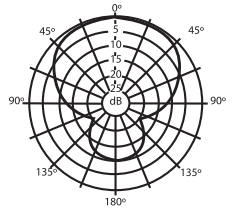
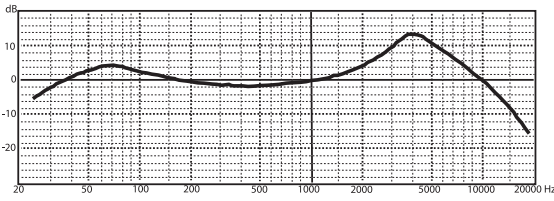

Q72 - Snare/Tom-Tom Microphone

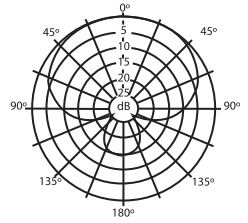
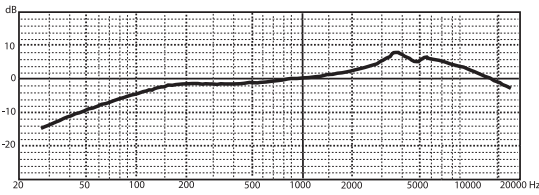

Q02 - Pencil Condenser

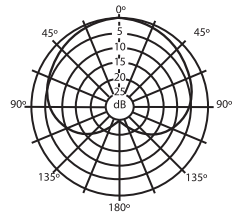
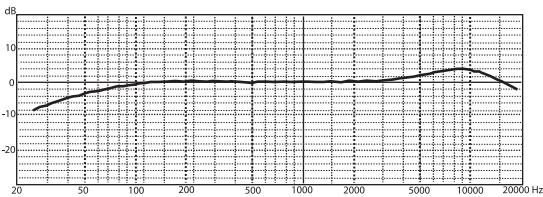

Introduction

Félicitations pour votre achat d'un kit de microphone pour batterie 7 pièces DK707 de Samson. Nous savons que le son de votre batterie est extrêmement personnel et important, c'est pourquoi nous avons conçu le micro DK707 comme une solution complète pour enregistrer votre batterie au micro.

Le DK707 comprend un micro Q71 pour votre grosse caisse, et quatre micros Q72 pour votre caisse claire et vos toms. De plus, pour capter l'éclat de vos cymbales et le son d'ensemble de votre batterie, nous avons ajouté une paire de micros à condensateur pour studio C02. L'attention particulière portée à la construction des éléments en néodyme et le portage précis des capsules offrent une réponse de fréquence spécifique pour chaque caisse de votre batterie. La basse fréquence tonitruante de votre grosse caisse, l'attaque vive et énergique de votre caisse claire, et les sons denses et précis de vos toms sont faciles à capter avec ces puissants micros complémentaires pour percussions. En plus de ce super son, les Q72 disposent d'une pince de montage DMC200 qui s'installe facilement sur le bord des caisses. La pince de montage à réglage multiple vous permet de positionner soigneusement le micro, sans avoir besoin d'un pied supplémentaire pouvant être difficile à placer autour des pieds des cymbales. Grâce à cette parfaite solution de montage sonore et flexible, le DK707 excelle pour les représentations en direct et les enregistrements.

Si vous avez acheté votre kit microphone pour batterie DK707 aux États-Unis, il sera accompagné d'une carte de garantie. N'oubliez pas de suivre les instructions pour recevoir votre assistance technique en ligne et pour que nous puissions vous envoyer des informations actualisées sur ce produit et les autres produits Samson. Veuillez également à consulter notre site Internet (www.samsontech.com) pour obtenir des informations complètes sur toute notre gamme de produits.

Nous vous recommandons d'enregistrer votre numéro de série dans l'espace ci-dessous pour vous y reporter ultérieurement.

Numéro de série : _____

Date d'achat : _____

Si votre microphone doit être réparé, vous devez obtenir un numéro d'autorisation de retour (RA) avant de renvoyer votre appareil chez Samson. Sans ce numéro, l'appareil ne sera pas accepté. Veuillez appeler Samson au 1-800-3SAMSON (1-800-372-6766) pour obtenir un numéro de RA avant d'expédier votre appareil. Veuillez conserver tous les emballages d'origine et, si possible, retourner l'appareil dans son carton d'origine. Si vous avez acheté votre produit Samson en dehors des États-Unis, contactez votre distributeur local pour en savoir plus sur la garantie et les services d'entretien.

Installation du Q72 sur la batterie

Installer le Q72 sur votre batterie grâce à la pince intégrale DMC200 est simple. Suivez les étapes ci-dessous pour installer les pinces de micro DMC200 sur votre batterie.

Placez la mâchoire du bas sous le rebord supérieur de la caisse, puis poussez la pince DMC200 contre la caisse pour que la mâchoire du haut s'imbrique sur le haut du rebord. Vous sentirez un déclic lorsqu'elle sera en place.

Ajustez la hauteur du Q72 et resserrez la vis à molette pour le faire tenir en place.

Une fois la pince DMC200 en place et la hauteur ajustée, vous pouvez régler l'angle du microphone.

Remarque : Lorsque vous ajustez l'angle, veillez à placer le micro dans une position qui n'interférera pas avec votre style de jeu. Grâce au design de directivité supercardioïde du Q72, le micro peut être soumis à un phénomène appelé l'effet de proximité. De légers ajustements sur la position et l'angle du micro peuvent faire une énorme différence sur le son. Pour plus d'informations sur le positionnement de votre micro, consultez le chapitre « Placement du microphone ».

Branchez le Q72 sur une interface de mixage ou audio en utilisant le câble XLR standard du micro, et éloignez le câble de votre batterie.

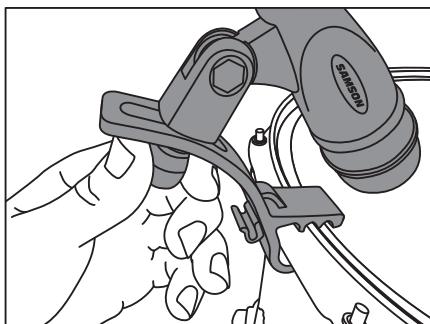
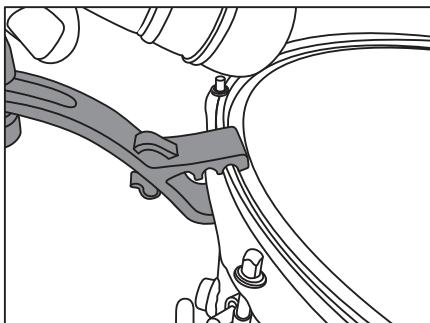
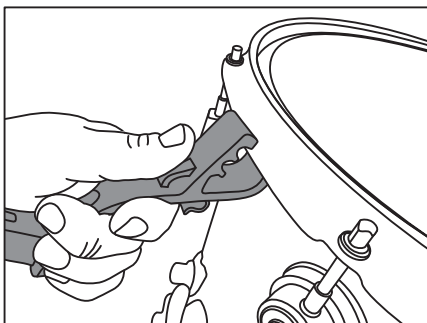
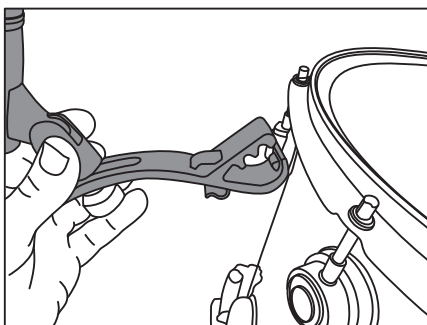

ENGLISH

FRANÇAIS

DEUTSCHE

ESPAÑOL

ITALIANO

Placement du microphone

Lorsque vous positionnez les micros sur les caisses de votre batterie, il est facile d'obtenir un super son car, en général, ils sont placés assez près de la source du son. Vous pouvez faire de légers ajustements au niveau de la hauteur et de l'angle, ce qui aura un effet sur le son. Les changements dans le son peuvent être difficiles à percevoir de prime abord, en particulier lors d'enregistrements en direct, mais plus vous utiliserez vos microphones et écouterez le résultat, plus vous comprendrez et entendrez les effets du positionnement du microphone sur le son. Comme toujours, l'expérimentation et les expériences sont les meilleurs enseignements.

Bien entendu, lors d'enregistrements en direct, vous n'entendez pas toujours le résultat sonore final car la plupart du temps, la batterie se trouve derrière les enceintes PA, alors fiez-vous aux membres du groupe ou à l'ingénieur du son pour vous aider à ajuster le son. Lors de l'enregistrement, enregistrez des pistes d'essai et vérifiez le son en les écoutant avec un casque, ou sur les écrans de la salle de commande.

Veillez particulièrement à l'accordage et, si nécessaire, à l'étouffement de la batterie. Enregistrer votre batterie revient à mettre le son sous un microscope. Tout bourdonnement ou cliquettement indésirable provenant de votre instrument sera beaucoup plus audible en l'enregistrant avec un micro.

En plaçant les micros près de vos caisses, vous obtiendrez un son exceptionnel, mais vous devrez respecter certains principes de base. Le chapitre suivant explique certaines techniques d'enregistrement de base en fonction des différentes caisses de votre batterie. Utilisez-le comme un guide, mais n'oubliez pas que chaque système sonore, chaque pièce, chaque batterie et chaque batteur est légèrement différent, alors entraînez-vous jusqu'à ce que vous trouviez le son qui vous correspond le mieux.

Grosse caisse

Le Q71 peut être placé à l'extérieur de la grosse caisse pour un son plus ambiant qui est généralement souhaité pour les enregistrements, ou à l'intérieur de la caisse pour un son plus compact, notamment lors d'une utilisation en direct. Lorsque vous positionnerez le Q71, vous constaterez qu'ajuster la distance entre le micro et la peau de la caisse aura un effet sur la réponse de fréquence basse. Vous pouvez utiliser cet effet de proximité à votre avantage en déplaçant le micro plus près de la peau si le son est trop résonnant, ou en reculant légèrement le Q71 pour ajouter plus de basses. Si vous souhaitez plutôt capter le son d'attaque de votre grosse caisse, tentez de diriger le Q71 directement vers le batteur. En plaçant le micro entre le batteur et le bord de la caisse, vous obtiendrez un son plus équilibré qu'en dirigeant directement le micro vers le centre de la peau du tambour.

Caisse claire

Lorsque vous installez le Q72 sur le rebord de votre caisse claire, vous obtenez un super son en raison de la proximité du micro avec la caisse claire. Vous pouvez tester jusqu'à trouver le bon réglage en modifiant l'angle du micro pour modifier le son. Si vous souhaitez plutôt obtenir l'attaque de la baguette, tentez de relever légèrement le micro pour l'éloigner du rebord et le diriger plutôt vers le centre de la peau du tambour. En dirigeant le micro vers le rebord, il capte plus d'harmoniques. Vous pouvez utiliser l'effet de proximité à votre avantage pour augmenter la réponse basse fréquence en dirigeant le micro plus vers le bas. Pour les enregistrements et les utilisations avancées en direct, tentez de placer un second Q72 sous la caisse claire pour capter plus de son de la caisse. Si vous utilisez un second Q72 sous la batterie, assurez-vous d'inverser la polarité des phases de l'entrée du micro, sinon certains sons s'annuleront.

Placement du microphone

Toms

Lorsque vous installez le Q72 sur le rebord de votre tom, vous obtiendrez un super son grâce à la proximité du micro. Vous pouvez tester jusqu'à trouver le bon réglage en modifiant l'angle du micro pour modifier le son. Si vous souhaitez plutôt obtenir l'attaque de la baguette, tentez de relever légèrement le micro pour l'éloigner du rebord et le diriger plutôt vers le centre de la peau du tambour. Vous pouvez utiliser l'effet de proximité à votre avantage pour augmenter la réponse basse fréquence en dirigeant le micro plus vers le bas.

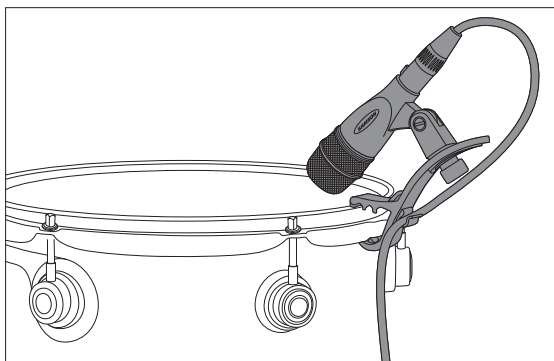

Micros overhead

Grâce à sa réponse de fréquence élevée et à sa réponse transitoire rapide, le C02 réagit de façon exceptionnelle lorsqu'il est utilisé comme micro overhead pour cymbales. Vous pouvez placer un C02 sur un pied de micro à perche directement au-dessus de la batterie, en le dirigeant d'avant en arrière. Pour les enregistrements stéréo, utilisez deux C02 placés au-dessus de la batterie, séparés de 90 cm à 155 cm. Faites des tests pour trouver la position parfaite en fonction de la taille de la pièce, et si vous cherchez un son ambiant ou de proximité. En général, lorsque vous enregistrez une batterie au micro, mieux vaut commencer par les micros overhead. Même si vous utilisez principalement les micros overhead pour enregistrer les cymbales, essayez de capter l'ensemble de la batterie pour obtenir un son harmonieux. Il sera alors plus simple d'utiliser les autres micros individuels pour obtenir plus d'attaque et de densité dans le son global.

Charleston

Le C02 est le micro parfait pour enregistrer les Charlestons grâce à son extrémité douce et à sa capacité de capturer les transitoires d'attaque rapides. Essayez de placer le micro sur le bord de la cymbale du haut. Tentez de déplacer le micro plus au-dessus de la cymbale pour produire un son plus claquant, mais n'oubliez pas qu'il pourrait capter plus de sons du reste de la batterie. Le C02 a une réponse de fréquence cardioïde, alors placez le micro dans la direction de la Charleston, mais pour une meilleure séparation, veillez à ne pas diriger le micro vers les autres caisses ou cymbales, autant que faire se peut.

Directivité polaire

Chaque microphone présente une courbe de directivité spécifique qui détermine la manière dont il accepte ou rejette le signal provenant de différentes zones environnant le microphone. Par exemple, les microphones omnidirectionnels acceptent tous les signaux, quelle que soit leur origine (devant le micro, derrière, sur le côté, etc.). À l'inverse, les micro cardioïdes sont spécialement conçus pour accepter principalement les signaux provenant de l'avant, et pour rejeter les signaux provenant de l'arrière et des côtés. Les Q71 et Q72 présentent une directivité supercardioïde, une légère variation de la directivité cardioïde standard, présentant une directivité légèrement plus étroite qui aide à augmenter le rejet d'un bord à l'autre, offrant une meilleure isolation d'une caisse à l'autre. Pour cette raison, les Q71 et Q72 excellent dans les environnements présentant beaucoup de sons ambiants indésirables (comme sur une scène en direct) car ils transmettent les signaux provenant directement de l'avant de la capsule du micro, tout en rejetant tous les signaux provenant de l'arrière. Le CO2 présente une directivité cardioïde standard offrant un bon rejet, mais la directivité plus large le rend idéal pour enregistrer lesymbales, ainsi que toute la batterie lorsqu'il est utilisé comme micro overhead.

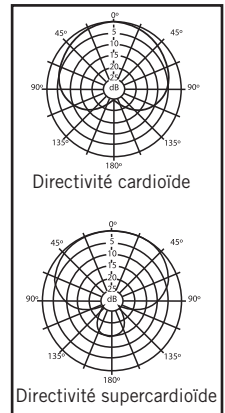

De plus, la directivité polaire détermine si un micro est enclin à provoquer un effet Larsen. L'effet Larsen est ce hurlement aigu désagréable se produisant lorsqu'un micro est placé trop près d'une enceinte. Le signal provenant de l'enceinte entre dans le micro, puis dans l'enceinte, avant d'être à nouveau capté par le micro et ainsi de suite jusqu'à ce qu'un son oscillatoire soit généré. La directivité supercardioïde des Q71 et Q72, et la directivité cardioïde du CO2 sont tellement bonnes pour rejeter les signaux ne provenant pas directement de l'avant du micro que vous constaterez qu'ils réduisent significativement les problèmes de Larsen.

Réponse de fréquence

Chaque micro Q71 et Q72 est conçu avec une réponse de fréquence faite sur mesure pour les batteries sur lesquelles il sera installé. La réponse est générée en tenant particulièrement compte de l'élément du microphone et de la conception du portage de la capsule. Le CO2 a été conçu pour avoir une réponse de fréquence plate, avec un léger sursaut dans les aigus, ce qui en fait le micro overhead idéal pour lesymbales et les charlestons. Vous pouvez consulter la réponse de fréquence individuelle de chaque micro dans les pages des caractéristiques techniques.

Effet de proximité

Les microphones unidirectionnels ou cardioïdes font face à un phénomène appelé « effet de proximité ». Pour faire simple, l'effet de proximité est un changement dans la réponse de fréquence d'un microphone basé sur la position de la capsule du micro par rapport à la source du son. En raison des conséquences de l'effet de proximité,

les légers réglages apportés à la position du microphone et à son angle peuvent modifier le son de manière significative. Plus particulièrement, lorsque vous placez un micro cardioïde directement sur la source du son (dans son axe), vous obtiendrez la meilleure réponse de fréquence. Mais lorsque vous commencez à éloigner légèrement le microphone (hors de l'axe), vous remarquez une chute de la réponse de fréquence basse et le son du micro commencera à devenir plus clair. Savoir que les basses diminueront si vous modifiez l'angle du micro peut vous être d'une grande aide si vous obtenez un son résonnant de votre batterie.

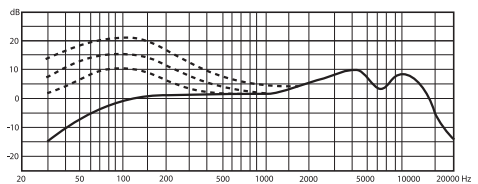

Caractéristiques techniques

Q71 - Microphone pour grosse caisse

Type	Microphone dynamique
Directivité	Supercardiøide
Réponse de fréquence	50~16 000 Hz
Sensibilité	-62 dBV/pa (0,8 mv/pa)
Impédance nominale	200 Ω
Max. SPL	147 dB (THD≤ 0,5 % 1 000 Hz)
Poids	370 g

Q72 - Microphone pour caisse claire / tom

Type	Microphone dynamique
Directivité	Supercardiøide
Réponse de fréquence	50~16 000 Hz
Sensibilité	-55 dBV/pa (0,78mv/pa)
Impédance nominale	200 Ω
Max. SPL	133 dB (THD≤ 0,5 % 1 000 Hz)
Poids	150 g (avec DMC 100)

C02 - Condensateur type stylo

Type	Condensateur
Directivité	Cardiøide
Réponse de fréquence	40~20 000 Hz
Sensibilité	-40 dBV/pa (10 mv/pa)
Impédance nominale	200 Ω
Niveau sonore équivalent	22 dB (pondération A, IEC/DIN 651)
Max. SPL	134 dB (THD≤ 0,5 % 1 000 Hz)
Gamme dynamique	112 dB
Alimentation	48 V Alimentation fantôme (IEC 268-15/DIN 45596)
Consommation électrique	3,5 mA
Dimensions	ø20 x 150 mm
Poids	170g

ENGLISH

FRANÇAIS

DEUTSCHE

ESPAÑOL

ITALIANO

Graphiques de fréquence et schéma des pôles

Q71 - Microphone pour grosse caisse

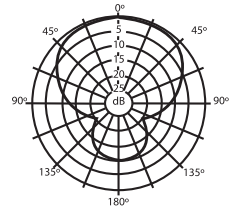
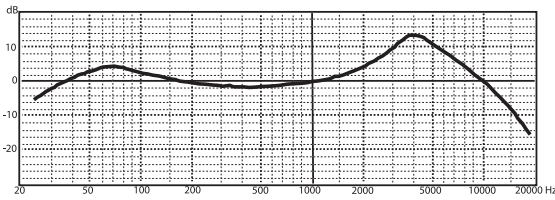

Q72 - Microphone pour caisse claire / tom

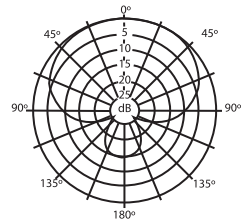
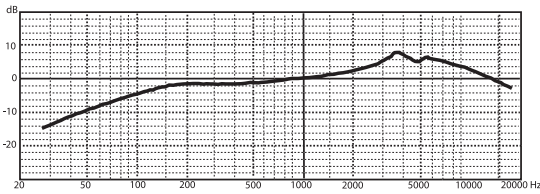

Q02 - Condensateur type stylo

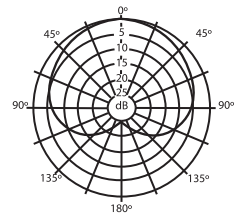
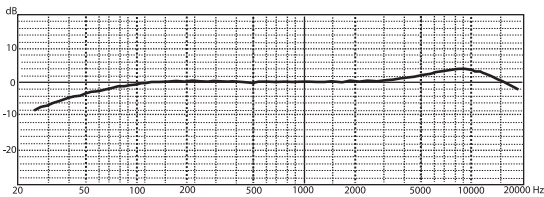

Einführung

Herzlichen Glückwunsch zu Ihrem Kauf Ihres DK707 7-teiligen Drum-Mikro-Sets von Samson. Wir wissen, dass der Sound Ihres Schlagzeugs extrem persönlich und wichtig ist, daher haben wir das DK707 Mikro-Set als Komplettlösung speziell für die Mikrofonierung Ihres Schlagzeugs konzipiert.

Das DK707 beinhaltet das Q71 für Ihr Kick-Drum und vier Q72er für Ihre kleine Trommel und Tomtoms. Zusätzlich haben wir, um die Brillanz Ihres Beckens und den Gesamtsound Ihres Drum-Sets zu perfektionieren, ein passendes Paar von C02 Studio-Kondensatormikrofonen hinzugefügt. Spezielles Augenmerk wurde in den Aufbau der Neodym-Elemente gelegt, zusammen mit der Kapselportierung, die einen Frequenzgang erzeugt, der für jede der einzelnen Trommeln in Ihrem Set sorgfältig konturiert wurde. Gewaltiger Low-End vom Kick-Drum, frische und ausdrucksstarke Schläge auf die kleine Trommel und starke, definierte Tomtom-Sounds sind mit diesem starken Zusatz für Schlagzeugmikros sehr leicht zu erzielen. Zusätzlich zum großartigen Sound wird das Q72 mit dem DMC200 Befestigungsclip geliefert, der ganz leicht an jedem Rand einer Drum befestigt werden kann. Der mehrfach verstellbare Befestigungsclip erlaubt Ihnen, die Position des Mikros sorgfältig anzupassen ohne externe Mikrostände zu benötigen, welche eventuell schwierig um den Beckenständer herum anzubringen sind. Dank des großartigen Sounds und der flexiblen Befestigungslösung überzeugt das DK707 sowohl bei Live-Performances als auch bei Aufnahmen.

Wenn Ihr DK707 Drum-Mikro-Set in den USA gekauft wurde, werden Sie beiliegend eine Garantiekarte finden. Bitte vergessen Sie nicht, den Anweisungen zu folgen, damit Sie über den Technischen Online-Support verfügen können. So können wir Ihnen auch aktualisierte Informationen über dieses und andere Produkte von Samson zusenden. Sehen Sie sich auch auf unserer Website (www.samsontech.com) um, um vollständige Informationen zu unserer vollständigen Produktlinie zu erhalten.

Wir empfehlen Ihnen, dass Sie zur Referenz Ihre Seriennummer in dem dafür vorgesehenen Platz unten eintragen.

Seriennummer: _____

Kaufdatum: _____

Wenn Ihre Mikrofone Service benötigen, muss eine Umtauschberechtigungsnummer (Return Authorization, RA) von Samson eingeholt werden, bevor Sie die Einheit versenden. Ohne eine solche Nummer müssen wir das eingeschickte Gerät leider zurückweisen. Sie können sich telefonisch unter +1-800-3SAMSON (+1-800-372-6766) an Samson wenden. Erfragen Sie eine Umtauschberechtigungsnummer und schicken Sie anschließend Ihr Gerät ein. Bitte verwenden Sie zum Einschicken möglichst das Original-Verpackungsmaterial und den Originalkarton. Wenn Sie Ihr Samson-Produkt außerhalb der USA erworben haben, setzen Sie sich bezüglich der Garantiebedingungen und -leistungen bitte mit Ihrem lokalen Vertrieb in Verbindung

Befestigung des Q72 an einem Drum

Die Befestigung des Q72 an Ihren Drums mit dem eingebauten DMC200 Mikroclip ist sehr einfach. Folgen Sie einfach den unten aufgeführten Schritten, um den DMC200 Mikroclip an Ihrem Drum-Set zu befestigen.

Platzieren Sie den Bodengreifer unter der unteren Kante des oberen Rands des Drums, drücken Sie dann den DMC200 nach vorne, bis sich der obere Greifer in den Rand bewegt und Sie spüren, dass er an Ort und Stelle einrastet.

Passen Sie die Höhe des Q72 an und ziehen Sie die obere Flügelschraube an Ort und Stelle fest.

Sobald der DMC200 Clip befestigt ist und die Höhe eingestellt wurde, können Sie den Winkel des Mikrofons einstellen.

Bemerkung: Während Sie den Winkel einstellen, sollten Sie das Mikrofon in einer Position platzieren, die sich am wenigsten störend auf Ihren Spielstil auswirkt. Aufgrund der Supernieren-Richtcharakteristik des Q72 unterliegt das Mikrofon dem Phänomen, das Nahbesprechungseffekt genannt wird: geringe Anpassungen der Mikrofonposition und des Winkels können einen großen Soundunterschied ausmachen. Für mehr Informationen in Bezug auf Ihr Mikrofon, sehen Sie sich den Abschnitt „Mikrofonplatzierung“ an.

Verbinden Sie das Q72 mit einer Mixer- oder Audioschnittstelle, die ein Standard XLR-Mikrokabel verwendet und justieren Sie die Kabel von Ihrem Drum entfernt.

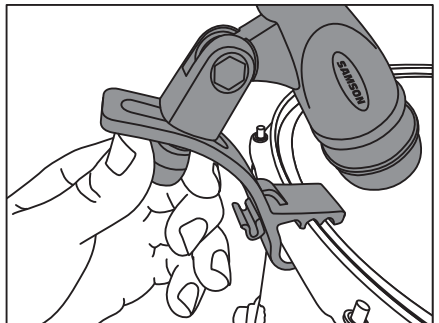
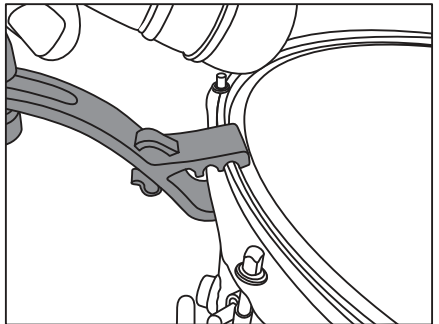
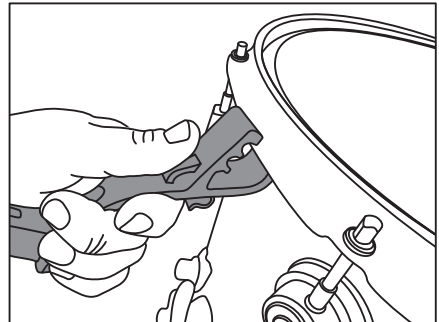
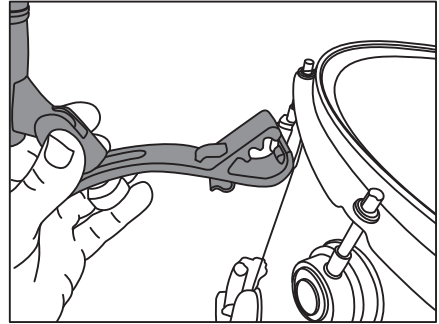

ENGLISH

FRANÇAIS

DEUTSCHE

ESPAÑOL

ITALIANO

Mikrofonplatzierung

Wenn Sie Ihre Mikros auf den Drums positionieren, wird es einfach sein, einen großartigen Sound zu bekommen, da sie im Allgemeinen so nah an der Soundquelle platziert sind. Sie können leichte Anpassungen an der Höhe und dem Winkel vornehmen, was eine Auswirkung auf den Sound mit sich bringt. Die Veränderungen im Sound können zuerst schwierig zu erkennen sein, insbesondere bei Livesound-Anwendungen. Dennoch: Je öfter Sie Ihre Mikrofone einsetzen und den Sound hören, desto besser werden Sie die Auswirkung feststellen, die die Mikrofonplatzierung auf den Sound hat. Wie immer sind das Experimentieren und die Erfahrung die besten Lehrer.

Offensichtlich können Sie bei Livesound-Anwendungen nicht immer die endgültigen Ergebnisse des Sounds hören, den Sie erreichen, da die meiste Zeit das Drum-Set hinter den PA-Lautsprechern positioniert ist. Vertrauen Sie daher auf ein Bandmitglied oder einen Soundingenieur, der Ihnen bei der Einstellung des Sounds behilflich sein kann. Bei Aufnahmen nehmen Sie einige Scratch-Tracks auf und prüfen Sie den Sound mithilfe von Kopfhörern oder den Kontrollraummonitoren.

Vergewissern Sie sich, dass Sie auf das Tuning und, wenn notwendig, auf die Dämpfung Ihrer Drums achten. Eine Mikrofonierung Ihrer Drums ist ähnlich, wie den Sound unter einem Mikroskop zu betrachten. Jegliches unerwünschte Brummen oder Klappern Ihrer Instrumente kann noch erkennbarer sein, wenn Sie das Set mikrofonieren.

Sie bekommen einen großartigen Sound, indem Sie die Mikros einfach nur nahe an Ihre Drums stellen, dennoch müssen Sie hier einige Grundregeln und Grundlagen beachten. Der folgende Abschnitt beschreibt einige Techniken zur Mikrofonierung für die vielen Drums in Ihrem Set. Nutzen Sie diese Informationen als Richtwert, aber denken Sie daran, dass jedes Soundsystem, jeder Raum, jedes Drum-Set und jeder Drummer unterschiedlich sind. Experimentieren Sie daher, bis Sie den Sound finden, der für Sie passt.

Kick-Drum

Das Q71 kann für mehr Umgebungssound außerhalb der Basstrommel positioniert werden, was manchmal für Aufnahmen gewünscht wird. Für einen festeren Klang für Livesound-Anwendungen kann es auch innerhalb der Trommel befestigt werden. Bei der Positionierung des Q71 werden Sie feststellen, dass die Veränderung des Abstands, in dem das Mikrofon vom Boden entfernt platziert ist, eine Auswirkung auf den tiefen Frequenzgang haben wird. Sie können den Nahbesprechungseffekt zu Ihren Gunsten einsetzen, indem Sie das Mikrofon näher am Boden platzieren, wenn der Sound zu dröhnend ist, oder Sie versuchen, das Q71 etwas nach hinten zu schieben, um für mehr Low-End zu sorgen. Wenn Sie mehr Click-Attack-Sounds von Ihrer Basstrommel bekommen möchten, versuchen Sie, das Q71 direkt Richtung Beater blicken zu lassen. Die Platzierung des Mikrofons zwischen dem Beater und dem Rand des Drums wird einen besser ausgeglichenen Sound bieten, als die Positionierung des Mikrofons direkt Richtung Zentrum des Trommelbodens.

Kleine Trommel

Wenn Sie das Q72 am Rand Ihrer kleinen Trommel befestigen, sind Sie auf dem besten Wege, durch die nahe Platzierung des Mikrofons einen großartigen Sound zu bekommen. Sie können damit experimentieren, den Winkel des Mikrofons zu verändern, um den Sound zu verändern. Wenn Sie mehr Stick-Attack haben möchten, versuchen Sie, das Mikrofon leicht anzuheben, damit es etwas vom Rand weg zeigt und richten Sie es etwas mehr in Richtung Mitte des Trommelbodens aus. Die Ausrichtung des Mikrofons in Richtung Rand erfasst mehr Obertöne. Sie können den Nahbesprechungseffekt zu Ihren Gunsten einsetzen, um die Low-End Antwort zu erhöhen, indem Sie das Mikrofon weiter nach unten ausrichten. Zur Aufnahme und für erweiterte Livesound-Anwendungen versuchen Sie, ein zweites Q72 unter der kleinen Trommel zu platzieren, um mehr vom Sound der kleinen Trommel zu profitieren. Wenn Sie das zweite Q72 unter den Drum platzieren, vergewissern Sie sich, die Phasenpolarität auf dem Mikrofoneingang umzudrehen, sonst wird ein Teil des Sounds verloren gehen.

Mikrofonplatzierung

Tomtoms

Wenn Sie das Q72 am Rand Ihres Tomtoms befestigen, sind Sie auf dem besten Wege, durch die nahe Platzierung des Mikrofons einen großartigen Sound zu bekommen. Sie können damit experimentieren, den Winkel des Mikrofons zu verändern, um den Sound zu verändern. Wenn Sie mehr Stick-Attack haben möchten, versuchen Sie, das Mikrofon leicht anzuheben, damit es etwas vom Rand weg zeigt und richten Sie es etwas mehr in Richtung Mitte des Trommelbodens aus. Sie können den Nahbesprechungseffekt zu Ihren Gunsten einsetzen, um die Low-End Antwort zu erhöhen, indem Sie das Mikrofon weiter nach unten ausrichten.

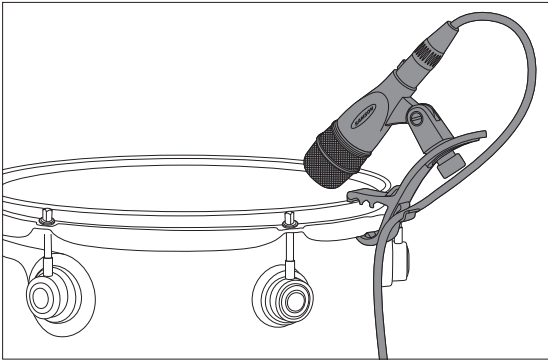

Overheads

Durch die ausgeweitete, den großen Frequenzgang und das schnelle Einschwingungsverhalten ist das C02 besonders leistungsstark, wenn es als Overhead-Mikrofon an Becken verwendet wird. Sie können das C02 auf einem hohen Mikrostander direkt über dem Set verwenden, wobei es von vorne nach hinten zeigen sollte. Für die Stereo-Mikrofonierung nutzen Sie 2 C02s, die über dem Drum-Set in einer Entfernung von 92 bis 152 cm angebracht werden. Sie können bei der exakten Platzierung experimentieren, abhängig von der Raumgröße und ob Sie lieber Umgebungssounds haben oder das Mikrofon nah am Instrument befestigen möchten. Im Allgemeinen ist es bei der Mikrofonierung eines Drum-Sets eine gute Idee, mit den Overhead-Mikrofonen zu starten. Auch, wenn Sie die Overhead-Mikrofone meistens für Becken verwenden, versuchen Sie, dass das gesamte Set für einen super Klang in den Overheads sorgt. Dann wird es einfacher sein, Ihre individuellen Mikrofone für mehr Attack und Fülle im Gesamtsound einzubringen.

Hi-Hat

Das C02 ist ein perfektes Mikrofon zur Mikrofonierung von Hi-Hats, denn es hat ein ausgeglichenes oberes Ende und die Fähigkeit, schnelle Attack-Transienten einzufangen. Versuchen Sie, das Mikrofon über dem Rand des oberen Beckens anzubringen. Experimentieren Sie, indem Sie das Mikro weiter über das Becken bewegen, um mehr Stick-Sound zu erzeugen. Aber denken Sie daran, dass es dann mehr vom gesamten Set aufnehmen könnte. Denken Sie daran, dass das C02 einen Nieren-Frequenzgang hat. Positionieren Sie das Mikrofon also in Richtung des Hi-Hat. Für eine erhöhte Separierung sollten Sie sicherstellen, dass das Mikrofon, wenn möglich, von anderen Trommeln oder Becken weg zeigt.

Richtcharakteristika

Jedes Mikrofon verfügt über eine Richtcharakteristik, die bestimmt, wie gut es Schall aus unterschiedlichen Richtungen um das Mikrofon aufnimmt bzw. bedämpft. Mikrofone mit Kugelcharakteristik nehmen beispielsweise alle Schallquellen unabhängig von ihrer Position (vor und hinter dem Mikrofon, seitlich etc.) gleichermaßen auf. Dagegen sind Mikrofone mit Nierencharakteristik speziell dafür konzipiert, hauptsächlich Signale aufzunehmen, die direkt von vorne kommen und diejenigen zu bedämpfen, die von hinten oder von der Seite her kommen. Das Q71 und das Q72 verfügen über eine Supernieren-Richtcharakteristik, welche eine leichte Abänderung der Standard-Nierencharakteristik darstellt, mit einer leicht dickeren Richtcharakteristik, die dabei hilft, die Side-to-Side-Abweisung zu erhöhen, um eine bessere Isolierung sicherzustellen. Aus diesem Grund zeichnen sich das Q71 und das Q72 in Umgebungen aus, in welchen es sehr viele ungewollte Umgebungsgeräusche gibt (wie auf einer Live-Bühne), da diese jene Signale liefern, die direkt vorne aus der Mikrofonkapsel selbst kommen, während diese bedämpft werden, die von hinten kommen. Das C02 hat eine Standard-Nieren-Richtcharakteristik, die eine gute rückseitige Bedämpfung bietet, jedoch mit einer breiteren Richtcharakteristik, wodurch es ideal zum Mikrofonieren von Becken und des gesamten Sets ist; letzteres, wenn es als Overhead-Mikrofon verwendet wird.

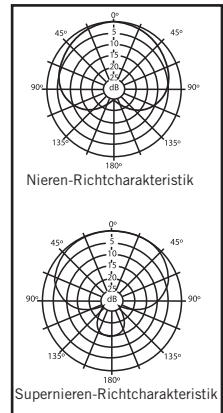

Zusätzlich bestimmt die Charakteristik auch, wie empfänglich ein bestimmtes Mikrofon dafür ist, Resonanz zu erzeugen. Resonanz ist dieses gemeine heulende Geräusch, das entsteht, wenn ein Mikrofon zu nah am Lautsprecher platziert wird. Das Signal aus dem Lautsprecher wird in das Mikrofon gespeist, dann in den Lautsprecher, dann in das Mikrofon, immer wieder, bis ein vibrierender Ton generiert wird. Da die im Q71 und im Q72 eingesetzte Supernieren-Richtcharakteristik sowie die im C02 eingesetzte Nieren-Richtcharakteristik so gut bei der Bedämpfung von Signalen ist, die nicht direkt von vorne aus dem Mikrofon kommen, werden Sie merken, dass diese Mikrofone Resonanzprobleme großartig lösen.

Frequenzgang

Jedes Q71 und Q72 Mikrofon wurde mit einem Frequenzgang konzipiert, der für die Drums zugeschnitten wurde, auf welchen sie platziert werden. Der Frequenzgang entsteht durch die Kombination von Wandlerelement und der Konstruktion der Einlässe in der Mikrofonkapsel. Das C02 wurde so konzipiert, dass es über einen flachen Frequenzgang verfügt, mit nur einer leichten Anhebung in die Höhen, wodurch es besonders gut für Overhead-Becken und Hi-Hat geeignet ist. Sie können den individuellen Frequenzgang eines jeden Mikrofons in den technischen Daten sehen.

Nahbesprechungseffekt

Mikrofone mit unidirektionaler oder Nierencharakteristik zeigen ein Phänomen, das als „Nahbesprechungseffekt“ bekannt ist. Einfach gesagt: Der Nahbesprechungseffekt ist eine resultierende Veränderung im Frequenzgang eines Mikrofons, basierend auf der Position der Mikrofonkapsel relativ zur Soundquelle.

Durch den Nahbesprechungseffekt können auch kleinste Änderungen der Position und des Winkels des Mikrofons große Auswirkungen auf den Klang haben. Besonders dann, wenn Sie ein Mikrofon mit Supernieren-Charakteristik direkt an der Soundquelle (zur Achse) ausrichten, werden Sie den besten Frequenzgang erhalten. Wenn Sie das Mikrofon leicht weg zeigen lassen (von der Achse), werden Sie feststellen, dass der Frequenzgang abfällt und der Sound des Mikrofons dünner klingt. Zu wissen, dass der Bass geringer wird, wenn Sie den Winkel des Mikrofons verändern, kann eine große Hilfe sein, wenn Sie einen „dröhnenden“ Sound von Ihrem Drum erhalten.

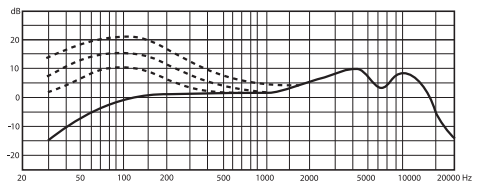

Technische Daten

Q71 – Mikrofon für Kick-Drums

Typ	Dynamisches Mikrofon
Richtcharakteristik	Superniere
Frequenzgang	50~16000 Hz
Empfindlichkeit	-62 dBV/pa (0,8 mv/pa)
Bewertete Impedanz	200Ω
Max. SPL	147 dB (THD≤ 0,5 % 1000 Hz)
Gewicht	370 g

Q72 – Mikrofon für kleine Trommeln/Tomtoms

Typ	Dynamisches Mikrofon
Richtcharakteristik	Superniere
Frequenzgang	50~16000 Hz
Empfindlichkeit	-55 dBV/pa (0,78 mv/pa)
Bewertete Impedanz	200Ω
Max. SPL	133 dB (THD≤ 0,5 % 1000 Hz)
Gewicht	150 g (mit DMC 100)

C02 – Kondensatormikrofon

Typ	Kondensator
Richtcharakteristik	Niere
Frequenzgang	40~20000 Hz
Empfindlichkeit	-40 dBV/pa (10mv/pa)
Bewertete Impedanz	200Ω
Entsprechendes Geräuschniveau	22 dB (ein gewichtetes IEC/DIN 651)
Max. SPL	134 dB (THD≤ 0,5 % 1000 Hz)
Dynamische Reichweite	112 dB
Stromversorgung	48 V Phantomstrom (IEC 268-15/DIN 45596)
Stromverbrauch	3,5 mA
Abmessungen	∅ 20 x 150 mm
Gewicht	170 g

ENGLISH

FRANÇAIS

DEUTSCHE

ESPAÑOL

ITALIANO

Frequenzgraphiken und Polardiagramme

Q71 – Mikrofon für Kick-Drums

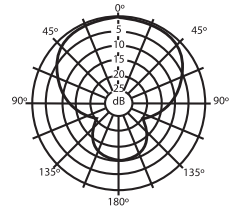
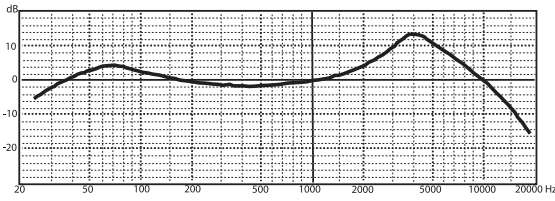

Q72 – Mikrofon für kleine Trommeln/Tomtoms

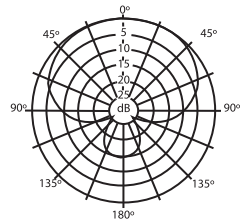
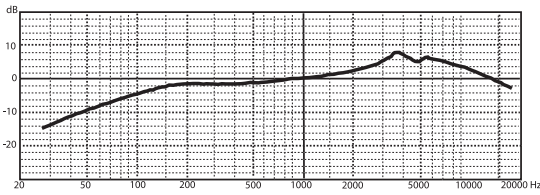

C02 – Kondensatormikrofon

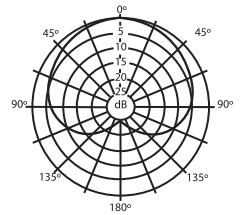
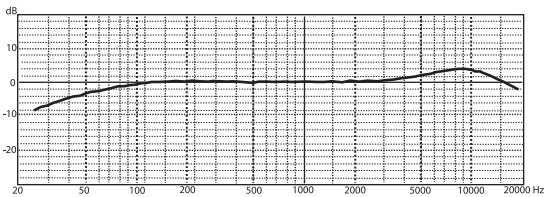

Introducción

Felicidades por la compra del juego de micrófonos de 7 piezas DK707 de Samson para batería. Comprendemos que el sonido de su batería es muy personal e importante; es por ello que hemos diseñado la serie DK707 cuidadosamente como una solución completa, específicamente para aprovisionar su batería con un micrófono.

La serie DK707 incluye el micrófono Q71 para el bombo de pedal, cuatro micrófonos Q72 para la caja clara y los tamtam. Adicionalmente, para captar el brillo de los platillos y el sonido global del conjunto de batería, hemos incluido un par ideal de dos de nuestros micrófonos de estudio C02 de tipo condensador. El cuidado especial en la construcción de los elementos de neodimio, junto con la ubicación precisa de los orificios de la cápsula, produce una respuesta de frecuencia que se ha perfeccionado con esmero para cada uno de los instrumentos de percusión específicos de su conjunto. Gracias a este poderoso complemento de micrófonos de percusión es fácil obtener bajos estruendosos con el bombo de pedal, una inmediatez de sonido marcado y contundente con la caja clara, además de sonidos fuertes y definidos con el tamtam. Además del sonido formidable, los Q72 vienen con el clip de montaje DMC200 que se engancha fácilmente a cualquier borde estándar de instrumento de batería. El clip multiajustable le permite colocar el micrófono con cuidado y elimina totalmente la necesidad de bases externas de micrófono, que pueden resultar difíciles de colocar alrededor de las bases de los platillos. Gracias al excelente sonido y a la solución de montaje flexible, el juego de micrófonos DK707 se destaca tanto en desempeño en directo como en aplicaciones de grabación.

Si adquirió el juego de micrófonos para batería DK707 en los Estados Unidos, encontrará una tarjeta de garantía incluida. Por favor, no olvide seguir las instrucciones para que pueda recibir asistencia técnica en línea y para que en el futuro podamos enviarle información actualizada sobre este y otros productos Samson. Consulte también nuestro sitio web (www.samsontech.com) para obtener información completa sobre toda nuestra línea de productos.

Le recomendamos que anote su número de serie en el espacio que se ofrece a continuación para futuras referencias.

Número de serie: _____

Fecha de compra: _____

En el caso de que los micrófonos necesitaran ser reparados, deberá obtener un número de autorización de devolución (Return Authorization, RA) antes de expedir la unidad a Samson. Sin este número, su unidad no será aceptada. Por favor, llame a Samson al 1-800-3SAMSON (1-800-372-6766) para obtener un número de RA antes de expedir su unidad. Conserve los materiales del embalaje original y, si es posible, devuelva la unidad en su caja de cartón original. Si adquirió su producto Samson fuera de los Estados Unidos, por favor, póngase en contacto con su distribuidor local para obtener información sobre la garantía y reparaciones.

Cómo instalar los micrófonos Q72 en un instrumento de percusión

La instalación de los micrófonos Q72 en los instrumentos de la batería mediante el clip de micrófono DMC200 es fácil. Siga los pasos sencillos que se indican a continuación para instalar los clips de micrófono DMC200 en su conjunto de batería.

Coloque el clip inferior debajo del borde superior del instrumento y empuje el clip DMC200 hacia delante hasta que la parte superior del clip pase sobre el borde y sienta que encaja en su sitio.

Ajuste la altura del Q72 y enrosque el tornillo de apriete manual en su sitio.

Una vez que el clip DMC200 esté fijo en su sitio y ajuste la altura, puede ajustar el ángulo del micrófono.

Nota: mientras ajusta el ángulo, tal vez desee colocar el micrófono en una posición que interfiera menos con su forma de tocar. Debido al patrón de captura supercarioide del Q72, el micrófono está sometido a un efecto de proximidad; leves ajustes en la posición y el ángulo del micrófono pueden marcar una gran diferencia en el sonido. Para más información sobre la colocación del micrófono, consulte la sección «Colocación del micrófono».

Conecte el Q72 a un mezclador o interfaz de audio mediante un cable estándar de micrófono XLR y tienda el cable alejado del instrumento.

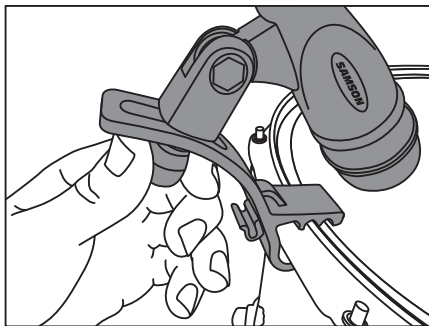
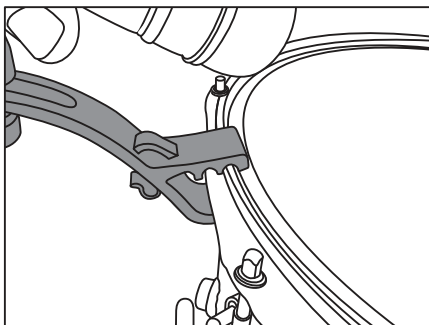
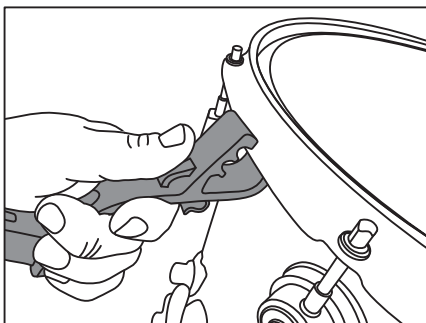
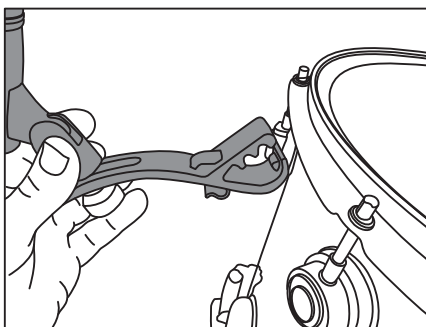

ENGLISH

FRANÇAIS

DEUTSCHE

ESPAÑOL

ITALIANO

Colocación del micrófono

Cuando coloque los micrófonos en los instrumentos será más fácil obtener un sonido estupendo ya que, en general, se colocan muy cerca de la fuente de sonido. Puede hacer leves ajustes en la altura y el ángulo, los cuales repercutirán en el sonido. En un primer momento puede ser difícil apreciar los cambios en el sonido, particularmente en las aplicaciones de sonido en directo; sin embargo, cuanto más use los micrófonos y escuche el sonido, mejor comprenderá y escuchará el efecto de la colocación del micrófono sobre el sonido. Como siempre, los mejores maestros son la experimentación y la experiencia.

Evidentemente, en aplicaciones de sonido en directo no siempre es posible escuchar los resultados finales del sonido que se obtiene ya que la mayoría de las veces el conjunto de batería va colocado detrás de los altavoces para el público, por lo que hay que recurrir a un compañero de la banda o a un ingeniero de sonido para que le ayude a ajustar el sonido. En aplicaciones de grabación, grabe algunas pistas desde cero y compruebe el sonido a través de los auriculares o de los monitores de la sala de control.

Asegúrese de prestar la debida atención a la sintonización y, si es necesario, al amortiguamiento de los instrumentos. Colocar micrófonos en sus instrumentos de batería es similar a colocar el sonido bajo un microscopio. Los zumbidos y/o la crepitación no deseados que provengan de los instrumentos pueden ser mucho más evidentes al colocar micrófonos en el conjunto.

Obtendrá un sonido estupendo con tan solo colocar los micrófonos cerca de los instrumentos; sin embargo, hay ciertos principios y reglas básicos que deben cumplirse. La siguiente sección describe ciertas técnicas básicas en el uso de micrófonos para los diversos instrumentos de su conjunto de batería. Úsela como regla general, pero recuerde que cada sistema de sonido, cada sala, cada conjunto de batería y cada baterista son levemente distintos, por lo que se le recomienda experimentar hasta encontrar el sonido adecuado para usted.

Bombo de pedal

El micrófono Q71 se puede colocar fuera del bombo para un sonido más ambiente, que algunas veces es preferible para grabar, o dentro de él para un sonido más fuerte como en las aplicaciones de sonido en directo. Al colocar el Q71, observará que cambiar la distancia de colocación del micrófono con respecto a la cabeza tendrá un efecto sobre la respuesta de baja frecuencia. Puede usar el efecto de proximidad a su conveniencia: mueva el micrófono más cerca de la cabeza si el sonido es demasiado retumbante o intente mover el Q71 un poco hacia atrás para agregar sonidos más bajos. Si desea más inmediatez de los sonidos de toque del bombo, intente apuntar el Q71 directamente al mazo. Colocar el micrófono entre el mazo y el borde del instrumento ofrecerá un sonido más equilibrado que el obtenido al apuntar el micrófono directamente al centro de la cabeza del instrumento de percusión.

Caja clara

Colocar el micrófono Q72 en el borde de la caja clara es la posición perfecta para obtener un sonido estupendo gracias a la cercanía del micrófono. Puede experimentar cambiando el ángulo del micrófono para modificar el sonido. Si desea un inicio de sonido más lento, intente levantar el micrófono levemente para que apunte a cierta distancia del borde y apunte más en dirección hacia el centro de la cabeza del instrumento. Dirigir el micrófono hacia el borde capta más sobretonos. Puede usar el efecto de proximidad a su conveniencia para aumentar la respuesta de bajos si apunta el micrófono más hacia abajo. Para aplicaciones de grabación y aplicaciones avanzadas de sonido en directo, pruebe usar un segundo Q72 debajo de la caja clara a fin de captar más sonido de las cajas. Al utilizar un segundo Q72 debajo del instrumento de percusión, asegúrese de invertir la polaridad de fase en la entrada del micrófono; de otro modo, realmente parte del sonido se suprimirá.

Colocación del micrófono

Tamtam

Colocar el micrófono Q72 en el borde del tamtam es la posición perfecta para obtener un sonido estupendo gracias a la cercanía del micrófono. Puede experimentar cambiando el ángulo del micrófono para modificar el sonido. Si desea un inicio de sonido más tardío, intente levantar el micrófono levemente para que apunte a cierta distancia del borde y apunte más en dirección hacia el centro de la cabeza del instrumento. Puede usar el efecto de proximidad a su conveniencia para aumentar la respuesta de bajos si apunta el micrófono más hacia abajo.

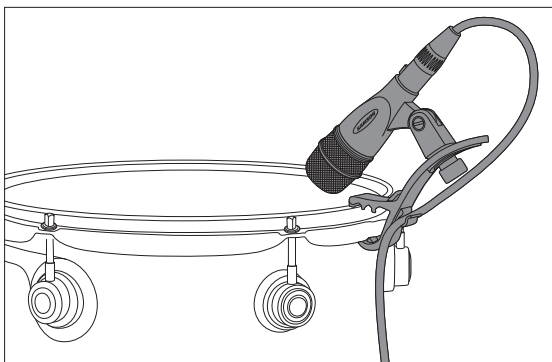

Micrófonos superiores

Gracias a su respuesta prolongada de alta frecuencia y a su rápida respuesta en régimen transitorio, el C02 funciona de forma excelente cuando se usa por encima del nivel de la cabeza como micrófono para los platillos. Puede colocar un C02 sobre una base de micrófono con brazo directamente sobre el conjunto, apuntando desde la parte frontal hacia la parte trasera. Para el uso de micrófonos en estéreo, utilice dos C02 colocados sobre el conjunto de batería, a una distancia de tres a cinco pies (de 0,914 a 1,524 m). Puede experimentar con la colocación exacta, dependiendo del tamaño de la sala y de si busca un sonido ambiente o un sonido de micrófono cercano. Por lo general, al colocar micrófonos en un conjunto de batería, es buena idea comenzar con los micrófonos que van por encima del nivel de la cabeza. Aunque utilice mayoritariamente micrófonos por encima del nivel de la cabeza para los platillos, intente que todo el conjunto de batería suene estupendo en los micrófonos superiores. De este modo, será más fácil simplemente sacar sus micrófonos individuales para más inmediatez y fuerza en el sonido general.

Doble platillo agudo

El C02 es un micrófono perfecto para el doble platillo agudo gracias a su parte superior lisa y a la capacidad de captación de ráfagas en régimen transitorio. Intente colocar el micrófono sobre el borde del platillo superior. Experimente moviendo más el micrófono sobre el platillo para producir un sonido más tardío, pero tenga en cuenta que puede captar más del conjunto. Recuerde que el C02 tiene una respuesta de frecuencia cardioide, por lo que debe colocar el micrófono en dirección hacia el doble platillo agudo, pero para una mayor separación, asegúrese de apuntar el micrófono lejos de otros instrumentos de percusión o platillos, cuando sea posible.

Patrón de captación polar

Todos los micrófonos tienen un patrón polar característico que determina lo bien que acepta o rechaza la señal procedente de varias zonas en torno al micrófono. Por ejemplo, los micrófonos omnidireccionales aceptan todas las señales independientemente de dónde se originan dichas señales (delante del micrófono, detrás de él, a un lado, etc.). En contraste, los micrófonos cardioide direccionales están especialmente diseñados para aceptar en su mayoría o que proceda directamente de la parte delantera y rechazar la señal procedente de detrás o de los laterales. Los micrófonos Q71 y Q72 tienen un patrón supercardioide, una variación del patrón cardioide estándar con un patrón de captación ligeramente más ajustado que contribuye a aumentar el rechazo en laterales, lo cual ofrece un mejor aislamiento de un instrumento de percusión con respecto a otro. Por este motivo, los micrófonos Q71 y Q72 destacan en entornos en los que hay una importante cantidad de sonido ambiente no deseado (como un escenario con música en directo), ya que ofrecen señales que se originan directamente delante de la cápsula del micrófono mientras que rechaza aquellos que se originan detrás. El C02 tiene un patrón cardioide estándar que ofrece buen rechazo posterior, pero con un patrón de captación más amplio, lo que lo hace ideal tanto para platillos como para todo el conjunto cuando se usa como micrófono superior.

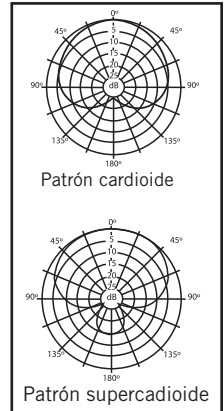

Por otra parte, el patrón polar determina también qué tan propenso es un micrófono específico para inducir la realimentación. La realimentación es ese desagradable sonido agudo que ocurre cuando se coloca un micrófono cerca de un altavoz. La señal del altavoz se dirige hacia el micrófono, luego hacia el altavoz, luego hacia el micrófono y así sucesivamente hasta que se genera un tono oscilante. Debido a que el patrón supercardioide empleado por los micrófonos Q71 y Q72 y el patrón cardioide empleado por el micrófono C02 son tan buenos para rechazar la señal que no proviene directamente del frente del micrófono, observará que el uso de estos micrófonos minimiza de forma considerable los problemas de realimentación.

Respuesta de frecuencia

Los micrófonos Q71 y Q72 han sido diseñados con una respuesta de frecuencia adaptada a los instrumentos de percusión con los que se van a utilizar. La respuesta se crea mediante la consideración cuidadosa del elemento del micrófono y el diseño de los orificios de la cápsula. El C02 ha sido diseñado para una respuesta de frecuencia plana, con apenas una leve variación en los agudos, lo cual lo hace perfecto para platillos a nivel por encima de la cabeza y doble platillo agudo. Puede observar la respuesta de frecuencia individual de cada micrófono, incluida en las especificaciones.

Efecto de proximidad

Los micrófonos unidireccionales o cardioide experimentan un fenómeno denominado «efecto de proximidad». En pocas palabras, el efecto de proximidad es un cambio resultante en la respuesta de frecuencia de un micrófono según la posición de la cápsula del micrófono con relación a la fuente de sonido. Debido

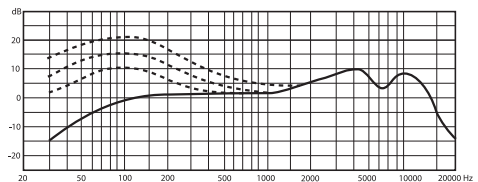

al resultado del efecto de proximidad, ligeros ajustes de la posición y del ángulo del micrófono pueden marcar una gran diferencia en el sonido. Específicamente, cuando apunta un micrófono cardioide directamente hacia la fuente del sonido (en el eje), obtiene la mejor respuesta de frecuencia; sin embargo, cuando desvía el micrófono levemente (fuera del eje), observa que la respuesta de baja frecuencia desciende y el micrófono comienza a sonar más agudo. Saber que los bajos disminuirán a medida que cambie el ángulo del micrófono puede ser de gran ayuda si recibe un sonido «retumbante» del instrumento de percusión.

Especificaciones

Q71: Micrófono de bombo de pedal

Tipo	Micrófono dinámico
Patrón polar	Supercardioides
Respuesta de frecuencia	50~16000 Hz
Sensibilidad	-62 dBV/pa (0,8 mv/pa)
Impedancia nominal	200Ω
SPL máx.	147 dB (THD ≤ 0,5 % 1000 Hz)
Peso	370 g

Q72: Micrófono de bombo de pedal/tamtam

Tipo	Micrófono dinámico
Patrón polar	Supercardioides
Respuesta de frecuencia	50~16000 Hz
Sensibilidad	-55 dBV/pa (0,78 mv/pa)
Impedancia nominal	200Ω
SPL máx.	133 dB (THD ≤ 0,5 % 1000 Hz)
Peso	150 g (con DMC 100)

C02: Micrófono condensador tipo lápiz

Tipo	Condensador
Patrón polar	Cardioides
Respuesta de frecuencia	40~20000 Hz
Sensibilidad	-40 dBV/pa (10 mv/pa)
Impedancia nominal	200Ω
Nivel de ruido equivalente	22 dB (Ponderación A según IEC/DIN 651)
SPL máx.	134 dB (THD ≤ 0,5 % 1000 Hz)
Rango dinámico	112 dB
Alimentación	48V de alimentación fantasma (IEC 268-15/DIN 45596)
Consumo de corriente	3,5 mA
Dimensiones	ø20 x 150 mm
Peso	170g

ENGLISH

FRANÇAIS

DEUTSCHE

ESPAÑOL

ITALIANO

Gráficos de frecuencia y trazados polares

Q71: Micrófono de bombo de pedal

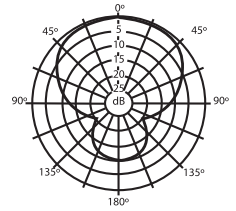
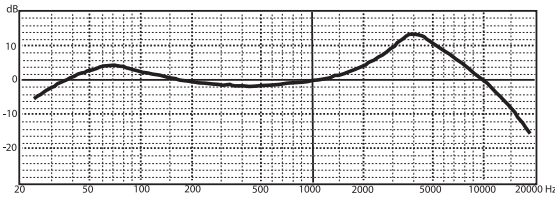

Q72: Micrófono de bombo de pedal/tamtam

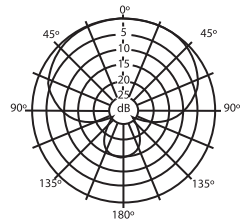
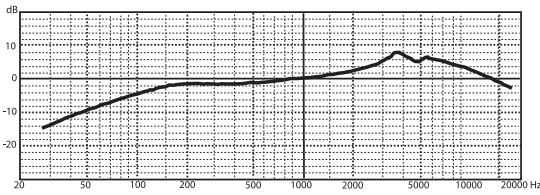

Q02: Micrófono condensador tipo lápiz

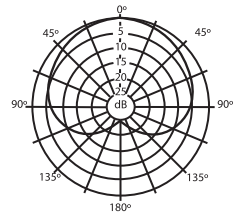
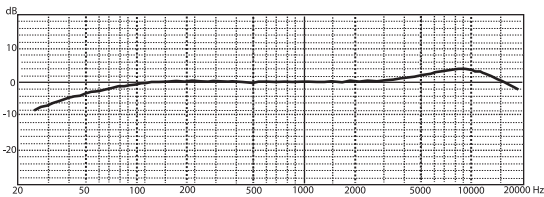

Introduzione

Congratulazioni per l'acquisto del Kit Microfono per Batteria a 7 pezzi DK707 da Samson. Comprendiamo che il suono della batteria è estremamente personale e importante, quindi abbiamo progettato attentamente il kit microfono DK707 come soluzione specifica per la microfonaione del tuo kit di batteria.

Il DK707 include il Q71 per la grancassa e quattro Q72 per il tamburo snare e i tom-tom. Inoltre, per catturare la brillantezza dei tuoi piatti e il suono generale del tuo set di batteria, abbiamo incluso una coppia abbinata dei nostri condensatori da studio C02. Un'attenzione particolare nella costruzione degli elementi in neodimio, unita a un trasferimento preciso delle capsule, produce una risposta in frequenza accuratamente modellata per ciascuna delle batterie specifiche del kit. La potente fascia bassa della grancassa, l'attacco nitido e incisivo sullo snare e i suoni tom-tom spessi e definiti sono facili da ottenere con questo potente complemento di microfoni a percussione. Oltre a un grande suono, i Q72 sono dotati di una clip di montaggio DMC200 che si installa facilmente su qualsiasi cerchio di tamburo standard. La clip di montaggio multi-regolabile consente di posizionare con cura il microfono ed elimina completamente la necessità di supporti microfonici esterni che possono essere difficili da posizionare attorno ai supporti per piatti. Grazie all'ottimo suono e alla soluzione di montaggio flessibile, il DK707 eccelle sia nelle prestazioni live che nelle sessioni di registrazione.

Se il Kit di Microfoni per Batteria DK707 è stato acquistato negli Stati Uniti, troverai una scheda di garanzia allegata, ti preghiamo di non dimenticare di seguire le istruzioni in modo da poter ricevere assistenza tecnica online e in modo da poterti inviare informazioni aggiornate su questo e altri prodotti Samson. Inoltre, puoi visitare il sito Web (www.samsontech.com) per informazioni complete sulla nostra linea di prodotti.

Raccomandiamo di registrare il tuo numero di serie nello spazio fornito qui in basso, per eventuali riferimenti futuri.

Numero di serie: _____

Data di acquisto: _____

Per eventuali interventi di assistenza sul tuo microfono, devi ottenere un numero di autorizzazione al reso (RA) prima di inviare il prodotto a Samson. Senza tale numero il prodotto non sarà preso in carico. Contatta Samson al numero 1-800-3SAMSON (1-800-372-6766) per ottenere un numero RA prima di inviare il prodotto. Conserva i materiali di imballaggio originali e, se possibile, restituisci l'apparecchio nella confezione originale. Se il prodotto Samson è stato acquistato al di fuori degli Stati Uniti, contatta il tuo distributore locale per informazioni in merito alla garanzia e all'assistenza.

Montaggio di Q72 su un tamburo

Installare il Q72 sui tuoi tamburi con la clip del microfono integrata DMC200 è facile. Segui i semplici passaggi sottostanti per installare la clip DMC200 del microfono sulla tua batteria.

Posiziona il gancio inferiore sotto il bordo inferiore del bordo superiore del tamburo, quindi spingi la clip DMC200 in avanti fino a quando il gancio superiore si muoverà sopra il bordo e lo si sentirà scattare in posizione.

Regola l'altezza del Q72 e serra la vite a testa piatta in alto.

Una volta fissata la clip DMC200 e impostata l'altezza, puoi regolare l'angolazione del microfono.

Nota: durante la regolazione dell'angolo, dovrai posizionare il microfono in una posizione che interferisca il meno possibile con la tua posizione di esecuzione. A causa del diagramma di risposta supercardioide del Q72, il microfono è soggetto al fenomeno chiamato effetto di prossimità. Le leggere regolazioni della posizione e dell'angolo del microfono possono fare una grande differenza nel suono. Per ulteriori informazioni sul posizionamento del microfono, consulta la sezione "Posizionamento del Microfono".

Collega il Q72 a un mixer o ad un'interfaccia audio utilizzando un cavo microfonico XLR standard e sposta il filo lontano dal tamburo.

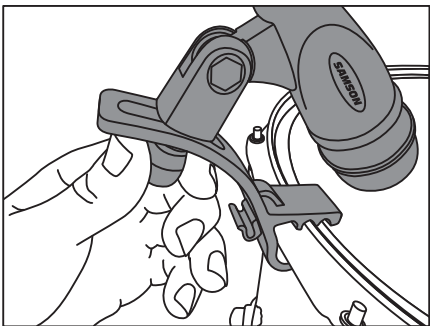
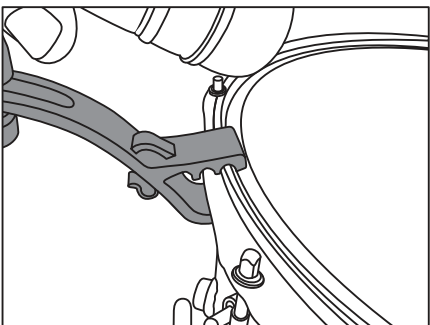
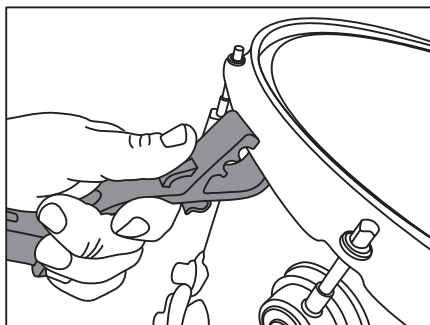
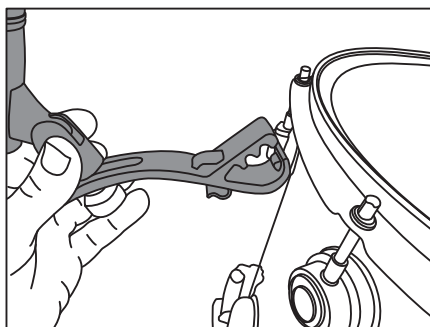

ENGLISH

FRANÇAIS

DEUTSCHE

ESPAÑOL

ITALIANO

Posizionamento del Microfono

Quando posizioni i microfoni sui tamburi, sarà facile ottenere un suono eccezionale poiché, in generale, sono posizionati molto vicino alla sorgente sonora. Puoi apportare piccole modifiche all'altezza e all'angolo che avranno un effetto sul suono. I cambiamenti nel suono possono essere difficili da notare in un primo momento, specialmente nelle sessioni audio dal vivo, tuttavia più utilizzi i microfoni e ascolti il suono, più capirai e ascolterai l'effetto che il posizionamento del microfono ha sul suono. Come sempre, la sperimentazione e l'esperienza sono i migliori insegnanti.

Ovviamente, nelle sessioni audio dal vivo non è sempre possibile ascoltare i risultati finali del suono che si ottiene, poiché la maggior parte delle volte il kit batteria verrà posizionato dietro agli altoparlanti PA, quindi affidati a un compagno o a un tecnico del suono per aiutarti a commutare il suono. Nelle sessioni di registrazione, registra alcuni brani scratch e controlla l'audio ascoltando le cuffie o i monitor della sala controllo.

Assicurati di prestare molta attenzione alla messa a punto e, se necessario, a smorzare i tuoi tamburi. Microfonare la tua batteria è come mettere il suono al microscopio. Eventuali ronzii indesiderati provenienti dai tuoi strumenti potrebbero essere molto più evidenti quando utilizzi il kit microfono.

Avrai un suono eccezionale semplicemente posizionando i microfoni vicino alla tua batteria, tuttavia, ci sono alcuni principi di base e fondamentali che dovrebbero essere seguiti. La sezione seguente descriverà alcune tecniche di base di riproduzione per i vari tamburi del tuo kit. Usala come linea guida, ma ricorda che ogni sistema audio, ogni stanza, ogni batteria e ogni batterista è leggermente diverso, quindi sperimenta finché non trovi il suono adatto a te.

Grancassa

Il Q71 può essere posizionato all'esterno della cassa per ottenere più di un suono ambientale, che è a volte desiderato per la registrazione, o all'interno del tamburo per un suono più stretto come nelle sessioni audio dal vivo. Quando posizioni il Q71, noterai che il cambiamento della distanza di posizionamento del microfono dalla testa avrà un effetto sulla risposta alle basse frequenze. Puoi usare l'effetto di prossimità a tuo vantaggio spostando il microfono più vicino alla testa se il suono è troppo cupo, o prova a spostare un po' indietro il Q71 per aggiungere più basso. Se vuoi ottenere più suoni di attacco dalla tua cassa, prova a puntare il Q71 direttamente verso il beater. Il posizionamento del microfono tra il beater e il bordo del tamburo fornirà un suono più bilanciato rispetto al microfono diretto al centro della testa del tamburo.

Tamburo Snare

Quando monti il Q72 sul bordo del tuo tamburo snare, sarai sulla buona strada per ottenere un suono eccezionale grazie alla posizione ravvicinata del microfono. Puoi sperimentare cambiando l'angolo del microfono per cambiare suono. Se vuoi ottenere più aderenza, prova a sollevare leggermente il microfono in modo che punti un po' più in là dal bordo e più verso il centro della testa del tamburo. Dirigere il microfono verso il bordo cattura più suoni armonici. Puoi usare l'effetto di prossimità a tuo vantaggio per aumentare la risposta inferiore puntando il microfono ancora più in basso. Per la registrazione o le applicazioni avanzate del suono dal vivo, prova un secondo Q72 sotto il tamburo snare per raccogliere più suono dagli snare. Quando utilizzi il secondo Q72 sotto il tamburo, assicurati di invertire la polarità di fase sull'ingresso del microfono, altrimenti parte del suono verrà effettivamente annullato.

Posizionamento del Microfono

Tom-tom

Quando monti il Q72 sul bordo del tuo tamburo tom-tom, sarai sulla buona strada per ottenere un suono eccezionale grazie alla posizione ravvicinata del microfono. Puoi sperimentare cambiando l'angolo del microfono per cambiare suono. Se vuoi ottenere più aderenza, prova a sollevare leggermente il microfono in modo che punti un po' più in là dal bordo e più verso il centro della testa del tamburo. Puoi usare l'effetto di prossimità a tuo vantaggio per aumentare la risposta inferiore puntando il microfono ancora più in basso.

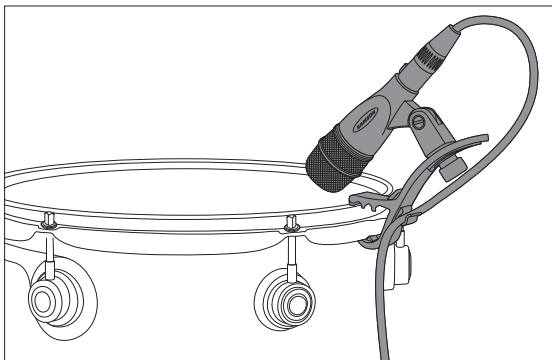

Overhead

Grazie alla sua estesa risposta alle alte frequenze e alla rapida risposta ai transienti, la C02 si comporta in modo eccezionale quando viene utilizzata come un overhead per i microfoni dei piatti. Puoi posizionare un C02 su un supporto per microfono con braccio direttamente sopra il kit che punta dalla parte anteriore a quella posteriore. Per il microfonaggio stereo, utilizza due C02 posizionati sul set di batteria a una distanza di 3-5 piedi (circa 1-1,5 metri). Puoi sperimentare il posizionamento esatto in base alle dimensioni della stanza e se stai cercando un suono ambient o vicino al microfono. In generale, quando microfonizzi una batteria è una buona idea iniziare con i microfoni overhead. Anche se utilizzi i microfoni overhead principalmente per i piatti, prova a far suonare l'intero kit nei overhead. Allora sarà più facile portare i tuoi singoli microfoni per un maggiore attacco e spessore nel suono generale.

Hi-Hat

Il C02 è un microfono perfetto per il microfonaggio Hi-Hat grazie alla sua estremità superiore liscia e alla capacità di catturare i transienti di attacco veloci. Prova a posizionare il microfono sul bordo del piatto superiore. Sperimenta spostando il microfono oltre il piatto per produrre più di un suono di stecca, ma tieni a mente che potrebbe raccogliere più del kit. Ricorda che il C02 ha una risposta in frequenza cardioide, quindi posiziona il microfono nella direzione dell'Hi-Hat, ma per una maggiore separazione, assicurati di puntare il microfono lontano da altri tamburi o piatti, quando possibile.

Diagramma di risposta polare

Ogni microfono ha un caratteristico diagramma polare che determina quanto accetta o rifiuta bene il segnale proveniente da varie aree intorno al microfono. Ad esempio, i microfoni omnidirezionali accettano tutti i segnali indipendentemente da dove questi ultimi provengono (di fronte al microfono, dietro di esso, a lato, ecc). Al contrario, i microfoni direzionali a cardioide sono specificamente progettati per accettare essenzialmente il segnale proveniente direttamente dalla parte anteriore, e per rifiutare il segnale proveniente da dietro o da un lato. Il Q71 e il Q72 hanno un diagramma supercardioide, che è una variante del modello standard cardioide con un diagramma di risposta leggermente più stretto che aiuta ad aumentare il rifiuto lato-a-lato dando un migliore isolamento da tamburo a tamburo. Per questo motivo, il Q71 e il Q72 eccellono in ambienti in cui c'è una buona quantità di suono ambientale indesiderato (come una performance dal vivo) in quanto forniscono segnali provenienti direttamente davanti alla capsula stessa del microfono, rifiutando quelli che provengono da dietro. Il C02 ha un modello cardioide standard che offre un buon rifiuto posteriore, ma con un diagramma di risposta più ampio che li rende ideali per microfonare i piatti e l'intero kit quando utilizzati come microfono overhead.

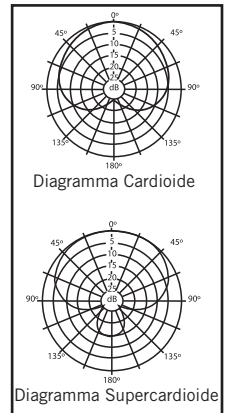

Inoltre, il diagramma polare determina anche il modo in cui un particolare microfono è incline a indurre il feedback. Il feedback è quel fischio fastidioso che si verifica quando un microfono è posto troppo vicino a un altoparlante. Il segnale dall'altoparlante viene inserito nel microfono, quindi nell'altoparlante, quindi nel microfono, ripetutamente fino a quando viene generato un tono oscillante. Poiché il diagramma supercardioide utilizzato dal Q71, Q72 e il diagramma cardioide usato dal C02 è così efficace nel rifiutare il segnale che non proviene direttamente da davanti al microfono, scoprirai che l'utilizzo di questi microfoni riduce notevolmente i problemi di feedback.

Risposta di Frequenza

Ognuno dei microfoni Q71 e Q72 è stato progettato con una risposta di frequenza che è stata adattata per la batteria su cui sarà posizionata. La risposta è data dalla particolare attenzione al componente microfono e del porta capsula. Il C02 è stato progettato per avere una risposta di frequenza flat con un leggero sollevamento negli alti rendendolo perfetto per i piatti overhead e Hi-Hat. Puoi visualizzare la risposta di frequenza individuale di ogni microfono nelle pagine delle specifiche.

Effetto di prossimità

I microfoni unidirezionali o cardioidi, mostrano un fenomeno noto come "effetto di prossimità". In breve, l'effetto di prossimità è un cambiamento conseguente nella risposta di frequenza di un microfono in base alla posizione della capsula del microfono rispetto alla sorgente sonora. A causa del risultato dell'effetto di prossimità, lievi regolazioni della posizione e dell'angolo del microfono possono fare una grande differenza nel suono. In particolare, quando punti il microfono cardioide direttamente sulla sorgente sonora (sull'asse) otterrai la migliore risposta in frequenza, ma quando inizi a puntare il microfono un po' più lontano (fuori asse) noterai la caduta della risposta di bassa frequenza e il microfono inizierà a emettere un suono meno corposo. Sapere che il basso diminuirà quando cambi l'angolo del microfono può essere di grande aiuto se stai ricevendo un suono "rimbombante" dal tuo tamburo.

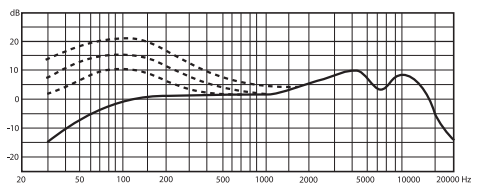

Specifiche tecniche

Q71 - Microfono Grancassa

Tipo	Microfono Dinamico
Diagramma Polare	Super Cardioide
Risposta di Frequenza	50~16000 Hz
Sensibilità	-62 dBV/pa (0,8 mV/pa)
Impedenza Nominale	200Ω
Max. SPL	147 dB (THD≤ 0,5% 1000 Hz)
Peso	370 g

Q72 - Microfono Snare/Tom-Tom

Tipo	Microfono Dinamico
Diagramma Polare	Super Cardioide
Risposta di Frequenza	50~16000 Hz
Sensibilità	-55 dBV/pa (0,78 mV/pa)
Impedenza Nominale	200Ω
Max. SPL	133 dB (THD≤ 0,5% 1000 Hz)
Peso	150 g (with DMC 100)

C02 - Condensatore Pencil

Tipo	Condensatore
Diagramma Polare	Super Cardioide
Risposta di Frequenza	40~20000 Hz
Sensibilità	-40 dBV/pa (10 mV/pa)
Impedenza Nominale	200Ω
Livello di Rumore Equivalente	22dB (Ponderato A IEC/DIN 651)
Max. SPL	134 dB (THD≤ 0,5% 1000 Hz)
Gamma Dinamica	112 dB
Alimentazione	48V Potenza Phantom (IEC 268-15/DIN 45596)
Consumo di corrente	3,5 mA
Dimensioni	ø20 x 150 mm
Peso	170 g

ENGLISH

FRANÇAIS

DEUTSCHE

ESPAÑOL

ITALIANO

Grafico di Frequenza e Plots Polari

Q71 - Microfono Grancassa

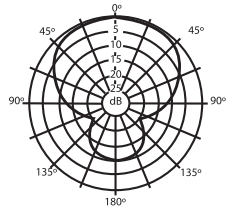
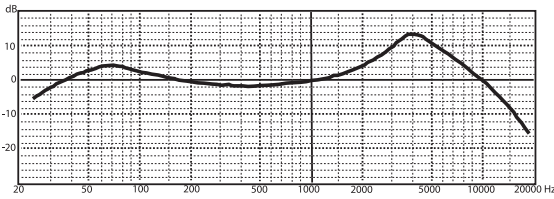

Q72 - Microfono Snare/Tom-Tom

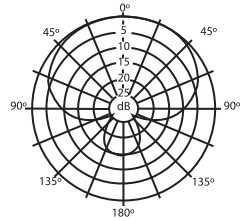
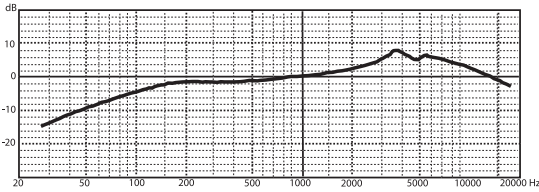

CO2 - Condensatore pencil

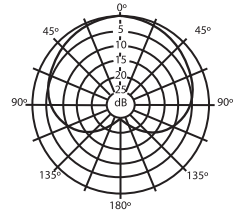
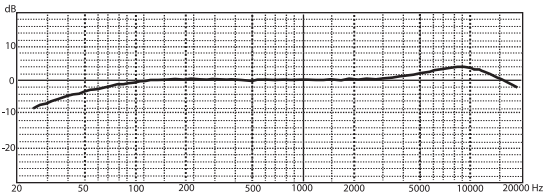

Follow us:



@samson



@samsontech



@samson_technologies

Samson Technologies Corp.
278-B Duffy Ave
Hicksville, New York 11801
Phone: 1-800-3-SAMSON (1-800-372-6766)
Fax: 631-784-2201
www.samsontech.com