

# UTOPIA MAIN

112 | 212

Manuel d'utilisation / User Manual / Gebrauchsanleitung / Manuale d'uso / Manual de uso /  
Manual de utilização / Handleiding / Instrukcja obsługi / Руководство по эксплуатации /  
使用手册 / 사용 설명서 / 取扱説明書 / دليل المستخدم

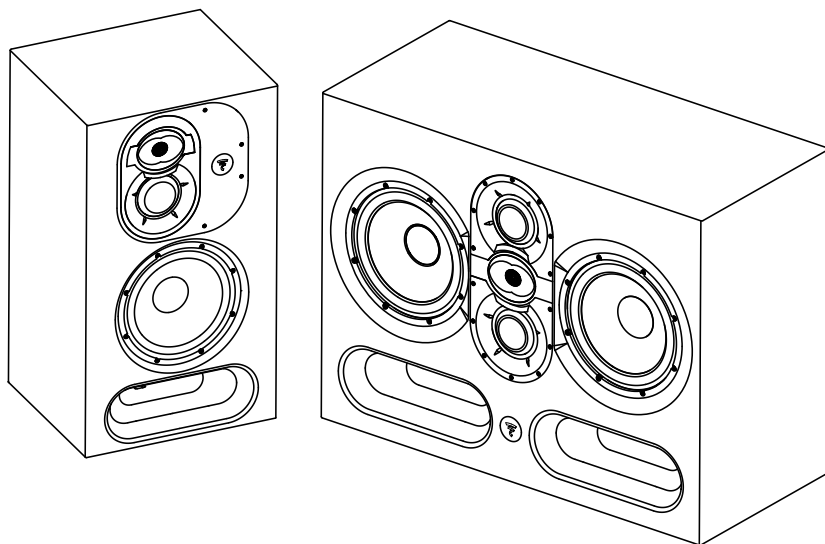

 **FOCAL**<sup>®</sup>

FR

EN

DE

IT

ES

PT

NL

PL

RU

ZH

















































































JP

TW

AR





	<div style="border: 1px solid black; padding: 5px; text-align: center;"> <p><b>CAUTION</b></p> <p>RISK OF ELECTRIC SHOCK DO NOT OPEN</p> </div>	
<p>Symbole de danger électrique. Ce symbole est destiné à prévenir l'utilisateur de la présence de tension élevée au sein de l'appareil pouvant entraîner un choc électrique</p>	<p>ATTENTION : Afin de prévenir tout choc électrique, ne pas retirer le capot (ou l'arrière) de cet appareil. Aucune pièce n'est remplaçable par l'utilisateur. Si un entretien ou une réparation de l'appareil est nécessaire, contacter une personne qualifiée.</p>	<p>Symbole de mise en garde. Ce symbole est destiné à prévenir l'utilisateur de la présence d'instructions importantes mentionnées dans le manuel d'utilisation et relatives à la manipulation, mise en œuvre et à l'entretien de l'appareil.</p>
<div style="display: flex; flex-direction: column;"> <div style="margin-bottom: 10px;"></div> <div style="margin-bottom: 10px;"></div> <div style="margin-bottom: 10px;"></div> <div style="margin-bottom: 10px;"></div> <div style="margin-bottom: 10px;"></div> <div style="margin-bottom: 10px;"></div> <div style="margin-bottom: 10px;"></div> <div style="margin-bottom: 10px;"></div> <div style="margin-bottom: 10px;"></div> <div style="margin-bottom: 10px;"></div> <div style="margin-bottom: 10px;"></div> <div style="margin-bottom: 10px;"></div> <div style="margin-bottom: 10px;"></div> <div style="margin-bottom: 10px;"></div> <div style="margin-bottom: 10px;"></div> <div style="margin-bottom: 10px;"></div> <div style="margin-bottom: 10px;"></div> <div style="margin-bottom: 10px;"></div> <div style="margin-bottom: 10px;"></div> <div style="margin-bottom: 10px;"></div> <div style="margin-bottom: 10px;"></div> <div style="margin-bottom: 10px;"></div> <div style="margin-bottom: 10px;"></div> <div style="margin-bottom: 10px;"></div> <div style="margin-bottom: 10px;"></div> <div style="margin-bottom: 10px;"></div> </div> <p>1. Lire ces instructions.  2. Conserver ces instructions.  3. Tenir compte de tous les avertissements.  4. Suivre toutes les instructions.  5. Ne pas utiliser cet appareil à proximité de l'eau.  6. Nettoyer uniquement avec un chiffon sec.  7. N'obstruer aucun orifice de ventilation. Installer l'appareil en suivant les instructions du fabricant.  8. Ne pas installer l'appareil à proximité d'une source de chaleur telle qu'un radiateur, une cuisinière, une bouche de chauffage ou tout autre appareil (y compris les amplificateurs) dissipant de la chaleur.  9. Ne pas contourner le dispositif de sécurité de la fiche polarisée. Une fiche polarisée possède deux lames dont une plus large que l'autre. La grande lame est fournie pour votre sécurité. Si la fiche fournie ne rentre pas dans votre prise, consulter un électricien pour le remplacement de la prise obsolète.  10. S'assurer que le câble d'alimentation ne puisse pas être piétiné, écrasé ou pincé. Une attention toute particulière doit être accordée à la fiche d'alimentation et à la liaison du cordon avec l'appareil.  11. Utiliser uniquement les accessoires recommandés par le fabricant.  12. N'utiliser que les chariots, pieds, trépieds, supports ou tables recommandés par le fabricant ou ceux vendus avec l'appareil. Lorsqu'un chariot est utilisé, redoubler de prudence pendant le déplacement de l'ensemble chariot/appareil afin d'éviter toute blessure par basculement.  13. Débrancher l'appareil en cas d'orage ou si l'appareil reste inutilisé pendant de longues périodes.</p>	<div style="display: flex; flex-direction: column;"> <div style="margin-bottom: 10px;"></div> <div style="margin-bottom: 10px;"></div> <div style="margin-bottom: 10px;"></div> <div style="margin-bottom: 10px;"></div> <div style="margin-bottom: 10px;"></div> <div style="margin-bottom: 10px;"></div> <div style="margin-bottom: 10px;"></div> <div style="margin-bottom: 10px;"></div> <div style="margin-bottom: 10px;"></div> <div style="margin-bottom: 10px;"></div> <div style="margin-bottom: 10px;"></div> <div style="margin-bottom: 10px;"></div> <div style="margin-bottom: 10px;"></div> <div style="margin-bottom: 10px;"></div> <div style="margin-bottom: 10px;"></div> <div style="margin-bottom: 10px;"></div> <div style="margin-bottom: 10px;"></div> <div style="margin-bottom: 10px;"></div> <div style="margin-bottom: 10px;"></div> <div style="margin-bottom: 10px;"></div> <div style="margin-bottom: 10px;"></div> <div style="margin-bottom: 10px;"></div> <div style="margin-bottom: 10px;"></div> <div style="margin-bottom: 10px;"></div> <div style="margin-bottom: 10px;"></div> <div style="margin-bottom: 10px;"></div> </div> <p>14. Toute tâche de maintenance doit être réalisée par un personnel qualifié. Une maintenance est nécessaire à la suite de tout dommage occasionné à l'appareil tel que la détérioration du câble ou de la fiche d'alimentation, le déversement de liquide ou l'insertion d'objets à l'intérieur de l'appareil, l'exposition à la pluie ou à l'humidité, le mauvais fonctionnement ou la chute de l'appareil.  15. Raccorder ce produit uniquement au type d'alimentation secteur indiqué sur l'appareil. En cas d'hésitation sur le type d'alimentation nécessaire au produit ou de votre installation électrique, consulter le vendeur de votre produit, votre installateur ou votre fournisseur d'électricité. Pour les appareils prévus pour une utilisation à partir d'une batterie ou d'une autre source d'alimentation, se référer au manuel d'utilisation.  16. Ce produit appartient aux appareils de Classe 1. Connecter l'appareil uniquement à l'aide de la fiche secteur fournie intégrant une liaison à la terre. L'appareil doit être raccordé à une prise secteur dotée d'une protection par mise à la terre.  17. Si la fiche secteur ou un connecteur est utilisé comme dispositif de débranchement de l'appareil, celui-ci doit être facilement accessible. Pour débrancher l'appareil du secteur, retirer la fiche secteur de la prise de courant.  18. Ne pas surcharger les prises murales, les rallonges électriques ou les prises multiples. Il pourrait en résulter incendies ou chocs électriques. Veiller à ne pas dépasser la puissance maximale admissible de chaque élément de l'installation.</p>	<div style="display: flex; flex-direction: column;"> <div style="margin-bottom: 10px;"></div> <div style="margin-bottom: 10px;"></div> <div style="margin-bottom: 10px;"></div> <div style="margin-bottom: 10px;"></div> <div style="margin-bottom: 10px;"></div> <div style="margin-bottom: 10px;"></div> <div style="margin-bottom: 10px;"></div> <div style="margin-bottom: 10px;"></div> <div style="margin-bottom: 10px;"></div> <div style="margin-bottom: 10px;"></div> <div style="margin-bottom: 10px;"></div> <div style="margin-bottom: 10px;"></div> <div style="margin-bottom: 10px;"></div> <div style="margin-bottom: 10px;"></div> <div style="margin-bottom: 10px;"></div> <div style="margin-bottom: 10px;"></div> <div style="margin-bottom: 10px;"></div> <div style="margin-bottom: 10px;"></div> <div style="margin-bottom: 10px;"></div> <div style="margin-bottom: 10px;"></div> <div style="margin-bottom: 10px;"></div> <div style="margin-bottom: 10px;"></div> <div style="margin-bottom: 10px;"></div> <div style="margin-bottom: 10px;"></div> <div style="margin-bottom: 10px;"></div> <div style="margin-bottom: 10px;"></div> </div> <p>19. ATTENTION : pour réduire le risque d'incendie ou de choc électrique, ne pas exposer cet appareil à l'eau, la pluie ou à l'humidité. De plus, l'appareil ne doit pas être exposé à des égouttements d'eau ou des éclaboussures et aucun objet rempli de liquide, tel qu'un vase, ne doit être posé sur l'appareil.  20. Ne jamais insérer d'objets par les trous de ventilation de l'appareil. Ils pourraient entrer en contact avec les composants soumis à de hautes tensions ou les court-circuiter et ainsi occasionner un incendie ou un choc électrique.  21. La température ambiante lors de l'utilisation de l'appareil ne doit pas dépasser 30 degrés Celsius (86 °F).  22. Ne pas utiliser cet appareil dans des climats tropicaux.  23. Ne pas utiliser cet appareil dans des zones situées au-dessus de 2000 m d'altitude.  24. Si l'appareil a été transporté d'un environnement froid à un environnement chaud, s'assurer qu'aucun phénomène de condensation ne s'est produit avant de connecter le cordon d'alimentation.  25. Une bonne ventilation du produit doit être assurée. Se référer aux instructions d'installation de l'amplificateur.  26. Ne pas bloquer les pales du système de ventilation forcée. En résulteraient des risques de brûlure et d'incendie, de blessures et de dommages à l'appareil.  27. Ne pas approcher de l'appareil une source de flammes nues, telle que des bougies allumées.  28. L'appareil ne doit être monté sur un mur ou au plafond que si le fabricant le prévoit.  29. Cet appareil a été conçu pour une utilisation en intérieur. Ne pas installer le produit à l'extérieur.</p>



**CAUTION**  
RISK OF ELECTRIC SHOCK  
DO NOT OPEN



Symbole de danger électrique. Ce symbole est destiné à prévenir l'utilisateur de la présence de tension élevée au sein de l'appareil pouvant entraîner un choc électrique

**ATTENTION :**  
Afin de prévenir tout choc électrique, ne pas retirer le capot (ou l'arrière) de cet appareil. Aucune pièce n'est remplaçable par l'utilisateur. Si un entretien ou une réparation de l'appareil est nécessaire, contacter une personne qualifiée.

Symbole de mise en garde. Ce symbole est destiné à prévenir l'utilisateur de la présence d'instructions importantes mentionnées dans le manuel d'utilisation et relatives à la manipulation, mise en œuvre et à l'entretien de l'appareil.



30. Ce produit présente des angles vifs. Le manipuler avec précaution.  
31. Ne pas tenter de réparer cet appareil par vos propres moyens. L'ouverture de cet appareil peut s'avérer dangereuse. Pour toute intervention sur l'appareil, s'adresser à un personnel qualifié.



32. Lorsque le remplacement de composants est nécessaire, n'utiliser que les composants spécifiés par le fabricant ou présentant des caractéristiques identiques à l'exemplaire d'origine. Des composants non-conformes peuvent provoquer incendies, chocs électriques ou autres risques.



33. Après toute intervention ou réparation sur l'appareil, procéder à des tests afin de vérifier que le produit fonctionne en toute sécurité.



34. Mettre le volume de la source au minimum avant d'y raccorder les produits et d'augmenter le volume. Une fois les produits en place, augmenter progressivement le volume jusqu'à un niveau raisonnable et agréable.



35. Afin d'éviter des dommages auditifs éventuels, ne pas écouter le produit à un niveau sonore élevé pendant une longue durée. L'écoute d'enceintes à un niveau sonore excessif peut endommager l'oreille de l'utilisateur et entraîner des troubles auditifs (surdité temporaire ou définitive, bourdonnements d'oreille, acouphènes, hyperacousie). L'exposition de l'appareil auditif à un niveau supérieur à 85 dB SPL LAeq pendant plusieurs heures peut endommager l'ouïe irréversiblement.



36. Après avoir déballé le produit, veiller à ne pas laisser l'emballage à portée des enfants. Il présente un risque de suffocation.



37. Certains utilisateurs ne disposent pas d'une autonomie suffisante pour utiliser seuls le produit sans danger. En particulier, les enfants âgés de moins de 14 ans et les personnes présentant certaines déficiences doivent être impérativement surveillés et accompagnés lors de l'utilisation de l'appareil.



38. ATTENTION, présence de surfaces chaudes. Ne pas toucher le produit pour éviter tout risque de brûlure.

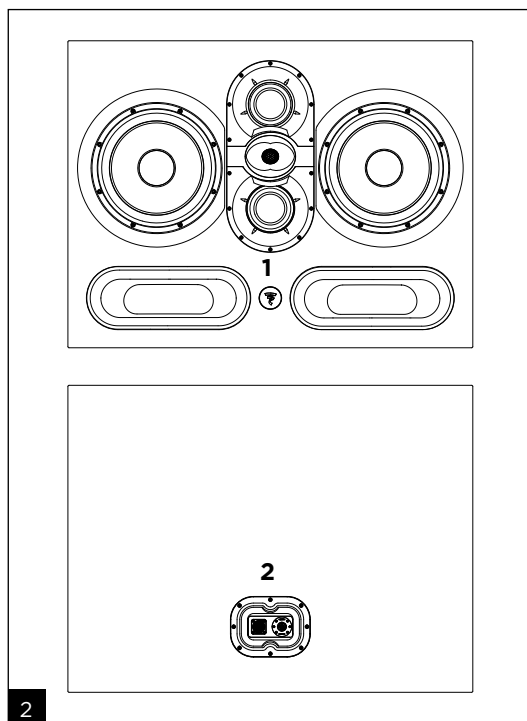
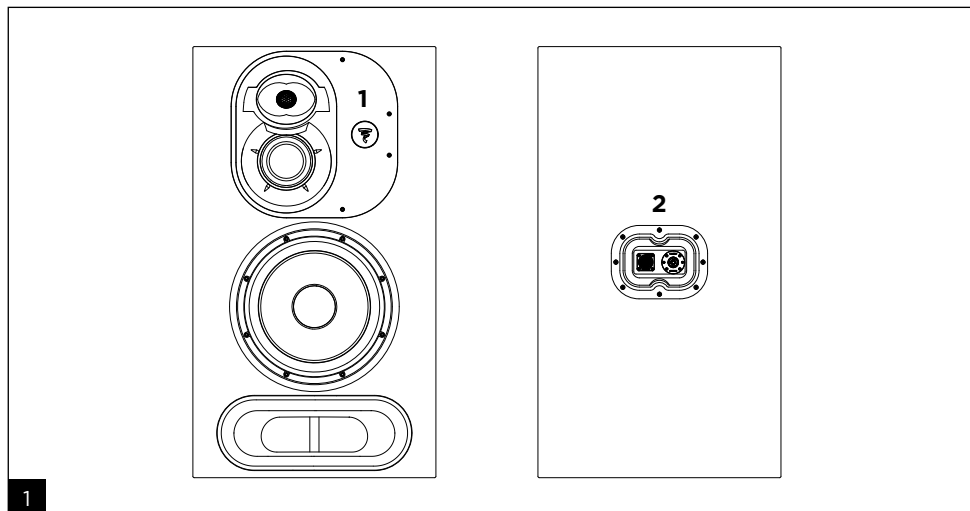

1. Témoin lumineux du mode marche/arrêt :
  - Marche (blanc continu)
  - Protection (blanc intermittent)
2. Connecteurs d'entrée de l'enceinte : 1 speakon 8 points + 1 speakon 4 points
3. Connecteurs de sortie de l'amplificateur : 1 speakon 8 points + 1 speakon 4 points
4. Connecteur d'entrée du signal audio (XLR)
5. Porte fusible/fiche secteur
6. Interrupteur secteur (Arrêt/Marche) avec indicateur lumineux de mise sous tension
7. Sélecteur de tension

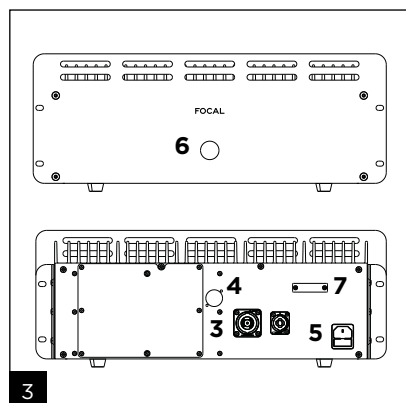

# UTOPIA MAIN

Manuel d'utilisation

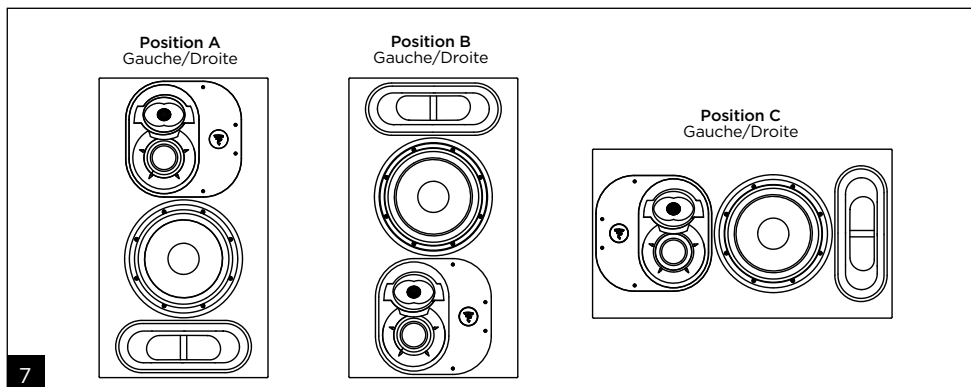
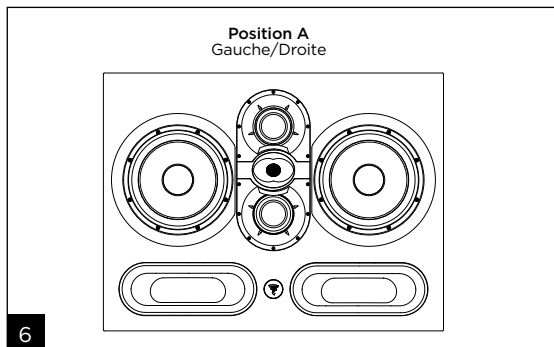
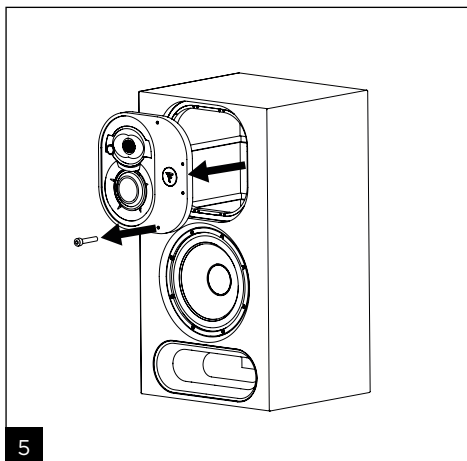
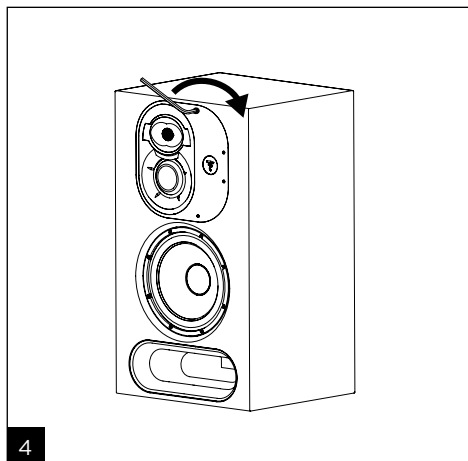

# UTOPIA MAIN

Manuel d'utilisation

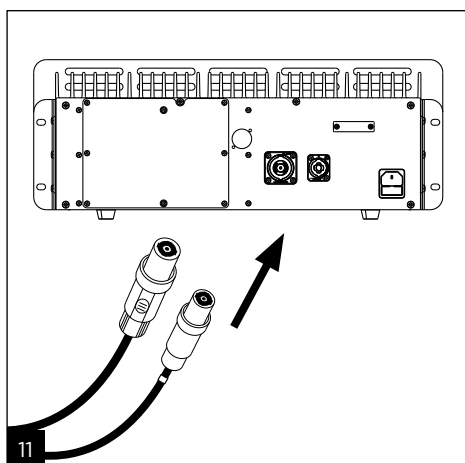
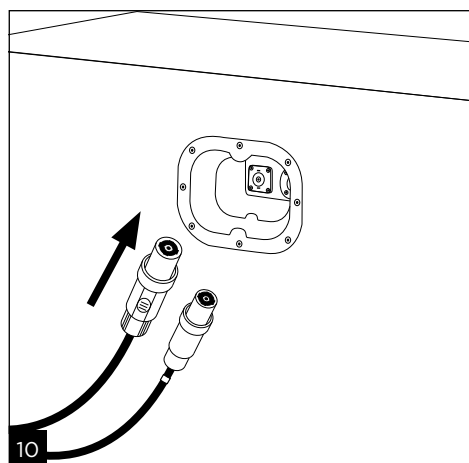
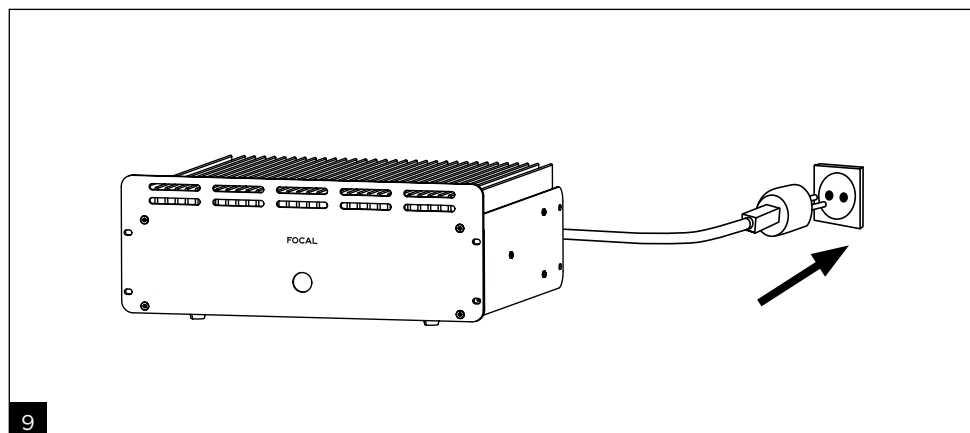
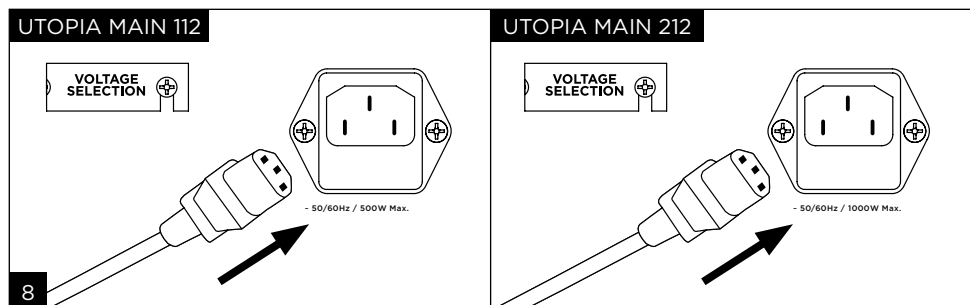

# UTOPIA MAIN

Manuel d'utilisation

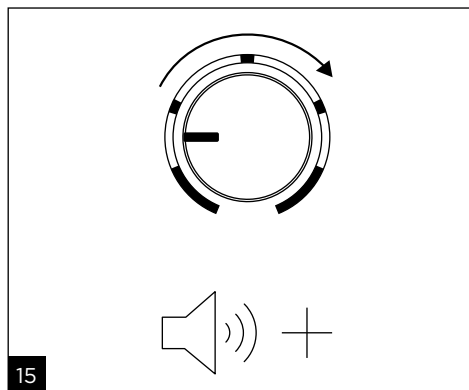
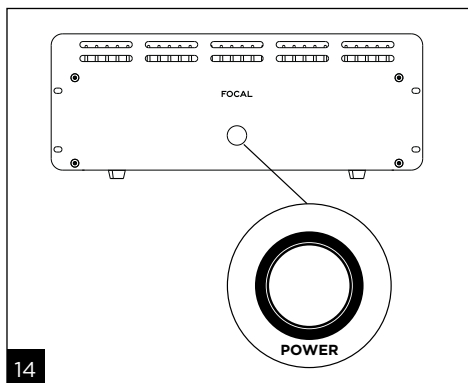
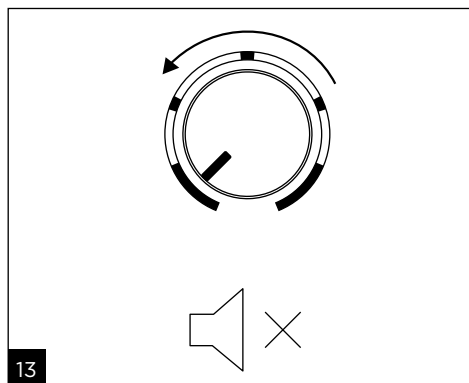
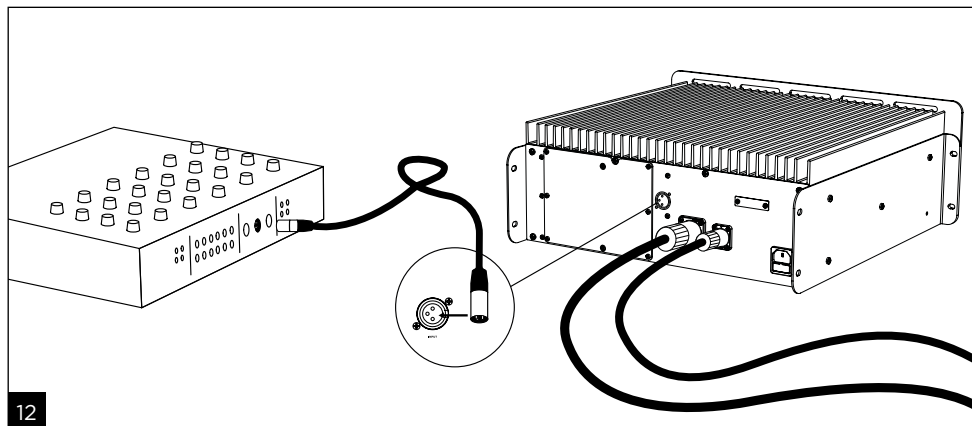

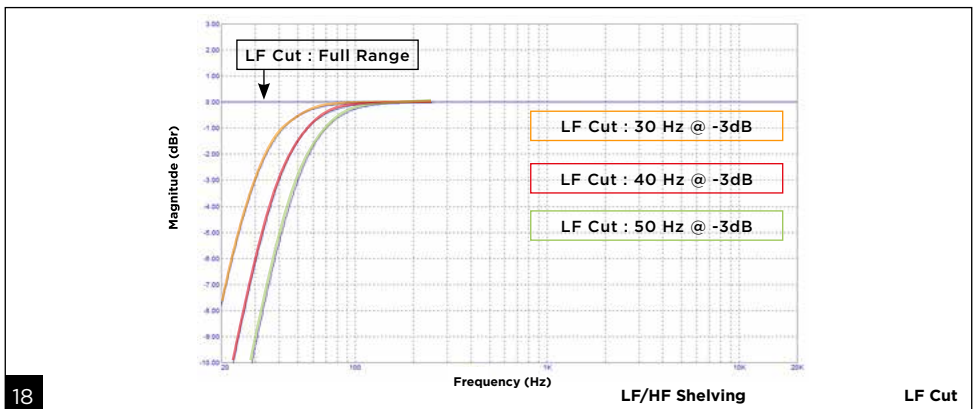
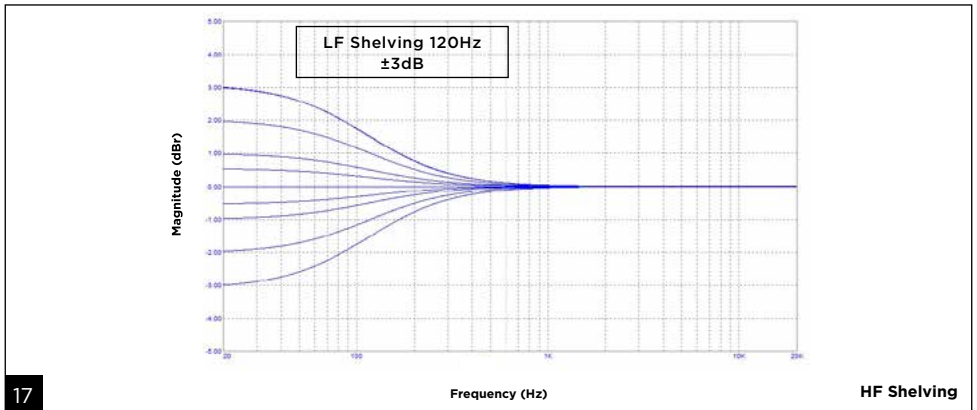
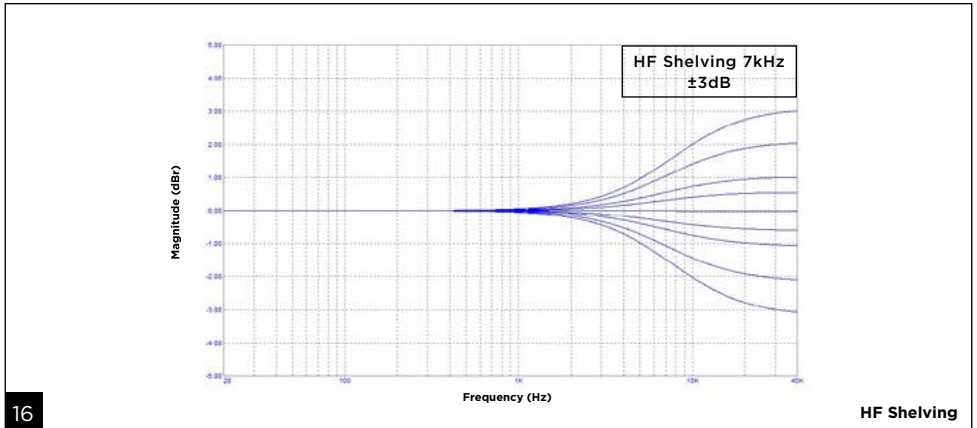

# UTOPIA MAIN

## Manuel d'utilisation

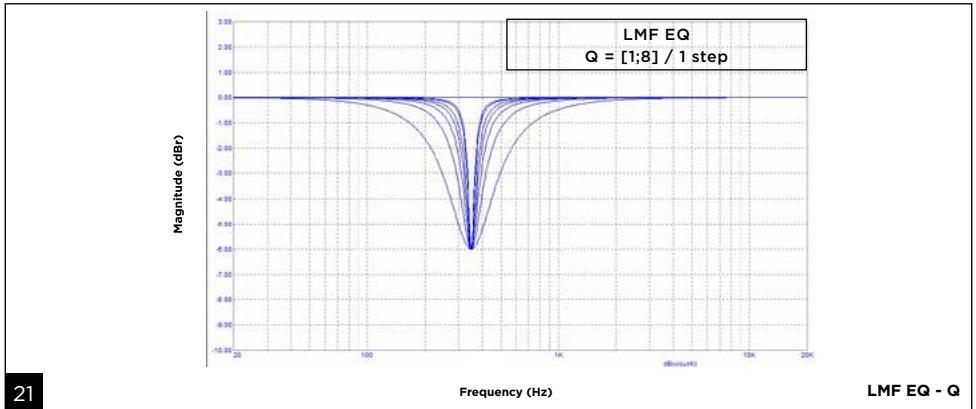
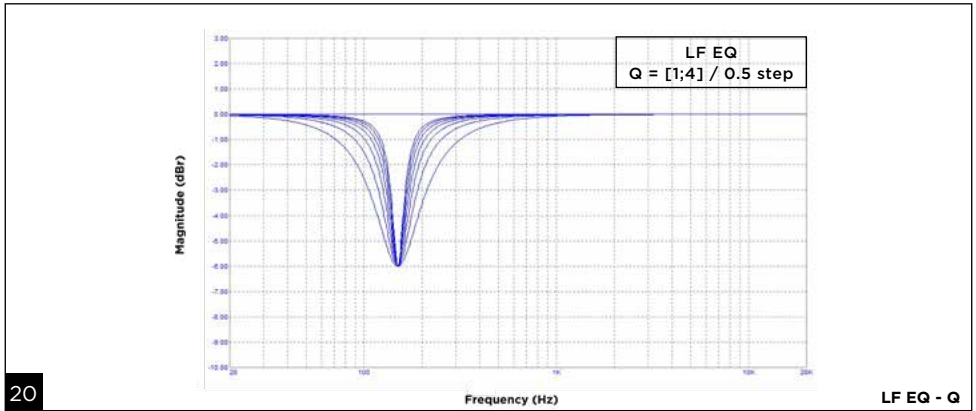
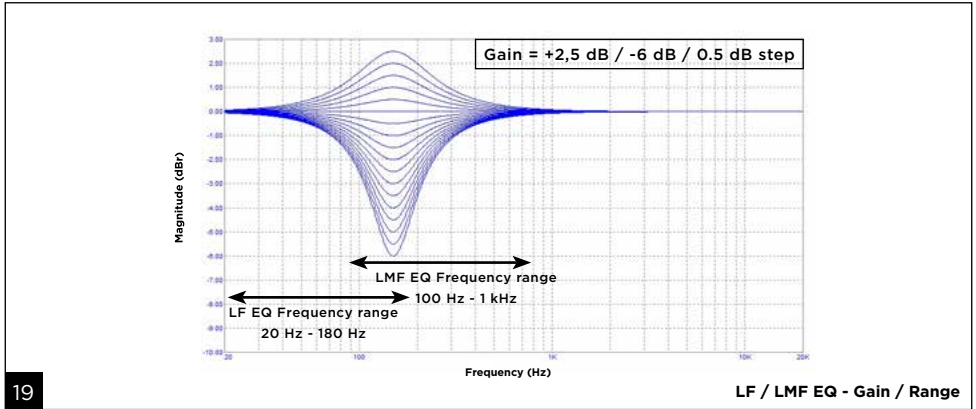

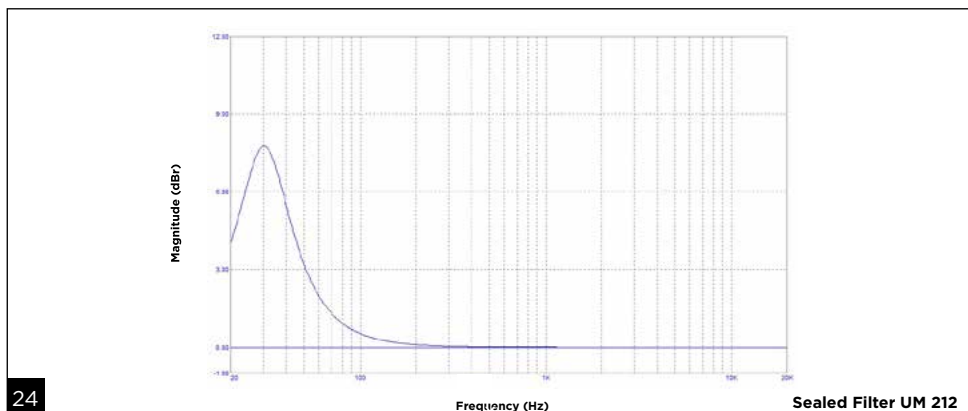
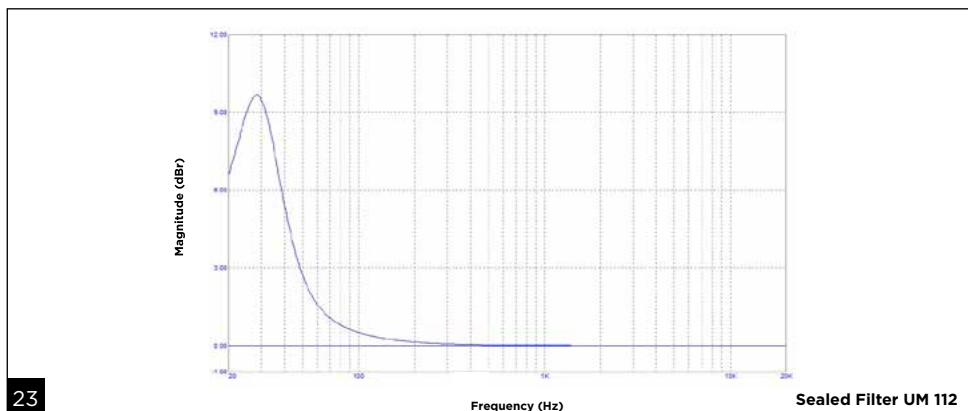
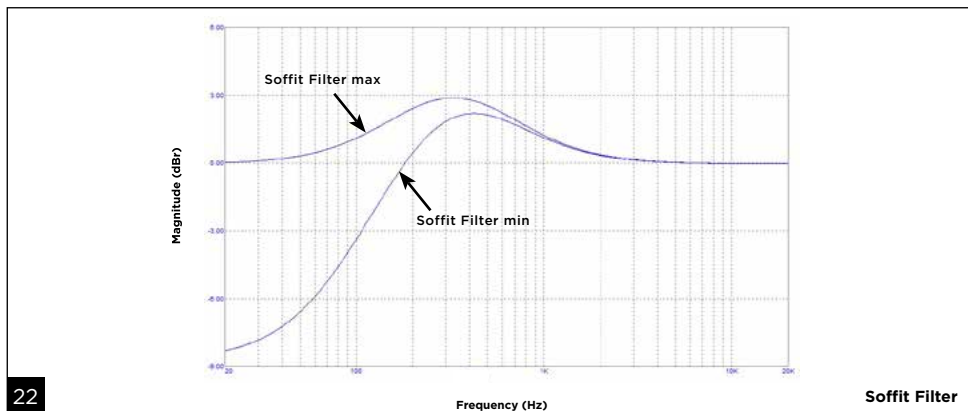

# UTOPIA MAIN

Manuel d'utilisation

FR

13

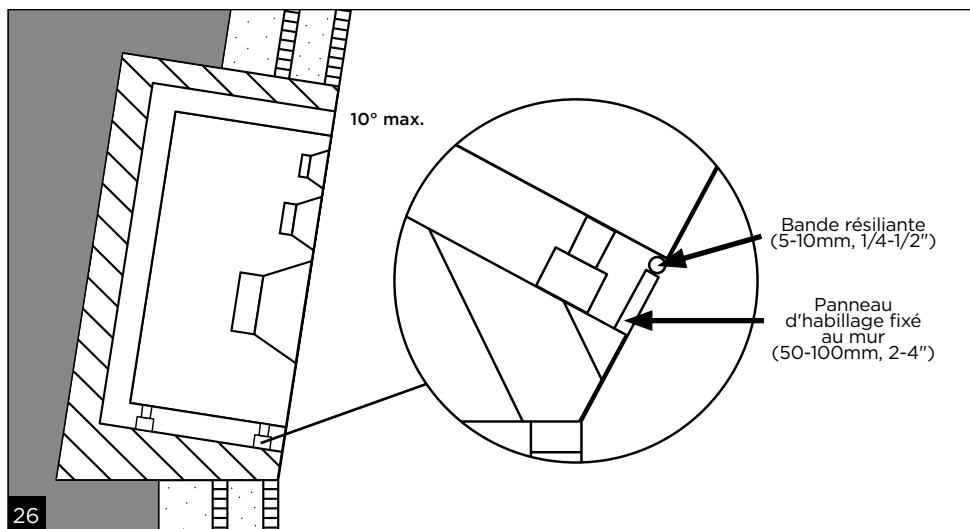
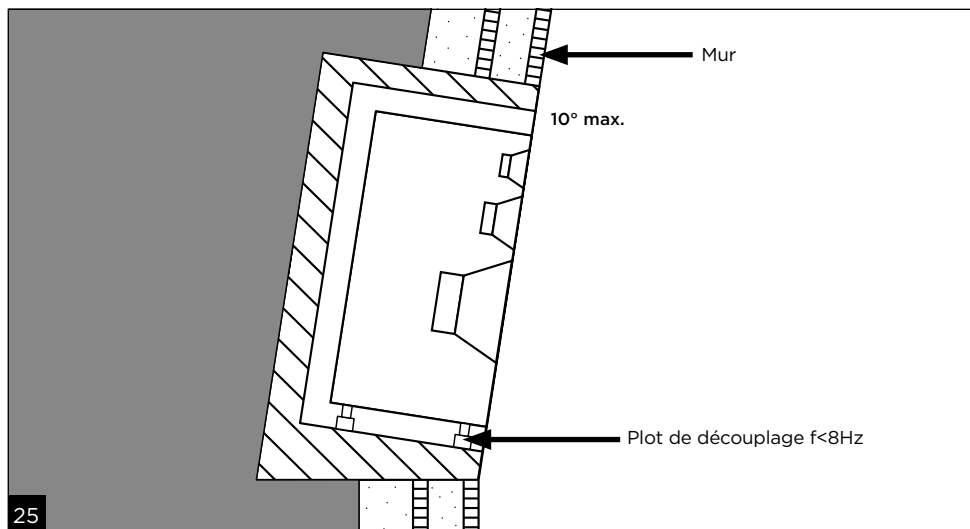

# UTOPIA MAIN

## Manuel d'utilisation

Performances	UTOPIA MAIN 112	UTOPIA MAIN 212
Réponse en fréquence (@-3 dB)	28 Hz - 40 kHz	28 Hz - 40 kHz
Niveau SPL max (CEA2034 moyenne 50-10 kHz champ libre @1 m)	120 dB	123 dB
<b>Amplificateur déporté</b>		
Entrée	Symétrique XLR 10 kΩ	
Étage d'amplification grave	500 W RMS Classe D	2 x 500 W RMS Classe D
Étage d'amplification médium	180 W RMS Classe H Mode courant	2 x 180 W RMS Classe H Mode courant
Étage d'amplification aigu	90 W RMS Classe H Mode courant	140 W RMS Classe H Mode courant
Alimentation électrique nominale (Tension alternative)	-100 - 120 V, 50/60 Hz -220 - 240 V, 50/60 Hz	
Puissance nominale consommée	500 W	1000 W
Fusibles*	-100 - 120 V -220 - 240 V	T10AH/25 V, T5AH/250 V -100-120 V -220-240 V
Fréquences de recouvrement	330 Hz / 2,7 kHz	
Dimensions (HxLxP)	18,8 x 48,3 x 44,4 cm	
Hauteur de rack	4 U	
Poids	23,4 kg	25,1 kg
Mise en mode veille automatique	Après environ 14 minutes sans utilisation	
Consommation en mode veille	<0,5 W	
Consommation quand l'amplificateur est éteint	<0,1 W	
<b>Transducteurs</b>		
Grave	13" membrane « W »	2 x 13" membrane « W »
Médium	5" membrane «W» en «M»	2 x 5" membrane «W» en «M»
Aigu	1,5" Béryllium en « M »	
<b>Enceinte</b>		
Construction	MDF 30 mm	
Finition	Noire	
Dimensions (H x L x P)	94 x 53 x 46 cm	79,6 x 105 x 46 cm
Poids	77,6 kg	119,5 kg
Plage de température	En fonctionnement : 5 - 30°C En stockage : 0 - 50°C	

Note\* : un fusible T10AH/250 V par exemple correspond à un calibre de 10A avec action lente (T), haut pouvoir de coupure (H) et une tension d'alimentation inférieure ou égale à 250 V.

Pour faciliter la garantie FOCAL JMLab,  
il est maintenant possible d'enregistrer son produit en ligne : [www.focal.com/garantie](http://www.focal.com/garantie)



Vous venez d'acquérir un produit Focal et nous vous en remercions. Bienvenue dans notre univers, celui des enceintes de monitoring. Innovation, excellence et dévouement sont nos valeurs ; notre seul objectif est de vous offrir un son transparent, fidèle et précis. Afin d'exploiter toutes les performances de votre produit, nous vous conseillons de lire les instructions de ce livret puis de le conserver soigneusement pour vous y référer ultérieurement.

### Manutention

Ces produits présentent des angles vifs et sont très lourds. Prendre garde à ne pas se blesser lors de leur manipulation. Veiller à n'utiliser ni le bornier arrière ni l'évent pour la préhension de l'enceinte.

### Contenu de l'emballage

Chaque enceinte est livrée accompagnée des éléments suivants :

- Son amplificateur déporté
- 1 cordon d'alimentation
- 1 câble speakon 8 points de 2 m
- 1 câble speakon 4 points de 2 m
- Une enveloppe contenant un guide de démarrage rapide, une carte qualité, un document de marque
- Un sachet plastique contenant une notice (Tweeter M en Béryllium), ainsi qu'une bande adhésive à apposer sur le tweeter en cas d'endommagement du dôme
- Un chariot de transport

Veiller à ce qu'aucun de ces éléments ne manque et retirer tous les accessoires de la boîte. Vérifier que l'emballage ne présente aucun signe de détérioration. Si toutefois il était endommagé, prévenir le transporteur et le fournisseur. Il est important que l'emballage soit conservé en bon état pour d'éventuelles utilisations futures.

### Recommandations

Nous tenons à souligner qu'une pression sonore élevée peut être générée, particulièrement en configuration 5.1 ou Dolby Atmos®. Le niveau de distorsion étant faible et le niveau de fatigue de l'utilisateur minime, il n'est pas toujours évident de réaliser la pression sonore réelle. Ne pas oublier que l'exposition à des niveaux sonores élevés, au-delà d'un certain temps, peut conduire à une perte irréversible de l'audition.

### Démarrage rapide

1. Avant toute action, vérifier que les enceintes et la source audio (console, ...) sont en position éteinte.
2. Connecter les câbles speakons entre l'amplificateur et l'enceinte.
3. Connecter le signal audio provenant de la source aux enceintes, à l'aide des entrées XLR situées sur leurs amplificateurs.
4. Utiliser le câble d'alimentation fourni pour connecter l'amplificateur de chaque enceinte au secteur.
5. Mettre la source audio sous tension et vérifier que le niveau de sortie de la source audio connectée à l'enceinte est réglé sur - ∞ ou sur un niveau très faible.
6. Mettre les amplificateurs sous tension.
7. Une fois la session d'enregistrement, de mixage ou de mastering terminée, il est conseillé d'éteindre les appareils dans l'ordre suivant :
  - a. Éteindre les amplificateurs.
  - b. Éteindre les sources audios.

**Utopia Main 112**

Utopia Main 112 est une enceinte professionnelle de monitoring 3 voies pour des régies de moyennes tailles (à partir de 20 m<sup>2</sup>). Elle est constituée d'un subwoofer 13" à membrane sandwich composite "W" chargé par un événement de grande section, d'un woofer 5 pouces à membrane en « M » en sandwich composite "W", et d'un tweeter 1,5" en « M » en Bériyllium pur.

**Utopia Main 212**

Utopia Main 212 est une enceinte professionnelle de monitoring 3.5 voies pour des régies de grandes tailles (à partir de 30 m<sup>2</sup>). Elle est constituée de 2 subwoofers 13" à membrane sandwich composite "W" chargés par deux événements laminaire de grande section, de 2 woofers 5" à membrane en « M » en sandwich composite "W", et d'un tweeter 1.5" à dôme inversé en Bériyllium pur.

**INSTALLATION**

Les enceintes doivent être posées sur un support fixe par rapport au sol sur lequel doit reposer l'intégralité de la surface d'appui de l'enceinte. Un support sur roulettes ne constitue pas un support fixe. Le support doit pouvoir supporter au moins deux fois le poids de l'enceinte.

**Alimentation secteur**

Après avoir déballé les produits, vérifier en premier lieu que le sélecteur de tension situé à l'arrière de l'amplificateur de puissance est bien positionné sur la valeur de tension d'alimentation fournie par le réseau. Vérifier (et si besoin remplacer) également le fusible, dont l'ampérage est dépendant de la tension de service (voir caractéristiques du fusible dans le tableau des spécifications).

Procédure pour changement de calibre :

- 1 - Dévisser une des 2 vis de la plaque de protection.
- 2 - Positionner le calibre sur 220 V ou 110 V en fonction de la tension secteur du pays dans lequel se trouve le client.
- 3 - Revisser le cache de façon à protéger le sélecteur.

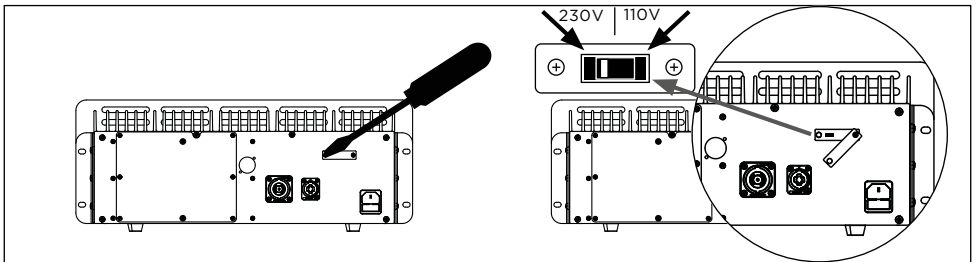

Procédure pour le changement de fusible :

Dans le cas où le fusible est cassé ou si vous changez la position de calibre de tension entre 220 V et 110 V :

- 1 - Tirer le tiroir contenant le fusible.
- 2 - Remplacer par le fusible adéquat en fonction de la zone géographique (se référer aux spécifications techniques).

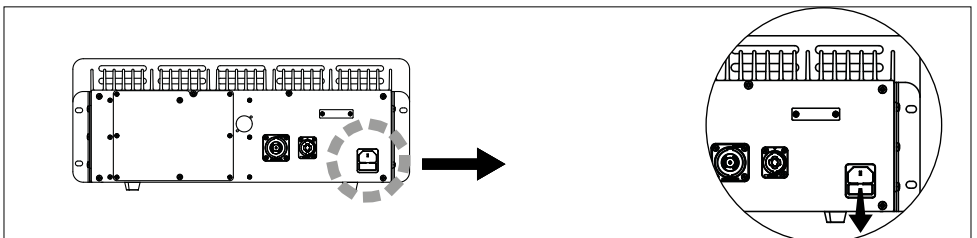

# UTOPIA MAIN

## Manuel d'utilisation

### Feature board

S'assurer que l'amplificateur n'est pas relié au courant électrique avant d'accéder aux réglages situés derrière la plaque sur la face arrière de l'amplificateur. Cette carte électronique contenant ces réglages sera appelée dans la suite du document "Feature board".



#### Attention

Les produits doivent être impérativement reliés à la terre en utilisant le cordon d'alimentation fourni à cet effet. Vérifier la compatibilité du système électrique (disjoncteur, prises, rallonge, multiprise...) avec la puissance consommée par l'amplificateur.



#### Procédure - attention : réservé aux personnes qualifiées

1 - Couper l'amplificateur et débrancher le câble secteur. La LED de l'interrupteur frontal doit s'éteindre.

2 - Dévisser les vis maintenant la plaque amovible arrière protégeant la feature board

3 - Une fois la plaque arrière enlevée, toucher la zone de décharge ESD avec le doigt, sans gant afin de décharger l'électricité statique contenue par la personne dans le châssis de l'appareil.



Note : Cela vise à protéger les circuits électroniques. Un individu se charge fréquemment à plusieurs milliers de volts en marchant ou en touchant des objets l'entourant. L'intensité du courant produit lors d'une décharge est très faible mais assez pour endommager des composants électroniques.

4 - Modifier les réglages souhaités. Se référer à la sérigraphie présente sur la face cachée de la plaque amovible pour connaître le fonctionnement de chaque réglage.

Veiller à ce que l'amplificateur reste éteint et à toucher la zone de décharge dans le cas où l'utilisateur est amené à se déplacer dans la pièce ou à toucher des objets entre 2 réglages.

5 - Une fois les réglages finis, remettre la plaque et revisser toutes les vis

6 - Rebrancher le câble secteur.

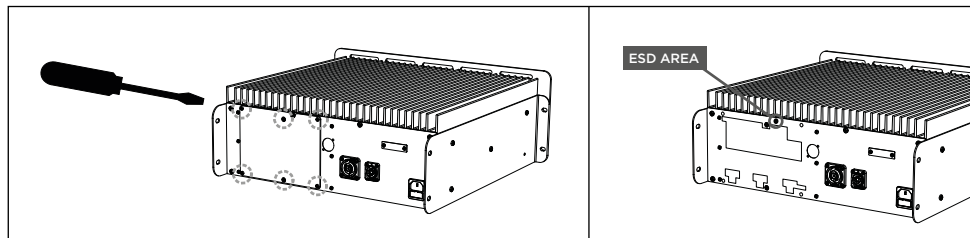

#### Attention

Afin d'éviter qu'une décharge électrostatique n'endommage des composants fragiles, s'assurer de se décharger au châssis avant de toucher des parties internes de l'amplificateur.

### Connexions d'entrées audio

L'entrée du signal audio s'effectue par l'intermédiaire d'une prise XLR femelle. Veiller à utiliser un câble XLR blindé. Cette embase permet la connexion d'une source de signal symétrique et utilise un schéma de câblage standard :

Pin 1 = masse (blindage)

Pin 2 = point chaud (signal en phase)

Pin 3 = point froid (signal hors phase)

Lorsque la source du signal d'entrée est asymétrique il est usuel de relier le "point froid" (Pin 3) à la masse (Pin 1). Cette connexion est généralement réalisée au niveau des câbles.

### Enceinte close ou avec évent

En fonction de l'utilisation ou de l'espace disponible dans la pièce, il est possible de boucher l'évent avec un bouchon en mousse. Une enceinte close fournira une meilleure résolution dans le grave ainsi qu'une meilleure reproduction des transitoires au détriment du SPL Max. En laissant l'évent libre, le niveau sonore dans l'infra est augmenté et permet de mieux ressentir la musique à fort niveau d'écoute. Il est globalement conseillé de conserver le bouchon dans le cas d'une enceinte installée en "soffit" car celle-ci bénéficie déjà du gain due à l'encastrement tandis qu'une enceinte non encastrée et en configuration close risque de manquer de SPL. Il est possible de se procurer un bouchon à monter soi-même dans l'enceinte par votre revendeur Focal. Installer le bouchon comme sur l'image ci-dessous. Veiller à bien garantir l'étanchéité autour du bouchon.

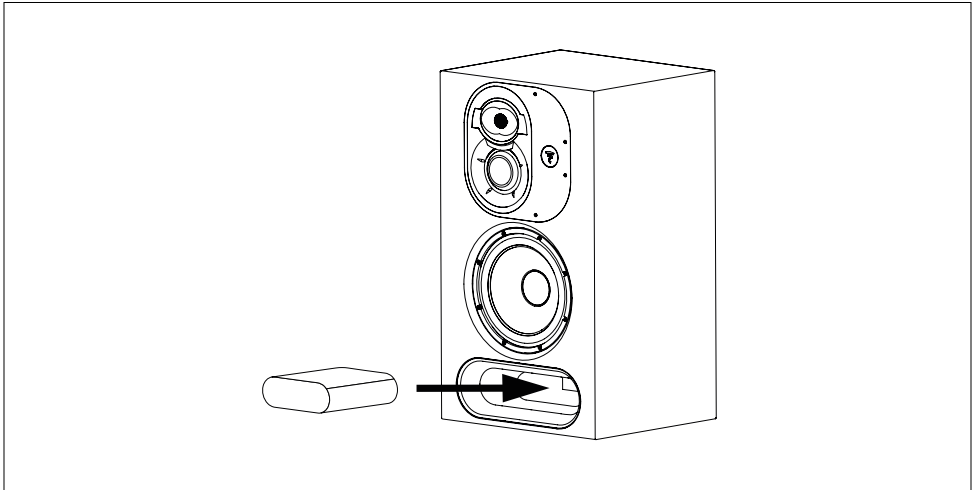

**Dans le cas de l'installation du bouchon dans l'évent, il est obligatoire de passer l'interrupteur "SEALED PORT" de la feature board sur "ON" (voir ci-dessous). Sans l'activation de ce réglage, il existe un très haut risque d'usure prématurée et de casse du haut-parleur grave.**

### Réglages de la feature board

La fonction de chaque potentiomètres et DIP switch est décrite sur la face cachée de la plaque amovible protégeant la feature board, comme ci-dessous :

Attention, il est fortement recommandé d'utiliser un microphone de mesure et un logiciel d'analyse afin de vous aider dans les potentiels réglages à réaliser.

Attention, la désactivation du mode veille provoque une consommation énergétique plus élevée lorsqu'un produit allumé n'est pas utilisé sur une longue période de temps.

Veiller se référer au tableau suivant pour paramétrer les DIP switch, "0" correspondant à un interrupteur en bas et "1" correspondant à un interrupteur en haut.

# UTOPIA MAIN

Manuel d'utilisation

## Feature board

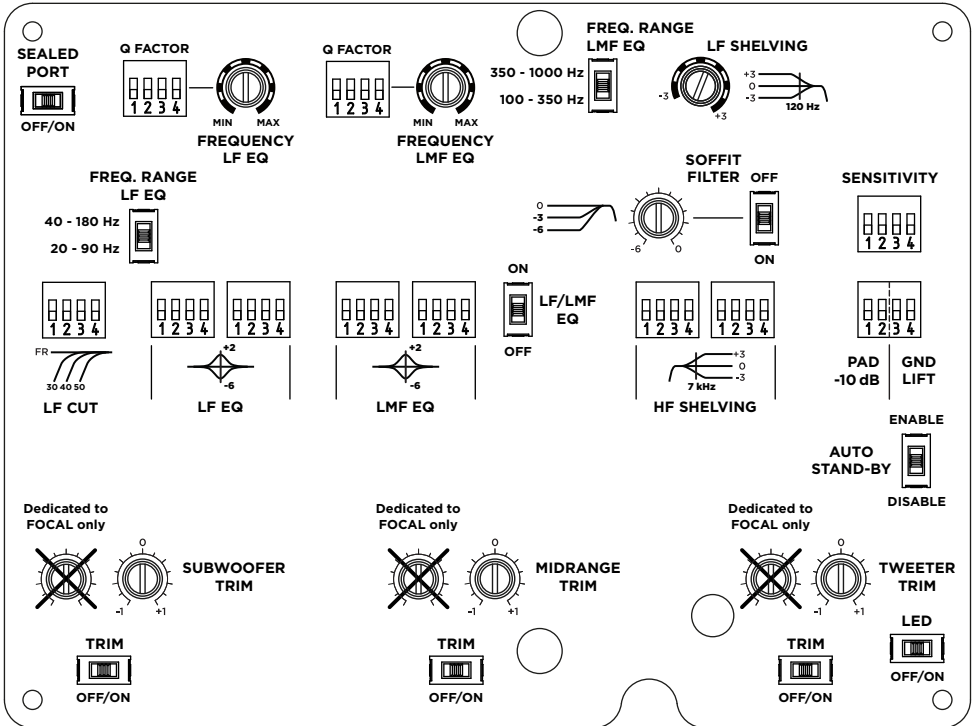



## LISTE DES RÉGLAGES POUR FEATURE BOARD MAIN

Section	Paramètre	Position	Séquence	
LF CUT	Fréquence	FR	0000	
		30Hz	0101	
		40Hz	1010	
		50Hz	1111	
LF EQ	Facteur Q	1	0000	
		1,5	0001	
		2	0010	
		2,5	0011	
		3	0110	
		3,5	0111	
		4	1010	
LF EQ	Gain	+2,5dB	0000 0011	
		+2dB	0000 0010	
		+1,5dB	0001 0011	
		+1dB	0000 0001	
		+0,5dB	0010 0011	
		0dB	0000 0000	
		-0,5dB	0011 0010	
		-1dB	0001 0000	
		-1,5dB	0011 0001	
		-2dB	0010 0000	
		-2,5dB	0011 0000	
LF EQ	Gain	-3,5dB	1000 0001	
		-4dB	1000 0000	
		-4,5dB	1111 0001	
		-5dB	0000 0101	
		-5,5dB	1111 0100	
		-6dB	0000 1000	

### LISTE DES RÉGLAGES POUR FEATURE BOARD MAIN

Section	Paramètre	Position	Séquence		
LMF EQ	Facteur Q	1	0001		
		2	0000		
		3	0010		
		4	1111		
		5	0110		
		7	1000		
		8	1100		
		Gain	+2,5dB	0000 0011	
	+2dB		0000 0010		
	+1,5dB		0001 0011		
	+1dB		0000 0001		
	+0,5dB		0010 0011		
	0dB		0000 0000		
	-0,5dB		0011 0010		
	-1dB		0001 0000		
	-1,5dB		0011 0001		
	-2dB		0010 0000		
	-2,5dB		0011 0000		
	-3dB		0000 0100		
	-3,5dB		1000 0001		
	-4dB		1000 0000		
	-4,5dB		1111 0001		
	-5dB		0000 0101		
	-5,5dB		1111 0100		
	-6dB		0000 1000		

## LISTE DES RÉGLAGES POUR FEATURE BOARD MAIN

Section	Paramètre	Position	Séquence		
HF Shelving	Gain	+3dB	1000 0000		
		+2dB	0100 0000		
		+1dB	0010 0000		
		+0,5dB	0001 0000		
		0dB	0000 0000		
		-0,5dB	0000 0001		
		-1dB	0000 0010		
		-2dB	0000 0100		
		-3dB	0000 1000		
Sensibilité		+4dBu	1000		
		+9dBu	0000		
		+14dBu	0011		
PAD -10dB		On	00		
		Off	11		
GND/LIFT		Ground	10		
		Lift	00		
LF Shelving	Gain	+3dB			
		+2dB			
		+1dB			
		+0,5dB			
		0dB			
		-0,5dB			
		-1dB			
		-2dB			
-3dB					

# UTOPIA MAIN

## Manuel d'utilisation

23

FR

### Branchement des enceintes

La connexion entre l'amplificateur déporté et l'enceinte s'effectue par l'intermédiaire de deux câbles speakon : un câble speakon 8 points ainsi qu'un câble speakon 4 points. Les câbles speakon reliant l'amplificateur à l'enceinte ne doivent pas dépasser 3 mètres.

Le câblage au sein du speakon 8 points est le suivant :

- 1+/- : Woofer (112) / Woofer gauche (212)
- 2+/- : Non connecté (112) / Woofer droit (212)
- 3+/- : Médium (112) / Médium haut (212)
- 4+/- : Non connecté (112) / Médium bas (212)

Le câblage au sein du speakon 4 points est le suivant :

- 1+/- : Tweeter (112 et 212)
- 2+/- : LED en façade de l'enceinte

### Positionnement (fig. F, G)

Utopia Main 112 et Utopia Main 212 sont des enceintes de contrôle en champ lointain et sont donc conçues pour être positionnées à une distance de l'ordre de 2 à 5 mètres de l'auditeur et orientées vers celui-ci. Pour Utopia Main 112, il est aussi possible de tourner la platine médium/tweeter. Les enceintes doivent être posées sur un support fixe par rapport au sol sur lequel doit reposer l'intégralité de la surface d'appui de l'enceinte. Un support sur roulettes ne constitue pas un support fixe. Le support doit pouvoir supporter au moins deux fois le poids de l'enceinte.

Veiller à retirer l'enceinte de son chariot de transport avant la mise en place. Celui-ci n'est utilisé que pour amener l'enceinte sur son lieu de dépose définitive.

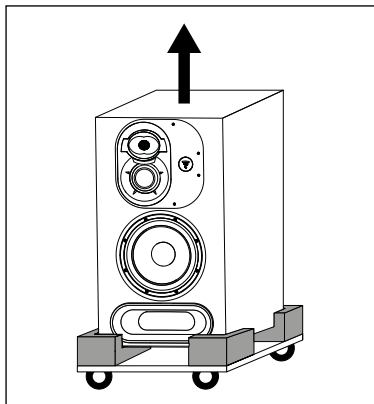
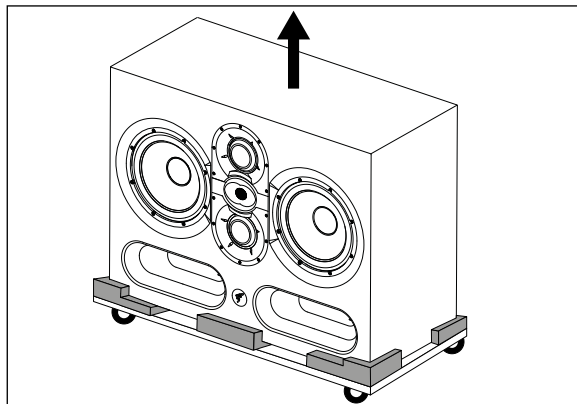

### Orientation de la platine médium/tweeter

La platine médium/tweeter d'Utopia Main 112 offre une possibilité de rotation sur 360° par pas de 90° ainsi que de positionnement du médium/tweeter à droite ou à gauche de l'enceinte.

Cela permet d'optimiser la configuration du moniteur, en fonction de la pièce et des contraintes d'installation.

### Procédure à suivre pour l'orientation de la platine médium/tweeter

- 1) Retirer les 10 vis à l'aide d'une clé Allen n°4 tout en maintenant ensemble la platine médium/tweeter avec la platine du logo Focal (fig. D).
- 2) Sortir la platine d'environ 10 cm en l'inclinant (fig. E).
- 3) Faire tourner la platine jusqu'à atteindre la position souhaitée. Vérifier que les inserts de fixations soient alignés avec les trous présents sur la platine de façon à assurer un parfait alignement vis/trous présents sur la platine/inserts de fixation (fig. D).
- 4) Pour une bonne mise en place de la platine, respecter impérativement les 3 points suivants :
  - 4.1. Positionner la platine. Placer et visser à la main les 10 vis en respectant le vissage en étoile.
  - 4.2. Visser en étoile. Régler la visseuse sur une faible force.
  - 4.3. Visser à nouveau en croix. Régler la visseuse sur une force plus intense. Puis s'assurer que les vis sont bien serrées.
- 5) Le moniteur est prêt à être utilisé.

### Fixation murale et/ou au plafond

Utopia Main 112 et Utopia Main 212 ne comprennent pas de points de fixation permettant de fixer les moniteurs au mur et/ou au plafond. Focal ne fournit aucune garantie de destination à un support ou une installation donnée, la mise en œuvre de l'installation des moniteurs relevant du seul client. Focal ne saurait donc être tenue responsable à quelque titre que ce soit en cas de décrochage, chute, accident et/ou tout autre conséquence ou dommage de quelque nature qui soit lié à l'installation des moniteurs.

### Positionnement stéréo

Nous vous recommandons de positionner les enceintes de façon à obtenir un triangle équilatéral. Les 3 sommets étant composés de la position d'écoute, de l'enceinte droite et de l'enceinte gauche.

### Positionnement multicanal

Dans le cas d'une installation 5.1, nous vous recommandons de positionner les enceintes sur un cercle de façon à avoir les enceintes équidistantes du point d'écoute. Le canal central sera positionné à 0°, le canal frontal droit à 30°, le canal arrière droit à 110°, le canal arrière gauche à 250° et le canal frontal gauche à 330°. Dans le cas d'une installation Dolby Atmos®, veuillez-vous référer aux Focal Dolby Atmos® Guidelines (<https://www.focal.com/dolby-atmos-installation>).

### Rodage

Les transducteurs des Utopia Main 112 et 212 sont des éléments mécaniques complexes qui exigent une période de rodage pour fonctionner au mieux de leurs possibilités et s'adapter ainsi aux conditions de température et d'humidité de votre environnement. Cette période varie selon les conditions rencontrées et peut se prolonger sur quelques semaines.

Afin d'accélérer le processus, il est conseillé de faire fonctionner les différents produits une vingtaine d'heures à niveau moyen, sur des programmes musicaux riches en basses fréquences. Une fois les caractéristiques des transducteurs stabilisées, vous pourrez profiter pleinement des performances de vos produits Focal.

### Installation de l'amplificateur

L'amplificateur peut reposer en rack ou sur table. Dans les deux cas de figure, il est nécessaire de laisser un espace libre minimal de 9 cm (2U en rack) au-dessus, de 5 cm sur les côtés et de 9 mm en-dessous de l'amplificateur afin de garantir une circulation d'air suffisante autour de celui-ci. En outre, les ouvertures de l'amplificateur ne doivent pas être obstruées et si l'amplificateur est posé sur une surface, celle-ci doit être rigide.

La surface supérieure de l'amplificateur de l'enceinte Utopia Main 112 et Utopia Main 212 est équipée d'un radiateur dissipateur de chaleur. Veuillez rester à l'écart de cette surface pour éviter toute risque de brûlure cutanée.

L'amplificateur de l'enceinte Utopia Main 212 est doté d'un refroidissement assisté par ventilateur conçu pour s'activer lorsque l'amplificateur fonctionne à des volumes élevés pendant une durée prolongée. Veuillez rester à l'écart de l'ouverture du ventilateur pour éviter tout risque de blessure due aux pales en mouvement.

L'amplificateur ne peut être disposé ni sur la tranche, ni sur la face arrière, ni sur la face du dessus.

Dans le cas où l'amplificateur est installé dans un rack à l'horizontale, celui-ci doit être fixé à l'avant et à l'arrière via les emplacements prévus à cet effet. Veiller à utiliser des vis ayant les dimensions minimales suivantes : M6 x 15 mm pour la façade avant, et M6 x 12 mm pour les accroches latérales. En outre, il est recommandé d'utiliser des rondelles.

Les perçages en façade de l'amplificateur ont été pensés pour laisse 0,5U de vide en dessous de l'amplificateur et 1,5U au dessus de celui-ci.

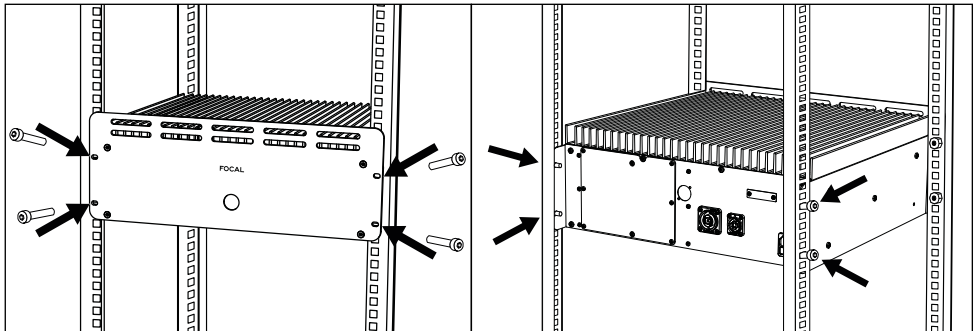

# UTOPIA MAIN

## Manuel d'utilisation

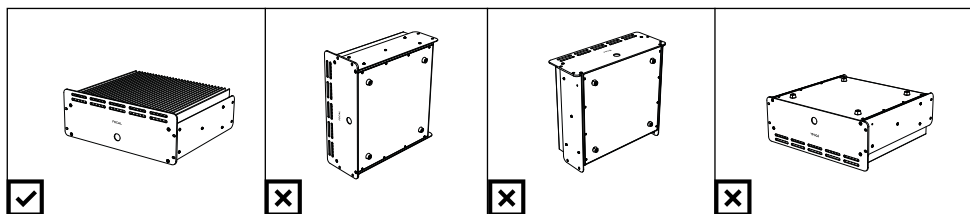
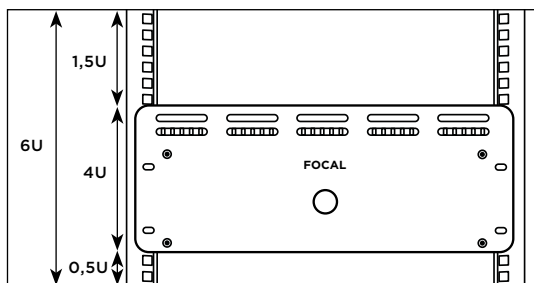

### Installation de l'enceinte en « soffit » (fig.H, I).

L'encastrement de l'enceinte (installation « soffit ») offre de nombreux avantages acoustiques. Celui-ci évite les problèmes de diffraction sur les arêtes de l'enceinte ainsi que la réflexion des basses fréquences sur le mur arrière. **Il est fortement conseillé de se rapprocher d'un professionnel du bâtiment et/ou d'un designer de studio qualifié afin de garantir la bonne mise en œuvre de cette approche.** Comme le centre acoustique de l'enceinte doit pointer vers la position d'écoute, il convient d'orienter en fonction le mur dans lequel est encastré l'enceinte. Celui-ci doit être rigide et lourd et les moniteurs ne doivent pas être inclinés de plus de 10° en direction du sol. Un espacement de 5 à 10 cm (2 à 4") doit être laissé de part et d'autre de l'enceinte mais cet espace doit être recouvert en façade par une planche épousant la façade de l'enceinte. Laisser un espacement de 5 à 10 mm ( $\frac{1}{4}$  à  $\frac{1}{2}$ " ) entre l'enceinte et la planche afin d'y glisser un joint en caoutchouc souple. L'enceinte doit reposer sur des plots antivibratoires et la fréquence de résonance de l'ensemble doit être inférieure à 8 Hz.

Les cavités vides dans le mur doivent être remplies de laine minérale absorbante ou de mousse acoustique. Une structure comprenant une paroi en bois doit être fortement renforcée par des bras internes. Dans le cas de murs pleins comme des murs en béton, l'espace autour de l'enceinte doit être rempli de laine minérale absorbante ou de sable. S'assurer que la façade de l'enceinte est alignée avec la surface du mur en tenant compte de la finition de ce dernier.













































































### Entretien

L'entretien des enceintes se limite à un dépoussiérage à l'aide d'un chiffon sec. Si l'enceinte est tachée, nous vous recommandons simplement l'utilisation d'un chiffon humide. Ne jamais utiliser de solvants, détergents, alcools ou produits corrosifs, grattoirs ou ustensiles à recurer pour nettoyer la surface de l'enceinte. Éviter la proximité avec une source de chaleur. Il est recommandé également de resserrer les vis des haut-parleurs après quelques mois d'utilisation.

### Conditions de garantie

En cas de problème, s'adresser à votre revendeur Focal.

La garantie légale des vices cachés pour la France est de deux ans à compter de la découverte du vice. La garantie légale de conformité pour la France sur tout matériel neuf Focal est de deux ans à partir de la date d'achat. En cas de non-conformité du matériel, celui-ci doit être expédié, dans son emballage d'origine ou dans un emballage équivalent de nature à assurer sa parfaite protection durant le transport, au revendeur qui analysera le matériel et déterminera la nature de la panne. Si celui-ci est sous garantie et que les conditions de déclenchement de la garantie sont réunies, le matériel sera réparé ou remplacé selon les conditions applicables en matière de garantie légale à la date d'achat de l'appareil. Dans le cas contraire, un devis de réparation sera proposé. La garantie ne couvre pas les dommages résultant d'une mauvaise utilisation ou d'un branchement incorrect (bobines mobiles brûlées par exemple...). En dehors de la France, le matériel Focal est couvert par une garantie dont les conditions sont fixées ou mises en œuvre localement par le distributeur officiel Focal de chaque pays, conformément aux lois en vigueur sur le territoire concerné.

	<div style="background-color: black; color: white; padding: 5px; border: 1px solid black;"> <p><b>CAUTION</b></p> <p>RISK OF ELECTRIC SHOCK DO NOT OPEN</p> </div>	
<p>Electrical hazard symbol. This symbol is intended to alert the user to the presence of high voltage within the apparatus that may be of sufficient magnitude to constitute a risk of electric shock.</p>	<p><b>WARNING:</b> To prevent any risk of electric shock, do not remove the cover (or the back) from the device. There are no user-serviceable parts in this device. For maintenance or repairs, contact a qualified professional.</p>	<p>Warning symbol. This symbol is designed to warn the user of the presence of important instructions mentioned in the user manual and relating to the handling, operation and maintenance of the device.</p>
<div style="display: flex; flex-direction: row-reverse;"> <div style="margin-right: 10px;">                                                  </div> <div style="flex: 1;"> <ol style="list-style-type: none"> <li>1. Read these instructions.</li> <li>2. Keep these instructions.</li> <li>3. Heed all warnings.</li> <li>4. Follow all instructions.</li> <li>5. Do not use this device near water.</li> <li>6. Only clean with a dry cloth.</li> <li>7. Do not block any ventilation openings. Install the device following the manufacturer's instructions.</li> <li>8. Do not install the device near a heat source such as a radiator, cooker, heating vent or any other device that produces heat (including amplifiers).</li> <li>9. Do not defeat the safety purpose of the polarized plug (common). A polarized plug has two blades with one wider than the other. The wide bladed is provided for your safety. If the provided plug does not fit into your outlet, consult an electrician for replacement of the obsolete outlet.</li> <li>10. Protect the power cord from being walked on or pinched particularly at plugs, sockets, and the point where they exit from the device.</li> <li>11. Only use accessories recommended by the manufacturer.</li> <li>12. Only use trolleys, stands, tripods, brackets, or tables recommended by the manufacturer, or those sold with the device. When a trolley is being used to move the device, take extra care to avoid injury from tipping.</li> </ol> </div> </div>	<div style="display: flex; flex-direction: row-reverse;"> <div style="margin-right: 10px;">                                                  </div> <div style="flex: 1;"> <ol style="list-style-type: none"> <li>13. Unplug this device during lightning storms or when unused for long periods of time.</li> <li>14. Refer all servicing to qualified service personnel. Servicing is required when the device does not operate normally or has been damaged in any way, for example: the power cable or plug has been damaged, liquid has been spilled onto the device, objects have fallen into the device, the device has been exposed to rain or moisture or has been dropped.</li> <li>15. Only connect this device to the mains voltage indicated near the mains inlet. If you are unsure what the local mains voltage is ask your installer or your electricity supplier. For devices intended for use with a battery or another power source, refer to the user manual.</li> <li>16. This is a Class 1 device. It must be plugged into an earthed mains socket. Only connect the device using the mains cable provided, which incorporates an earth connection.</li> <li>17. If the mains plug or a connector is used as the mains disconnection for the device, it must be easily accessible. To disconnect the device from the mains, remove the mains plug from the socket.</li> <li>18. Do not overload wall sockets, extension leads or multiple socket outlets. This could cause a fire or an electric shock. Make sure that the maximum permissible power of each component of the installation is not exceeded.</li> </ol> </div> </div>	<div style="display: flex; flex-direction: row-reverse;"> <div style="margin-right: 10px;">                                                  </div> <div style="flex: 1;"> <ol style="list-style-type: none"> <li>19. <b>WARNING:</b> To reduce the risk of fire or electric shock, do not expose this device to water, rain or moisture. In addition, the device must not be exposed to dripping or splashing liquid and no objects filled with liquids, such as vases, should be placed on the device.</li> <li>20. Do not insert any objects into the device's ventilation openings. They could come into contact with one of the high-voltage components or short-circuit them and cause a fire or an electric shock.</li> <li>21. When using the device, the ambient temperature should not exceed 30 °C (86 °F).</li> <li>22. Do not use this device in tropical climates.</li> <li>23. Do not use this device at altitudes of more than 2,000 m (6,500 ft).</li> <li>24. If the device has been transported from a cold environment to a warm environment, ensure no condensation has accumulated before connecting the power cable.</li> <li>25. The product must be properly ventilated. Refer to instructions for installing the amplifier.</li> <li>26. Do not prevent the fan blades from turning freely. This could result in a fire, burns, wounds and damage to the device.</li> <li>27. Do not place naked flame sources, such as lit candles, near the device.</li> </ol> </div> </div>



**CAUTION**  
RISK OF ELECTRIC SHOCK  
DO NOT OPEN



Electrical hazard symbol. This symbol is intended to alert the user to the presence of high voltage within the apparatus that may be of sufficient magnitude to constitute a risk of electric shock.

**WARNING:** To prevent any risk of electric shock, do not remove the cover (or the back) from the device. There are no user-serviceable parts in this device. For maintenance or repairs, contact a qualified professional.

Warning symbol. This symbol is designed to warn the user of the presence of important instructions mentioned in the user manual and relating to the handling, operation and maintenance of the device.



28. The device should only be mounted on a wall or ceiling if the manufacturer allows for this.  
29. This device has been designed for indoor use. Do not install the product outdoors.  
30. This device has sharp corners. Handle it with care.  
31. Do not attempt to repair this device yourself. Opening the device may be dangerous. Contact a qualified professional for all work on the device.  
32. When replacement components are needed, only use the components specified by the manufacturer or components with identical specifications to the original. Using non-compliant components could cause fires, electric shocks or other risks.



33. After any maintenance or repair work on the device, test it to check that it is working safely.  
34. Turn the volume to minimum before connecting the device. Once the products are in place, gradually increase the volume to a reasonable and comfortable level.  
35. To avoid damaging your hearing, do not listen to loudspeakers at high volumes for long periods of time. Listening to loudspeakers at an excessive volume can cause damage to the user's ears and may lead to hearing problems (temporary or permanent deafness, buzzing in the ears, tinnitus, hyperacusis). Exposing your ears to a volume higher than 85dB SPL-LAeq for several hours can irreversibly damage your hearing.



36. After removing the product from its packaging, keep the packaging out of children's reach. It could present a suffocation risk.  
37. Some users who are not self-sufficient enough to use the product on their own without danger. In particular, children under 14 or people with some types of disabilities must be supervised and/or accompanied when using the device.  
38. **WARNING:** hot surfaces. To avoid the risk of burns, do not touch the product. This device complies with part 15 of the FCC Rules. Operation is subject to the following two conditions: (1) This device may not cause harmful interference, and (2) this device must accept any interference received, including interference that may cause undesired operation.

# UTOPIA MAIN

User manual

28

EN

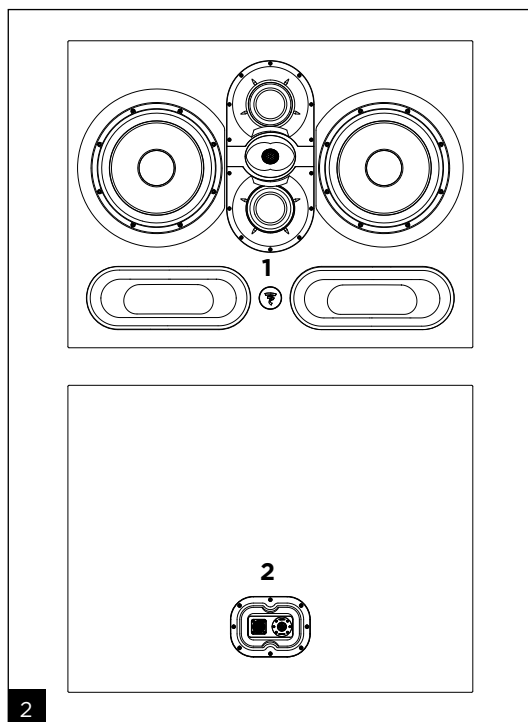
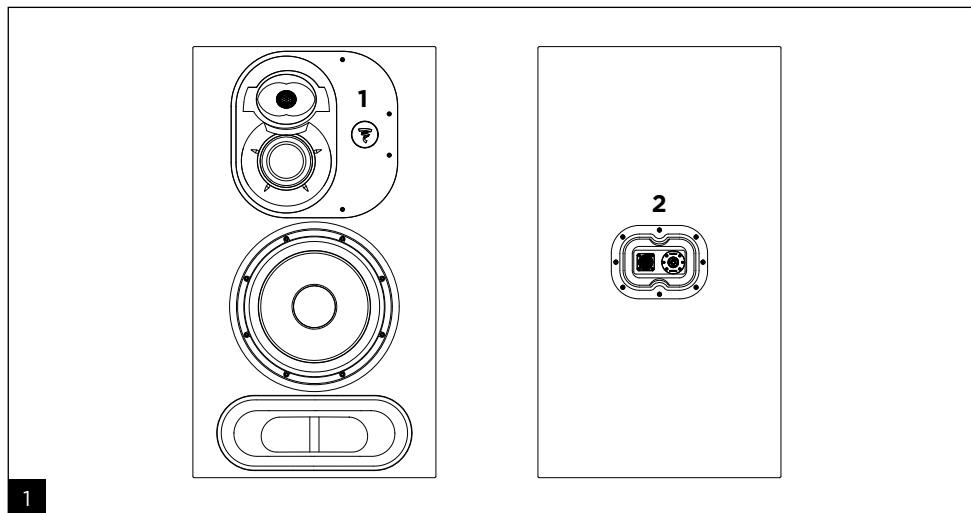

1. On/off mode indicator:
  - On (continuous white)
  - Protection (intermittent white)
2. Loudspeaker input connector:  
18-point speakon + 1 4-point speakon
3. Amplifier output connectors:  
18-point speakon + 1 4-point speakon
4. Audio signal input connector (XLR)
5. Fuse box/mains socket
6. Power switch (On/Off) with power-on indicator
7. Voltage selector

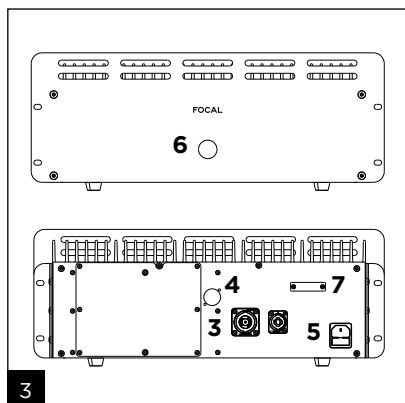

# UTOPIA MAIN

User manual

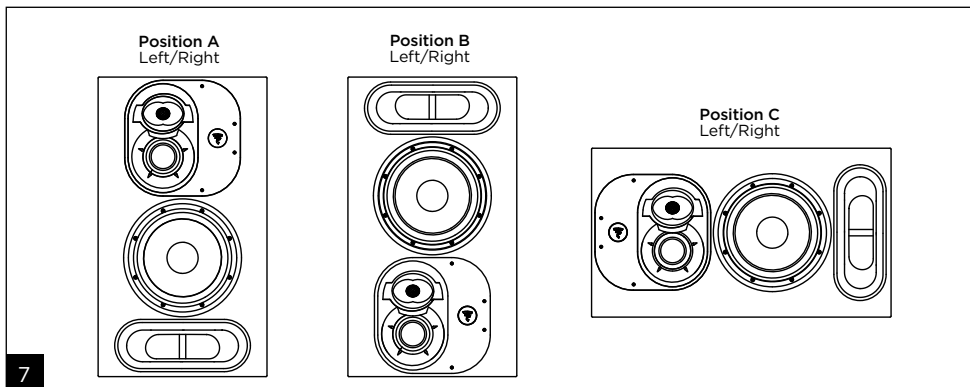
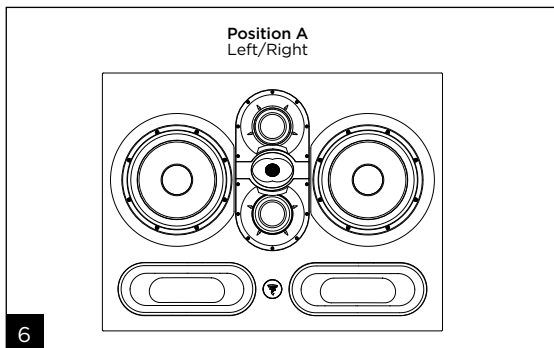
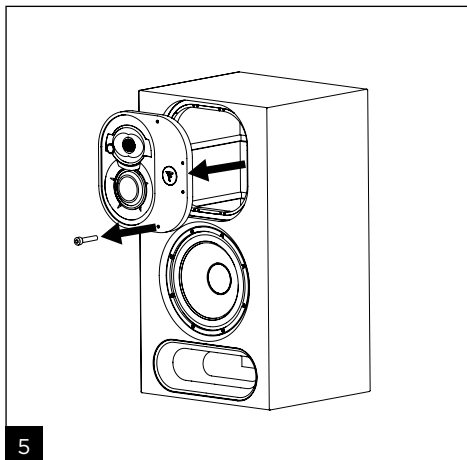
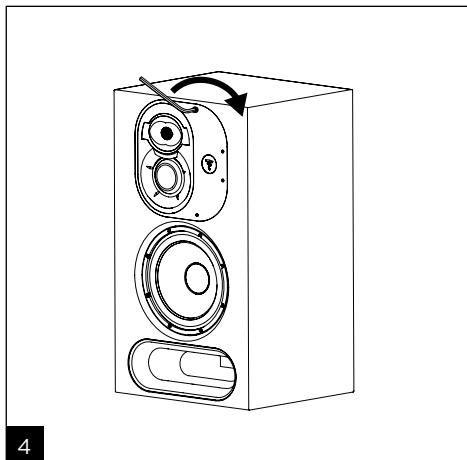

# UTOPIA MAIN

User manual

EN

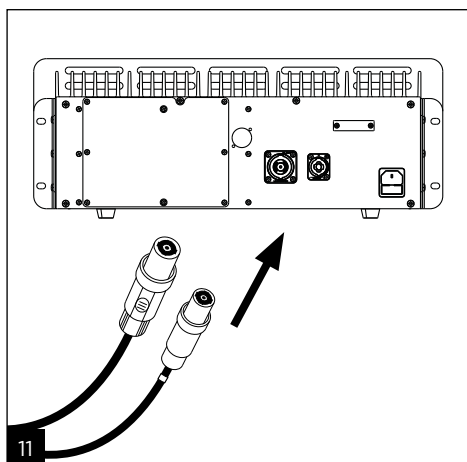
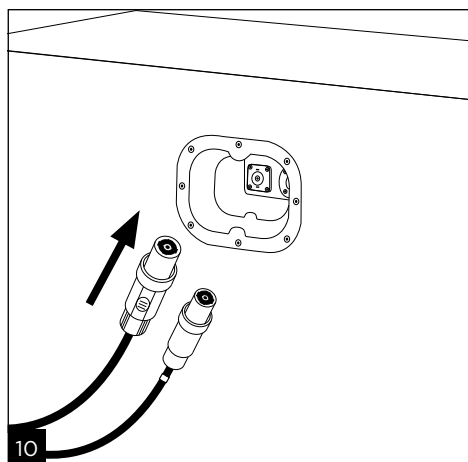
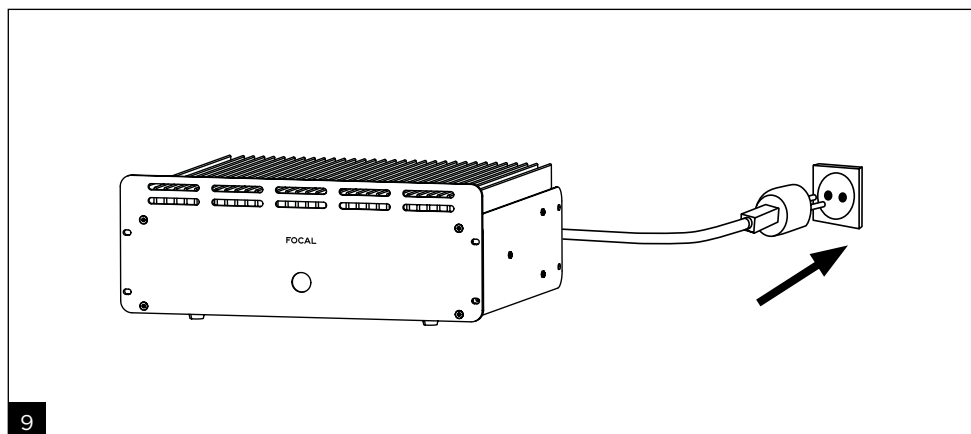
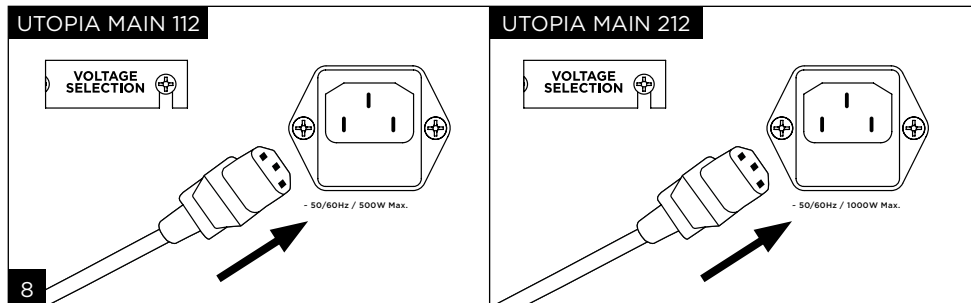

# UTOPIA MAIN

User manual

31

EN

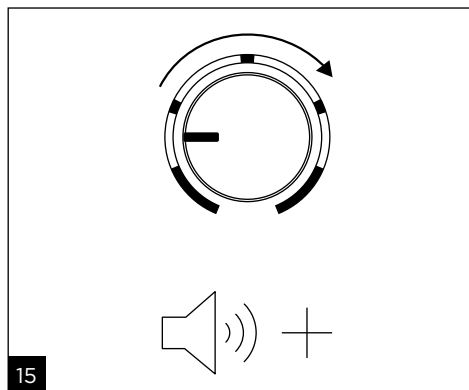
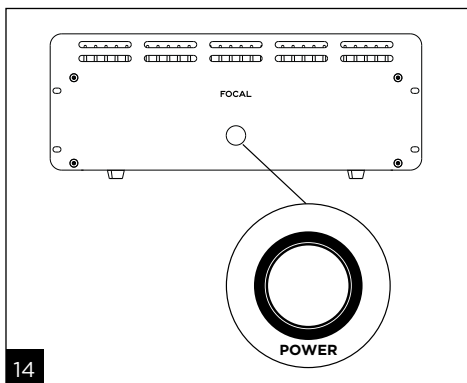
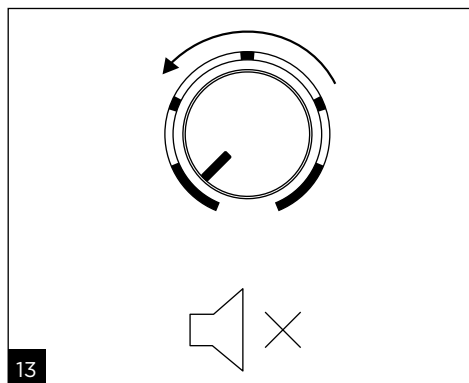
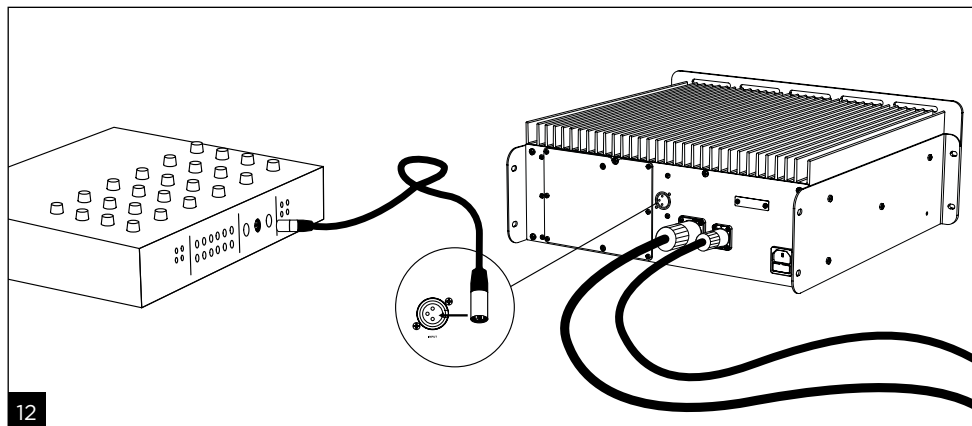

# UTOPIA MAIN

User manual

EN

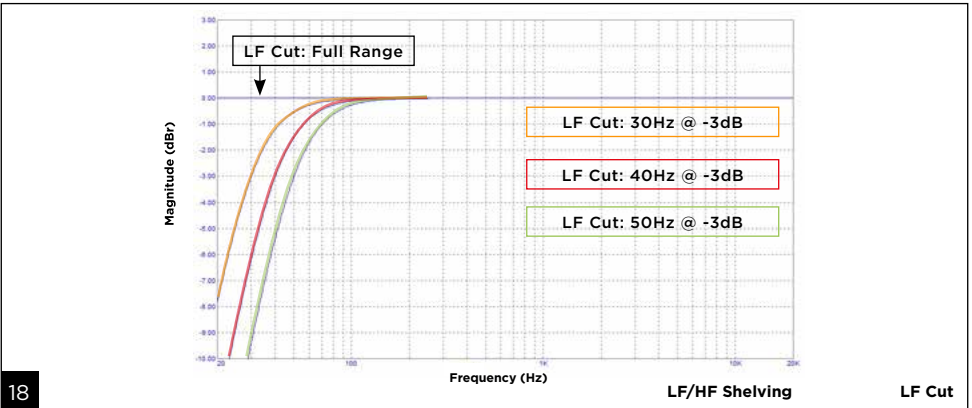
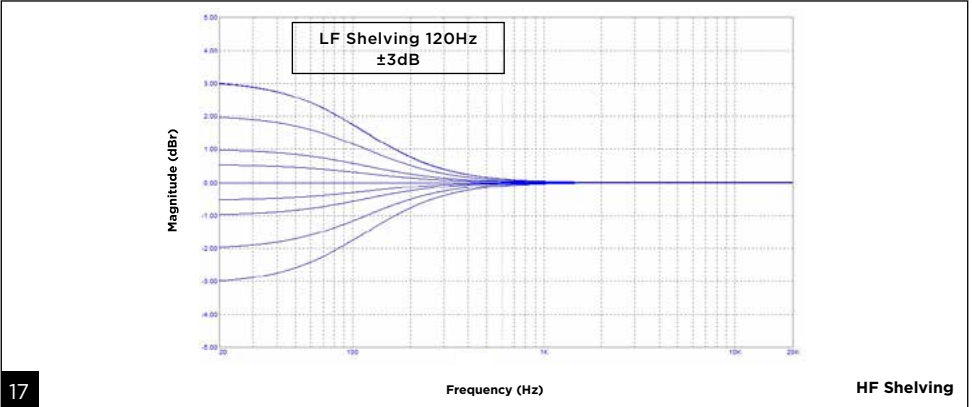
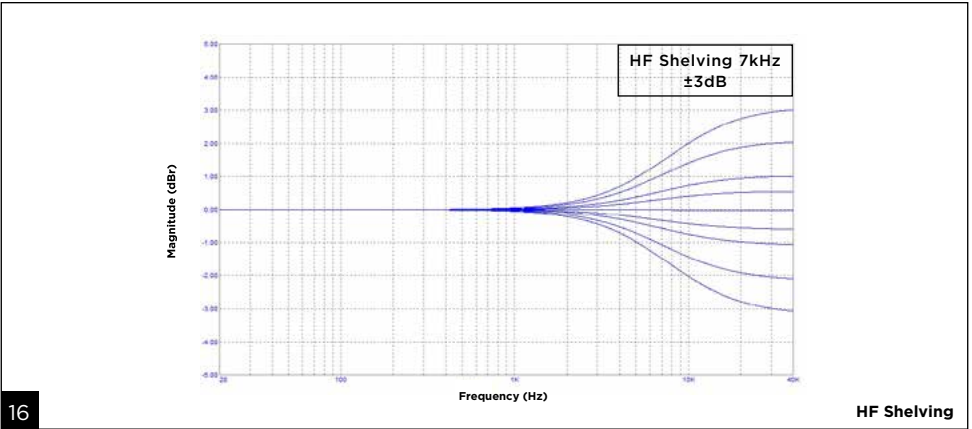

# UTOPIA MAIN

User manual

33

EN

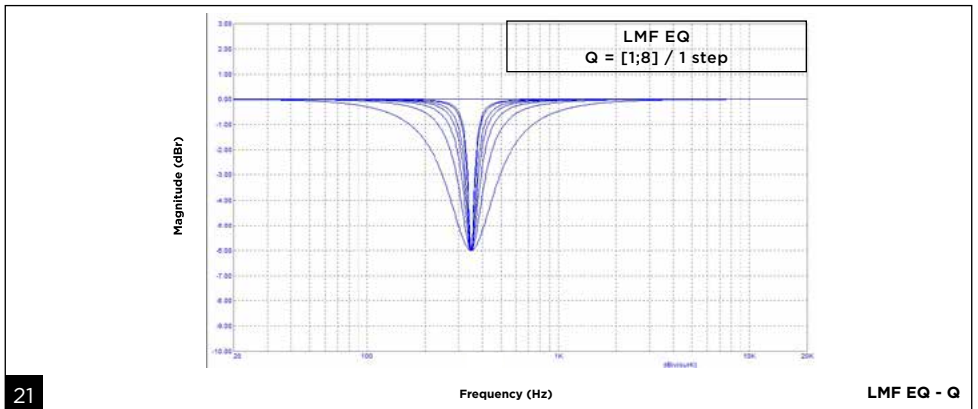
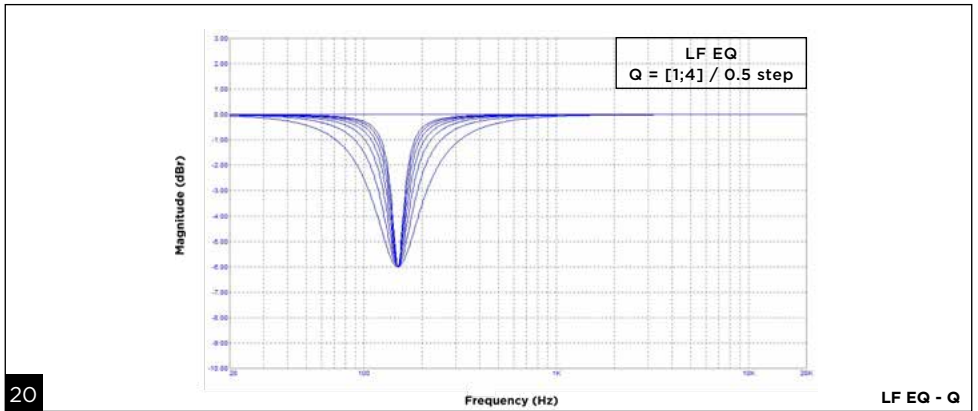
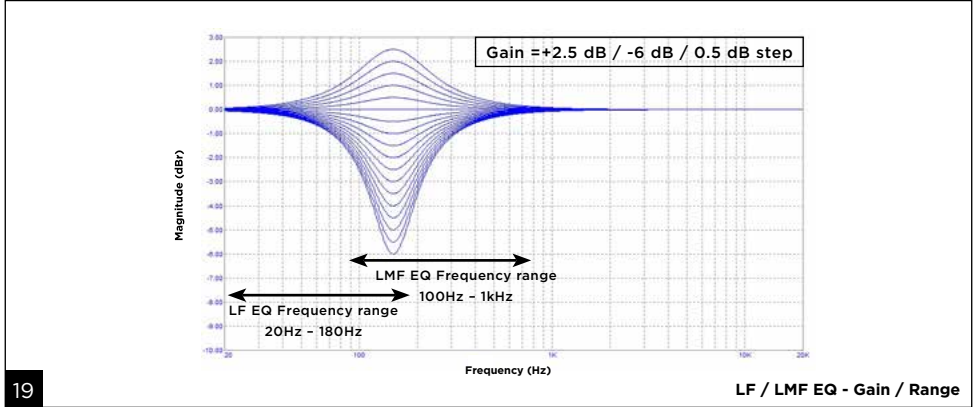

# UTOPIA MAIN

User manual

34

EN

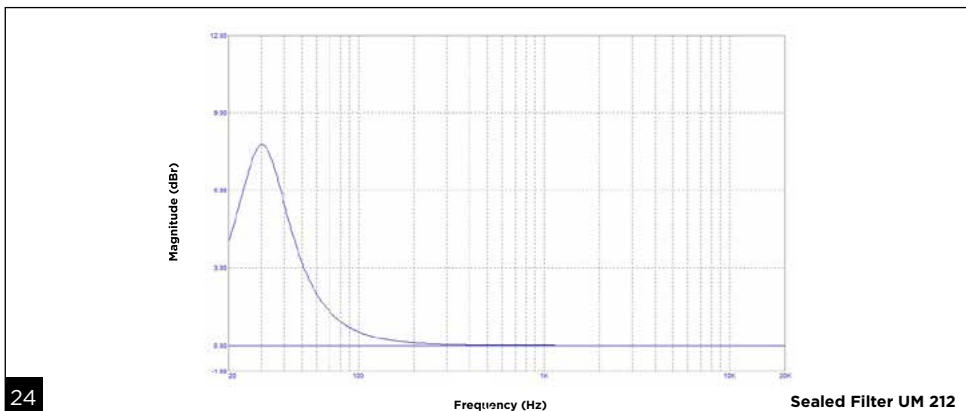
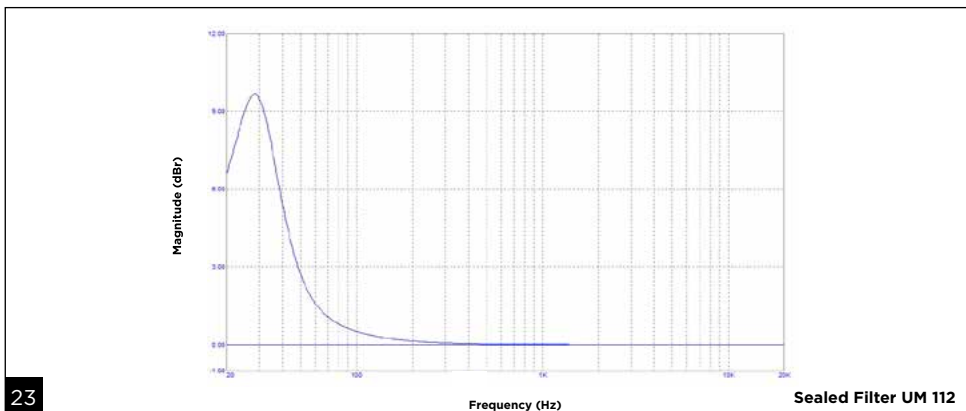
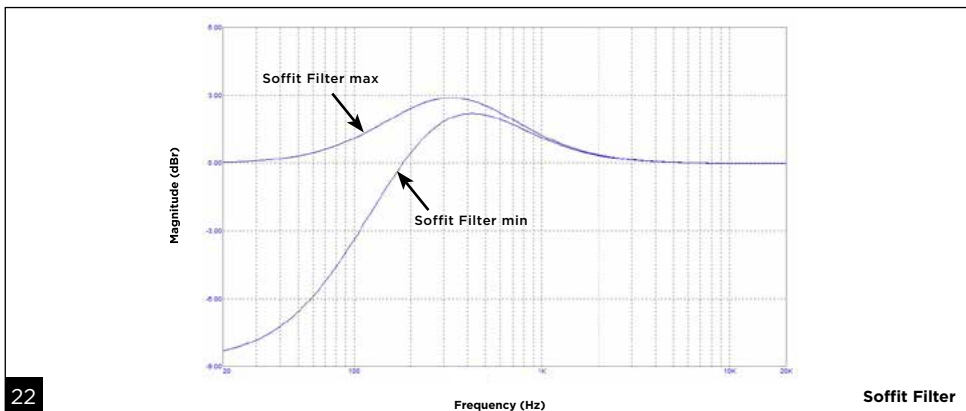

# UTOPIA MAIN

User manual

35

EN

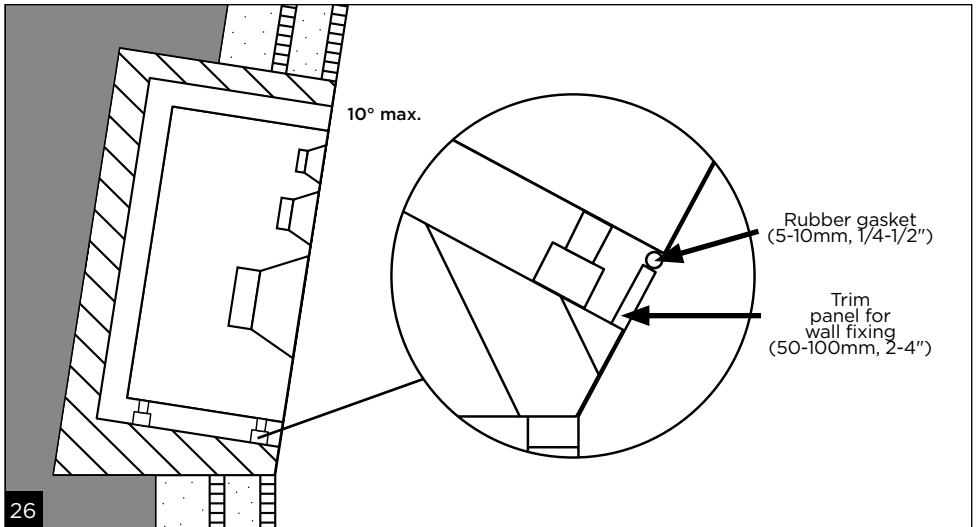
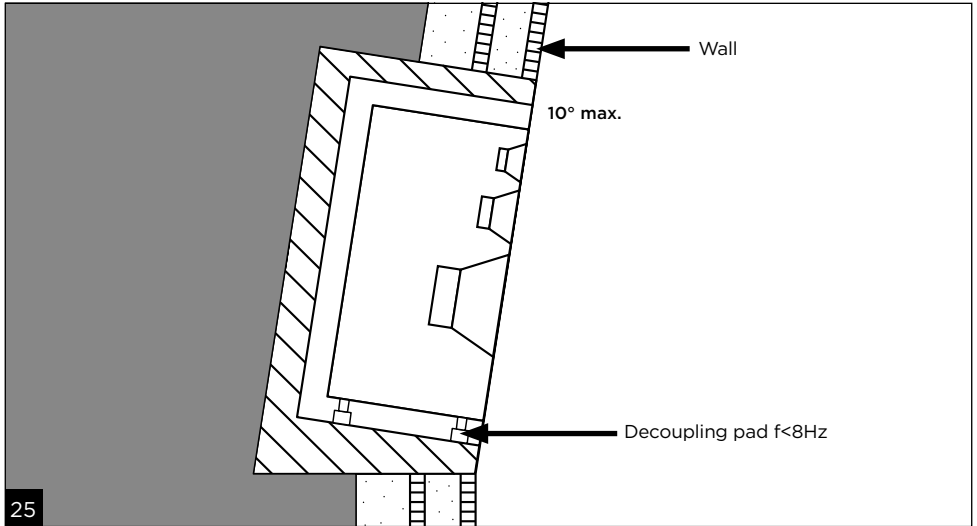

# UTOPIA MAIN

## User manual

36

EN

Performance	UTOPIA MAIN 112	UTOPIA MAIN 212
Frequency response (@ -3dB)	28Hz-40kHz	28Hz-40kHz
Maximum SPL (CEA2034 standard 50-10kHz free-field @1 m)	120dB	123dB
<b>Remote amplifier</b>		
Input	Balanced XLR 10 kΩ	
Bass amplifier stage	500W RMS Class D	2 x 500W RMS Class D
Midrange amplifier stage	180 W RMS Class H Current mode	2 x 180W RMS Class H Current mode
Treble amplifier stage	90 W RMS Class H Current mode	140W RMS Class H Current mode
Nominal power supply (Alternating voltage)	-100 - 120V, 50/60Hz -220 - 240V, 50/60Hz	
Nominal power consumption	500W	1000W
Fuses*	-100 - 120V -220 - 240V	T10AH/25V, T5AH/250V -100-120V -220-240V
Crossover frequencies	330Hz / 2.7kHz	
Dimensions (HxWxD)	7 3/8" x 19" x 17 1/2" (18.8 x 48.3 x 44.4cm)	
Rack height	4 U	
Weight	51.6lbs (23.4kg)	55.3lbs (25.1kg)
Automatic stand-by mode	After approx. 14 minutes without use	
Stand-by consumption	< 0.5W	
Power consumption with amplifier switched off	< 0.1W	
<b>Transducers</b>		
Woofer	13" 'W' cone	2 x 13" 'W' cones
Midrange	5" 'M'-shaped 'W' cone	2 x 5" 'M'-shaped 'W' cones
Tweeter	1.5" 'M'-shaped Beryllium	
<b>Loudspeaker</b>		
Construction	1 1/8" (30mm) MDF	
Finish	Black	
Dimensions (H x W x D)	37" x 20 <sup>7/8</sup> " x 18 <sup>1/8</sup> " (94 x 53 x 46cm)	31 <sup>3/8</sup> " x 41 <sup>3/8</sup> " x 18 <sup>1/8</sup> " (79.6 x 105 x 46cm)
Weight	171lbs (77.6kg)	263 lbs (119.5kg)
Temperature range	Operating: 5-30°C Storage: 0-50°C	

Note\*: a T10AH/250V fuse, for example, is slow-acting (T), has a current rating of 10A, high breaking capacity (H), and a voltage rating lower than or equal to 250V.

# UTOPIA MAIN

## User manual

37

EN

To facilitate the FOCAL JMLab warranty,  
it is now possible to register your product online at: [www.focal.com/garantie](http://www.focal.com/garantie)



Thank you for purchasing a Focal product. Welcome to our world of monitors. Our values are innovation, excellence and dedication; our one and only aim is to bring you a sound that is transparent, true and precise. To get the most out of your product, we recommend that you read the instructions in this booklet, then store it in a safe place to refer to in the future.

### Handling

These products have sharp corners and are very heavy. Take care not to injure yourself when handling them. Ensure you do not take hold of the loudspeaker by the rear terminal or port.

### Package contents

Each loudspeaker is delivered with the following items:

- Its remote amplifier
- 1 power cable
- 1 x 2-metre, 8-point Speakon cable
- 1 x 2-metre, 4-point Speakon cable
- An envelope containing a quick-start guide, a quality letter and a brand document
- A plastic wallet containing a user manual (Beryllium 'M'-profile tweeter) and an adhesive strip to affix to the tweeter in case of damage to the dome
- A transportation trolley

Make sure none of these items are missing, and remove all accessories from the box. Check that the packaging does not show any signs of damage. If the packaging has been damaged, notify the carrier and the supplier. It is important to keep the packaging in good condition for any future use.

### Recommendations

It is important to stress that our products can generate high sound pressure, particularly in the 5.1 or Dolby Atmos® configuration. As the distortion level is low and user fatigue is minimal, it is not always easy to realise how high the sound pressure actually is. Remember that exposure to high volumes beyond a certain amount of time can lead to irreversible hearing loss.

### Quick-start guide

1. Before you do anything else, check that the loudspeakers and audio source (console, etc.) are in the Off position.
2. Connect the Speakon cables between the amplifier and the loudspeaker.
3. Connect the audio signal from the source to the speakers, using the XLR inputs on their amplifiers.
4. Use the power cable supplied to connect the amplifier from each loudspeaker to the mains.
5. Power on the audio source and check that the output level of the audio source connected to the loudspeaker is set to  $\infty$  or to a very low level.
6. Power on the amplifiers.
7. Once the recording, mixing or mastering session is finished, we recommend switching off the equipment in the following order:
  - a. Switch off the amplifiers.
  - b. Switch off the audio sources.

# UTOPIA MAIN

## User manual

38

EN

### Utopia Main 112

Utopia Main 112 is a professional 3-way monitoring loudspeaker for medium-sized control rooms (from 215 sq.ft / 20m<sup>2</sup>). It comprises a 13" subwoofer with 'W' composite sandwich cone fitted with a large-section port, a 5" woofer with 'M'-shaped 'W' composite sandwich cone, and a 1.5" pure Beryllium 'M'-shaped tweeter.

### Utopia Main 212

Utopia Main 212 is a professional 3.5-way monitoring loudspeaker for large control rooms (from 323 sq. ft. / 30m<sup>2</sup>). It comprises two 13" subwoofers with 'W' composite sandwich cone fitted with two large-section laminar ports, two 5" woofers with 'M'-shaped 'W' composite sandwich cones, and one 1.5" tweeter with pure Beryllium inverted dome.

### INSTALLATION

The loudspeakers must be placed on a fixed floor-mounted stand, and their entire surface area must be resting upon it. A stand is not fixed if it is fitted onto castors. The stand must be able to withstand at least double the loudspeaker's weight.

### Mains power

After unpacking the products, first check that the voltage selector on the rear of the power amplifier is correctly positioned to select the supply voltage value provided by the network. In addition, check (and replace if necessary) the fuse, the amperage for which is dependent upon the operating voltage (see fuse characteristics in the specifications table).

Procedure for changing the rating:

- 1 - Remove one of the 2 screws from the protective plate.
- 2 - Switch the rating to 220V or 110V, depending on the local power supply for the customer's country of residence.
- 3 - Screw the cover back on to protect the selector.

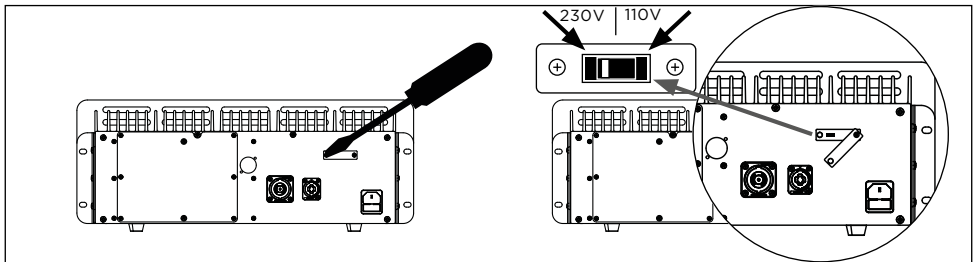

Procedure for changing the fuse:

If the fuse is broken or if you are changing the voltage rating position between 220V and 110V:

- 1 - Pull out the drawer housing the fuse.
- 2 - Replace with the suitable fuse, according to geographic area (see technical specifications).

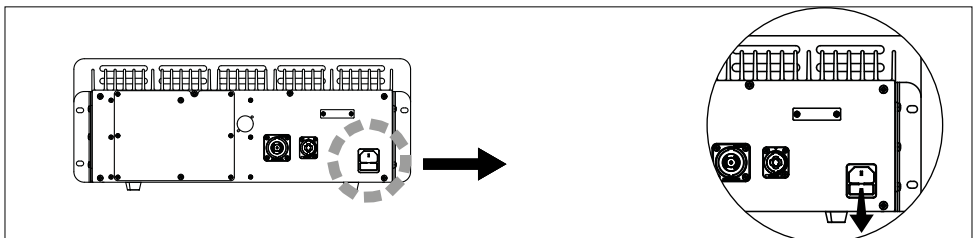

# UTOPIA MAIN

## User manual

39

EN

### Feature board

Ensure that the amplifier is not connected to the electrical current before accessing the settings behind the plate on the rear panel of the amplifier. The electronics board containing these settings will be referred to the "Feature board" throughout this document.



#### Warning

The products must be earthed using the power cable supplied for that purpose. Check that the electrical system (circuit breaker, plugs, extension cord, extension block, etc.) is compatible with the power consumed by the amplifier.



#### Procedure - warning: must be performed by a qualified professional

1 - Power off the amplifier and unplug the mains power cable. The LED on the front switch should turn off.

2 - Remove the screws securing the detachable rear plate protecting the feature board.

3 - Once the rear plate is removed, touch the ESD area with your finger without wearing gloves in order to discharge the static electricity from your body into the frame of the device.



Note: The purpose of this is to protect the electronic circuits. Individuals are frequently charged with several thousand volts as they walk around or touch objects around them. The intensity of the current produced during a discharge is very low, but enough to damage the electronic components.

4 - Change the settings as desired. Refer to the information printed on the hidden side of the detachable plate to find out how each setting works.

Ensure that the amplifier remains switched off, and that you touch the discharge area if the user needs to move around the room or touch any other objects between adjusting more than one setting.

5 - Once the setting adjustments are complete, replace the plate and re-tighten all the screws.

6 - Reconnect the mains power cable.

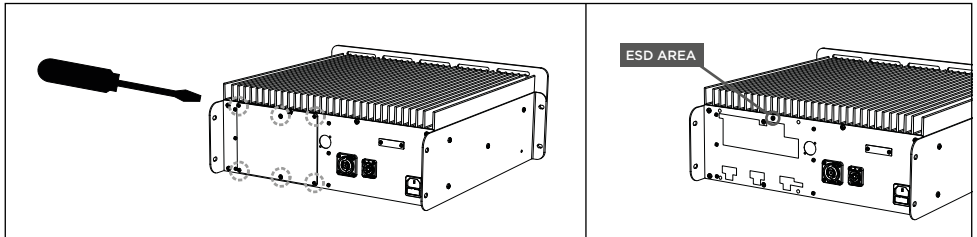

#### Warning

To prevent any electrostatic discharge from damaging fragile components, ensure that you discharge static electricity into the frame before touching any of the amplifier's internal components.

### Audio input connections

The audio signal is input via a female XLR socket. Make sure you use a shielded XLR cable. This connector allows you to connect a balanced signal source and uses a standard cabling diagram:

Pin 1 = earth (shield)

Pin 2 = hot point (in-phase signal)

Pin 3 = cold point (out-of-phase signal)

When the input signal source is unbalanced, the "cold point" (Pin 3) is usually connected to the earth (Pin 1). This connection is usually made with cables.

# UTOPIA MAIN

## User manual

40

EN

### Closed or ported loudspeaker

Depending on the intended use and the space available in the room, the port can be plugged with a foam bung. A closed loudspeaker will provide better bass resolution and transient reproduction at the expense of Max SPL. Leaving the port open increases the sub-bass volume, making it easier to experience the music at high listening levels. It is generally advisable to keep the bung in the case of a soffit-mounted loudspeaker, as it already benefits from the gain due to the recess mounting, whereas an unrecessed loudspeaker in a closed configuration may lack SPL. Your Focal dealer can provide you with a bung to fit into the loudspeaker yourself. Install the bung as shown in the picture below. Make sure there is a tight seal around the bung.

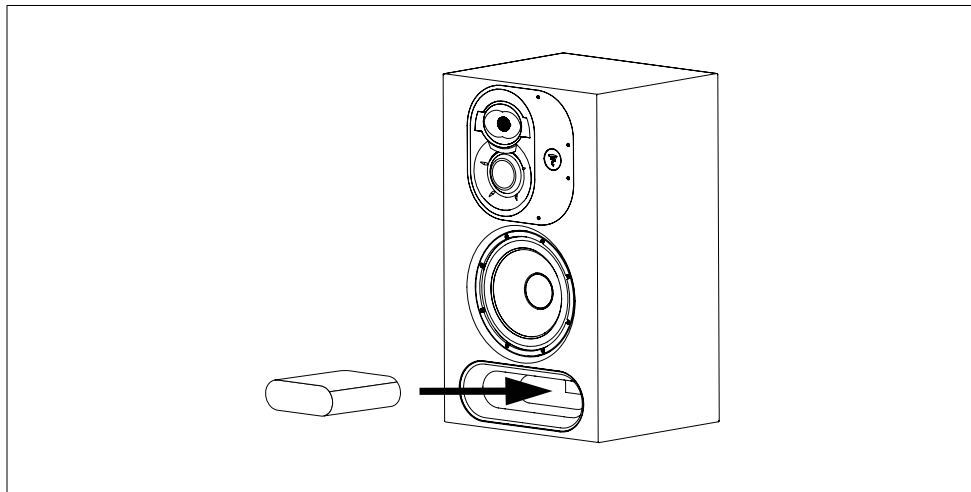

**If the bung is installed in the port, the “SEALED PORT” switch on the feature board must be set to “ON” (see below). If this setting is not activated, there is a very high risk of premature wear and tear on the subwoofer**

### Feature board settings

The function of each potentiometer and DIP switch is described on the hidden side of the detachable plate protecting the board, as shown below:

You are strongly advised to use a measurement microphone and analysis software to help you adjust any necessary settings. Please note that disabling stand-by mode results in higher energy consumption when a switched-on product is not used for a long period of time.

Ensure that you refer to the following table to configure the DIP switch, with “0” corresponding to a down switch and “1” corresponding to an up switch.

# UTOPIA MAIN

User manual

41

NE

## Feature board

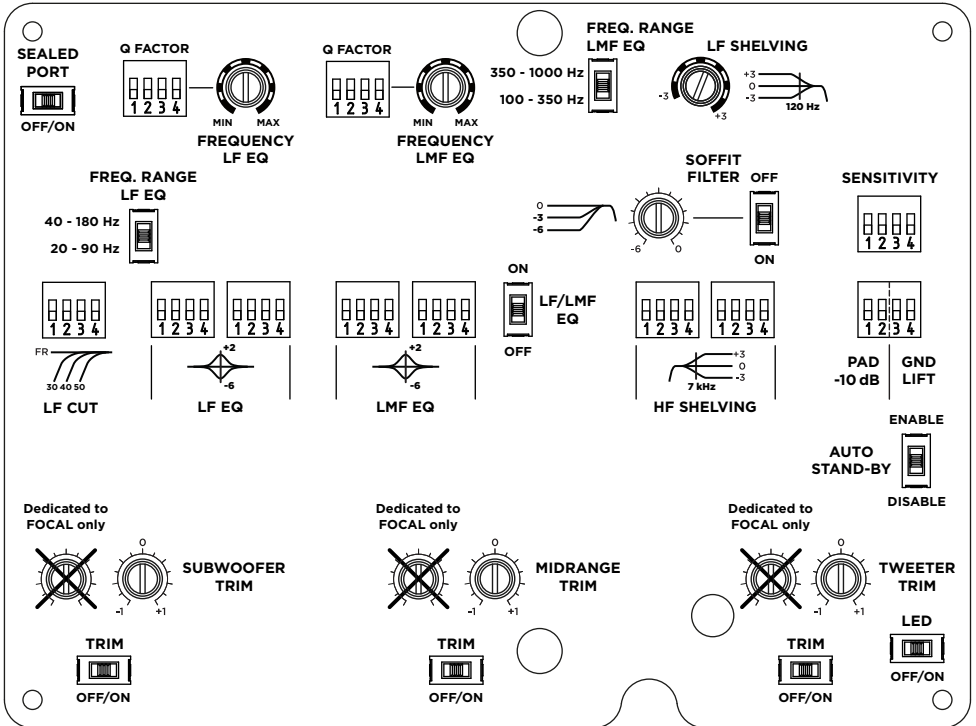

# UTOPIA MAIN

User manual

EN



LIST OF SETTINGS FOR THE MAIN FEATURE BOARD

Section	Parameter	Position	Sequence	
LF CUT	Frequency	FR	0000	
		30Hz	0101	
		40Hz	1010	
		50Hz	1111	
LF EQ	Q Factor	1	0000	
		1.5	0001	
		2	0010	
		2.5	0011	
		3	0110	
		3.5	0111	
		4	1010	
LF EQ	Gain	+2.5dB	0000 0011	
		+2dB	0000 0010	
		+1.5dB	0001 0011	
		+1dB	0000 0001	
		+0.5dB	0010 0011	
		0dB	0000 0000	
		-0.5dB	0011 0010	
		-1dB	0001 0000	
		-1.5dB	0011 0001	
		-2dB	0010 0000	
		-2.5dB	0011 0000	
LF EQ	Gain	-3dB	0100 0000	
		-3.5dB	1000 0001	
		-4dB	1000 0000	
		-4.5dB	1111 0001	
		-5dB	0000 0101	
		-5.5dB	1111 0100	
		-6dB	0000 1000	

# UTOPIA MAIN

User manual

## LIST OF SETTINGS FOR THE MAIN FEATURE BOARD

Section	Parameter	Position	Sequence		
LMF EQ	Q Factor	1	0001	<input type="checkbox"/>	
		2	0000	<input type="checkbox"/>	
		3	0010	<input type="checkbox"/>	
		4	1111	<input type="checkbox"/>	
		5	0110	<input type="checkbox"/>	
		7	1000	<input type="checkbox"/>	
		8	1100	<input type="checkbox"/>	
		Gain	+2.5dB	0000 0011	<input type="checkbox"/>
	+2dB		0000 0010	<input type="checkbox"/>	<input type="checkbox"/>
	+1.5dB		0001 0011	<input type="checkbox"/>	<input type="checkbox"/>
	+1dB		0000 0001	<input type="checkbox"/>	<input type="checkbox"/>
	+0.5dB		0010 0011	<input type="checkbox"/>	<input type="checkbox"/>
	0dB		0000 0000	<input type="checkbox"/>	<input type="checkbox"/>
	-0.5dB		0011 0010	<input type="checkbox"/>	<input type="checkbox"/>
	-1dB		0001 0000	<input type="checkbox"/>	<input type="checkbox"/>
	-1.5dB		0011 0001	<input type="checkbox"/>	<input type="checkbox"/>
	-2dB		0010 0000	<input type="checkbox"/>	<input type="checkbox"/>
	-2.5dB		0011 0000	<input type="checkbox"/>	<input type="checkbox"/>
	-3dB		0000 0100	<input type="checkbox"/>	<input type="checkbox"/>
	-3.5dB		1000 0001	<input type="checkbox"/>	<input type="checkbox"/>
	-4dB		1000 0000	<input type="checkbox"/>	<input type="checkbox"/>
	-4.5dB		1111 0001	<input type="checkbox"/>	<input type="checkbox"/>
	-5dB		0000 0101	<input type="checkbox"/>	<input type="checkbox"/>
	-5.5dB		1111 0100	<input type="checkbox"/>	<input type="checkbox"/>
	-6dB		0000 1000	<input type="checkbox"/>	<input type="checkbox"/>

# UTOPIA MAIN

User manual

EN

## LIST OF SETTINGS FOR THE MAIN FEATURE BOARD

Section	Parameter	Position	Sequence	Diagram	
HF Shelving	Gain	+3dB	1000 0000		
		+2dB	0100 0000		
		+1dB	0010 0000		
		+0.5dB	0001 0000		
		0dB	0000 0000		
		-0.5dB	0000 0001		
		-1dB	0000 0010		
		-2dB	0000 0100		
		-3dB	0000 1000		
Sensitivity		+4dBu	1000		
		+9dBu	0000		
		+14dBu	0011		
PAD -10dB		On	00		
		Off	11		
GND/LIFT		Ground	10		
		Lift	00		
LF Shelving	Gain	+3dB			
		+2dB			
		+1dB			
		+0.5dB			
		0dB			
		-0.5dB			
		-1dB			
		-2dB			
-3dB					

# UTOPIA MAIN

## User manual

45

EN

### Connecting the loudspeakers

The remote amplifier and the loudspeaker are connected using two Speakon cables: one 8-point Speakon cable and one 4-point Speakon cable. The Speakon cables connecting the amplifier to the loudspeaker must not exceed 3 metres in length.

The cabling within the 8-point Speakon is as follows:

- 1+/-: Woofer (112) / Left woofer (212)
- 2+/-: Not connected (112) / Right woofer (212)
- 3+/-: Midrange (112) / High midrange (212)
- 4+/-: Not connected (112) / Low midrange (212)

The cabling within the 4-point Speakon is as follows:

- 1+/-: Tweeter (112 and 212)
- 2+/-: LED on the front panel of the loudspeaker

### Positioning (fig. F, G)

Utopia Main 112 and Utopia Main 212 are far-field monitoring loudspeakers and therefore designed to be positioned at a distance of around 6.6 to 16.4 feet (2 to 5 metres) from the listener, and pointing towards them. For Utopia Main 112, it is also possible to turn the midrange/tweeter plate. The loudspeakers must be placed on a fixed floor-mounted stand, and their entire surface area must be resting upon it. A stand is not fixed if it is fitted onto castors. The stand must be able to withstand at least double the loudspeaker's weight.

Ensure that you remove the loudspeaker from its transportation trolley before installing it. This is only used to take the loudspeaker to where it is going to be permanently set up.

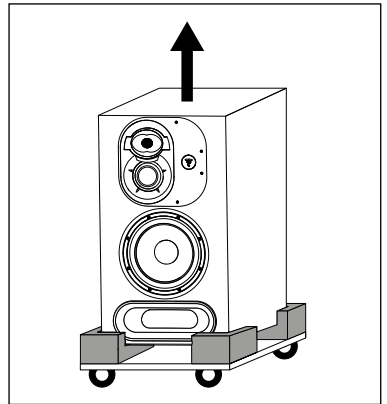
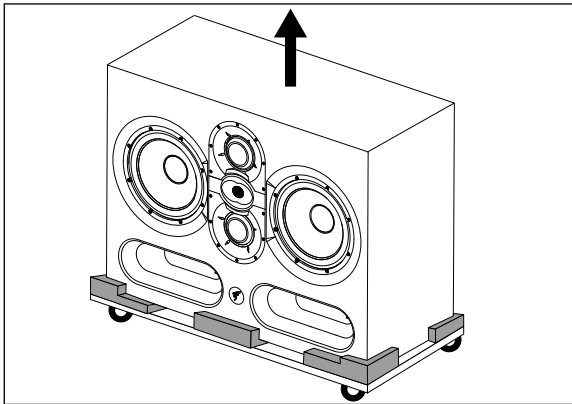

### Positioning the midrange/tweeter plate

The midrange/tweeter plate on the Utopia Main 112 can be rotated 360° in 90° steps, and can also be positioned to either the right or left of the loudspeaker.

This allows you to configure the monitor according to the room and installation constraints.

### Procedure to follow to position the midrange/tweeter plate

- 1) Remove the 10 screws using a No. 4 Allen key, keeping the midrange/tweeter plate and Focal logo plate together (fig. D).
- 2) Pull the plate out by around 4" (10cm) by tilting it (fig. E).
- 3) Turn the plate until you achieve the desired position. Check that the mounting inserts are aligned with the holes on the plate, to ensure perfect alignment between the screws and the holes on the plate/mounting inserts (fig. D).
- 4) To ensure the plate is correctly fitted, you must adhere to the following 3 points:
  - 4.1. Position the plate. Following a star pattern, insert and manually tighten the 10 screws.
  - 4.2. Tighten the screws in a star pattern. Use the electric screwdriver on a low power setting.
  - 4.3. Tighten again, in a criss-cross pattern. Use the electric screwdriver on a more intense power setting. Next, ensure the screws are properly tightened.
- 5) The monitor is ready to use.

# UTOPIA MAIN

## User manual

46

EN

### Wall/ceiling mounting

Utopia Main 112 and Utopia 212 do not include mounting points allowing monitors to be attached to the wall and/or ceiling. Focal does not provide any end-of-use warranty for a given bracket or installation, as installing the monitors is the customer's sole responsibility. Focal is therefore not liable in any capacity whatsoever in the event of unhooking, fall, accident and/or any other result or damage of any kind related to the installation of monitors.

### Stereo positioning

We recommend that you position the loudspeakers so as to achieve an equilateral triangle. The 3 highest points are formed by the listening position, the right loudspeaker and the left loudspeaker.

### Multi-channel positioning

In the case of a 5.1 installation, we recommend you position the loudspeakers in a circle so that they are equidistant from the listening point. The central channel will be positioned at 0°, the front right channel at 30°, the rear right channel at 110°, the rear left channel at 250° and the front left channel at 330°. If yours is a Dolby Atmos® system, refer to the Focal Dolby Atmos® Guidelines (<https://www.focal.com/dolby-atmos-installation>).

### Running-in

The transducers used in the Utopia Main 112 and 212 are complex mechanical assemblies that require a running-in period to operate at their best and to become acclimatised to the temperature and humidity conditions of your environment. The length of time this takes can vary depending on the conditions and may extend over several weeks.

To speed up this process, we recommend operating the different products for about twenty consecutive hours at medium volume, with music that is rich in bass frequencies. Once the transducers' characteristics have stabilised, you will be able to enjoy the full potential of your Focal products.

### Installing the amplifier

The amplifier can be set up in a rack or on a table. In both scenarios, you must leave a minimum of 3 1/2" (9cm) of free space (2U in a rack) above, 2" (5cm) at the sides and 3 1/2" (9mm) below the amplifier to ensure adequate air circulation around it. In addition, the amplifier's openings must not be obstructed and, if the amplifier is positioned on a surface, it must be rigid. The upper surface of the amplifier for the Utopia Main 112 and Utopia Main 212 loudspeaker features a heat-dissipating radiator. Please keep away from this surface to avoid any risk of burns to the skin.

The amplifier for the Utopia Main 212 loudspeaker is fitted with fan-assisted cooling that is designed to activate when the amplifier operates at high volume for a prolonged period of time. Please keep away from the fan opening to avoid any risk of injury due to the rotating blades.

The amplifier should not be placed on its side, rear or front panels.

If the amplifier is installed horizontally in a rack, it must be attached at the front and back using the slots provided for this purpose. Make sure you use screws that have the following minimum dimensions: M6 x 5/8" (15mm) for the front panel, and M6 x 1/2" (12mm) for the side attachments. We also recommend using washers.

The holes in the front panel of the amplifier have been designed to leave 0.5U of space below the amplifier and 1.5U above it.

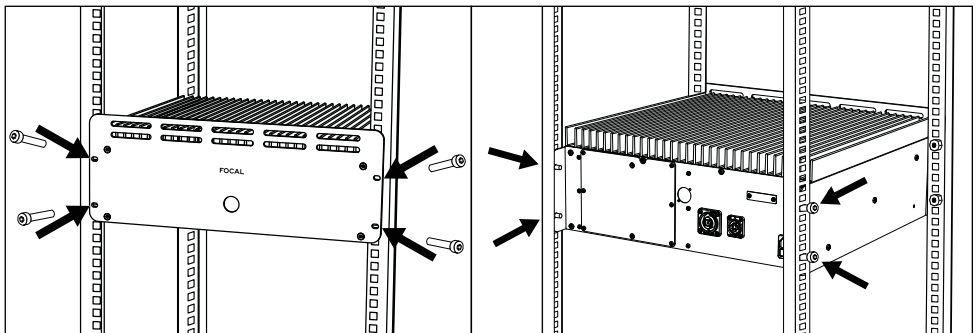

# UTOPIA MAIN

User manual

47

EN

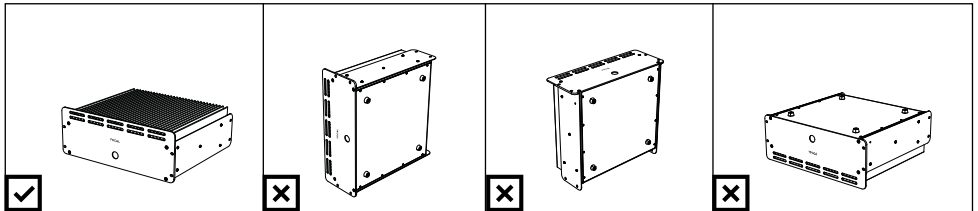
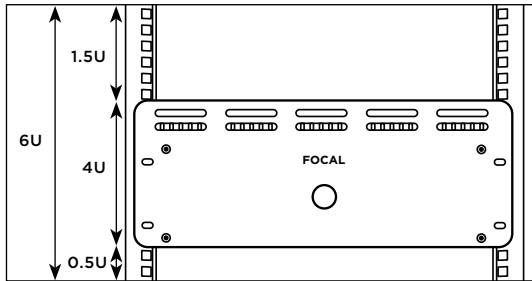

## “Soffit” loudspeaker installation (fig.H, I).

Soffit-mounting the loudspeaker (or performing a “soffit” installation) offers numerous acoustic advantages. It avoids diffraction problems on the edges of the loudspeaker, as well as low-frequency reflection onto the rear wall. **We strongly recommend contacting a construction professional and/or qualified studio designer to ensure that this approach is handled correctly.** As the acoustic centre of the loudspeaker must point towards the listening position, it is advisable to orient the wall into which the loudspeaker is recessed accordingly. The wall must be heavy and rigid, and the monitors should not be tilted by more than 10° towards the floor. A 2 to 4” (5 to 10cm) space must be left on either side of the loudspeaker, but this space must be covered at the front by a board shaped to fit the front panel of the loudspeaker. Leave a space of 1/4 to 3/8” (5 to 10mm) between the loudspeaker and the board to allow you to slide in a flexible rubber gasket. The loudspeaker must stand on anti-vibration pads, and the resonance frequency of the assembly should be under 8Hz.



















































































Empty cavities in the wall should be filled with absorbent mineral wool or acoustic foam. Structures with a wooden wall should be strongly reinforced with internal arms. For solid walls such as those built from concrete, the space around the loudspeaker should be filled with absorbent mineral wool or sand. Ensure that the front panel of the loudspeaker aligns with the surface of the wall, taking into account the finish on the wall.















## Maintenance

Maintenance of the loudspeakers is limited to dusting with a dry duster. If the loudspeaker is marked, we recommend that you use just a damp duster. Never use solvents, detergents, alcohol or corrosive products, scrapers or scouring utensils to clean the surface of the loudspeaker. Avoid proximity to heat sources. We also recommend tightening the driver screws after a few months' use.

## Conditions of warranty

All Focal loudspeakers are covered by a warranty drawn up by the official Focal distributor in your country. Your distributor can provide all details concerning the conditions of the warranty. Warranty cover extends at least to that granted by the legal warranty in force in the country where the original purchase invoice was issued.

	<div style="border: 1px solid black; padding: 5px; background-color: #333; color: white; width: fit-content; margin: 0 auto;"> <p><b>CAUTION</b></p> <p>RISK OF ELECTRIC SHOCK DO NOT OPEN</p> </div>	
<p>Symbol für elektrische Gefahr. Dieses Symbol soll den Benutzer vor hoher Spannung im Gerät warnen, die zu einem Stromschlag führen kann.</p>	<p>WARNUNG: Um die Gefahr eines Stromschlags zu vermeiden, entfernen Sie nicht die Abdeckung (oder die Rückseite) des Geräts. Es gibt in diesem Gerät keine vom Benutzer zu wartenden Teile. Wenden Sie sich bei Wartungs- oder Reparaturarbeiten an qualifiziertes Fachpersonal.</p>	<p>Warnsymbol. Dieses Symbol soll den Benutzer auf wichtige Anweisungen in der Bedienungsanleitung hinweisen, die sich auf die Handhabung, den Betrieb und die Wartung des Geräts beziehen.</p>
<div style="display: flex; flex-direction: row-reverse;"> <div style="margin-right: 10px;">                                                      </div> <div> <p>1. Lesen Sie diese Anweisungen.                  2. Bewahren Sie diese Anweisungen auf.                  3. Beachten Sie alle Warnungen.                  4. Befolgen Sie alle Anweisungen.                  5. Verwenden Sie dieses Gerät nicht in der Nähe von Wasser.                  6. Trocknen Sie das Gerät nur mit einem trockenen Tuch.                  7. Blockieren Sie keine Lüftungsöffnungen. Installieren Sie das Gerät gemäß den Anweisungen des Herstellers.                  8. Installieren Sie das Gerät nicht in der Nähe von Wärmequellen, z. B. Heizkörpern, Wärmespeichern, Öfen oder Geräten (z. B. Verstärkern), die Wärme abgeben.                  9. Nehmen Sie keine Veränderungen vor, die die Sicherheitsfunktion des polarisierten Steckers beeinträchtigen. Ein polarisierter Netzstecker hat zwei Stifte, bei denen einer breiter ist als der andere. Der breite Stift dient Ihrer Sicherheit. Wenn der mitgelieferte Stecker nicht in Ihre Steckdose passt, wenden Sie sich an einen Elektriker, um die veraltete Steckdose auszutauschen.                  10. Schützen Sie das Netzkabel vor Betreten oder Einklemmen, insbesondere an Steckern, Steckdosen und der Stelle, an der es aus dem Gerät austritt.                  11. Verwenden Sie nur vom Hersteller empfohlenes Zubehör.                  12. Verwenden Sie das Gerät nur mit dem Wagen, Ständer, Stativ, Wandhalter oder Tisch, der mitgeliefert oder vom Hersteller empfohlen wird. Wenn ein Wagen verwendet wird, ist beim Bewegen der Kombination von Wagen und Geräte Vorsicht geboten, um Verletzungen durch Umkippen zu vermeiden.</p> </div> </div>	<div style="display: flex; flex-direction: row-reverse;"> <div style="margin-right: 10px;">                                                      </div> <div> <p>13. Ziehen Sie den das Netzkabel dieses Geräts bei Gewittern oder bei längerer Nichtbenutzung aus der Steckdose.                  14. Wartungsarbeiten dürfen nur von qualifizierten Technikern ausgeführt werden. Eine Wartung ist erforderlich, falls das Gerät in irgendeiner Weise beschädigt wurde, z. B. wenn das Netzkabel oder der Stecker beschädigt ist, Flüssigkeit darüber verschüttet wurde oder Gegenstände in das Gerät gefallen sind, das Gerät Regen oder Feuchtigkeit ausgesetzt war, nicht normal funktioniert oder fallen gelassen wurde.                  15. Schließen Sie dieses Produkt nur an die auf dem Gerät angegebene Art der Netzversorgung an. Wenn Sie sich nicht sicher sind, welche Art von Netzanschluss für das Produkt oder Ihre Elektroinstallation erforderlich ist, fragen Sie Ihren Installateur oder Ihren Stromversorger. Geräte, die für die Verwendung mit einer Batterie oder einer anderen Stromquelle vorgesehen sind, finden Sie in der Bedienungsanleitung.                  16. Dieses Produkt ist ein Gerät der Klasse 1. Schließen Sie das Gerät nur mit dem mitgelieferten Netzstecker an, der einen Erdanschluss beinhaltet. Das Gerät muss an eine geerdete Steckdose angeschlossen werden.                  17. Wird der Netzstecker oder der Gerätestecker als Abschaltvorrichtung verwendet, muss die Abschaltvorrichtung jederzeit uneingeschränkt bedient werden können. Um das Gerät vom Netz zu trennen, ziehen Sie den Netzstecker aus der Steckdose.</p> </div> </div>	<div style="display: flex; flex-direction: row-reverse;"> <div style="margin-right: 10px;">                                                      </div> <div> <p>18. Überlasten Sie keine Wandsteckdosen, Verlängerungskabel oder Mehrfachsteckdosen. Dies könnte einen Brand oder elektrischen Schlag verursachen. Achten Sie darauf, dass die maximal zulässige Leistung der einzelnen Komponenten der Anlage nicht überschritten wird.                  19. WARNUNG: Um die Gefahr von Bränden oder Stromschlägen zu verringern, vermeiden Sie, dass dieses Gerät Wasser, Regen oder Feuchtigkeit ausgesetzt wird. Darüber hinaus darf das Gerät keinen Tropfen oder Spritzern ausgesetzt werden und es dürfen keine mit Flüssigkeiten gefüllten Gegenstände, wie z. B. Vasen, auf das Gerät gestellt werden.                  20. Stecken Sie keine Gegenstände in die Lüftungsöffnungen des Gerätes. Sie können mit einer der Hochspannungskomponenten in Berührung kommen oder diese kurzschließen und einen Brand oder Stromschlag verursachen.                  21. Bei der Verwendung des Geräts sollte die Umgebungstemperatur 30 Grad Celsius (86°F) nicht überschreiten.                  22. Verwenden Sie dieses Gerät nicht in tropischen Klimazonen.                  23. Verwenden Sie dieses Gerät nicht in Höhen von mehr als 2.000 m (6.500 ft).                  24. Wenn das Gerät von einer kalten in eine warme Umgebung bewegt wurde, stellen Sie sicher, dass sich vor dem Anschluss des Netzkabels kein Kondenswasser angesammelt hat.                  25. Es muss für eine gute Belüftung des Produkts gesorgt werden. Beachten Sie die Installationsanweisungen des Verstärkers.</p> <p>WARNUNG: Um die Gefahr von Bränden oder Stromscherringern, vermeiden Sie, dass dieses Gerät Wasser, Regen oder Feuchtigkeit ausgesetzt wird. Darüber hinaus darf das Gerät keinen Tropfen oder Spritzern ausgesetzt werden und es dürfen keine mit Flüssigkeiten gefüllten Gegenstände, wie z. B. Vasen, auf das Gerät gestellt werden.</p> </div> </div>

	<div style="border: 1px solid black; padding: 5px; background-color: #f0f0f0;"> <p><b>CAUTION</b> RISK OF ELECTRIC SHOCK DO NOT OPEN</p> </div>	
<p>Symbol für elektrische Gefahr. Dieses Symbol soll den Benutzer vor hoher Spannung im Gerät warnen, die zu einem Stromschlag führen kann.</p>	<p><b>WARNUNG:</b> Um die Gefahr eines Stromschlags zu vermeiden, entfernen Sie nicht die Abdeckung (oder die Rückseite) des Geräts. Es gibt in diesem Gerät keine vom Benutzer zu wartenden Teile. Wenden Sie sich bei Wartungs- oder Reparaturarbeiten an qualifiziertes Fachpersonal.</p>	<p>Warnsymbol. Dieses Symbol soll den Benutzer auf wichtige Anweisungen in der Bedienungsanleitung hinweisen, die sich auf die Handhabung, den Betrieb und die Wartung des Geräts beziehen.</p>
<div style="display: flex; flex-direction: column; gap: 10px;"> <div style="display: flex; align-items: center;">  <div style="margin-left: 10px;"> <p>26. Blockieren Sie nicht die Lamellen des Zwangsbelüftungssystems. Dies könnte zu Verbrennungen und Feuer, Verletzungen und Schäden am Gerät führen.</p> </div> </div> <div style="display: flex; align-items: center;">  <div style="margin-left: 10px;"> <p>27. Stellen Sie keine offenen Feuerquellen, wie z. B. brennende Kerzen, in der Nähe des Geräts auf.</p> </div> </div> <div style="display: flex; align-items: center;">  <div style="margin-left: 10px;"> <p>28. Das Gerät sollte nur an der Wand oder an der Decke montiert werden, wenn der Hersteller dies zulässt.</p> </div> </div> <div style="display: flex; align-items: center;">  <div style="margin-left: 10px;"> <p>29. Dieses Gerät wurde für den Einsatz in Innenräumen konzipiert. Das Produkt darf nicht im Freien installiert werden.</p> </div> </div> <div style="display: flex; align-items: center;">  <div style="margin-left: 10px;"> <p>30. Dieses Produkt hat scharfe Ecken. Behandeln Sie es mit Vorsicht.</p> </div> </div> <div style="display: flex; align-items: center;">  <div style="margin-left: 10px;"> <p>31. Versuchen Sie nicht, dieses Gerät selbst zu reparieren. Das Öffnen des Geräts kann gefährlich sein. Wenden Sie sich für alle Arbeiten an dem Gerät an qualifizierte Fachleute.</p> </div> </div> <div style="display: flex; align-items: center;">  <div style="margin-left: 10px;"> <p>32. Wenn Ersatzkomponenten benötigt werden, verwenden Sie nur die vom Hersteller angegebenen Komponenten oder Komponenten mit den gleichen technischen Merkmalen wie das Originalprodukt. Die Verwendung nicht konformer Komponenten kann zu Bränden, Stromschlägen oder anderen Gefahren führen.</p> </div> </div> </div>	<div style="display: flex; flex-direction: column; gap: 10px;"> <div style="display: flex; align-items: center;">  <div style="margin-left: 10px;"> <p>33. Testen Sie nach Wartungs- oder Reparaturarbeiten das Gerät, um sicherzustellen, dass es sicher funktioniert.</p> </div> </div> <div style="display: flex; align-items: center;">  <div style="margin-left: 10px;"> <p>34. Stellen Sie die Quelle auf Minimum, bevor Sie die Produkte anschließen und die Lautstärke erhöhen. Sobald die Geräte angeschlossen sind, erhöhen Sie die Lautstärke allmählich auf einen angemessenen und angenehmen Pegel.</p> </div> </div> <div style="display: flex; align-items: center;">  <div style="margin-left: 10px;"> <p>35. Um Ihr Gehör nicht zu schädigen, sollten Sie Lautsprecher nicht über einen längeren Zeitraum mit hoher Lautstärke hinweg hören. Hören von Lautsprechern mit zu hoher Lautstärke kann zu Schäden an den Ohren des Benutzers und zu Hörproblemen führen (vorübergehende oder dauerhafte Taubheit, Summen in den Ohren, Tinnitus, Geräuschüberempfindlichkeit). Wenn Sie Ihre Ohren über mehrere Stunden hinweg einer Lautstärke von mehr als 85 dB SPL-L<sub>Aeq</sub> aussetzen, kann Ihr Gehör irreversibel geschädigt werden.</p> </div> </div> </div>	<div style="display: flex; flex-direction: column; gap: 10px;"> <div style="display: flex; align-items: center;">  <div style="margin-left: 10px;"> <p>36. Wenn Sie das Produkt aus der Verpackung genommen haben, bewahren Sie die Verpackung außerhalb der Reichweite von Kindern auf. Es könnte ein Erstickenrisiko darstellen.</p> </div> </div> <div style="display: flex; align-items: center;">  <div style="margin-left: 10px;"> <p>37. Einige Benutzer sind nicht selbstständig genug, um das Produkt sicher allein zu verwenden, insbesondere Kinder unter 14 Jahren oder Menschen mit bestimmten Behinderungen müssen bei der Verwendung des Geräts beaufsichtigt und/oder betreut werden.</p> </div> </div> <div style="display: flex; align-items: center;">  <div style="margin-left: 10px;"> <p>38. <b>ACHTUNG</b>, heiße Oberflächen. Um Verbrennungen zu vermeiden, sollte das Produkt nicht berührt werden.</p> </div> </div> </div>

# UTOPIA MAIN

Gebrauchsanweisung

50

DE

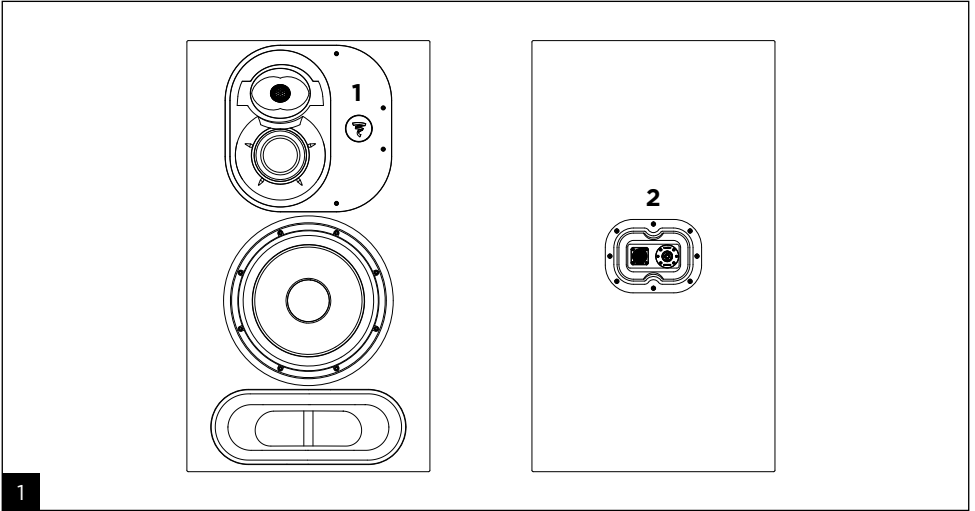

1

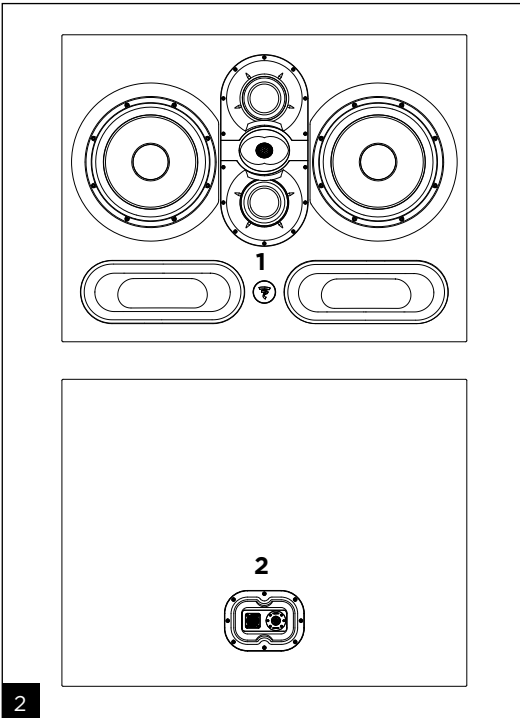

2

1. Kontrollleuchte für den Ein-/Ausschaltmodus:
  - An (durchgehend weiß)
  - Sicherung (intermittierend weiß)
2. Lautsprecher-Eingangsanschlüsse:  
1 Speakon 8-polig + 1 Speakon 4-polig
3. Verstärker-Ausgangsanschlüsse:  
1 Speakon 8-polig + 1 Speakon 4-polig
4. Anschluss für den Eingang des Audiosignals (XLR)
5. Sicherungshalter/Netzstecker
6. Netzschalter - Aus/Ein mit Statusanzeige
7. Spannungswahlschalter

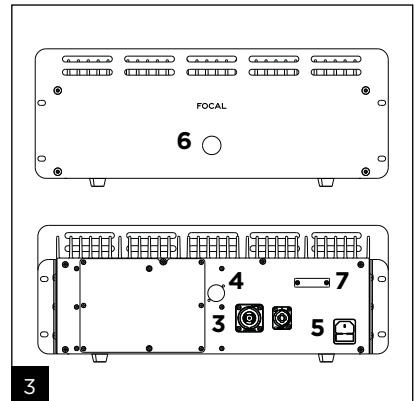

3

# UTOPIA MAIN

Gebrauchsanweisung

51

DE

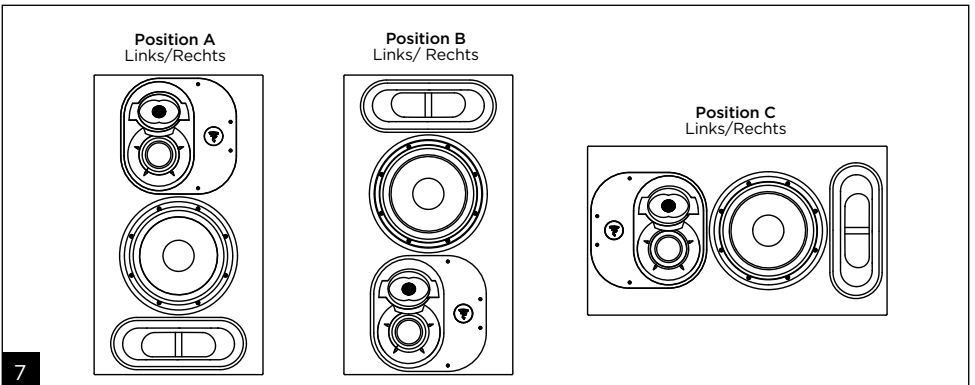
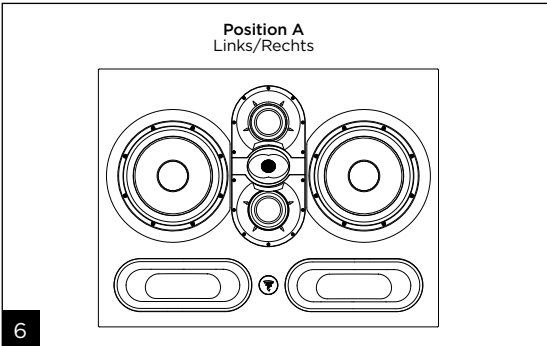
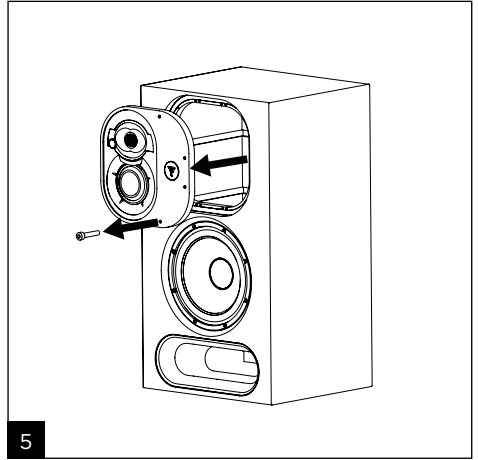
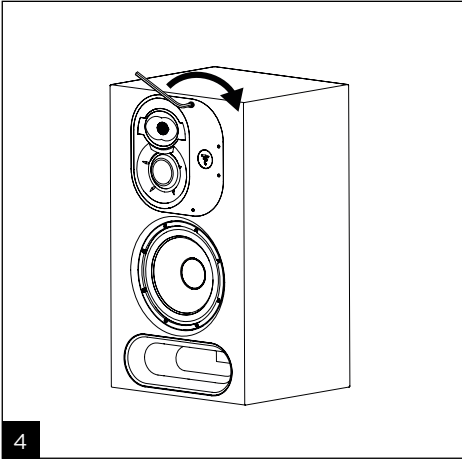

# UTOPIA MAIN

Gebrauchsanweisung

DE

## UTOPIA MAIN 112

VOLTAGE SELECTION 

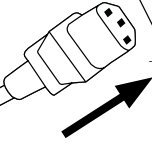
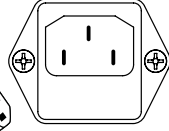

8

## UTOPIA MAIN 212

VOLTAGE SELECTION 

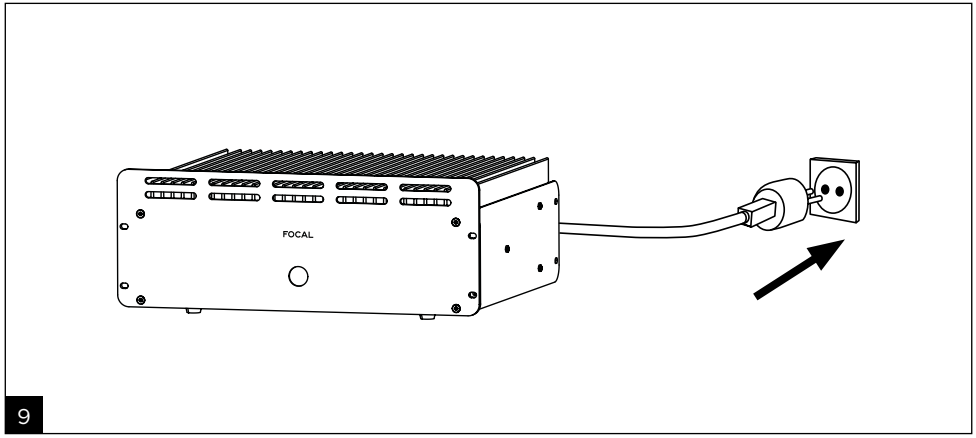
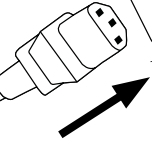
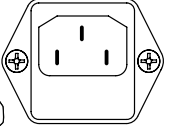

9

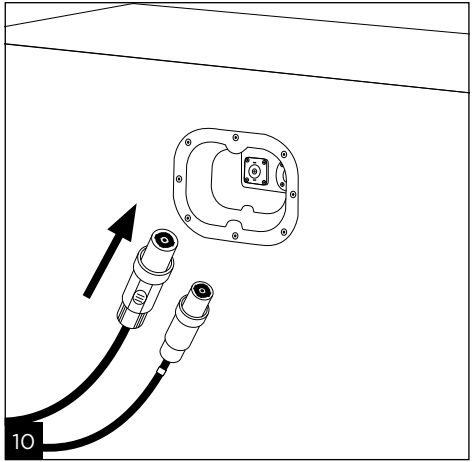

10

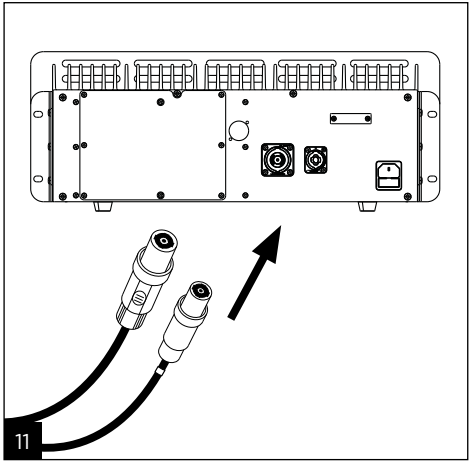

11

# UTOPIA MAIN

Gebrauchsanweisung

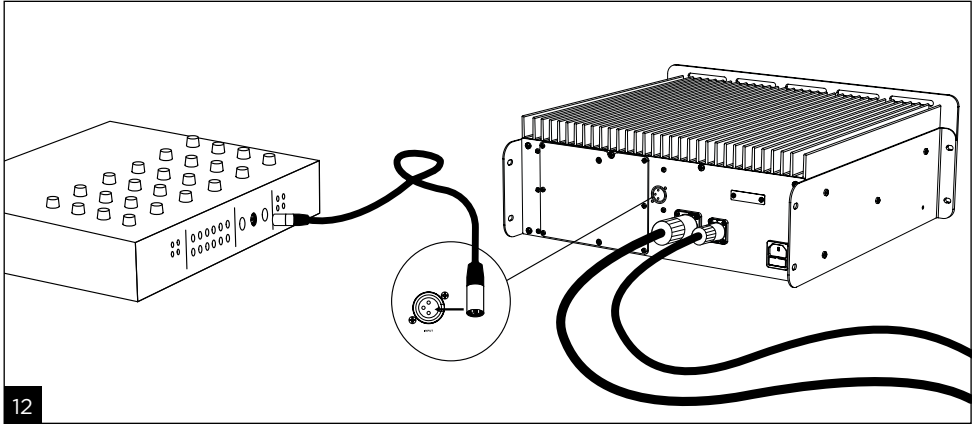

12

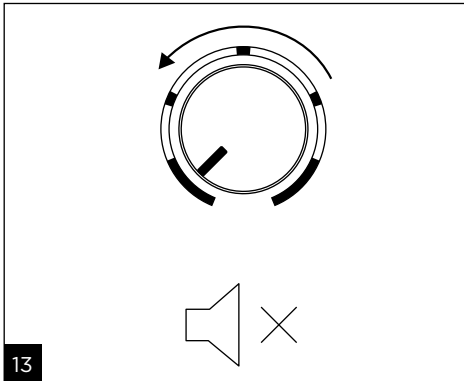

13

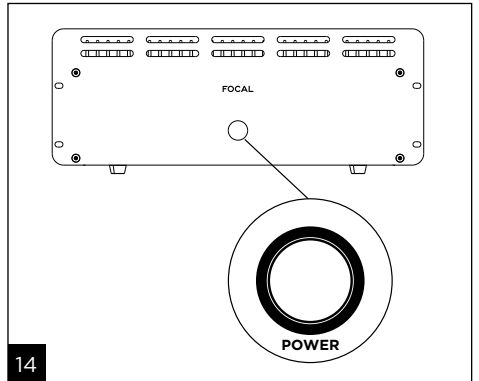

14

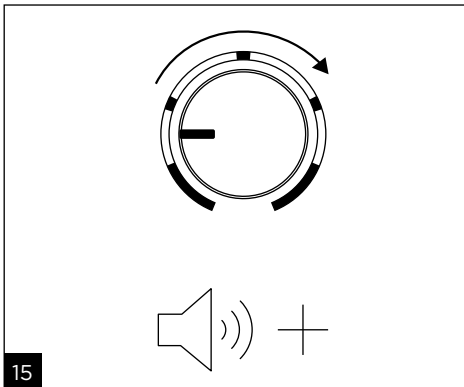

15

# UTOPIA MAIN

Gebrauchsanweisung

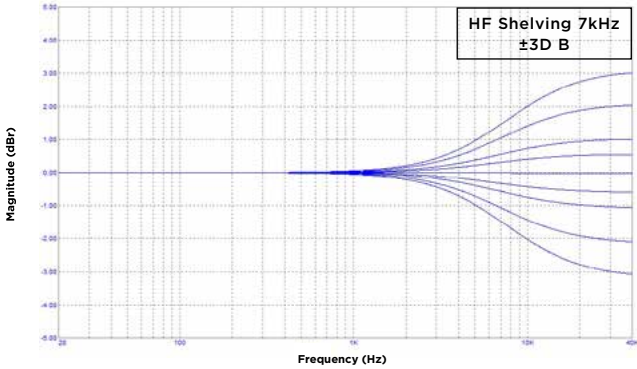

16

HF Shelving

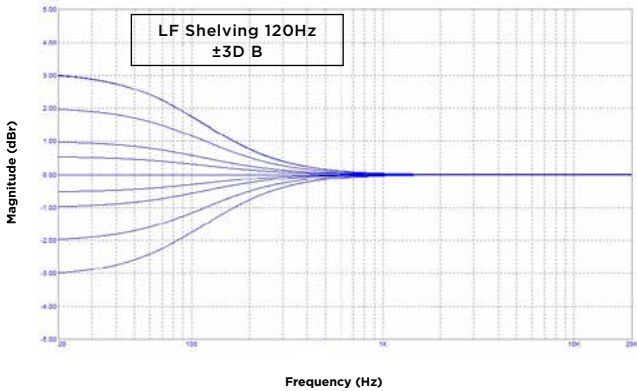

17

HF Shelving

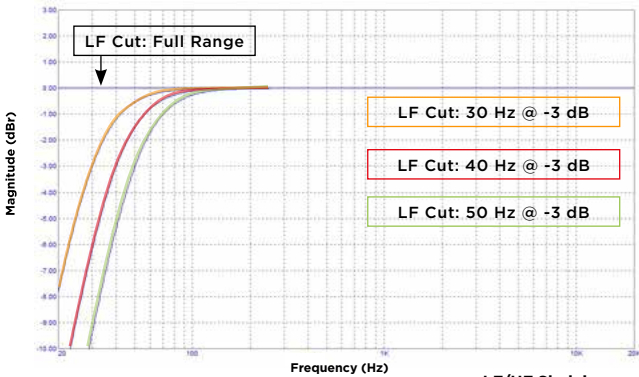

18

# UTOPIA MAIN

Gebrauchsanweisung

19

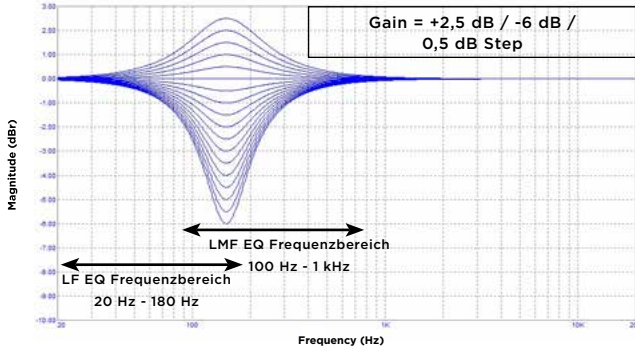

LF / LMF EQ - Gain / Range

20

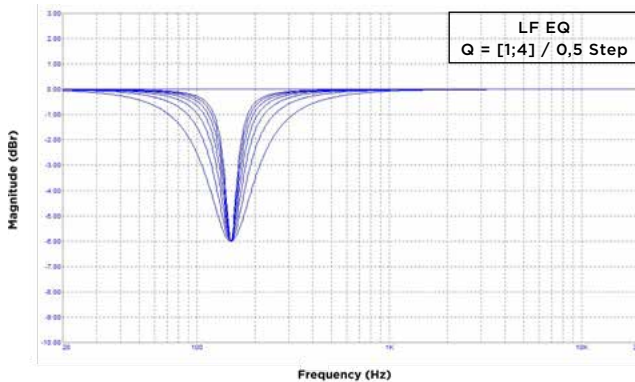

LF EQ - Q

21

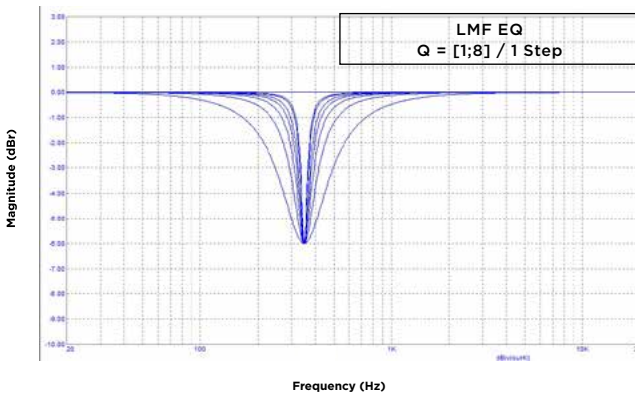

LMF EQ - Q

DE

22

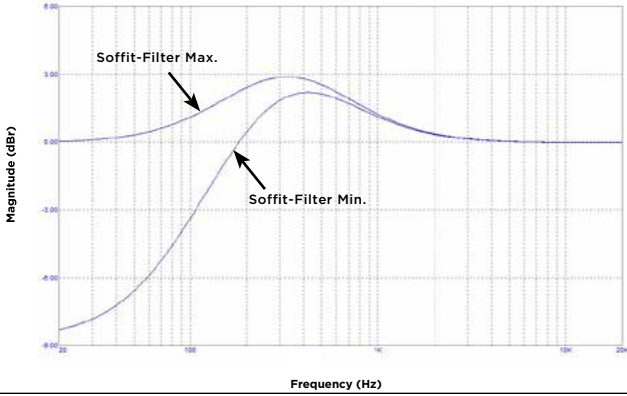

23

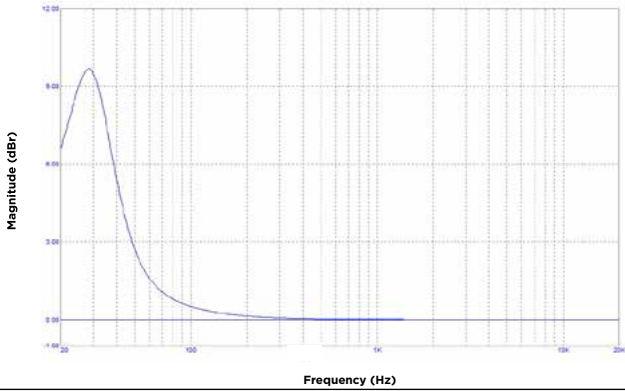

24

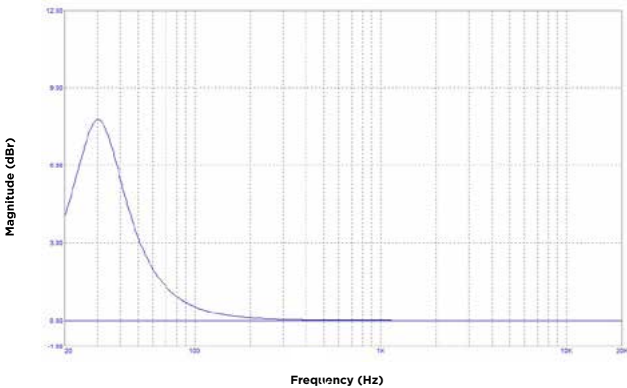

# UTOPIA MAIN

Gebrauchsanweisung

57

DE

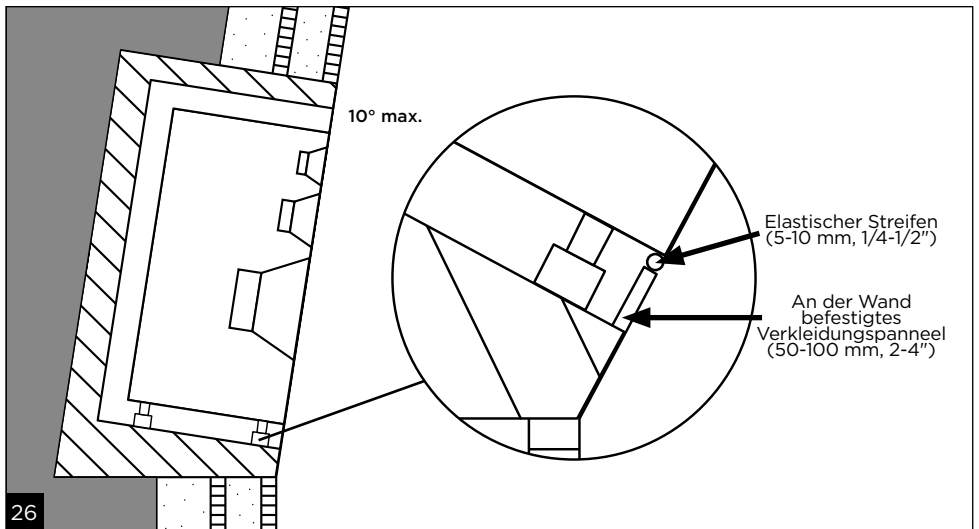
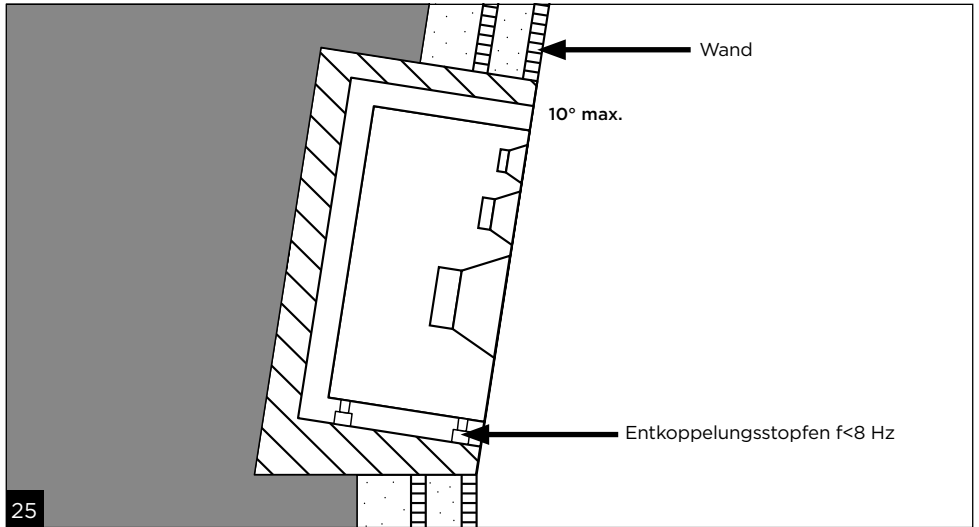

# UTOPIA MAIN

## Gebrauchsanweisung

58

DE

Leistungen	UTOPIA MAIN 112	UTOPIA MAIN 212
Frequenzgang (@-3 dB)	28 Hz - 40 kHz	28 Hz - 40 kHz
Maximales SPL-Niveau (CEA2034 Durchschnitt 50-10 kHz im freien Feld @1 m)	120 dB	123 dB
<b>Abgesetzter Verstärker</b>		
Eingang	Symmetriert XLR 10 kΩ	
Verstärkerstufe Bässe	500 W RMS Klasse D	2 x 500 W RMS Klasse D
Verstärkerstufe Mitten	180 W RMS Klasse H Strom-Modus	2 x 180 W RMS Klasse H Strom-Modus
Verstärkerstufe Höhen	90 W RMS Klasse H Strom-Modus	140 W RMS Klasse H Strom-Modus
Nennspannung	-100 - 120 V, 50/60 Hz	
Wechselspannung	-220 - 240 V, 50/60 Hz	
Verbrauchte Nennleistung	500 W	1000 W
Sicherungen	-100 - 120 V -220 - 240 V	T10AH/25 V, T5AH/250 V -100-120 V -220-240 V
Übergangsfrequenzen	330 Hz/ 2,7 kHz	
Abmessungen (HxLxT)	18,8 x 48,3 x 44,4 cm	
Rack-Höhe	4 U	
Gewicht	23,4 kg	25,1 kg
Automatischer Ruhemodus	Nach ca. 14 Minuten ohne Verwendung	
Stromverbrauch im Ruhemodus	<0,5 W	
Verbrauch bei ausgeschaltetem Verstärker	<0,1 W	
<b>Wandler</b>		
Bässe	13" „W“-Membran	2 x 13" „W“-Membran
Mitteltöne	5" „W“-Membran mit „M“-Profil	2 x 5" „W“-Membran mit „M“-Profil
Höhen	1,5" Beryllium mit „M“-Profil	
<b>Lautsprecher</b>		
Konstruktion	MDF 30 mm	
Ausführung	Schwarz	
Abmessungen (H x B x T)	94 x 53 x 46 cm	79,6 x 105 x 46 cm
Gewicht	77,6 kg	119,5 kg
Temperaturbereich	Bei Betrieb: 5-30°C Bei Lagerung: 0-50°C	

Anmerkung\*: Eine Sicherung T10AH/250 V z. B. entspricht einem Nennwert von 10 A mit träger Wirkung (T), hoher Schaltleistung (H) und einer Versorgungsspannung von 250 V oder weniger.

# UTOPIA MAIN

## Gebrauchsanweisung

59

**Zur Erleichterung der FOCAL JMLab-Garantie können Sie Ihr Produkt ab sofort online registrieren: [www.focal.com/garantie](http://www.focal.com/garantie)**



DE

Sie haben soeben ein Focal-Produkt erworben, und wir möchten uns bei Ihnen dafür bedanken. Willkommen in unserer Welt der Monitorlautsprecher. Innovation, Exzellenz und Hingabe sind unsere Werte; und unser einziges Ziel ist es, Ihnen ein transparentes, treues und präzises Klangvergnügen zu vermitteln. Um den vollen Leistungsumfang dieses Produkts zu entdecken, empfehlen wir Ihnen, die in diesem Handbuch enthaltenen Anweisungen aufmerksam durchzulesen und dieses sorgfältig für die spätere Bezugnahme aufzubewahren.

### Handhabung

Diese Produkte haben scharfe Kanten und sind sehr schwer. Achten Sie darauf, dass Sie sich bei der Handhabung nicht verletzen.

Achten Sie darauf, dass Sie den Lautsprecher nicht an der hinteren Klemme oder an der Öffnung anfassen.

### Packungsinhalt

Jeder Lautsprecher wird mit den folgenden Komponenten geliefert:

- Abgegrenzter Verstärker
- 1 Netzkabel
- 1 Speakon-Kabel 8-polig 2 m
- 1 Speakon-Kabel 4-polig 2 m
- Umschlag mit Kurzanleitung, Qualitätskarte und Markendokument
- Plastikbeutel mit Anleitung (Berryllium-Hochtöner mit „M“-Profil) und Klebestreifen, der bei Beschädigung der Kalotte auf dem Hochtöner angebracht wird
- Rollwagen

Überprüfen Sie dass keines dieser Elemente fehlt. Unternehmen Sie alle Zubehörteile aus der Packung. Überprüfen Sie die Verpackung auf Anzeichen von Beschädigungen. Sollte sie beschädigt sein, informieren Sie bitte das Transportunternehmen und den Lieferanten. Es ist wichtig, dass die Verpackung in ordnungsgemäßem Zustand für einen eventuellen zukünftigen Einsatz aufbewahrt wird.

### Empfehlungen

Wir weisen darauf hin, dass insbesondere in der 5.1- oder Dolby Atmos\*-Konfiguration ein hoher Schalldruck erzeugt werden kann. Da der Verzerrungsgrad gering ist und der Ermüdungsgrad des Benutzers abnimmt, ist es nicht immer einfach, den tatsächlichen Schalldruck zu erreichen. Bitte vergessen Sie nicht, dass eine übermäßige Schallbelastung über einen gewissen Zeitraum hinweg einen irreversiblen Verlust Ihres Hörvermögens hervorrufen kann.

### Schnellstart

1. Vergewissern Sie sich vor jeder Aktion, dass die Lautsprecher und die Audioquelle (Konsole ...) ausgeschaltet sind.
2. Verbinden Sie die Speakon-Kabel mit dem Verstärker und dem Lautsprecher.
3. Verbinden Sie das Audiosignal von der Quelle über die XLR-Eingänge an ihren Verstärkern mit den Lautsprechern.
4. Verwenden Sie das mitgelieferte Netzkabel, um den Verstärker jedes Lautsprechers mit dem Stromnetz zu verbinden.
5. Schalten Sie die Audioquelle ein und überprüfen Sie, ob der Ausgangspegel der an den Lautsprecher angeschlossenen Audioquelle auf  $\infty$  oder einen sehr niedrigen Pegel eingestellt ist.
6. Schalten Sie die Verstärker ein.
7. Wenn die Aufnahme-, Misch- oder Mastering-Session beendet ist, wird empfohlen, die Geräte in der folgenden Reihenfolge auszuschalten:
  - a. Schalten Sie die Verstärker aus.
  - b. Schalten Sie die Audioquellen aus.

# UTOPIA MAIN

## Gebrauchsanweisung

60

### Utopia Main 112

Utopia Main 112 ist ein professioneller 3-Wege-Monitorlautsprecher für mittelgroße Regieräume (ab ca. 20 m<sup>2</sup>). Er besteht aus einem 13"-Subwoofer mit „W“ Sandwichmembran aus Verbundmaterial mit Bassreflexhorn mit großem Querschnitt sowie einem 5"-Basslautsprecher mit „W“ Sandwichmembran aus Verbundmaterial und einem 1,5"-Hochtöner mit Inverskalotte aus reinem Beryllium.

### Utopia Main 212

Utopia Main 212 ist ein professioneller 3,5-Wege-Monitorlautsprecher für große Regieräume (ab ca. 30 m<sup>2</sup>). Er besteht aus zwei 13"-Subwoofern mit „W“ Sandwichmembran aus Verbundmaterial mit zwei Bassreflexhörnern mit großem Querschnitt, zwei 5"-Basslautsprechern mit „W“ Sandwichmembran aus Verbundmaterial und einem 1,5"-Hochtöner mit Inverskalotte aus reinem Beryllium.

### INSTALLATION

Die Lautsprecher müssen mit ihrer gesamten Auflagefläche auf einem Ständer auf einem festen Untergrund stehen. Ein Ständer auf Rollen stellt keinen festen Untergrund dar. Der Ständer muss mindestens das Doppelte des Gewichts des Lautsprechers tragen können.

### Netzversorgung

Nach dem Auspacken der Produkte überprüfen Sie zunächst, ob der Spannungswahlschalter auf der Rückseite der Endstufe auf den Wert der Versorgungsspannung des Netzes eingestellt ist. Überprüfen (und ggf. ersetzen) Sie auch die Sicherung, deren Ampèrezahl von der Betriebsspannung abhängt (siehe Sicherungseigenschaften in der Tabelle mit den technischen Daten).

Vorgehensweise zum Ändern des Nennwerts:

- 1 - Lösen Sie eine der beiden Schrauben der Schutzplatte.
- 2 - Stellen Sie den Nennwert auf 220 V oder 110 V ein, je nach der Netzspannung des Landes, in dem sich der Kunde befindet.
- 3 - Schrauben Sie die Abdeckung wieder fest, sodass der Spannungswahlschalter geschützt ist.

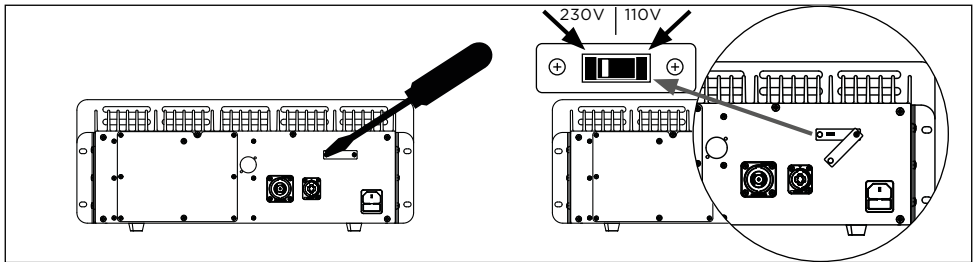

Vorgehensweise zum Wechseln der Sicherung:

Für den Fall, dass die Sicherung kaputt ist oder Sie den Nennwert zwischen 220 V und 110 V ändern:

- 1 - Ziehen Sie das Fach mit der Sicherung heraus.
- 2 - Ersetzen Sie sie durch die richtige Sicherung je nach geografischer Region (siehe technische Spezifikationen).

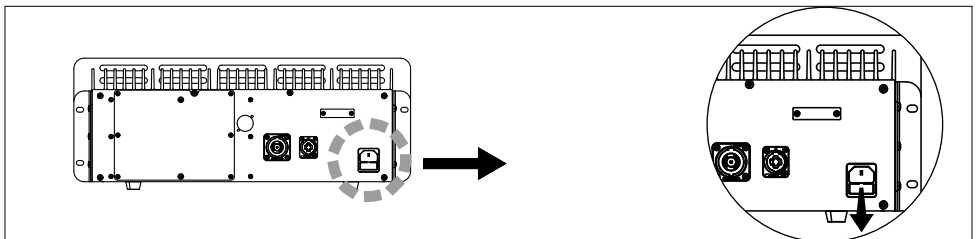

# UTOPIA MAIN

## Gebrauchsanweisung

61

DE

### Feature Board

Stellen Sie sicher, dass der Verstärker nicht an den Strom angeschlossen ist, bevor Sie auf die Einstellungen zugreifen, die sich hinter der Schutzplatte auf der Rückseite des Verstärkers befinden. Die elektronische Platine mit den Einstellungen wird im Folgenden als „Feature Board“ bezeichnet.



#### Achtung

Die Produkte müssen mithilfe des mitgelieferten Netzkabels zwingend geerdet werden. Überprüfen Sie, ob das elektrische System (Schutzschalter, Steckdosen, Verlängerungskabel, Mehrfachsteckdosen ...) mit der vom Verstärker aufgenommenen Leistung kompatibel ist.



#### Vorgehensweise - Achtung: Nur für qualifizierte Personen

1 - Schalten Sie den Verstärker aus und ziehen Sie das Netzkabel ab. Die LED des Frontschalters sollte erlöschen.

2 - Lösen Sie die Schrauben, die die abnehmbare Rückplatte, die das Feature Board schützt, halten.

3 - Wenn Sie die Rückplatte entfernt haben, berühren Sie den ESD-Entladungsbereich mit dem Finger, ohne Handschuhe, um Ihre statische Elektrizität über das Gehäuse zu entladen.



Hinweis: Dies dient dem Schutz der elektronischen Schaltkreise. Ein Mensch lädt sich häufig auf mehrere Tausend Volt auf, wenn er geht oder Gegenstände in seiner Umgebung berührt. Die Stromstärke, die bei einer Entladung entsteht, ist zwar sehr gering, reicht aber aus, um elektronische Bauteile zu beschädigen.

4 - Ändern Sie die gewünschten Einstellungen. Der Aufdruck auf der Rückseite der abnehmbaren Platte gibt Auskunft darüber, wie die einzelnen Einstellungen funktionieren.

Achten Sie darauf, dass der Verstärker ausgeschaltet bleibt und berühren Sie den Entladungsbereich, falls Sie sich zwischen zwei Einstellungen im Raum bewegen oder Gegenstände berühren.

5 - Wenn Sie alle Einstellungen vorgenommen haben, setzen Sie die Platte wieder auf und schrauben Sie alle Schrauben fest.

6 - Schließen Sie das Netzkabel wieder an.

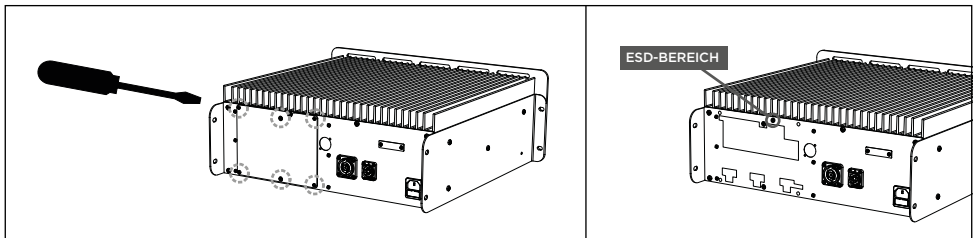

#### Achtung

Um zu verhindern, dass eine elektrostatische Entladung empfindliche Bauteile beschädigt, sollten Sie sich unbedingt am Gehäuse entladen, bevor Sie interne Teile des Verstärkers berühren.

### Anschlüsse für Audioeingänge

Der Eingang des Audiosignals wird über eine XLR-Buchse vorgenommen. Achten Sie darauf, ein abgeschirmtes XLR-Kabel zu verwenden. Diese XLR-Buchse ermöglicht den Anschluss einer symmetrischen Signalquelle und verwendet einen Standard-Schaltplan:

Pin 1 = Masse (Schirmung)

Pin 2 = Wärmepunkt (Phasensignal)

Pin 3 = Kältepunkt (Signal außer Phase)

Wenn die Quelle des Eingangssignals asymmetrisch ist, ist es üblich, den „Kältepunkt“ (Pin 3) mit der Masse (Pin 1) zu verbinden. Diese Verbindung wird in der Regel auf der Kabelebene hergestellt.

# UTOPIA MAIN

## Gebrauchsanweisung

62

### Geschlossener Lautsprecher oder mit Öffnung

Je nach Verwendungszweck oder Platzangebot im Raum kann die Schallöffnung mit einem Schaumstoffstopfen verschlossen werden. Ein geschlossener Lautsprecher bietet eine bessere Auflösung im Bassbereich und eine bessere Wiedergabe von Übergängen, allerdings auf Kosten des maximalen Schalldruckpegels. Wenn Sie die Öffnung frei lassen, wird der Schallpegel im Infraschallbereich erhöht und die Musik bei hohen Lautstärken besser wahrgenommen. Insgesamt ist es ratsam, den Stopfen bei einem „Soffit“-Lautsprecher einzustecken, da dieser bereits von der Verstärkung durch den Einbau profitiert, während ein nicht eingebauter Lautsprecher in einer geschlossenen Konfiguration möglicherweise einen zu geringen Schalldruckpegel hat. Sie können bei Ihrem Focal-Händler einen Stopfen erwerben, den Sie selbst in den Lautsprecher einbauen können. Montieren Sie den Stopfen wie im Bild unten dargestellt. Achten Sie darauf, dass der Stopfen rundherum dicht ist.

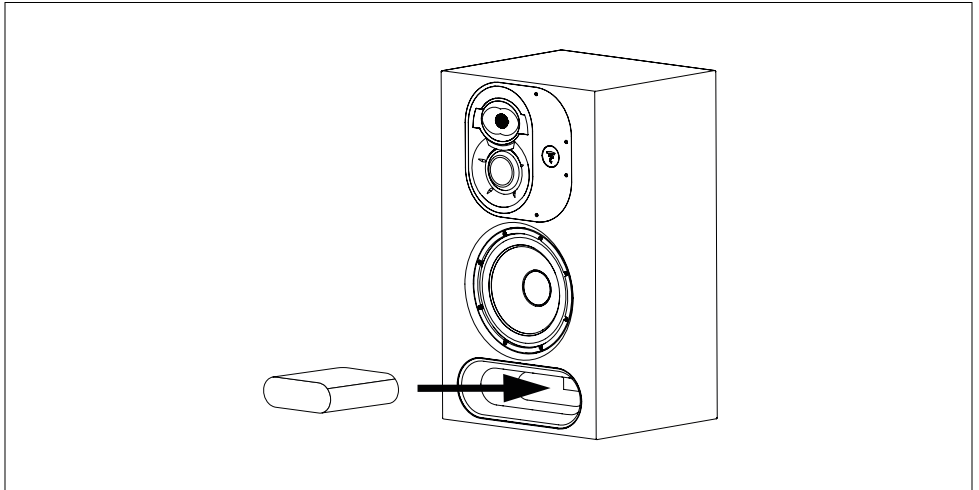

**Bei der Installation des Stopfens in der Bassreflexöffnung ist es zwingend erforderlich, den Schalter „SEALED PORT“ auf dem Feature Board auf „ON“ zu stellen (siehe unten). Ohne diese Einstellung besteht ein sehr hohes Risiko, dass der Tieftöner vorzeitig verschleißt und kaputt geht.**

### Einstellungen des Feature Board

Die Funktionen der einzelnen Regler und DIP-Schalter sind auf der Rückseite der abnehmbaren Platte, die das Feature Board schützt, wie unten abgebildet beschrieben:

**Achtung:** Es wird dringend empfohlen, ein Messmikrofon und eine Analysesoftware zu verwenden, um Einstellungen vorzunehmen.

**Achtung:** Die Deaktivierung des Standby-Modus führt zu einem höheren Energieverbrauch, wenn ein eingeschaltetes Produkt über einen längeren Zeitraum nicht verwendet wird.

Bitte beachten Sie die folgende Tabelle, um die DIP-Schalter einzustellen, wobei „0“ für einen Schalter nach unten und „1“ für einen Schalter nach oben steht.

# UTOPIA MAIN

## Gebrauchsanweisung

### Feature Board

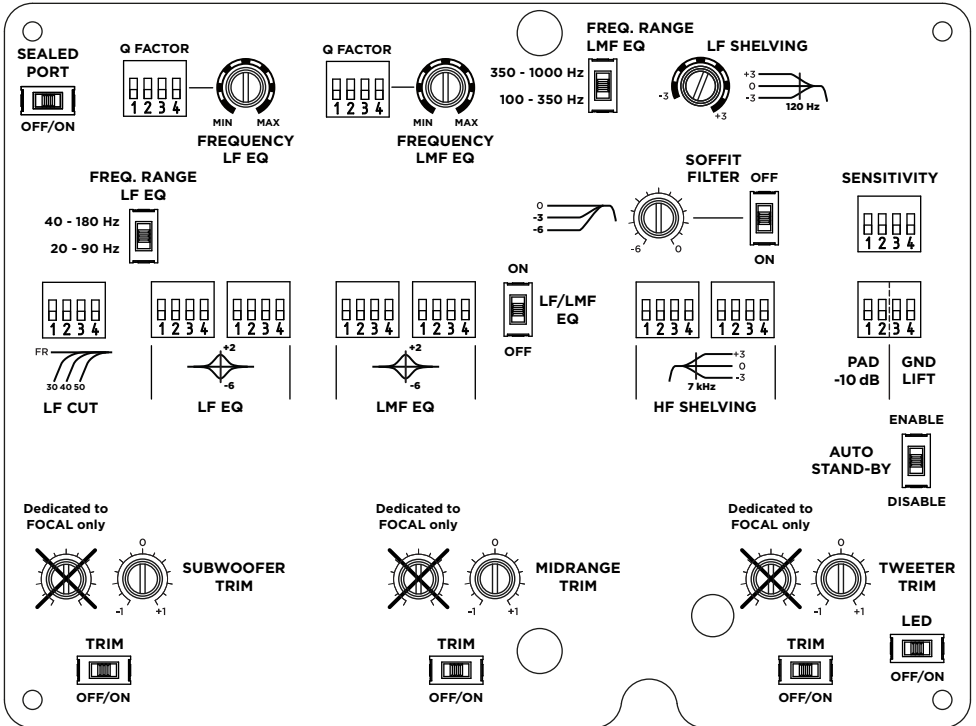

# UTOPIA MAIN

## Gebrauchsanweisung

64



### LISTE DER EINSTELLUNGEN FÜR DAS FEATURE BOARD DES UTOPIA MAIN

Abschnitt	Parameter	Position	Sequenz	
LF CUT	Frequenz	FR	0000	□□□□
		30Hz	0101	□□□□
		40Hz	1010	□□□□
		50Hz	1111	□□□□
LF EQ	Qualitätsfaktor	1	0000	□□□□
		1,5	0001	□□□□
		2	0010	□□□□
		2,5	0011	□□□□
		3	0110	□□□□
		3,5	0111	□□□□
		4	1010	□□□□
LF EQ	Gain	+2,5dB	0000 0011	□□□□ □□□□
		+2dB	0000 0010	□□□□ □□□□
		+1,5dB	0001 0011	□□□□ □□□□
		+1dB	0000 0001	□□□□ □□□□
		+0,5dB	0010 0011	□□□□ □□□□
		0dB	0000 0000	□□□□ □□□□
		-0,5dB	0011 0010	□□□□ □□□□
		-1dB	0001 0000	□□□□ □□□□
		-1,5dB	0011 0001	□□□□ □□□□
		-2dB	0010 0000	□□□□ □□□□
		-2,5dB	0011 0000	□□□□ □□□□
LF EQ	Gain	-3dB	0100 0000	□□□□ □□□□
		-3,5dB	1000 0001	□□□□ □□□□
		-4dB	1000 0000	□□□□ □□□□
		-4,5dB	1111 0001	□□□□ □□□□
		-5dB	0000 0101	□□□□ □□□□
		-5,5dB	1111 0100	□□□□ □□□□
		-6dB	0000 1000	□□□□ □□□□

# UTOPIA MAIN

## Gebrauchsanweisung

### LISTE DER EINSTELLUNGEN FÜR DAS FEATURE BOARD DES UTOPIA MAIN

Abschnitt	Parameter	Position	Sequenz	
LMF EQ	Qualitätsfaktor	1	0001	<input type="checkbox"/>
		2	0000	<input type="checkbox"/>
		3	0010	<input type="checkbox"/>
		4	1111	<input type="checkbox"/>
		5	0110	<input type="checkbox"/>
		7	1000	<input type="checkbox"/>
		8	1100	<input type="checkbox"/>
		Gain	+2,5dB	0000 0011
	+2dB		0000 0010	<input type="checkbox"/>
	+1,5dB		0001 0011	<input type="checkbox"/>
	+1dB		0000 0001	<input type="checkbox"/>
	+0,5dB		0010 0011	<input type="checkbox"/>
	0dB		0000 0000	<input type="checkbox"/>
	-0,5dB		0011 0010	<input type="checkbox"/>
	-1dB		0001 0000	<input type="checkbox"/>
	-1,5dB		0011 0001	<input type="checkbox"/>
	-2dB		0010 0000	<input type="checkbox"/>
	-2,5dB		0011 0000	<input type="checkbox"/>
	-3dB		0000 0100	<input type="checkbox"/>
	-3,5dB		1000 0001	<input type="checkbox"/>
	-4dB		1000 0000	<input type="checkbox"/>
	-4,5dB		1111 0001	<input type="checkbox"/>
	-5dB		0000 0101	<input type="checkbox"/>
	-5,5dB		1111 0100	<input type="checkbox"/>
	-6dB		0000 1000	<input type="checkbox"/>

# UTOPIA MAIN

## Gebrauchsanweisung

### LISTE DER EINSTELLUNGEN FÜR DAS FEATURE BOARD DES UTOPIA MAIN

Abschnitt	Parameter	Position	Sequenz	Diagramm	
HF Shelving	Gain	+3dB	1000 0000		
		+2dB	0100 0000		
		+1dB	0010 0000		
		+0,5dB	0001 0000		
		0dB	0000 0000		
		-0,5dB	0000 0001		
		-1dB	0000 0010		
		-2dB	0000 0100		
		-3dB	0000 1000		
Empfindlichkeit		+4 dBu	1000		
		+9 dBu	0000		
		+14 dBu	0011		
PAD -10 dB		On	00		
		Off	11		
GND/LIFT		Ground	10		
		Lift	00		
LF Shelving	Gain	+3dB			
		+2dB			
		+1dB			
		+0,5dB			
		0dB			
		-0,5dB			
		-1dB			
		-2dB			
-3dB					

# UTOPIA MAIN

## Gebrauchsanweisung

67

DE

### Anschluss der Lautsprecher

Die Verbindung zwischen dem abgesetzten Verstärker und dem Lautsprecher erfolgt über zwei Speakon-Kabel: ein 8-poliges Speakon-Kabel sowie ein 4-poliges Speakon-Kabel. Die Speakon-Kabel zwischen dem Verstärker und dem Lautsprecher dürfen nicht länger als 3 Meter sein.

Verkabelung mit 8-poligem Speakon:

- 1+/-: Basslautsprecher (112) / Linker Basslautsprecher (212)
- 2+/-: Nicht angeschlossen (112) / Rechter Basslautsprecher (212)
- 3+/-: Mitteltöner (112) / Mitteltöner hoch (212)
- 4+/-: Nicht verbunden (112) / Mitteltöner tief (212)

Verkabelung mit 4-poligem Speakon:

- 1+/-: Hochtöner (112 und 212)
- 2+/-: LED an der Vorderseite des Lautsprechers

### Positionierung (Abb. F, G)

Utopia Main 112 und Utopia Main 212 sind Fernfeldmonitore und daher so konzipiert, dass sie in einer Entfernung von etwa 2 bis 5 Metern vom Zuhörer aufgestellt und auf ihn gerichtet werden. Beim Utopia Main 112 kann zudem die Mittel-/Hochtönerplatine gedreht werden. Die Lautsprecher müssen mit ihrer gesamten Auflagefläche auf einem Ständer auf einem festen Untergrund stehen. Ein Ständer auf Rollen stellt keinen festen Untergrund dar. Der Ständer muss mindestens das Doppelte des Gewichts des Lautsprechers tragen können.

Nehmen Sie den Lautsprecher vor dem Aufstellen aus dem Rollwagen. Der Rollwagen wird nur verwendet, um den Lautsprecher zum endgültigen Aufstellungsort zu bringen.

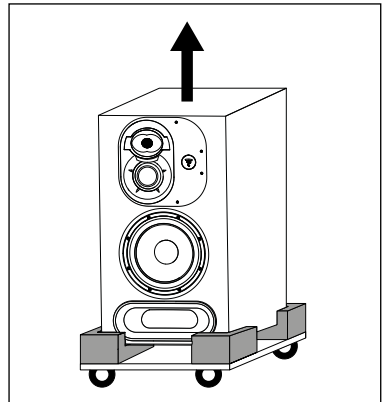
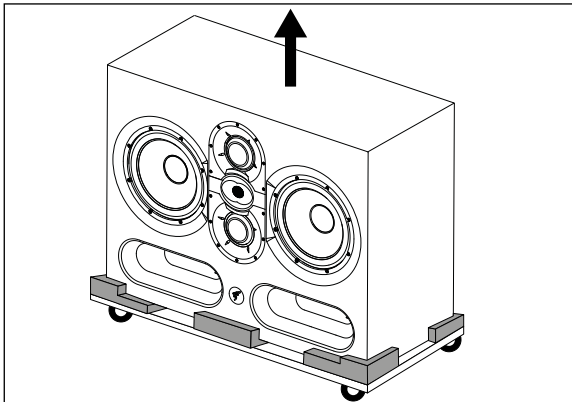

### Ausrichtung der Mittel-/Hochtönerplatine

Die Mittel-/Hochtönerplatine der Utopia Main 112 kann in 90°-Schritten um 360° gedreht und der Mittel-/Hochtöner kann auf der rechten oder linken Seite des Lautsprechers positioniert werden.

Auf diese Weise kann die Monitorkonfiguration in Abhängigkeit von Raum und Installationsbedingungen optimiert werden.

### Vorgehensweise bei der Ausrichtung der Mittel-/Hochtonkalotte

- 1) Entfernen Sie die 10 Schrauben mit einem Inbusschlüssel Nr. 4, während Sie die Mittel-/Hochtönerplatine mit der Focal-Logo-Platine zusammenhalten (**Abb. D**).
- 2) Entfernen Sie die Platine durch Kippen um ca. 10 cm (**Abb. E**).
- 3) Drehen Sie die Platine, bis Sie die gewünschte Position erreicht haben. Überprüfen Sie, ob die Befestigungseinsätze mit den Bohrungen auf der Platine fluchten, um eine einwandfreie Ausrichtung der Schrauben/Löcher auf der Platine/den Befestigungseinsätzen zu gewährleisten (**Abb. D**).
- 4) Für eine korrekte Installation der Platine müssen die folgenden 3 Punkte beachtet werden:
  - 4.1. Positionieren Sie die Platine. Setzen und verschrauben Sie die 10 Schrauben von Hand und achten Sie dabei auf die Kreuzverschraubung.
  - 4.2. Ziehen Sie die Kreuzschrauben fest. Stellen Sie den Schraubendreher auf eine geringe Kraft ein.

# UTOPIA MAIN

## Gebrauchsanweisung

68

4,3. Schrauben Sie erneut quer. Stellen Sie den Schraubendreher auf eine etwas stärkere Kraft ein. Vergewissern Sie sich dann, dass die Schrauben fest angezogen sind.

5) Der Monitorlautsprecher ist betriebsbereit.

### WAND- UND/ODER DECKENMONTAGE

Utopia Main 112 und Utopia Main 212 enthalten keine Befestigungspunkte, mit denen Sie die Monitore an der Wand und/oder Decke befestigen können. Focal gibt keine Garantie für den Bestimmungsort einer bestimmten Halterung oder Montage, wobei die Durchführung der Montage der Monitore in der alleinigen Verantwortung des Kunden liegt. Focal kann daher in keiner Weise verantwortlich gemacht werden im Falle eines Abbruchs, Sturzes, Unfalls und/oder anderer Folgen oder Schäden jeglicher Art im Zusammenhang mit der Montage der Monitore.

### Stereopositionierung

Wir empfehlen Ihnen, die Lautsprecher so aufzustellen, dass Sie ein gleichseitiges Dreieck erhalten. Die 3 Winkel bestehen aus der Hörposition, dem rechten Lautsprecher und dem linken Lautsprecher.

### Mehrkanalige Positionierung

Bei einer 5.1-Installation empfehlen wir Ihnen, die Lautsprecher auf einem Kreis so zu positionieren, dass die Lautsprecher gleich weit vom Hörpunkt entfernt sind. Der Mittelkanal wird bei 0°, der rechte Vorderkanal bei 30°, der rechte Hinterkanal bei 110°, der linke Hinterkanal bei 250° und der linke Vorderkanal bei 330° positioniert. Bei einer Dolby Atmos®-Installation beachten Sie bitte die Focal Dolby Atmos® Guidelines (<https://www.focal.com/dolby-atmos-installation>).

### Einspielen

Die in den Utopia Mai 112 und 212 Lautsprechern verwendeten Wandler sind komplexe mechanische Elemente, die eine Einspielzeit benötigen, um bestmöglich zu funktionieren und sich an die Temperatur- und Feuchtigkeitsbedingungen Ihrer Umgebung anzupassen. Diese Zeitspanne variiert je nach den vorhandenen Bedingungen und kann einige Wochen dauern.

Um den Prozess zu beschleunigen, wird empfohlen, die verschiedenen Produkte etwa zwanzig Stunden lang auf mittlerem Niveau in Musikprogrammen mit vielen tiefen Frequenzen laufen zu lassen. Sobald sich die Eigenschaften des Wandlers stabilisiert haben, können Sie die Leistung Ihrer Focal-Produkte voll ausschöpfen.

### Installation des Verstärkers

Der Verstärker kann in einem Rack oder auf einem Tisch stehen. In beiden Fällen muss ein Mindestfreiraum von 9 cm (2 U im Rack) oberhalb, 5 cm an den Seiten und 9 mm unterhalb des Verstärkers eingehalten werden, damit eine ausreichende Luftzirkulation um den Verstärker herum gewährleistet ist. Außerdem dürfen die Öffnungen des Verstärkers nicht blockiert werden, und wenn der Verstärker auf einer Oberfläche steht, muss diese fest sein.

Die Oberseite des Verstärkers der Lautsprecher Utopia Main 112 und Utopia Main 212 ist mit einem wärmeableitenden Kühlkörper ausgestattet. Bitte halten Sie sich von dieser Oberfläche fern, um die Gefahr von Hautverbrennungen zu vermeiden. Der Verstärker des Utopia Main 212-Lautsprechers verfügt über eine lüfterunterstützte Kühlung, die aktiviert wird, wenn der Verstärker über einen längeren Zeitraum mit hoher Lautstärke betrieben wird. Bitte halten Sie sich von der Öffnung des Ventilators fern, um Verletzungen durch die sich bewegenden Blätter zu vermeiden.

Der Verstärker kann weder auf der Kante, noch auf der Rückseite oder der Oberseite aufgestellt werden.

Wenn der Verstärker horizontal in ein Rack eingebaut wird, muss er an der Vorder- und Rückseite über die dafür vorgesehenen Stellen befestigt werden. Achten Sie darauf, dass Sie Schrauben mit den folgenden Mindestabmessungen verwenden:

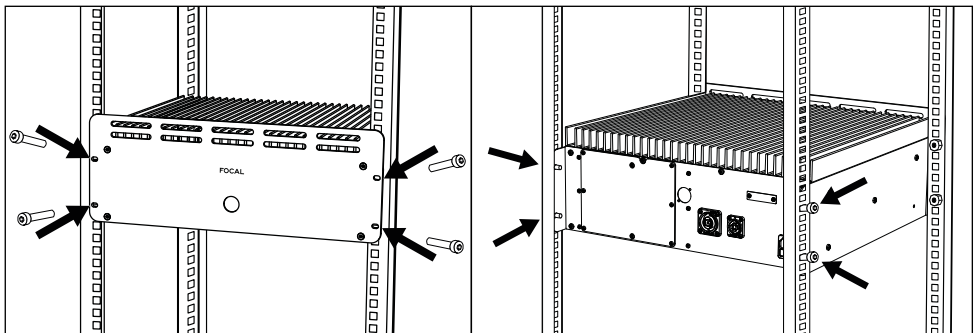

# UTOPIA MAIN

## Gebrauchsanweisung

69

DE

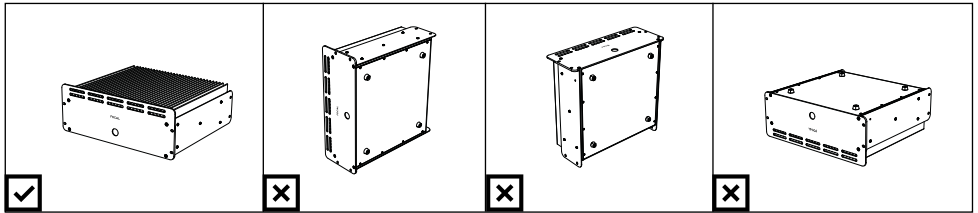
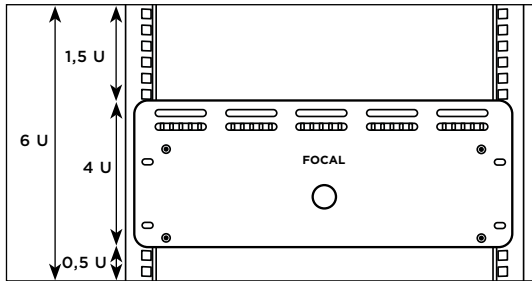

M6 x 15 mm für die Vorderseite und M6 x 12 mm für die seitlichen Aufhängungen. Außerdem wird die Verwendung von Unterlegscheiben empfohlen.

Die Bohrungen in der Vorderseite des Verstärkers sind so vorgenommen worden, dass 0,5 U unter dem Verstärker und 1,5 U über dem Verstärker frei bleiben.





























### „Soffit“-Installation des Lautsprechers (Abb.H, I).













Die „Soffit“-Installation des Lautsprechers bietet viele akustische Vorteile. Sie vermeidet Beugungsprobleme an den Kanten des Lautsprechers und die Reflexion von tiefen Frequenzen an der Rückwand. **Es wird dringend empfohlen, sich an eine qualifizierte Fachkraft und/oder eine/n Studiodesigner/in zu wenden, um die korrekte Umsetzung des Einbaus zu gewährleisten.** Da das akustische Zentrum des Lautsprechers auf die Hörposition ausgerichtet muss, sollte die Wand, in die der Lautsprecher eingebaut wird, entsprechend ausgerichtet werden. Diese muss fest und schwer sein und die Monitorlautsprecher dürfen nicht mehr als 10° zum Boden geneigt sein. Auf beiden Seiten des Lautsprechers sollte ein Abstand von 5 bis 10 cm eingehalten werden, der jedoch durch ein Brett abgedeckt werden sollte, das auf die Vorderseite des Lautsprechers abgestimmt ist. Lassen Sie einen Abstand von 5 bis 10 mm ( $\frac{3}{4}$  bis  $\frac{1}{2}$ " ) zwischen dem Lautsprecher und der Platte, um eine weiche Gummidichtung einzufügen. Der Lautsprecher muss auf schwingungsdämpfenden Noppen stehen und die gesamte Resonanzfrequenz muss unter 8 Hz liegen.

Leere Hohlräume in der Wand sollten mit absorbierender Mineralwolle oder Akustikschaumstoff gefüllt werden. Eine Konstruktion, die eine Holzwand umfasst, muss durch innere Stützen stark verstärkt werden. Bei massiven Wänden wie Betonwänden muss der Hohlraum um den Lautsprecher mit absorbierender Mineralwolle oder Sand gefüllt werden. Stellen Sie sicher, dass die Front des Lautsprechers mit der Oberfläche der Wand ausgerichtet ist, und berücksichtigen Sie dabei die Oberflächenbeschaffenheit der Wand.

### Garantiebedingungen

Alle Focal-Produkte werden von einer Garantie abgedeckt, die von der offiziellen Focal-Vertriebsgesellschaft Ihres Landes ausgearbeitet wurde. Diese kann Ihnen weiterführende Informationen zu den Garantiebedingungen zur Verfügung stellen. Die Garantie umfasst mindestens die Bedingungen, die vom Gesetzgeber des Landes, in dem der Original-Kaufbeleg ausgestellt wurde, eingeräumt werden.

	<div style="text-align: center; border: 1px solid black; padding: 5px;"> <b>CAUTION</b>            RISK OF ELECTRIC SHOCK            DO NOT OPEN         </div>	
<p>Simbolo di pericolo elettrico. Questo simbolo ha la funzione di avvertire l'utente della presenza di alta tensione all'interno del dispositivo in grado di causare scosse elettriche.</p>	<p>ATTENZIONE: per evitare il rischio di scosse elettriche, non rimuovere la copertura (o la parte posteriore) del dispositivo. Nel dispositivo non sono presenti parti regolabili dall'utente. Per la manutenzione o eventuali riparazioni, rivolgersi a un professionista qualificato.</p>	<p>ATTENZIONE: per evitare il rischio di scosse elettriche, non rimuovere la copertura (o la parte posteriore) del dispositivo. Nel dispositivo non sono presenti parti regolabili dall'utente. Per la manutenzione o eventuali riparazioni, rivolgersi a un professionista qualificato.</p>
<div style="display: flex; flex-direction: row-reverse;"> <div style="margin-right: 10px;">                        </div> <div style="flex-grow: 1;"> <p>1. Leggere queste istruzioni.</p> <p>2. Conservare queste istruzioni.</p> <p>3. Tenere presenti tutte le avvertenze.</p> <p>4. Attenersi a tutte le istruzioni.</p> <p>5. Non utilizzare questo impianto in prossimità dell'acqua.</p> <p>6. Pulire esclusivamente con un panno asciutto.</p> <p>7. Non bloccare le aperture per la ventilazione. Eseguire l'installazione attenendosi alle istruzioni del produttore.</p> <p>8. Non installare in prossimità di fonti di calore quali radiatori, diffusori di aria calda, stufe o altri dispositivi, ivi inclusi gli amplificatori, che emanano calore.</p> <p>9. Non danneggiare la funzione di sicurezza della spina polarizzata (comune). Una spina polarizzata è dotata di due lamelle, una più larga dell'altra. La più larga serve a garantire la sicurezza dell'utente. Nel caso in cui la spina in dotazione non sia compatibile con la presa, rivolgersi a un elettricista per la sostituzione della presa obsoleta.</p> <p>10. Proteggere il cavo di alimentazione, affinché non venga calpestato o schiacciato, in particolare in prossimità di spine, prese e nel punto in cui fuoriesce dal dispositivo.</p> <p>11. Utilizzare solo gli accessori/strumenti di corredo indicati dal produttore.</p> <p>12. Utilizzare esclusivamente con il carrello, il supporto, il cavalletto, il sostegno o il piano di appoggio indicati dal produttore o in vendita con l'impianto. Nel caso in cui venga utilizzato un carrello, è necessario prestare attenzione durante lo spostamento dell'impianto per evitare lesioni da caduta.</p> </div> </div>	<div style="display: flex; flex-direction: row-reverse;"> <div style="margin-right: 10px;">            </div> <div style="flex-grow: 1;"> <p>13. In caso di temporali con fulmini o di mancato utilizzo per un periodo di tempo prolungato, scollegare l'impianto dall'alimentazione.</p> <p>14. Per assistenza, contattare personale qualificato. L'assistenza è necessaria nel caso in cui l'impianto abbia subito danni, ad esempio, in caso di danneggiamento del cavo di alimentazione o della spina, contatto con liquidi o urto con altri oggetti, esposizione a pioggia o umidità, funzionamento anomalo o caduta.</p> <p>15. Collegare questo prodotto soltanto al tipo di alimentazione elettrica indicato sul dispositivo. In caso di incertezza a proposito del tipo di alimentazione elettrica richiesto dal prodotto o dall'impianto elettrico, chiedere all'installatore o al fornitore di energia elettrica. Per i dispositivi che richiedono l'uso di una batteria o un altro tipo di alimentazione, consultare il manuale d'uso.</p> <p>16. Questo è un apparecchio di Classe 1. Collegare il dispositivo utilizzando esclusivamente la spina in dotazione, che include una messa a terra. Il dispositivo deve essere collegato a una presa messa a terra.</p> <p>17. Le eventuali spine o accoppiatori utilizzati come dispositivi di scollamento devono essere sempre prontamente accessibili. Per scollegare l'apparecchiatura dalla rete elettrica, disinserire la spina dalla presa.</p> <p>18. Non sovraccaricare le prese elettriche a muro, le prolunghe o gli adattatori multipli. Ciò può comportare un rischio d'incendio o di scossa elettrica. Assicurarsi che la potenza massima consentita di ciascun componente dell'impianto non venga superata.</p> </div> </div>	<div style="display: flex; flex-direction: row-reverse;"> <div style="margin-right: 10px;">                </div> <div style="flex-grow: 1;"> <p>19. ATTENZIONE: per ridurre il rischio d'incendio o di scosse elettriche, non esporre il dispositivo ad acqua, pioggia o umidità. Inoltre, il dispositivo non deve essere esposto al contatto con liquidi o spruzzi. Non collocare sul dispositivo contenitori pieni di liquido, come ad esempio vasi.</p> <p>20. Non inserire nessun oggetto attraverso i fori di ventilazione del dispositivo. Potrebbe venire a contatto con componenti ad alta tensione o cortocircuitarli, causando incendi o scosse elettriche.</p> <p>21. Durante l'utilizzo del dispositivo, la temperatura dell'ambiente circostante non deve superare i 30 gradi Celsius.</p> <p>22. Non utilizzare il dispositivo in climi tropicali.</p> <p>23. Non utilizzare il dispositivo ad altitudini superiori ai 2.000 m (6.500 ft).</p> <p>24. Se il dispositivo è stato trasportato da un ambiente freddo a un ambiente caldo, verificare che non si sia accumulata condensa prima di collegare il cavo di alimentazione.</p> <p>25. Garantire al prodotto una buona ventilazione. Fare riferimento alle istruzioni di installazione dell'amplificatore.</p> <p>26. Non bloccare le lame del sistema di ventilazione forzata. Ciò potrebbe causare ustioni e incendi, ferite e danni al dispositivo.</p> <p>27. Non avvicinare al dispositivo fiamme dirette, come candele accese.</p> </div> </div>

	<div style="background-color: black; color: white; padding: 5px; border: 1px solid black;"> <p><b>CAUTION</b> RISK OF ELECTRIC SHOCK DO NOT OPEN</p> </div>	
<p>Simbolo di pericolo elettrico. Questo simbolo ha la funzione di avvertire l'utente della presenza di alta tensione all'interno del dispositivo in grado di causare scosse elettriche.</p>	<p>ATTENZIONE: per evitare il rischio di scosse elettriche, non rimuovere la copertura (o la parte posteriore) del dispositivo. Nel dispositivo non sono presenti parti aggiustabili dall'utente. Per la manutenzione o eventuali riparazioni, rivolgersi a un professionista qualificato.</p>	<p>ATTENZIONE: per evitare il rischio di scosse elettriche, non rimuovere la copertura (o la parte posteriore) del dispositivo. Nel dispositivo non sono presenti parti aggiustabili dall'utente. Per la manutenzione o eventuali riparazioni, rivolgersi a un professionista qualificato.</p>
<div style="display: flex; flex-direction: column; gap: 10px;"> <div style="display: flex; align-items: center;">  <div style="margin-left: 10px;"> <p>28. L'apparecchio può essere montato su una parete o un soffitto soltanto se il produttore lo consente.</p> </div> </div> <div style="display: flex; align-items: center;">  <div style="margin-left: 10px;"> <p>29. Questo dispositivo è stato progettato per uso interno. Non installare il prodotto all'esterno.</p> </div> </div> <div style="display: flex; align-items: center;">  <div style="margin-left: 10px;"> <p>30. Questo prodotto presenta spigoli affilati. Maneggiare con cura.</p> </div> </div> <div style="display: flex; align-items: center;">  <div style="margin-left: 10px;"> <p>31. Non provare mai ad eseguire riparazioni di propria iniziativa. Aprire il dispositivo può essere pericoloso. Contattare un professionista qualificato per eseguire qualsiasi tipo di lavoro sul dispositivo.</p> </div> </div> <div style="display: flex; align-items: center;">  <div style="margin-left: 10px;"> <p>32. In caso siano necessarie parti di ricambio, utilizzare esclusivamente le parti specificate dal produttore o parti dalle caratteristiche tecniche identiche a quelle del prodotto originale. L'utilizzo di parti non conformi può causare incendi, scosse elettriche o comportare altri rischi.</p> </div> </div> </div>	<div style="display: flex; flex-direction: column; gap: 10px;"> <div style="display: flex; align-items: center;">  <div style="margin-left: 10px;"> <p>33. In seguito ad operazioni di riparazione o manutenzione del dispositivo, collaudarlo per assicurarne il funzionamento in sicurezza.</p> </div> </div> <div style="display: flex; align-items: center;">  <div style="margin-left: 10px;"> <p>34. Abbassare il volume della sorgente al minimo prima di collegare i prodotti e aumentare il volume. Una volta preparati i prodotti, aumentare gradualmente il volume fino a raggiungere un livello ragionevole e gradevole.</p> </div> </div> <div style="display: flex; align-items: center;">  <div style="margin-left: 10px;"> <p>35. Per evitare di danneggiare l'udito, non ascoltare il suono proveniente dai diffusori a un volume elevato per lunghi periodi di tempo. L'ascolto dei diffusori a un volume eccessivo può danneggiare l'orecchio dell'utente e può portare a problemi di udito (sordità temporanea o permanente, ronzii, acufeni o iperacusia). L'esposizione dell'apparato uditivo a un volume superiore a 85 dB SPL-LAeq per svariate ore può danneggiare l'udito in modo irreversibile.</p> </div> </div> </div>	<div style="display: flex; flex-direction: column; gap: 10px;"> <div style="display: flex; align-items: center;">  <div style="margin-left: 10px;"> <p>36. Dopo aver rimosso il prodotto dalla confezione, tenerla lontano dalla portata dei bambini. Potrebbe comportare un rischio di soffocamento.</p> </div> </div> <div style="display: flex; align-items: center;">  <div style="margin-left: 10px;"> <p>37. Alcuni utenti non sono sufficientemente autonomi da poter utilizzare questo prodotto da soli in sicurezza. In particolare, i bambini dall'età inferiore ai 14 anni o le persone con alcuni tipi di disabilità devono essere supervisionati e/o accompagnati durante l'utilizzo del dispositivo.</p> </div> </div> <div style="display: flex; align-items: center;">  <div style="margin-left: 10px;"> <p>38. ATTENZIONE: sono presenti superfici bollenti. Non toccare il prodotto per evitare il rischio di bruciate.</p> </div> </div> </div>

# UTOPIA MAIN

Istruzioni per l'uso

72

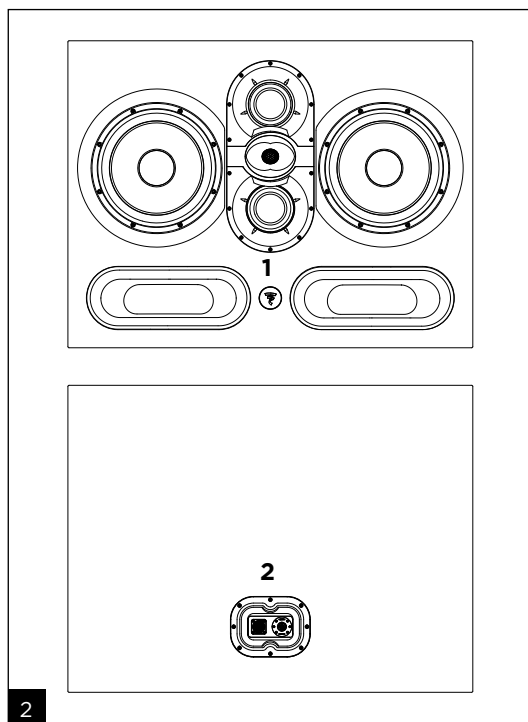
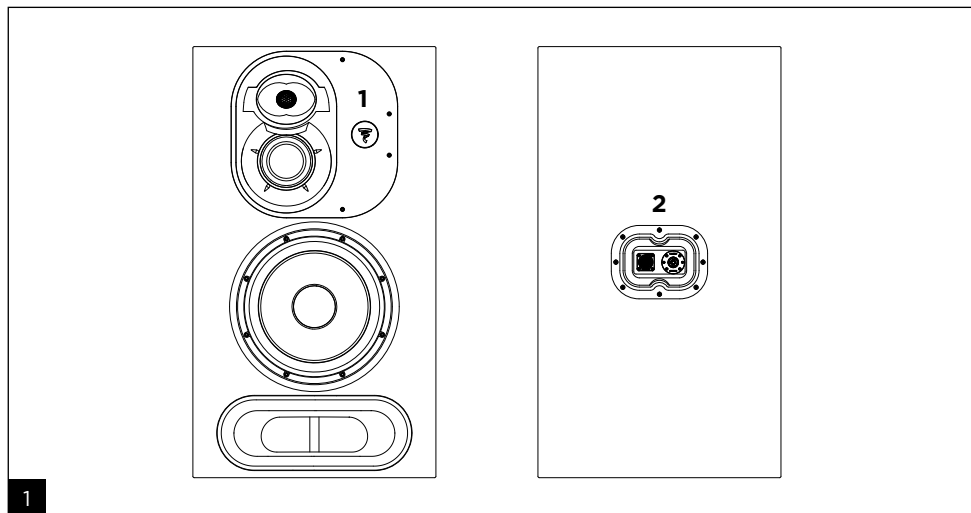

1. Spia di accensione/spengimento:
  - in funzione ((bianco fisso)
  - protezione (bianco intermittente)
2. Connettori di ingresso del diffusore:  
1 speakon 8 poli + 1 speakon 4 poli
3. Connettori di uscita dell'amplificatore:  
1 speakon 8 poli + 1 speakon 4 poli
4. Connettore di ingresso del segnale audio (XLR)
5. Portafusibile/spina di rete
6. Interruttore di alimentazione (Arresto/Avvio) con spia luminosa di accensione
7. Selettore di tensione

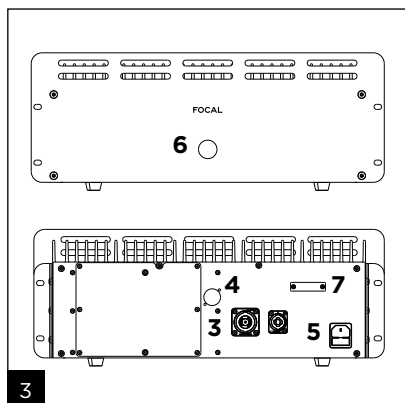

# UTOPIA MAIN

Istruzioni per l'uso

73

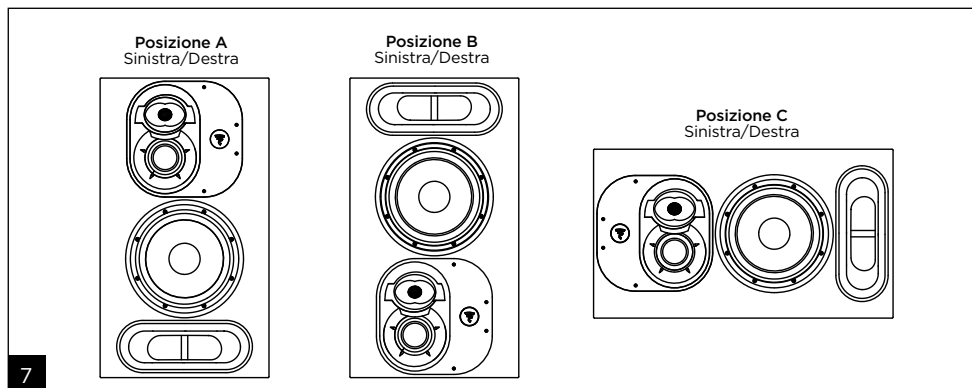
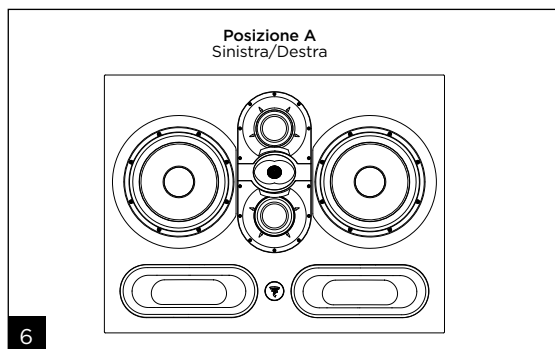
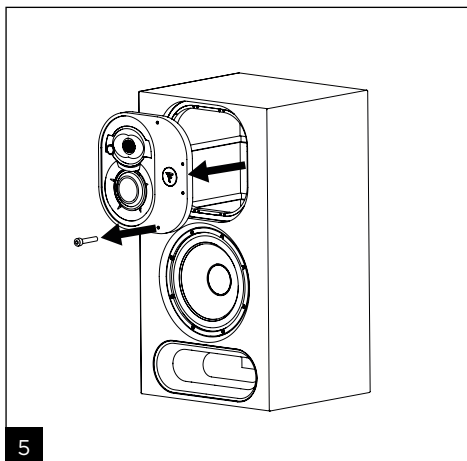
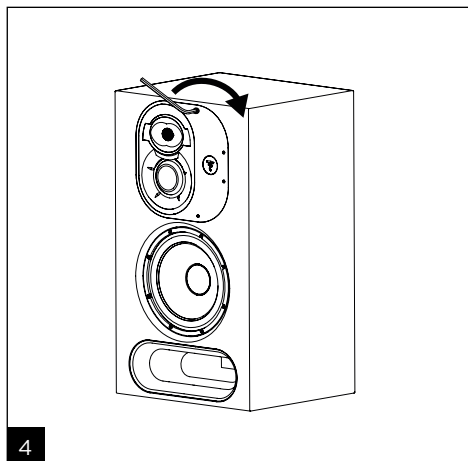

# UTOPIA MAIN

Istruzioni per l'uso

## UTOPIA MAIN 112

VOLTAGE SELECTION

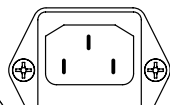

- 50/60Hz/500W Max.

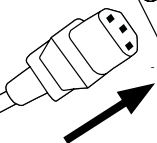

8

## UTOPIA MAIN 212

VOLTAGE SELECTION

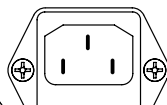

- 50/60Hz/1000W Max.

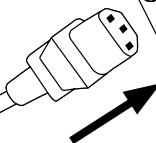

9

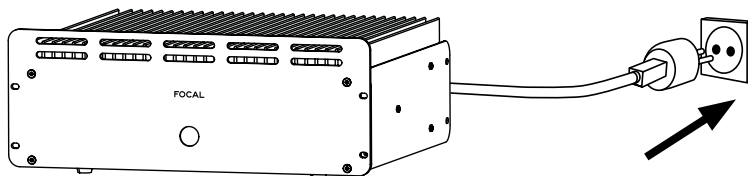

10

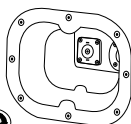

11

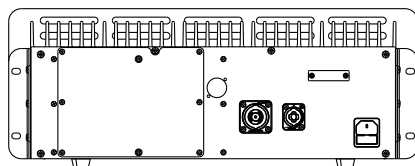

# UTOPIA MAIN

Istruzioni per l'uso

75

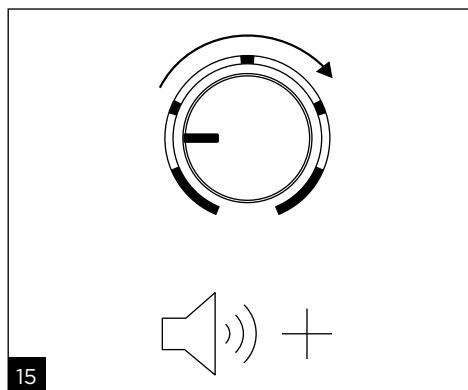
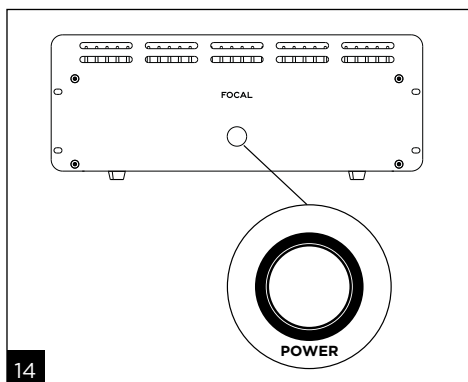
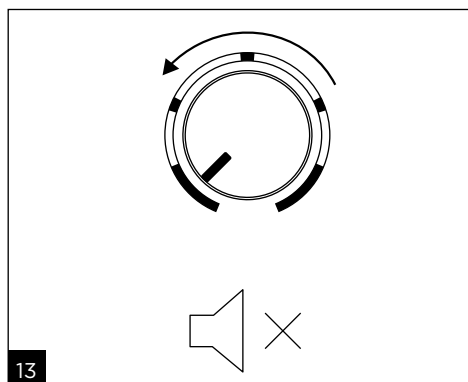
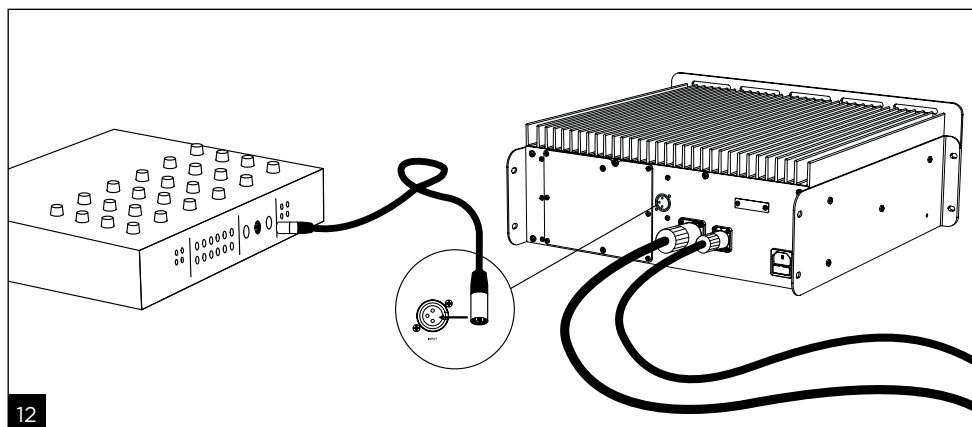

IT

# UTOPIA MAIN

Istruzioni per l'uso

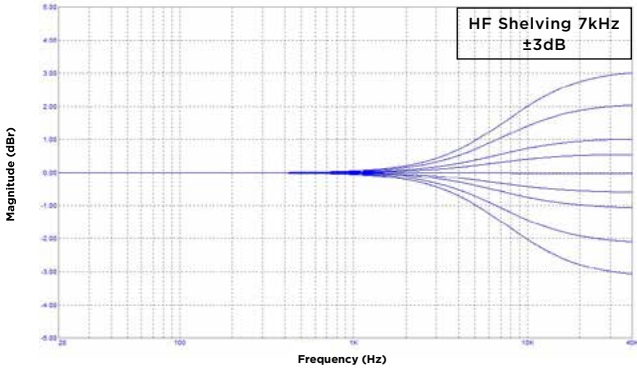

16

HF Shelving

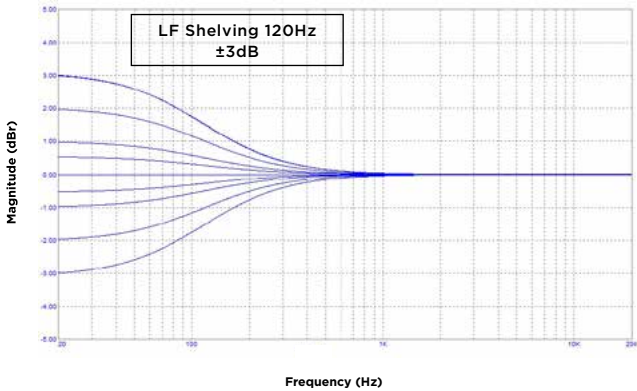

17

HF Shelving

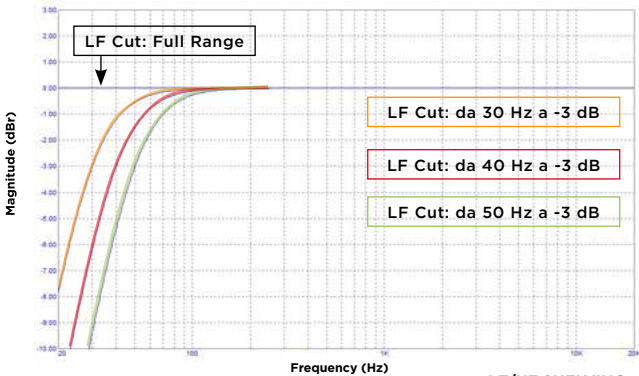

18

LF/HF SHELIVING

LF Cut

# UTOPIA MAIN

Istruzioni per l'uso

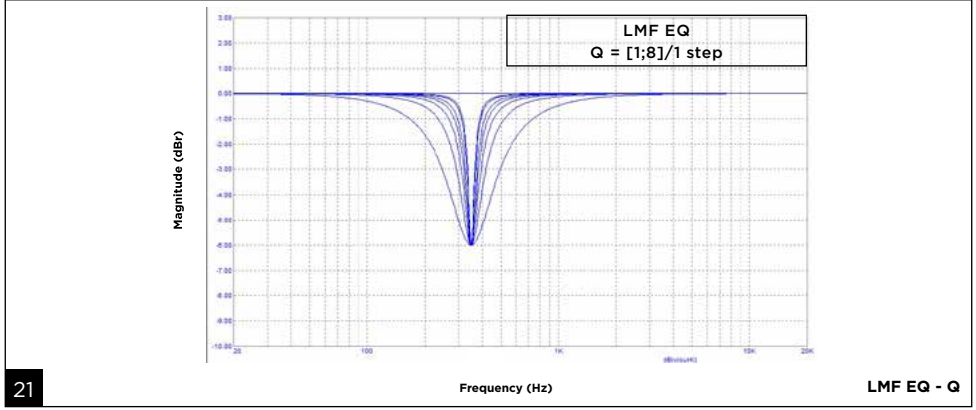
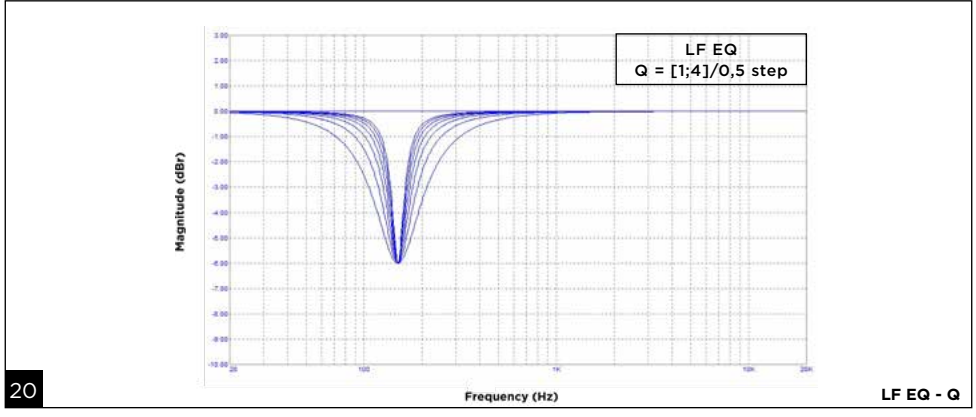
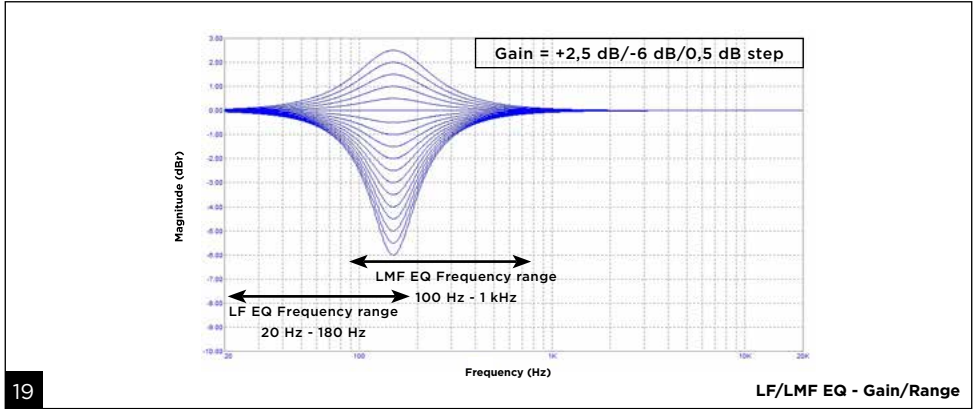

# UTOPIA MAIN

Istruzioni per l'uso

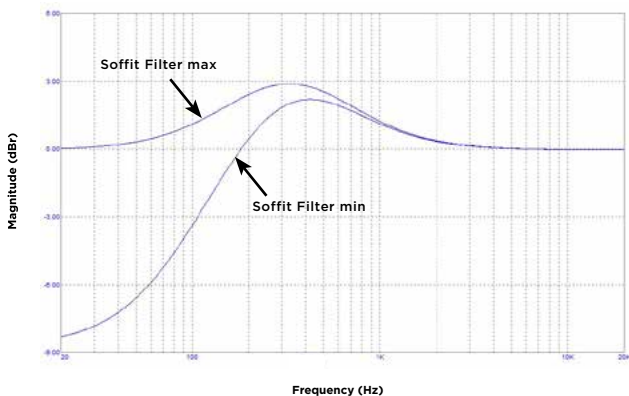

22

Soffit Filter

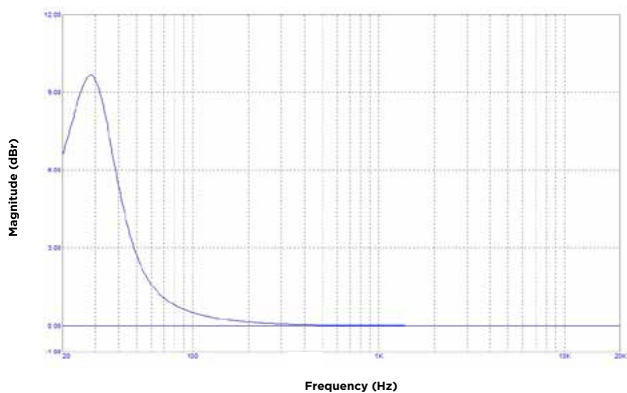

23

Sealed Filter UM 112

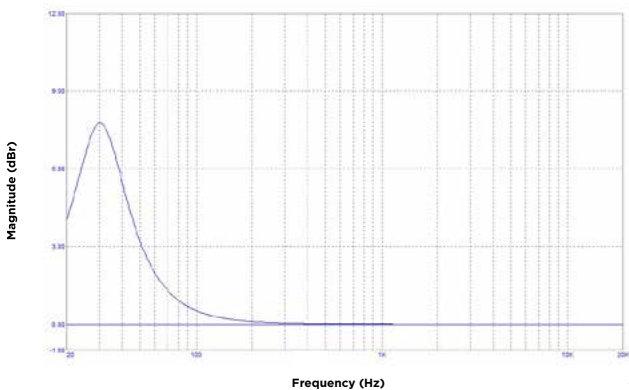

24

Sealed Filter UM 212

# UTOPIA MAIN

Istruzioni per l'uso

79

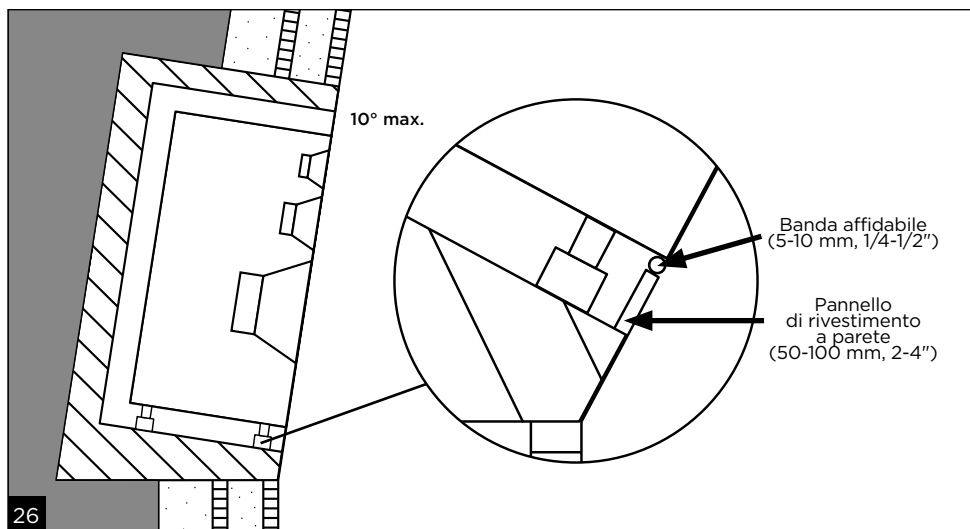
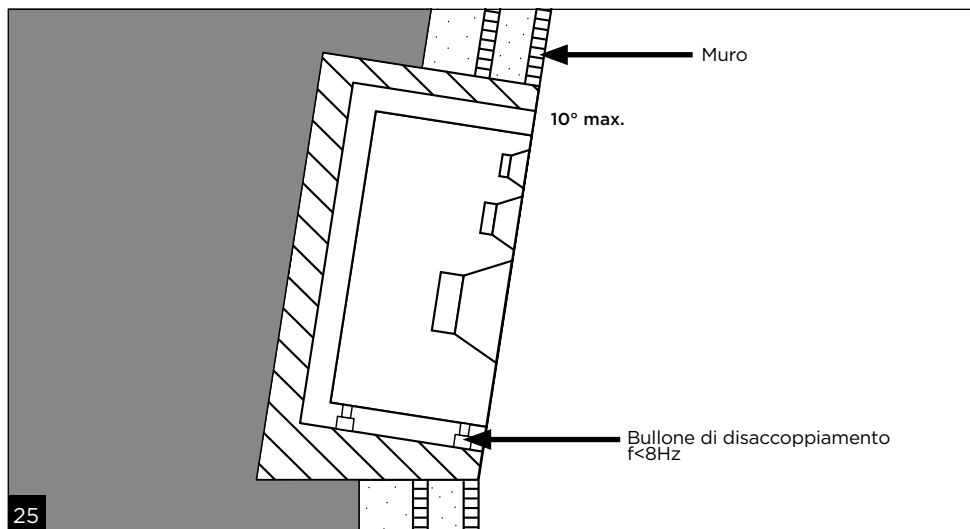

# UTOPIA MAIN

Istruzioni per l'uso

80

Prestazioni	UTOPIA MAIN 112	UTOPIA MAIN 212
Risposta in frequenza (@-3 dB)	28 Hz - 40 kHz	28 Hz - 40 kHz
Livello SPL massimo (CEA2034 media di 50-10 kHz campo libero @1 m)	120 dB	123 dB
<b>Amplificatore remoto</b>		
Ingresso	XLR 10 kΩ simmetrico	
Stadio di amplificazione bassi	500 W RMS Classe D	2 x 500 W RMS Classe D
Stadio di amplificazione medi	180 W RMS Classe H Modalità attuale	2 x 180 W RMS Classe H Modalità attuale
Stadio di amplificazione alti	90 W RMS Classe H Modalità attuale	140 W RMS Classe H Modalità attuale
Alimentazione elettrica nominale (Tensione alternata)	-100 - 120 V, 50/60 Hz -220 - 240 V, 50/60 Hz	
Potenza nominale consumata	500 W	1000 W
Fusibili*	-100 - 120 V -220 - 240 V	T10AH/25 V, T5AH/250 V -100-120 V -220-240 V
Frequenze crossover	330 Hz/2,7 kHz	
Dimensioni (Alt x Largh x Prof)	18,8 x 48,3 x 44,4 cm	
Altezza del rack	4 U	
Peso	23,4 kg	25,1 kg
Passaggio in modalità Standby automatico	Dopo circa 14 minuti di inattività	
Consumo in modalità Standby	<0,5 W	
Consumo quando l'amplificatore è spento	<0,1 W	
<b>Trasduttori</b>		
Frequenze basse	13" membrana "W"	2 x 13" membrana "W"
Medie	5" membrana "W" in "M"	2x5" membrana "W" in "M"
Acute	1,5" Berillio in "M"	
<b>Diffusore</b>		
Struttura	MDF 30 mm	
Finitura	Nero	
Dimensioni (A x L x P)	94 x 53 x 46 cm	79,6 x 105 x 46 cm
Peso	77,6 kg	119,5 kg
Range di temperatura	In funzione: 5 - 30°C In stoccaggio: 0 - 50°C	

Nota\*: un fusibile T10AH/250 V, ad esempio, corrisponde a un calibro di 10A con azione lenta (T), elevato potere di interruzione (H) e una tensione di alimentazione inferiore o pari a 250 V.

# UTOPIA MAIN

## Istruzioni per l'uso

81

**Per facilitare la garanzia FOCAL JMLab,  
è ora possibile registrare il proprio prodotto online su: [www.focal.com/garantie](http://www.focal.com/garantie)**



La ringraziamo per avere acquistato un prodotto Focal. Le diamo il benvenuto nel nostro l'universo: quello dei diffusori monitor. Innovazione, eccellenza e dedizione sono i nostri valori. E il nostro obiettivo è uno solo: offrire agli ascoltatori un suono trasparente, fedele e preciso. Per sfruttare al meglio tutte le prestazioni del suo prodotto le consigliamo di leggere le istruzioni di questo libretto e conservarlo con cura per poterlo consultare anche in un secondo tempo.

### Manipolazione

Questi prodotti hanno bordi taglienti e sono molto pesanti. Fate attenzione a non ferirsi quando si maneggiano. Non utilizzare la morsettiera posteriore né il condotto per afferrare il diffusore.

### Contenuto della confezione

Ogni diffusore, alla consegna, è accompagnato dagli elementi seguenti:

- il suo amplificatore remoto
- 1 cavo di alimentazione
- 1 cavo speakon a 8 pin da 2 m
- 1 cavo speakon a 4 pin da 2 m
- Una busta contenente una guida di avvio veloce, una scheda qualità, la documentazione relativa alla marca
- Una busta in plastica contenente un manuale di istruzioni (Tweeter M in berillio) e un nastro adesivo da applicare al tweeter in caso di danni alla cupola
- Un carrello per il trasporto

Verificare che non manchi nessun elemento ed estrarre dalla confezione tutti gli accessori. Verificare che l'imballaggio non mostri segni di deterioramento. Qualora fosse danneggiato, avvertire il trasportatore e il fornitore. È importante conservare l'imballaggio in buono stato per possibili evenienze future.

### Raccomandazioni

Vorremmo sottolineare che si può generare un'alta pressione sonora, soprattutto nella configurazione 5.1 Dolby Atmos®. Quando il livello di distorsione è basso e il livello di fatica dell'utente è minimo, non è sempre facile ottenere la pressione sonora reale. È bene non dimenticare che l'esposizione a livelli sonori elevati, oltre un certo lasso di tempo, può causare una perdita irreversibile dell'udito.

### Avvio veloce

1. Prima di intervenire, verificare che i diffusori e la sorgente audio (console, ecc.) siano spenti.
2. Collegare i cavi speakon tra l'amplificatore e il diffusore.
3. Collegare il segnale audio proveniente dalla sorgente ai diffusori, servendosi delle entrate XLR dei rispettivi amplificatori.
4. Utilizzare il cavo di alimentazione in dotazione per collegare l'amplificatore di ciascun diffusore alla rete elettrica.
5. Accendere la sorgente audio e verificare che il livello di uscita della sorgente audio collegata al diffusore sia impostato su -∞ o su un livello molto basso.
6. Accendere gli amplificatori.
7. Terminata la sessione di registrazione, di missaggio o di mastering, si consiglia di spegnere i dispositivi nell'ordine seguente:
  - a. Spegnere gli amplificatori.
  - b. Spegnere le sorgenti audio.

# UTOPIA MAIN

## Istruzioni per l'uso

82

### Utopia Main 112

Utopia Main 112 è un diffusore di monitoraggio professionale a 3 vie per sale regia di medie dimensioni (a partire da 20 m<sup>2</sup>). Si compone di 2 subwoofer 13" a membrana M sandwich composita "W", caricato da un ampio condotto, da un tweeter 5 pollici a membrana M sandwich composita "W" e da un tweeter 1,5" M in berillio puro.

### Utopia Main 212

Utopia Main 212 è un diffusore di monitoraggio professionale a 3.5 vie per sale regia di grandi dimensioni (a partire da 30 m<sup>2</sup>). Si compone di 2 subwoofer da 13" a membrana sandwich composita "W", caricati da due ampi condotti laminari, da 2 woofer da 5" a membrana "M" sandwich composita "W" e da un tweeter 1,5" a cupola rovesciata in berillio puro.

### INSTALLAZIONE

I diffusori devono essere collocati su un supporto fisso rispetto al pavimento, sul quale deve poggiare l'intera superficie di appoggio del diffusore. Un supporto su rotelle non è un supporto fisso. Il supporto deve essere in grado di supportare almeno il doppio del peso del diffusore.

### Alimentazione di rete

Dopo aver disimballato il prodotto, prima di tutto verificare che il selettore di tensione sul retro dell'amplificatore di potenza sia impostato correttamente sulla tensione fornita dalla rete elettrica. Controllare (e se necessario sostituire) anche il fusibile, il cui amperaggio dipende dalla tensione di esercizio (vedere le caratteristiche del fusibile nella tabella delle specifiche).

Procedura per la modifica del calibro:

- 1 - Svitare una delle 2 viti della piastra di protezione.
- 2 - Impostare il calibro su 220 V o 110 V a seconda della tensione di rete del paese in cui si trova il cliente.
- 3 - Riavvitare il coperchio per proteggere il selettore.

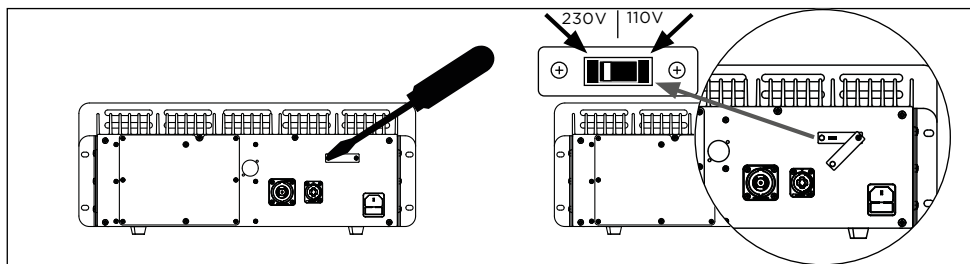

Procedura per la sostituzione del fusibile:

Se il fusibile è rotto o se si cambia la posizione del calibro di alimentazione tra 220 V e 110 V:

- 1 - Aprire il cassetto contenente il fusibile.
- 2 - Sostituire con il fusibile corretto per l'area geografica (fare riferimento alle specifiche tecniche).

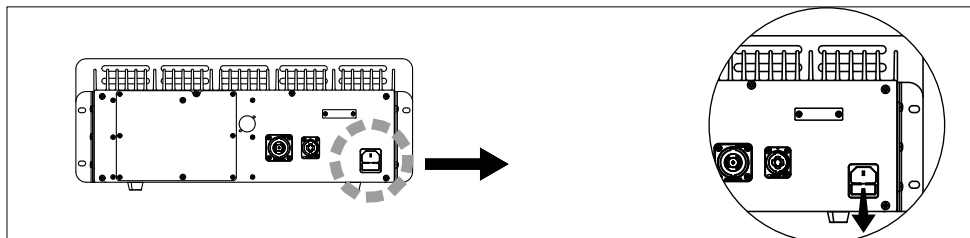

# UTOPIA MAIN

## Istruzioni per l'uso

83

### Feature board

Assicurarsi che l'amplificatore non sia collegato alla rete elettrica prima di accedere alle regolazioni dietro la piastra sul lato posteriore dell'amplificatore. Nel prosieguo di questo documento, la scheda elettronica che contiene queste regolazioni sarà denominata "Feature board".



#### Attenzione

I dispositivi devono essere collegati tassativamente a terra, utilizzando il cavo di alimentazione fornito allo scopo. Verificare la compatibilità dell'impianto elettrico (salvavita, prese, prolunghe, ciabatte, ecc.) con la potenza assorbita dall'amplificatore.



#### Procedura - attenzione: solo per persone qualificate

1 - Spegnerne l'amplificatore e scollegare il cavo di alimentazione. Il LED dell'interruttore anteriore deve spegnersi.

2 - Svitare le viti che tengono la piastra removibile posteriore che protegge il feature board

3 - Una volta rimossa la piastra posteriore, toccare la zona di scarica ESD con il dito, senza guanti, per scaricare l'elettricità statica dell'utente nel telaio dell'apparecchio.



Nota: questo serve a proteggere i circuiti elettronici. Le persone spesso si caricano a diverse migliaia di volt camminando o toccando gli oggetti che le circondano. L'intensità della corrente prodotta durante una scarica è molto bassa, ma sufficiente per danneggiare i componenti elettronici.

4 - Modificare le regolazioni desiderate. Per sapere come funziona ogni regolazione, consultare la serigrafia sul lato inferiore della piastra removibile.

Assicurarsi che l'amplificatore rimanga spento e di toccare la zona di scarico se l'utente deve spostarsi nella stanza o toccare oggetti tra 2 regolazioni.

5 - Una volta effettuate le regolazioni, riposizionare la piastra e serrare tutte le viti

6 - Ricollegare il cavo di rete.

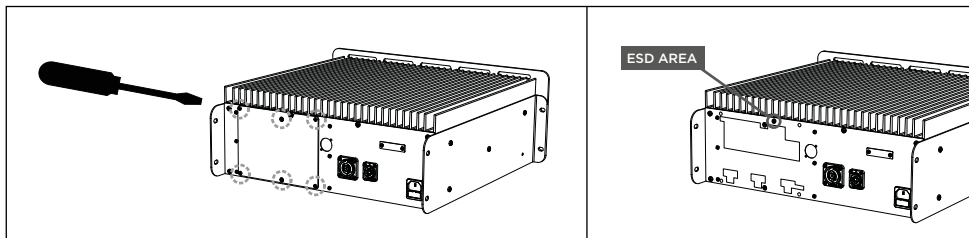

#### Attenzione

Per evitare che le scariche elettrostatiche danneggino i componenti più fragili, assicurarsi di scaricarsi sul telaio prima di toccare le parti interne dell'amplificatore.

### Connessione degli ingressi audio

L'ingresso del segnale audio avviene tramite una presa XLR femmina. Assicuratevi di utilizzare un cavo XLR schermato. La base consente il collegamento di una sorgente di segnale simmetrica e si basa su uno schema di cablaggio standard:

Pin 1 = massa (schermatura)

Pin 2 = polo caldo (segnale di fase)

Pin 3 = polo freddo (segnale fuori fase)

Quando la fonte del segnale di ingresso è asimmetrica, normalmente si lega il "punto freddo" (Pin 3) alla massa (Pin 1). Tale connessione viene realizzata solitamente a livello di cablaggio.

# UTOPIA MAIN

## Istruzioni per l'uso

84

### Diffusore chiuso o con un condotto

A seconda dell'uso e dello spazio disponibile nella stanza, il condotto può essere tappato con un tappo di schiuma. Un diffusore chiuso offre una migliore risoluzione delle frequenze basse e una migliore riproduzione dei transitori, a scapito dell'SPL Max. Lasciando aperto il condotto, il livello sonoro del subwoofer aumenta, facilitando l'ascolto della musica ad alti volumi. In genere nel caso di un diffusore montato in "soffit" si consiglia di conservare il tappo, in quanto gode già di un miglior audio dovuto al montaggio a incasso, mentre un diffusore non a incasso e in configurazione chiusa rischia di non avere SPL. Il rivenditore Focal può fornire un tappo da inserire da soli nel diffusore. Installare il tappo come mostrato nell'immagine sottostante. Assicurarsi che il tappo sia ben chiuso.

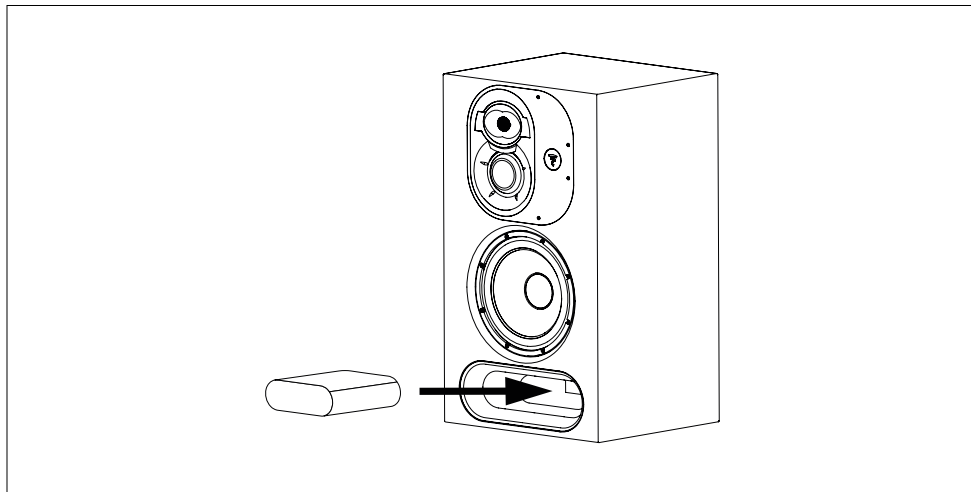

**Se il tappo è installato nel condotto, l'interruttore "SEALED PORT" del feature board deve essere impostato su "ON" (vedere sotto). Se questa regolazione non viene attivata, il rischio di usura prematura e di rottura dell'altoparlante delle frequenze basse è molto elevato.**

### Regolazioni del feature board

La funzione di ciascun potenziometro e interruttore DIP è descritta sul lato inferiore della piastra removibile che protegge il feature board, come mostrato di seguito:

Per effettuare le potenziali regolazioni si consiglia vivamente di utilizzare un microfono di misurazione e un software di analisi. Si noti che la disattivazione della modalità standby comporta un maggiore consumo energetico quando un prodotto acceso non viene utilizzato per un lungo periodo di tempo.

Per impostare gli interruttori DIP, fare riferimento alla seguente tabella: "0" corrisponde a un interruttore inferiore e "1" a un interruttore superiore.

# UTOPIA MAIN

Istruzioni per l'uso

## Feature board

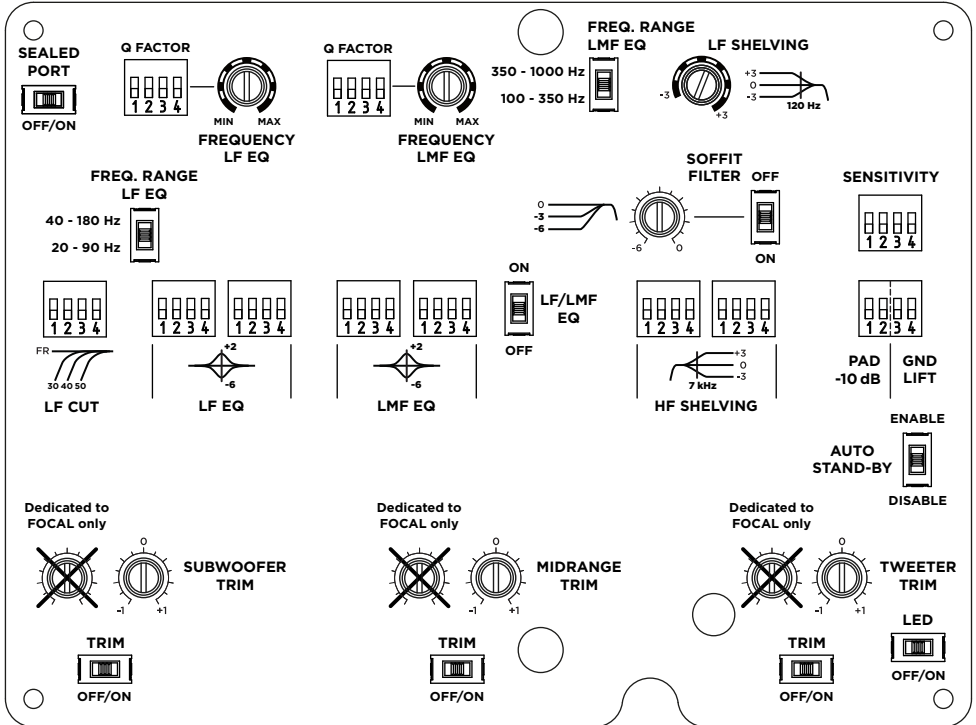

# UTOPIA MAIN

Istruzioni per l'uso

86



ELENCO DELLE REGOLAZIONI PER IL FEATURE BOARD MAIN

Sezione	Impostazione	Posizione	Sequenza	
LF CUT	Frequenza	FR	0000	□□□□
		30Hz	0101	□□□□
		40Hz	1010	□□□□
		50Hz	1111	□□□□
LF EQ	Fattore Q	1	0000	□□□□
		1.5	0001	□□□□
		2	0010	□□□□
		2.5	0011	□□□□
		3	0110	□□□□
		3.5	0111	□□□□
		4	1010	□□□□
LF EQ	Volume:	+2,5dB	0000 0011	□□□□ □□□□
		+2dB	0000 0010	□□□□ □□□□
		+1,5dB	0001 0011	□□□□ □□□□
		+1dB	0000 0001	□□□□ □□□□
		+0,5dB	0010 0011	□□□□ □□□□
		0dB	0000 0000	□□□□ □□□□
		-0,5dB	0011 0010	□□□□ □□□□
		-1dB	0001 0000	□□□□ □□□□
		-1,5dB	0011 0001	□□□□ □□□□
		-2dB	0010 0000	□□□□ □□□□
		-2,5dB	0011 0000	□□□□ □□□□
		-3dB	0100 0000	□□□□ □□□□
LF EQ	Volume:	-3,5dB	1000 0001	□□□□ □□□□
		-4dB	1000 0000	□□□□ □□□□
		-4,5dB	1111 0001	□□□□ □□□□
		-5dB	0000 0101	□□□□ □□□□
		-5,5dB	1111 0100	□□□□ □□□□
		-6dB	0000 1000	□□□□ □□□□

# UTOPIA MAIN

Istruzioni per l'uso

## ELENCO DELLE REGOLAZIONI PER IL FEATURE BOARD MAIN

Sezione	Impostazione	Posizione	Sequenza		
LMF EQ	Fattore Q	1	0001		
		2	0000		
		3	0010		
		4	1111		
		5	0110		
		7	1000		
		8	1100		
		Volume:	+2,5dB	0000 0011	
	+2dB		0000 0010		
	+1,5dB		0001 0011		
	+1dB		0000 0001		
	+0,5dB		0010 0011		
	0dB		0000 0000		
	-0,5dB		0011 0010		
	-1dB		0001 0000		
	-1,5dB		0011 0001		
	-2dB		0010 0000		
	-2,5dB		0011 0000		
	-3dB		0000 0100		
	-3,5dB		1000 0001		
	-4dB		1000 0000		
	-4,5dB		1111 0001		
	-5dB		0000 0101		
	-5,5dB		1111 0100		
	-6dB		0000 1000		

# UTOPIA MAIN

Istruzioni per l'uso

## ELENCO DELLE REGOLAZIONI PER IL FEATURE BOARD MAIN

Sezione	Impostazione	Posizione	Sequenza		
HF Shelving	Volume:	+3dB	1000 0000		
		+2dB	0100 0000		
		+1dB	0010 0000		
		+0,5dB	0001 0000		
		0dB	0000 0000		
		-0,5dB	0000 0001		
		-1dB	0000 0010		
		-2dB	0000 0100		
		-3dB	0000 1000		
Sensibilità		+4dBu	1000		
		+9dBu	0000		
		+14dBu	0011		
PAD -10dB		On	00		
		Off	11		
GND/LIFT		Ground	10		
		Lift	00		
LF Shelving	Volume:	+3dB			
		+2dB			
		+1dB			
		+0,5dB			
		0dB			
		-0,5dB			
		-1dB			
		-2dB			
-3dB					

IT

# UTOPIA MAIN

## Istruzioni per l'uso

89

### Collegamento dei diffusori

Il collegamento tra l'amplificatore remoto e il diffusore avviene tramite due cavi speakon: un cavo speakon a 8 poli e un cavo speakon a 4 poli. I cavi speakon che collegano l'amplificatore al diffusore non devono essere più lunghi di 3 metri.

Il cablaggio all'interno dello speakon a 8 poli è il seguente:

- 1+/-: Woofer (112)/Woofer sinistro (212)
- 2+/-: Non collegato (112)/Woofer destro (212)
- 3+/-: Medi (112)/Medi alti (212)
- 4+/-: Non collegato (112)/Medi bassi (212)

Il cablaggio all'interno dello speakon a 4 poli è il seguente:

- 1+/-: Tweeter (112 e 212)
- 2+/-: LED sulla parte anteriore del diffusore

### Posizionamento (fig. F, G)

Utopia Main 112 e Utopia Main 212 sono diffusori di controllo da lontano e devono pertanto essere posizionati a una distanza compresa fra 2 e 5 metri dall'ascoltatore, orientati verso quest'ultimo. Per l'Utopia Main 112 è anche possibile ruotare il pannello medi/tweeter. I diffusori devono essere collocati su un supporto fisso rispetto al pavimento, sul quale deve poggiare l'intera superficie di appoggio del diffusore. Un supporto su rotelle non è un supporto fisso. Il supporto deve essere in grado di supportare almeno il doppio del peso del diffusore.

Prima di procedere all'installazione, rimuovere il diffusore dal carrello di trasporto. Viene utilizzato solo per portare il diffusore nella sua ubicazione finale.

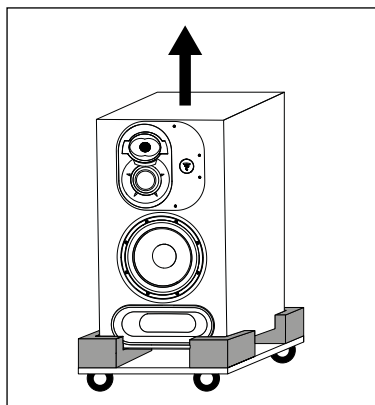
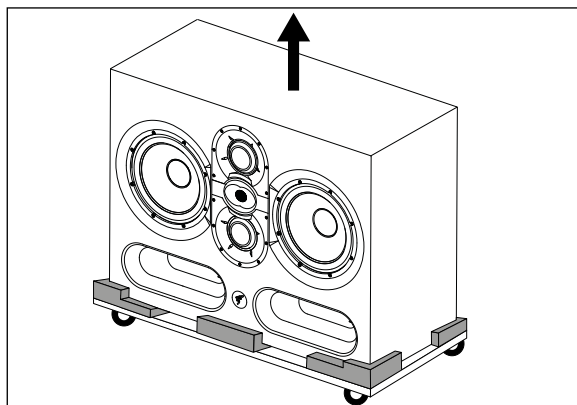

### Orientamento del pannello medi/tweeter

Il pannello medi/tweeter di Utopia Main 112 può essere ruotato di 360° con incrementi di 90° e può essere posizionato a destra o a sinistra del diffusore.

Ciò consente di ottimizzare la configurazione del monitor, in funzione dell'ambiente e dei vincoli propri dell'installazione.

### Procedura di orientamento del pannello medi/tweeter

- 1) Rimuovere le 10 viti con una chiave a brugola n. 4 tenendo il pannello medi/tweeter insieme al pannello del logo Focal (**fig. D**).
- 2) Estrarre il pannello di circa 10 cm inclinandolo (**fig. E**).
- 3) Ruotare il pannello fino a fargli raggiungere la posizione desiderata. Verificare che gli inserti di fissaggio siano allineati con i fori del pannello per garantire il perfetto allineamento fra le viti/i fori presenti sul pannello e gli inserti di fissaggio (**fig. D**).
- 4) Per una corretta installazione del pannello, seguire tassativamente i 3 passaggi seguenti:
  - 4.1. Posizionare il pannello. Posizionare e avvitare a mano le 10 viti, rispettando lo schema a croce.
  - 4.2. Avvitare a croce. Regolare il cacciavite su una forza limitata.
  - 4.3. Avvitare nuovamente a croce. Regolare il cacciavite su una forza più intensa. Assicurarsi che le viti siano serrate saldamente.
- 5) Il monitor è pronto all'uso.

# UTOPIA MAIN

## Istruzioni per l'uso

90

### Fissaggio a muro e/o a soffitto

Utopia Main 112 e Utopia Main 212 non includono punti di fissaggio per il montaggio a parete e/o a soffitto. Focal non offre alcuna garanzia sulla destinazione di determinati supporti o installazioni, poiché la messa in opera dell'installazione dei monitor è di esclusiva responsabilità del cliente. Focal non sarà dunque ritenuta responsabile a nessun titolo in caso di sganciamento, caduta, incidenti e/o ogni altra conseguenza o danno di qualsiasi natura legati all'installazione dei monitor.

### Posizionamento stereo

Si raccomanda di posizionare i diffusori in modo da formare un triangolo equilatero. I 3 vertici saranno costituiti, rispettivamente, dalla posizione di ascolto, dal diffusore destro e da quello sinistro.

### Posizionamento multicanale

Nel caso di installazioni 5.1, si raccomanda di posizionare i diffusori a cerchio in modo che siano equidistanti dal punto di ascolto. Il canale centrale sarà posizionato a 0°, il canale anteriore destro a 30°, il canale posteriore destro a 110°, il canale posteriore sinistro a 250° e il canale anteriore sinistro a 330° (fig. G). Nel caso di un'installazione Dolby Atmos®, fare riferimento alle Linee Guida Focal Dolby Atmos® (<https://www.focal.com/dolby-atmos-installation>).

### Rodaggio

I trasduttori di Utopia Main 112 e 212 sono elementi meccanici complessi che richiedono un periodo di rodaggio per funzionare al meglio delle loro capacità e adattarsi alle condizioni di temperatura e umidità dell'ambiente. Il periodo di rodaggio varia a seconda delle condizioni specifiche e può durare anche alcune settimane.

Per accelerare il processo, si consiglia di tenere in funzione i vari prodotti per circa venti ore a medio livello, su programmi musicali ricchi di basse frequenze. Una volta stabilizzate le caratteristiche dei trasduttori, si potrà godere a pieno delle prestazioni dei prodotti Focal.

### Installazione dell'amplificatore

L'amplificatore può essere montato su rack o su un tavolo. In entrambi i casi, è necessario lasciare uno spazio libero minimo di 9 cm (2U in rack) sopra, 5 cm ai lati e 9 mm sotto l'amplificatore per garantire un'adeguata circolazione dell'aria intorno ad esso. Inoltre, le aperture dell'amplificatore non devono essere ostruite e se l'amplificatore è posizionato su una superficie, quest'ultima deve essere rigida.

La superficie superiore dell'amplificatore per diffusori Utopia Main 112 e Utopia Main 212 è dotata di un dissipatore di calore. Tenersi lontani da questa superficie per evitare il rischio di ustioni cutanee.

L'amplificatore Utopia Main 212 è dotato di un sistema di raffreddamento a ventola che si attiva quando l'amplificatore viene utilizzato ad alto volume per periodi prolungati. Tenersi lontani dall'apertura del ventilatore per evitare il rischio di lesioni causate dalle pale in movimento.

L'amplificatore non può essere collocato sul bordo, sul pannello posteriore o superiore.

Se l'amplificatore viene installato in un rack orizzontale, deve essere fissato anteriormente e posteriormente utilizzando gli appositi vani. Assicurarsi di utilizzare viti con le seguenti dimensioni minime: M6 x 15 mm per il pannello anteriore e M6 x 12 mm per le staffe laterali. Si consiglia inoltre di utilizzare delle rondelle.

I fori nel pannello anteriore dell'amplificatore sono stati progettati in modo da lasciare 0,5U di spazio sotto l'amplificatore e 1,5U sopra di esso.

**Installazione del diffusore a incasso (fig. H, I).**

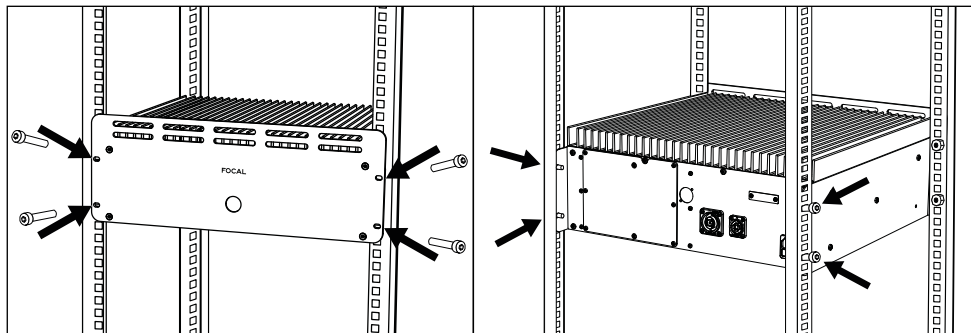

# UTOPIA MAIN

Istruzioni per l'uso

91

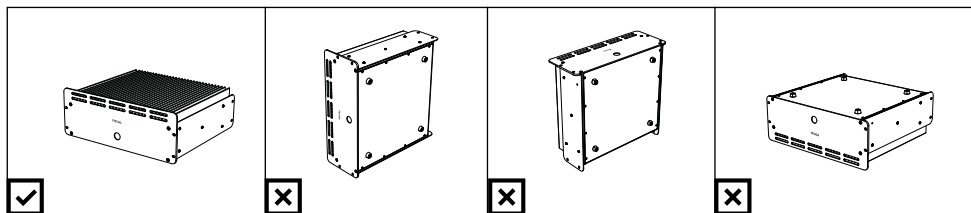
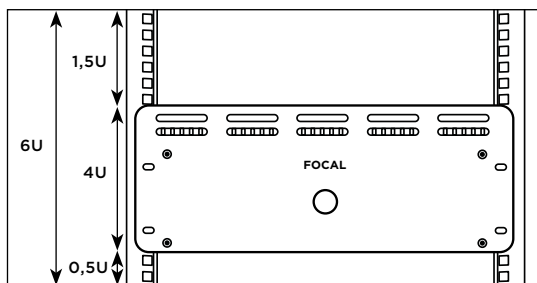

L'installazione a incasso del diffusore (installazione "in intradosso") offre una serie di vantaggi acustici. In questo modo si evitano i problemi di diffrazione sui bordi del diffusore e la riflessione delle basse frequenze sulla parete posteriore. **Si consiglia vivamente di consultare un professionista edile e/o un architetto qualificato per garantire che questo approccio sia implementato correttamente.** Poiché il centro acustico del diffusore deve essere rivolto verso la posizione di ascolto, la parete in cui è costruito il diffusore deve essere orientata di conseguenza. Deve essere rigida e pesante e i monitor non devono essere inclinati di oltre 10° verso il suolo. Su entrambi i lati del diffusore deve essere lasciato uno spazio di 5-10 cm (2-4"), ma questo spazio deve essere coperto nella parte anteriore da una tavola grande quanto la parte anteriore del diffusore. Lasciare uno spazio da 5 a 10 mm (da ¼ a ½") tra il diffusore e la tavola, in modo da applicare una guarnizione di gomma morbida. Il diffusore deve poggiare su cuscinetti antivibranti e la frequenza di risonanza complessiva deve essere inferiore a 8 Hz.













































































Le cavità vuote nella parete devono essere riempite con lana minerale assorbente o mousse acustica. Una struttura composta da una parete in legno deve essere saldamente rinforzata con bracci interni. Nel caso di pareti solide, come quelle in calcestruzzo, lo spazio intorno al diffusore deve essere riempito con lana minerale assorbente o sabbia. Assicurarsi che la parte anteriore del diffusore sia allineata con la superficie della parete, tenendo conto della finitura della parete stessa.

## Manutenzione

La manutenzione dei diffusori si limita allo spolvero con un panno asciutto. Se si macchiano, si consiglia semplicemente di pulirli con un panno umido. Non utilizzare mai solventi, detersivi, alcol o prodotti corrosivi, raschietti o altri utensili abrasivi per pulire la superficie del diffusore. Tenere i dispositivi lontani da fonti di calore. Inoltre, dopo alcuni mesi di utilizzo si consiglia di serrare di nuovo le viti dei diffusori

## Condizioni di garanzia

Tutti gli altoparlanti Focal sono coperti da garanzia emessa dal distributore ufficiale Focal del tuo paese. Il tuo distributore potrà fornirti tutti i dettagli relativi alle condizioni di garanzia. La copertura della garanzia comprende quanto concesso dalla garanzia legale in forza nel paese in cui è stata emessa la fattura d'acquisto originale

	<b>CAUTION</b> RISK OF ELECTRIC SHOCK DO NOT OPEN	
Símbolo de peligro eléctrico. Este símbolo tiene por objeto prevenir al usuario de la existencia de tensiones elevadas en el interior del aparato con riesgo de electrocución.	ADVERTENCIA: Para prevenir el riesgo de choque eléctrico, no retire la tapa (ni la parte trasera) de este aparato. Ningún componente de este aparato es reemplazable por el usuario. Para operaciones de mantenimiento o de reparación, póngase en contacto con un profesional cualificado.	Símbolo de advertencia. Este símbolo se ha diseñado para advertir al usuario de la presencia de instrucciones importantes mencionadas en el manual de usuario y relacionadas con el manejo, funcionamiento y mantenimiento del dispositivo.
                        	                        	                        

1. Lea estas instrucciones.
2. Conserve estas instrucciones.
3. Tenga en consideración las advertencias.
4. Respete todas las instrucciones.
5. No utilice este aparato cerca del agua.
6. Limpíelo únicamente con un paño seco.
7. No obstruya ningún orificio de ventilación. Instale el aparato según las instrucciones del fabricante.
8. No instale el aparato cerca de fuentes de calor, como radiadores, calefactores, estufas u otros aparatos (incluidos los amplificadores) que produzcan calor.
9. No invalide el objetivo de seguridad de la toma polarizada (común). Las tomas polarizadas presentan dos clavijas, una más ancha que la otra. La clavija ancha es un dispositivo de seguridad. Si el enchufe suministrado no se adapta a su toma de corriente, consulte con un electricista para reemplazar la toma.
10. Proteja el cable para que no se pueda pisar, aplastar ni quedar aprisionado, especialmente en el enchufe, las tomas de corriente y la salida del cable desde el equipo.
11. Utilice solo accesorios/complementos especificados por el fabricante.
12. Utilice únicamente el carro, soporte, trípode, bastidor o mesa especificado por el fabricante o que se venda con el aparato. Cuando utilice un carro, extreme la prudencia al desplazarlo con el aparato para evitar posibles lesiones debidas a su vuelco.

13. Desenchufe el aparato en caso de tormenta o si no lo utiliza durante un periodo de tiempo prolongado.
14. Encargue todo el mantenimiento a personal cualificado para ello. El mantenimiento será necesario siempre que se produzcan incidentes como el deterioro del cable o el enchufe, el derrame de líquidos o la introducción de objetos en el interior del aparato, la exposición a la lluvia o a la humedad, el mal funcionamiento o la caída del equipo.
15. Conecte solo este producto con el tipo de alimentación eléctrica indicado en el dispositivo. Si no sabe qué tipo de alimentación eléctrica se necesita para el producto o su instalación eléctrica, pregunte a su instalador o a su proveedor de electricidad. Si el aparato está previsto para un uso con batería u otra fuente de alimentación, consulte el manual de usuario.
16. Este producto es un aparato de clase I. Para conectar este aparato utilice únicamente el enchufe con toma de tierra suministrado. Este aparato debe estar conectado a una toma de corriente protegida con una conexión a tierra.
17. Donde se utilice el enchufe de red o un acoplador de aparato como un dispositivo de desconexión, este deberá ser fácilmente accionable. Para desconectar el equipo de la red, saque el enchufe de red de la toma.
18. No sobrecargue las tomas de corriente, los alargadores ni las tomas múltiples, ya que podría provocar un incendio o un choque eléctrico. Asegúrese de que no se supera la potencia máxima admisible de cada componente de la instalación.

19. ADVERTENCIA: Para reducir el riesgo de incendio o de choque eléctrico, no exponga este aparato al agua, la lluvia o la humedad. Asimismo, no debe exponerse a goteo o salpicaduras de líquidos ni debe colocarse sobre el aparato ningún objeto lleno de líquido, como floreros.
20. No introduzca ningún objeto en los orificios de ventilación del aparato. Dicho objeto podría entrar en contacto con componentes sometidos a altas tensiones y producir un cortocircuito, provocando un incendio o un choque eléctrico.
21. Cuando utilice el aparato, la temperatura ambiente no debería superar los 30 grados Celsius.
22. No utilice este aparato en climas tropicales.
23. No utilice este aparato en altitudes superiores a 2000 m (6500 pies).
24. Si traslada el aparato desde un entorno frío a otro caliente, asegúrese de que no se haya producido condensación antes de conectar el cable de alimentación.
25. Deberá asegurarse una buena ventilación del equipo. Consultar las instrucciones de instalación del amplificador.
26. No bloquee las palas del sistema de ventilación forzada, ya que, de lo contrario, podría ocasionar quemaduras e incendios, lesiones y daños en el dispositivo.
27. No coloque ninguna fuente de llamas desnudas, como velas encendidas, cerca del aparato.



**CAUTION**  
RISK OF ELECTRIC SHOCK  
DO NOT OPEN



Simbolo di pericolo elettrico. Questo simbolo ha la funzione di avvertire l'utente della presenza di alta tensione all'interno del dispositivo in grado di causare scosse elettriche.

ADVERTENCIA: Para prevenir el riesgo de choque eléctrico, no retire la tapa (ni la parte trasera) de este aparato. Ningún componente de este aparato es reemplazable por el usuario. Para operaciones de mantenimiento o de reparación, póngase en contacto con un profesional cualificado.

Símbolo de advertencia. Este símbolo se ha diseñado para advertir al usuario de la presencia de instrucciones importantes mencionadas en el manual de usuario y relacionadas con el manejo, funcionamiento y mantenimiento del dispositivo.



28. El aparato solo debería instalarse en una pared o techo si el fabricante lo permite.  
29. Este aparato está diseñado para usarlo en espacios interiores. No instalar este equipo en el exterior.  
30. Este producto tiene esquinas afiladas. Manéjelo con cuidado.  
31. No intente reparar este aparato por sus propios medios. Abrir el dispositivo puede ser peligroso. Para cualquier intervención en el dispositivo, póngase en contacto con un profesional cualificado.  
32. Cuando se necesiten componentes de repuesto, use solo los componentes especificados por el fabricante o componentes que cuenten con funcionalidades técnicas idénticas que las del producto original. El uso de componentes inadecuados puede provocar incendios, choques eléctricos u otros riesgos.



33. Después de cualquier operación de mantenimiento o reparación, realice una prueba para garantizar que el aparato funciona en condiciones de seguridad.  
34. Ponga la fuente al mínimo antes de conectar los productos y subir el volumen. Una vez que los productos estén en su sitio, suba el volumen gradualmente hasta alcanzar un nivel sonoro razonable y cómodo.  
35. Para evitar posibles daños auditivos, no escuche los altavoces a volumen alto durante largos periodos de tiempo. Escuchar altavoces a un volumen excesivo puede causar daños en el oído y provocar trastornos auditivos (sordera temporal o permanente, zumbidos en los oídos, acúfenos, hiperacusia). Si expone sus oídos a un volumen superior a 85 dB de SPL-LAeq durante varias horas puede dañar de forma irreversible su audición.



36. Tras sacar el producto de su embalaje, guarde el embalaje fuera del alcance de los niños, ya que, de lo contrario, podría haber peligro de asfixia.  
37. Algunos usuarios no tienen suficiente autonomía para usar el producto por su cuenta sin peligro. En especial, los menores de 14 años o las personas con algún tipo de discapacidad deben contar con supervisión o estar acompañados cuando utilicen el aparato.  
38. ATENCIÓN, superficies calientes. Para evitar el riesgo de quemaduras, no tocar el equipo.

# UTOPIA MAIN

Manual de utilización

94

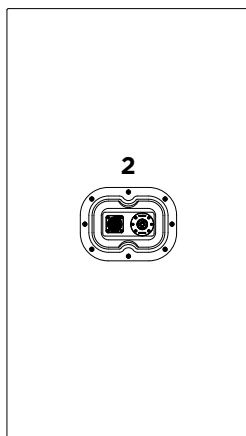
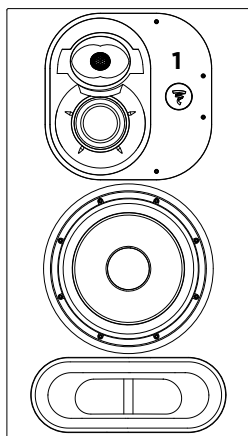

1

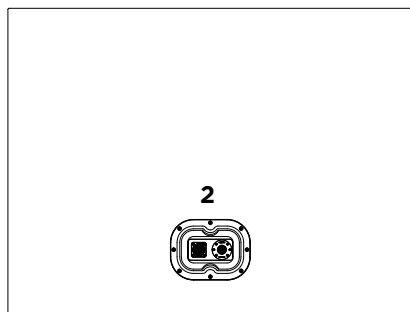
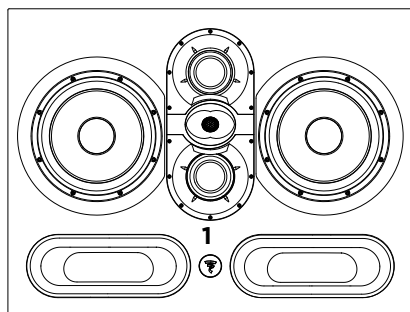

2

1. Indicador luminoso de modo encendido/apagado:  
• Encendido (blanco continuo)  
• Protección (blanco intermitente)

2. Conectores de entrada del altavoz:  
1 speakon 8 polos + 1 speakon 4 polos

3. Conectores de salida del amplificador:  
1 speakon 8 polos + 1 speakon 4 polos

4. Conector de entrada de la señal de audio (XLR)

5. Portafusible/toma de corriente

6. Interruptor de red (encendido/apagado) con indicador luminoso de alimentación

7. Selector de tensión

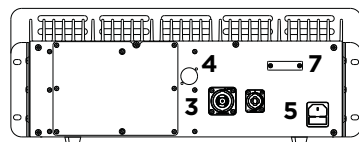
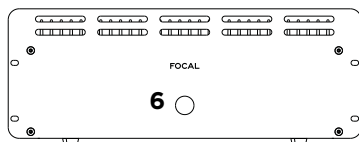

3

# UTOPIA MAIN

Manual de utilización

95

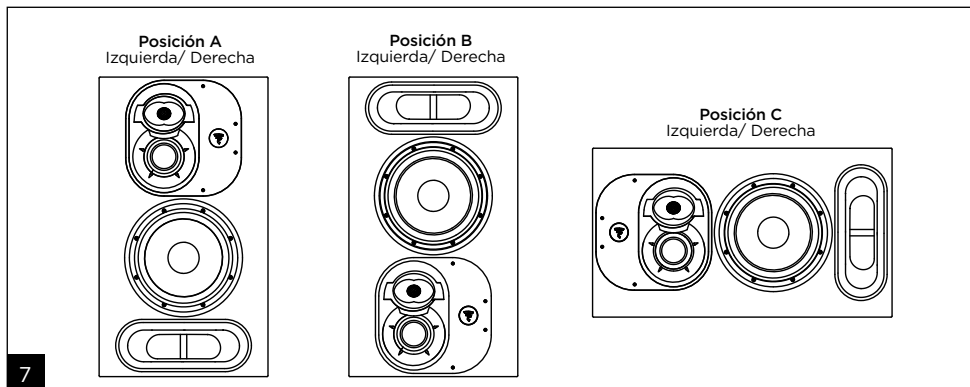
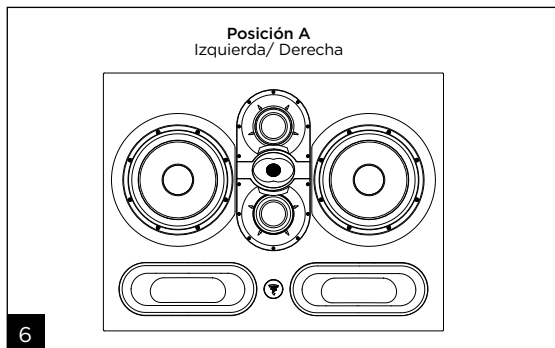
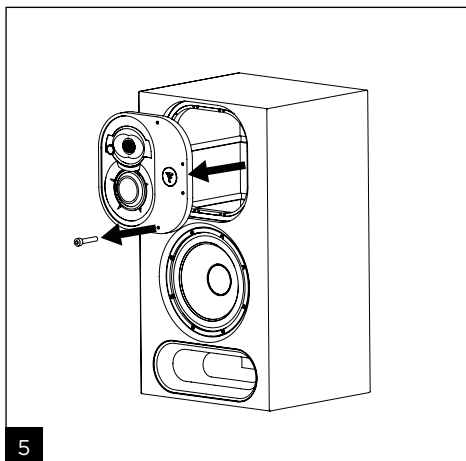
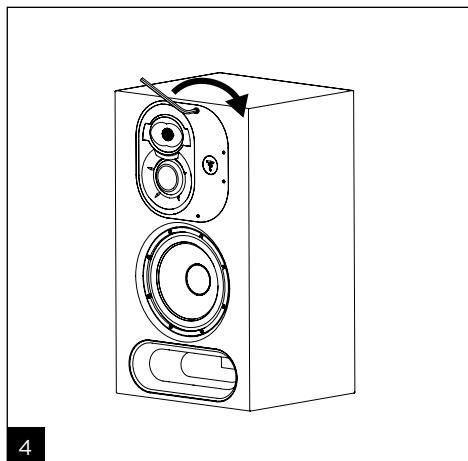

ES

# UTOPIA MAIN

Manual de utilización

## UTOPIA MAIN 112

VOLTAGE SELECTION 

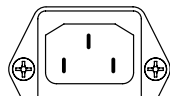

- 50/60Hz / 500W Máx.

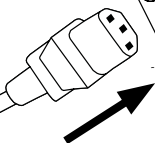

## UTOPIA MAIN 212

VOLTAGE SELECTION 

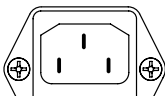

- 50/60Hz / 1000W Máx.

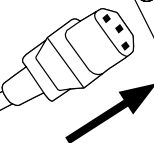

ES

8

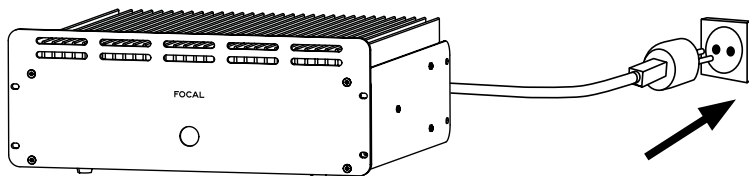

9

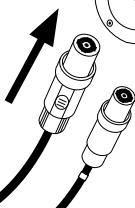
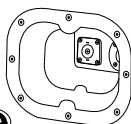

10

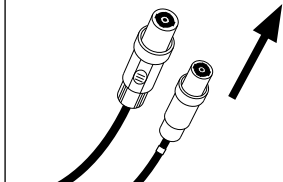
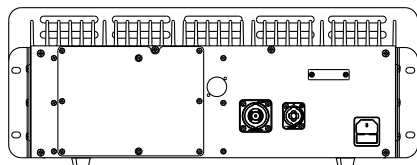

11

# UTOPIA MAIN

Manual de utilización

97

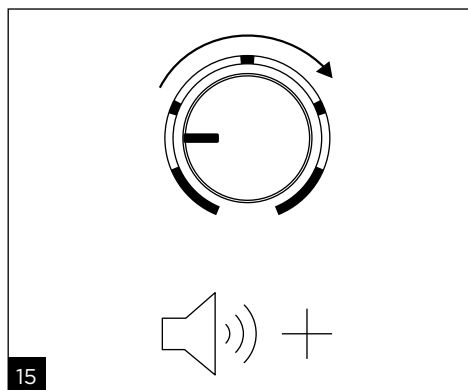
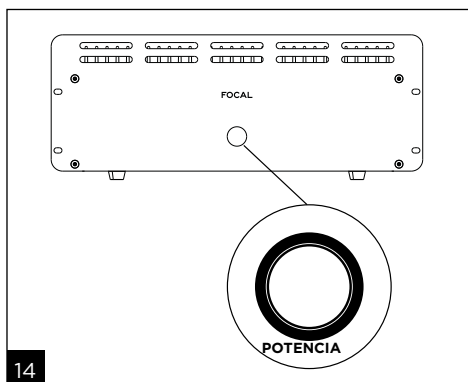
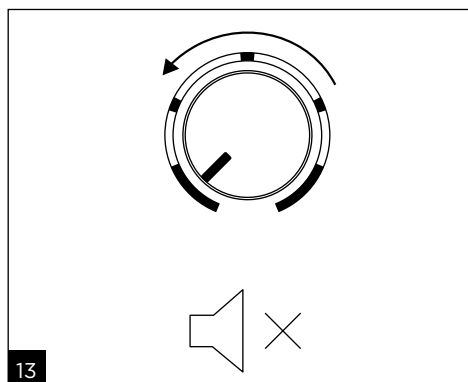
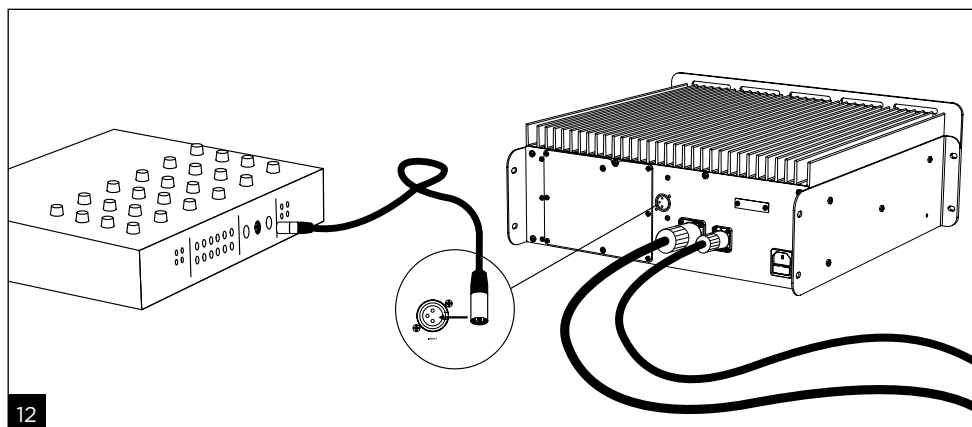

ES

# UTOPIA MAIN

Manual de utilización

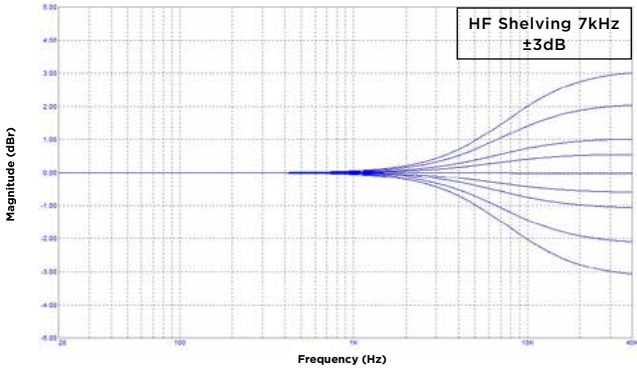

16

HF Shelving

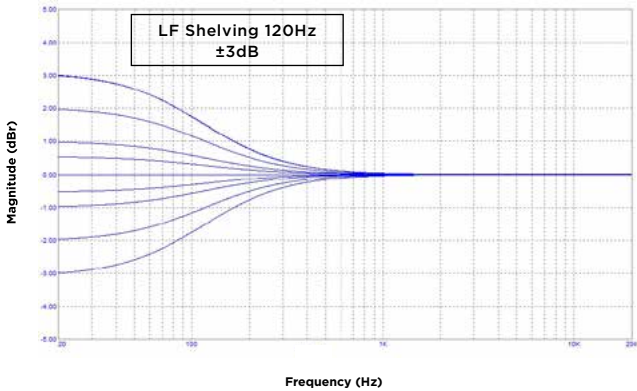

17

HF Shelving

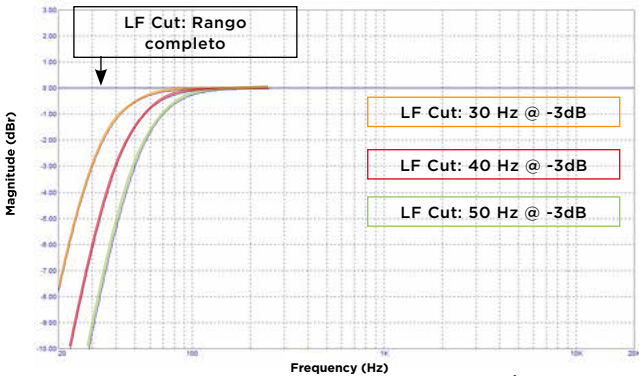

18

LF/HF Shelving

LF Cut

# UTOPIA MAIN

Manual de utilización

99

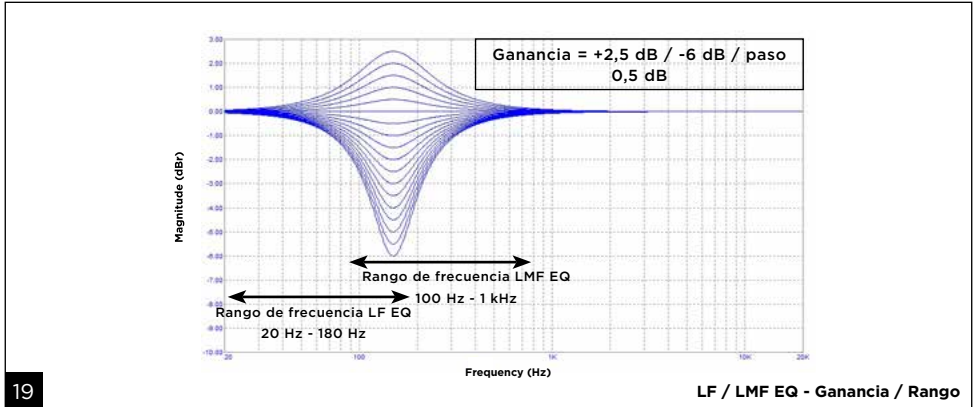

ES

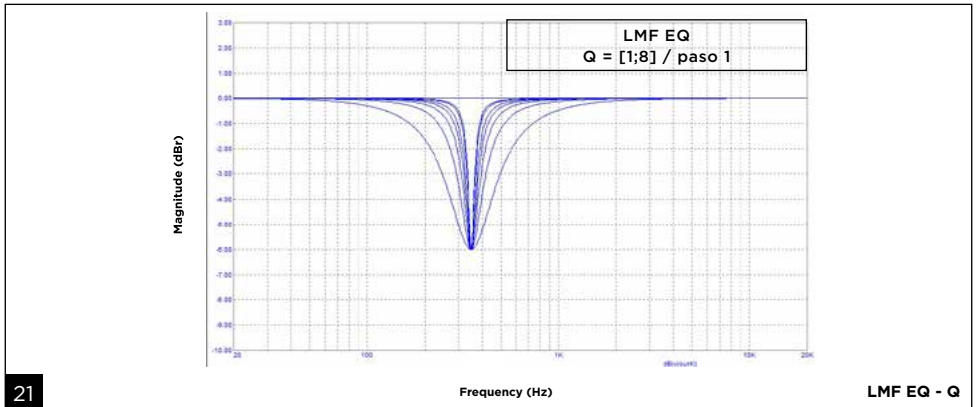
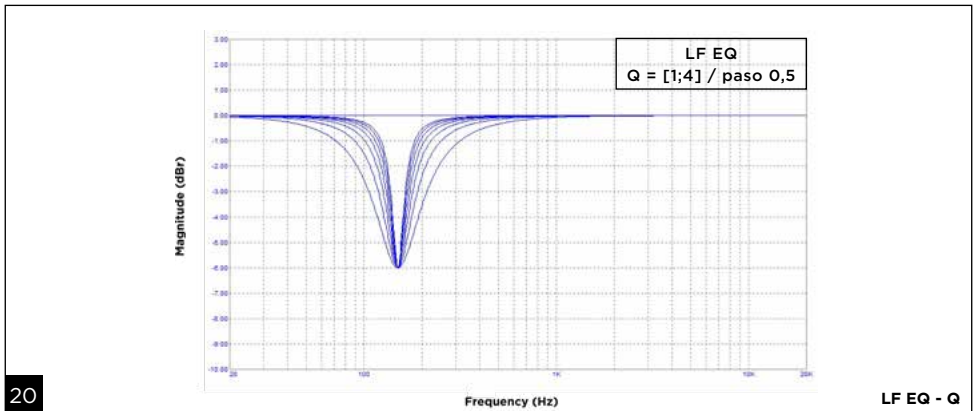

# UTOPIA MAIN

Manual de utilización

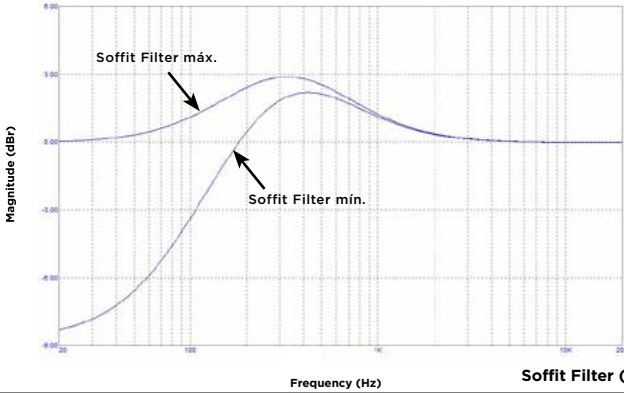

22

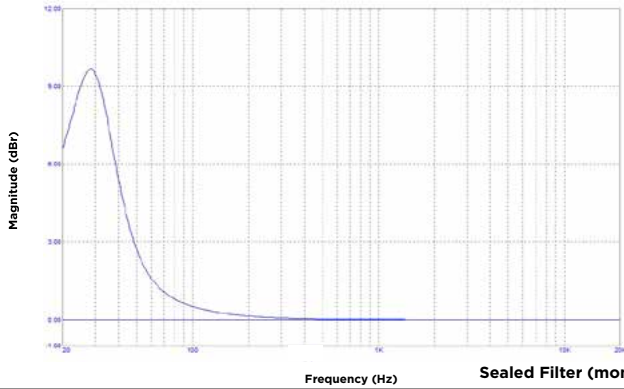

23

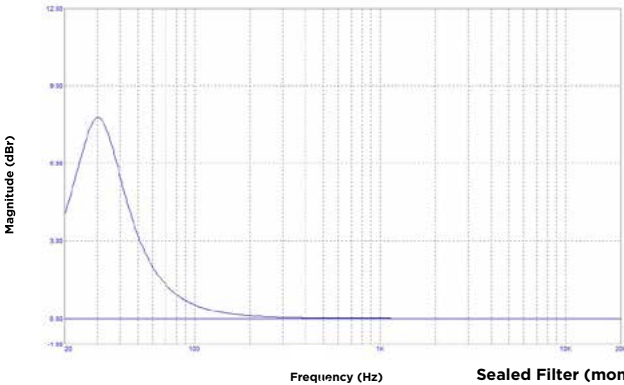

24

# UTOPIA MAIN

Manual de utilización

101

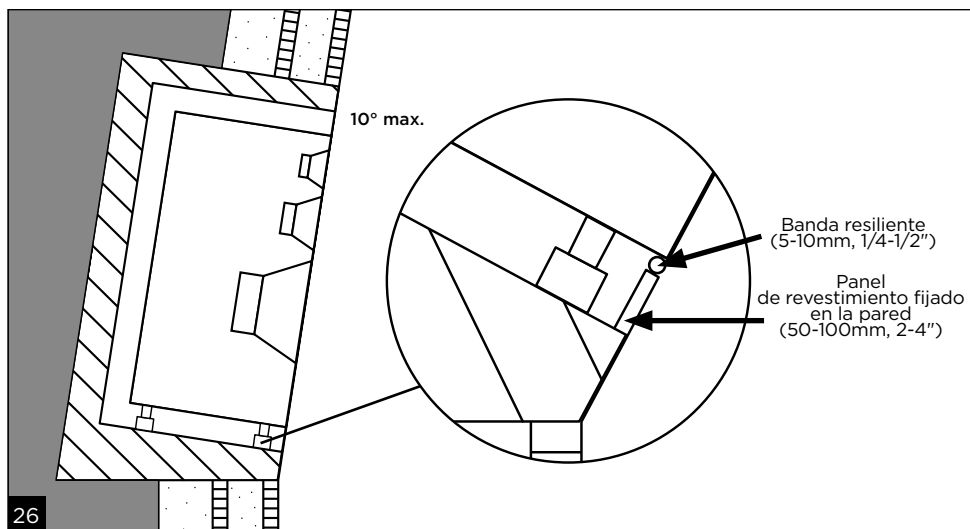
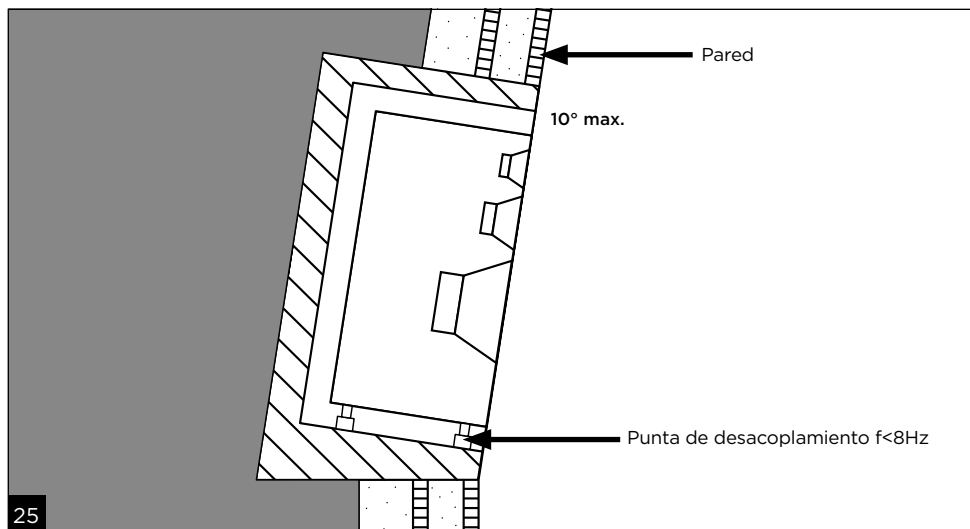

ES

# UTOPIA MAIN

## Manual de utilización

102

Prestaciones	UTOPIA MAIN 112	UTOPIA MAIN 212
Respuesta en frecuencia (@-3 dB)	28 Hz-40 kHz	28 Hz-40 kHz
Nivel SPL máximo (CEA2034 promedio 50-10 kHz campo libre @1 m)	120 dB	123 dB
<b>Amplificador externo</b>		
Entrada	XLR balanceado 10 kΩ	
Etapas de amplificación de graves	500 W RMS Clase D	2 x 500 W RMS Clase D
Etapas de amplificación de medios	180 W RMS Clase H Modo normal	2 x 180 W RMS Clase H Modo normal
Etapas de amplificación de agudos	90 W RMS Clase H Modo normal	140 W RMS Clase H Modo normal
Alimentación eléctrica nominal (corriente alterna)	-100 - 120 V, 50/60 Hz -220 - 240 V, 50/60 Hz	
Potencia nominal consumida	500 W	1000 W
Fusibles*	-100 - 120 V -220 - 240 V	T10AH/25 V, T5AH/250 V -100-120 V -220-240 V
Frecuencias de solapamiento	330 Hz / 2,7 kHz	
Dimensiones (Altura x Anchura x Profundidad)	18,8 x 48,3 x 44,4 cm	
Altura rack	4 U	
Peso	23,4 kg	25,1 kg
Modo de espera automático	Después de aproximadamente 14 minutos de inactividad	
Consumo en modo de espera	<0,5 W	
Consumo de energía con el amplificador apagado	<0,1 W	
<b>Transductores</b>		
grave	13" membrana «W»	2 x 13" membrana «W»
Medios	5" membrana «W» en «M»	2 x 5" membrana «W» en «M»
Agudos	1,5" Berilio en «M»	
<b>Caja</b>		
Construcción	MDF 30 mm	
Acabado	Negro	
Dimensiones (Altura x Anchura x Profundidad)	94 x 53 x 46 cm	79,6 x 105 x 46 cm
Peso	77,6 kg	119,5 kg
Intervalo de temperaturas	Funcionamiento: 5 - 30°C Almacenamiento: 0 - 50°C	

Nota\*: un fusible T10AH/250 V, por ejemplo, corresponde a un fusible de 10 A de acción lenta (T), con alta capacidad de corte (H) y una tensión de alimentación inferior o igual a 250 V.

# UTOPIA MAIN

## Manual de utilización

103

Para simplificar la garantía FOCAL JMLab, ahora también puede registrar su producto en línea: [www.focal.com/garantie](http://www.focal.com/garantie)



Acaba de adquirir un producto Focal y se lo agradecemos. Le damos la bienvenida a nuestro universo de monitores de estudio. La innovación, la excelencia y la dedicación son nuestros valores; nuestro único objetivo es ofrecerle un sonido transparente, fiel y preciso. Para aprovechar al máximo las características de este equipo, le aconsejamos que lea estas instrucciones y que las conserve después en un lugar seguro para consultarlas posteriormente.

### Manipulación

Estos equipos tienen aristas vivas y son muy pesados. Tenga cuidado de no hacerse daño cuando los manipule. No sujete el altavoz por los bornes traseros ni por la rejilla de ventilación.

### Contenido del embalaje

Cada altavoz se suministra con los siguientes elementos:

- Su amplificador externo
- 1 cable de alimentación
- 1 cable speakon 8 polos de 2 m
- 1 cable speakon 4 polos de 2 m
- Un sobre con una guía de inicio rápido, una tarjeta de calidad y un documento de marca
- Una bolsa de plástico con instrucciones (tweeter de berilio en «M») y una cinta adhesiva para poner sobre el tweeter en caso de que se dañe la cúpula
- Un carrito de transporte

Asegúrese de que no falte ninguno de estos elementos y retire todos los accesorios de la caja. Verifique que el embalaje no presenta ningún signo de deterioro. Si estuviera deteriorado, advierta de ello al transportista y al proveedor. Es importante conservar el embalaje en buen estado para poder utilizarlo posteriormente.

### Recomendaciones

Es importante señalar que este equipo puede generar altos niveles de presión sonora, especialmente en configuración 5.1 o Dolby Atmos®. Su bajo nivel de distorsión y el escaso nivel de fatiga que produce en el usuario dificultan la percepción del nivel real de presión sonora. No olvide que la exposición a niveles sonoros elevados durante un cierto periodo de tiempo puede provocar pérdidas de audición irreversibles.

### Guía rápida de utilización

1. Antes de hacer nada, asegúrese de que los altavoces y la fuente de audio (consola, etc.) estén apagados.
2. Conecte los cables speakon entre el amplificador y el altavoz.
3. Conecte la señal de audio de la fuente a los altavoces, utilizando para ello las entradas XLR de sus respectivos amplificadores.
4. Conecte el amplificador de cada altavoz a la red eléctrica con el cable de alimentación suministrado.
5. Encienda la fuente de audio y verifique que el nivel de salida de la fuente conectada al altavoz esté ajustado a  $-\infty$  o a un valor muy bajo.
6. Encienda los amplificadores.
7. Una vez finalizada la sesión de grabación, mezcla o masterización, es aconsejable apagar los equipos en el siguiente orden:
  - a. Apagar los amplificadores.
  - b. Apagar las fuentes de audio.

# UTOPIA MAIN

## Manual de utilización

104

### Utopia Main 112

Utopia Main 112 es un monitor profesional de 3 vías diseñado para salas de producción medianas (a partir de 20 m<sup>2</sup>). Se compone de un subwoofer de 13" con membrana sándwich de material compuesto «W» y salida de aire de gran sección, un woofer de 5" con membrana sándwich «W» de material compuesto en «M» y un tweeter de 1,5" de berilio puro en «M».

### Utopia Main 212

Utopia Main 212 es un monitor profesional de 3,5 vías diseñado para grandes salas de producción (a partir de 30 m<sup>2</sup>). Se compone de 2 subwoofers de 13" con membrana sándwich de material compuesto «W» y salidas de aire laminares de gran sección, 2 woofers de 5" con membrana sándwich «W» de material compuesto en «M», y un tweeter de 1,5" con cúpula invertida en berilio puro.

## INSTALACIÓN

Los altavoces deben colocarse sobre un soporte fijo con respecto al suelo, sobre el que debe descansar toda la superficie de apoyo del altavoz. Un soporte con ruedas no se considera como un soporte fijo. El soporte debe poder soportar al menos el doble del peso del altavoz.

### Alimentación eléctrica

Tras desembalar los productos, compruebe en primer lugar que el selector de tensión situado en la parte posterior del amplificador de potencia esté correctamente ajustado a la tensión suministrada por la red eléctrica. Compruebe también el fusible (y sustitúyalo si es necesario), cuyo amperaje dependerá de la tensión de servicio (consulte las características del fusible en la tabla de especificaciones).

Procedimiento de cambio de calibración:

- 1 - Retire uno de los 2 tornillos de la placa protectora.
- 2 - Ajuste la calibración a 220 V o 110 V en función de la tensión de red del país en el que se encuentre el cliente.
- 3 - Vuelva a enroscar la tapa para proteger el selector.

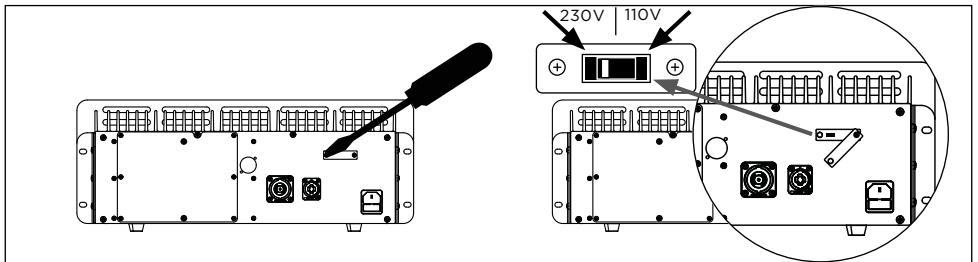

Procedimiento de cambio del fusible:

Si el fusible se rompe o si se cambia la posición del calibre de tensión entre 220 V y 110 V:

- 1 - Extraiga el cajetín que contiene el fusible.
- 2 - Sustitúyalo por un fusible adecuado para el país de utilización (consultar las especificaciones técnicas).

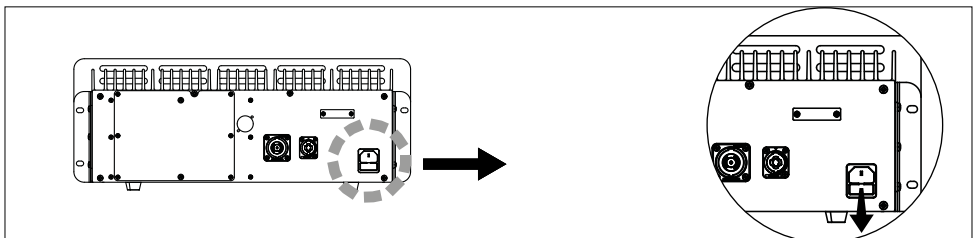

# UTOPIA MAIN

## Manual de utilización

105

### Feature board

Antes de acceder a los ajustes situados tras la placa trasera del amplificador, asegúrese de que el amplificador esté desenchufado de la red eléctrica. La placa de circuito que alberga estos ajustes se denominará en lo sucesivo «feature board».

### Atención



Los equipos deberán estar obligatoriamente conectados a tierra a través del cable de alimentación suministrado a tal efecto. Compruebe que la instalación eléctrica (disyuntor, tomas de corriente, alargador, regleta, etc.) sea compatible con la potencia consumida por el amplificador.



### Procedimiento (atención: sólo para personas cualificadas)

1 - Apagar el amplificador y desconectar el cable de alimentación. El LED del interruptor frontal debe apagarse.

2 - Retirar los tornillos de fijación de la placa trasera desmontable que protege la «feature board».

3 - Una vez retirada la placa posterior, tocar la zona de descarga ESD con el dedo, sin guantes, para descargar la electricidad estática acumulada por la persona en el chasis del equipo.



Nota: esto tiene por finalidad proteger los circuitos electrónicos. Una persona se puede cargar con varios miles de voltios cuando camina o toca objetos a su alrededor. La intensidad de la corriente generada durante la descarga es muy baja, pero suficiente para dañar los componentes electrónicos.

4 - Modificar los ajustes deseados. Consulte en la serigrafía de la parte inferior de la placa extraíble el funcionamiento de cada uno de los ajustes.

Asegúrese de que el amplificador permanezca apagado y de tocar la zona de descarga cada vez que tenga que desplazarse por la habitación o tocar objetos entre 2 ajustes.

5 - Terminados los ajustes, vuelva a colocar la placa y apriete todos los tornillos.

6 - Vuelva a conectar el cable de alimentación.

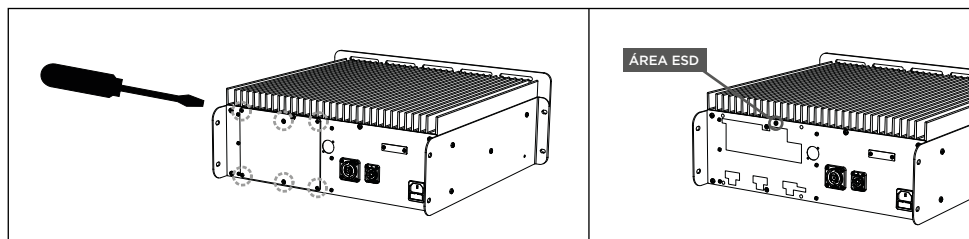

### Atención

Para evitar que una descarga electrostática dañe componentes frágiles, asegúrese de descargarse en el chasis antes de tocar los elementos internos del amplificador.

### Conexiones de entrada de audio

La entrada de la señal de audio se efectúa mediante una toma XLR hembra. Utilice siempre un cable XLR blindado. Esta toma permite conectar una fuente de señal simétrica y utiliza un esquema de cableado estándar:

Pin 1 = masa (blindaje)

Pin 2 = caliente (señal en fase)

Pin 3 = frío (señal en contrafase)

Cuando la fuente de la señal de entrada es asimétrica, lo habitual es conectar el negativo (pin 3) a la masa (pin 1). Esta conexión se suele efectuar en el cableado.

# UTOPIA MAIN

## Manual de utilización

106

### Altavoz cerrado o con salida de aire

Dependiendo del tipo de uso y del espacio disponible en la sala, la salida de aire se puede cerrar con un tapón de espuma. Un altavoz cerrado tendrá una mejor resolución de graves y reproducirá mejor los transitorios, a expensas del SPL máx. Si la salida de aire se deja abierta, aumentará el nivel sonoro de los infragraves y la música se percibirá mejor a niveles elevados. Por lo general, se aconseja mantener el tapón si la instalación del altavoz es tipo «soffit» (encastrado), ya que se beneficiará de la ganancia debida al encastrado, mientras que un altavoz cerrado sin encastrar podría no tener suficiente SPL. A través de su distribuidor Focal puede adquirir un tapón que podrá poner usted mismo en el monitor. Instale el tapón como se muestra en la siguiente imagen. Asegúrese de que el contorno del tapón sea estanco.

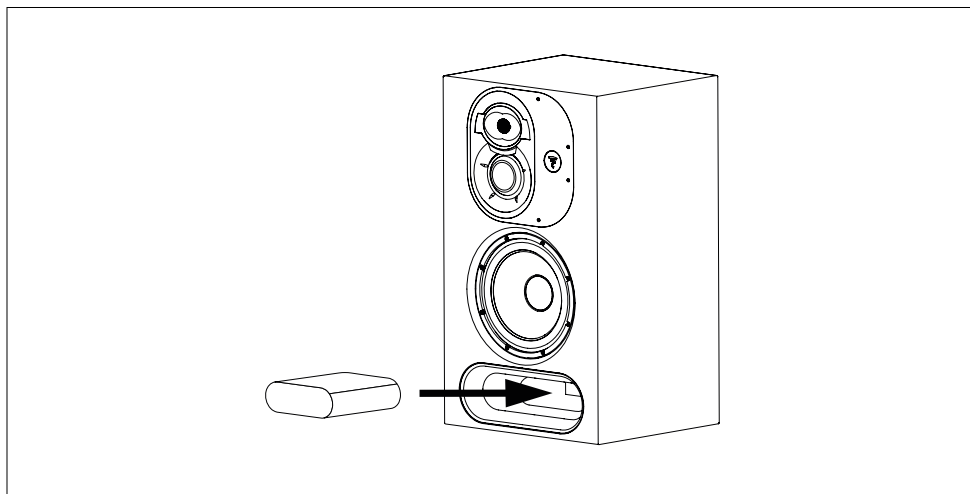

**Si se tapona la salida de aire, el interruptor «SEALED PORT» de la placa «feature board» deberá ponerse en la posición «ON» (ver imagen a continuación). Si no se activase este ajuste, existiría un riesgo muy alto de que el altavoz de graves se desgaste prematuramente.**

### Ajustes de la «feature board»

La función de los potenciómetros y los interruptores DIP se describe en la cara oculta de la placa extraíble que protege la «feature board», como se muestra a continuación:

Atención, es muy recomendable utilizar un micrófono de medición y un programa de análisis para realizar los posibles ajustes necesarios.

Atención, recuerde que la desactivación del modo de espera aumenta el consumo de energía si el equipo está encendido y no se usa durante un largo periodo de tiempo.

En la siguiente tabla se muestra la configuración de los interruptores DIP, el «0» corresponde a un interruptor bajado y el «1» corresponde a un interruptor subido.

# UTOPIA MAIN

Manual de utilización

Feature board

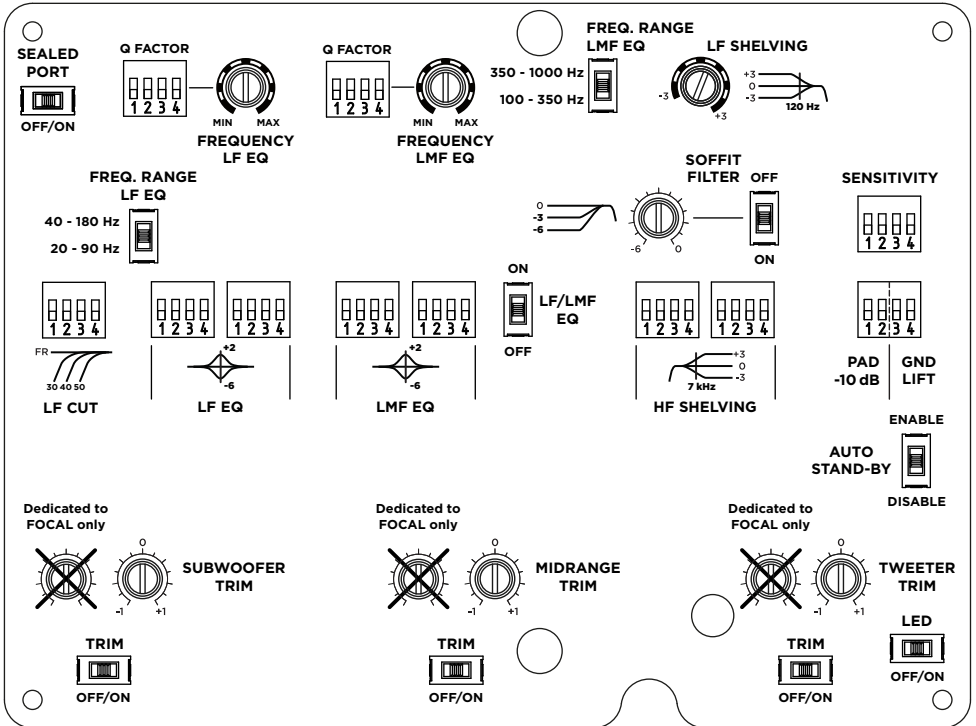

# UTOPIA MAIN

## Manual de utilización

108



### LISTA DE AJUSTES DE LA FEATURE BOARD MAIN

Sección	Parámetro	Posición	Secuencia	
LF CUT	Frecuencia	FR	0000	□□□□
		30Hz	0101	□□□□
		40Hz	1010	□□□□
		50Hz	1111	□□□□
LF EQ	Factor Q	1	0000	□□□□
		1.5	0001	□□□□
		2	0010	□□□□
		2.5	0011	□□□□
		3	0110	□□□□
		3.5	0111	□□□□
		4	1010	□□□□
LF EQ	Ganancia	+2,5dB	0000 0011	□□□□ □□□□
		+2dB	0000 0010	□□□□ □□□□
		+1,5dB	0001 0011	□□□□ □□□□
		+1dB	0000 0001	□□□□ □□□□
		+0,5dB	0010 0011	□□□□ □□□□
		0dB	0000 0000	□□□□ □□□□
		-0,5dB	0011 0010	□□□□ □□□□
		-1dB	0001 0000	□□□□ □□□□
		-1,5dB	0011 0001	□□□□ □□□□
		-2dB	0010 0000	□□□□ □□□□
		-2,5dB	0011 0000	□□□□ □□□□
LF EQ	Ganancia	-3dB	0100 0000	□□□□ □□□□
		-3,5dB	1000 0001	□□□□ □□□□
		-4dB	1000 0000	□□□□ □□□□
		-4,5dB	1111 0001	□□□□ □□□□
		-5dB	0000 0101	□□□□ □□□□
		-5,5dB	1111 0100	□□□□ □□□□
		-6dB	0000 1000	□□□□ □□□□

ES

# UTOPIA MAIN

Manual de utilización

## LISTA DE AJUSTES DE LA FEATURE BOARD MAIN

Sección	Parámetro	Posición	Secuencia		
LMF EQ	Factor Q	1	0001	<input type="checkbox"/>	
		2	0000	<input type="checkbox"/>	
		3	0010	<input type="checkbox"/>	
		4	1111	<input type="checkbox"/>	
		5	0110	<input type="checkbox"/>	
		7	1000	<input type="checkbox"/>	
		8	1100	<input type="checkbox"/>	
		Ganancia	+2,5dB	0000 0011	<input type="checkbox"/>
	+2dB		0000 0010	<input type="checkbox"/>	<input type="checkbox"/>
	+1,5dB		0001 0011	<input type="checkbox"/>	<input type="checkbox"/>
	+1dB		0000 0001	<input type="checkbox"/>	<input type="checkbox"/>
	+0,5dB		0010 0011	<input type="checkbox"/>	<input type="checkbox"/>
	0dB		0000 0000	<input type="checkbox"/>	<input type="checkbox"/>
	-0,5dB		0011 0010	<input type="checkbox"/>	<input type="checkbox"/>
	-1dB		0001 0000	<input type="checkbox"/>	<input type="checkbox"/>
	-1,5dB		0011 0001	<input type="checkbox"/>	<input type="checkbox"/>
	-2dB		0010 0000	<input type="checkbox"/>	<input type="checkbox"/>
	-2,5dB		0011 0000	<input type="checkbox"/>	<input type="checkbox"/>
	-3dB		0000 0100	<input type="checkbox"/>	<input type="checkbox"/>
	-3,5dB		1000 0001	<input type="checkbox"/>	<input type="checkbox"/>
	-4dB		1000 0000	<input type="checkbox"/>	<input type="checkbox"/>
	-4,5dB		1111 0001	<input type="checkbox"/>	<input type="checkbox"/>
	-5dB		0000 0101	<input type="checkbox"/>	<input type="checkbox"/>
	-5,5dB		1111 0100	<input type="checkbox"/>	<input type="checkbox"/>
	-6dB		0000 1000	<input type="checkbox"/>	<input type="checkbox"/>

# UTOPIA MAIN

## Manual de utilización

110

### LISTA DE AJUSTES DE LA FEATURE BOARD MAIN

Sección	Parámetro	Posición	Secuencia	Diagrama de configuración	
HF Shelving	Ganancia	+3dB	1000 0000		
		+2dB	0100 0000		
		+1dB	0010 0000		
		+0,5dB	0001 0000		
		0dB	0000 0000		
		-0,5dB	0000 0001		
		-1dB	0000 0010		
		-2dB	0000 0100		
		-3dB	0000 1000		
Sensibilidad		+4dBu	1000		
		+9dBu	0000		
		+14dBu	0011		
PAD -10dB		On	00		
		Off	11		
GND/LIFT		Ground	10		
		Lift	00		
LF Shelving	Ganancia	+3dB			
		+2dB			
		+1dB			
		+0,5dB			
		0dB			
		-0,5dB			
		-1dB			
		-2dB			
-3dB					

# UTOPIA MAIN

## Manual de utilización

111

### Conexión de los altavoces

La conexión entre el amplificador externo y el altavoz se realiza mediante dos cables speakon: un cable speakon de 8 polos y un cable speakon de 4 polos. Los cables speakon que conectan el amplificador al altavoz no deben ser de más de 3 metros.

El cableado interior del speakon de 8 polos es el siguiente:

- 1+/-: Woofer (112) / Woofer izquierdo (212)
- 2+/-: No conectado (112) / Woofer derecho (212)
- 3+/-: Medios (112) / Medios superior (212)
- 4+/-: No conectado (112) / Medios inferior (212)

El cableado interior del speakon de 4 polos es el siguiente:

- 1+/-: Tweeter (112 y 212)
- 2+/-: LED frontal del altavoz

### Posicionamiento (fig. F, G)

Los altavoces Utopia Main 112 y Utopia Main 212 son monitores de campo lejano diseñados para estar a una distancia de entre 2 y 5 metros del oyente y orientados hacia él. En el caso del Utopia Main 112, también es posible orientar la pletina de medios/agudos. Los altavoces deben colocarse sobre un soporte fijo con respecto al suelo, sobre el que debe descansar toda la superficie de apoyo del altavoz. Un soporte con ruedas no se considera como un soporte fijo. El soporte debe poder soportar al menos el doble del peso del altavoz.

Recuerde retirar el altavoz del carrito de transporte antes de instalarlo. El carrito solo sirve para desplazar el altavoz hasta su ubicación definitiva.

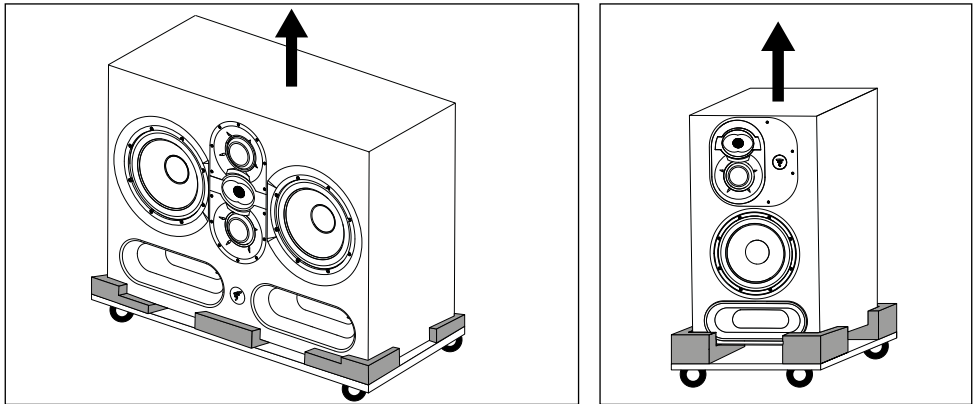

### Orientación de la pletina de medios/agudos

La pletina de medios/agudos del Utopia Main 112 se puede girar 360° en pasos de 90°, y los conos de medios/agudos se pueden poner a la derecha o a la izquierda del altavoz.

Esto permite optimizar la configuración del monitor en función de la sala y de las restricciones de instalación.

### Procedimiento de orientación de la pletina de medios/agudos

1) Retire los 10 tornillos con una llave Allen n° 4 sujetando al mismo tiempo la placa de medios/agudos junto con la placa del logotipo de Focal (**fig. D**).

2) Extraiga la placa unos 10 cm inclinándola (**fig. E**).

3) Gire la pletina para dejarla en la posición deseada. Compruebe que los insertos de fijación estén alineados con los orificios de la pletina, para garantizar una alineación perfecta de los tornillos con los orificios de la pletina y los insertos de fijación (**fig. D**).

4) Para colocar correctamente la pletina, es imprescindible respetar los 3 puntos siguientes:

4.1. Posicionar la pletina. Poner y atornillar a mano los 10 tornillos siguiendo una secuencia en estrella.

4.2. Atornillar en estrella. Ajustar el destornillador eléctrico con un par bajo.

4.3. Atornillar de nuevo en cruz. Ajustar el destornillador con un parsuperior y apretar correctamente los tornillos.

5) El monitor está listo para utilizar.

# UTOPIA MAIN

## Manual de utilización

112

### Fijación en paredes y techos

El Utopia Main 112 y el Utopia Main 212 carecen de puntos de fijación para montarlos en la pared o en el techo. Focal no proporciona ninguna garantía de compatibilidad con soportes o montajes específicos, y la instalación de los monitores es responsabilidad exclusiva del cliente. Focal no puede asumir ningún tipo de responsabilidad en caso de que los monitores se descuelguen, se caigan o provoquen accidentes, consecuencias o daños de cualquier naturaleza relacionados con su instalación.

### Posición estéreo

Le recomendamos colocar sus altavoces formando un triángulo equilátero. Los 3 vértices están formados por la posición de escucha, el altavoz derecho y el altavoz izquierdo.

### Posición multicanal

Para instalaciones 5.1, le recomendamos colocar sus altavoces en círculo para que estén equidistantes del punto de escucha. El canal central estará ubicado a 0°, el canal frontal derecho a 30°, el canal trasero derecho a 110°, el canal trasero izquierdo a 250° y el canal frontal izquierdo a 330°. Para instalaciones Dolby Atmos®, consulte el documento Focal Dolby Atmos® Guidelines (<https://www.focal.com/dolby-atmos-installation>).

### Rodaje

Los transductores de los Utopia Main 112 y 212 son elementos mecánicos complejos que requieren un periodo de rodaje para funcionar al máximo de sus posibilidades y adaptarse a las condiciones ambientales de temperatura y humedad. Este periodo de rodaje varía en función de las condiciones particulares de uso y puede durar varias semanas.

Para acelerar este proceso, se recomienda reproducir en los diferentes equipos música rica en bajas frecuencias a volumen medio durante aproximadamente veinte horas. Una vez que las características de los transductores se hayan estabilizado, podrá disfrutar plenamente de las prestaciones de sus productos Focal.

### Instalación del amplificador

El montaje del amplificador puede ser en rack o de sobremesa. En ambos casos es necesario dejar un espacio libre mínimo de 9 cm (2U en rack) por encima, 5 cm a los lados y 9 mm por debajo del amplificador para garantizar una circulación de aire suficiente a su alrededor. Además, las aberturas del amplificador no deben estar obstruidas, y si el amplificador se coloca sobre una superficie, ésta deberá ser rígida.

La superficie superior del amplificador de los altavoces Utopia Main 112 y Utopia Main 212 está equipada con un disipador de calor. Manténgase alejado de esta superficie para evitar el riesgo de quemaduras en la piel.

El amplificador del Utopia Main 212 cuenta con un sistema de refrigeración asistida por ventilador que se activa cuando el amplificador funciona a volúmenes altos durante un tiempo prolongado. Manténgase alejado de la abertura del ventilador para evitar el riesgo de lesiones por las aspas en movimiento.

El amplificador no puede apoyarse sobre sus laterales, su parte trasera ni su parte superior.

Si el amplificador se instala horizontalmente en un rack, deberá fijarse por delante y por detrás en los emplazamientos previstos para ello. Utilice tornillos con las siguientes dimensiones mínimas: M6 x 15 mm para el panel frontal, y M6 x 12 mm para las fijaciones laterales. Además, también recomendamos utilizar arandelas.

Los orificios del panel frontal del amplificador se han diseñado para dejar un espacio de 0,5U por debajo del amplificador y de 1,5U por encima.

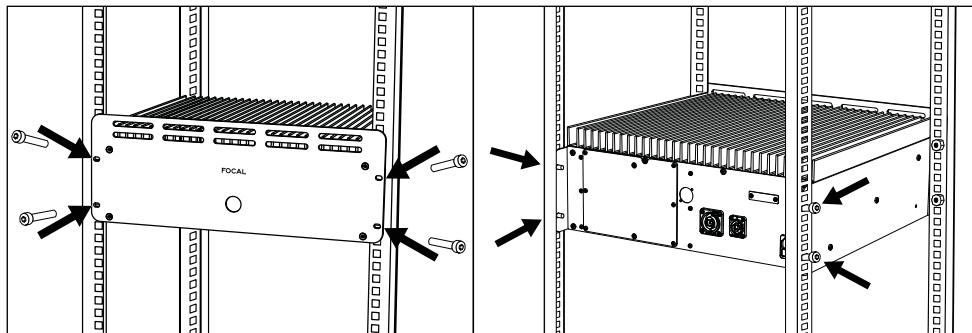

# UTOPIA MAIN

## Manual de utilización

113

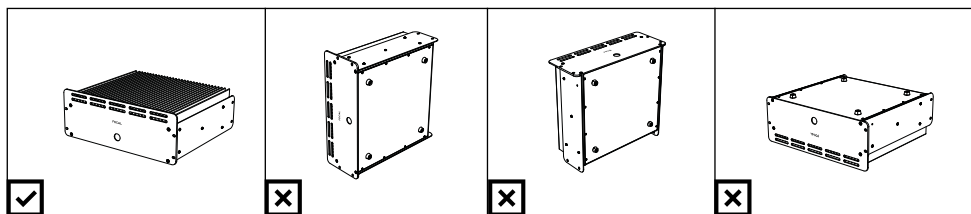
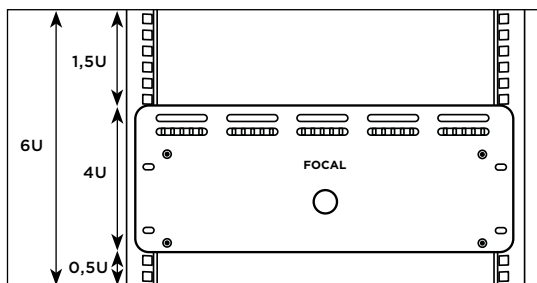

### Instalación del altavoz en «soffit» (fig.H, I).

El montaje encastrado del altavoz (instalación «soffit») ofrece numerosas ventajas acústicas. Este tipo de montaje evita los problemas de difracción en los bordes del altavoz y la reflexión de las frecuencias bajas en la pared trasera. **Es altamente recomendable recurrir a un profesional de la construcción y/o a un diseñador de estudios cualificado para asegurarse que este tipo de instalación se lleva a cabo correctamente.** Como el centro acústico del altavoz debe apuntar hacia la posición de escucha, la pared en la que se encastre el altavoz deberá estar debidamente orientada. La superficie de encastre debe ser rígida y pesada, y los monitores no deben inclinarse más de 10° hacia el suelo. Debe dejarse un espacio de 5 a 10 cm (2 a 4") a cada lado del altavoz, pero dicho espacio deberá cubrirse frontalmente con un marco ajustado a la parte delantera del altavoz. Deje un espacio de 5 a 10 mm ( $\frac{1}{4}$  a  $\frac{1}{2}$ ") entre el altavoz y el marco para poder colocar una junta flexible de goma. El altavoz deberá apoyarse sobre puntas antivibración, y la frecuencia de resonancia global deberá ser inferior a 8 Hz.







































































Las cavidades vacías de la pared deberán rellenarse con lana mineral absorbente o espuma acústica. Si la estructura está constituida por un tabique de madera, deberá estar sólidamente reforzada con tirantes interiores. En el caso de paredes sólidas, como las de hormigón, el espacio alrededor del altavoz deberá rellenarse con lana mineral absorbente o arena. Asegúrese de que la parte frontal del altavoz esté alineada con la superficie de la pared, teniendo en cuenta el acabado de la misma.

### Mantenimiento

El mantenimiento de los altavoces se limita a quitar el polvo con un paño seco. Si el altavoz está manchado, le recomendamos que utilice simplemente un paño húmedo. No utilice nunca disolventes, detergentes, alcoholes, productos corrosivos, rascadores ni utensilios abrasivos para limpiar la superficie del altavoz. Evite la presencia de fuentes de calor a proximidad. También recomendamos volver a apretar los tornillos de los altavoces al cabo de unos meses de utilización.

### Condiciones de garantía

Todos los altavoces Focal están cubiertos por una garantía preparada por el distribuidor oficial de Focal en su país. Su distribuidor le proporcionará todos los detalles acerca de las condiciones de la garantía. La extensión de la garantía cubre al menos todo lo contemplado por una garantía legal en vigor en el país en el cual se expidió la factura oficial de compra

	<div style="text-align: center; background-color: black; color: white; padding: 5px;"><b>CAUTION</b></div> <div style="text-align: center; background-color: black; color: white; padding: 5px;">RISK OF ELECTRIC SHOCK DO NOT OPEN</div>	
<p>Símbolo de perigo elétrico. Este símbolo destina-se a informar o utilizador da presença de tensão elevada no dispositivo que pode provocar um choque elétrico.</p>	<p><b>AVISO :</b> Para evitar qualquer risco de choque elétrico, não retire a cobertura (ou a parte traseira) do dispositivo. Este dispositivo não possui peças que possam receber assistência por parte do utilizador. Para efeitos de manutenção ou reparação, contacte um profissional qualificado.</p>	<p>O ponto de exclamação dentro de um triângulo equilátero, tem por objetivo alertar o usuário para a presença de instruções importantes mencionadas no manual de uso e relativas a implementação e manutenção do aparelho.</p>
<div style="display: flex; flex-direction: row-reverse;"> <div style="margin-right: 10px;">                                              </div> <div> <p>1. Leia estas instruções.  2. Conserve estas instruções.  3. Respeite todos os avisos.  4. Siga todas as instruções.  5. Não utilize este dispositivo perto de água.  6. Limpe apenas com um pano seco.  7. Não obstrua nenhum orifício de ventilação. Instale o dispositivo de acordo com as instruções do fabricante.  8. Não instale o dispositivo perto de uma fonte de calor, tal como um radiador, um fogão, uma boca de aquecimento, ou de qualquer outro dispositivo (incluindo amplificadores) que emita calor.  9. Não abdique do dispositivo de segurança da ficha polarizada. Uma ficha polarizada dispõe de dois pinos, sendo um maior do que o outro. O pino maior existe para sua segurança. Se a ficha fornecida não entrar na tomada que tem disponível, consulte um electricista para efeitos de substituição da tomada obsoleta.  10. Certifique-se de que o cabo de alimentação não pode ser pisado, esmagado nem dobrado. Deve ser dada especial atenção à ficha de alimentação e à ligação do cabo com o dispositivo.  11. Utilize apenas os acessórios recomendados pelo fabricante.  12. Utilize apenas os carros de deslocamento, pés, tripés, suportes ou mesas recomendados pelo fabricante ou vendidos com o dispositivo. Quando for utilizado um carro de deslocamento, redobre a atenção durante a deslocação do conjunto carro/dispositivo de forma a evitar qualquer lesão devida a quedas.</p> </div> </div>	<div style="display: flex; flex-direction: row-reverse;"> <div style="margin-right: 10px;">                                              </div> <div> <p>13. Desligue o dispositivo em caso de trovoadas ou durante períodos prolongados durante os quais o dispositivo não seja utilizado.  14. Todos os serviços de manutenção devem ser realizados por técnicos qualificados. É necessário efetuar um serviço de manutenção no seguimento de qualquer dano causado no dispositivo, como deterioração do cabo ou da ficha de alimentação, derramamento de líquidos ou inserção de objetos no interior do dispositivo, exposição à chuva ou humidade, avaria ou queda do dispositivo.  15. Este produto apenas deve ser ligado ao tipo de tomada de alimentação indicado no dispositivo. Em caso de dúvida sobre o tipo de alimentação da instalação elétrica necessária para o produto, consulte o vendedor do produto ou o fornecedor de eletricidade. Relativamente aos dispositivos destinados a utilização através de bateria ou de outra fonte de alimentação, consulte o manual de utilização.  16. Este produto pertence aos dispositivos de classe I. Ligue o dispositivo apenas através da ficha elétrica fornecida que tem ligação à terra. O dispositivo deve ser ligado a uma tomada elétrica com ligação à terra.  17. Nos casos em que a tomada da rede de alimentação ou uma tomada no dispositivo ou o comutador On/Off seja utilizado como meio de desativação, este meio deve permanecer sempre acessível.  18. Não sobrecarregue as tomadas de parede, as extensões elétricas nem as tomadas múltiplas. Tal poderá levar a incêndios ou choques elétricos. Não exceda a potência máxima permitida para cada elemento da instalação.</p> </div> </div>	<div style="display: flex; flex-direction: row-reverse;"> <div style="margin-right: 10px;">                                              </div> <div> <p>19. CUIDADO: Para reduzir o risco de incêndio ou choque elétrico, não exponha este dispositivo à chuva nem à humidade. Além disso, o dispositivo não deve ser exposto a gotejamentos de água ou salpicos e não deve ser colocado sobre o dispositivo qualquer objeto cheio de líquido, como um copo.  20. Nunca insira objetos nos buracos de ventilação do dispositivo. Se o fizer, estes poderão entrar em contacto com os componentes sujeitos a alta tensão ou provocar um curto-circuito, o que por sua vez poderá provocar um incêndio ou choque elétrico. Nunca derrame líquidos no dispositivo.  21. A temperatura ambiente aquando da utilização do dispositivo não deve ser superior a 30 graus Celsius (86 °F).  22. Não utilize este dispositivo em climas tropicais.  23. Não utilize este dispositivo em zonas situadas acima de 2000 m de altitude.  24. Se o dispositivo tiver sido transportado de um ambiente frio para um ambiente quente, certifique-se de que não ocorre qualquer fenómeno de condensação antes de ligar o cabo de alimentação.  25. Deve ser assegurada uma ventilação adequada do produto. Consultar as instruções de instalação do amplificador.  26. Não bloqueie as lâminas do sistema de ventilação forçada. Poderá levar a riscos de queimaduras e de incêndio, de lesões e de danos no dispositivo.  27. Não coloque fontes de chamas desprotegidas, como velas acesas, sobre o dispositivo.</p> </div> </div>



**CAUTION**  
RISK OF ELECTRIC SHOCK  
DO NOT OPEN



Símbolo de perigo elétrico. Este símbolo destina-se a informar o utilizador da presença de tensão elevada no dispositivo que pode provocar um choque elétrico.

AVISO : Para evitar qualquer risco de choque elétrico, não retire a cobertura (ou a parte traseira) do dispositivo. Este dispositivo não possui peças que possam receber assistência por parte do utilizador. Para efeitos de manutenção ou reparação, contacte um profissional qualificado.

O ponto de exclamação dentro de um triângulo equilátero, tem por objetivo alertar o usuário para a presença de instruções importantes mencionadas no manual de uso e relativas a implementação e manutenção do aparelho.



28. O dispositivo não deve ser montado numa parede ou num teto, exceto se assim previsto pelo fabricante.



29. Este dispositivo foi concebido para utilização em interiores. Não instalar o produto em exteriores.



30. Este produto tem cantos afiados. Manuseie-o com cuidado.



31. Não tente reparar este dispositivo. Abri-lo pode resultar em exposição a tensões perigosas ou outros riscos. Contacte um profissional qualificado para a realização de qualquer trabalho de manutenção.



32. Quando for necessária a substituição de componentes, utilize somente componentes especificados pelo fabricante ou com características idênticas ao original. Componentes não conformes podem causar incêndios, choques elétricos ou outros riscos.



33. Após uma intervenção ou reparação no dispositivo, efetue testes para verificar se o produto funciona em segurança.



34. Coloque o volume no mínimo antes de conectar os produtos a de aumentar o volume. Uma vez colocados os produtos, aumente gradualmente o volume até um nível razoável e agradável.



35. Para evitar prejudicar a sua audição, não ouça colunas em volumes elevados durante períodos prolongados.

Ouvir colunas em volumes elevados pode prejudicar a audição do utilizador e resultar em problemas de audição (surdez temporária ou permanente, zumbido nos ouvidos, zumbido, hiperacusia).

A exposição a volumes excessivos (acima dos 85 dB) durante mais de uma hora pode provocar danos irreparáveis à audição.



36. Antes de desembalar o produto, certifique-se de que coloca a embalagem fora do alcance de crianças. Esta apresenta um risco de asfixia.



37. Alguns utilizadores não têm autonomia suficiente para utilizarem o produto sozinhos sem riscos. Em particular, as crianças com menos de 14 anos e as pessoas portadoras de determinadas deficiências têm obrigatoriamente de ser vigiadas e/ou acompanhadas durante a utilização do dispositivo.



38. ATENÇÃO: Superfícies quentes. Não tocar no produto, para evitar risco de queimadura.

# UTOPIA MAIN

Manual de utilização

116

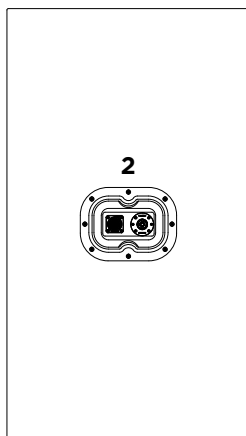
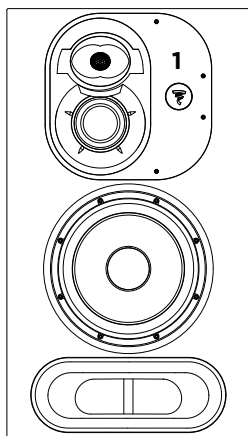

1

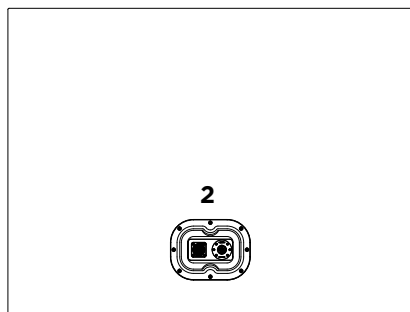
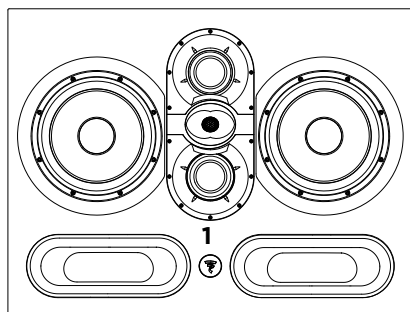

2

1. Luz indicadora do modo on/off:
  - Ligado (branco contínuo)
  - Proteção (branco intermitente)
2. Conectores de entrada da coluna:  
1 speakon 8 pontos + 1 speakon 4 pontos
3. Conectores de saída do amplificador:  
1 speakon 8 pontos + 1 speakon 4 pontos
4. Conector de entrada de sinal áudio (XLR)
5. Porta de fusível/ficha elétrica
6. Interruptor de rede (Off/On) com luz indicadora de alimentação
7. Seletor de tensão

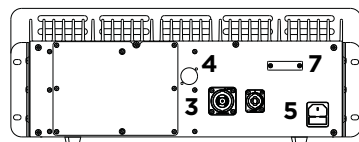
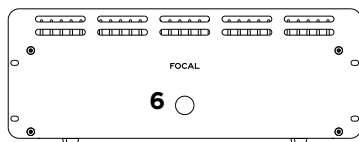

3

# UTOPIA MAIN

Manual de utilização

117

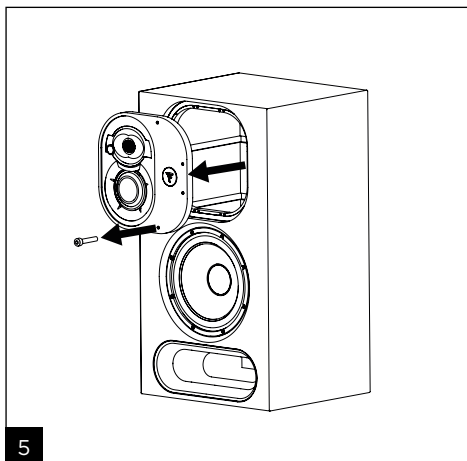
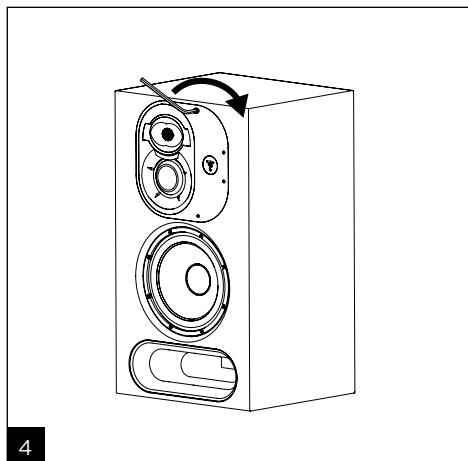

PT

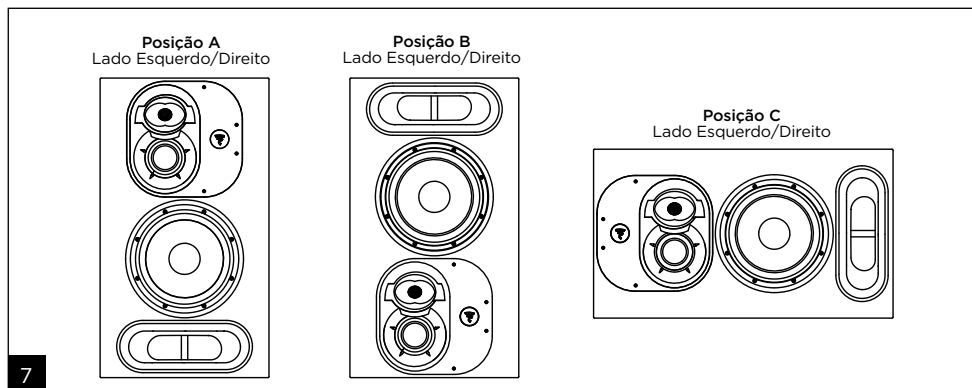
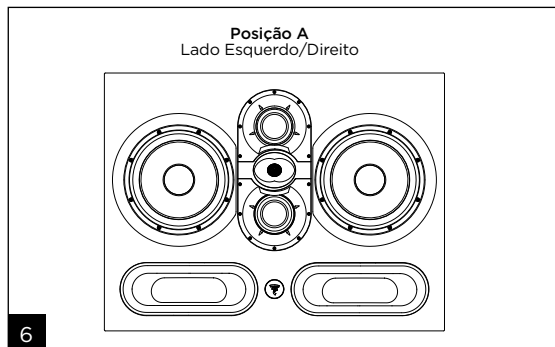

# UTOPIA MAIN

Manual de utilização

118

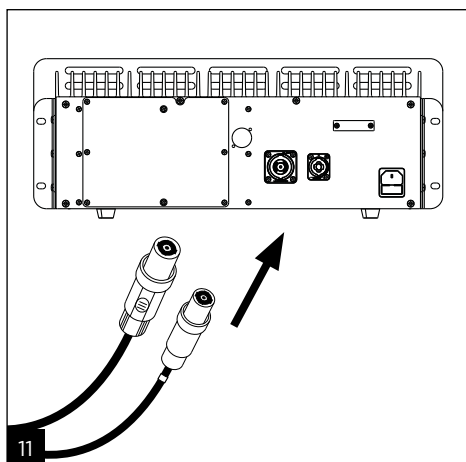
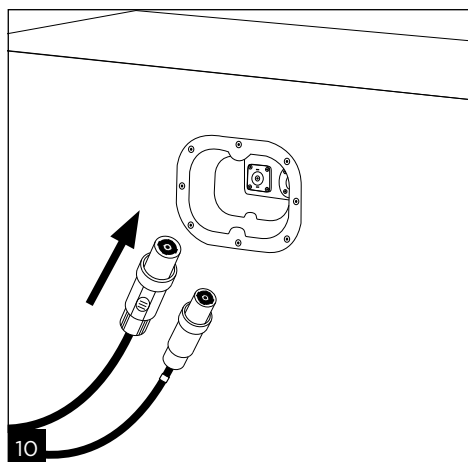
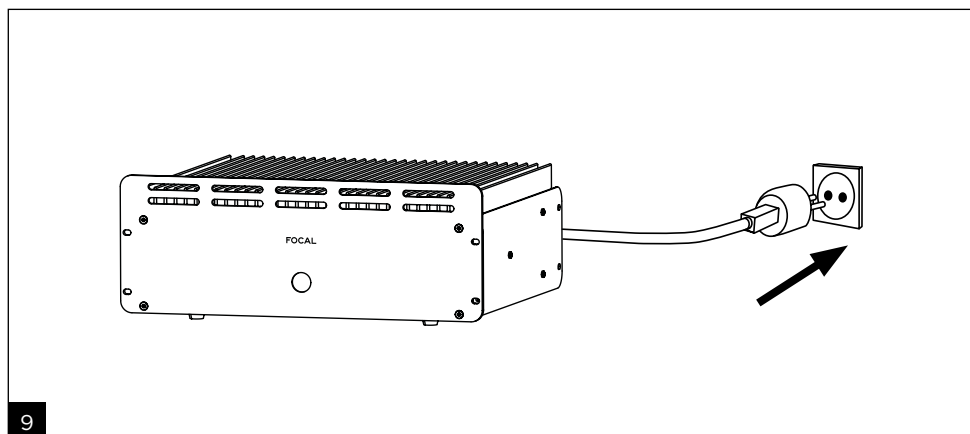
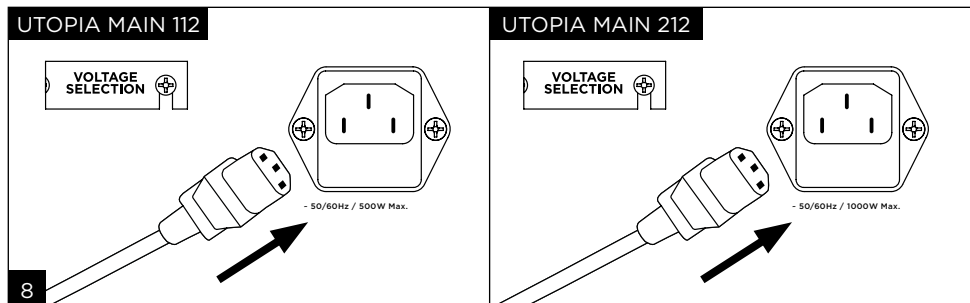

# UTOPIA MAIN

Manual de utilização

119

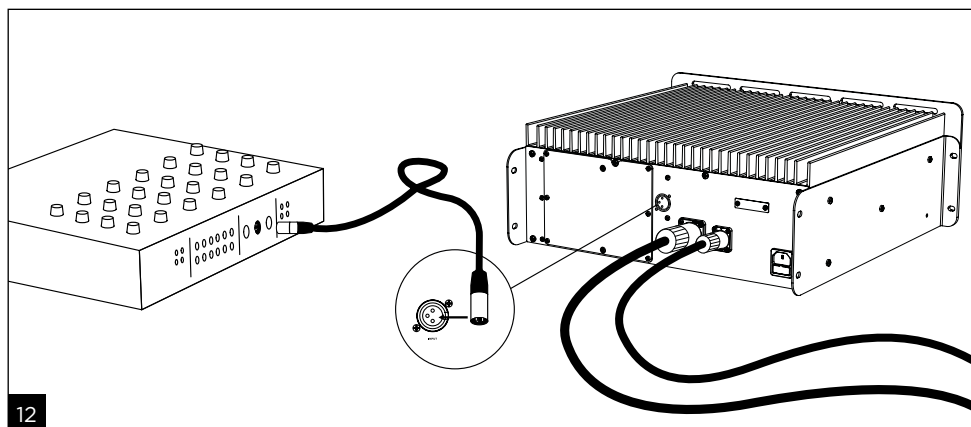

12

PT

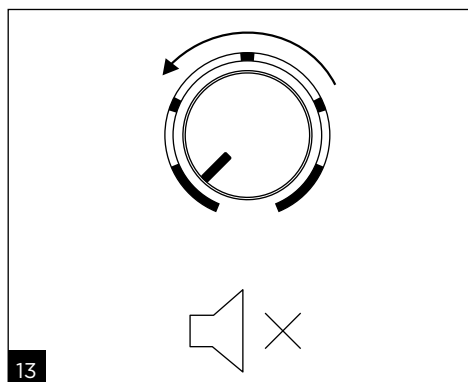

13

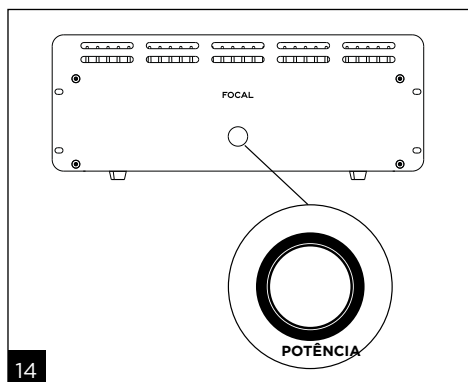

14

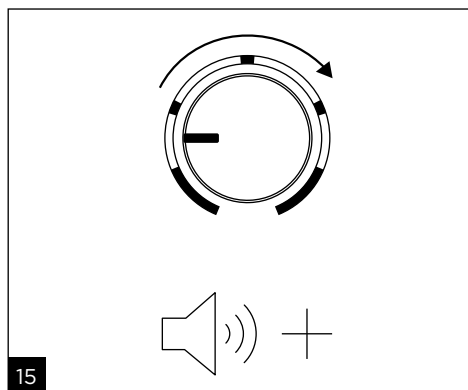

15

# UTOPIA MAIN

Manual de utilização

120

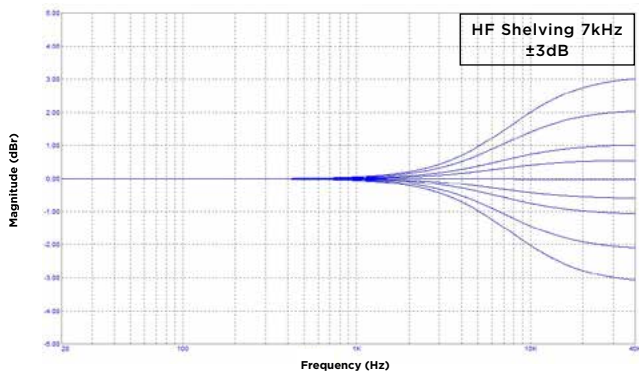

16

HF Shelving

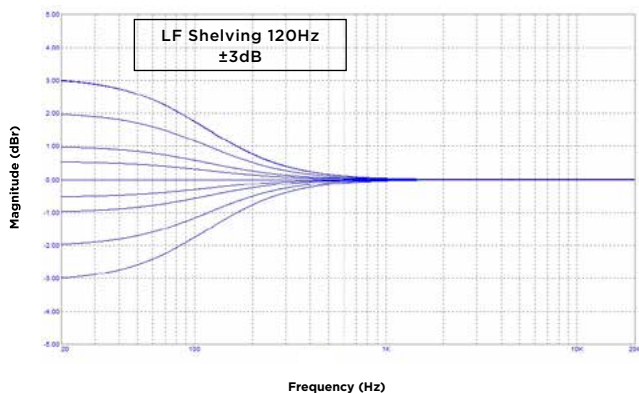

17

HF Shelving

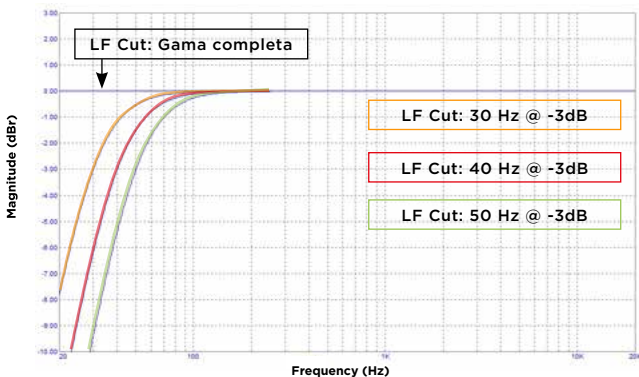

18

LF/HF Shelving

LF Cut

# UTOPIA MAIN

Manual de utilização

121

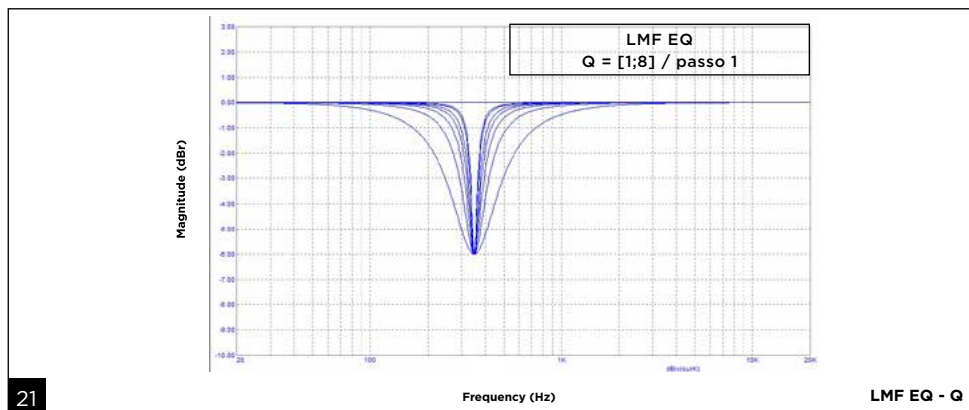
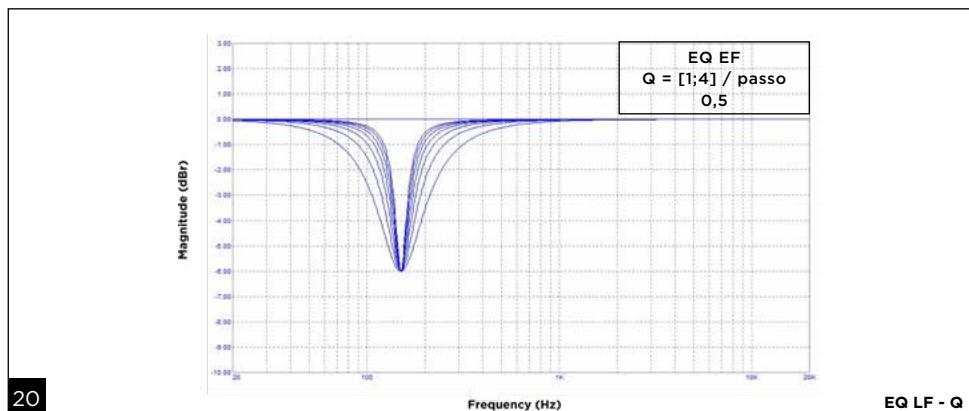
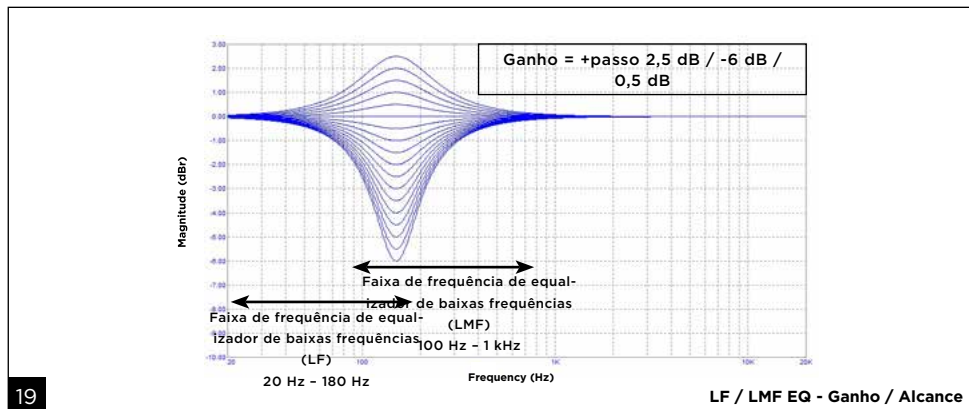

# UTOPIA MAIN

Manual de utilização

122

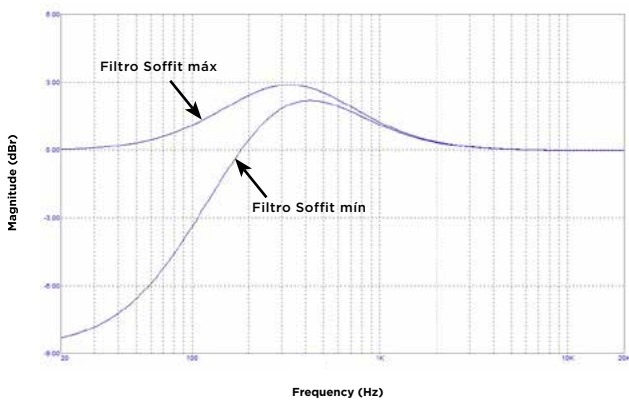

22

Filtro Soffit

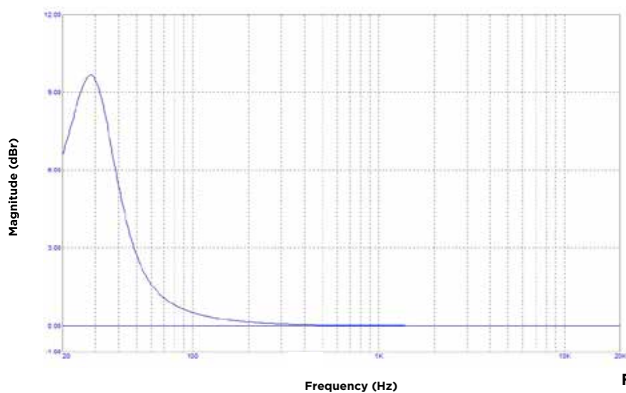

23

Filtro Vedado UM 112

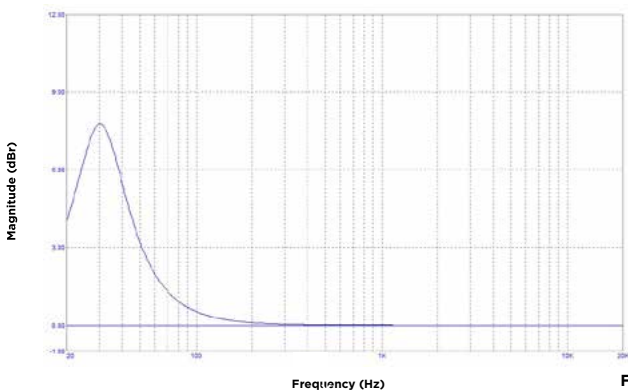

24

Filtro Vedado UM 212

# UTOPIA MAIN

Manual de utilização

123

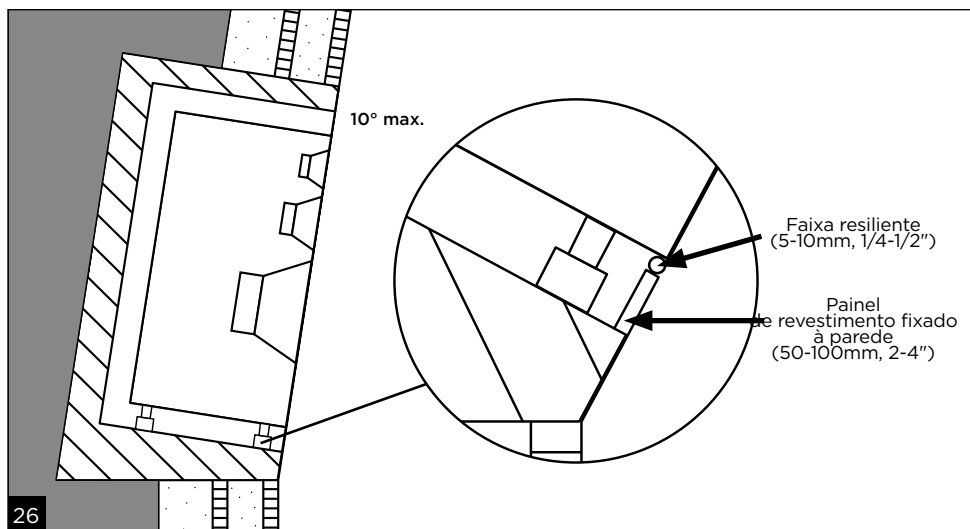
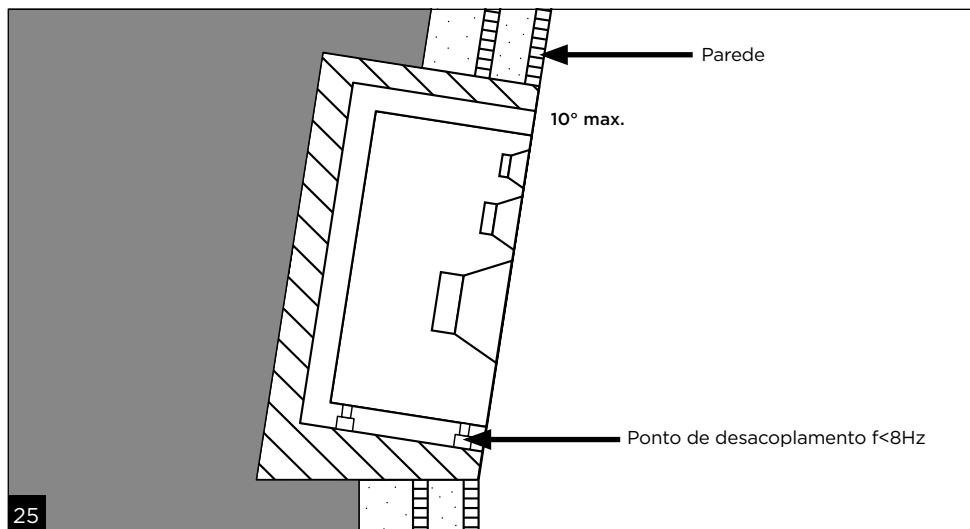

PT

# UTOPIA MAIN

## Manual de utilização

124

Desempenhos	UTOPIA MAIN 112	UTOPIA MAIN 212
Resposta de frequência (@-3 dB)	28 Hz - 40 kHz	28 Hz - 40 kHz
Nível de SPL máximo (CEA2034 média 50-10 kHz campo livre @1 m)	120 dB	123 dB
<b>Amplificador remoto</b>		
Entrada	XLR simétrico 10 kΩ	
Estágio de amplificação de graves	500 W RMS Classe D	2 x 500 W RMS Classe D
Etapa de amplificação de médios	180 W RMS Classe H Modo atual	2 x 180 W RMS Classe H Modo atual
Estágio de amplificação de agudos	90 W RMS Classe H Modo atual	140 W RMS Classe H Modo atual
Alimentação elétrica nominal (Tensão alternada)	-100 - 120 V, 50/60 Hz -220 - 240 V, 50/60 Hz	
Potência nominal consumida	500 W	1000 W
Fusíveis*	-100 - 120 V -220 - 240 V	T10AH/25 V, T5AH/250 V -100-120 V -220-240 V
Frequências de recuperação	330 Hz / 2,7 kHz	
Dimensões (A x C x P)	18,8 x 48,3 x 44,4 cm	
Altura do bastidor	4 U	
Peso	23,4 kg	25,1 kg
Modo de suspensão automático	Passados cerca de 14 minutos sem utilização	
Consumo em modo de suspensão	<0,5 W	
Consumo de energia quando o amplificador está desligado	<0,1 W	
<b>Transdutores</b>		
Graves	13" membrana "W"	2 x 13" membrana "W"
Médios	5" membrana "W" em "M"	2 x 5" membrana "W" em "M"
Agudos	1,5" Berílio em "M"	
<b>Coluna</b>		
Construção	MDF 30 mm	
Acabamento	Preto	
Dimensões (A x C x P)	94 x 53 x 46 cm	79,6 x 105 x 46 cm
Peso	77,6 kg	119,5 kg
Gama de temperatura	Em funcionamento: 5 - 30°C Em armazenamento: 0 - 50°C	

Nota\*: um fusível T10AH/250 V, por exemplo, corresponde a um calibre de 10A de ação lenta (T), elevada capacidade de rutura (H) e uma tensão de alimentação inferior ou igual a 250 V.

# UTOPIA MAIN

## Manual de utilização

125

Para validar a **garantia FOCAL JMLab**,  
agora é possível registar o seu produto online: [www.focal.com/garantie](http://www.focal.com/garantie)



Acabou de adquirir um produto Focal e agradecemos a sua preferência. Seja bem-vindo ao nosso universo, o das colunas de monitorização. Inovação, excelência e dedicação são os nossos valores; o nosso único objetivo é oferecer-lhe um som transparente, fiel e preciso. Para aproveitar todo o desempenho deste produto, recomendamos que leia as instruções neste manual e, em seguida, o conserve cuidadosamente para futura referência.

### Manuseamento

Estes produtos têm arestas vivas e são muito pesados. É preciso ter cuidado para não se ferir ao manuseá-los. Não utilize o bloco de terminais traseiro ou a abertura para agarrar a coluna.

### Conteúdo da embalagem

Cada coluna é entregue com os seguintes elementos:

- O seu amplificador remoto
- 1 cabo de alimentação
- 1 cabo speakon de 8 pinos de 2 m
- 1 cabo speakon de 4 pinos de 2 m
- Um envelope contendo um guia de início rápido, um cartão de qualidade, um documento de marca
- Um saco de plástico com instruções ("Tweeter M em berílio) e uma fita adesiva para fixar no tweeter em caso de danos na cúpula
- Um carrinho de transporte

Certifique-se de que não falta nenhum destes elementos e retire todos os acessórios da caixa. Verifique se a embalagem não apresenta qualquer sinal de deterioração. Caso sejam detetados danos, informe a transportadora e o fornecedor. É importante que a embalagem seja mantida em bom estado para eventuais utilizações no futuro.

### Recomendações

Gostaríamos de chamar a atenção para o facto de poderem ser gerados níveis de pressão sonora elevados, especialmente em configurações 5.1 ou Dolby Atmos®. Sendo o nível de distorção ligeiro e o nível de fadiga do utilizador mínimo, nem sempre a pressão sonora real é evidente. Lembre-se que a exposição a níveis elevados de ruído durante mais de um determinado período de tempo pode levar a uma perda de audição irreversível.

### Início rápido

1. Antes de tomar qualquer medida, verifique se as colunas e a fonte de áudio (consola, etc.) estão desligadas.
2. Ligue os cabos speakon entre o amplificador e a coluna.
3. Ligue o sinal de áudio da fonte às colunas, utilizando as entradas XLR nos respetivos amplificadores.
4. Utilize o cabo de alimentação fornecido para ligar o amplificador de cada coluna à rede elétrica.
5. Ligar a fonte de áudio e verificar se o nível de saída da fonte de áudio ligada à coluna está ajustado para  $\infty$  ou para um nível muito ligeiro.
6. Ligar os amplificadores.
7. Uma vez terminada a sessão de gravação, mistura ou masterização, é aconselhável desligar o equipamento pela seguinte ordem:
  - a. Desligue os amplificadores.
  - b. Desligue as fontes de áudio.

# UTOPIA MAIN

## Manual de utilização

126

### Utopia Main 112

A Utopia Main 112 é uma coluna de monitorização profissional de 3 vias para salas de controlo de média dimensão (a partir de 20 m<sup>2</sup>). É composto por um subwoofer de 13" com um cone em sanduíche de compósito "W" carregado por uma porta de grande secção, um woofer de 5" com um cone "M" em sanduíche de compósito "W" e um tweeter de 1,5" em berílio puro "M".

### Utopia Main 212

O Utopia Main 212 é uma coluna de monitorização profissional de 3,5 vias para salas de controlo de grande dimensão (a partir de 30 m<sup>2</sup>). É composto por 2 subwoofers de 13" com diafragmas em sanduíche de compósito "W" carregados por duas aberturas laminares de grande secção, 2 woofers de 5" com diafragmas "M" em sanduíche de compósito "W" e um tweeter de 1,5" com cúpula invertida em berílio puro.

### INSTALAÇÃO

As colunas devem ser colocadas sobre um suporte fixo em relação ao solo, sobre o qual deve assentar toda a superfície de apoio da coluna. Um suporte com rodízios não é um suporte fixo. O suporte deve ser capaz de suportar pelo menos o dobro do peso da coluna.

### Fonte de alimentação

Depois de desembalar os produtos, verifique primeiro se o seletor de tensão na parte de trás do amplificador de potência está corretamente definido para a tensão fornecida pela rede elétrica. Verifique também (e, se necessário, substitua) o fusível, cuja amperagem depende da tensão de funcionamento (ver características do fusível no quadro de especificações).

Procedimento de alteração de calibre:

- 1 - Desapertar um dos 2 parafusos da placa de proteção.
- 2 - Ajustar o valor nominal para 220 V ou 110 V, consoante a rede elétrica do país onde o cliente se encontra.
- 3 - Volte a enroscar a tampa para proteger o seletor.

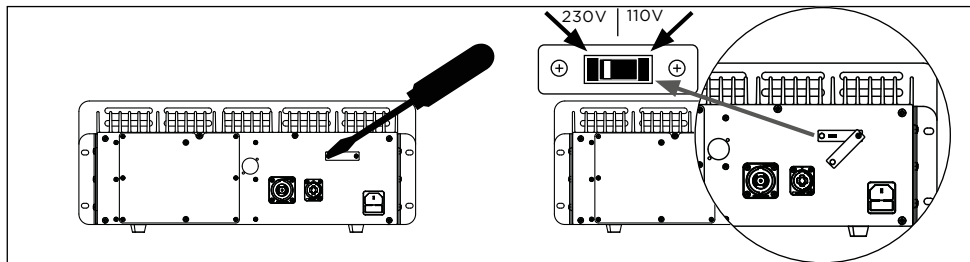

Procedimento de substituição do fusível:

Se o fusível estiver avariado ou se alterar a tensão nominal entre 220 V e 110 V:

- 1 - Retirar a gaveta que contém o fusível.
- 2 - Substituir pelo fusível correto para a zona geográfica (consultar as especificações técnicas).

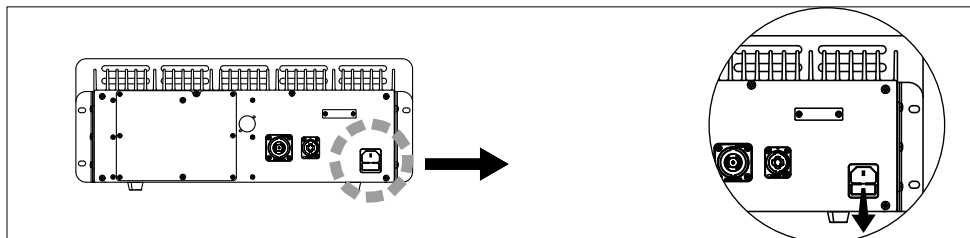

# UTOPIA MAIN

## Manual de utilização

127

### Quadro de características

Certifique-se de que o amplificador não está ligado à rede elétrica antes de aceder aos controlos localizados atrás da placa na parte de trás do amplificador. O quadro eletrónico que contém estas definições será referido no resto do presente documento como "Quadro de funções".



#### Atenção

Os produtos devem ter obrigatoriamente ligação à terra, utilizando-se o cabo de alimentação fornecido para esse efeito. Verificar se o sistema elétrico (disjuntor, tomadas, extensão, bloco de distribuição, etc.) é compatível com a potência consumida pelo amplificador.



#### Procedimento - atenção: apenas pessoas qualificadas

1 - Desligue o amplificador e desligue o cabo de alimentação. O LED no interruptor frontal deve apagar-se.

2 - Desaperte os parafusos que seguram a placa traseira amovível que protege a placa de características

3 - Uma vez retirada a placa posterior, tocar com o dedo, sem luvas, na zona de descarga ESD, a fim de descarregar a eletricidade estática contida pela pessoa no chassis do aparelho.



Nota: Isto destina-se a proteger os circuitos eletrónicos. As pessoas são frequentemente carregadas com vários milhares de volts ao caminharem ou tocarem em objetos à sua volta. A intensidade da corrente produzida durante uma descarga é muito baixa, mas suficiente para danificar os componentes eletrónicos.

4 - Modificar as definições pretendidas. Consulte a impressão serigráfica na parte inferior da placa amovível para saber como funciona cada definição.

Certifique-se de que o amplificador permanece desligado e que não toca na zona de descarga se o utilizador tiver de se deslocar pela sala ou tocar em objetos entre 2 definições.

5 - Uma vez efetuados os ajustes, voltar a colocar a placa e apertar todos os parafusos

6 - Voltar a ligar o cabo de alimentação.

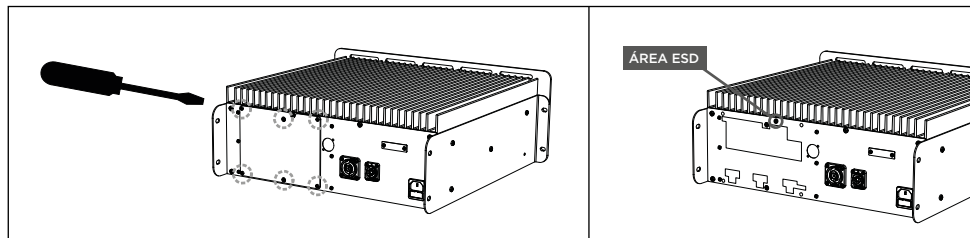

#### Atenção

Para evitar que a descarga eletrostática danifique componentes frágeis, certifique-se de que efetua a descarga no chassis antes de tocar nas partes internas do amplificador.

### Ligações de entradas de áudio

A entrada do sinal de áudio é efetuada através de uma tomada XLR fêmea. Certifique-se de que utiliza um cabo XLR blindado. Esta entrada permite ligar uma fonte de sinal simétrica e utiliza um esquema de cabos padrão:

Pin 1 = massa (blindagem)

Pin 2 = ponto quente (sinal em fase)

Pin 3 = ponto frio (sinal fora da fase)

Quando a fonte do sinal de entrada é assimétrica, é normal ligar o "neutro" (Pin 3) à massa (Pin 1). Geralmente, esta ligação realiza-se ao nível dos cabos.

# UTOPIA MAIN

## Manual de utilização

128

### Coluna fechada ou ventilada

Consoante a utilização e o espaço disponível na divisão, o respiradouro pode ser tapado com um tampão de espuma. Uma coluna fechada proporcionará uma melhor resolução de graves e reprodução de transientes à custa do SPL Max. Ao deixar a ventilação aberta, o nível de som no subwoofer é aumentado, facilitando a experiência da música a níveis de audição elevados. É geralmente aconselhável manter a cortiça no caso de uma coluna montada no teto, uma vez que já beneficia do ganho devido à montagem embutida, ao passo que uma coluna não montada numa configuração fechada é suscetível de não ter SPL. O seu revendedor Focal pode fornecer-lhe uma ficha para instalar na coluna. Instale a ficha como indicado na imagem abaixo. Certifique-se de que a tampa está bem fechada.

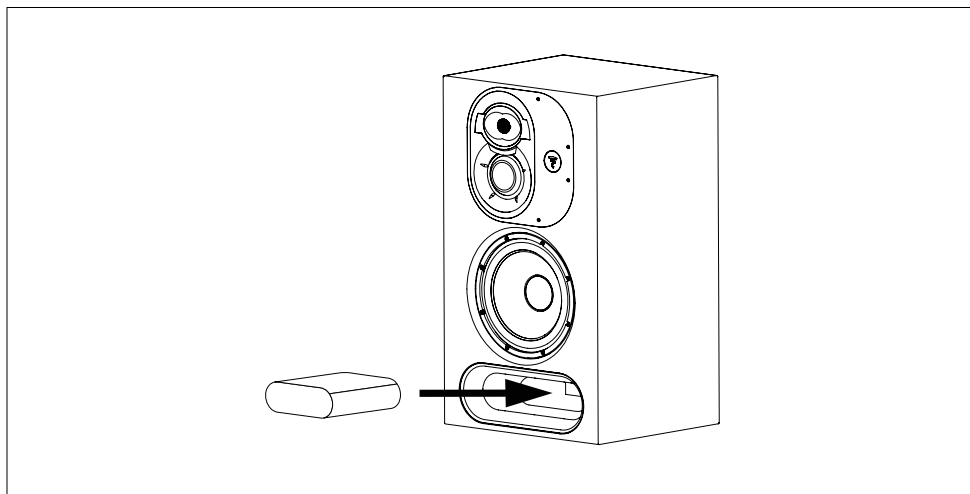

**Se a ficha estiver instalada no respiradouro, o interruptor "SEALED PORT" na placa de características deve ser colocado em "ON" (ver abaixo). Se esta definição não for ativada, existe um risco muito elevado de desgaste prematuro do woofer.**

### Definições da placa de características

A função de cada potenciômetro e interruptor DIP está descrita no lado oculto da placa amovível que protege a placa de características, como se mostra abaixo:

Recomenda-se vivamente a utilização de um microfone de medição e de um software de análise para o ajudar a efetuar os ajustes necessários.

Tenha em atenção que a desativação do modo de suspensão resulta num maior consumo de energia quando um produto ligado não é utilizado durante um longo período de tempo.

Consulte a tabela seguinte para definir os interruptores DIP, "0" correspondendo a um interruptor inferior e "1" correspondendo a um interruptor superior.

# UTOPIA MAIN

Manual de utilização

Quadro de características

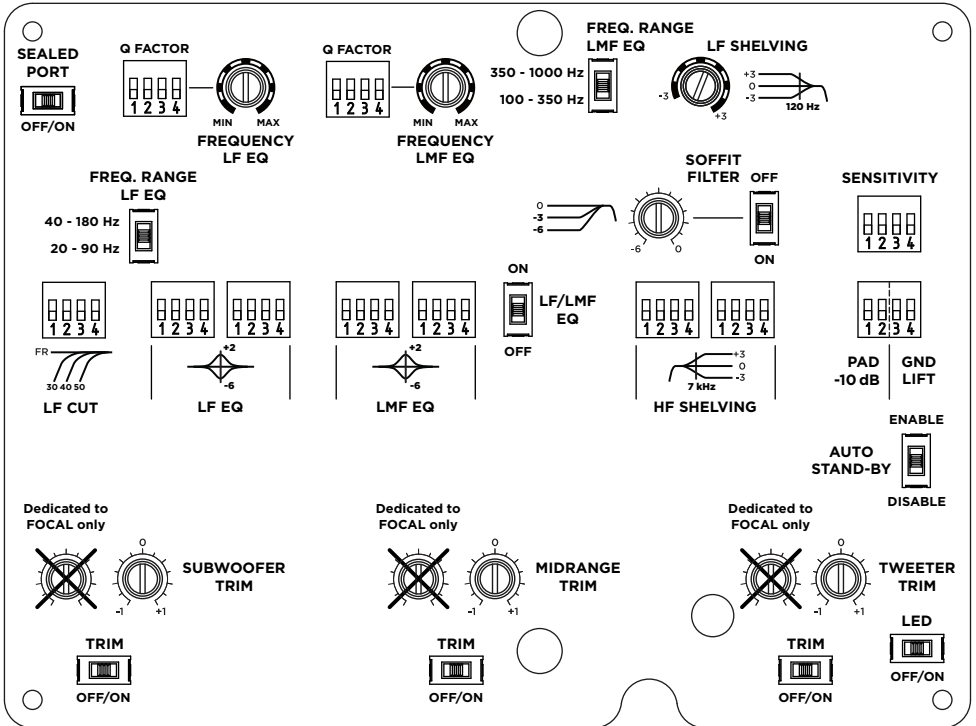

PT

# UTOPIA MAIN

## Manual de utilização

130



### LISTA DE DEFINIÇÕES PARA A PLACA DE CARACTERÍSTICAS PRINCIPAL

Secção	Parâmetro	Posição	Sequência	
LF CUT	Frequência	FR	0000	□□□□
		30Hz	0101	□□□□
		40Hz	1010	□□□□
		50Hz	1111	□□□□
EQ EF	Fator Q	1	0000	□□□□
		1.5	0001	□□□□
		2	0010	□□□□
		2.5	0011	□□□□
		3	0110	□□□□
		3.5	0111	□□□□
		4	1010	□□□□
EQ EF	Ganho	+2,5dB	0000 0011	□□□□ □□□□
		+2dB	0000 0010	□□□□ □□□□
		+1,5dB	0001 0011	□□□□ □□□□
		+1dB	0000 0001	□□□□ □□□□
		+0,5dB	0010 0011	□□□□ □□□□
		0dB	0000 0000	□□□□ □□□□
		-0,5dB	0011 0010	□□□□ □□□□
		-1dB	0001 0000	□□□□ □□□□
		-1,5dB	0011 0001	□□□□ □□□□
		-2dB	0010 0000	□□□□ □□□□
		-2,5dB	0011 0000	□□□□ □□□□
EQ EF	Ganho	-3,5dB	1000 0001	□□□□ □□□□
		-4dB	1000 0000	□□□□ □□□□
		-4,5dB	1111 0001	□□□□ □□□□
		-5dB	0000 0101	□□□□ □□□□
		-5,5dB	1111 0100	□□□□ □□□□
		-6dB	0000 1000	□□□□ □□□□

# UTOPIA MAIN

Manual de utilização

## LISTA DE DEFINIÇÕES PARA A PLACA DE CARACTERÍSTICAS PRINCIPAL

Secção	Parâmetro	Posição	Sequência		
LMF EQ	Fator Q	1	0001	<input type="checkbox"/>	
		2	0000	<input type="checkbox"/>	
		3	0010	<input type="checkbox"/>	
		4	1111	<input type="checkbox"/>	
		5	0110	<input type="checkbox"/>	
		7	1000	<input type="checkbox"/>	
		8	1100	<input type="checkbox"/>	
		Ganho	+2,5dB	0000 0011	<input type="checkbox"/>
	+2dB		0000 0010	<input type="checkbox"/>	<input type="checkbox"/>
	+1,5dB		0001 0011	<input type="checkbox"/>	<input type="checkbox"/>
	+1dB		0000 0001	<input type="checkbox"/>	<input type="checkbox"/>
	+0,5dB		0010 0011	<input type="checkbox"/>	<input type="checkbox"/>
	0dB		0000 0000	<input type="checkbox"/>	<input type="checkbox"/>
	-0,5dB		0011 0010	<input type="checkbox"/>	<input type="checkbox"/>
	-1dB		0001 0000	<input type="checkbox"/>	<input type="checkbox"/>
	-1,5dB		0011 0001	<input type="checkbox"/>	<input type="checkbox"/>
	-2dB		0010 0000	<input type="checkbox"/>	<input type="checkbox"/>
	-2,5dB		0011 0000	<input type="checkbox"/>	<input type="checkbox"/>
	-3dB		0000 0100	<input type="checkbox"/>	<input type="checkbox"/>
	-3,5dB		1000 0001	<input type="checkbox"/>	<input type="checkbox"/>
	-4dB		1000 0000	<input type="checkbox"/>	<input type="checkbox"/>
	-4,5dB		1111 0001	<input type="checkbox"/>	<input type="checkbox"/>
	-5dB		0000 0101	<input type="checkbox"/>	<input type="checkbox"/>
	-5,5dB		1111 0100	<input type="checkbox"/>	<input type="checkbox"/>
	-6dB		0000 1000	<input type="checkbox"/>	<input type="checkbox"/>

# UTOPIA MAIN

## Manual de utilização

### LISTA DE DEFINIÇÕES PARA A PLACA DE CARACTERÍSTICAS PRINCIPAL

Secção	Parâmetro	Posição	Seqüência		
HF Shelving	Ganho	+3dB	1000 0000		
		+2dB	0100 0000		
		+1dB	0010 0000		
		+0,5dB	0001 0000		
		0dB	0000 0000		
		-0,5dB	0000 0001		
		-1dB	0000 0010		
		-2dB	0000 0100		
		-3dB	0000 1000		
Sensibilidade		+4dBu	1000		
		+9dBu	0000		
		+14dBu	0011		
PAD -10dB		On	00		
		Off	11		
GND/LIFT		Solo	10		
		Elevador	00		
LF Shelving	Ganho	+3dB			
		+2dB			
		+1dB			
		+0,5dB			
		0dB			
		-0,5dB			
		-1dB			
		-2dB			
-3dB					

# UTOPIA MAIN

## Manual de utilização

133

### Ligar as colunas

A ligação entre o amplificador remoto e a coluna é feita através de dois cabos speakon: um cabo speakon de 8 pinos e um cabo speakon de 4 pinos. Os cabos speakon que ligam o amplificador à coluna não devem exceder os 3 metros.

A cablagem no interior do speakon de 8 pontos é a seguinte:

- 1+/-: Woofer (112) / Woofer esquerdo (212)
- 2+/-: Não ligado (112) / Woofer direito (212)
- 3+/-: Médio (112) / Médio alto (212)
- 4+/-: Não ligado (112) / Baixo médio (212)

A cablagem no interior do speakon de 4 pontos é a seguinte:

- 1+/-: Tweeter (112 e 212)
- 2+/-: LED na frente da coluna

### Posicionamento (fig. F, G)

A Utopia Main 112 e a Utopia Main 212 são colunas de monitor de campo distante, pelo que foram concebidas para serem posicionadas a uma distância entre 2 e 5 metros do ouvinte e orientados na sua direção. No caso da Utopia Main 112, também é possível rodar a placa da gama média/tweeter. As colunas devem ser colocadas sobre um suporte fixo em relação ao solo, sobre o qual deve assentar toda a superfície de apoio da coluna. Um suporte com rodízios não é um suporte fixo. O suporte deve ser capaz de suportar pelo menos o dobro do peso da coluna.

Não se esqueça de retirar a coluna do seu carrinho de transporte antes de o instalar. É utilizado apenas para colocar a coluna na sua localização final.

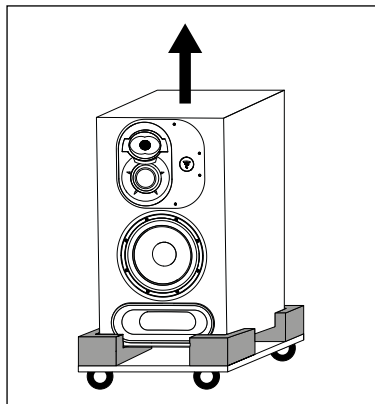
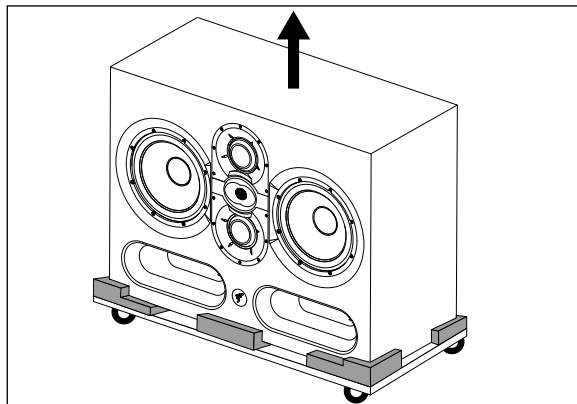

### Orientação da placa de médios/tweeter

O estágio da gama média/tweeter da Utopia Main 112 pode ser rodado em 360° em passos de 90°, e a gama média/tweeter pode ser posicionada à direita ou à esquerda da coluna.

Isto permite otimizar a configuração do monitor em função da divisão e dos constrangimentos da instalação.

### Procedimento a seguir para orientar a placa de médios/tweeter

- 1) Retire os 10 parafusos utilizando uma chave Allen n.º 4 enquanto segura a placa de gama média/tweeter juntamente com a placa com o logótipo da Focal (**fig. D**).
- 2) Inclinar a placa para fora cerca de 10 cm (**fig. E**).
- 3) Rodar a placa para a posição pretendida. Verificar se os encaixes de fixação estão alinhados com os orifícios da placa para garantir o alinhamento perfeito dos parafusos/orifícios na placa/encaixes de fixação (**fig. D**).
- 4) Para garantir a instalação correta da placa, é essencial observar os 3 pontos seguintes:
  - 4.1. Posicione a placa. Colocar e apertar à mão os 10 parafusos, respeitando o aparafusamento em forma de estrela conforme indicado.
  - 4.2. Aparafusar em forma de estrela. Definir a aparafusadora para uma velocidade reduzida.
  - 4.3. Aparafusar novamente em cruz. Ajustar a chave de fendas para uma força superior. Em seguida, verifique se os parafusos

# UTOPIA MAIN

## Manual de utilização

134

estão bem apertados.

5) O monitor está pronto para ser utilizado.

### Fixação à parede e/ou ao teto

A Utopia Main 112 e a Utopia Main 212 não incluem pontos de fixação para montagem na parede e/ou no teto. A Focal não fornece qualquer garantia de adequação a um determinado suporte ou instalação, sendo a instalação dos monitores da exclusiva responsabilidade do cliente. Assim, a Focal não assumirá qualquer tipo de responsabilidade em caso de libertação, queda, acidente e/ou qualquer outra consequência ou dano de qualquer natureza associados à instalação dos monitores.

### Posicionamento estéreo

Recomendamos que posicione as colunas de forma a obter um triângulo equilátero. Os 3 vértices são constituídos pela posição de audição, a coluna direita e a coluna esquerda.

### Posicionamento multicanal

Para uma instalação 5.1, recomendamos que posicione as colunas num círculo de modo a que fiquem equidistantes do ponto de audição. O canal central estará posicionado a 0°, o canal frontal direito a 30°, o canal traseiro direito a 110°, o canal traseiro esquerdo a 250° e o canal frontal esquerdo a 330°. No caso de uma instalação Dolby Atmos®, consulte as Diretrizes Dolby Atmos® da Focal (<https://www.focal.com/dolby-atmos-installation>).

### Rodagem

Os transdutores do Utopia Main 112 e 212 são elementos mecânicos complexos que requerem um período de rodagem para funcionarem no seu melhor e se adaptarem às condições de temperatura e humidade do seu ambiente. Este período varia em função das condições presentes e pode prolongar-se durante algumas semanas.

Para acelerar o processo, é aconselhável pôr os vários produtos a funcionar durante cerca de vinte horas a um nível médio, com programas musicais ricos em baixas frequências. Depois de as características dos transdutores estarem estabilizadas, poderá usufruir plenamente do desempenho dos seus produtos Focal.

### Instalação do amplificador

O amplificador pode ser montado num bastidor ou numa mesa. Em ambos os casos, é necessário deixar um espaço mínimo de 9 cm (2U num bastidor) acima, 5 cm para os lados e 9 mm abaixo do amplificador para garantir uma circulação de ar adequada à sua volta. Além disso, as aberturas do amplificador não devem ser obstruídas e, se o amplificador for colocado numa superfície, esta deve ser rígida.

A superfície superior do amplificador da coluna Utopia Main 112 e Utopia Main 212 está equipada com um radiador dissipador de calor. Mantenha-se afastado desta superfície para evitar qualquer risco de queimaduras na pele.

O amplificador de coluna Utopia Main 212 possui arrefecimento assistido por ventoinha concebido para ser ativado quando o amplificador é utilizado em volumes elevados durante longos períodos de tempo. Manter-se afastado da abertura da ventoinha para evitar qualquer risco de ferimentos provocados pelas pás em movimento.

O amplificador não pode ser colocado na extremidade, atrás ou em cima.

Se o amplificador for instalado num bastidor horizontal, deve ser fixado à frente e atrás utilizando as ranhuras fornecidas.

Certifique-se de que utiliza parafusos com as seguintes dimensões mínimas: M6 x 15 mm para a parte da frente e M6 x 12 mm para os suportes laterais. Recomendamos também a utilização de anilhas.

Os orifícios na parte da frente do amplificador foram concebidos para deixar 0,5U de espaço por baixo do amplificador e 1,5U por cima.

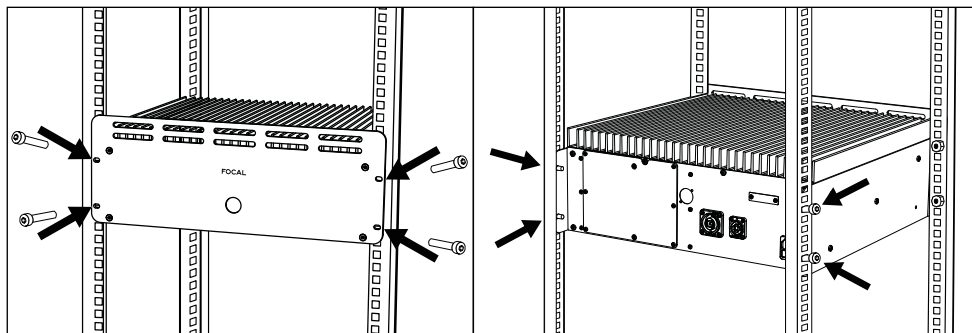

# UTOPIA MAIN

## Manual de utilização

135

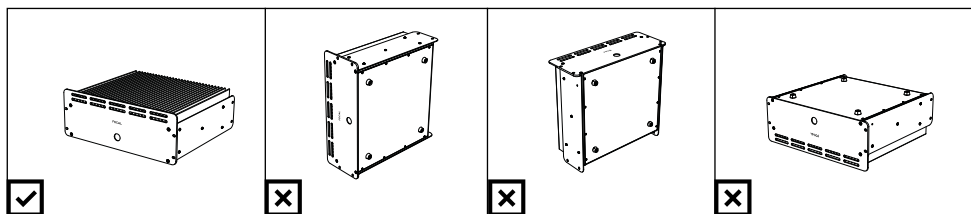
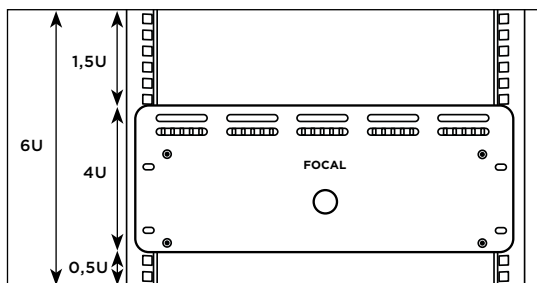

PT

### Instalação da coluna "soffit" (fig.H, I).

A montagem embutida da coluna (instalação "soffit") oferece uma série de vantagens acústicas. Isto evita problemas de difração nas extremidades da coluna e a reflexão de baixas frequências na parede traseira. **Aconselha-se vivamente a consulta de um profissional de construção qualificado e/ou de um desenhador de estúdio para garantir que esta abordagem é implementada corretamente.** Uma vez que o centro acústico da coluna deve apontar para a posição de audição, a parede em que a coluna é construída deve ser orientada em conformidade. Deve ser rígido e pesado e os monitores não devem ficar inclinados mais de 10° em direção ao chão. Deve ser deixado um espaço de 5 a 10 cm (2 a 4") de cada lado da coluna, mas este espaço deve ser coberto na parte da frente por uma placa que corresponda à parte da frente da coluna. Deixe um espaço de 5 a 10 mm (¼ a ½") entre a coluna e a placa para que possa ser colocada uma junta de borracha maleável. A coluna deve assentar em almofadas antivibração e a frequência de ressonância global deve ser inferior a 8 Hz.





























As cavidades vazias na parede devem ser preenchidas com lã mineral absorvente ou espuma acústica. Uma estrutura constituída por uma parede de madeira deve ser fortemente reforçada com braços interiores. No caso de paredes sólidas, como as paredes de betão, o espaço à volta do compartimento deve ser preenchido com lã mineral absorvente ou areia. Certifique-se de que a parte da frente da coluna está alinhada com a superfície da parede, tendo em conta o acabamento da parede.













### Manutenção

A manutenção das colunas limita-se à limpeza do pó com um pano seco. Se a coluna tiver manchas, recomendamos que utilize apenas um pano húmido. Nunca utilize solventes, detergentes, álcoois ou produtos corrosivos, raspadores ou outros utensílios abrasivos para limpar a superfície da coluna. Evitar a proximidade de fontes de calor. Recomendamos também que aperte os parafusos da coluna após alguns meses de utilização.

### Condições de garantia

Todas as colunas Focal estão cobertas pela garantia elaborada pelo distribuidor oficial da Focal no seu país. O seu distribuidor pode fornecer-lhe todas as informações relativas às condições da garantia. A cobertura da garantia abrange pelo menos o concedido pela garantia legal em vigor no país onde a fatura de compra original foi emitida.

	<div style="text-align: center; background-color: black; color: white; padding: 5px;"><b>CAUTION</b></div> <div style="text-align: center; background-color: black; color: white; padding: 2px;"><b>RISK OF ELECTRIC SHOCK DO NOT OPEN</b></div>	
<p>Symbolen voor elektrische gevaren. Dit symbool is bedoeld om de gebruiker te wijzen op de aanwezigheid van gevaar voor elektrische spanning, om een mogelijke elektrische schok te voorkomen.</p>	<p><b>WAARSCHUWING:</b> Verwijder de kap (of achterkant) van het apparaat niet om het risico op elektrische schokken te voorkomen. Geen enkel onderdeel van het apparaat kan door de gebruiker zelf worden vervangen. Laat onderhoud of reparaties uitvoeren door een gekwalificeerde professional.</p>	<p>Waarschuwingssymbool. Dit symbool waarschuwt gebruikers op belangrijke instructies in de gebruikershandleiding met betrekking tot hantering, bediening en onderhoud van het apparaat.</p>
<div style="display: flex; flex-direction: row-reverse;"> <div style="margin-right: 10px;">                      </div> <div style="flex-grow: 1;"> <ol style="list-style-type: none"> <li>1. Lees deze instructies.</li> <li>2. Bewaar deze instructies.</li> <li>3. Neem de waarschuwingen in acht.</li> <li>4. Volg alle instructies op.</li> <li>5. Gebruik dit apparaat niet in de nabijheid van water.</li> <li>6. Reinig dit apparaat uitsluitend met een droge doek.</li> <li>7. Blokkeer de ventilatieopeningen niet. Installeer het apparaat overeenkomstig de instructies van de fabrikant.</li> <li>8. Installeer het apparaat niet in de buurt van hittebronnen, zoals radiatoren, verwarmingsroosters, fornuizen of andere apparaten (waaronder versterkers) waar warmte vanaf komt.</li> <li>9. Probeer in geen geval de veiligheidsvoorzieningen van de gepolariseerde stekker te omzeilen (algemeen). Een gepolariseerde stekker heeft twee pinnen met verschillende breedten. De bredere pin is voor uw veiligheid. Indien de meegeleverde stekker niet in uw stopcontact past, laat de stekker dan vervangen door een elektricien.</li> <li>10. Voorkom dat er op het netsnoer kan worden gelopen of dat het kan worden afgeknelde, vooral bij stekkers, stopcontacten en waar het snoer het apparaat verlaat.</li> <li>11. Gebruik uitsluitend door de fabrikant aanbevolen toebehoren/accessoires.</li> <li>12. Gebruik alleen door de fabrikant aanbevolen of met het apparaat meegeleverde wagens, standaarden, statieven, beugels of tafels. Wanneer u een wagen gebruikt, wees dan voorzichtig bij het verplaatsen van de wagen-apparaatcombinatie, om te voorkomen dat u verwond raakt doordat het geheel omvalt.</li> </ol> </div> </div>	<div style="display: flex; flex-direction: row-reverse;"> <div style="margin-right: 10px;">            </div> <div style="flex-grow: 1;"> <ol style="list-style-type: none"> <li>13. Haal de stekker van het apparaat uit het stopcontact bij onweer of als u het apparaat gedurende langere tijd niet gebruikt.</li> <li>14. Alle servicebeurten moeten door gediplomeerd onderhoudspersoneel worden uitgevoerd. Onderhoud is noodzakelijk als het apparaat schade heeft opgelopen, in welke vorm dan ook, wanneer de kabel of het netsnoer zijn beschadigd, als het apparaat is blootgesteld aan vloeistoffen, regen of vocht, als het apparaat slecht functioneert of is gevallen.</li> <li>15. Sluit dit product alleen aan op het voor dit apparaat aanbevolen type voeding. Als u niet zeker weet op wat voor netvoeding dit product of elektrische installatie moet worden aangesloten, vraag uw installateur of elektriciteitsbedrijf dan om advies. Raadpleeg de gebruikershandleiding voor meer informatie over producten met een batterij of andere voedingsbron.</li> <li>16. Dit product is een apparaat van klasse 1. Sluit het apparaat alleen aan met de meegeleverde netstekker, die is voorzien van een aarde-aansluiting. Het apparaat moet aangesloten worden op een geaard stopcontact.</li> <li>17. Wanneer de stekker of een koppelkabel wordt gebruikt om de elektrische voeding van het apparaat af te sluiten, dient deze makkelijk bereikbaar te zijn. Haal de stekker uit het stopcontact om het apparaat van de voeding af te sluiten.</li> <li>18. Zorg dat stopcontacten, verlengsnoeren en stekkerdozen niet worden overbelast. Dit zou brand of een elektrische schok kunnen veroorzaken. Zorg dat het maximaal toegestane vermogen van elke component van de installatie niet wordt overschreden.</li> </ol> </div> </div>	<div style="display: flex; flex-direction: row-reverse;"> <div style="margin-right: 10px;">                  </div> <div style="flex-grow: 1;"> <ol style="list-style-type: none"> <li>19. <b>WAARSCHUWING:</b> Stel dit apparaat niet bloot aan water, regen of vocht; dit om het risico op brand of een elektrische schok te verlagen. Zorg ook dat er geen vloeistoffen op het apparaat kunnen druppelen of tegen het apparaat kunnen spatten en plaats geen voorwerpen met vloeistoffen, zoals vazen, op het apparaat.</li> <li>20. Steek geen objecten in de ventilatieopeningen van het apparaat. Deze kunnen onderdelen die onder hoge spanning staan raken en hierdoor kortsluiting, brand of een elektrische schok veroorzaken.</li> <li>21. Gebruik het apparaat niet in een omgevingstemperatuur van meer dan 30 graden Celsius.</li> <li>22. Gebruik dit apparaat niet in een tropisch klimaat.</li> <li>23. Gebruik dit apparaat niet op een hoogte van meer dan 2000 meter.</li> <li>24. Indien het apparaat van een koude naar een warme ruimte is verplaatst, controleer dan voordat u de voedingskabel aansluit of er sprake is van condensvorming.</li> <li>25. Zorg voor een goede ventilatie van het product. Raadpleeg de installatie-instructies van de versterker.</li> <li>26. Blokkeer de bladen van het mechanische ventilatiesysteem niet. Dit zou kunnen leiden tot brandwonden, brand, letsel en schade aan het apparaat.</li> <li>27. Plaats nooit een voorwerp met een open vlam, zoals een brandende kaars, in de buurt van het apparaat.</li> </ol> </div> </div>

	<div style="background-color: black; color: white; padding: 5px; border: 1px solid black;"> <b>CAUTION</b>  RISK OF ELECTRIC SHOCK  DO NOT OPEN </div>	
<p>Symbolen voor elektrische gevaren. Dit symbool is bedoeld om de gebruiker te wijzen op de aanwezigheid van gevaar voor elektrische spanning, om een mogelijke elektrische schok te voorkomen.</p>	<p><b>WAARSCHUWING:</b> Verwijder de kap (of achterkant) van het apparaat niet om het risico op elektrische schokken te voorkomen. Geen enkel onderdeel van het apparaat kan door de gebruiker zelf worden vervangen. Laat onderhoud of reparaties uitvoeren door een gekwalificeerde professional.</p>	<p>Waarschuwingssymbool. Dit symbool waarschuwt gebruikers op belangrijke instructies in de gebruikershandleiding met betrekking tot hantering, bediening en onderhoud van het apparaat.</p>
<div style="display: flex; flex-direction: column; align-items: flex-start;"> <div style="margin-bottom: 10px;"></div> <div style="margin-bottom: 10px;"></div> <div style="margin-bottom: 10px;"></div> <div style="margin-bottom: 10px;"></div> <div style="margin-bottom: 10px;"></div> </div> <p>28. Het apparaat mag alleen aan een muur of plafond worden bevestigd als de producent dergelijke montage heeft goedgekeurd.</p> <p>29. Dit apparaat is ontworpen voor gebruik binnenshuis. Installeer het product niet buitenshuis.</p> <p>30. Dit product heeft scherpe hoeken. Ga er voorzichtig mee om.</p> <p>31. Probeer dit apparaat niet zelf te repareren. Openen van het apparaat kan gevaarlijk zijn. Neem voor alle soorten onderhoud contact op met een gekwalificeerde professional.</p> <p>32. Wanneer vervangende componenten nodig zijn, gebruik dan alleen de door de fabrikant aanbevolen componenten of componenten met dezelfde technische specificaties als die van het originele product. Het gebruik van onjuiste onderdelen kan brand, elektrische schokken of andere risico's veroorzaken.</p>	<div style="display: flex; flex-direction: column; align-items: flex-start;"> <div style="margin-bottom: 10px;"></div> <div style="margin-bottom: 10px;"></div> <div style="margin-bottom: 10px;"></div> </div> <p>33. Test het apparaat na onderhoud of reparatie om te controleren of het veilig functioneert.</p> <p>34. Zet het volume van de bron op het laagste niveau alvorens de producten aan te sluiten en stel het volume pas daarna op de gewenste niveau in. Wanneer de producten op hun plaats staan, kunt u het volume geleidelijk aan verhogen tot een redelijk en comfortabel niveau.</p> <p>35. Zet uw speakers niet gedurende langere tijd op een hoog volume om eventuele gehoorschade te voorkomen. Wanneer u gedurende langere tijd naar luidsprekers op te hoog volume luistert, kan dit uw oren beschadigen en gehoorproblemen veroorzaken (tijdelijke of permanente doofheid, oorsuizen, tinnitus, hyperacusis). Als u uw oren enkele uren lang blootstelt aan een volume van meer dan 85 dB SPL-LAeq kan dat uw gehoor permanent beschadigen.</p>	<div style="display: flex; flex-direction: column; align-items: flex-start;"> <div style="margin-bottom: 10px;"></div> <div style="margin-bottom: 10px;"></div> <div style="margin-bottom: 10px;"></div> </div> <p>36. Houd de verpakking nadat het apparaat is uitgepakt uit de buurt van kinderen. De verpakking kan een risico op verstikking zijn.</p> <p>37. Sommige gebruikers zijn niet zelfstandig genoeg om dit product zonder gevaar alleen te gebruiken. Vooral kinderen onder de 14 en mensen met bepaalde gebreken moeten onder toezicht staan en/of begeleid worden wanneer ze het apparaat gebruiken.</p> <p>38. <b>LET OP:</b> aanwezigheid van hete oppervlakken. Product niet aanraken om het risico op verbranding te voorkomen.</p>

# UTOPIA MAIN

Handleiding

138

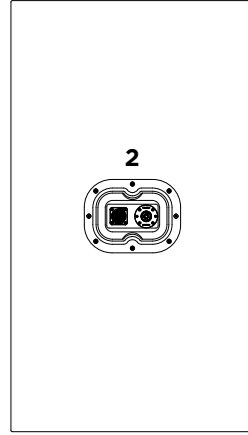
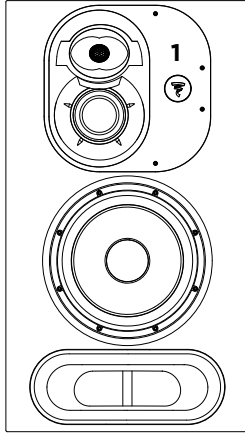

N

1

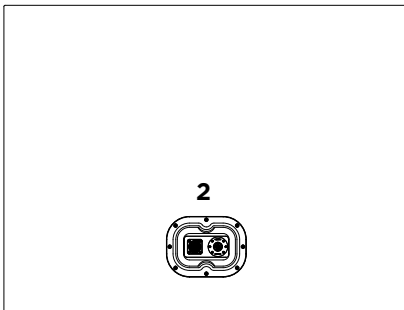
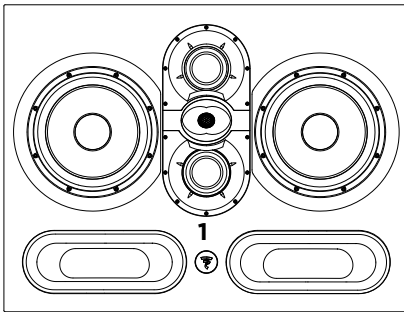

2

## 1. Indicatielampje

aan/uit:

- Aan (continu wit)
- Beveiliging (knipperend wit)

## 2. Ingangen van de speaker:

18-pins speakon-aansluiting + 1 4-pins speakon-aansluiting

## 3. Uitgangen van de versterker:

18-pins speakon-aansluiting + 1 4-pins speakon-aansluiting

## 4. Audio-ingang (XLR)

## 5. Zekering-/netsnoerpoort

## 6. Voedingsschakelaar (aan/uit) met spanningsindicatielampje

## 7. Spanningsselectie

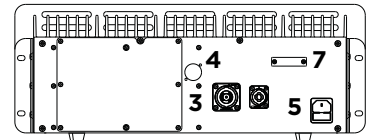
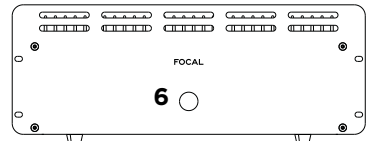

3

# UTOPIA MAIN

Handleiding

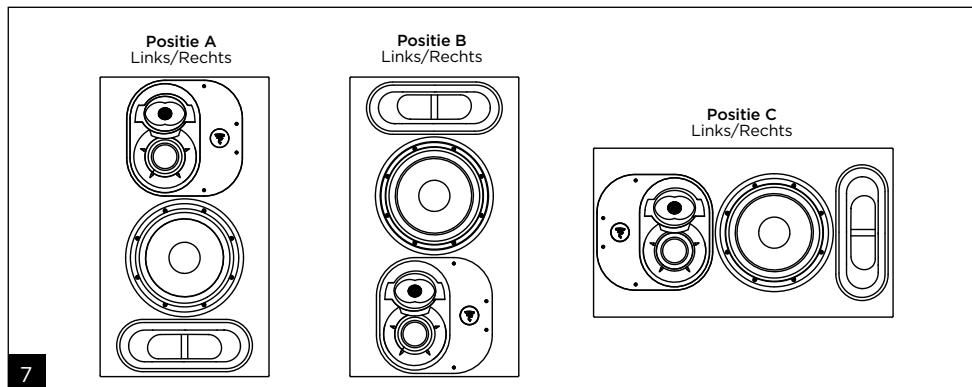
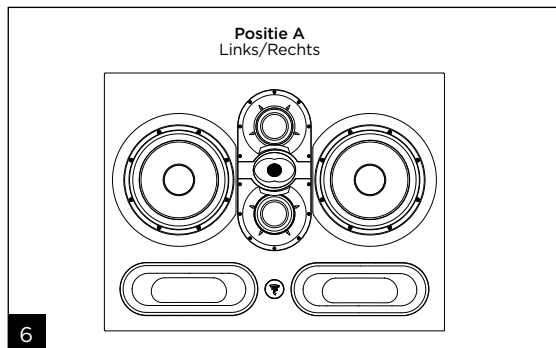
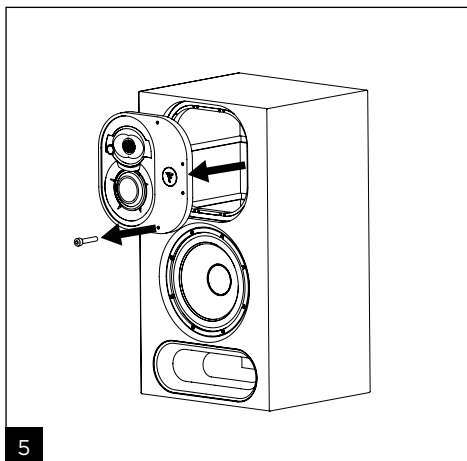
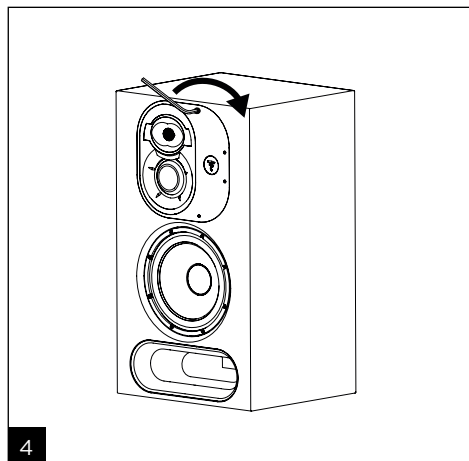

# UTOPIA MAIN

Handleiding

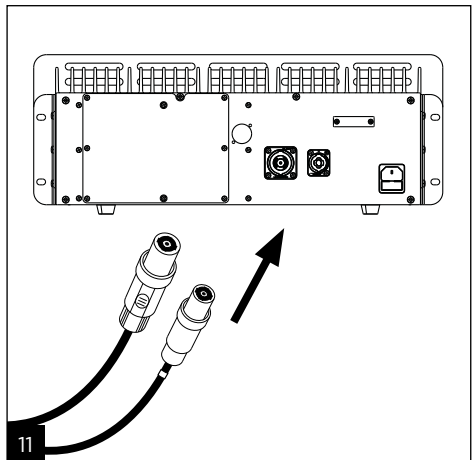
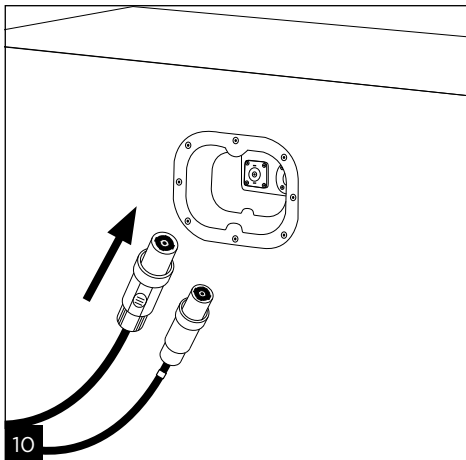
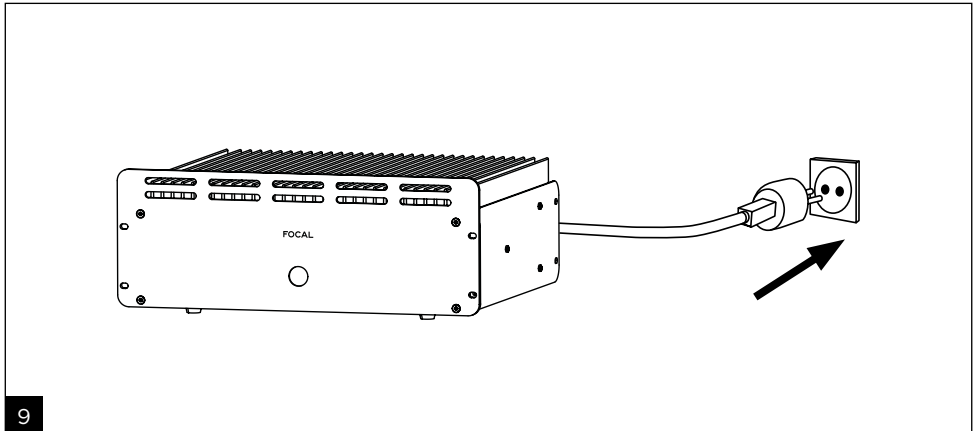
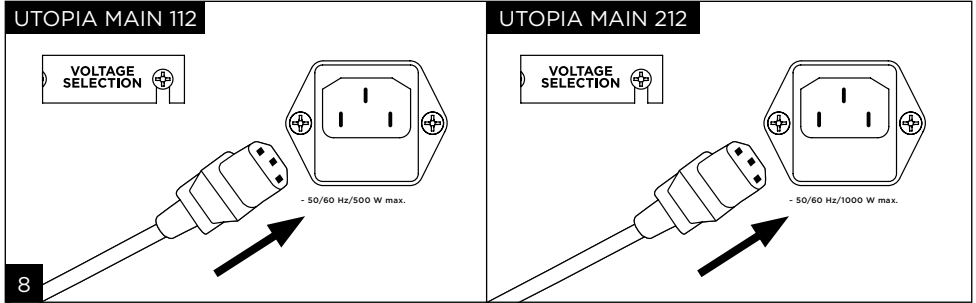

# UTOPIA MAIN

Handleiding

141

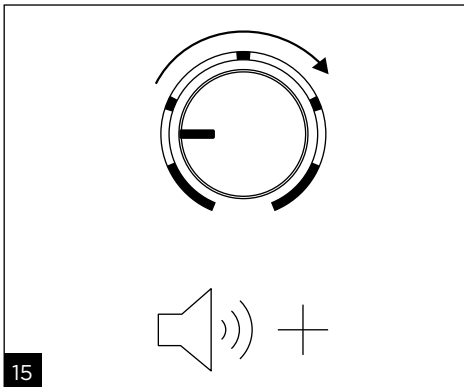
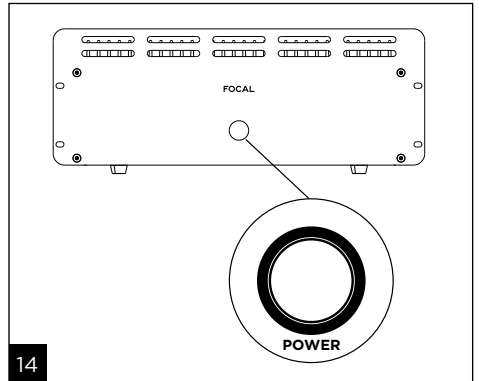
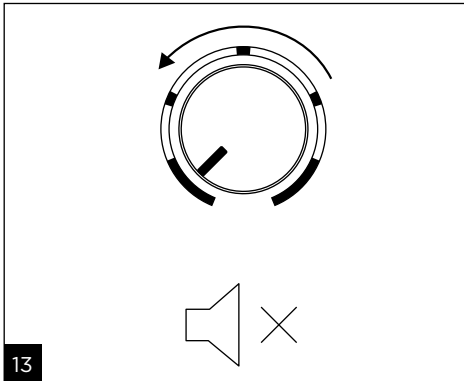
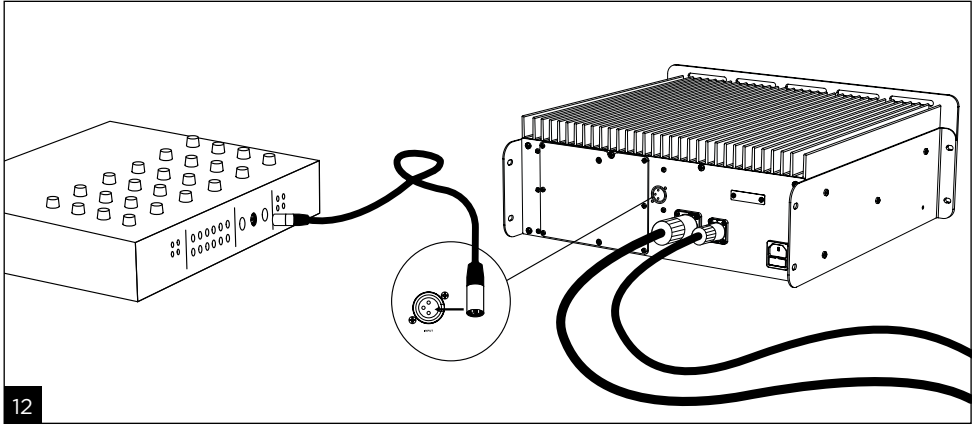

NL

# UTOPIA MAIN

Handleiding

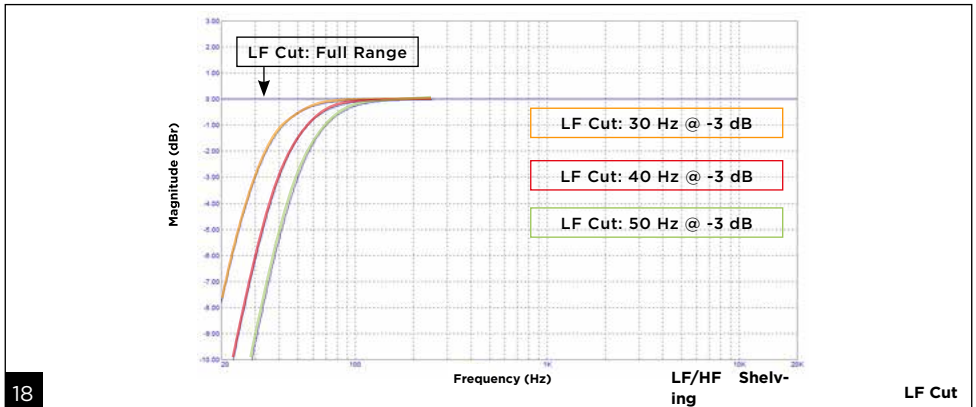
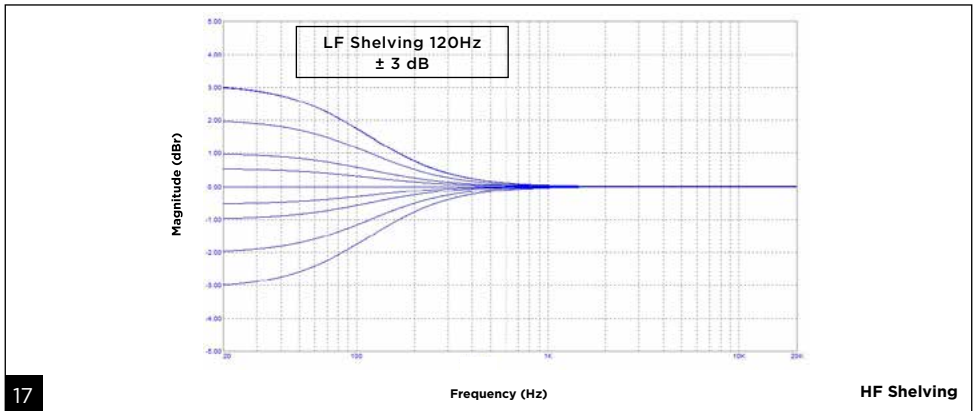
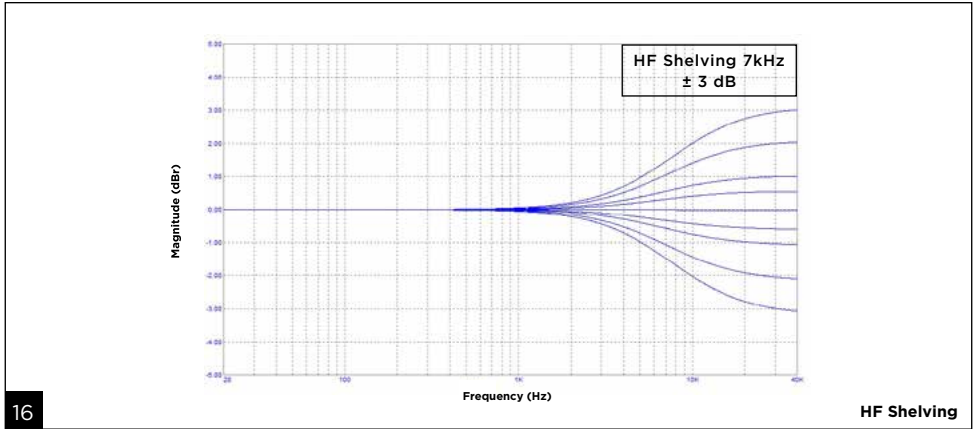

# UTOPIA MAIN

Handleiding

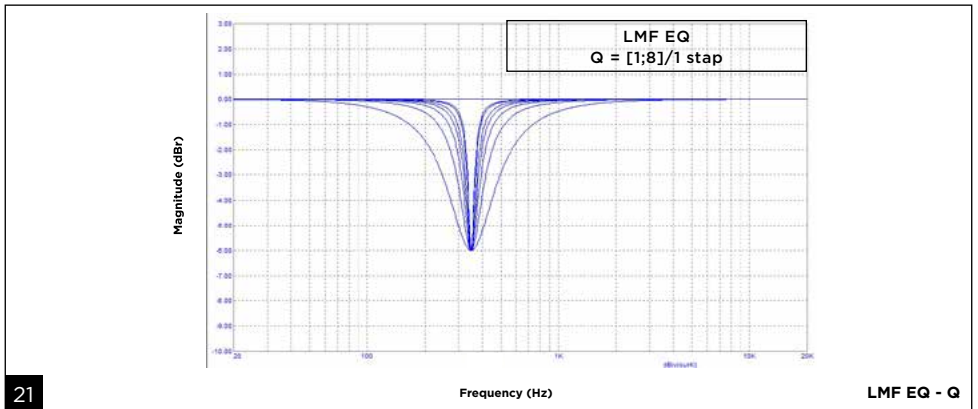
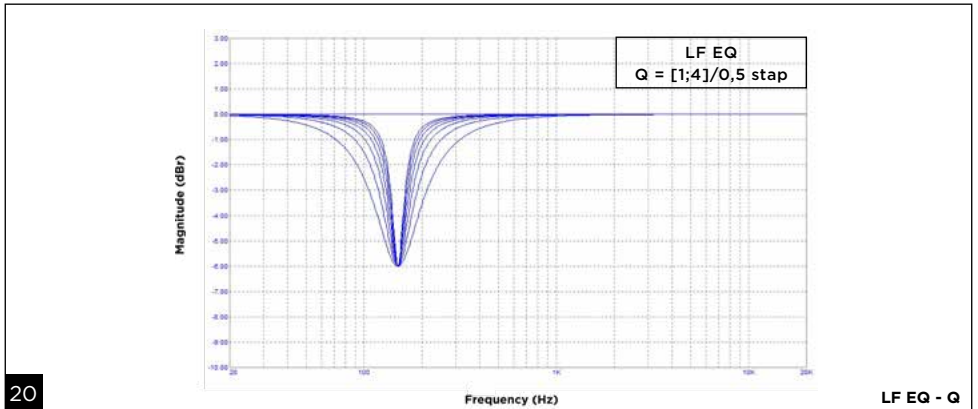
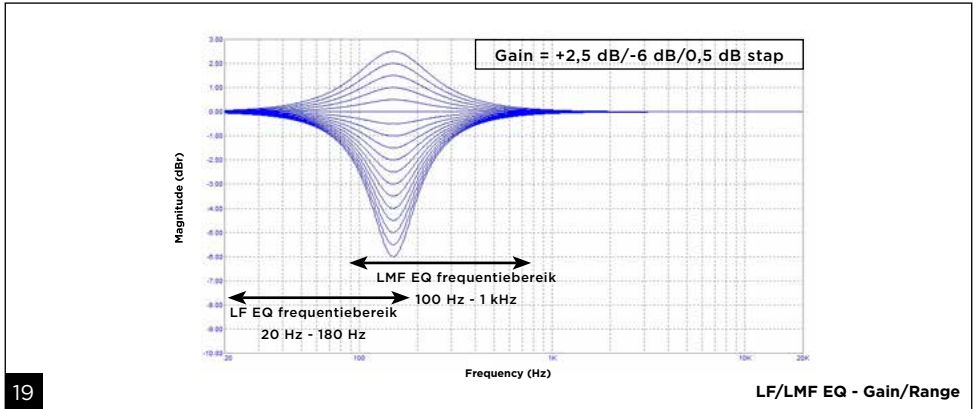

NL

# UTOPIA MAIN

Handleiding

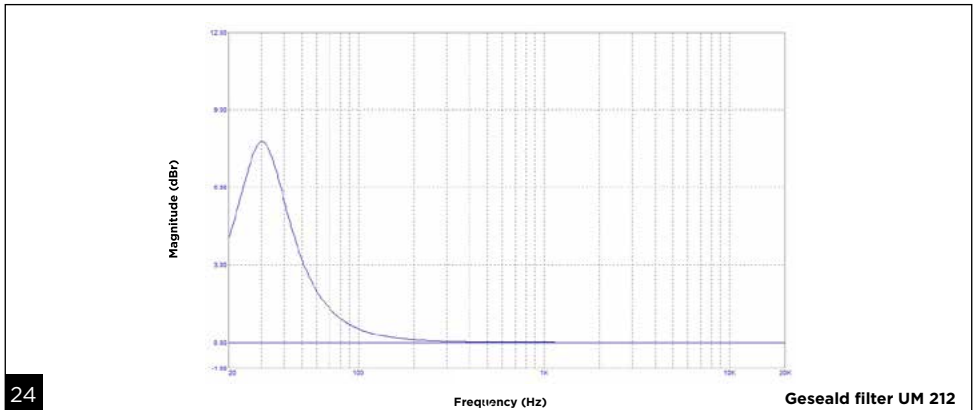
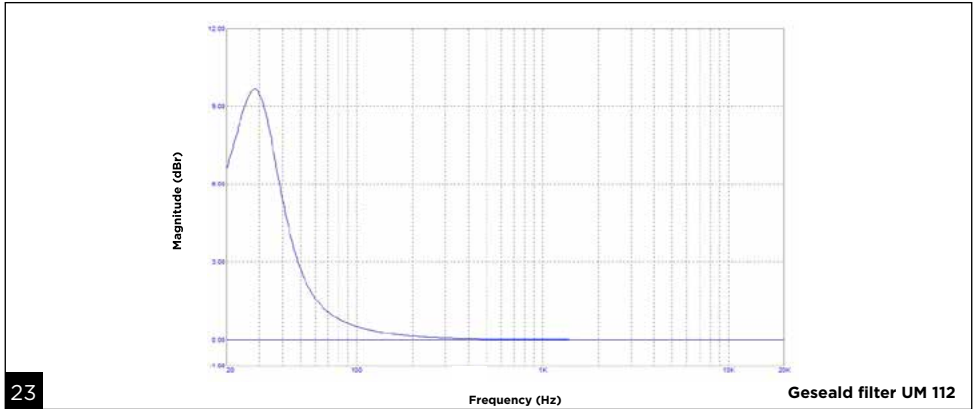
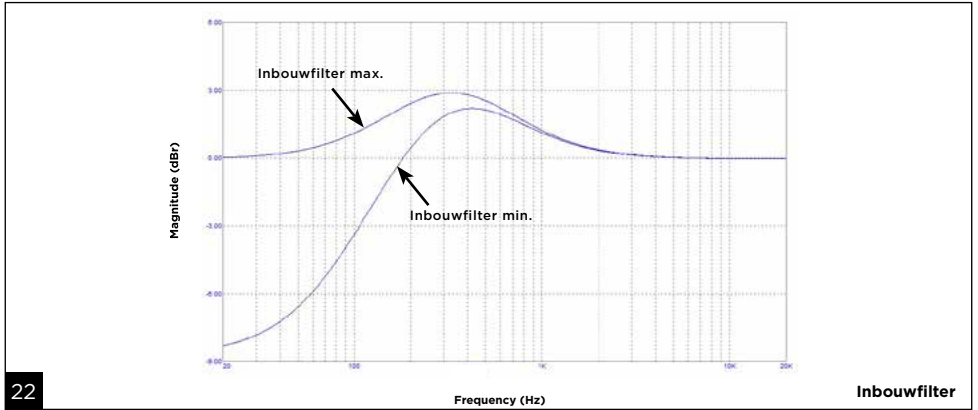

22

23

24

# UTOPIA MAIN

Handleiding

145

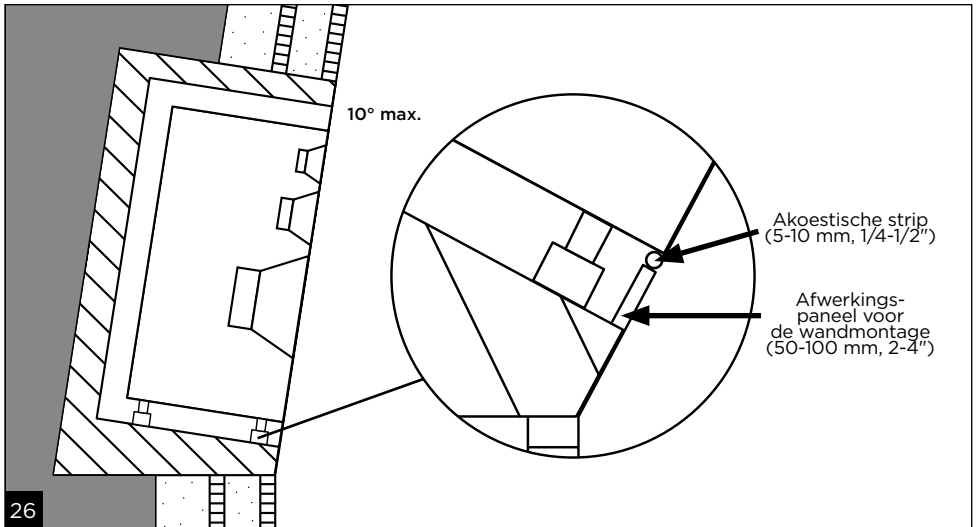
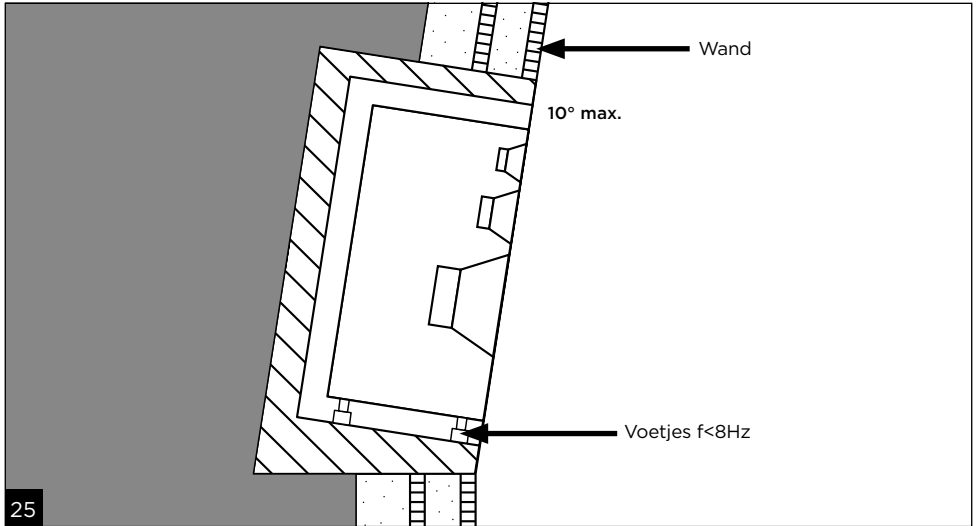

NL

# UTOPIA MAIN

## Handleiding

146

Prestaties	UTOPIA MAIN 112	UTOPIA MAIN 212
Frequentierespons (@-3 dB)	28 Hz - 40 kHz	28 Hz - 40 kHz
Maximaal SPL-niveau (CEA2034 gemiddeld 50-10 kHz free field @1 m)	120 dB	123 dB
<b>Externe versterker</b>		
Ingang	Symmetrisch XLR 10 kΩ	
Versterkingsniveau lage tonen	500 W RMS Klasse D	2 x 500 W RMS Klasse D
Versterkingsniveau middentonen	180 W RMS Klasse H Normale modus	2 x 180 W RMS Klasse H Normale modus
Versterkingsniveau hoge tonen	90 W RMS Klasse H Normale modus	140 W RMS Klasse H Normale modus
Elektrische voeding (nominaal) (Alternatieve spanning)	-100 - 120 V, 50/60 Hz -220 - 240 V, 50/60 Hz	
Energieverbruik (nominaal)	500 W	1000 W
Zekeringen*	-100 - 120 V -220 - 240 V	T10AH/25 V, T5AH/250 V -100-120 V -220-240 V
Frequentie-overlapping	330 Hz/2,7 kHz	
Afmetingen (HxBxD)	18,8 x 48,3 x 44,4 cm	
Rackhoogte	4 U	
Gewicht	23,4 kg	25,1 kg
Automatische standby-modus	Na 14 minuten inactiviteit	
Verbruik in standby-modus	<0,5 W	
Verbruik bij uitgeschakelde versterker	<0,1 W	
<b>Omvormers</b>		
Hoog	13-inch 'W'-conuswoofers	2 x 13-inch 'W'-conuswoofers
Mid-range	5-inch M-vormige 'W' conus	2 x 5" M-vormige 'W'-conus
Laag	1,5-inch M-vormige beryllium-tweeter	
<b>Speaker</b>		
Constructie	MDF 30 mm	
Afwerking	Zwart	
Afmetingen (H x B x D)	94 x 53 x 46 cm	79,6 x 105 x 46 cm
Gewicht	77,6 kg	119,5 kg
Temperatuurbereik	Tijdens gebruik: 5 - 30°C In opslag: 0-50°C	

Opmerking\*: een T10AH/250 V-zekering komt bijvoorbeeld overeen met eenzekering van het type 'traag' (T) met stroomsterkte 10A, hoog uitschakelvermogen (H) en een voedingsspanning kleiner dan of gelijk aan 250 V.

# UTOPIA MAIN

## Handleiding

147

Voor een snelle garantie-afhandeling bij FOCAL JMLab is het nu mogelijk om het product online te registreren: [www.focal.com/garantie](http://www.focal.com/garantie)



Bedankt dat u hebt gekozen voor een product van Focal. We heten u van harte welkom in onze wereld van monitorspeakers. Wij staan voor innovatie kwaliteit en toewijding, en ons enige doel is het creëren van een transparante, getrouwe en rijke luisterervaring voor onze klanten. Neem de instructies in deze handleiding grondig door om volop te kunnen genieten van uw product. Bewaar de handleiding vervolgens zorgvuldig voor later gebruik.

### Behandeling

Deze producten hebben scherpe hoeken en zijn zwaar. Wees voorzichtig met het vastpakken van deze producten, zodat u zich niet bezeert.

Pak de speakers niet vast aan de aansluitingen aan de achterzijde of aan de ventilatieopening.

### Inhoud van verpakking

Elke speaker wordt geleverd met de volgende artikelen:

- Een externe versterker
- 1 netsnoer
- 1 8-punts speakon-kabel van 2 m
- 1 4-punts speakon-kabel van 2 m
- Een envelop met daarin een snelstartgids, een kwaliteitskaart en een merkdokument
- Een plastic zakje met daarin een informatiedocument (M-tweeter in beryllium) en een plakstrip om de tweeter te bevestigen in het geval van een beschadigde koepel
- Een transportkarretje

Controleer of alle inhoud aanwezig is en haal alle accessoires uit de doos. Controleer of de verpakking niet is beschadigd. Indien dit wel het geval is, neem dan contact op met de vervoerder en de leverancier. Het is belangrijk dat de verpakking in goede staat wordt bewaard voor eventueel toekomstig gebruik.

### Aanbevelingen

Benadrukt dient te worden dat uw apparaten een hoge geluidsdruk kunnen genereren, met name in de 5.1- of Dolby Atmos\*-configuratie. Wanneer het vervormingsniveau laag is en de gebruiker niet moe is, is het niet altijd voor de hand liggend om de werkelijke geluidsdruk te realiseren. Blootstelling aan een hoog geluidsniveau gedurende een langere periode kan leiden tot onherstelbaar gehoorverlies.

### Snel van start

1. Controleer voor iedere stap op de speakers en de audiobron (console etc.) uitgeschakeld zijn.
2. Sluit de speakon-kabels tussen de versterkers en de speakers aan.
3. Verbind de audiobron met de speakers via de XLR-ingangen op de versterkers.
4. Gebruik het meegeleverde netsnoer om de versterkers van de speakers op de stroom aan te sluiten.
5. Schakel de audiobron aan en controleer of de uitgang waarmee de audiobron op de speaker is aangesloten staat ingesteld op - of een zeer laag niveau.
6. Zet de versterkers aan.
7. Wanneer de opname-, mix- of mastering-sessie klaar is, is aan te bevelen de apparaten in de volgende volgorde uit te schakelen:
  - a. Versterkers uitschakelen.
  - b. Audiobronnen uitschakelen.

# UTOPIA MAIN

## Handleiding

148

### Utopia Main 112

Utopia Main 112 is een professionele 3-weg monitorluidspreker voor middelgrote studio's (vanaf 20 m<sup>2</sup>). Hij heeft een enkele 13-inch 'W' conus woofer, een 5-inch M-vormige 'W'-conus mid-range driver en een 1,5-inch M-vormige tweeter van puur beryllium.

### Utopia Main 212

Utopia Main 212 is een professionele 3,5-weg monitorluidspreker voor grote studio's (vanaf 30 m<sup>2</sup>). Hij heeft twee 13-inch 'W'-conuswoofers, twee 5-inch M-vormige 'W'-conus mid-range drivers en een 1,5-inch M-vormige tweeter met omgekeerde koepel van puur beryllium.

### INSTALLATIE

De speakers moeten met hun gehele onderzijde op een standaard worden geplaatst die stevig vaststaat op de grond. Afgeraden wordt dan ook om een standaard op wielen te gebruiken. De standaard moet geschikt zijn voor minimale het dubbele gewicht van de speaker.

### Netsnoer

Controleer na het uit de verpakking halen van uw producten eerst of de spanningsschakelaar (aan de achterzijde) goed staat, afhankelijk van de betreffende voedingsspanning. Controleer (en indien nodig vervang) ook de zekering, waarbij de stroomsterkte afhankelijk is van de bedrijfsspanning (zie kenmerken van de zekering in de specificatietabel).

Procedure voor het wijzigen van de spanning:

- 1 - Draai één van de 2 schroeven van het afdekplaatje los.
- 2 - Selecteer 220 V of 110 V, afhankelijk van de locatie van de netspanning van de locatie waar het product wordt gebruikt.
- 3 - Schroef het afdekplaatje weer vast.

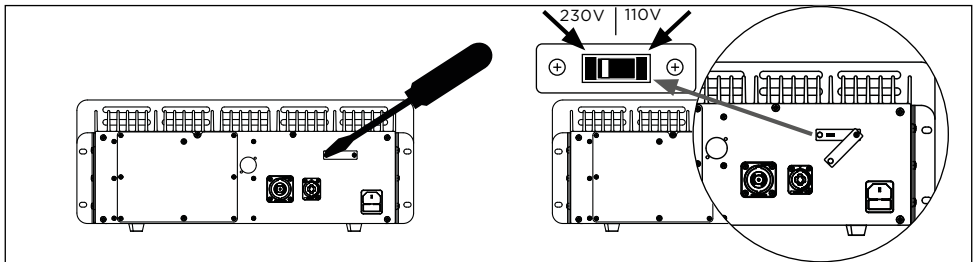

Procedure voor het vervangen van de zekering:

In het geval de zekering kapot is of de spanning wordt gewijzigd (220 V of 110 V):

- 1 - Trek de zekeringhouder eruit.
- 2 - Vervang de zekering voor een zekering van het juiste type en met de juiste stroomsterkte (zie technische specificaties).

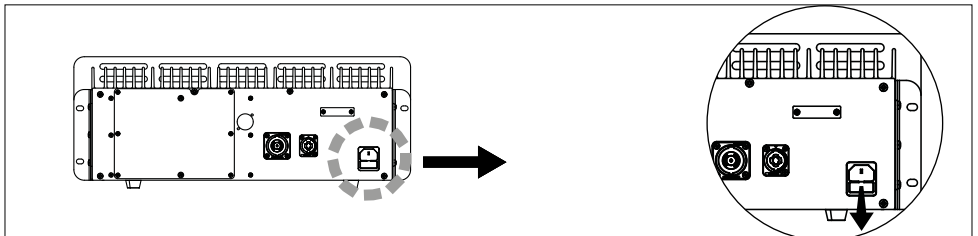

# UTOPIA MAIN

## Handleiding

149

### Feature board

Zorg ervoor dat de versterker niet op stroom is aangesloten voordat u het plaatje aan de achterkant van de versterker eraf schroeft om de instellingen aan te passen. De elektronische kaart die zich achter het plaatje bevindt, wordt in de rest van dit document 'feature board' genoemd.



#### Let op

De producten moeten worden geaard met behulp van het daarvoor bestemde netsnoer. Controleer de compatibiliteit van het elektrische systeem (stroomonderbreker, stopcontacten, verlengsnoer, stekkerdoos etc.) met het stroomverbruik van de versterker.



#### Procedure - let op: uitsluitend voor gekwalificeerde personen

1 - Schakel de versterker uit en haal de stekker uit het stopcontact. Het indicatielampje op de voorzijde moet uit zijn.

2 - Draai de schroeven van het beschermingsplaatje van het feature board los.

3 - Verwijder het beschermingsplaatje en raak het ESD-ontladingsgebied aan met uw vinger, zonder handschoenen, om de statische elektriciteit te ontladen die zich in het apparaat bevindt.

Opmerking: Dit is nodig om de elektronische circuits te beschermen. Iemand kan makkelijk een lading van enkele duizenden volt opbouwen door rond te lopen of voorwerpen aan te raken. De stroom die tijdens een ontlading ontstaat is zeer laag, maar hoog genoeg om elektronische componenten te kunnen beschadigen.

4 - Stel de gewenste instellingen in. Op de achterzijde van het beschermingsplaatje vindt u een afbeelding met meer informatie over de betreffende instellingen.

Controleer tussen twee instellingen in of de versterker nog steeds is uitgeschakeld en raak elke keer wanneer u door de kamer loopt of iets anders aanraakt het ontladingsgebied aan.

5 - Plaats vervolgens het beschermingsplaatje weer terug en schroef het vast.

6 - Sluit het netsnoer weer aan.

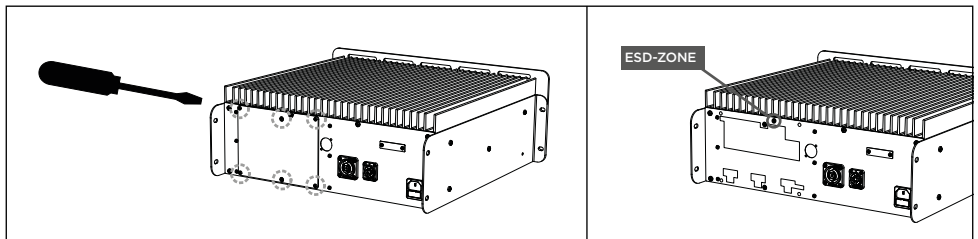

#### Let op

Om te voorkomen dat kwetsbare onderdelen worden beschadigd moet voor het aanraken van de interne onderdelen van de versterker eerst de elektrostatische energie worden ontladen.

### Audio-ingangen

Voor het audiosignaal sluit u een vrouwelijke XLR-connector aan op de audiosignaalangang. Gebruik hiervoor een afgeschermd XLR-kabel. Deze ingang kan worden gebruikt voor de aansluiting van een gebalanceerde signaalbron en een standaard kabelschema is van toepassing:

Pin 1 = massa (afscherming)

Pin 2 = hot point (signaal in fase)

Pin 3 = cold point (signaal uit fase)

Wanneer de bron van het ingangssignaal asymmetrisch is, kan 'cold point' (pin 3) worden gebruikt voor verbinding met de massa (pin 1).

Deze verbinding kan worden gerealiseerd met een daarvoor bestemde kabel.

# UTOPIA MAIN

## Handleiding

150

### Dichte of open speaker

Afhankelijk van het gebruik en de beschikbare ruimte, kan de ventilatieopening worden afgesloten met een schuimplug. Een dichte speaker zorgt voor een betere resolutie van de lage tonen en een betere transiëntenweergave, maar dit gaat wel ten koste van de maximale geluidsdruk. Een open speaker zorgt ervoor dat het infrageluids niveau wordt verhoogd en het geluid beter op een hoger volume presteert. Aanbevolen wordt de schuimplug te gebruiken wanneer de speaker wordt ingebouwd, omdat er dan al meer versterking is doordat de speaker ingesloten is en dat kan leiden tot een te lage geluidsdruk. De schuimpluggen kunt u zelf installeren en zijn verkrijgbaar via uw Focal-verkooptpunt. Plaats de plug zoals op onderstaande afbeelding. Zorg ervoor dat de plug de ventilatieopening goed afsluit.

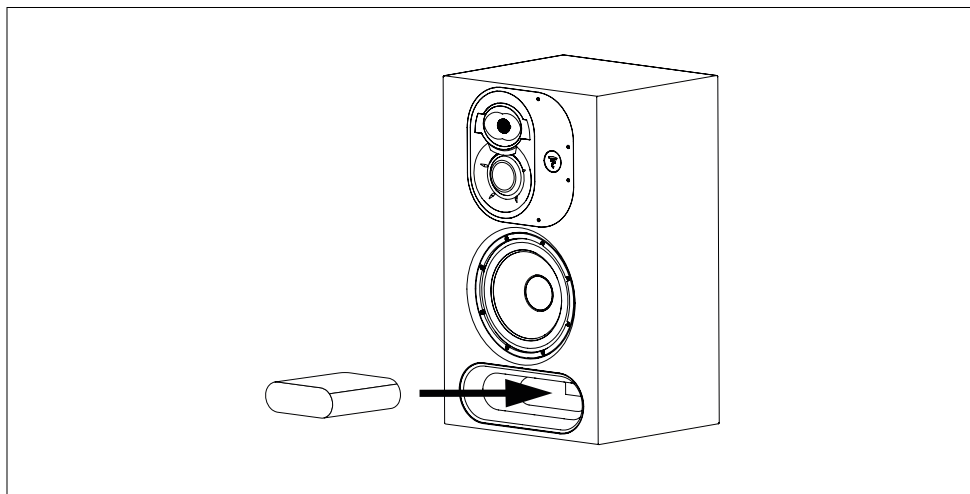

**Wanneer u ervoor kiest om de ventilatieopening af te sluiten met de schuimplug, dient de schakelaar 'SEALED PORT' op het feature board op 'ON' te worden gezet (zie hieronder). Indien u dit niet doet, kan de apparatuur sneller slijten en zelfs kapot gaan.**

### Instellingen van het feature board

Op de achterzijde van het beschermingsplaatje van het feature board staan de functies van de potentiometers (zie afbeelding).

Let op: het wordt dringend aanbevolen een meetmicrofoon en analysesoftware te gebruiken, om de instellingen te optimaliseren.

Let op: schakel de standbymodus in om te voorkomen dat het apparaat veel stroom verbruikt als het aan staat en niet wordt gebruikt.

Raadpleeg de volgende tabel voor de instellingen van de DIP-switches. De schakelaar omlaag betekent '0' en de schakelaar omhoog is '1'.

# UTOPIA MAIN

Handleiding

## Feature board

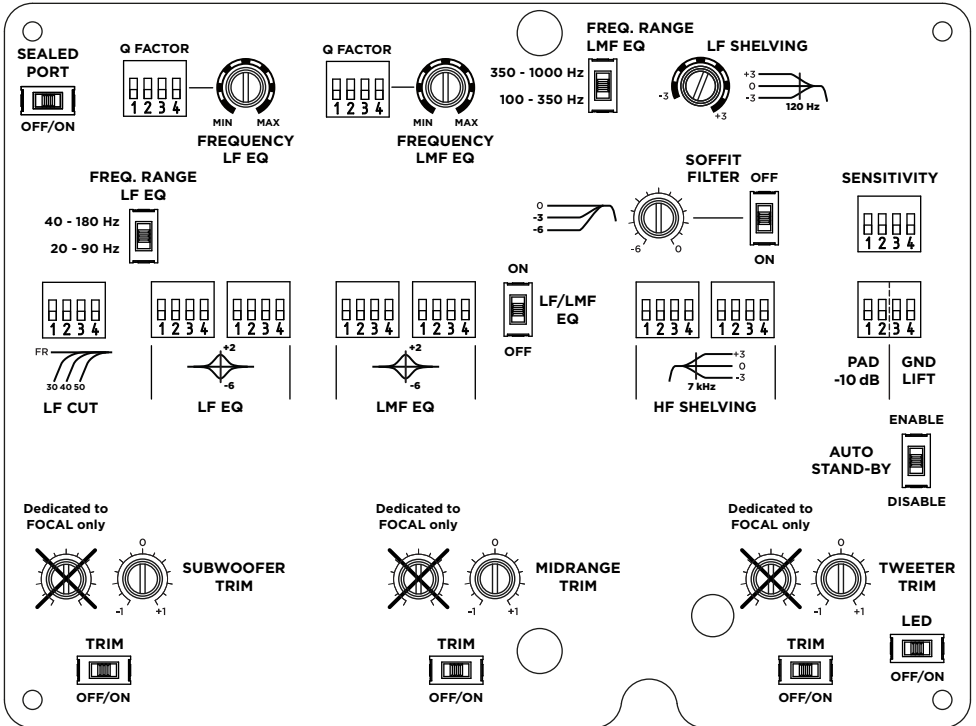

NL

# UTOPIA MAIN

## Handleiding



### LIJST MET INSTELLINGEN VOOR HET MAIN-FEATURE BOARD

Sectie	Instelling	Positie	Sequentie	
LF CUT	Frequentie	FR	0000	<input type="checkbox"/> <input type="checkbox"/> <input type="checkbox"/> <input type="checkbox"/>
		30Hz	0101	<input type="checkbox"/> <input type="checkbox"/> <input type="checkbox"/> <input type="checkbox"/>
		40Hz	1010	<input type="checkbox"/> <input type="checkbox"/> <input type="checkbox"/> <input type="checkbox"/>
		50Hz	1111	<input type="checkbox"/> <input type="checkbox"/> <input type="checkbox"/> <input type="checkbox"/>
LF EQ	Q-factor	1	0000	<input type="checkbox"/> <input type="checkbox"/> <input type="checkbox"/> <input type="checkbox"/>
		1.5	0001	<input type="checkbox"/> <input type="checkbox"/> <input type="checkbox"/> <input type="checkbox"/>
		2	0010	<input type="checkbox"/> <input type="checkbox"/> <input type="checkbox"/> <input type="checkbox"/>
		2.5	0011	<input type="checkbox"/> <input type="checkbox"/> <input type="checkbox"/> <input type="checkbox"/>
		3	0110	<input type="checkbox"/> <input type="checkbox"/> <input type="checkbox"/> <input type="checkbox"/>
		3.5	0111	<input type="checkbox"/> <input type="checkbox"/> <input type="checkbox"/> <input type="checkbox"/>
		4	1010	<input type="checkbox"/> <input type="checkbox"/> <input type="checkbox"/> <input type="checkbox"/>
LF EQ	Gain	+2,5dB	0000 0011	<input type="checkbox"/> <input type="checkbox"/> <input type="checkbox"/> <input type="checkbox"/> <input type="checkbox"/> <input type="checkbox"/> <input type="checkbox"/> <input type="checkbox"/>
		+2dB	0000 0010	<input type="checkbox"/> <input type="checkbox"/> <input type="checkbox"/> <input type="checkbox"/> <input type="checkbox"/> <input type="checkbox"/> <input type="checkbox"/> <input type="checkbox"/>
		+1,5dB	0001 0011	<input type="checkbox"/> <input type="checkbox"/> <input type="checkbox"/> <input type="checkbox"/> <input type="checkbox"/> <input type="checkbox"/> <input type="checkbox"/> <input type="checkbox"/>
		+1dB	0000 0001	<input type="checkbox"/> <input type="checkbox"/> <input type="checkbox"/> <input type="checkbox"/> <input type="checkbox"/> <input type="checkbox"/> <input type="checkbox"/> <input type="checkbox"/>
		+0,5dB	0010 0011	<input type="checkbox"/> <input type="checkbox"/> <input type="checkbox"/> <input type="checkbox"/> <input type="checkbox"/> <input type="checkbox"/> <input type="checkbox"/> <input type="checkbox"/>
		0dB	0000 0000	<input type="checkbox"/> <input type="checkbox"/> <input type="checkbox"/> <input type="checkbox"/> <input type="checkbox"/> <input type="checkbox"/> <input type="checkbox"/> <input type="checkbox"/>
		-0,5dB	0011 0010	<input type="checkbox"/> <input type="checkbox"/> <input type="checkbox"/> <input type="checkbox"/> <input type="checkbox"/> <input type="checkbox"/> <input type="checkbox"/> <input type="checkbox"/>
		-1dB	0001 0000	<input type="checkbox"/> <input type="checkbox"/> <input type="checkbox"/> <input type="checkbox"/> <input type="checkbox"/> <input type="checkbox"/> <input type="checkbox"/> <input type="checkbox"/>
		-1,5dB	0011 0001	<input type="checkbox"/> <input type="checkbox"/> <input type="checkbox"/> <input type="checkbox"/> <input type="checkbox"/> <input type="checkbox"/> <input type="checkbox"/> <input type="checkbox"/>
		-2dB	0010 0000	<input type="checkbox"/> <input type="checkbox"/> <input type="checkbox"/> <input type="checkbox"/> <input type="checkbox"/> <input type="checkbox"/> <input type="checkbox"/> <input type="checkbox"/>
		-2,5dB	0011 0000	<input type="checkbox"/> <input type="checkbox"/> <input type="checkbox"/> <input type="checkbox"/> <input type="checkbox"/> <input type="checkbox"/> <input type="checkbox"/> <input type="checkbox"/>
LF EQ	Gain	-3,5dB	1000 0001	<input type="checkbox"/> <input type="checkbox"/> <input type="checkbox"/> <input type="checkbox"/> <input type="checkbox"/> <input type="checkbox"/> <input type="checkbox"/> <input type="checkbox"/>
		-4dB	1000 0000	<input type="checkbox"/> <input type="checkbox"/> <input type="checkbox"/> <input type="checkbox"/> <input type="checkbox"/> <input type="checkbox"/> <input type="checkbox"/> <input type="checkbox"/>
		-4,5dB	1111 0001	<input type="checkbox"/> <input type="checkbox"/> <input type="checkbox"/> <input type="checkbox"/> <input type="checkbox"/> <input type="checkbox"/> <input type="checkbox"/> <input type="checkbox"/>
		-5dB	0000 0101	<input type="checkbox"/> <input type="checkbox"/> <input type="checkbox"/> <input type="checkbox"/> <input type="checkbox"/> <input type="checkbox"/> <input type="checkbox"/> <input type="checkbox"/>
		-5,5dB	1111 0100	<input type="checkbox"/> <input type="checkbox"/> <input type="checkbox"/> <input type="checkbox"/> <input type="checkbox"/> <input type="checkbox"/> <input type="checkbox"/> <input type="checkbox"/>
		-6dB	0000 1000	<input type="checkbox"/> <input type="checkbox"/> <input type="checkbox"/> <input type="checkbox"/> <input type="checkbox"/> <input type="checkbox"/> <input type="checkbox"/> <input type="checkbox"/>

# UTOPIA MAIN

## Handleiding





































### LIJST MET INSTELLINGEN VOOR HET MAIN-FEATURE BOARD

Sectie	Instelling	Positie	Sequentie		
LMF EQ	Q-factor	1	0001	<input type="checkbox"/>	
		2	0000	<input type="checkbox"/>	
		3	0010	<input type="checkbox"/>	
		4	1111	<input type="checkbox"/>	
		5	0110	<input type="checkbox"/>	
		7	1000	<input type="checkbox"/>	
		8	1100	<input type="checkbox"/>	
		Gain	+2,5dB	0000 0011	<input type="checkbox"/>
	+2dB		0000 0010	<input type="checkbox"/>	<input type="checkbox"/>
	+1,5dB		0001 0011	<input type="checkbox"/>	<input type="checkbox"/>
	+1dB		0000 0001	<input type="checkbox"/>	<input type="checkbox"/>
	+0,5dB		0010 0011	<input type="checkbox"/>	<input type="checkbox"/>
	0dB		0000 0000	<input type="checkbox"/>	<input type="checkbox"/>
	-0,5dB		0011 0010	<input type="checkbox"/>	<input type="checkbox"/>
	-1dB		0001 0000	<input type="checkbox"/>	<input type="checkbox"/>
	-1,5dB		0011 0001	<input type="checkbox"/>	<input type="checkbox"/>
	-2dB		0010 0000	<input type="checkbox"/>	<input type="checkbox"/>
	-2,5dB		0011 0000	<input type="checkbox"/>	<input type="checkbox"/>
	-3dB		0000 0100	<input type="checkbox"/>	<input type="checkbox"/>
	-3,5dB		1000 0001	<input type="checkbox"/>	<input type="checkbox"/>
	-4dB		1000 0000	<input type="checkbox"/>	<input type="checkbox"/>
	-4,5dB		1111 0001	<input type="checkbox"/>	<input type="checkbox"/>
	-5dB		0000 0101	<input type="checkbox"/>	<input type="checkbox"/>
	-5,5dB		1111 0100	<input type="checkbox"/>	<input type="checkbox"/>
	-6dB		0000 1000	<input type="checkbox"/>	<input type="checkbox"/>

# UTOPIA MAIN

## Handleiding

### LIJST MET INSTELLINGEN VOOR HET MAIN-FEATURE BOARD

Sectie	Instelling	Positie	Sequentie		
HF Shelving	Gain	+3dB	1000 0000		
		+2dB	0100 0000		
		+1dB	0010 0000		
		+0,5dB	0001 0000		
		0dB	0000 0000		
		-0,5dB	0000 0001		
		-1dB	0000 0010		
		-2dB	0000 0100		
		-3dB	0000 1000		
Gevoeligheid	+4dBu	1000			
	+9dBu	0000			
	+14dBu	0011			
PAD -10dB	On	00			
	Off	11			
GND/LIFT	Ground	10			
	Lift	00			
LF Shelving	Gain	+3dB			
		+2dB			
		+1dB			
		+0,5dB			
		0dB			
		-0,5dB			
		-1dB			
		-2dB			
-3dB					

# UTOPIA MAIN

## Handleiding

155

### Aansluiting van de speakers

De externe versterker en de speaker moeten op elkaar worden aangesloten met twee kabels, een 8-pins speakon-kabel en een 4-pins speakon-kabels. De speakon-kabels die de versterker en de speaker met elkaar verbinden mogen niet langer dan 3 meter zijn.

De bedrading van de 8-pins speakon-kabel is als volgt:

- 1+/-: Woofer (112)/linkerwoofer (212)
- 2+/-: Niet-verbonden (112)/rechterwoofer (212)
- 3+/-: Midrange (112)/middenhoog (212)
- 4+/-: Niet-verbonden (112)/middenlaag (212)

De bedrading van de 4-pins speakon-kabel is als volgt:

- 1+/-: Tweeter (112 en 212)
- 2+/-: Led op de voorzijde van de speaker

### Plaatsing (fig. F, G)

De Utopia Main 112 en Utopia Main 212 zijn far-field monitorspeakers en zijn ontworpen om op een afstand van ongeveer 2 tot 5 meter van en in de richting van de luisteraar te worden geplaatst. Bij de Utopia Main 112 kan de middentoner/tweeter worden gedraaid. De speakers moeten met hun gehele onderzijde op een standaard worden geplaatst die stevig vaststaat op de grond. Afgeraden wordt dan ook om een standaard op wielen te gebruiken. De standaard moet geschikt zijn voor minimale het dubbele gewicht van de speaker.

Haal de speaker voor plaatsing van het transportkarretje. Het karretje is alleen bedoeld om de speaker te verplaatsen.

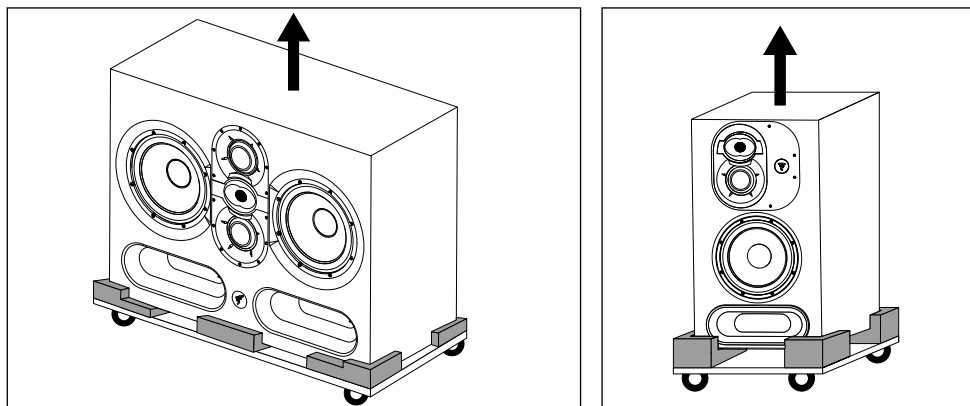

### Plaatsing van het plaatje voor de middentonen/tweeter

Het middentoner-/tweeterplaatje van de Utopia Main 112 kan in kwartslagen helemaal worden gedraaid, om de middentoner/tweeter links of rechts naast de speaker te plaatsen.

Hiermee kan de configuratie van de monitor, afhankelijk van de ruimte en de installatievereisten, worden geoptimaliseerd.

### Procedure voor het draaien van het middentonen-/tweeter-plaatje

1) Verwijder de 10 schroeven met een inbussleutel van 4 mm terwijl u het middentoner-/tweeterplaatje en het Focal-logoplaatje vasthoudt (fig. D).

2) Kantel het plaatje ongeveer 10 cm naar buiten (fig. E).

3) Draai het plaatje in de gewenste positie. Controleer of de inzetstukken van de bevestigingen dezelfde positie als de gaten op het plaatje hebben, zodat de schroeven, plaat en inzetstukken allemaal op één lijn liggen (fig. D).

4) Voor een goede plaatsing van het plaatje, dienen de volgende 3 punten in acht te worden genomen:

4.1. Plaatsing van het plaatje. Plaats de 10 schroeven en draai ze met de hand aan met een kruiskopschroevendraaier.

4.2. Aandraaien met een kruiskopschroevendraaier. Gebruik de schroefmachine op gemiddelde kracht.

4.3. Schroeven vastdraaien. Gebruik de schroefmachine op volle kracht. Controleer of de schroeven goed vastzitten.

5) De monitor is nu klaar voor gebruik.

# UTOPIA MAIN

## Handleiding

156

### Wand- en/of plafondbevestiging

De Utopia Main 112 en Utopia Main 212 beschikken niet over bevestigingspunten om de monitors aan de muur en/of het plafond te bevestigen. Focal biedt geen garantie betreffende steunen of montage, dit valt onder de exclusieve verantwoordelijkheid van de klant. Om alle redenen kan Focal geen enkele aansprakelijkheid aanvaarden in het geval de monitoren losraken, vallen, een ongeluk veroorzaken en/of enige andere gevolgen of schade van welke aard dan ook veroorzaken die verband houden met de installatie van de monitoren.

### Stereo-positionering

We raden u aan de speakers zo te plaatsen dat een gelijkzijdige driehoek ontstaat. Hierbij is één hoek de luisterpositie, één hoek de rechtsspeaker en één hoek de linkspeaker.

### Multikanaal-positionering

In het geval van een 5.1-installatie, raden we aan de speakers in een cirkel te plaatsen, zodat de speakers op gelijke afstand van het luisterpunt staan. Het middelste kanaal wordt ingesteld op 0°, het kanaal rechtsvoor op 30°, het kanaal rechtsachter op 110°, het kanaal linksachter op 250° en het kanaal linksvoor op 330°. In het geval van een Dolby Atmos®-installatie, verwijzen we u naar de handleiding van Focal betreffende een Dolby Atmos®-installatie (<https://www.focal.com/dolby-atmos-installation>).

### Aanpassing

De omvormers van de Utopia Main 112 en 212 zijn complexe mechanische elementen die een aanpassingsperiode nodig hebben om zo goed mogelijk te kunnen werken, waarin ze zich aanpassen aan de temperatuur- en vochtigheidsomstandigheden van de omgeving. Deze periode kan, afhankelijk van de omstandigheden, enkele weken duren.

Om het proces te versnellen, wordt aanbevolen de producten ongeveer twintig uur achter elkaar met een gemiddeld geluidsniveau te laten werken, met rijke muziek op lage frequenties. Zodra de omvormers zijn gestabiliseerd, kunt u ten volle genieten van de prestaties van uw Focal-producten.

### Installatie van de versterker

De versterker kan in een rack of op een tafel worden gemonteerd. In beide gevallen moet, om voldoende luchtcirculatie rondom de versterker te garanderen, aan de bovenzijde minimaal 9 cm (2U in een rack) ruimte worden vrijgehouden, aan beide zijanten 5 cm en aan de onderzijde 9 mm. Daarnaast moeten de openingen van de versterker worden vrijgehouden en als de versterker op een oppervlak wordt geplaatst, moet dit stevig zijn.

Het oppervlak aan de bovenzijde van de versterker van zowel de Utopia Main 112 en Utopia Main 212 is voorzien van koelvinnen. Blijf hiervan uit de buurt, want deze kunnen zeer heet worden en brandwonden veroorzaken.

De versterker van de Utopia Main 212 is voorzien van een ventilator die wordt geactiveerd als de versterker gedurende langere tijd op een hoog volume wordt gebruikt. Blijf uit de buurt van de ventilatoropening, want de bewegende bladen kunnen verwondingen veroorzaken.

De versterker mag niet op zijn zijkant, achterkant of bovenkant worden geplaatst.

Als de versterker in een horizontaal rack wordt geïnstalleerd, moet de versterker aan de voor- en achterzijde worden bevestigd middels de daarvoor bestemde bevestigingspunten. Gebruik schroeven met de volgende minimale afmetingen: M6 x 15 mm voor het frontpaneel en M6 x 12 mm voor de bevestigingspunten aan de zijanten. Bovendien wordt aanbevolen om altijd sluitringen te gebruiken.

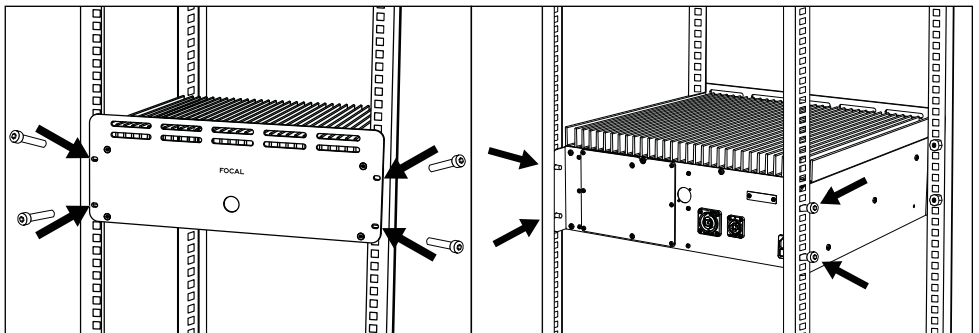

# UTOPIA MAIN

## Handleiding

157

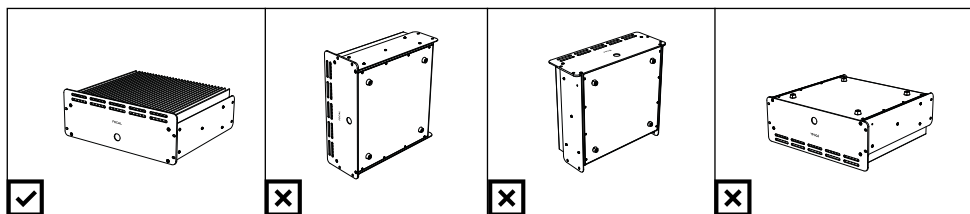
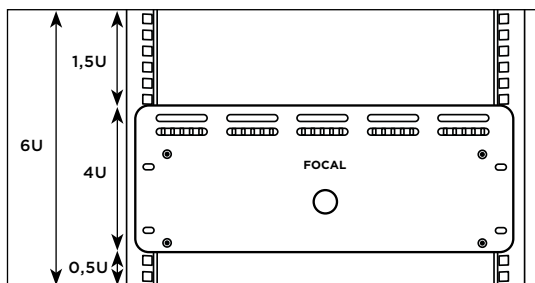

De openingen aan de voorzijde van de versterker zijn zo ontworpen dat er 0,5U ruimte onder de versterker en 1,5U erboven overblijft.

### De speaker inbouwen (fig.H, I).

Het inbouwen van de speaker kan meerdere akoestische voordelen bieden. Hiermee worden diffractieproblemen aan de randen van de speaker en de reflectie van lage frequenties via de wand achter de speaker voorkomen. **Aanbevolen wordt om hiervoor een professional in te schakelen, om ervoor te zorgen dat alle stappen die hiervoor nodig zijn correct worden uitgevoerd.** Omdat het akoestische midden van de speaker naar de luisterpositie moet wijzen, moet de wand dus ook in de juiste richting staan. De wand moet stevig genoeg zijn om de speakers te dragen en de speakers mogen niet meer dan 10° richting de grond gekanteld zijn. Aan beide zijden van de speaker moet 5 tot 10 cm (2 tot 4") ruimte vrije worden gehouden, maar deze ruimte moet aan de voorkant wel worden afgedekt met een paneel die op de voorkant van de speaker past. Zorg ook dat er aan de onderzijde 5 tot 10 mm ( $\frac{1}{4}$  tot  $\frac{1}{2}$ ") ruimte vrij is, zodat daar een trillingsdemper kan worden geplaatst. De speaker moet dus op rubberen dempers worden geplaatst en de resonantiefrequentie van de constructie moet lager zijn dan 8 Hz.

Als er nog lege ruimte over is in de wand, moet deze worden opgevuld met absorberende minerale wol of akoestisch schuim. Wanneer de wand van hout is, moet deze extra worden verstevigd om de speaker te kunnen dragen. Bij massieve wanden, zoals wanden van beton, moet de vrije ruimte rondom de speaker worden opgevuld met absorberende minerale wol of zand. Zorg ervoor dat de voorzijde van de speaker op dezelfde lijn ligt als de wand en houd hierbij rekening met eventuele afwerkingen.

### Onderhoud

































































Reinig de-speakers alleen met een droge doek. Als de speaker echt vuil is, kunt u een licht vochtige doek gebruiken. Gebruik nooit oplosmiddelen, schoonmaakmiddelen, alcohol, bijtende stoffen, schuursponsjes of andere schurende materialen om de speakers schoon te maken. Plaats de speaker niet in de buurt van een warmtebron. Controleer elke paar maanden of alle schroeven van de speakers nog goed vast zitten.

offerte voor de reparatie. De garantie geldt niet voor schade als gevolg van verkeerd gebruik of verkeerde aansluiting (bijvoorbeeld verbrande mobiele spoelen ...). Buiten Frankrijk valt het materiaal van Focal onder de lokaal toepasselijke garantievoorwaarden zoals bepaald door de officiële Focal-dealer van het respectievelijke land, die altijd in overeenstemming zijn met de geldende wetgeving van dat land.

### Garantievoorwaarden

Alle Focal-luidsprekers zijn gedekt door een garantie die is bepaald door de officiële Focal-distributeur in uw land. Uw distributeur kan alle details over de garantievoorwaarden verstrekken. De garantie dekt ten minste de juridisch bepaalde garanties die van kracht zijn in het land waar de oorspronkelijke aankoopfactuur is afgegeven.

NL

	<div style="text-align: center; border: 1px solid black; padding: 5px; background-color: #333; color: white;"> <b>CAUTION</b>        RISK OF ELECTRIC SHOCK        DO NOT OPEN     </div>	
<p>Symbol zagrożenia stwarzanego przez prąd elektryczny. Ten symbol ma ostrzegać użytkownika o obecności wysokiego napięcia w urządzeniu, które może być wystarczająco wysokie, aby stwarzać ryzyko porażenia prądem.</p>	<p><b>OSTRZEŻENIE:</b> Aby zapobiec ryzyku porażenia prądem, nie należy zdejmować pokrywy (ani tyfu) urządzenia. W tym urządzeniu nie ma części, które mogą być serwisowane przez użytkownika. W celu przeprowadzenia czynności serwisowych lub naprawy należy skontaktować się z wykwalifikowanym specjalistą.</p>	<p>Symbol ostrzegawczy. Niniejszy symbol ma ostrzegać użytkownika o obecności ważnych wskazówek wymienionych w instrukcji obsługi i odnoszących się do obsługi, eksploatacji i konserwacji urządzenia.</p>
<div style="display: flex; flex-direction: column; gap: 10px;">                       </div> <ol style="list-style-type: none"> <li>1. Przeczytaj te instrukcje.</li> <li>2. Zachowaj te instrukcje.</li> <li>3. Zwróć uwagę na wszystkie ostrzeżenia.</li> <li>4. Przestrzegaj wszystkich instrukcji.</li> <li>5. Nie używaj tego urządzenia w pobliżu wody.</li> <li>6. Czyść tylko suchą szmatką.</li> <li>7. Nie należy blokować żadnych otworów wentylacyjnych. Zainstaluj zgodnie z instrukcją producenta.</li> <li>8. Nie instaluj urządzenia w pobliżu jakichkolwiek źródeł ciepła, takich jak grzejniki, kaloryfery, piec lub inne urządzenia (w tym wzmacniacze) wytwarzające ciepło.</li> <li>9. Nie pomijaj zabezpieczenia, jakim jest wtyczka polaryzacyjna (wspólna). Wtyczka polaryzacyjna ma dwa bolce, z których jeden jest szerszy od drugiego. Szeroki bolec zaprojektowano dla Twojego bezpieczeństwa. Jeśli dostarczona wtyczka nie pasuje do Twojego gniazdka, skonsultuj się z elektrykiem w celu wymiany niedostosowanego gniazdka.</li> <li>10. Chroń przewód zasilający przed nadeptaniem lub przygnieciem, szczególnie przy wtyczkach, gniazdkach i w miejscu, w którym wychodzi on z urządzenia.</li> <li>11. Używaj tylko osprzętu/akcesoriów przewidzianych przez producenta.</li> <li>12. Używaj wyłącznie z wózkiem, stojakiem, statywnym, uchwytem lub stołem określonym przez producenta lub sprzedawany razem z urządzeniem. W przypadku korzystania z wózka należy zachować ostrożność podczas przemieszczania zestawu wózek/urządzenie, aby uniknąć obrażeń spowodowanych przewróceniem.</li> </ol>	<div style="display: flex; flex-direction: column; gap: 10px;">                       </div> <ol style="list-style-type: none"> <li>13. Odłączaj to urządzenie od zasilania podczas burz z piorunami lub gdy nie jest używane przez dłuższy czas.</li> <li>14. Zlecaj wszelkie zadania serwisowe wykwalifikowanym specjalistom. Serwisowanie jest wymagane, jeśli urządzenie zostało w jakikolwiek sposób uszkodzone, np. przewód zasilający lub wtyczka są uszkodzone, rozlano płyn lub przedmioty wpadły do urządzenia, urządzenie było narażone na działanie deszczu lub wilgoci, nie działa normalnie lub zostało upuszczone.</li> <li>15. Podłączaj ten produkt wyłącznie do takiego rodzaju sieci elektrycznej, jaki jest wskazany na urządzeniu. Jeśli nie masz pewności, jaki rodzaj sieci elektrycznej jest wymagany dla produktu lub Twojej instalacji elektrycznej, zapytaj instalatora lub dostawcę energii elektrycznej. W przypadku urządzeń przeznaczonych do użytku z baterią lub innym źródłem zasilania, patrz instrukcja obsługi.</li> <li>16. Ten produkt jest urządzeniem klasy I. Urządzenie należy podłączać wyłącznie za pomocą dostarczonej wtyczki sieciowej, która jest wyposażona w uziemienie. Urządzenie musi być podłączone do uziemionego gniazdka sieciowego.</li> <li>17. Jeśli do odłączania urządzenia od prądu służy wtyczka elektryczna lub przejściówka, to musi być ona łatwo dostępna. W celu odłączenia urządzenia od prądu, należy wyjąć wtyczkę z gniazdka elektrycznego.</li> <li>18. Nie przeciążaj gniazdek ściennych, przedłużaczy ani wielu gniazdek. Może to spowodować pożar lub porażenie prądem. Upewnij się, że nie została przekroczona maksymalna dopuszczalna moc każdego elementu instalacji.</li> </ol>	<div style="display: flex; flex-direction: column; gap: 10px;">                       </div> <ol style="list-style-type: none"> <li>19. <b>OSTRZEŻENIE:</b> Aby zmniejszyć ryzyko pożaru lub porażenia prądem, nie należy wystawiać tego urządzenia na działanie wody, deszczu lub wilgoci. Ponadto nie należy narażać sprzętu na zalanie lub ochładzanie ani stawiać na nim naczyń wypełnionych płynem (np. wazonu).</li> <li>20. Nie wolno wkładać żadnych przedmiotów przez otwory wentylacyjne urządzenia. Mogłyby one zetknąć się z elementami pod wysokim napięciem lub spowodować zwarcie, a w efekcie pożar lub porażenie prądem.</li> <li>21. Podczas korzystania z urządzenia temperatura otoczenia nie powinna przekraczać 30°C.</li> <li>22. Nie używaj tego urządzenia w klimacie tropikalnym.</li> <li>23. Nie używaj urządzenia na terenach powyżej 2000 m n.p.m.</li> <li>24. Jeśli urządzenie zostało przetransportowane z zimnego otoczenia do ciepłego, przed podłączeniem kabla zasilającego należy upewnić się, że nie nagromadziła się wilgoć.</li> <li>25. Należy zapewnić prawidłową wentylację produktu. Należy zapoznać się z instrukcjami instalacji wzmacniacza.</li> <li>26. Nie wolno blokować łopatek systemu wentylacji wymuszonej. Może to spowodować oparzenia i pożar, obrażenia ciała i uszkodzenie urządzenia.</li> <li>27. Nie umieszczaj źródeł otwartego ognia, takich jak zapalone świece, w pobliżu urządzenia.</li> </ol>



**CAUTION**  
RISK OF ELECTRIC SHOCK  
DO NOT OPEN



Symbol zagrożenia stwarzanego przez prąd elektryczny. Ten symbol ma ostrzegać użytkownika o obecności wysokiego napięcia w urządzeniu, które może być wystarczająco wysokie, aby stwarzać ryzyko porażenia prądem.

**OSTRZEŻENIE:** Aby zapobiec ryzyku porażenia prądem, nie należy zdejmować pokrywy (ani tyłu) urządzenia. W tym urządzeniu nie ma części, które mogą być serwisowane przez użytkownika. W celu przeprowadzenia czynności serwisowych lub naprawy należy skontaktować się z wykwalifikowanym specjalistą.

Symbol ostrzegawczy. Niniejszy symbol ma ostrzegać użytkownika o obecności ważnych wskazówek wymienionych w instrukcji obsługi i odnoszących się do obsługi, eksploatacji i konserwacji urządzenia.



28. Urządzenie powinno być montowane na ścianie lub suficie tylko wtedy, gdy pozwala na to producent.  
29. To urządzenie zostało zaprojektowane do użytku w pomieszczeniach. Nie należy instalować produktu na zewnątrz.  
30. Ten produkt ma ostre narożniki. Należy obchodzić się z nim ostrożnie.  
31. Nie wolno podejmować prób samodzielnej naprawy tego urządzenia. Otwarcie urządzenia może być niebezpieczne. Skontaktuj się z wykwalifikowanym specjalistą w sprawie wszelkich prac przy urządzeniu.  
32. Gdy zachodzi potrzeba wymiany komponentów, należy stosować wyłącznie komponenty określone przez producenta lub komponenty o identycznych właściwościach technicznych jak w przypadku produktu oryginalnego. Użycie niezgodnych komponentów może spowodować pożar, porażenie prądem lub inne zagrożenia.



33. Po każdej obsłudze technicznej lub naprawie urządzenia trzeba je przetestować, aby sprawdzić, czy działa bezpiecznie.  
34. Przed podłączeniem produktów i zwiększeniem głośności ustaw źródło na minimum. Gdy produkty są już na miejscu, stopniowo zwiększaj głośność do rozsądnego i komfortowego poziomu.  
35. Aby uniknąć uszkodzenia słuchu, nie należy słuchać głośników przez dłuższy czas. Odśłuch przy dużej głośności może prowadzić do uszkodzenia uszu i problemów ze słuchem (chwilowa lub stała głuchota, brzęczenie w uszach, szumy uszne, nadwrażliwość na dźwięki). Narażenie uszu na głośność powyżej 85dB SPL-LAeq przez kilka godzin może nieodwracalnie uszkodzić słuch.



36. Po wyjęciu produktu z opakowania przechowuj je w miejscu niedostępnym dla dzieci. Może stwarzać ryzyko uduszenia.  
37. Niektórzy użytkownicy nie mają wystarczającej autonomii, aby bezpiecznie korzystać z produktu samodzielnie. W szczególności dzieci poniżej 14 roku życia lub osoby z niektórymi rodzajami niepełnosprawności wymagają nadzoru i/lub towarzystwa podczas korzystania z urządzenia.  
38. **UWAGA:** gorące powierzchnie. Nie dotykać produktu ze względu na ryzyko oparzenia.

# UTOPIA MAIN

Instrukcja obsługi

160

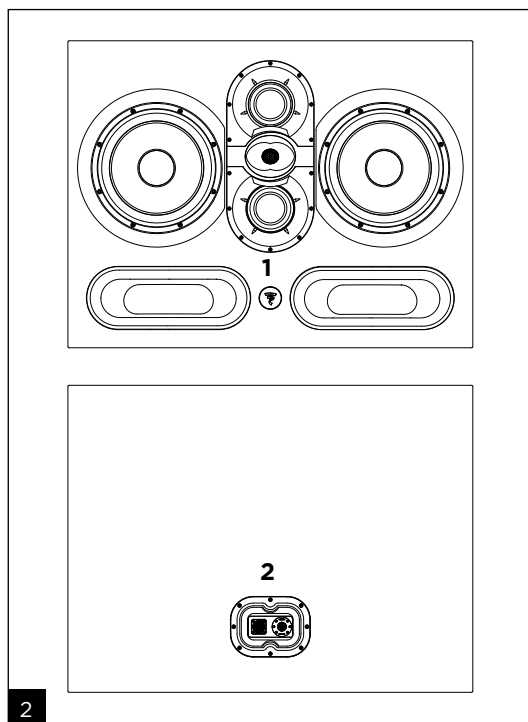
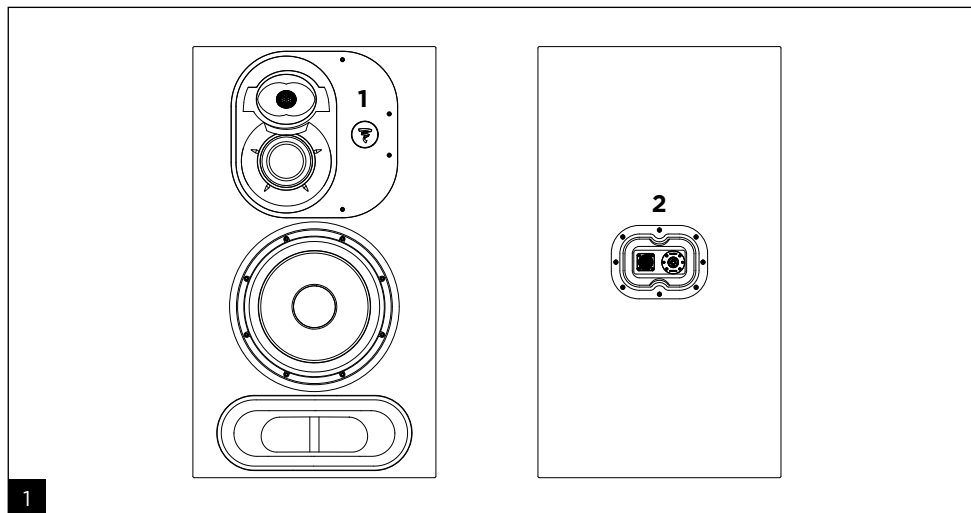

1. Dioda LED zasilania  
WŁ./WYŁ.:
  - Wł. (białe światło ciągłe)
  - Ochrona (białe światło migające)
2. Złącza wejściowe kolumny:  
1 speakon 8-pinowe + 1 speakon 4-pinowe
3. Złącza wyjściowe wzmacniacza:  
1 speakon 8-pinowe + 1 speakon 4-pinowe
4. Złącze wejściowe sygnału audio (XLR)
5. Uchwyt bezpiecznikowy/wtyczka sieciowa
6. Wyłącznik sieciowy (Wł./Wył.) z lampką sygnalizującą włączenie
7. Selektor napięcia

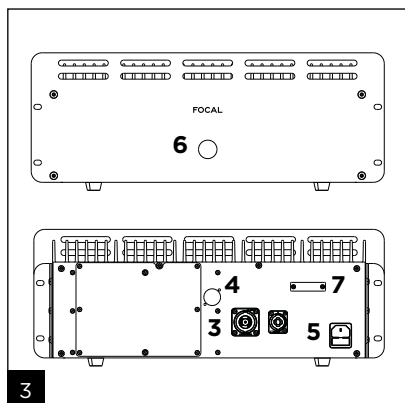

# UTOPIA MAIN

Instrukcja obsługi

161

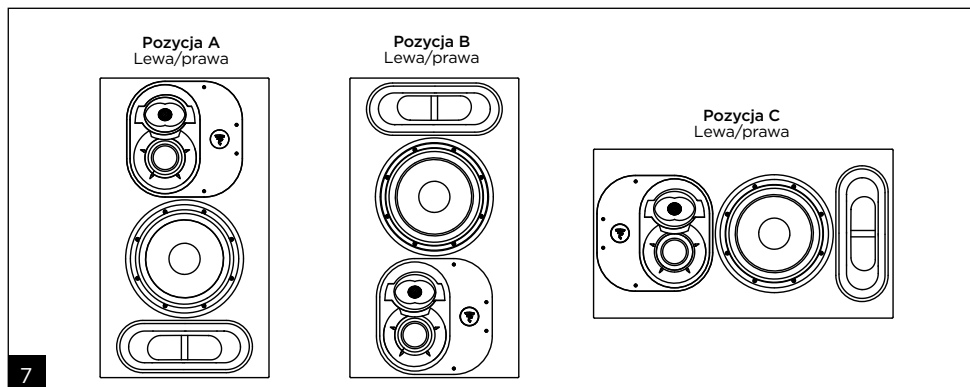
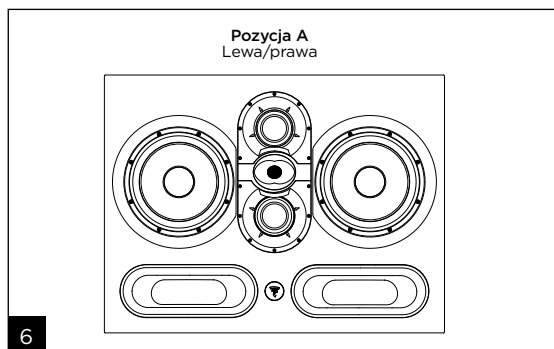
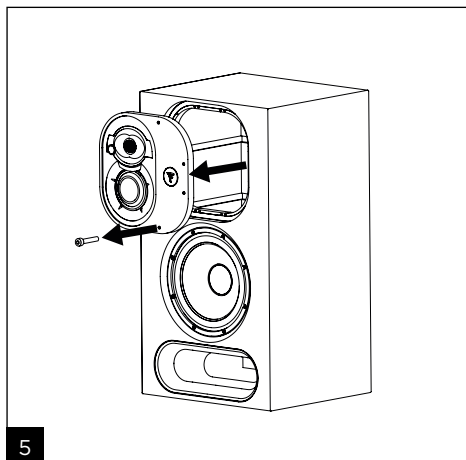
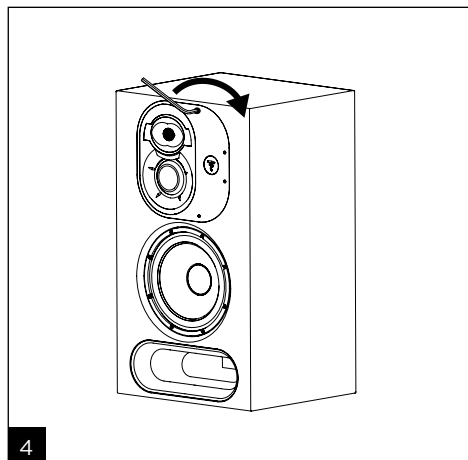

PL

# UTOPIA MAIN

Instrukcja obsługi

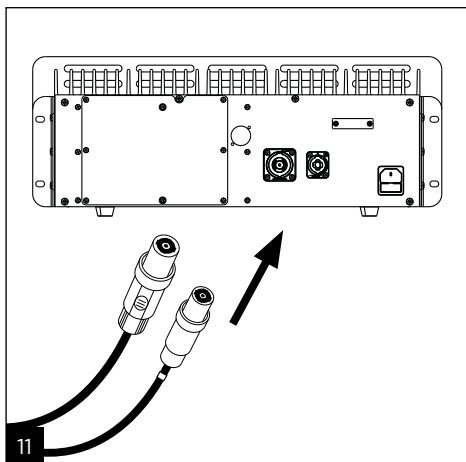
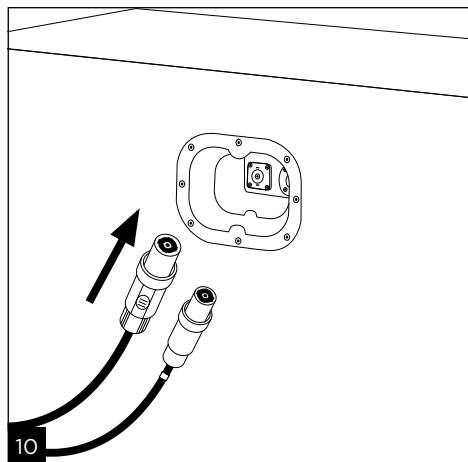
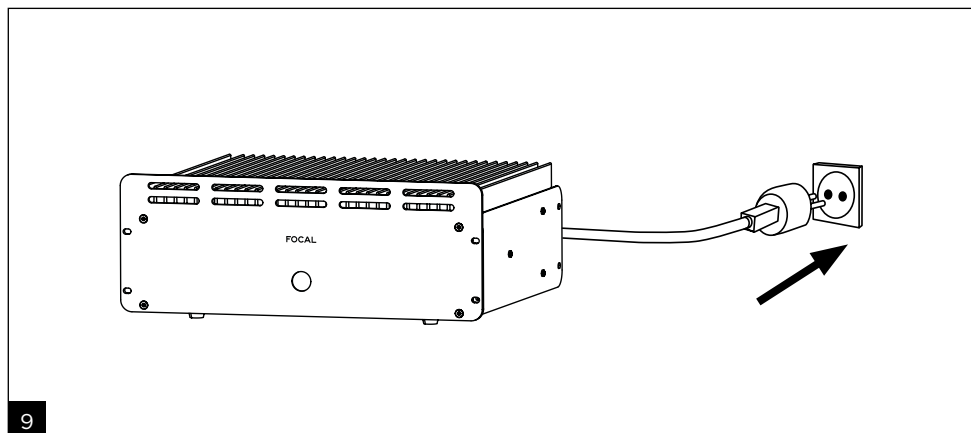
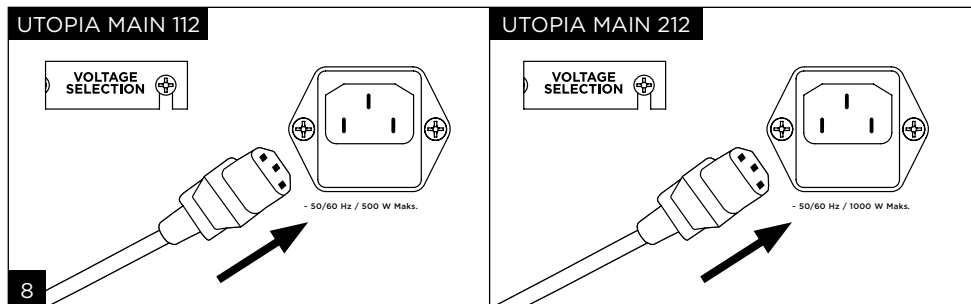

# UTOPIA MAIN

Instrukcja obsługi

163

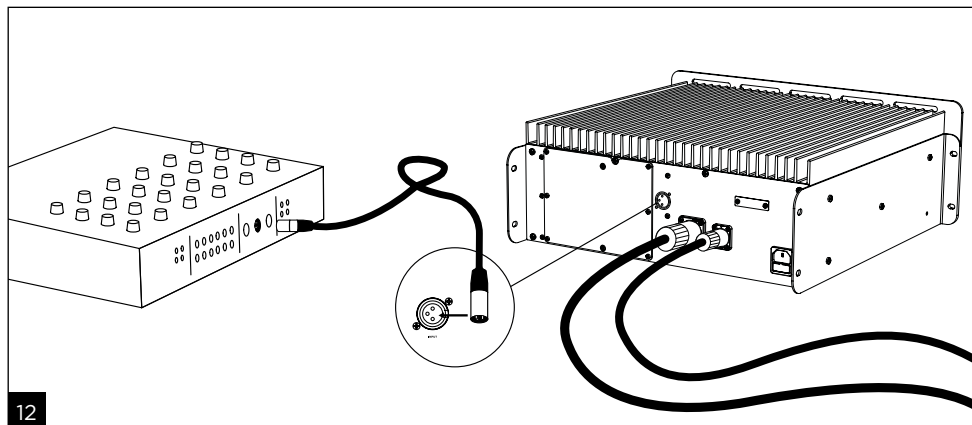

12

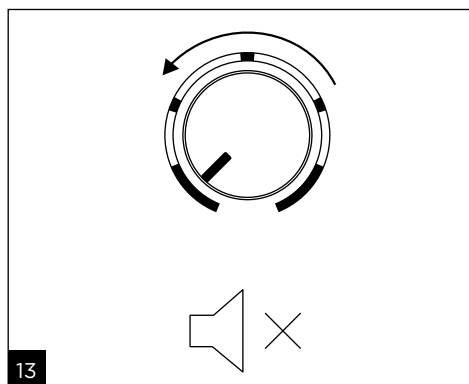

13

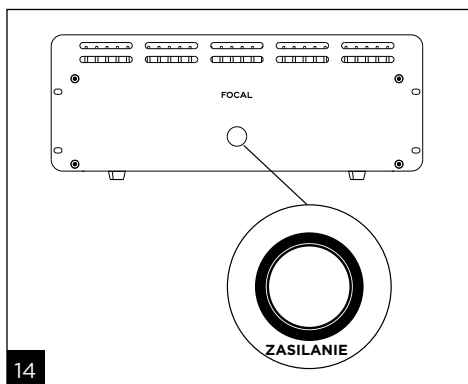

14

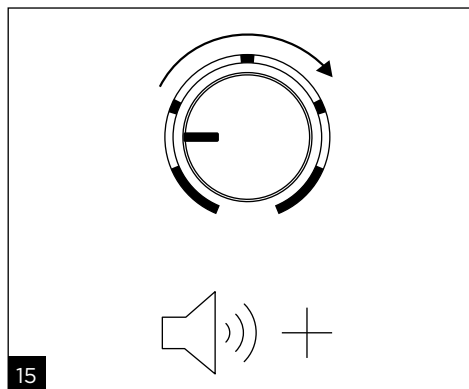

15

PL

# UTOPIA MAIN

## Instrukcja obsługi

164

16

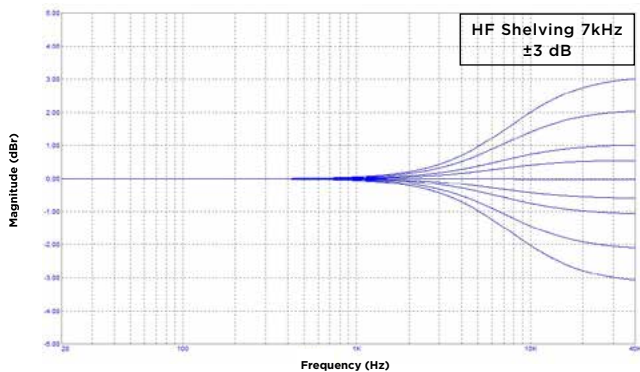

HF Shelving (Korekcja półkowa tonów wysokich)

PL

17

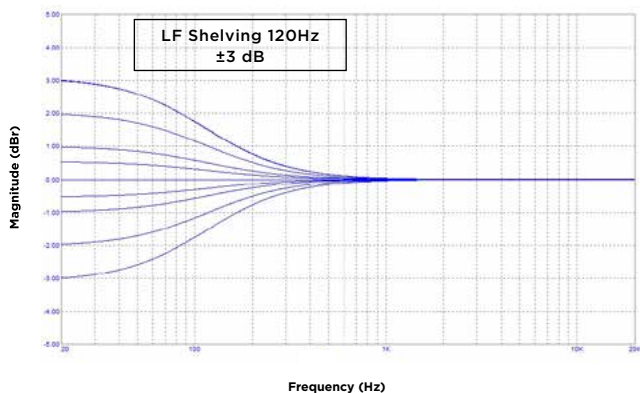

HF Shelving

18

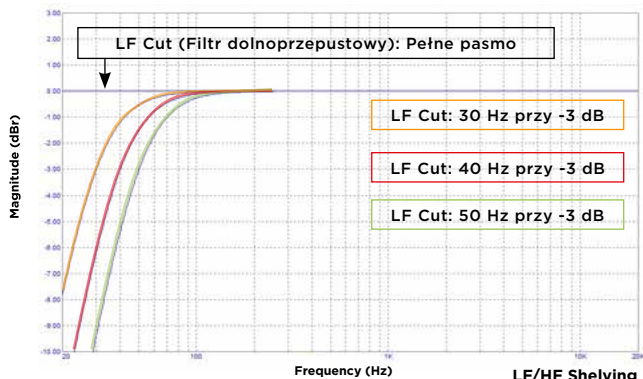

Filtr dolno-  
przepustowy  
(LF Cut)

# UTOPIA MAIN

## Instrukcja obsługi

165

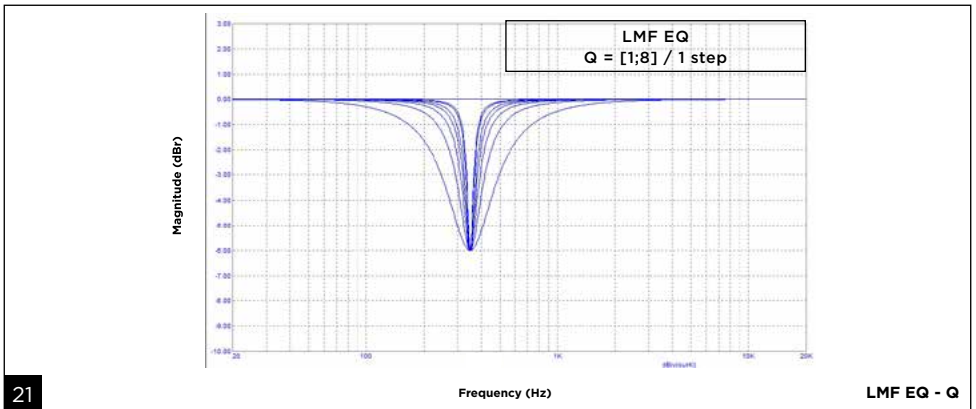
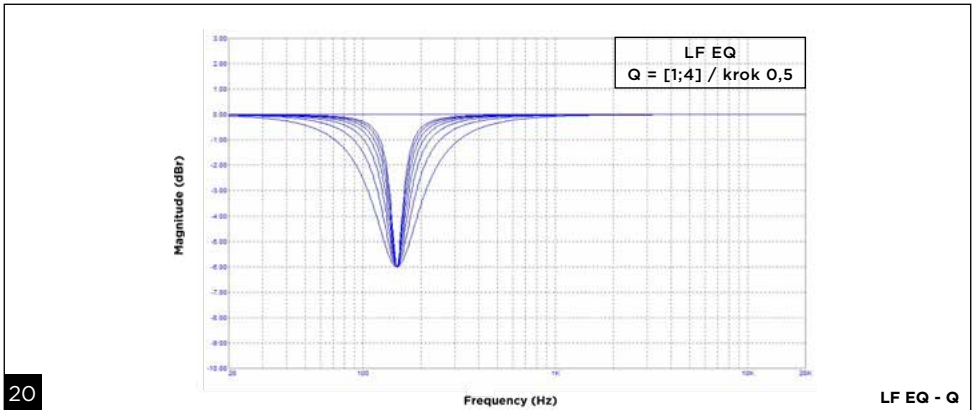
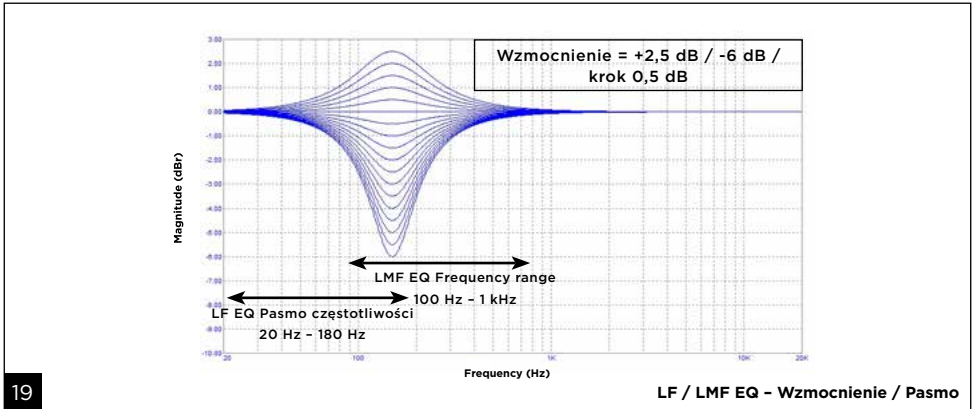

PL

# UTOPIA MAIN

Instrukcja obsługi

166

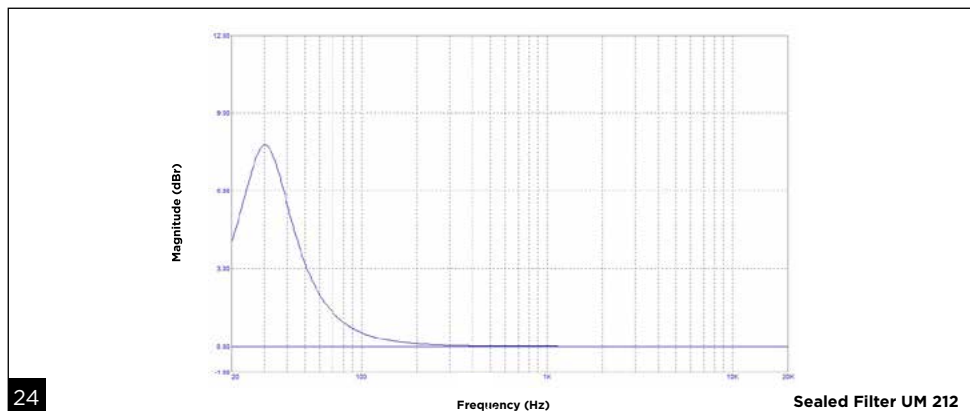
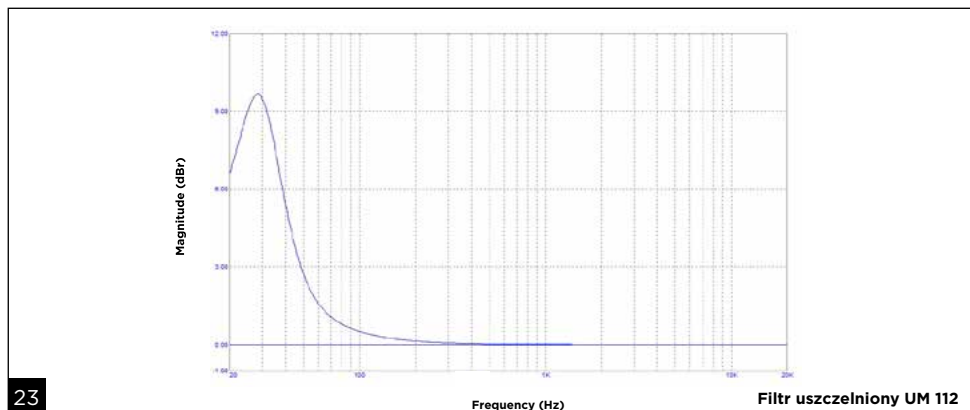
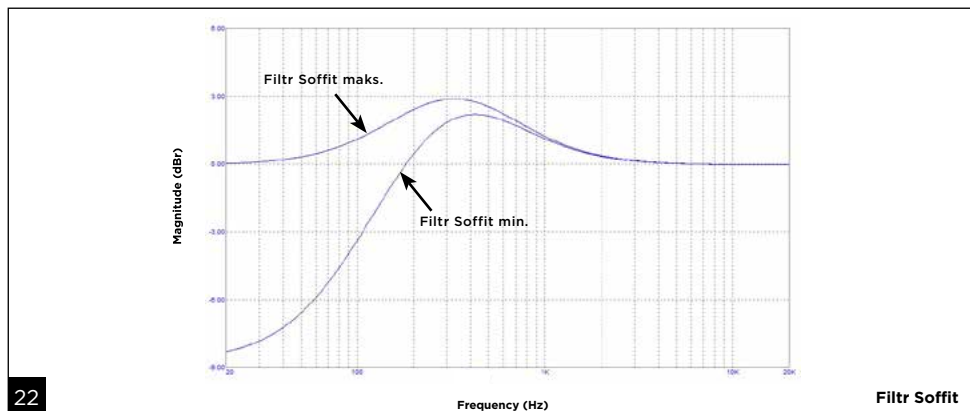

# UTOPIA MAIN

Instrukcja obsługi

167

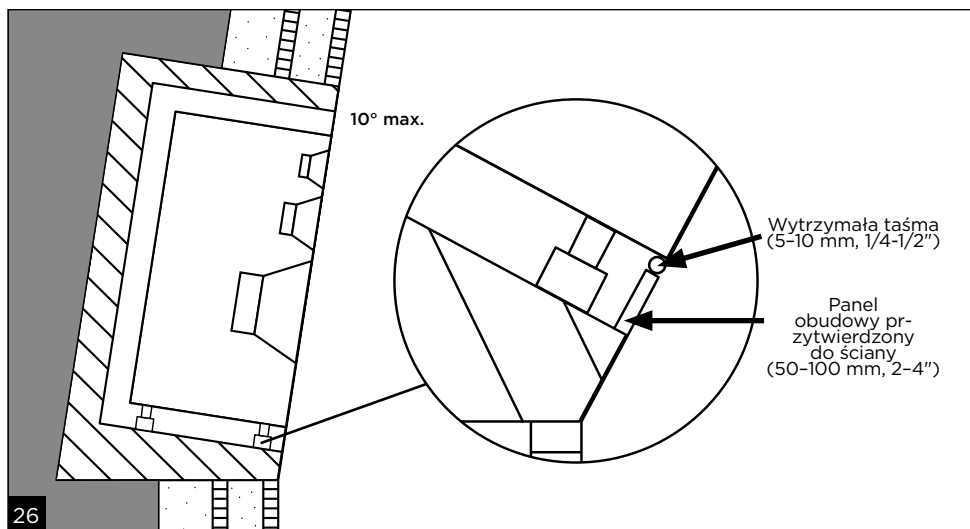
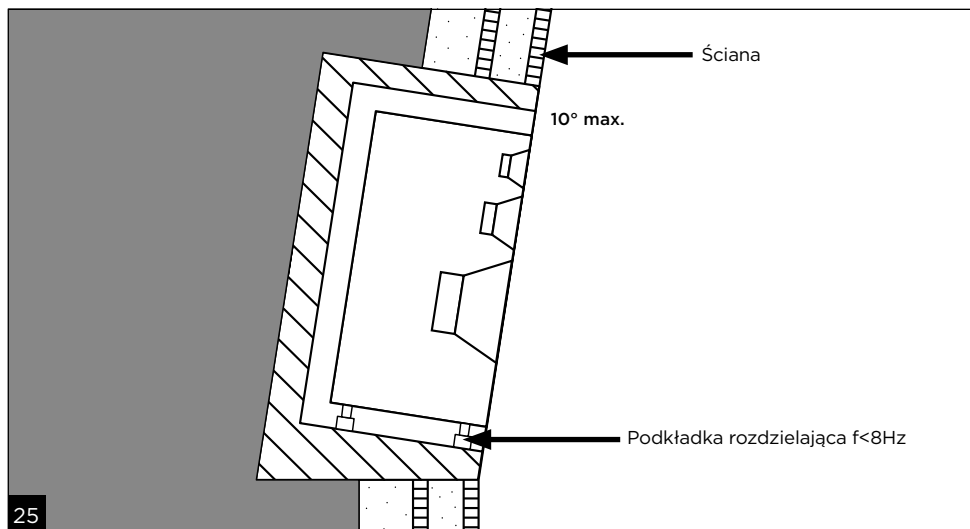

PL

# UTOPIA MAIN

## Instrukcja obsługi

168

Parametry	UTOPIA MAIN 112	UTOPIA MAIN 212
Pasma przenoszenia (przy -3 dB)	28 Hz - 40 kHz	28 Hz - 40 kHz
Maks. poziom SPL (CEA2034 średnia 50-10 kHz wolne pole przy 1 m)	120 dB	123 dB
<b>Wzmacniacz zdalny</b>		
Wejście	Symetryczne XLR 10 kΩ	
Stopień wzmocnienia tonów niskich	500 W RMS Klasa D	2 x 500 W RMS Klasa D
Stopień wzmocnienia tonów średnich	180 W RMS Klasa H Tryb prądowy	2 x 180 W RMS Klasa H Tryb prądowy
Stopień wzmocnienia tonów wysokich	90 W RMS Klasa H Tryb prądowy	140 W RMS Klasa H Tryb prądowy
Znamionowe zasilanie elektryczne (Prąd zmienny)	-100-120 V, 50/60 Hz -220-240 V, 50/60 Hz	
Znamionowa moc pobierana	500 W	1000 W
Bezpieczniki*	-100-120 V -220-240 V	T10AH/ 25 V, T5AH/250 V -100-120 V -220-240 V
Częstotliwości rozgraniczające	330 Hz/ 2,7 kHz	
Wymiary (wys. x szer. x gł.)	18,8 x 48,3 x 44,4 cm	
Wysokość stojaka	4 U	
Waga	23,4 kg	25,1 kg
Automatyczne włączanie trybu czuwania	Po około 14 minutach bezczynności	
Pobór energii w trybie czuwania	<0,5 W	
Pobór energii przy wyłączonym wzmacniaczu	<0,1 W	
<b>Przetworniki</b>		
Tony niskie	Membrana „W” 13”	2 x membrana „W” 13”
Tony średnie	Membrana „W” w kształcie „M” 5”	2 x membrana „W” w kształcie „M” 5”
Tony wysokie	Beryl w kształcie „M” 1,5”	
<b>Kolumna</b>		
Konstrukcja	MDF 30 mm	
Wykończenie	Czarne	
Wymiary (wys. x szer. x gł.)	94 x 53 x 46 cm	79,6 x 105 x 46 cm
Waga	77,6 kg	119,5 kg
Zakres temperatur	Podczas pracy: 5-30°C Podczas przechowywania: 0-50°C	

Uwaga\*: np. bezpiecznik T10AH / 250 V odpowiada wartości progowej 10 A z działaniem zwłocznym (T), wysoką zdolnością wyłączania (H) i napięciem zasilania równym lub niższym od 250 V.

# UTOPIA MAIN

## Instrukcja obsługi

169

W celu łatwiejszego skorzystania z gwarancji FOCAL JMLab  
można już zarejestrować swój produkt online: [www.focal.com/garantie](http://www.focal.com/garantie)



Dziękujemy za zakup produktu Focal. Witamy w naszym świecie – świecie monitorów studyjnych. Naszymi wartościami są innowacyjne rozwiązania, doskonałość i zaangażowanie, a jedynym celem – oferowanie naszym klientom czystego, wiernego i bogatego dźwięku. Zalecamy przeczytanie instrukcji zawartych w tej broszurce i zachowanie jej do przyszłego wykorzystania, aby odkryć pełen zakres możliwości tego sprzętu.

### Konserwacja

Produkty mają ostre rogi i są bardzo ciężkie. Zachować ostrożność, by przy ich przemieszczaniu nie odnieść obrażeń. Nie chwytać kolumny za tylną listwę zaciskową ani za otwór wentylacyjny.

### Zawartość zestawu

Każda kolumna jest dostarczana w zestawie z następującymi elementami:

- Wzmacniacz zdalny
- 1 kabel zasilający
- 1 okablowanie speakon 8-pinowe o długości 2 m
- 1 okablowanie speakon 4-pinowe o długości 2 m
- Koperta zawierająca poradnik szybkiego startu, certyfikat jakości, dokument marki
- Woreczek z instrukcją obsługi (głośnik wysokotonowy M z berylu) oraz taśmą klejącą do naklejenia na głośnik wysokotonowy w przypadku uszkodzenia kopułki
- Wózek transportowy

Należy sprawdzić, czy nie brakuje żadnego elementu, i wyjąć wszystkie akcesoria z pudełka. Sprawdzić, czy na opakowaniu nie ma śladów uszkodzeń. Jeśli opakowanie jest uszkodzone, powiadomić o tym przewoźnika i dostawcę. Opakowanie musi być utrzymywane w dobrym stanie, aby można go było użyć w przyszłości.

### Zalecenia

Pragniemy zwrócić uwagę, że zakupione produkty mogą generować wysokie ciśnienie akustyczne, zwłaszcza w konfiguracji 5.1 lub Dolby Atmos®. Ze względu na niski poziom zniekształceń i minimalny poziom zmęczenia użytkownika, nie zawsze łatwo jest ocenić rzeczywiste ciśnienie akustyczne. Należy pamiętać, że narażenie na podwyższony poziom dźwięku przez dłuższy czas może prowadzić do nieodwracalnej utraty słuchu.

### Szybki start

1. Przed podjęciem jakichkolwiek działań sprawdzić, czy kolumny i źródło sygnału audio (konsola itp.) są wyłączone.
2. Podłączyć okablowanie speakon między wzmacniaczem a kolumną.
3. Podłączyć sygnał audio ze źródła do kolumn za pomocą wejść XLR na wzmacniaczach.
4. Do podłączenia wzmacniacza każdej z kolumn do sieci elektrycznej należy użyć dostarczonego w zestawie kabla zasilającego.
5. Włączyć źródło dźwięku i sprawdzić, czy poziom wyjściowy źródła dźwięku podłączonego do kolumny jest ustawiony na -∞ lub bardzo niski poziom.
6. Podłączyć wzmacniacze do prądu.
7. Po zakończeniu sesji nagrywania, miksowania lub masteringu zaleca się wyłączenie urządzeń w następującej kolejności:
  - a. Wyłączyć wzmacniacze.
  - b. Wyłączyć źródła audio.

# UTOPIA MAIN

## Instrukcja obsługi

170

### Utopia Main 112

Utopia Main 112 to profesjonalny 3-drożny głośnik typu monitor do pomieszczeń średniej wielkości (od 20 m<sup>2</sup>). Składa się z 13-calowego subwoofera z membraną typu sandwich „W”, z otworem o dużym przekroju, 5-calowym wooferem z membraną w kształcie „M” typu sandwich „W” oraz 1,5-calowym głośnikiem wysokotonowym w kształcie „M” z czystego berylu.

### Utopia Main 212

Utopia Main 212 to profesjonalny 3,5-drożny głośnik typu monitor do pomieszczeń średniej wielkości (od 30 m<sup>2</sup>). Składa się z dwóch 13-calowych subwooferów z membraną typu sandwich „W” z dwoma otworami laminarnymi o dużym przekroju, dwoma 5-calowymi wooferami z membraną w kształcie „M” typu sandwich „W” oraz 1,5-calowego głośnikiem wysokotonowym z odwróconą kopułką z czystego berylu.

### INSTALACJA

Kolumny należy umieścić na wspornikach nieruchomych względem podłogi. Cała powierzchnia kolumny musi spoczywać na wsporniku. Wspornik na kółkach nie jest wspornikiem nieruchomym. Wspornik musi mieć nośność co najmniej dwukrotnie większą od masy kolumny.

### Zasilanie sieciowe

Po rozpakowaniu produktów w pierwszej kolejności sprawdzić, czy selektor napięcia z tyłu wzmacniacza mocy jest poprawnie ustawiony na wartość napięcia zasilania dostarczanego przez sieć. Sprawdzić (i w razie potrzeby wymienić) również bezpiecznik, którego natężenie jest zależne od napięcia roboczego (zob. specyfikacja bezpiecznika w tabeli specyfikacji).

Procedura zmiany wartości progowej:

- 1 - Odkręcić jedną z 2 śrub mocujących płytkę ochronną.
- 2 - Ustawić wartość progową na 220 V lub 110 V w zależności od napięcia sieciowego w kraju klienta.
- 3 - Przykręcić z powrotem pokrywę, aby osłonić selektor.

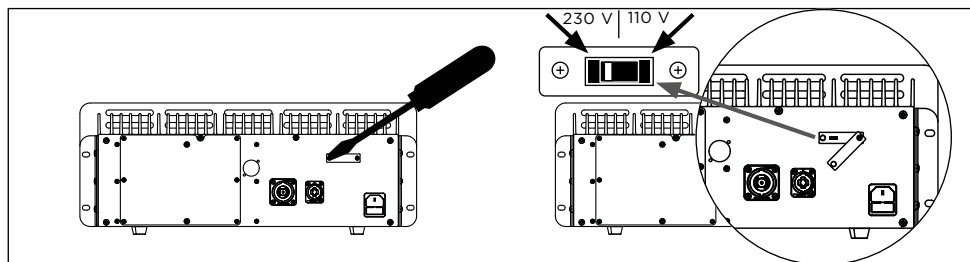

Procedura wymiany bezpiecznika:

W razie przepalenia bezpiecznika lub zmiany ustawienia wartości progowej napięcia z 220 V na 100 V lub odwrotnie:

- 1 - Wyciągnąć kasetę zawierającą bezpiecznik.
- 2 - Wymienić na bezpiecznik odpowiedni do danego obszaru geograficznego (zob. specyfikacje techniczne).

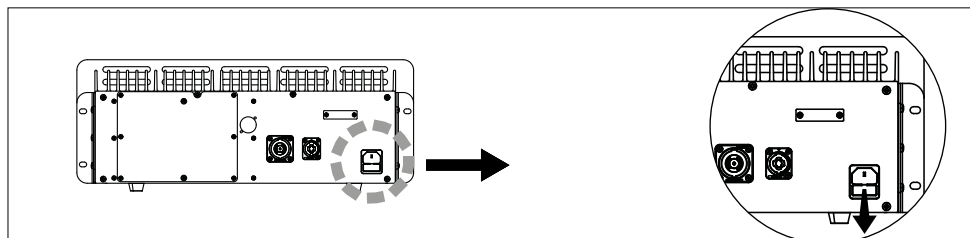

# UTOPIA MAIN

## Instrukcja obsługi

171

### Feature board

Przed uzyskaniem dostępu do ustawień za płytką na tylnej ścianie wzmacniacza upewnij się, że nie jest on podłączony do prądu. Płytkę elektroniczną obejmującą te ustawienia będzie w dalszej części dokumentu określana jako „feature board”

### Uwaga



Produkty muszą być uziemione za pomocą dostarczonego w tym celu kabla zasilającego. Należy sprawdzić kompatybilność posiadanej instalacji elektrycznej (wyłącznik, wtyczki, przedłużacz, listwa zasilająca itp.) z mocą pobieraną przez wzmacniacz.



### Procedura – uwaga: do wykonywania tylko przez osoby wykwalifikowane

1 - Wyłączyć wzmacniacz i odłączyć okablowanie sieciowe. Dioda LED wyłącznika z przodu powinna zgasnąć.

2 - Odkręcić śrubę mocującą zdejmowaną tylną płytkę osłaniającą feature board.

3 - Po zdjęciu tylnej płytki palcem bez rękawicy dotknąć strefy rozładowania ESD, aby rozładować ładunek elektrostatyczny człowieka do obudowy urządzenia.



Uwaga: celem tego działania jest ochrona obwodów elektronicznych. Każda osoba gromadzi często ładunek kilku tysięcy woltów podczas chodzenia lub dotykania przedmiotów w otoczeniu. Natężenie prądu podczas wyładowania jest bardzo niskie, ale wystarczające, by uszkodzić komponenty elektroniczne.

4 - Zmienić wybrane ustawienia. Aby dowiedzieć się, jak funkcjonuje każde z ustawień, zapoznać się z sitodrukiem na wewnętrznej stronie zdejmowanej płytki.

Pamiętać, aby wzmacniacz pozostał wyłączony i aby dotknąć strefy rozładowania, jeśli między jednym ustawieniem a drugim użytkownik musiał się przemieścić w obrębie pomieszczenia albo dotknąć jakichś przedmiotów.

5 - Po zakończeniu wyboru ustawień założyć płytkę z powrotem i przykręcić wszystkie śruby.

6 - Podłączyć ponownie okablowanie sieciowe.

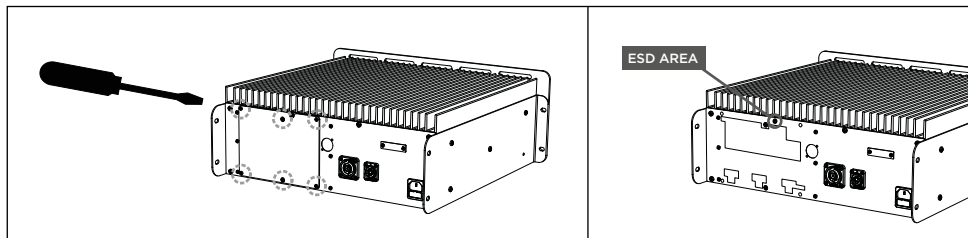

### Uwaga

Aby zapobiec uszkodzeniu delikatnych komponentów przez wyładowanie elektrostatyczne, pamiętać, aby przed dotknięciem wewnętrznych części wzmacniacza dokonać rozładowania do obudowy.

### Podłączenie wejść audio

Sygnal audio wchodzi poprzez żeńskie złącze XLR. Pamiętać, aby korzystać z okablowania ekranowanego XLR. Podstawa ta umożliwia podłączenie źródła sygnału symetrycznego i wykorzystuje standardowy schemat połączeń:

Pin 1 = masa (ekranowanie)

Pin 2 = gorący (sygnal w fazie)

Pin 3 = zimny (sygnal poza fazą)

Jeśli źródło sygnału jest asymetryczne, zwykle łączy się pin zimny (pin 3) z masą (pin 1). Połączenie to zwykle wykonuje się na poziomie kabla.

# UTOPIA MAIN

## Instrukcja obsługi

172

### Kolumna zamknięta albo z otworem wentylacyjnym

W zależności od zastosowania lub przestrzeni dostępnej w pomieszczeniu można zatkać otwór wentylacyjny przy pomocy korka z gąbki. Zamknięta kolumna będzie się charakteryzować lepszą rozdzielczością tonów niskich i lepszym odtwarzaniem tonów pośrednich ze szkodą dla maks. poziomu SPL. Wolny otwór wentylacyjny zwiększa głośność subbasów i pozwala na lepsze odczuwanie muzyki na wysokim poziomie głośności. Ogólnie w przypadku kolumny instalowanej podtynkowo zaleca się zachować korek, ponieważ taki montaż zapewnia już wzmocnienie poprzez zabudowę. Kolumna niezabudowana w konfiguracji zamkniętej może natomiast oferować zbyt niski poziom SPL. Korek do samodzielnego montażu w kolumnie można nabyć od sprzedawcy Focal. Zamontować korek zgodnie z ilustracją poniżej. Upewnić się, że szczelnie przylega.

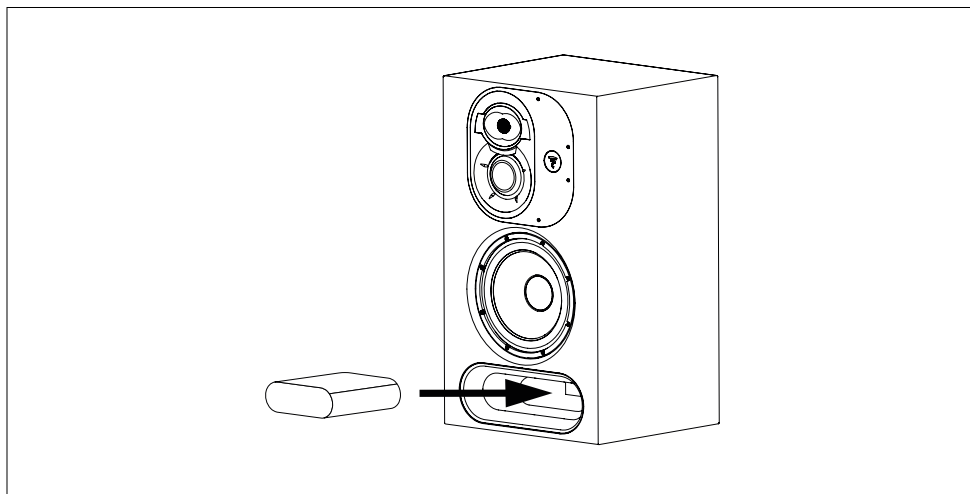

**W razie montażu korka w otworze wentylacyjnym należy przełączyć na „ON” wyłącznik „SEALED PORT” na płycie feature board (patrz niżej). Jeśli ustawienie to nie zostanie włączone, istnieje bardzo wysokie ryzyko przedwczesnego zużycia i awarii głośnika niskotonowego.**

### Ustawienia na płycie feature board

Funkcja każdego z potencjometrów i przełączników DIP jest opisana na wewnętrznej stronie zdejmowanej płytki osłaniającej feature board, jak wskazano poniżej:

Uwaga: stanowczo zaleca się, by do wyboru potencjalnych ustawień skorzystał z mikrofonu pomiarowego i oprogramowania do analizy.

Uwaga: wyłączenie trybu czuwania zwiększa pobór energii, gdy włączony produkt nie jest używany przez dłuższy czas.

W celu konfiguracji przełączników DIP zapoznać się z tabelą poniżej. „0” odpowiada przełącznikowi w pozycji dolnej, a „1” odpowiada przełącznikowi w pozycji górnej.

# UTOPIA MAIN

Instrukcja obsługi

Feature board

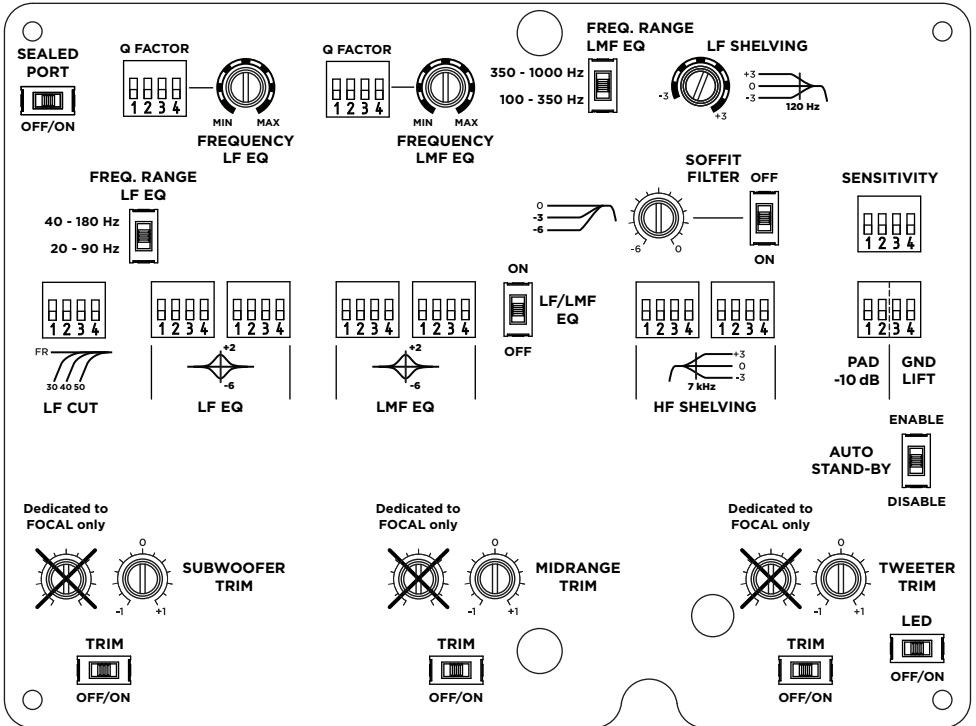

PL

# UTOPIA MAIN

## Instrukcja obsługi

174



### LISTA USTAWIENÍ FEATURE BOARD MAIN

Sekcja	Parametr	Pozycja	Sekwencja	
LF CUT	Częstotliwość	FR	0000	□□□□
		30Hz	0101	□□□□
		40Hz	1010	□□□□
		50Hz	1111	□□□□
LF EQ	Czynnik Q	1	0000	□□□□
		1,5	0001	□□□□
		2	0010	□□□□
		2,5	0011	□□□□
		3	0110	□□□□
		3,5	0111	□□□□
		4	1010	□□□□
LF EQ	Wzmocnienie	+2,5dB	0000 0011	□□□□ □□□□
		+2dB	0000 0010	□□□□ □□□□
		+1,5dB	0001 0011	□□□□ □□□□
		+1dB	0000 0001	□□□□ □□□□
		+0,5dB	0010 0011	□□□□ □□□□
		0dB	0000 0000	□□□□ □□□□
		-0,5dB	0011 0010	□□□□ □□□□
		-1dB	0001 0000	□□□□ □□□□
		-1,5dB	0011 0001	□□□□ □□□□
		-2dB	0010 0000	□□□□ □□□□
		-2,5dB	0011 0000	□□□□ □□□□
LF EQ	Wzmocnienie	-3dB	0100 0000	□□□□ □□□□
		-3,5dB	1000 0001	□□□□ □□□□
		-4dB	1000 0000	□□□□ □□□□
		-4,5dB	1111 0001	□□□□ □□□□
		-5dB	0000 0101	□□□□ □□□□
		-5,5dB	1111 0100	□□□□ □□□□
		-6dB	0000 1000	□□□□ □□□□

# UTOPIA MAIN

## Instrukcja obsługi

175

### LISTA USTAWIENŃ FEATURE BOARD MAIN

Sekcja	Parametr	Pozycja	Sekwencja		
LMF EQ	Czynnik Q	1	0001	<input type="checkbox"/>	
		2	0000	<input type="checkbox"/>	
		3	0010	<input type="checkbox"/>	
		4	1111	<input type="checkbox"/>	
		5	0110	<input type="checkbox"/>	
		7	1000	<input type="checkbox"/>	
		8	1100	<input type="checkbox"/>	
		Wzmocnienie	+2,5dB	0000 0011	<input type="checkbox"/>
	+2dB		0000 0010	<input type="checkbox"/>	<input type="checkbox"/>
	+1,5dB		0001 0011	<input type="checkbox"/>	<input type="checkbox"/>
	+1dB		0000 0001	<input type="checkbox"/>	<input type="checkbox"/>
	+0,5dB		0010 0011	<input type="checkbox"/>	<input type="checkbox"/>
	0dB		0000 0000	<input type="checkbox"/>	<input type="checkbox"/>
	-0,5dB		0011 0010	<input type="checkbox"/>	<input type="checkbox"/>
	-1dB		0001 0000	<input type="checkbox"/>	<input type="checkbox"/>
	-1,5dB		0011 0001	<input type="checkbox"/>	<input type="checkbox"/>
	-2dB		0010 0000	<input type="checkbox"/>	<input type="checkbox"/>
	-2,5dB		0011 0000	<input type="checkbox"/>	<input type="checkbox"/>
	-3dB		0000 0100	<input type="checkbox"/>	<input type="checkbox"/>
	-3,5dB		1000 0001	<input type="checkbox"/>	<input type="checkbox"/>
	-4dB		1000 0000	<input type="checkbox"/>	<input type="checkbox"/>
	-4,5dB		1111 0001	<input type="checkbox"/>	<input type="checkbox"/>
	-5dB		0000 0101	<input type="checkbox"/>	<input type="checkbox"/>
	-5,5dB		1111 0100	<input type="checkbox"/>	<input type="checkbox"/>
	-6dB		0000 1000	<input type="checkbox"/>	<input type="checkbox"/>

PL

# UTOPIA MAIN

## Instrukcja obsługi

176

### LISTA USTAWIENÍ FEATURE BOARD MAIN

Sekcja	Parametr	Pozycja	Sekwencja		
HF Shelving	Wzmocnienie	+3dB	1000 0000		
		+2dB	0100 0000		
		+1dB	0010 0000		
		+0,5dB	0001 0000		
		0dB	0000 0000		
		-0,5dB	0000 0001		
		-1dB	0000 0010		
		-2dB	0000 0100		
		-3dB	0000 1000		
Czułość		+4dBu	1000		
		+9dBu	0000		
		+14dBu	0011		
PAD -10 dB		On	00		
		Off	11		
GND/LIFT		Ground	10		
		Lift	00		
LF Shelving	Wzmocnienie	+3dB			
		+2dB			
		+1dB			
		+0,5dB			
		0dB			
		-0,5dB			
		-1dB			
		-2dB			
-3dB					

# UTOPIA MAIN

## Instrukcja obsługi

177

### Podłączenie kolumn

Do połączenia wzmacniacza zdalnego z kolumną służą dwa okablowania speakon: okablowanie speakon 8-pinowe i okablowanie speakon 4-pinowe. Okablowania speakon łączące wzmacniacz z kolumną powinny mieć długość najwyżej 3 metrów.

Okablowanie speakon 8-pinowe jest następujące:

- 1+/-: Woofer (112) / Woofer lewy (212)
- 2+/-: Niepodłączone (112) / Woofer prawy (212)
- 3+/-: Głośnik średniotonowy (112) / Głośnik średniotonowy górny (212)
- 4+/-: Niepodłączone (112) / Głośnik średniotonowy dolny (212)

Okablowanie speakon 4-pinowe jest następujące:

- 1+/-: Głośnik wysokotonowy (112 i 212)
- 2+/-: Dioda LED na przedniej ścianie kolumny

### Rozmieszczenie (rys. F, G)

Utopia Main 112 i Utopia Main 212 to monitory dalekiego pola, opracowano je więc z myślą o umieszczeniu w odległości rzędu 2-5 metrów od słuchacza, przodem do niego. W przypadku głośnika Utopia Main 112 istnieje również możliwość obrócenia płytki do tonów średnich i wysokich. Kolumny należy umieścić na wspornikach nieruchomych względem podłogi. Cała powierzchnia kolumny musi spoczywać na wsporniku. Wspornik na kółkach nie jest wspornikiem nieruchomym. Wspornik musi mieć nośność co najmniej dwukrotnie większą od masy kolumny.

Przed instalacją zdjąć kolumnę z wózka transportowego. Służy on wyłącznie do przemieszczenia kolumny w docelowe miejsce instalacji.

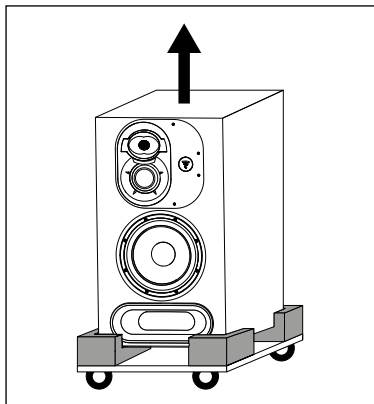
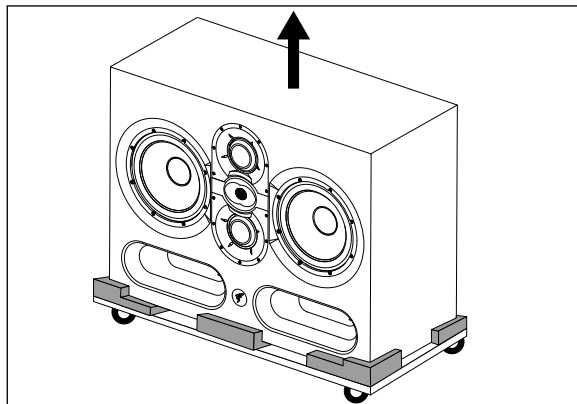

PL

### Ustawienie płytki do tonów średnich i wysokich

Płytkę do tonów średnich i wysokich głośnika Utopia Main 112 daje możliwość obrotu w zakresie 360° zamiast 90° oraz umieszczenia głośnika średniotonowego/wysokotonowego po prawej lub lewej stronie kolumny.

Umożliwia to optymalizację konfiguracji monitora w zależności od pomieszczenia i ograniczeń instalacji.

### Procedura ustawiania płytki do tonów średnich i wysokich

1) Odkręcić 10 śrub przy pomocy klucza imbusowego nr 4, utrzymując w całości płytkę do tonów średnich i wysokich przy pomocy płytki z logo Focal (**rys. D**).

2) Odchylić płytkę o około 10 cm (**rys. E**).

3) Obrócić płytkę do żądanej pozycji. Upewnić się, że wkładki montażowe są wyrównane z otworami na płytce, tak aby zapewnić idealne wyrównanie śrub/otworów na płytce/wkładkach montażowych (**rys. D**).

4) Aby zapewnić prawidłowe funkcjonowanie płytki, należy zawsze przestrzegać następujących 3 punktów:

4.1. Ustawić płytkę. Włożyć i przykręcić ręcznie 10 śrub, przestrzegając zasady wkręcania na krzyż.

4.2. Przykręcić śruby na krzyż. Ustawić niską moc wkrętarki.

4.3. Ponownie przykręcić na krzyż. Ustawić większą moc wkrętarki. Następnie upewnić się, że śruby są dokręcone.

5) Monitor jest gotowy do użycia.

# UTOPIA MAIN

## Instrukcja obsługi

178

### Montaż ścienny i/lub sufitowy

Utopia Main 112 i Utopia Main 212 nie mają punktów montażowych umożliwiających montaż głośników typu monitor do ściany lub sufitu. Firma Focal nie udziela żadnej gwarancji co do podłoża lub instalacji, a za realizację instalacji monitorów odpowiada wyłącznie klient. Dlatego firma Focal w żaden sposób nie ponosi odpowiedzialności za odczepienie, upadek, wypadek i/lub jakichkolwiek inne konsekwencje lub uszkodzenia związane z instalacją monitorów.

### Ustawienie stereo

Zalecamy ustawienie głośników w taki sposób, aby uzyskać trójkąt równoboczny. Na trzy wierzchołki trójkąta składają się: pozycja odsłuchu, prawy głośnik i lewy głośnik.

### Ustawienie wielokanałowe

W przypadku układu 5.1 zalecamy ustawienie głośników na okręgu w taki sposób, aby głośniki znajdowały się w równej odległości od pozycji odsłuchu. Kanał centralny powinien być ustawiony pod kątem 0°, prawy kanał przedni pod kątem 30°, prawy kanał tylny pod kątem 110°, lewy kanał tylny pod kątem 250° i lewy kanał przedni pod kątem 330°. W przypadku instalacji Dolby Atmos® należy zapoznać się z wytycznymi Focal Dolby Atmos® (<https://www.focal.com/dolby-atmos-installation>).

### Docieranie

Przetworniki w kolumnach Utopia Main 112 i 212 to złożone urządzenia mechaniczne wymagające pewnego okresu docierania, aby uzyskać maksymalną efektywność oraz przystosować się do poziomu temperatury i wilgotności panujących w ich otoczeniu. Długość okresu docierania zmienia się w zależności od warunków i może przeciągnąć się do kilku tygodni.

Aby przyspieszyć ten proces, zaleca się ustawić głośniki na średnim poziomie głośności, włączyć program muzyczny zawierający dużą ilość niskich tonów i pozostawić uruchomiony sprzęt na około dwadzieścia godzin. Po pełnej stabilizacji parametrów działania przetworników można w pełni cieszyć się jakością dźwięku oferowaną przez kolumny Focal.

### Montaż wzmacniacza

Wzmacniacz może stać na stojaku lub stoliku. W obu przypadkach należy pozostawić wokół wzmacniacza wolną przestrzeń – minimum 9 cm powyżej (2U na stojaku), 5 cm po bokach i 9 cm poniżej – aby zapewnić wystarczający przepływ powietrza. Oprócz tego nie należy zasłaniać otworów wzmacniacza, a powierzchnia, na której stoi urządzenie, powinna być sztywna.

Na górnej ściance wzmacniacza kolumny Utopia Main 112 i Utopia Main 212 znajduje się rozpraszacz ciepła. Nie zbliżać się do tej ścianki wzmacniacza, aby zapobiec ryzyku poparzenia.

Wzmacniacz kolumny Utopia Main 212 jest wyposażony w układ chłodzenia wspomagany wentylatorem opracowanym tak, by włączał się, jeśli wzmacniacz działa na wysokim poziomie głośności przez dłuższy czas. Nie zbliżać się do wentylatora, aby zapobiec ryzyku obrażeń spowodowanych łopatkami w ruchu.

Wzmacniacza nie wolno stawiać na ściance bocznej, tylnej ani górnej.

Jeśli wzmacniacz zamontowano na stojaku w pozycji poziomej, konieczne jest jego zamocowanie z przodu i z tyłu w przewidzianych do tego miejscach. Należy pamiętać, aby stosować śruby o następujących wymiarach maksymalnych: M6 x 15 mm na przedniej ściance oraz M6 x 12 mm do mocowań bocznych. Ponadto zaleca się stosować podkładki.

Otwory w przedniej ściance wzmacniacza rozmieszczono tak, by pozostawić 0,5U wolnej przestrzeni poniżej wzmacniacza i 1,5U powyżej niego.

### Montaż podtynkowy kolumny (rys. H, I).

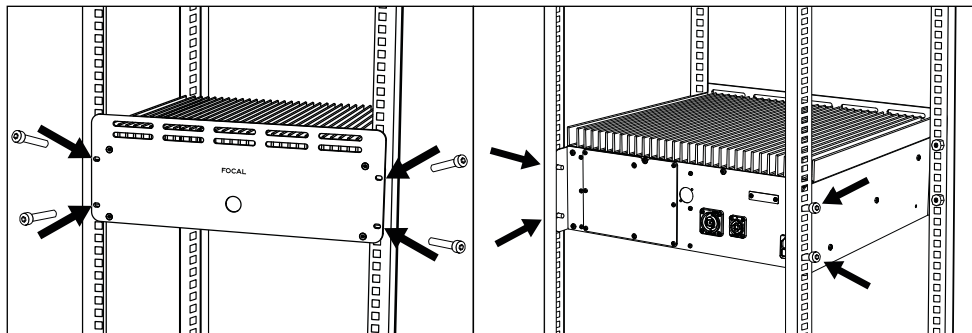

# UTOPIA MAIN

## Instrukcja obsługi

179

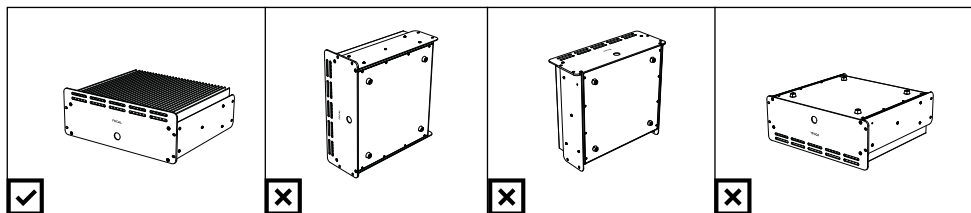
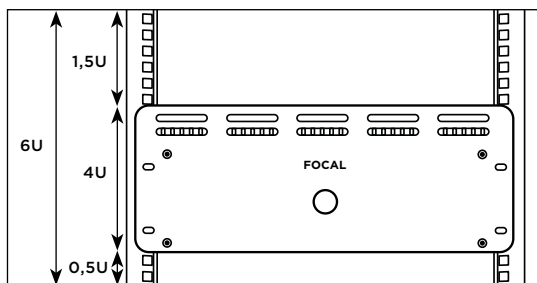

Zabudowanie kolumny (montaż podtynkowy) ma liczne zalety akustyczne. Zapobiega to problemom z dyfrakcją na krawędziach kolumny oraz odbijaniu się niskich częstotliwości od ściany za kolumną. **Stanowczo zaleca się, by w celu prawidłowego przeprowadzenia takiego rodzaju montażu zwrócić się do fachowca budowlanego lub wykwalifikowanego projektanta studyjnego.** Ponieważ środek sceny muzycznej kolumny musi być skierowany w stronę pozycji odsłuchu, orientację warto dostosować do ściany, w której zabudowana jest kolumna. Ściana ta musi być sztywna i ciężka, a głośniki typu monitor nie powinny być nachylone względem podłoża o więcej niż 10°. Po obu stronach kolumny należy pozostawić odstęp 5-10 cm (2-4"), przestrzeń tę należy jednak zasłonić z przodu deską przylegającą do przedniej ścianki głośnika. Pozostawić między kolumną a deską szczelinę 5-10 mm ( $\frac{1}{4}$  à  $\frac{1}{2}$ " ), aby wsunąć do niej giętką uszczelkę kauczukową. Kolumna musi być oparta na podkładkach antywibracyjnych, a częstotliwość rezonansu całości nie może przekraczać 8 Hz. Puste przestrzenie wewnątrz ściany należy wypełnić dźwiękochłonną wełną mineralną albo pianką akustyczną. Strukturę obejmującą ściankę z drewna należy silnie wzmocnić wewnętrznymi podporami. W przypadku ścian litych, na przykład betonowych, przestrzeń wokół kolumny należy wypełnić dźwiękochłonną wełną mineralną albo piaskiem. Upewnić się, że przednia ścianka kolumny jest wyrównana z powierzchnią ściany, uwzględniając również jej wykończenie.















### Konserwacja

Konserwacja kolumn ogranicza się do usuwania kurzu za pomocą suchej ściereczki. W razie zabrudzenia kolumny wystarczy użyć mokrej ściereczki. Nie używać rozpuszczalników, detergentów, alkoholi lub środków żrących, skrobaków lub myjek do czyszczenia powierzchni kolumny. Unikać umieszczania w pobliżu źródła ciepła. Zaleca się również dokręcenie śrub głośników po kilku miesiącach użytkowania.

### Warunki gwarancji

Poza Francją sprzęt Focal jest objęty gwarancją, której warunki są ustalane lokalnie przez oficjalnego dystrybutora Focal-JMLab w każdym kraju, zgodnie z przepisami obowiązującymi na danym terytorium.

	<div style="text-align: center; background-color: black; color: white; padding: 5px; border: 1px solid black;"> <b>CAUTION</b>        RISK OF ELECTRIC SHOCK        DO NOT OPEN     </div>	
<p>Знак опасности поражения электрическим током. Этот знак указывает на высокое напряжение внутри корпуса устройства, представляющее опасность поражения электрическим током.</p>	<p><b>ПРЕДУПРЕЖДЕНИЕ:</b> Во избежание поражения электрическим током не снимайте крышку (или заднюю панель) устройства. Внутри устройства отсутствуют детали, требующие обслуживания пользователем. Все работы по техническому обслуживанию и ремонт должны выполняться квалифицированным персоналом.</p>	<p>Символ предупреждения. В руководстве по эксплуатации этим символом обозначаются важные инструкции по безопасности, касающиеся перегрузки и разгрузки, работы устройства и его технического обслуживания.</p>
<div style="display: flex; flex-direction: column; align-items: center;">                         </div> <p>1. Прочтите эти инструкции.        2. Сохраните эти инструкции.        3. Обращайте внимание на все предупреждения.        4. Выполняйте все инструкции.        5. Не используйте устройство вблизи воды.        6. Для чистки используйте только сухую ткань.        7. Не перекрывайте вентиляционные отверстия. При установке соблюдайте инструкции изготовителя.        8. Запрещается устанавливать устройство вблизи источника тепла, таких как батареи отопления, нагревательные приборы, кухонные плиты и другие устройства, выделяющие тепло (включая усилители).        9. Помните, что поляризованная вилка обеспечивает вашу безопасность. В поляризованной вилке есть два ножевых контакта, один из которых шире другого. Широкий ножевой контакт предназначен для обеспечения безопасности. Если поставляемая в комплекте вилка не входит в розетку, обратитесь к электрику для замены устаревшей розетки.        10. Берегите сетевой шнур, не наступайте на него и не допускайте его защемления, особенно в местах подключения к устройству или сети питания и на участках, прилегающих к сетевой вилке.        11. Используйте только те детали и аксессуары, которые были рекомендованы производителем.        12. Используйте только тележки, подставки, треноги, кронштейны и столы, которые были рекомендованы производителем или входили в комплект поставки устройства. Перевозя устройство на тележке, соблюдайте осторожность во избежание травм при опрокидывании.</p>	<div style="display: flex; flex-direction: column; align-items: center;">                         </div> <p>13. Отключайте устройство от сети во время гроз или если оно не используется в течение продолжительного периода времени.        14. Все виды технического обслуживания должны проводить квалифицированные специалисты. Обслуживание требуется в случае любого повреждения устройства, например, если повреждены шнур питания или вилка, в устройстве пролилась жидкость или попал посторонний предмет, устройство находилось под дождем или во влажной среде, не работает должным образом или его уронили.        15. Подключайте устройство к электросети того типа, который указан на корпусе устройства. Если вы не знаете, с какой электросетью совместимо устройство или электрооборудование, проконсультируйтесь с монтажником или электриком. См. информацию об устройствах, работающих от аккумуляторов и иных источников энергии, в руководстве по эксплуатации.        16. Ваше устройство относится к оборудованию класса 1. Для подключения устройства к сети используйте только сетевую вилку с заземлением, включенную в комплект поставки. Сетевая розетка, к которой подключается устройство, также должна быть заземлена.        17. Если сетевая вилка или приборный соединитель используются в качестве устройства отключения, такое устройство отключения должно быть легкодоступно и в рабочем состоянии. Чтобы отключить оборудование от сети, извлеките вилку из розетки.</p>	<div style="display: flex; flex-direction: column; align-items: center;">                         </div> <p>18. Не перегружайте штепсельные розетки, удлинители и розеточные блоки. Это может привести к возгоранию или поражению электрическим током. Не перегружайте компоненты установки сверх допустимой максимальной мощности.        19. <b>ПРЕДУПРЕЖДЕНИЕ:</b> Не подвергайте устройство воздействию воды и влажности и не оставляйте под дождем, чтобы снизить риски возгорания и поражения электрическим током. Защищайте устройство от брызг и капель жидкости и не ставьте на устройство наполненные жидкостью емкости, такие как вазы.        20. Запрещается вставлять посторонние предметы в вентиляционные отверстия устройства. Это может привести к контакту постороннего предмета и детали под высоким напряжением или вызвать короткое замыкание, став причиной возгорания или поражения электрическим током.        21. Температура окружающей среды, в которой находится работающее устройство, не должна превышать 30°C.        22. Устройство не предназначено для использования в условиях тропического климата.        23. Не используйте устройство на высоте свыше 2000 м над уровнем моря (6500 футов).        24. Если при транспортировке устройства происходит перепад температур (от холодной к теплой), до подключения устройства к сети убедитесь в отсутствии конденсата.        25. Изделию необходимо обеспечить надлежащую вентиляцию.        См. инструкции по установке усилителя.</p>

	<div style="background-color: black; color: white; padding: 5px; border: 1px solid black;"> <b>CAUTION</b>  RISK OF ELECTRIC SHOCK  DO NOT OPEN </div>	
<p>Знак опасности поражения электрическим током. Этот знак указывает на высокое напряжение внутри корпуса устройства, представляющее опасность поражения электрическим током.</p>	<p><b>ПРЕДУПРЕЖДЕНИЕ:</b> Во избежание поражения электрическим током не снимайте крышку (или заднюю панель) устройства. Внутри устройства отсутствуют детали, требующие обслуживания пользователем. Все работы по техническому обслуживанию и ремонт должны выполняться квалифицированным персоналом.</p>	<p>Символ предупреждения. В руководстве по эксплуатации этим символом обозначаются важные инструкции по безопасности, касающиеся погрузки и разгрузки, работы устройства и его технического обслуживания.</p>
<div style="display: flex; flex-direction: column; gap: 10px;">        </div> <p>26. Не блокируйте лопасти системы принудительной вентиляции. Это может стать причиной ожогов, возгорания, травм и повреждения устройства.</p> <p>27. Не размещайте рядом с устройством источники открытого огня, такие как горящие свечи.</p> <p>28. Настенный и потолочный монтаж допускается в том случае, если он разрешен производителем.</p> <p>29. Это изделие предназначено для использования в помещении. Не устанавливайте его снаружи.</p> <p>30. Обратите внимание на острые кромки устройства. Переносите устройство с осторожностью.</p> <p>31. Не пытайтесь чинить устройство самостоятельно. Вскрывать устройство опасно. Все работы с устройством должны выполнять квалифицированные специалисты.</p> <p>32. Для замены деталей устройства используйте только компоненты, рекомендованные производителем, или с идентичными характеристиками. Применение несоответствующих деталей может стать причиной возгорания и поражения электрическим током и связано с другими рисками.</p>	<div style="display: flex; flex-direction: column; gap: 10px;">    </div> <p>33. Каждый раз после обслуживания или ремонта устройства проводите проверку безопасности его эксплуатации.</p> <p>34. Установите уровень громкости источника звука на минимум и только потом подключите устройство и повысьте уровень громкости. После установки системы постепенно повышайте уровень громкости до разумного и приемлемого для вас уровня.</p> <p>35. Во избежание повреждения органов слуха не используйте акустическую систему с установленным высоким уровнем громкости в течение длительного времени. Слишком высокий уровень громкости акустической системы может привести к повреждению органов слуха и вызвать различные его нарушения (временную или постоянную глухоту, шум в ушах, звон в ушах, гиперacusию). Воздействие на органы слуха звука громкостью более 85 дБ SPL-LAeq в течение нескольких часов может стать причиной необратимого нарушения слуха</p>	<div style="display: flex; flex-direction: column; gap: 10px;">    </div> <p>36. После распаковки устройства уберите упаковочный материал в недоступное для детей место. Упаковка представляет риск удушья.</p> <p>37. Для некоторых пользователей самостоятельное использование устройства может быть небезопасным. В частности, дети младше 14 лет и люди с определенными типами инвалидности должны пользоваться устройством под присмотром/в присутствии других лиц.</p> <p>38. <b>ВНИМАНИЕ:</b> горячие поверхности. Во избежание ожога не прикасайтесь к изделию.</p>

# UTOPIA MAIN

## Руководство по эксплуатации

182

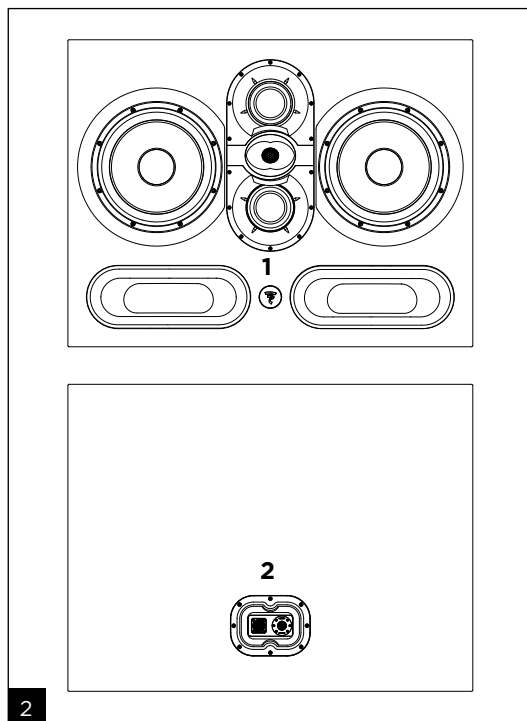
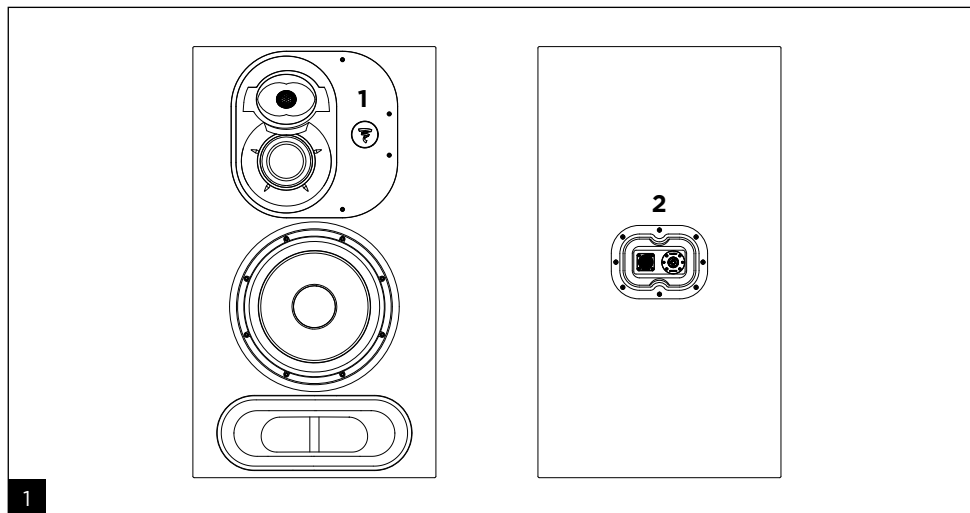

1. Светодиодный индикатор включения/отключения питания устройства:

- устройство работает (ровный белый свет);
- включен режим защиты (мигающий белый свет).

2. Входные разъемы громкоговорителя:

- 1 разъем speaker на 8 контактов + 1 разъем speaker на 4 контакта

3. Выходы громкоговорителя:

- 1 разъем speaker на 8 контактов + 1 разъем speaker на 4 контакта

4. Входной разъем для подключения источника аудиосигнала (XLR)

5. Разъем для предохранителя/штепсельной вилки

6. Сетевой выключатель (выключено/включено) со светодиодным индикатором подключения к сети питания

7. Переключатель напряжения

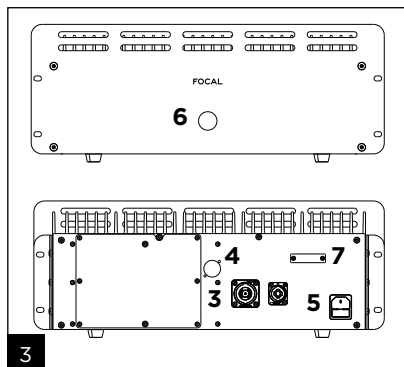

# UTOPIA MAIN

Руководство по эксплуатации

183

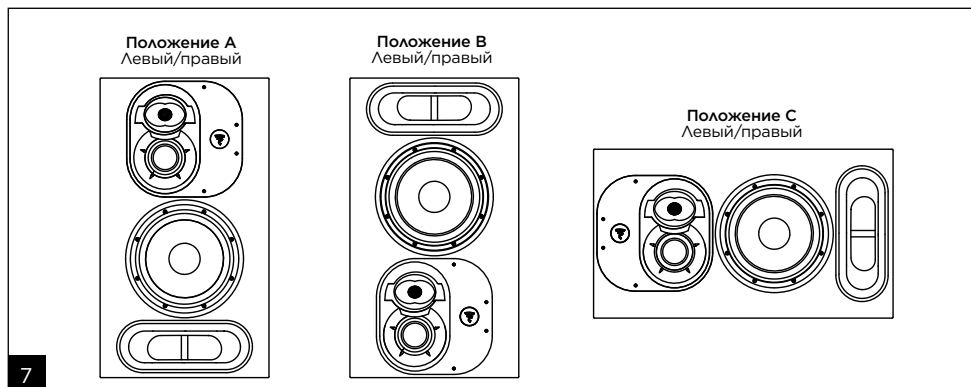
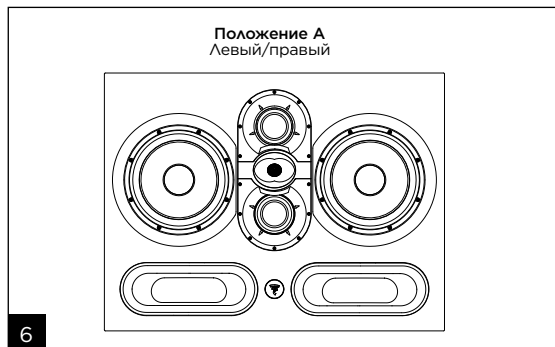
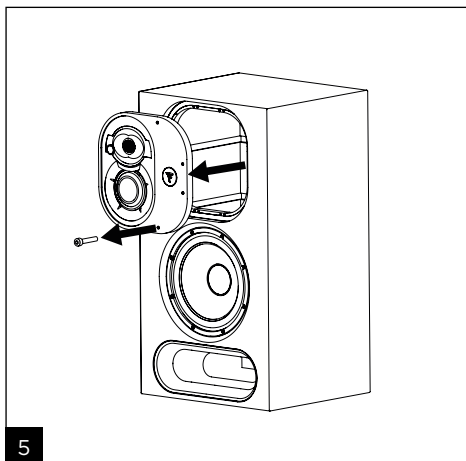
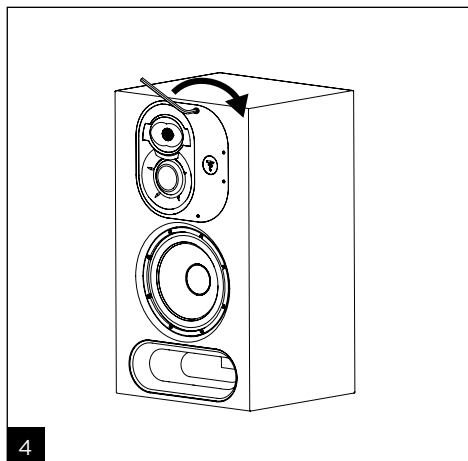

# UTOPIA MAIN

Руководство по эксплуатации

184

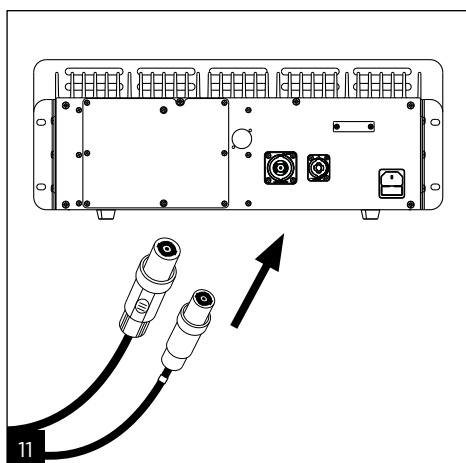
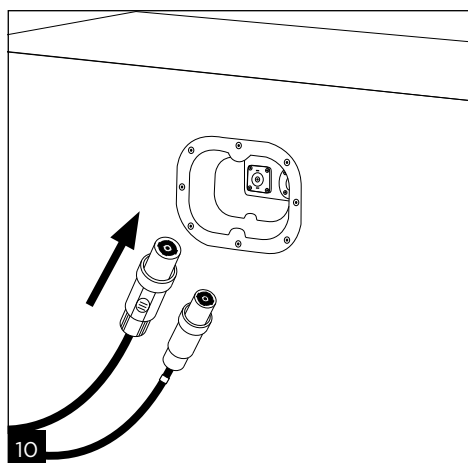
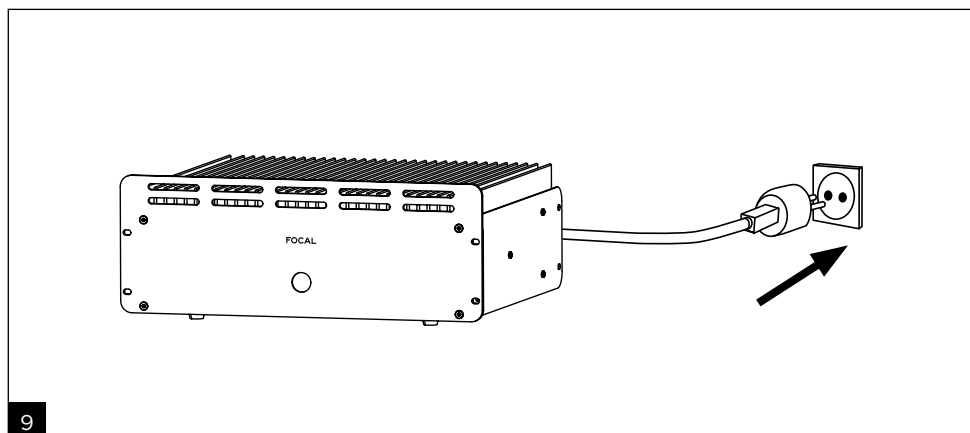
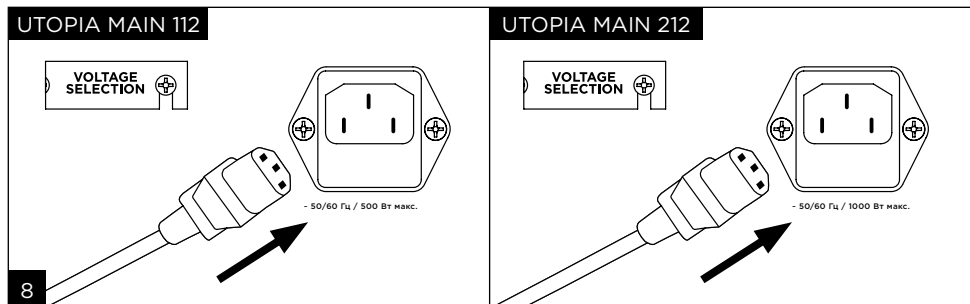

RU

9

10

11

# UTOPIA MAIN

Руководство по эксплуатации

185

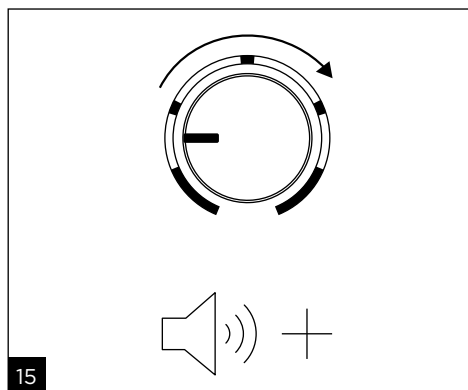
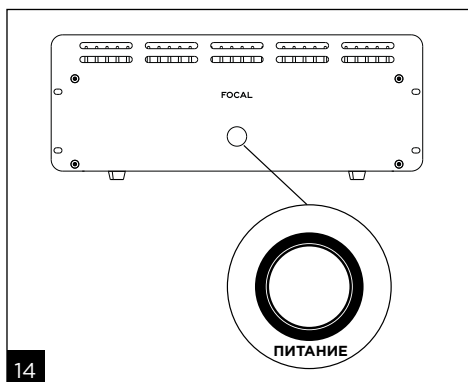
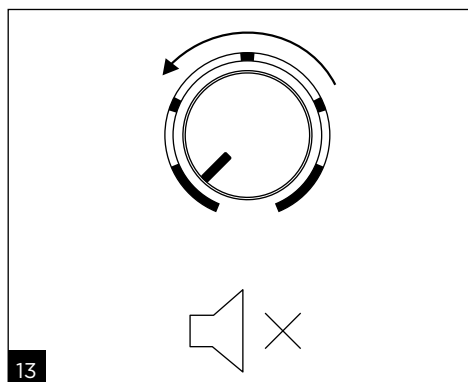
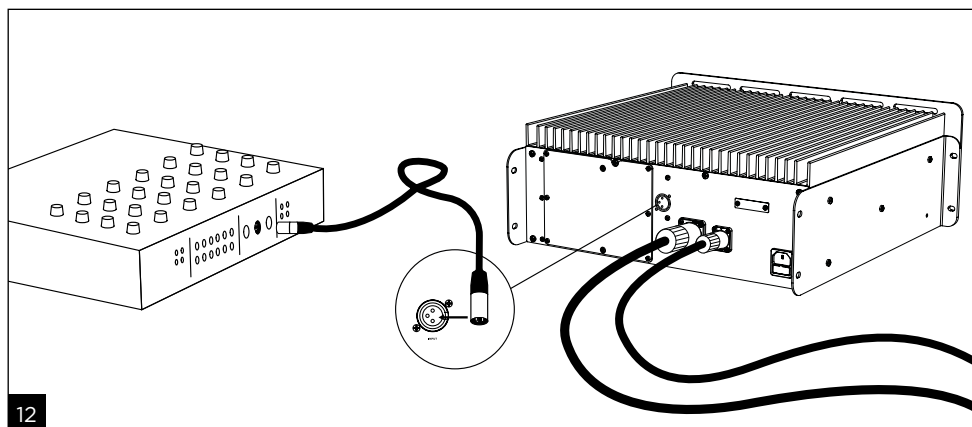

RU

# UTOPIA MAIN

Руководство по эксплуатации

186

16

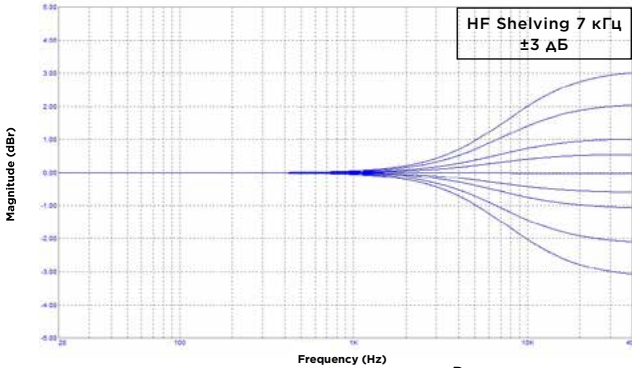

Регулятор высоких частот (HF Shelving)

RU

17

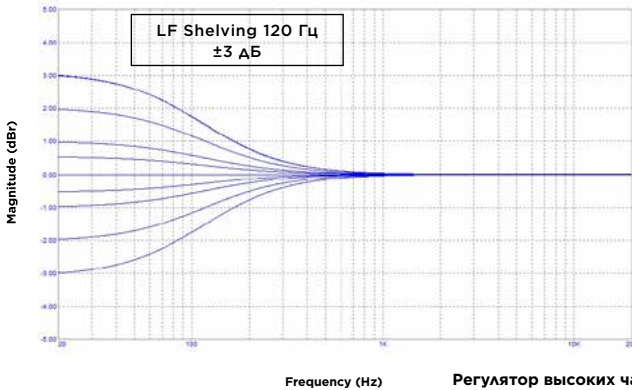

Регулятор высоких частот (HF Shelving)

18

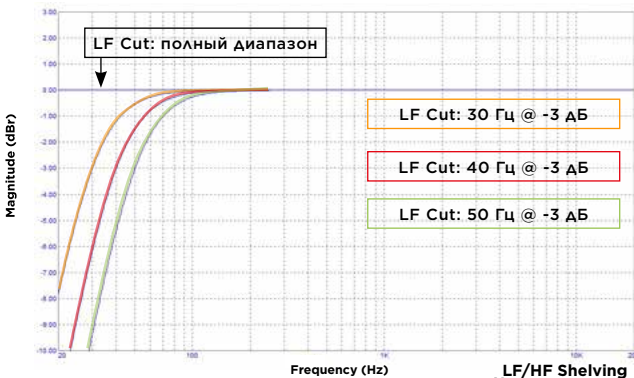

LF/HF Shelving  
Нижняя граничная частота (LF Cut)

# UTOPIA MAIN

## Руководство по эксплуатации

187

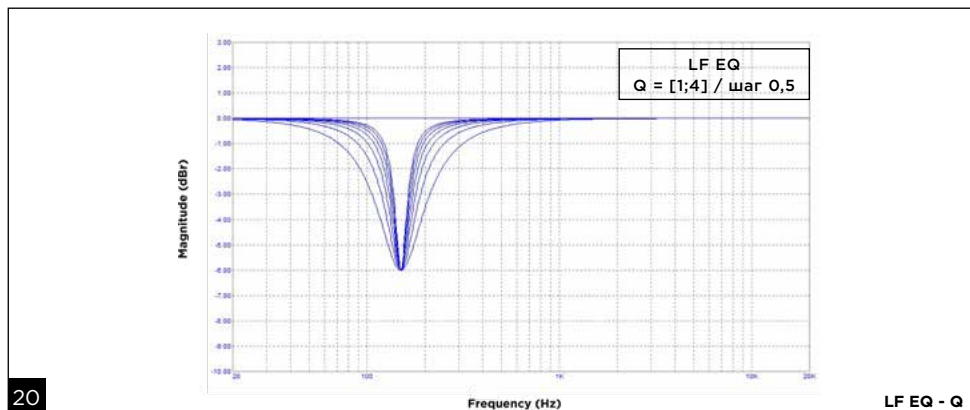
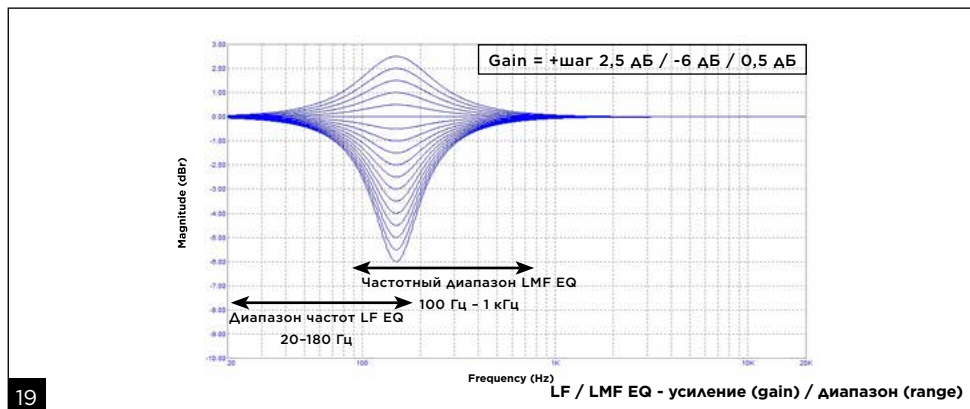

RU

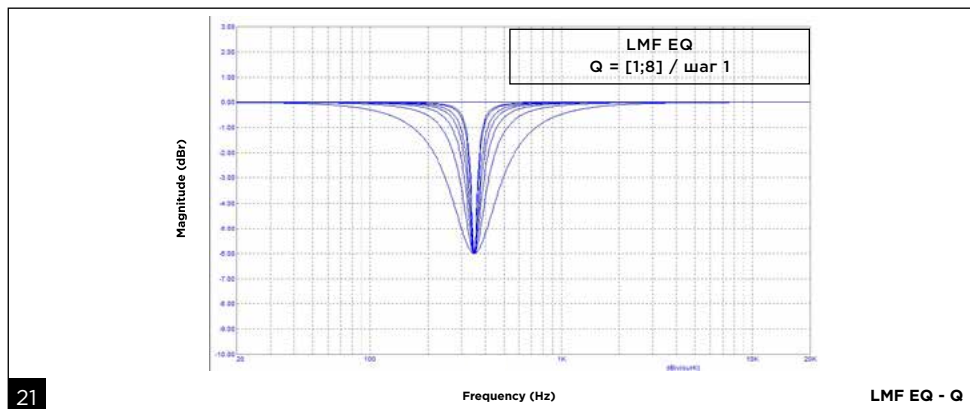

# UTOPIA MAIN

## Руководство по эксплуатации

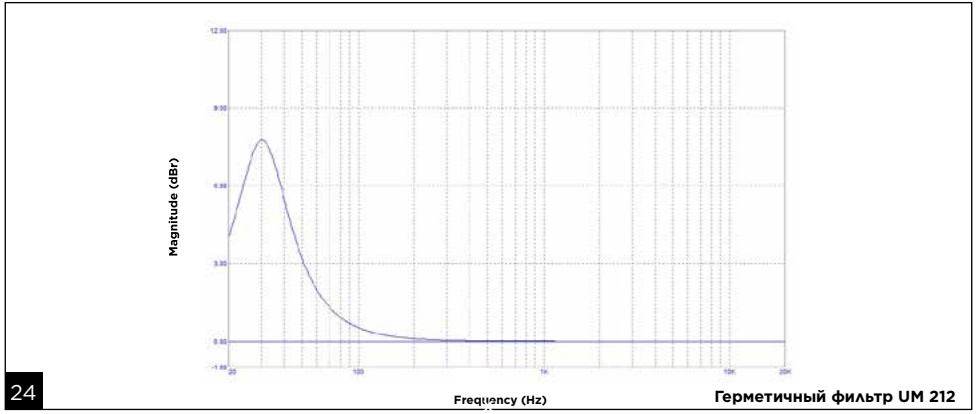
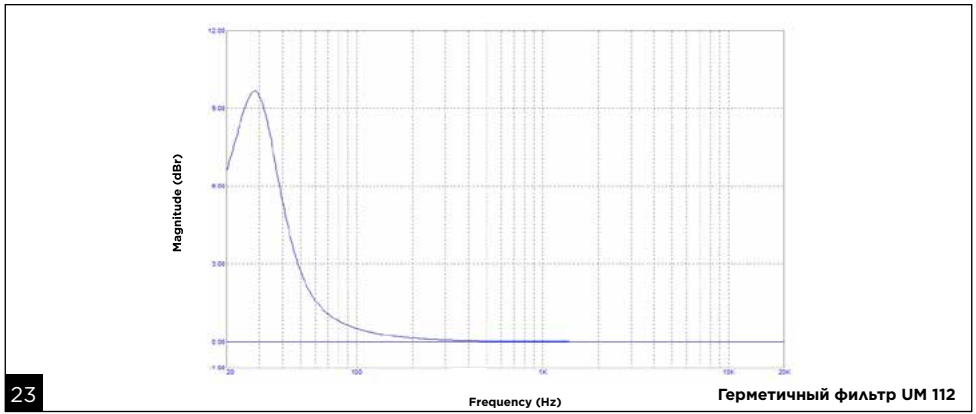
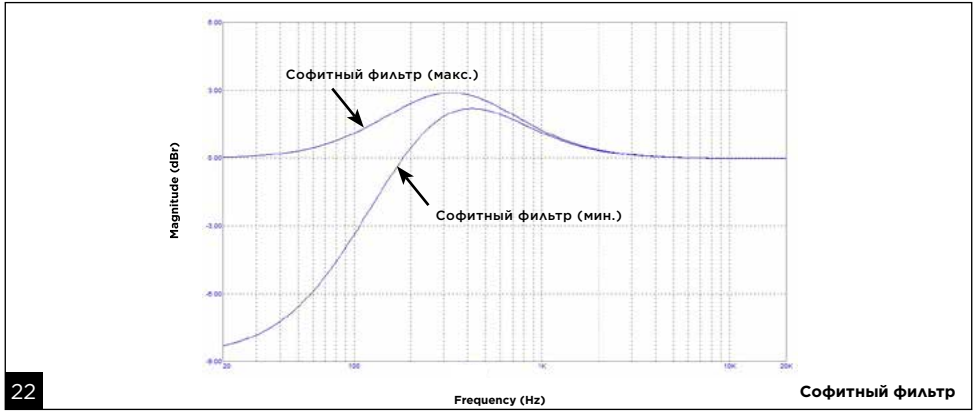

# UTOPIA MAIN

## Руководство по эксплуатации

189

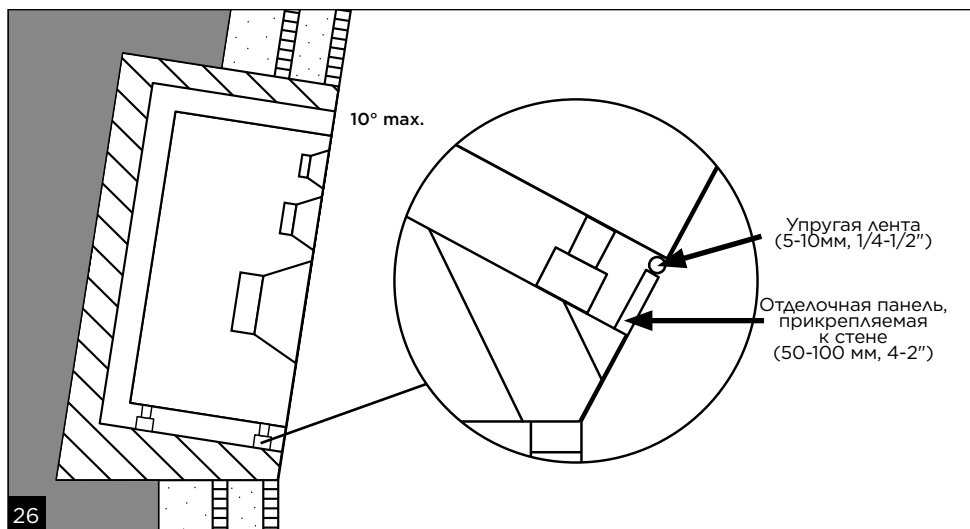
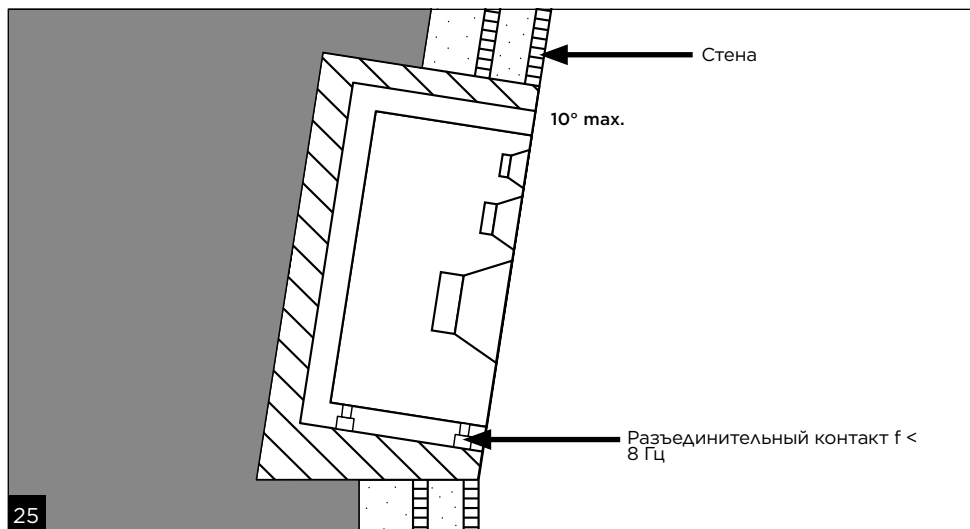

RU

Примечание\*: предохранитель ТПОАН/250 V соответствует номиналу 10А с медленным разрывом (Т), высокой отключающей способностью (Н) и напряжением питания менее или равным 250 В.

# UTOPIA MAIN

## Руководство по эксплуатации

190

Характеристики	UTOPIA MAIN 112	UTOPIA MAIN 212
Частотный диапазон (@ -3 дБ)	28 Гц — 40 кГц	28 Гц — 40 кГц
Максимальный уровень звукового давления (SPL) (CEA2034, в среднем 50-10 кГц в диапазоне 1 м в отсутствие препятствий)	120 дБ	123 дБ
<b>Дистанционный усилитель</b>		
Вход	Сбалансированный XLR 10 кОм	
Каскад усиления низких частот	500 Вт RMS класс D	2 x 500 Вт RMS класс D
Каскад усиления средних частот	180 Вт RMS класс Н Токовый режим	2 x 180 Вт RMS класс Н Токовый режим
Каскад усиления высоких частот	90 Вт RMS класс Н Токовый режим	140 Вт RMS класс Н Токовый режим
Номинальная мощность (Альтернативное напряжение)	-100 - 120 В, 50/60 Гц -220 - 240 В, 50/60 Гц	
Номинальная потребляемая мощность	500 Вт	1000 Вт
Предохранители*	-100-120 В -220-240 В	T10AH/-120 В, T5AH/250 В -100-120 В -220-240 В
Частоты разделения	330 Гц / 2,7 кГц	
Размеры (ВхДхШ)	18,8 x 48,3 x 44,4 см	
Высота стойки	4и	
Вес	23,4 кг	25,1 кг
Автоматическое включение режима ожидания	Спустя примерно 14 минут неиспользования	
Энергопотребление в режиме ожидания	<0,5 Вт	
Потребление энергии при выключенном усилителе	<0,1 Вт	
<b>Звуковые преобразователи</b>		
Низкочастотный	13-дюймовый W-образный диффузор	2 x 13-дюймовых W-образных диффузора
Средние частоты	5-дюймовый W-образный диффузор в форме буквы «М»	2 x 5-дюймовых W-образных диффузора в форме буквы «М»
Высокочастотный	1,5-дюймовый бериллиевый в форме буквы «М»	
<b>Акустическая система</b>		
Конструкция	МДФ толщиной 30 мм	
Отделка	Черная	
Размеры (В x Ш x Г)	94 x 53 x 46 см	79,6 x 105 x 46 см
Вес	77,6 кг	119,5 кг
Температурные условия	В рабочем режиме: 5-30 °С В период простоя: 0-50 °С	

Для упрощения использования гарантии FOCAL JMLab  
теперь можно зарегистрировать покупку онлайн: [www.focal.com/garantie](http://www.focal.com/garantie)



Благодарим вас за покупку изделия Focal. Надеемся, что вы по достоинству оцените студийные мониторы Focal. Мы ценим новаторство, превосходное качество и преданность традициям. Наша единственная цель — добиться прозрачности, достоверности и точности звучания. Для того чтобы в полной мере использовать все характеристики изделия, внимательно ознакомьтесь с настоящими инструкциями и сохраните их для использования в будущем.

### Погрузка и разгрузка

Изделия имеют острые кромки и очень большой вес. Обращайтесь с ними осторожно, чтобы не травмироваться во время перемещения.

Не используйте заднюю клеммную колодку или вентиляционное отверстие для захвата громкоговорителя.

### Комплектация

В комплект поставки каждого изделия включены:

- дистанционный усилитель;
- 1 шнур питания;
- 1 кабель с 8-контактным разъемом speakon, 2 м;
- 1 кабель с 4-контактным разъемом speakon, 2 м;
- конверт с кратким руководством пользователя, свидетельство контроля качества и документ с информацией о бренде;
- полиэтиленовый пакет с инструкцией (бериллиевый твитер в форме буквы «М»), клейкая лента для заклеивания твитера в случае повреждения элементов купола;
- транспортировочная тележка.

Убедитесь, что все перечисленные компоненты изделия имеются в упаковке, и извлеките их из коробки. Убедитесь в том, что на упаковке отсутствуют признаки повреждения. Если упаковка повреждена, сообщите об этом перевозчику и поставщику. Важно сохранить упаковку для использования в будущем.

### Рекомендации

Обращаем ваше внимание на то, что изделие может быть источником высокого звукового давления, особенно в конфигурации 5.1 или Dolby Atmos®. В силу низкого уровня искажений и минимальной усталости пользователя действительное звуковое давление не всегда можно оценить адекватно. Помните, что длительное воздействие громкого звука может привести к необратимой потере слуха.

### Быстрый запуск

1. Прежде чем приступить к каким-либо действиям, убедитесь в том, что громкоговорители и источник звука (консоль и т. д.) выключены.
2. Соедините усилитель и громкоговоритель кабелем speakon.
3. Подключите источник аудиосигнала к громкоговорителям с помощью входов XLR, расположенных на усилителях.
4. Для подключения усилителя каждого из громкоговорителей к электросети используйте шнур питания в комплекте.
5. Включите источник звука и убедитесь в том, что уровень выходного сигнала источника звука, подключенного к акустической системе, установлен на ∞ или на самую низкую величину.
6. Подключите усилители к сети питания.
7. По завершении записи, сведения или мастеринга рекомендуется отключить аппаратуру в следующем порядке:
  - а. отключить усилители;
  - б. отключить источники звука.

# UTOPIA MAIN

## Руководство по эксплуатации

192

### Utopia Main 112

Utopia Main 112 — это профессиональный трехполосный студийный монитор для помещений среднего размера (от 20 м<sup>2</sup>). Он состоит из 13-дюймового сабвуфера с W-образным диффузором с многослойной конструкцией типа «сэндвич» и большим фазоинверторным портом, 5-дюймового НЧ-динамика в форме буквы «М» с W-образным диффузором с многослойной конструкцией типа «сэндвич» и 1,5-дюймового твитера Focal в форме буквы «М» из чистого бериллия.

### Utopia Main 212

Utopia Main 212 — это профессиональный 3,5-полосный студийный монитор для помещений среднего размера (от 30 м<sup>2</sup>). Он состоит из двух 13-дюймовых сабвуферов с W-образным диффузором многослойной конструкции типа «сэндвич» и двумя большими щелевыми фазоинверторными портами, двух 5-дюймовых НЧ-динамиков в форме буквы «М» с W-образным диффузором с многослойной конструкцией типа «сэндвич» и 1,5-дюймового твитера Focal с инвертированным куполом из чистого бериллия.

## МОНТАЖ

Громкоговорители должны быть установлены на неподвижную относительно пола опору, на которую должна опираться вся несущая поверхность громкоговорителя. Оборудованная колесиками опора не подходит, поскольку не является неподвижной. Опора должна выдерживать вес, как минимум вдвое больший веса громкоговорителя.

### Шнур электропитания

После распаковки изделий в первую очередь убедитесь, что переключатель напряжения на задней панели усилителя мощности правильно установлен на напряжение, подаваемое от сети. Проверьте (и при необходимости замените) предохранитель, рассчитанный на определенное рабочее напряжение (см. характеристики предохранителя в таблице с описанием технических параметров).

Порядок изменения номинала:

1. Открутите один из двух винтов на защитной крышке.
2. Установите номинал на 220 В или 110 В в зависимости от напряжения электросети страны, в которой будет использоваться изделие.
3. Прикрутите крышку для защиты переключателя.

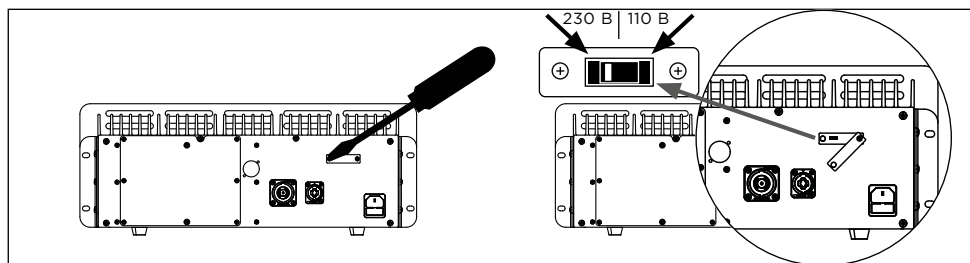

Порядок замены предохранителя:

Если предохранитель разбился или вы изменили номинальное значение напряжения с 220 В на 110 В (или наоборот):

1. Вытяните отсек, в котором содержится предохранитель.
2. Замените его нужным предохранителем в зависимости от географического региона (см. технические параметры).

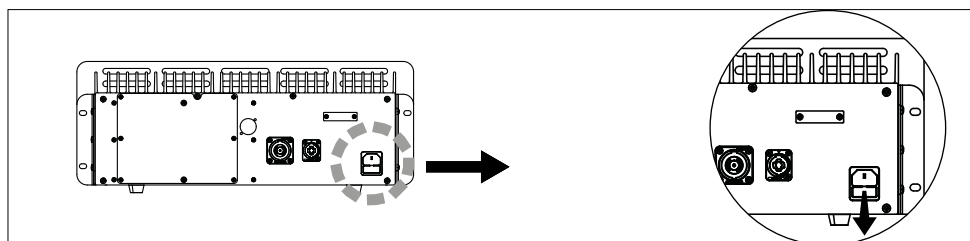

# UTOPIA MAIN

## Руководство по эксплуатации

193

### Функциональная плата

Прежде чем приступить к работе с элементами управления, расположенными за крышкой на задней панели усилитель, убедитесь, что он отключен от сети. Эта электронная плата с элементами управления в этом документе именуется функциональной платой.



#### Внимание!

Аппаратура должна быть в обязательном порядке заземлена с помощью включенного в комплект поставки шнура питания. Проверьте совместимость электрической системы (предохранителей, разъемов, удлинителей, сетевых фильтров и т. д.) с мощностью, потребляемой усилителем.



#### Порядок выполнения (внимание: выполняется только квалифицированным персоналом)

1. Выключите усилитель и отсоедините сетевой кабель. Светодиод переднего выключателя должен погаснуть.
2. Открутите винты, удерживающие заднюю съемную панель, которая защищает функциональную плату.
3. После снятия задней панели прикоснитесь пальцем без перчаток к зоне ЭСР (электростатического разряда), чтобы разрядить статическое электричество, содержащееся в корпусе устройства.  
Примечание: это нужно для защиты цепей. Люди часто получают заряд в несколько тысяч вольт во время ходьбы или касаясь окружающих их предметов. Сила тока, возникающего при разряде, очень мала, но достаточна для повреждения электронных компонентов.
4. Измените нужные настройки. Функция каждой настройки указана на шелкографии на нижней стороне съемной пластины.



Убедитесь, что усилитель остается выключенным и касайтесь зоны разряда, если вам приходится перемещаться по комнате или прикасаться к другим предметам в перерывах между настройкой.

5. По окончании настройки установите на место заднюю панель и прикрутите все винты.

6. Подключите сетевой кабель.

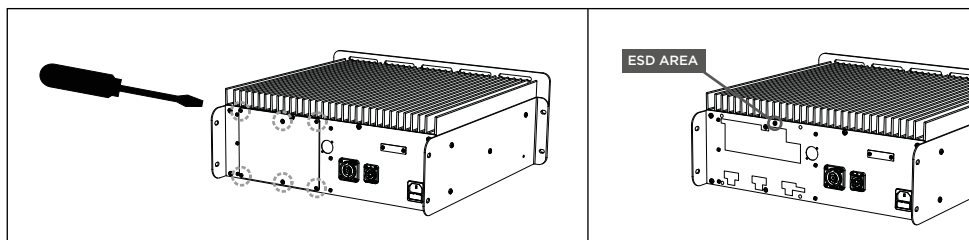

#### Внимание!

Во избежание повреждения хрупких элементов электростатическим разрядом выполните разряд на шасси перед тем, как прикасаться к внутренним компонентам усилителя.

### Разъемы аудиовходов

Источник аудиосигнала подключается к разъему XLR. Используйте экранированный кабель XLR. К нему может быть подключен один источник балансного сигнала по стандартной схеме:

контакт 1 = масса (защитная оболочка кабеля);

контакт 2 = горячая точка (синфазный сигнал);

контакт 3 = холодная точка (противофазный сигнал).

Если источником сигнала является небалансное оборудование, как правило, сигнал минус (контакт 3) подключается на экран кабеля (контакт 1). Обычно это подключение выполняется на уровне кабеля.

# UTOPIA MAIN

## Руководство по эксплуатации

194

### Громкоговоритель закрытой конструкции или с фазоинверторным портом

В зависимости от использования или доступного в помещении места можно закупорить порт заглушкой из пеноматериала. Громкоговоритель закрытой конструкции обеспечит лучшее разрешение низких частот и воспроизведение переходов за счет максимального уровня звукового давления (SPL). Если оставить фазоинверторный порт открытым, уровень звука в сабвуфере повысится и прослушивание музыки на высоком уровне громкости улучшится. Как правило, рекомендуется оставить заглушку, если громкоговоритель установлен на софит, поскольку он уже получает усиление за счет скрытого монтажа, в то время как невстроенный громкоговоритель в закрытой конфигурации, скорее всего, будет иметь недостаточный уровень SPL. Ваш дилер Focal может предоставить вам заглушку для самостоятельной установки в акустическую систему. Установите заглушку, как показано на рисунке ниже. Убедитесь в том, что она герметично закрывает отверстие.

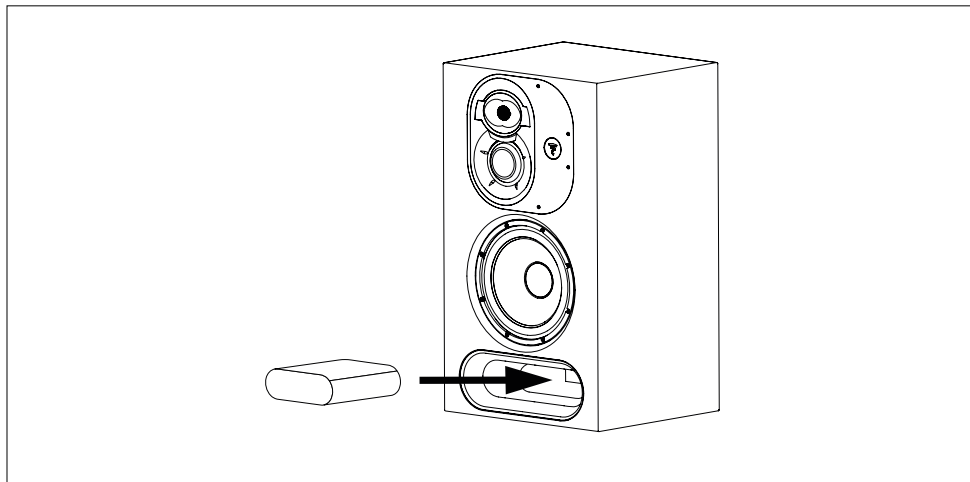

При установке заглушки в фазоинверторный порт обязательно нужно перевести переключатель **SEALED PORT** («Заглушенный порт») на функциональной плате в положение **ON** (см. ниже). Без включения этой настройки существует крайне высокий риск преждевременного изнашивания и повреждения басового динамика.

### Настройки функциональной платы

Функции каждого потенциометра и переключателя DIP описаны на обратной стороне съемной пластины, защищающей функциональную плату, следующим образом:

Внимание! Настоятельно рекомендуется использовать измерительный микрофон и программное обеспечение для анализа для помощи в выполнении настроек.

Внимание! Отключение спящего режима приводит к повышению энергопотребления, когда включенное изделие не используется длительное время.

Ознакомьтесь с таблицей ниже для настройки переключателя DIP: «0» соответствует нижнему переключателю, а «1» — верхнему.

# UTOPIA MAIN

Руководство по эксплуатации

195

Функциональная плата

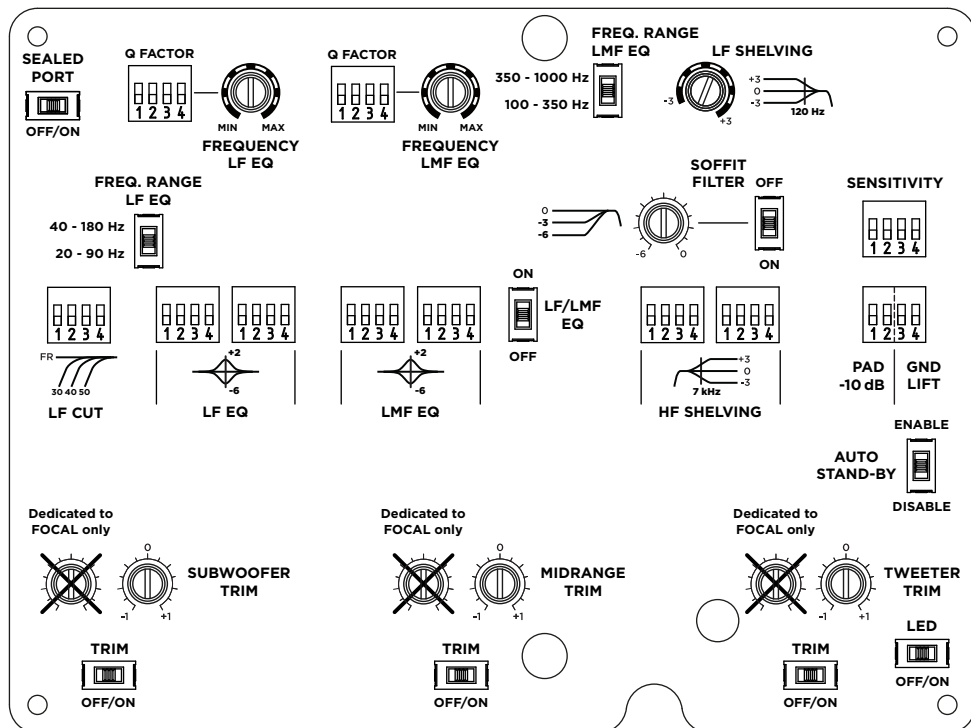

RU

# UTOPIA MAIN

## Руководство по эксплуатации

196



### СПИСОК НАСТРОЕК НА ФУНКЦИОНАЛЬНОЙ ПЛАТЕ MAIN

Раздел	Параметр	Положение	Последовательность	
LF CUT	Частота	FR	0000	0000
		30 Гц	0101	0000
		40 Гц	1010	0000
		50 Гц	1111	0000
LF EQ	Добротность Q	1	0000	0000
		1,5	0001	0000
		2	0010	0000
		2,5	0011	0000
		3	0110	0000
		3,5	0111	0000
		4	1010	0000
LF EQ	Gain	+2,5 дБ	0000 0011	0000 0000
		+2 дБ	0000 0010	0000 0000
		+1,5 дБ	0001 0011	0000 0000
		+1 дБ	0000 0001	0000 0000
		+0,5 дБ	0010 0011	0000 0000
		0 дБ	0000 0000	0000 0000
		-0,5 дБ	0011 0010	0000 0000
		-1 дБ	0001 0000	0000 0000
		-1,5 дБ	0011 0001	0000 0000
		-2 дБ	0010 0000	0000 0000
		-2,5 дБ	0011 0000	0000 0000
LF EQ	Gain	-3,5 дБ	1000 0001	0000 0000
		-4 дБ	1000 0000	0000 0000
		-4,5 дБ	1111 0001	0000 0000
		-5 дБ	0000 0101	0000 0000
		-5,5 дБ	1111 0100	0000 0000
		-6 дБ	0000 1000	0000 0000

RU

# UTOPIA MAIN

## Руководство по эксплуатации

197

### СПИСОК НАСТРОЕК НА ФУНКЦИОНАЛЬНОЙ ПЛАТЕ MAIN

Раздел	Параметр	Положение	Последовательность
LMF EQ	Добротность Q	1	0001
		2	0000
		3	0010
		4	1111
		5	0110
		7	1000
		8	1100
		Gain	+2,5 дБ
	+2 дБ		0000 0010
	+1,5 дБ		0001 0011
	+1 дБ		0000 0001
	+0,5 дБ		0010 0011
	0 дБ		0000 0000
	-0,5 дБ		0011 0010
	-1 дБ		0001 0000
	-1,5 дБ		0011 0001
	-2 дБ		0010 0000
	-2,5 дБ		0011 0000
	-3 дБ		0000 0100
	-3,5 дБ		1000 0001
	-4 дБ		1000 0000
	-4,5 дБ		1111 0001
	-5 дБ		0000 0101
	-5,5 дБ		1111 0100
	-6 дБ		0000 1000

RU

# UTOPIA MAIN

## Руководство по эксплуатации

198

### СПИСОК НАСТРОЕК НА ФУНКЦИОНАЛЬНОЙ ПЛАТЕ MAIN

Раздел	Параметр	Положение	Последовательность	
Регулятор высоких частот (HF Shelving)	Gain	+3 дБ	1000 0000	
		+2 дБ	0100 0000	
		+1 дБ	0010 0000	
		+0,5 дБ	0001 0000	
		0 дБ	0000 0000	
		-0,5 дБ	0000 0001	
		-1 дБ	0000 0010	
		-2 дБ	0000 0100	
		-3 дБ	0000 1000	
Чувствительность		+4 дБ уровня	1000	
		+9 дБ уровня	0000	
		+14 дБ уровня	0011	
PAD -10 дБ		On (включено)	00	
		Off (отключено)	11	
GND/LIFT		Земля	10	
		Отрыв земли	00	
Регулятор высоких частот (LF Shelving)	Gain	+3 дБ		
		+2 дБ		
		+1 дБ		
		+0,5 дБ		
		0 дБ		
		-0,5 дБ		
		-1 дБ		
		-2 дБ		
		-3 дБ		

# UTOPIA MAIN

## Руководство по эксплуатации

199

### Подключение громкоговорителей

Подключение дистанционного усилителя к громкоговорителю осуществляется посредством двух кабелей speakon — 8-контактного и 4-контактного. Длина кабелей speakon, связывающих усилитель с громкоговорителем, не должна превышать 3 м.

Подключение 8-контактного кабеля speakon выполняется следующим образом:

- 1+/-: вуфер (112) / левый вуфер (212)
- 2+/-: не подключен (112) / правый вуфер (212)
- 3+/-: средние (112) / средне-высокие (212)
- 4+/-: не подключен (112) / средне-низкие (212)

Подключение 4-контактного кабеля speakon выполняется следующим образом:

- 1+/-: твитер (112 и 212)
- 2+/-: светодиод на передней панели громкоговорителя

### Расположение (рис. F, G)

Utopia Main 112 и Utopia Main 212 — это мониторы дальнего поля, поэтому предназначены для размещения на расстоянии от 2 до 5 метров от слушателя и ориентированы на него. Для Utopia Main 112 также можно повернуть секцию СЧ/ВЧ-динамика. Громкоговорители должны быть установлены на неподвижную относительно пола опору, на которую должна опираться вся несущая поверхность громкоговорителя. Снабженная колесиками опора не подходит, поскольку не является неподвижной. Опора должна выдерживать вес, как минимум вдвое больший веса громкоговорителя.

Перед установкой снимите громкоговоритель с транспортировочной тележки. Она используется исключительно для перемещения громкоговорителя в место стационарной установки.

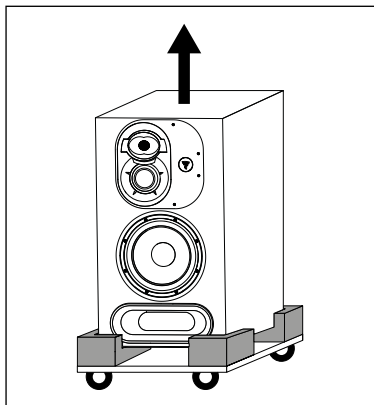
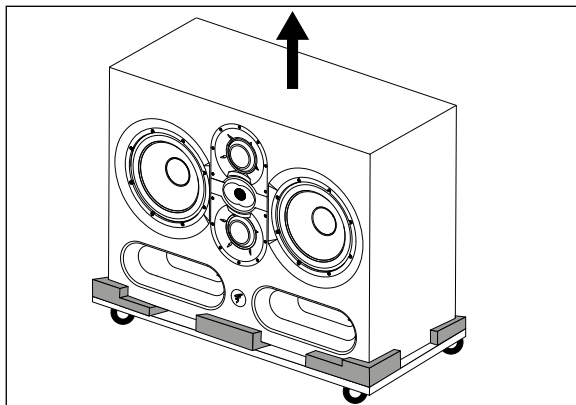

### Поворотная секция СЧ/ВЧ-динамика

Секция СЧ/ВЧ-динамика Utopia Main 112 может поворачиваться на 360° с шагом 90°, а СЧ/ВЧ-динамик может располагаться справа или слева от громкоговорителя.

Это позволяет выбрать оптимальную конфигурацию компонентов студийного монитора с учетом характеристик помещения и ограничений монтажа.

### Порядок изменения положения секции СЧ/ВЧ-динамика

- 1) Открутите 10 винтов с помощью шестигранного ключа № 4, удерживая при этом секцию СЧ/ВЧ-динамика вместе с пластиной с логотипом Focal (рис. D).
- 2) Выдвиньте секцию примерно на 10 см, наклонив ее к себе (рис. E).
- 3) Вращайте секцию, пока она не займет желаемое положение. Удостоверьтесь, что стопорные штифты совпали с соответствующими отверстиями в секции, чтобы вставить винты в отверстия (рис. D).
- 4) Для правильной установки секции необходимо выполнить три действия:
  - 4.1. Поместите секцию на место. Вставьте четыре винта в отверстия с учетом звездообразного вкручивания.
  - 4.2. Закрутите винты звездообразно. Выберите низкую скорость работы шуруповерта.

# UTOPIA MAIN

## Руководство по эксплуатации

200

4.3. Зафиксируйте винты, соблюдая крестообразную схему. Увеличьте скорость работы шуруповерта. Удостоверьтесь, что винты надежно закреплены.

5) Монитор готов к эксплуатации.

### Настенный и потолочный монтаж

Мониторы Utopia Main 112 и Utopia Main 212 не снабжены точками крепления, с помощью которых их можно было бы установить на стену и (или) потолок. Focal не предоставляет гарантий относительно пригодности несущей поверхности или соответствия выбранного типа монтажа вашим целям. Клиент самостоятельно несет ответственность за монтаж мониторов. В этой связи Focal не несет никакой ответственности в случае открепления, падения, несчастного случая и любых других последствий и ущерба любого рода, связанных с монтажом мониторов.

### Стереопозиция

Громкоговорители рекомендуется располагать таким образом, чтобы получить равносторонний треугольник, вершины которого должны быть зона прослушивания, правый громкоговоритель и левый громкоговоритель.

### Размещение многоканальной акустической системы

При использовании конфигурации 5.1 мы рекомендуем установить громкоговорители по периметру круга на одинаковом расстоянии от зоны прослушивания. Центральный канал следует установить под углом 0°, фронтальный – под углом 30°, задний – под углом 110°, задний левый – под углом 250° и задний правый – под углом 330°. При монтаже конфигурации Dolby Atmos®, см. руководство Focal по Dolby Atmos® (<https://www.focal.com/dolby-atmos-installation>).

### Приработка

Звуковые преобразователи, используемые в громкоговорителях Utopia Main 112 и 212, представляют собой сложные механические устройства, оптимальные характеристики работы которых достигаются по истечении периода адаптации к температуре и влажности окружающей среды. Длительность периода приработки зависит от ряда условий и может составлять несколько недель.

В целях ускорения процесса приработки рекомендуется непрерывно эксплуатировать устройство на протяжении ок. 20 часов при среднем уровне громкости, воспроизводя музыкальные мелодии, богатые низкими частотами. После полной стабилизации характеристик звуковых преобразователей изделия Focal будет демонстрировать оптимальные рабочие параметры.

### Установка усилителя

Усилитель может располагаться на стойке или на столе. В обоих случаях необходимо оставить минимальное свободное пространство 9 см (2U для стойки) над усилителем, 5 см по бокам и 9 мм под усилителем, чтобы обеспечить достаточную циркуляцию воздуха вокруг него. Кроме того, отверстия усилителя не должны быть загромождены, а если усилитель размещен на поверхности, она должна быть жесткой.

Верхняя часть усилителя громкоговорителей Utopia Main 112 и Utopia Main 212 снабжена рассеивателем тепла. Не располагайтесь вблизи этой части устройства, чтобы не получить ожог кожных покровов.

Усилитель громкоговорителя Utopia Main 212 оснащен системой охлаждения с вентилятором, которая активируется, когда усилитель работает на высокой громкости в течение длительного времени. Не располагайтесь вблизи вентилятора, чтобы не травмироваться движущимися лопастями.

Усилитель нельзя ставить на край, заднюю или верхнюю часть.

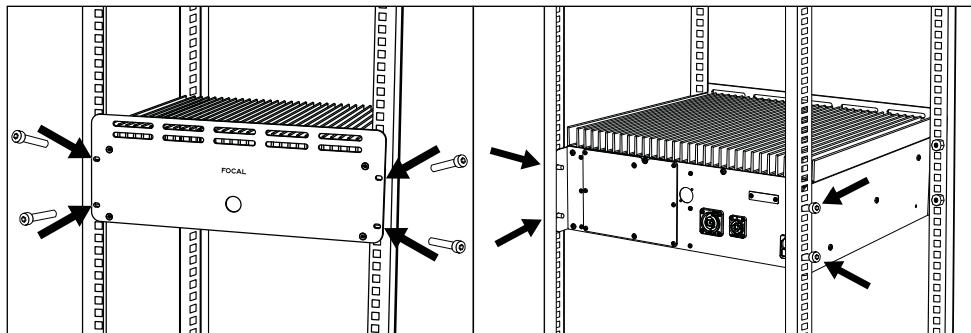

# UTOPIA MAIN

## Руководство по эксплуатации

201

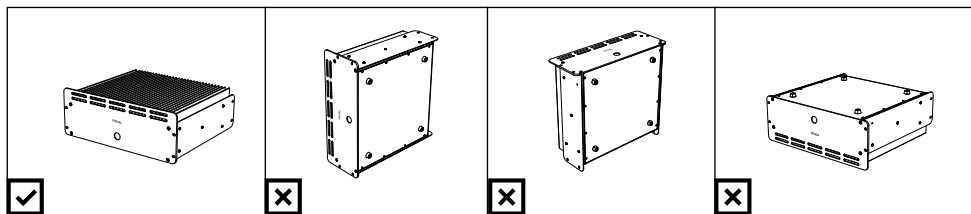
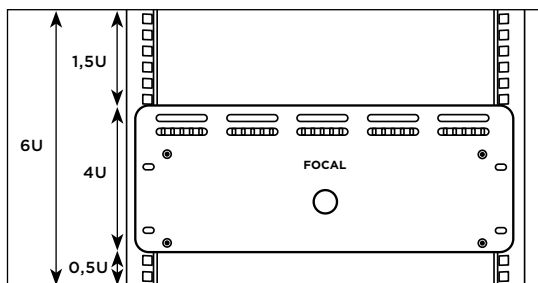

Если усилитель устанавливается в горизонтальную стойку, его необходимо закрепить впереди и сзади с помощью предусмотренных пазов. Для этого используйте винты со следующими минимальными размерами: М6 x 15 мм для передней части и М6 x 12 мм для боковых креплений. Вместе с винтами рекомендуется использовать шайбы. Отверстия в передней части усилителя были спроектированы таким образом, чтобы оставить 0,5U пространства под усилителем и 1,5U над ним.

### Установка громкоговорителя на софите (рис. Н, I).

Встраивание громкоговорителя (условно говоря — установка на софите) имеет много преимуществ с точки зрения акустики. Это позволяет избежать дифракции на краях громкоговорителя и отражения низких частот от задней стенки. **Настоятельно рекомендуем проконсультироваться с квалифицированным специалистом по строительству и (или) дизайнером, чтобы эти преимущества были правильно реализованы.** Поскольку акустический центр громкоговорителя должен быть направлен на место прослушивания, стена, в которую встраивается громкоговоритель, должна быть расположена соответствующим образом. Она должна быть жесткой и тяжелой, а мониторы не должны быть наклонены более чем на 10° по отношению к полу. По обе стороны от громкоговорителя должно оставаться пространство от 5 до 10 см (2-4 дюйма), но впереди это пространство должно быть закрыто панелью, соответствующей передней части громкоговорителя. Оставьте зазор от 5 до 10 мм (от ¼ до ½ дюйма) между громкоговорителем и платой, чтобы можно было установить мягкую резиновую уплотнитель. Громкоговоритель должен стоять на антивибрационных шипах, а общая резонансная частота должна быть менее 8 Гц.

Полости в стене следует заполнить поглощающей минеральной ватой или акустической пеной. Если конструкция имеет выполненные из дерева стены, она должна быть надежно укреплена внутренними опорами. В случае сплошных стен (например, бетонных) пространство вокруг громкоговорителя следует заполнить поглощающей минеральной ватой или песком. Убедитесь, что передняя панель громкоговорителя выровнена относительно стены с учетом ее отделки.

### Условия гарантии

На все мониторы Focal распространяется действие гарантии, оформленной официальным дистрибьютором компании Focal в вашей стране. Подробная информация, касающаяся условий гарантии, предоставляется дистрибьютором. Минимальный гарантийный срок соответствует сроку действующих правовых гарантий в стране, в которой оформлен оригинальный счет за приобретенные товары.

RU

	<div style="text-align: center; background-color: black; color: white; padding: 5px;"> <b>CAUTION</b>                      RISK OF ELECTRIC SHOCK                      DO NOT OPEN                 </div>	
<p>有电危险符号。该符号旨在警告用户设备内存在高压，足以造成触电危险。</p>	<p>警告：为避免触电危险，请勿从设备上卸下外壳（或后盖）。此设备中不包含用户可自行维修的部件。如需进行维护或修理，请联系有资质的专业人士。</p>	<p>警告标志。本符号旨在向用户警示用户手册中存在于设备搬运、操作和维护相关的重要说明。</p>
<div style="display: flex; flex-direction: column; gap: 10px;">                 </div> <ol style="list-style-type: none"> <li>1. 请仔细阅读这些说明。</li> <li>2. 请妥善保管这些说明。</li> <li>3. 请注意所有警告。</li> <li>4. 请谨慎遵循所有说明。</li> <li>5. 请勿在水边使用本设备。</li> <li>6. 仅可使用干布进行清洁。</li> <li>7. 切勿阻塞任何通风口。请按照制造商的说明进行安装。</li> <li>8. 请勿将其安装在任何热源附近，例如散热器、热风机、炉灶或其它发热设备（包括放大器）。</li> <li>9. 切勿使极性插头（通用）的安全保护作用失效。极性插头有两个宽窄不同的插片。宽叶片的作用是保障安全。如果附带的插头与您的电源插座不匹配，请咨询电工以更换掉旧式的电源插头。</li> <li>10. 请保护电源线免遭踩踏或挤压，尤其是在插头、插座以及从设备中引出的位置。</li> <li>11. 仅使用制造商指定的附件/配件。</li> <li>12. 只可使用制造商指定的、或者产品附带的推车、立架、三脚架、托架或台面。如果使用推车，当移动推车/设备整体时要注意避免其倾倒造成伤害。</li> <li>13. 雷雨天或长时间不使用时，请拔下本设备的电源。</li> <li>14. 所有的维修工作应由合格的维修人员执行。当设备出现任何损坏时，如电源线或插头损坏、液体洒入或物体落入设备、设备淋雨或受潮、运行不正常或跌落之后，需要进行维修保养。</li> <li>15. 仅将本产品连接到设备上指示的电源类型。如果您不确定产品需要或您所安装的电源类型，请咨询安装人员或电力供应商。对于使用电池或其它类型电源的设备，请参见用户手册。</li> <li>16. 本产品属于1类设备。仅使用随附的电源插头（带有接地线）连接设备。设备必须连接到带有接地的电源插座中。</li> </ol>	<div style="display: flex; flex-direction: column; gap: 10px;">                 </div> <ol style="list-style-type: none"> <li>17. 如果将电源插头或设备耦合器用作断开设备，该断开设备必须处于易接近、可操作状态。要使设备断开电源，请将电源插头从电源插座上拔下。</li> <li>18. 请勿过载使用墙壁插座、延长线或多插口接线板，这会导引起火灾或触电。确保安装的每件设备不超出最大允许功率。</li> <li>19. 警告：为减少火灾和触电危险，请勿使本设备接触水、雨水或湿气。此外，请勿使本设备处于滴水或溅水处，且不得在设备上方放置装有液体的物体（例如花瓶）。</li> <li>20. 请勿将任何物体插入设备的通风孔。它们可能会接触高压组件，或导致短路并引起火灾或触电。</li> <li>21. 使用本设备时，环境温度不应超过86华氏度（30摄氏度）。</li> <li>22. 请勿在热带气候条件下使用本设备。</li> <li>23. 请勿在海拔2,000米（6,500英尺）以上地区使用本设备。</li> <li>24. 如果将产品从寒冷环境移动到温暖环境，请确保其未出现冷凝现象再连接电源线。</li> <li>25. 应确保产品通风良好。请遵循放大器安装说明。</li> <li>26. 请勿阻塞强制通风系统的叶片。这可能引起烧伤、火灾、人员受伤和设备损坏。</li> <li>27. 设备附近请勿放置明火，例如燃烧的蜡烛等。</li> <li>28. 本设备只可安装于制造商认可的墙壁或天花板上。</li> </ol>	<div style="display: flex; flex-direction: column; gap: 10px;">                 </div> <ol style="list-style-type: none"> <li>29. 此设备旨在为内部使用而设计，请勿在外部安装本产品。</li> <li>30. 本产品带有尖锐边角。请小心握持。</li> <li>31. 请勿尝试自行维修本设备。开启设备可能造成危险。请联系有资质的专业人士进行一切设备维护操作。</li> <li>32. 当需要更换部件时，只可使用制造商指定的或者与原产品技术规格相同的部件。使用不符合要求的部件可能导致火灾、触电或其他风险。</li> <li>33. 对设备进行任何维护或修理工作后，请检查其是否安全可靠。</li> <li>34. 请先将音量调至最小，然后再连接设备并调高音量。当产品安装就位，再逐渐将音量调高至合适的水平。</li> <li>35. 为了避免损伤听力，请勿长时间在大音量下使用音箱。以大音量使用扬声器可对用户的耳朵造成损害，并可能导致听力问题（暂时或永久性耳聋、耳鸣、听力减退）。将耳朵暴露在高于85dB SPL-LAeq的音量下数小时，可能会对听力造成不可逆的损害。</li> <li>36. 将产品从包装中取出后，请将包装放在儿童接触不到的地方。产品包装可能引起窒息危险。</li> <li>37. 部分行为能力不足的用户使用产品时可能存在危险。特别是14岁以下儿童以及患有部分残疾的人群，须在监管和/或陪同下使用本设备。</li> <li>38. 注意：表面高温。请勿触摸产品，以免发生烧伤。</li> </ol>

# UTOPIA MAIN

## 安装手册

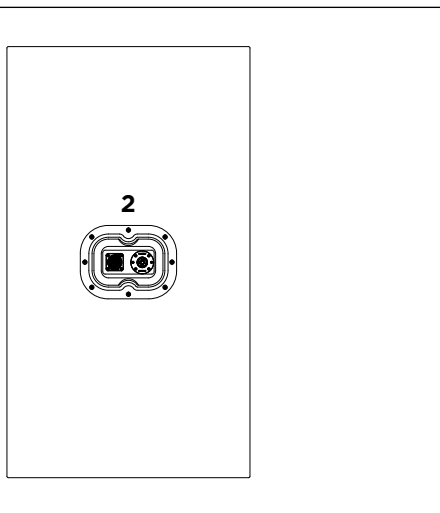
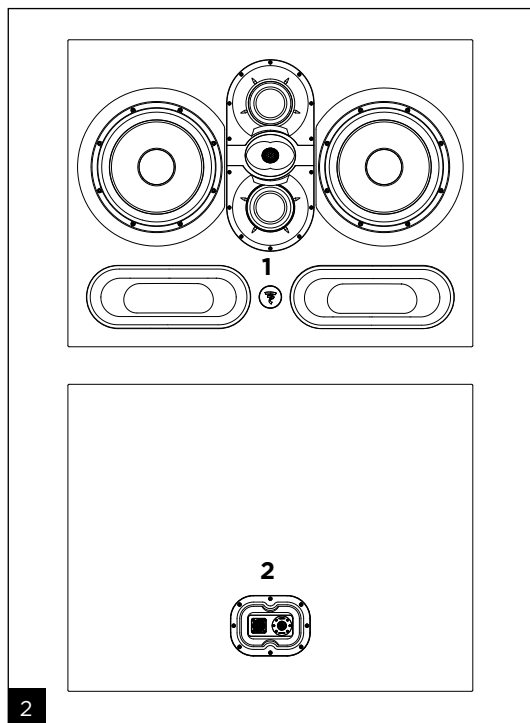
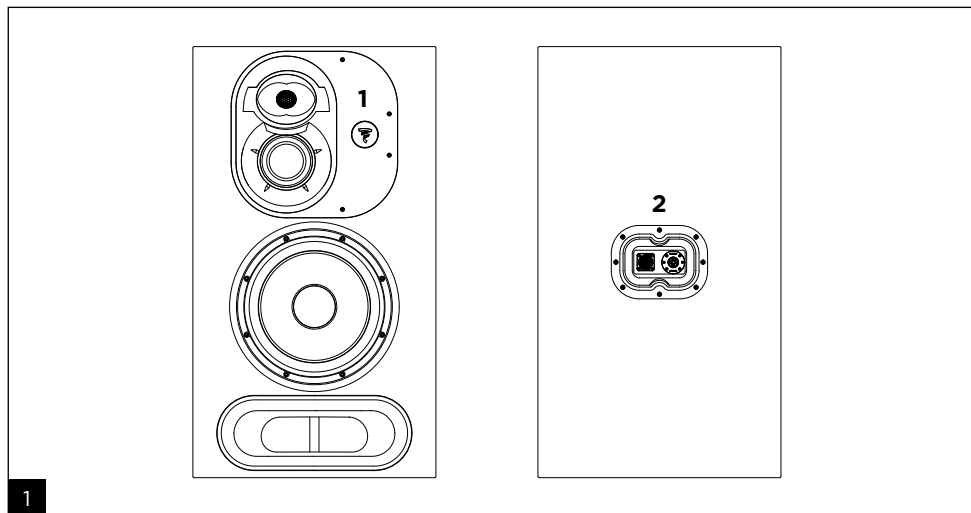

1. 开关指示灯：
  - 运行（白灯常亮）
  - 保护（白灯闪烁）
2. 音箱的输入连接端口：  
1个8针Speakon端口 + 1个4针Speakon端口
3. 放大器的输出连接端口：  
1个8针Speakon端口 + 1个4针Speakon端口
4. 音频信号输入连接端口(XLR)
5. 保险座座/电源插孔
6. 具备开机指示灯的电源断路器（开/关）
7. 电压选择器

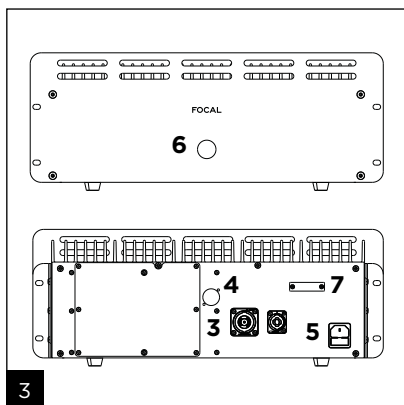

# UTOPIA MAIN

## 安装手册

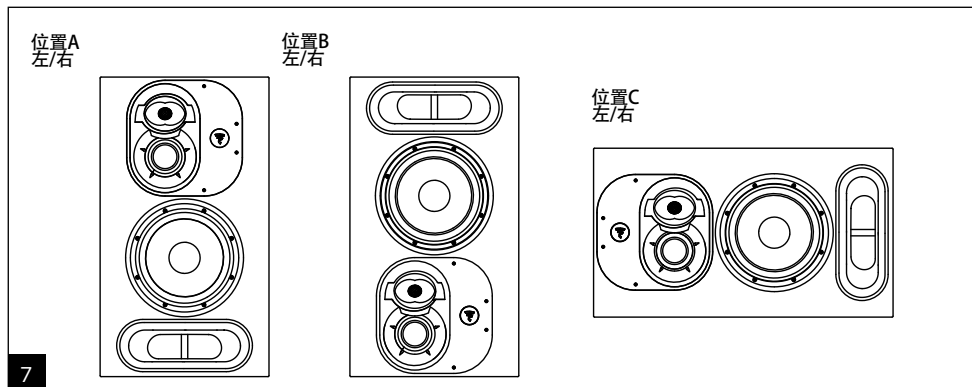
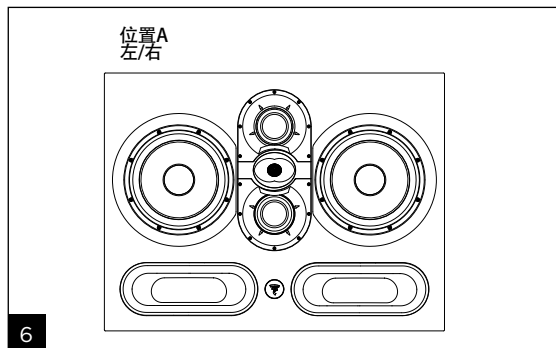
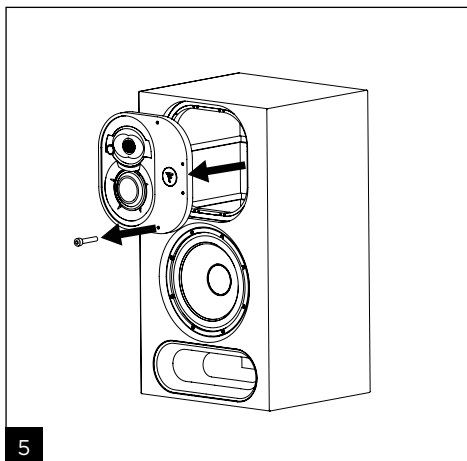
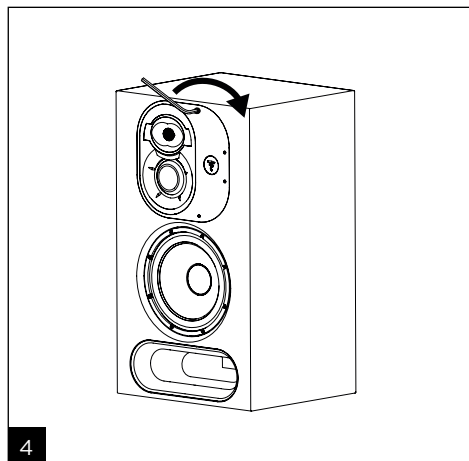

# UTOPIA MAIN

## 安装手册

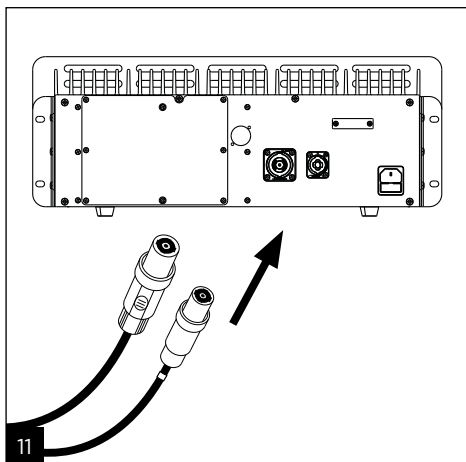
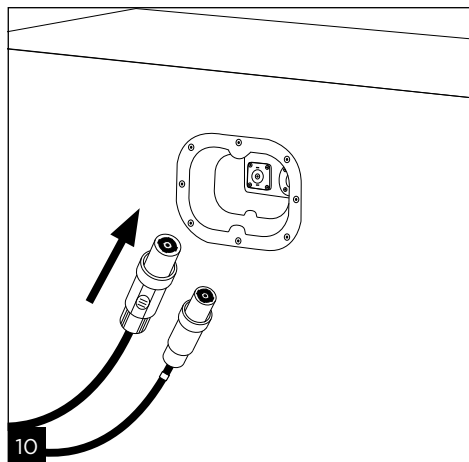
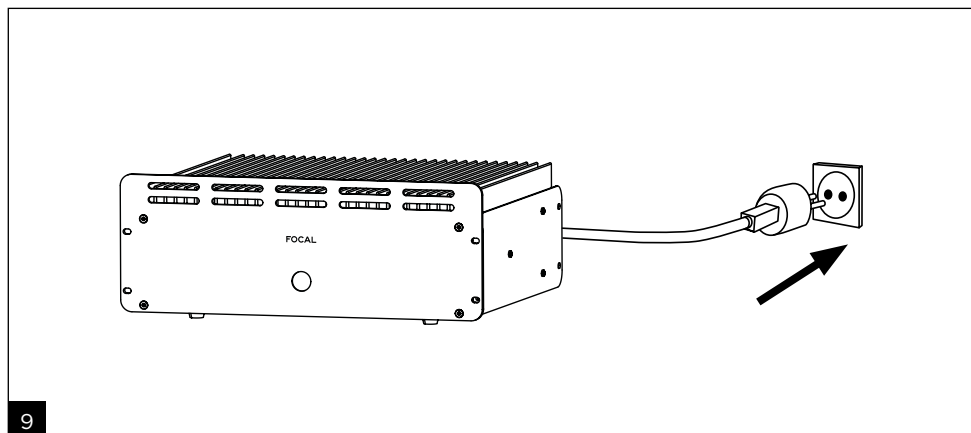
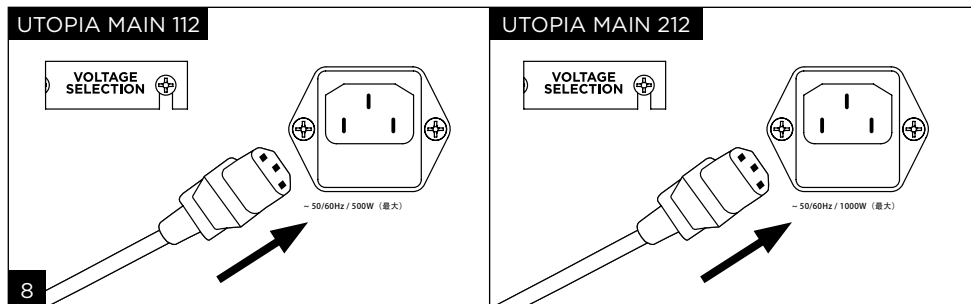

# UTOPIA MAIN

## 安装手册

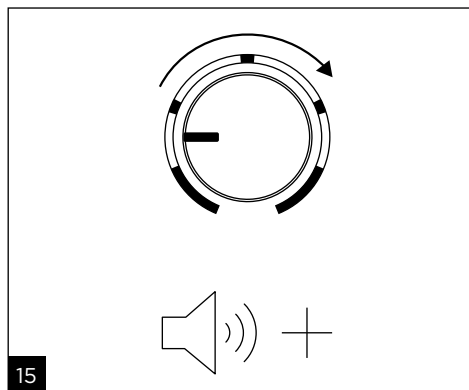
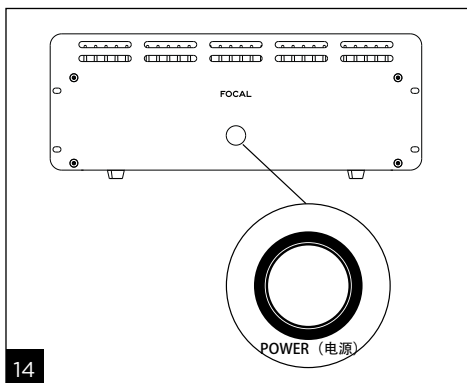
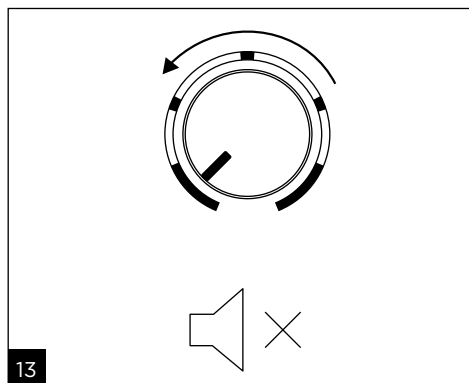
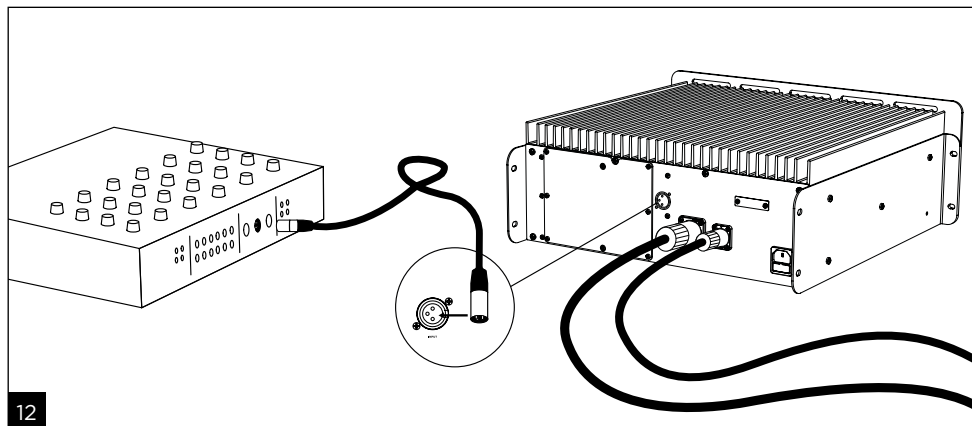

# UTOPIA MAIN

## 安装手册

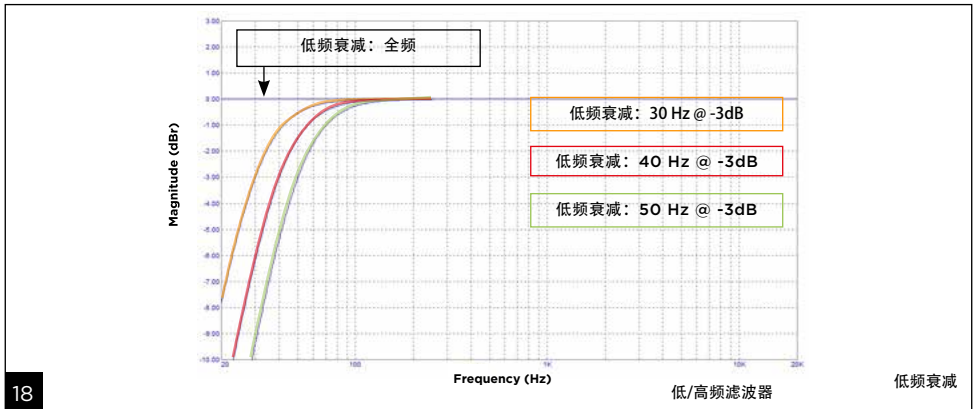
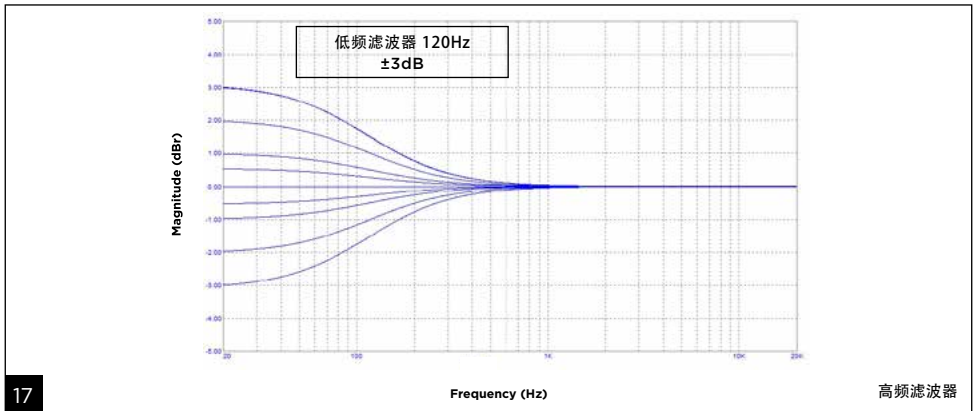
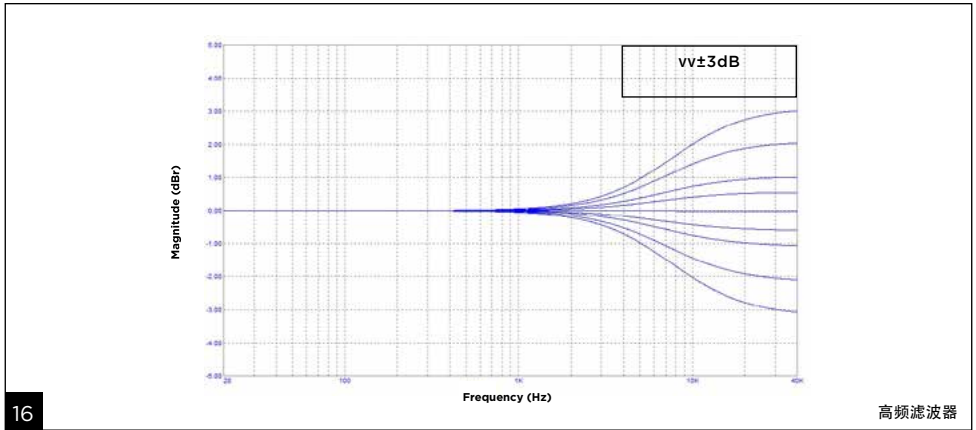

# UTOPIA MAIN

## 安装手册

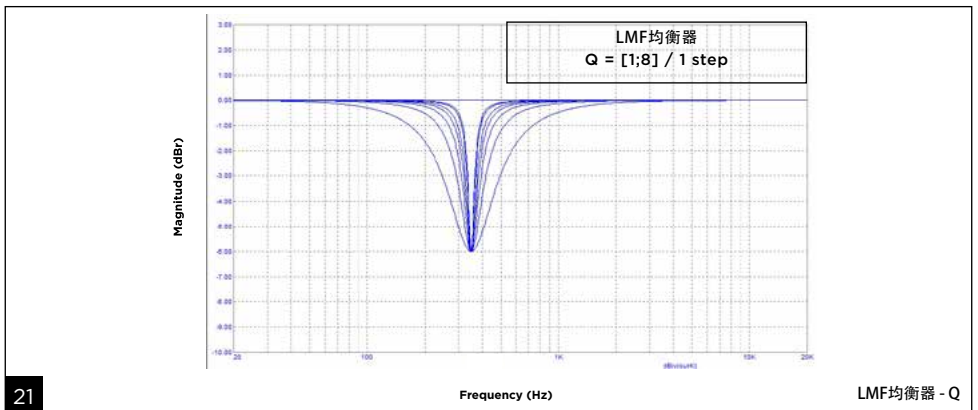
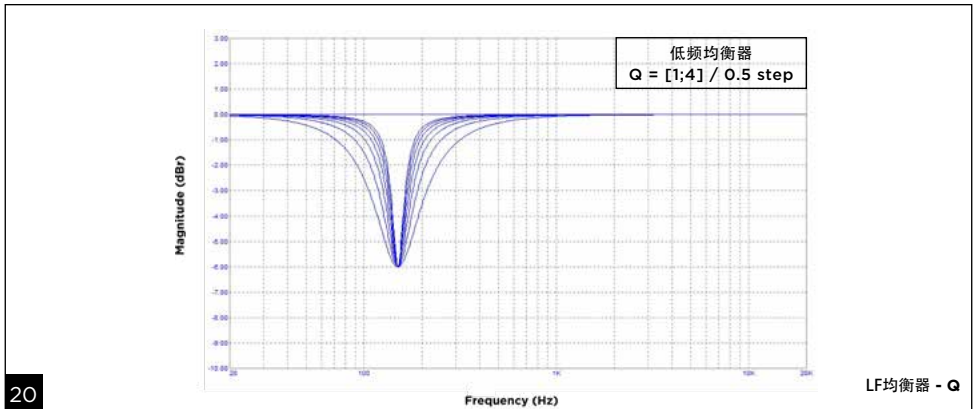
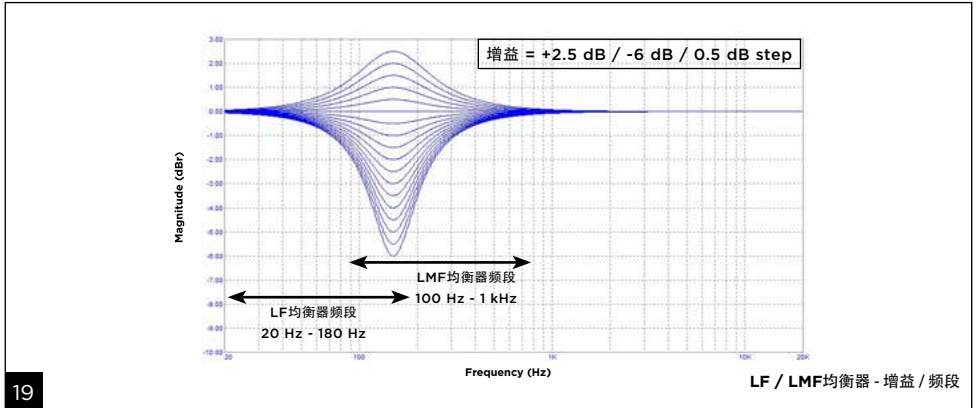

# UTOPIA MAIN

## 安装手册

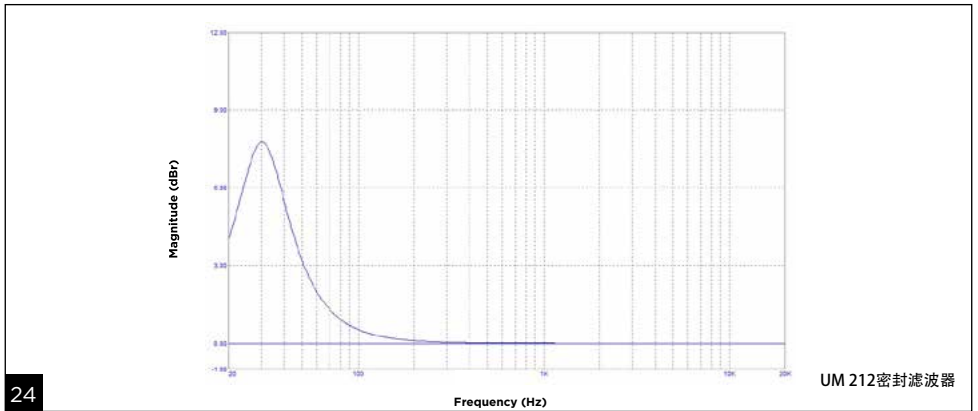
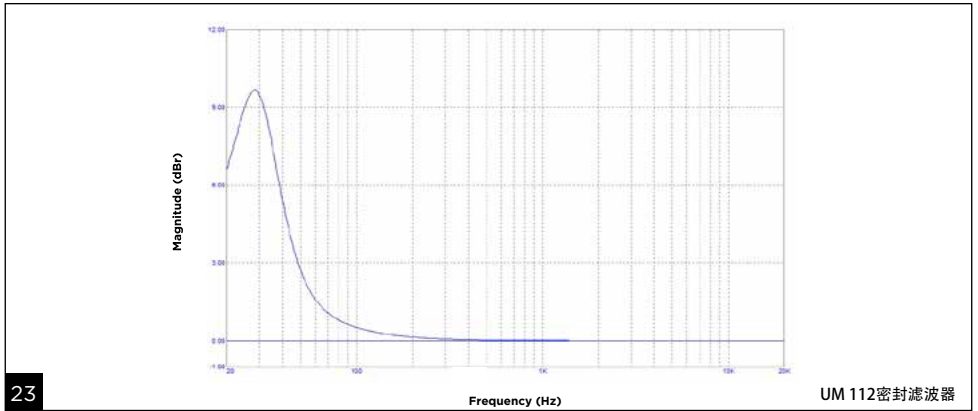
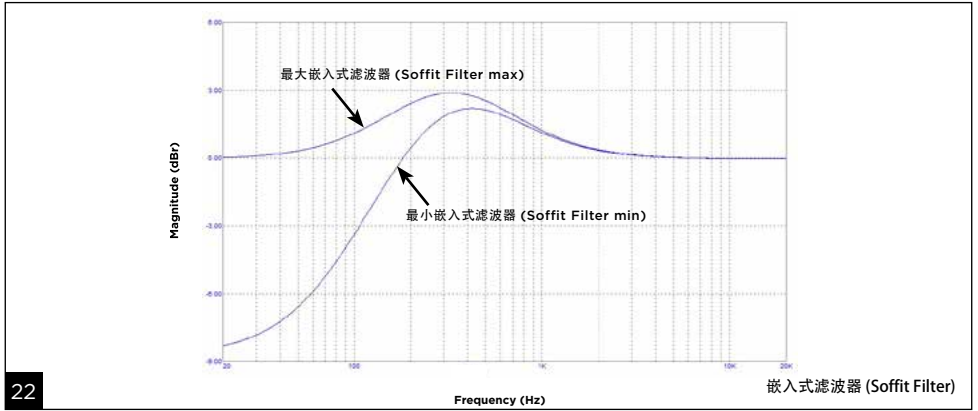

# UTOPIA MAIN

## 安装手册

210

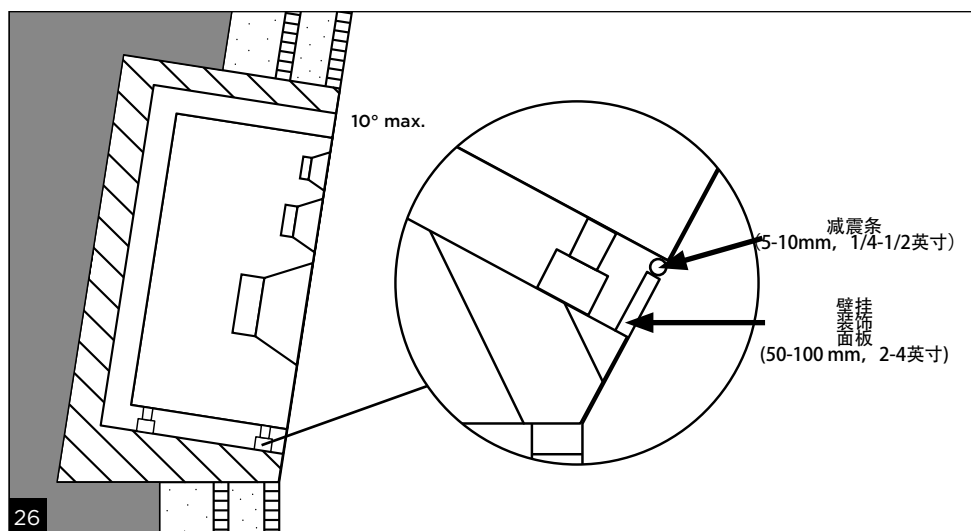
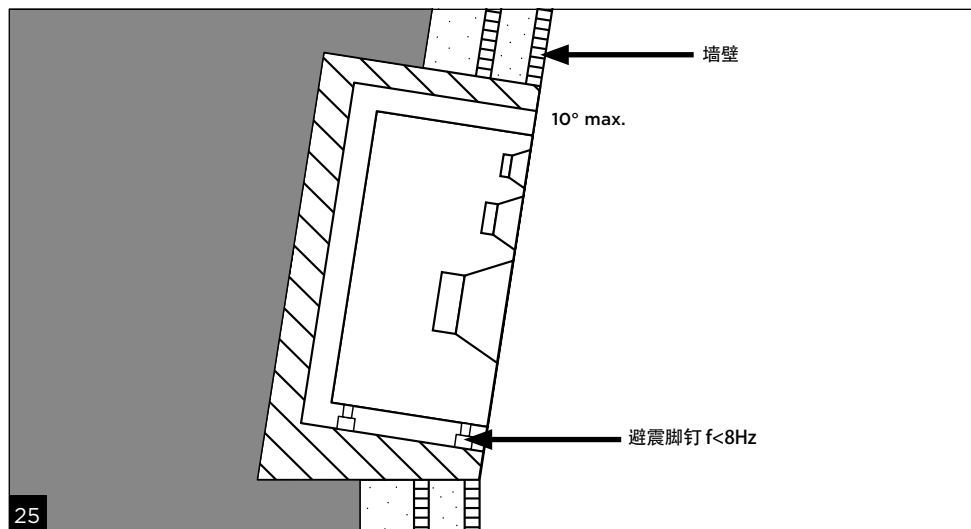

HZ

# UTOPIA MAIN

## 安装手册

211

性能	UTOPIA MAIN 112	UTOPIA MAIN 212
响应频率 (@-3 dB)	28 Hz - 40 kHz	28 Hz - 40 kHz
最大SPL级 (CEA2034 平均 50-10 kHz 空旷区域@ 1米)	120 dB	123 dB
<b>分体式放大器</b>		
输入	均衡XLR 10 kΩ	
低音放大级	500 W RMS等级 D	2 x 500 W RMS 等级 D
中音放大级	180 W RMS 等级 H 当前模式	2 x 180 W RMS 等级 H 当前模式
高音放大级	90 W RMS 等级 H 当前模式	140 W RMS 等级 H 当前模式
额定电源 (交流电压)	~100 - 120 V, 50 / 60 Hz, ~220 - 240 V, 50 / 60 Hz,	
额定功率	500 W	1000 W
保险丝*	~100 - 120 V ~220 - 240 V	T10AH/25 V, T5AH/250 V ~100-120 V ~220-240 V
交叉频率	330 Hz / 2.7 kHz	
尺寸 (高x长x宽)	18.8 x 48.3 x 44.4 cm	
机架高度	4 U	
重量	23.4公斤	25.1公斤
自动待机模式	超过14分钟未使用	
待机功耗	<0.5 W	
放大器关闭时功耗	<0.1 W	
<b>传感器</b>		
低音	13英寸“W”型振膜	2 x 13英寸“W”型振膜
中音	5英寸“M”型“W”振膜	5英寸“M”型“W”振膜x2
高音	1.5英寸“M”型纯铍	
<b>扬声器</b>		
构造	MDF 30 mm	
表面	黑	
尺寸 (高x长x宽)	94 x 53 x 46 cm	79.6 x 105 x 46 cm
重量	77.6 kg	119.5 kg
温度条件	运行状态: 5 - 30° C 储存状态: 0-50° C	

注意\*: 例如, T10AH/250V保险丝指的是额定电流为10A的慢速熔断(T)、高断路容量(H), 额定电压小于或等于250V。

# UTOPIA MAIN

## 安装手册

212

要方便获得FOCAL JMLab产品的质保，  
您现在可以在线注册产品：[www.focal.com/garantie/](http://www.focal.com/garantie/)



感谢您购买Focal产品。欢迎步入我们的监听音箱天地。创新、卓越和奉献是我们的价值观；我们全力以赴地为您提供通透、保真且精准的声音。为充分发挥产品的性能，建议您阅读本手册中的指引，并妥善保存以备日后参考。

### 搬运

这些产品的边缘锋利，而且非常沉重。搬运时务必小心，切勿伤到自己。

注意不要抓握后部的端口或通风口来搬运音箱。

### 包装清单

音箱包装箱中附带以下部件：

- 分体式放大器
- 电源线1根
- 8针Speakon线缆（2米）1根
- 4针Speakon线缆（2米）1根
- 装有快速入门指引、保修卡和品牌文档的信封
- 装有（铍制“M”型高音单元）说明书的塑料袋，以及贴在高音单元上方防止圆顶损坏的胶带
- 运输推车

确认所有部件均无缺失并从纸箱中取出所有附件。确认包装箱未出现任何损坏迹象。如有损坏，请告知承运人和供应商。将包装保存完好以备日后使用尤为重要。

### 建议

我们郑重声明：产品可产生较高的声压，尤其是在5.1或Dolby Atmos<sup>®</sup>模式下。由于失真程度低，用户疲劳程度极小，因此未必能够始终实现实际声压。敬请牢记，暴露于高音环境超过特定时长可对听力造成不可逆的损伤。

### 快速入门

1. 进行任何操作之前，请确认音箱和音频源（控制台等）处于关闭状态。
2. 连接放大器与音箱之间的speakon线缆
3. 通过放大器上的XLR输入端口将音源的音频信号与音箱进行连接。
4. 请使用附带的电源线将每台音箱的放大器连接到电源。
5. 打开音源的电源并确认将连接到音箱的音频源的输出电平设置为-∞或最小值。
6. 打开放大器电源。
7. 录音、混合或母带处理结束后，建议您按照以下顺序关闭各设备：
  - a. 关闭放大器。
  - b. 关闭音频源。

HZ

# UTOPIA MAIN

## 安装手册

213

### Utopia Main 112

Utopia Main 112是一款3路专业监听音箱，适用于中等规模控制室（20平方米以上）。由大截面通风口的13英寸“W”复合夹层振膜超低音扬声器、5英寸“M”型“W”复合夹层振膜低音扬声器和1.5英寸“M”型纯钛高音扬声器组成。

### Utopia Main 212

Utopia Main 212是一款3.5路专业监听音箱，适用于大型控制室（30平方米以上）。由采用两组大截面通风口的13英寸“W”复合夹层振膜双超低音扬声器、5英寸“M”型“W”复合夹层振膜双低音扬声器和1.5英寸纯钛倒圆顶高音扬声器组成。

### 安装

音箱应安装在固定在地面的固定支架上，并且音箱的整个支撑表面应完全接触支架。不可使用带有脚轮的支架。支架的承重量应大于扬声器重量的两倍。

### 交流电源

打开产品包装后，首先检查放大器后部的电压选择开关是否设置为正确的电源电压。还应检查保险丝，其电流数取决于运行电压（参见规格表中的保险丝特性），如有必要须进行更换。

更改额定电压的步骤：

- 1- 拧下盖板上2个螺丝中的一个。
- 2- 根据用户所在国家的市电电压，将额定值设置为220V或110V。
- 3- 重新拧上开关的盖板。

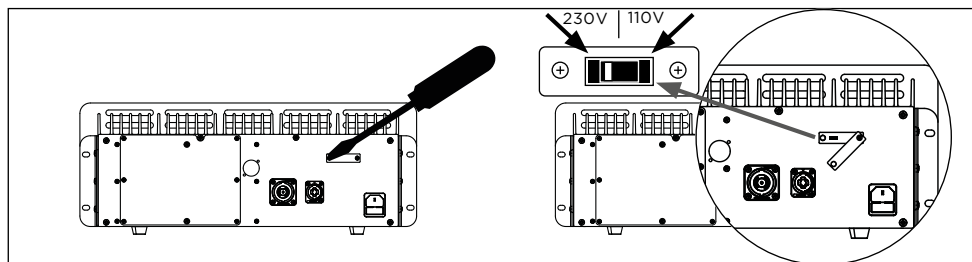

### 更换保险丝的步骤：

如果保险丝熔断，或者额定电压在220V和110V之间进行了更改：

- 1- 拉出装有保险丝的抽盒。
- 2- 更换该地区适用的正确保险丝（参见技术规格）。

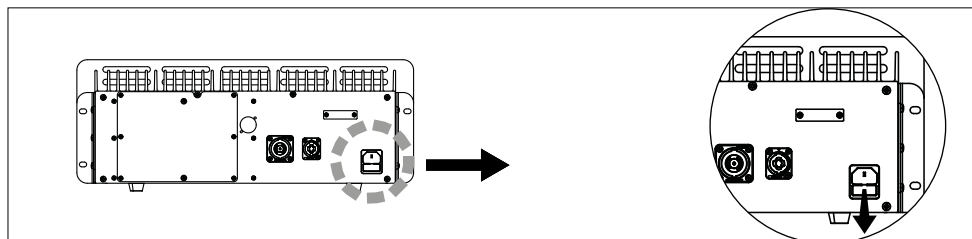

# UTOPIA MAIN

## 安装手册

214

### 功能板

操作放大器后部的设置面板前，请确保放大器未连接到电源。本文将包含这些设置的电子板称为“功能板”。

### 注意

本产品必须使用包装箱附带的接地交流电源。检查放大器与您的电力系统（断路器、插座、延长线、插线板等）的兼容性。



操作步骤 - 注意：仅限专业人员操作

1 - 关闭放大器并断开电源线。前置开关上的LED灯应为熄灭状态。

2 - 拧下固定可拆卸后板的螺丝，该后板的作用是保护功能板。

3 - 取下后板后，用手指触摸ESD放电区，无需佩戴手套，以将人体携带的静电释放到机壳中。

注意：这是为保护电路。人经常因行走或触摸周围物体而带静电，电压高达数千伏。放电产生的电流很低，但足以损坏电子元件。



4 - 修改所需的设置。请参阅可拆卸后板背面的丝网印刷，了解每种设置的工作原理。

确保放大器保持关闭状态，并在用户在两次调整之间走动或触摸物体时应再次触摸ESD放电区。

5 - 设置完成之后，安上后板并拧紧所有螺丝

6 - 重新连接电源线。



### 注意

为防止静电放电损坏敏感部件，接触放大器内部部件之前，务必先在机壳上放电。

### 音频输入连接：

音频信号输入通过XLR母插座进行。请使用屏蔽的XLR线缆。此插孔可连接对称信号源，并使用标准接线方案：

引脚1 = 接地（屏蔽）

引脚2 = 热点（相位信号）

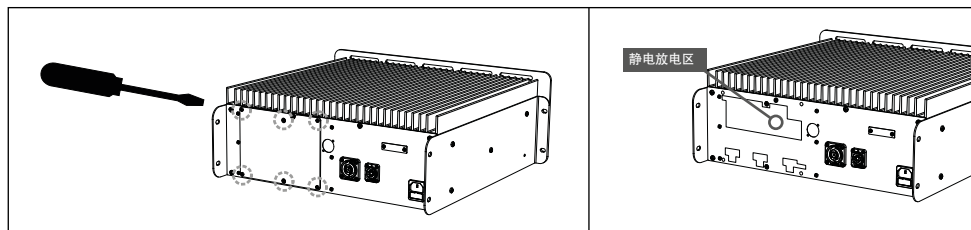

引脚3 = 冷点（非相位信号）

当输入信号非对称时，通常将“冷点”（引脚3）进行接地（引脚1）。该连接通常借助线缆进行。

# UTOPIA MAIN

## 安装手册

215

### 封闭、通风两用音箱

根据使用用途或室内空间，可以使用泡沫塞堵住通风孔。封闭式音箱具备更好的低音解析度以及瞬态再现，但会降低最大SPL级。当通风孔开放时，超低音会更加强劲，以高音量聆听音乐会获得更震撼的体验。当音箱采用嵌入式安装时，一般建议保留泡沫塞，因为嵌入式设计本身就能获得增益，而未嵌入的封闭式音箱可能造成最大SPL级不足。您可向Focal经销商购买专用的泡沫塞。请按照下图所示安装泡沫塞。确保泡沫塞周围完全密封。

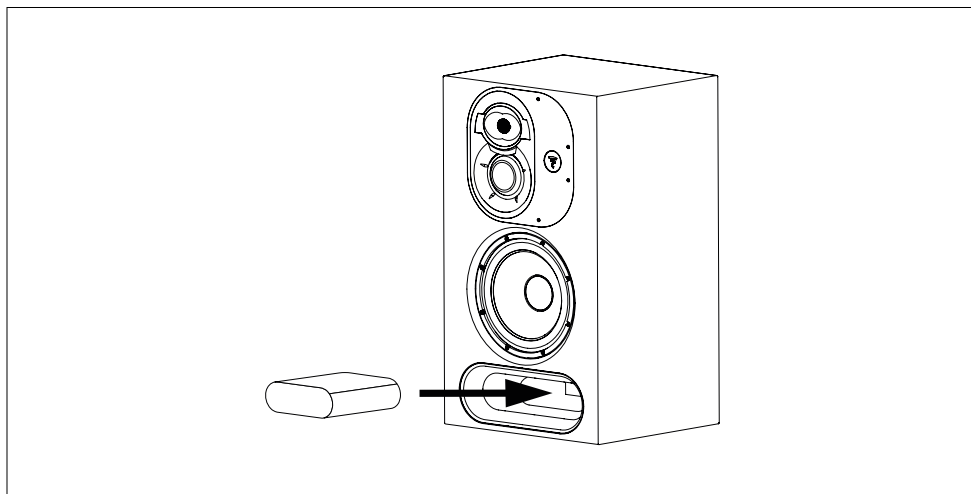

当使用泡沫塞堵住通风孔时，必须将功能板上的“SEALED PORT（端口密封）”开关切换到“ON”（开启）位置（见下图）。如果不进行此项设置，低音扬声器极有可能过早磨损并损坏。

### 功能板设置

每个电位器和DIP开关的功能均在保护功能板的可拆卸后板背面有说明，如图所示：

强烈建议使用测量麦克风和分析软件帮助您进行必要的调整。

注意，禁用待机模式会导致设备在长时间不使用时能耗显著增加。

请参考下表设置DIP开关，“0”对应下位开关，“1”对应上位开关。

# UTOPIA MAIN

## 安装手册

功能板

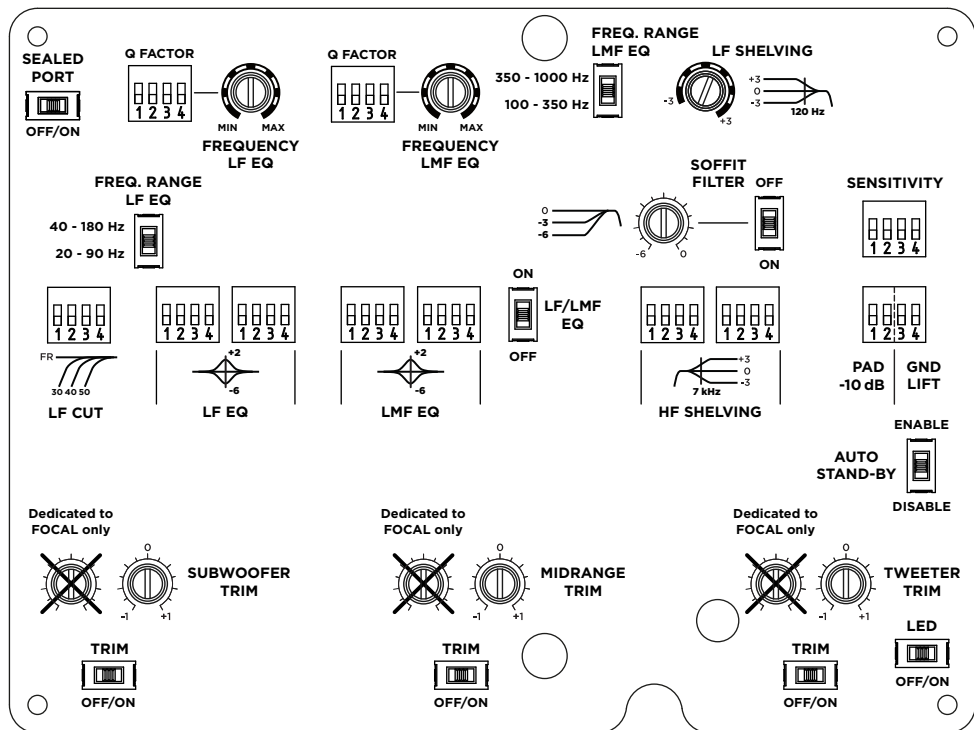

# UTOPIA MAIN

## 安装手册

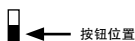

主功能板设置列表

截面积	参数	位置	顺序	
低频衰减	频率	FR	0000	<input type="text" value="0000"/>
		30Hz	0101	<input type="text" value="0101"/>
		40Hz	1010	<input type="text" value="1010"/>
		50Hz	1111	<input type="text" value="1111"/>
低频均衡器	Q因子	1	0000	<input type="text" value="0000"/>
		1.5	0001	<input type="text" value="0001"/>
		2	0010	<input type="text" value="0010"/>
		2.5	0011	<input type="text" value="0011"/>
		3	0110	<input type="text" value="0110"/>
		3.5	0111	<input type="text" value="0111"/>
		4	1010	<input type="text" value="1010"/>
低频均衡器	增益	+2.5dB	0000 0011	<input type="text" value="0000"/> <input type="text" value="0011"/>
		+2dB	0000 0010	<input type="text" value="0000"/> <input type="text" value="0010"/>
		+1.5dB	0001 0011	<input type="text" value="0001"/> <input type="text" value="0011"/>
		+1dB	0000 0001	<input type="text" value="0000"/> <input type="text" value="0001"/>
		+0.5dB	0010 0011	<input type="text" value="0010"/> <input type="text" value="0011"/>
		0dB	0000 0000	<input type="text" value="0000"/> <input type="text" value="0000"/>
		-0.5dB	0011 0010	<input type="text" value="0011"/> <input type="text" value="0010"/>
		-1dB	0001 0000	<input type="text" value="0001"/> <input type="text" value="0000"/>
		-1.5dB	0011 0001	<input type="text" value="0011"/> <input type="text" value="0001"/>
		-2dB	0010 0000	<input type="text" value="0010"/> <input type="text" value="0000"/>
		-2.5dB	0011 0000	<input type="text" value="0011"/> <input type="text" value="0000"/>
		-3dB	0100 0000	<input type="text" value="0100"/> <input type="text" value="0000"/>
低频均衡器	增益	-3.5dB	1000 0001	<input type="text" value="1000"/> <input type="text" value="0001"/>
		-4dB	1000 0000	<input type="text" value="1000"/> <input type="text" value="0000"/>
		-4.5dB	1111 0001	<input type="text" value="1111"/> <input type="text" value="0001"/>
		-5dB	0000 0101	<input type="text" value="0000"/> <input type="text" value="0101"/>
		-5.5dB	1111 0100	<input type="text" value="1111"/> <input type="text" value="0100"/>
		-6dB	0000 1000	<input type="text" value="0000"/> <input type="text" value="1000"/>

# UTOPIA MAIN

## 安装手册

主功能板设置列表

截面积	参数	位置	顺序		
LMF均衡器	Q因子	1	0001		
		2	0000		
		3	0010		
		4	1111		
		5	0110		
		7	1000		
		8	1100		
		增益	+2.5dB	0000 0011	
	+2dB		0000 0010		
	+1.5dB		0001 0011		
	+1dB		0000 0001		
	+0.5dB		0010 0011		
	0dB		0000 0000		
	-0.5dB		0011 0010		
	-1dB		0001 0000		
	-1.5dB		0011 0001		
	-2dB		0010 0000		
	-2.5dB		0011 0000		
	-3dB		0000 0100		
	-3.5dB		1000 0001		
	-4dB		1000 0000		
	-4.5dB		1111 0001		
	-5dB		0000 0101		
	-5.5dB		1111 0100		
	-6dB		0000 1000		

# UTOPIA MAIN

## 安装手册

主功能板设置列表

截面积	参数	位置	顺序	设置图标	
高频滤波器	增益	+3dB	1000 0000		
		+2dB	0100 0000		
		+1dB	0010 0000		
		+0.5dB	0001 0000		
		0dB	0000 0000		
		-0.5dB	0000 0001		
		-1dB	0000 0010		
		-2dB	0000 0100		
		-3dB	0000 1000		
灵敏度	+4dBu	1000			
	+9dBu	0000			
	+14dBu	0011			
PAD -10dB	开启	00			
	关闭	11			
GND/LIFT	接地	10			
	Lift	00			
低频滤波器	增益	+3dB			
		+2dB			
		+1dB			
		+0.5dB			
		0dB			
		-0.5dB			
		-1dB			
		-2dB			
-3dB					

# UTOPIA MAIN

## 安装手册

220

### 音箱的连接

分体式放大器与音箱之间通过两根speakon线缆连接，分别是一根8针speakon线缆和一根4针speakon线缆。连接音箱与放大器的speakon线缆最大长度不得超过3米。

#### 8针speakon线缆采用以下方式接线：

- 1+/-：低音扬声器（112）/左低音扬声器（212）
- 2+/-：不连接（112）/右低音扬声器（212）
- 3+/-：中置（112）/中高音扬声器（212）
- 4+/-：不连接（112）/中低音扬声器（212）

#### 4针speakon线缆采用以下方式接线：

- 1+/-：高音扬声器（112和212）
- 2+/-：音箱前面板LED灯

### 定位（图F、G）

Utopia Main 112和Utopia Main 212是远场监听音箱，因此设计安装于距离听音者2至5米的位置，并朝向听音者。Utopia Main 112音箱的中音/高音面板的方向还可以进行旋转。音箱应安装在固定在地面的固定支架上，并且音箱的整个支撑表面应完全接触支架。不可使用带有脚轮的支架。支架的承重量应大于扬声器重量的两倍。

使用前，请确保将音箱从运输推车中取出。推车的用途仅限于将音箱运送至使用地点。

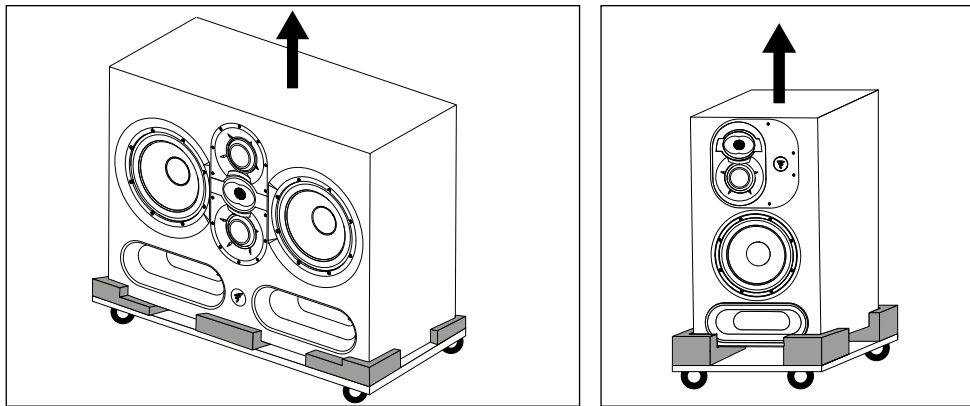

### 中音/高音面板的方向

Utopia Main 112的中音/高音扬声器面板可以以90°为单位旋转360°，中音/高音扬声器可以放置在音箱的左侧或右侧。因此可以根据房间和安装条件限制优化监视器的配置。

### 中音/高音面板方向调整的步骤

- 1) 使用4号内六角扳手卸下10颗螺丝，同时将中音/高音扬声器面板与Focal徽标面板结合（图D）。
- 2) 将面板向外倾斜约10厘米（图E）。
- 3) 将面板旋转至需要的位置。通过确认面板/安装紧固件上的螺丝/孔完全对齐，确保安装紧固件与面板上的孔对齐（图D）。
- 4) 要将面板正确安装到位，必须遵守以下3点提示：
  - 4.1. 放置面板。将10颗螺丝交叉放置并用手拧紧。
  - 4.2. 以星形模式拧紧。将螺丝刀设置为低力矩。
  - 4.3. 重新以十字拧螺丝。将螺丝刀设置为较高力矩。然后确认螺丝已拧紧。
- 5) 监听器即已准备就绪，可以使用。

### 墙壁式和/或吸顶式安装

Utopia Main 112和Utopia Main 212不含进行墙壁和/或顶棚安装的固定配件。Focal不对特定的支架、安装位置或安装方式提供任何保证，监听器的安装实施由客户自行负责。因此，对于因安装监听器而引起的任何性质的脱落、坠落、事故和/或任何后果或损坏，Focal概不负责。

# UTOPIA MAIN

## 安装手册

221

### 立体声定位

建议将音箱呈等边三角形摆放。3个顶点分别为听音位置、右扬声器和左扬声器。

### 多通道定位

针对5.1声道安装，建议将音箱呈圆形摆放，从而使每组扬声器到听音位置的距离相等。中心声道位于0°，右前声道位于30°，右后声道位于110°，左后声道位于250°，左前声道位于330°。针对杜比全景声（Dolby Atmos®）的安装，请参考Focal杜比全景声（Dolby Atmos®）相关指南（<https://www.focal.com/dolby-atmos-installation>）。

### 磨合

Utopia Main 112和212采用的变频器是复杂的机械组件，需要经过一定磨合期才能发挥最佳性能并适应环境的温度和湿度条件。根据所处环境的差异，磨合期长短也不同，最长将持续数周时间。

为加速磨合过程，建议采用低频密集的音乐，以中等音量让本产品运行二十小时左右。当Focal变频器的性能稳定之后，您便可以充分享受其卓越性能。

### 放大器的安装

放大器可安装在机架或台面。两种情况下，放大器上方应当留出至少9厘米（2U机架）的间隙，两侧留出5厘米间隙，下方留出9毫米间隙，以确保放大器四周空气流通良好。此外，不得堵塞放大器的开口，放大器应当放置在坚固的表面上。

Utopia Main 112和Utopia Main 212的放大器的上部带有散热片。请勿接触此处，以防烫伤。

Utopia Main 212音箱的放大器配备冷却风扇，放大器长时间高音量运行时启动风扇。请勿接近风扇开口，以免转动的叶片造成伤害。

请勿将放大器侧立、倒立或翻转放置。

如将放大器安装在水平机架上，应当使用附带的插槽将其前后固定。请务必使用尺寸不低于下列标准的螺钉：前面板使用M6 x 15毫米螺钉，侧面支架使用M6 x 12毫米螺钉。另外，建议使用垫圈。

放大器前面板的孔位设计是为在下方预留0.5U的空隙，上方预留1.5U的空隙。

嵌入式安装音箱（图H、I）。

嵌入式安装音箱具有诸多优势。能够避免音箱边缘的衍射问题和后墙的低频反射。强烈建议咨询建筑专业人员和/或工作室设计师，以确保正确实施这种安装方式。由于扬声器的声学中心必须指向听音位置，因此扬声器所在墙壁的方向也应相应调整。墙壁必须坚固厚重，监听器与地面的倾角不得大于10°。扬声器两侧必须留出5至10厘米（2至4英寸）的空隙，且必须使用与扬声器正面相匹配的装饰板将空隙遮蔽。扬声器和装饰板之间留出5-10毫米（ $\frac{1}{4}$ 至 $\frac{1}{2}$ 英寸）的缝隙以便安装橡胶胶垫。扬声器必须安装在防震垫上，整体共振频率必须低于8赫兹。墙壁上的空洞应使用吸附性矿棉或吸音泡沫填充。木墙结构必须使用内臂加固。如果是实心墙（如混凝土墙等），墙壁周围的空间应填充吸附性矿棉或沙子。确保扬声器前端与墙壁表面齐平，兼顾墙壁的表面处理。

### 保养

对音箱的保养仅限于使用干布进行除尘。如果音箱出现污迹，建议您只使用湿布擦拭。切勿使用溶剂、洗涤剂、乙醇或腐蚀性物质、刮刀或清洁工具清理音箱表面。避免靠近热源。经过几次使用之后，建议重新拧紧扬声器的螺丝。

### 质保条款

如有疑问，请联系Focal经销商。

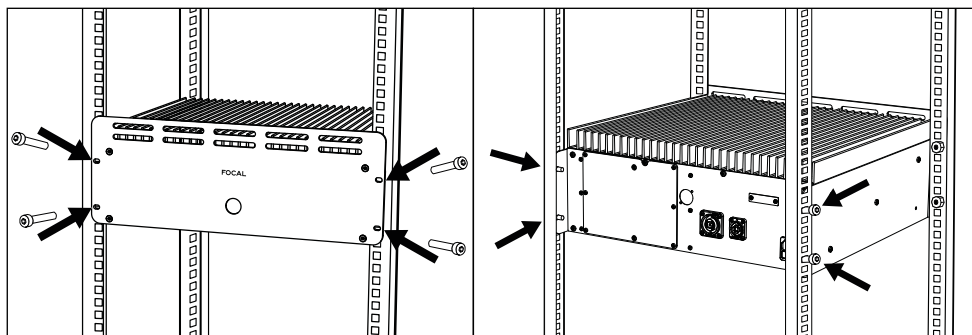

# UTOPIA MAIN

## 安装手册

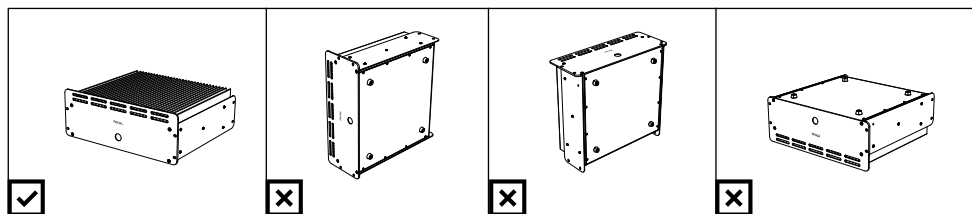
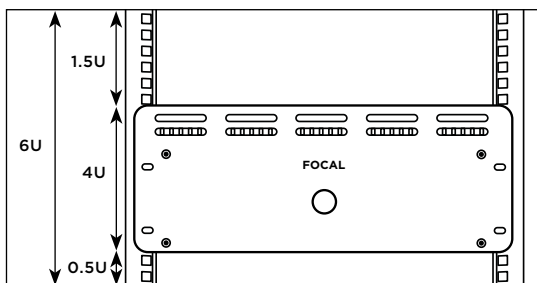

### 质保条款

Focal通过您所在国家的官方经销商，为您提供所有扬声器的质保服务。您的经销商能够为您提供保修条件的所有详细信息。保修范围至少包括开具原始发票的所在国家有效法律的保修规定。

### UTOPIA MAIN

部件名称	有毒有害物质或元素					
	铅	汞	镉	六价铬	多溴联苯	多溴二苯醚
电线组件	X	O	O	O	O	O
塑膠零件	O	O	O	O	O	O
电子部品类	X	O	O	O	O	O
金属部品	O	O	O	O	O	O
揚聲器	X	O	O	O	O	O

本表格依据 SJ/T 11364 的规定编制。  
 O: 表示该有害物质在该部件所有均质材料中的含量均在GB/T 26572规定的限量要求以下。  
 X: 表示该有害物质至少在该部件的某一均质材料中的含量超出GB/T 26572规定的限量要求。



本设备不适用于热带气候条件下



本产品仅适用于海拔2000米以下地区使用

	<div style="text-align: center; border: 1px solid black; padding: 5px;"> <b>CAUTION</b>            RISK OF ELECTRIC SHOCK            DO NOT OPEN         </div>	
<p>電氣危險符號。該符號旨在提醒用戶設備內部存在高壓，其強度可能足以構成電擊風險</p>	<p>警告：為了避免觸電風險，請勿將裝置的封蓋（或背殼）移除。此裝置中沒有使用者可自行更換的零件。請聯繫合格專業人員進行維護或維修。</p>	<p>等腰三角形中的驚嘆號用以警示使用者，注意手冊中含有關於使用和照顧裝置的重要說明。</p>
<p>1. 請詳閱以下指示。</p> <p>2. 請妥善保存說明書。</p> <p>3. 請留意所有的警告事項。</p> <p>4. 請遵守所有的指示。</p> <p>5. 請勿在靠近水的地方使用本裝置。</p> <p>6. 僅能使用乾布擦拭清潔。</p> <p>7. 請勿阻塞風扇口。請遵守製造商指示安裝本裝置。</p> <p>8. 請勿將本裝置安裝於靠近熱源處，例如暖氣散熱片、爐灶、暖氣口或任何其他會散發熱氣的裝置（包括擴大機）。</p> <p>9. 請務必使用極化插頭。一個極化插頭上會有兩片刀片，其中一片比較大，大的刀片是用於保護您的安全。若隨附的插頭無法插入您的插座，請找水電技師為您更換舊插座。</p> <p>10. 請確認電源線不會遭到踩踏、壓迫或夾擠。請特別注意電源插頭及連接到裝置上的電源線。</p> <p>11. 僅能使用製造商建議的配件。</p> <p>12. 僅能使用製造商建議或隨裝置一同出售的裝運箱、支架、腳架、支撐設備或檯面。使用裝運箱時，請在同時移動裝運箱與裝置的期間加倍謹慎，避免因搖晃導致受傷。</p> <p>13. 在暴雨或長時間不使用裝置的情況下，請拔除裝置電源。</p> <p>14. 所有的維修工作皆必須由具專業資格人員執行。裝置一旦遭到任何損傷，就必須進行維修，例如電源線或電源插頭損壞、液體滲入或物件掉入裝置內、被雨水淋濕或暴露在潮濕環境中、運作不良或無法運作</p> <p>15. 僅能將本產品連接至裝置上標示的市電種類。若您對產品所需的電力種類、或對您的電力設備有疑問，請諮詢產品銷售商或電力供應商。針對靠電池或其他電力來源運作的裝置，請參閱使用說明</p>	<p>6. 本產品屬於第一類裝置。僅能使用隨附的插頭（內含接地線）連接本裝置。必須使用配備有接地保護的插座連接本裝置。</p> <p>17. 當接上電力網路時，無論是接上插座或使用On/Off開關切換供電，本裝置應位於可輕易取得之處。</p> <p>18. 請勿使牆壁插座、延長線或多孔插座電力超載。這可能引發火災或觸電。</p> <p>19. 注意：為減少火災或觸電的風險，請勿讓裝置暴露在接觸水分、雨水或濕氣的環境下。此外，裝置不得置於有滴水或水濺出之處，亦不得將任何裝水的容器（例如花瓶）放在裝置上。</p> <p>20. 絕對不可透過風扇孔，塞入任何物件。物件可能會接觸到產生高壓電或短路的零件，而引發火災或觸電。絕對不要把液體潑灑在裝置上。</p> <p>21. 使用本裝置時，室溫不應超過攝氏30度（華氏86度）。</p> <p>22. 請勿在熱帶氣候下，使用本裝置。</p> <p>23. 請勿在高度超過2000公尺的區域，使用本裝置</p> <p>24. 若將本裝置從寒冷處移至暖熱的環境中，請在插上電源前，先確認沒有發</p> <p>25. 應確保產品置於通風處。請遵循放大器安裝說明。</p> <p>26. 請勿堵住強制通風系統的葉片。此舉可能導致燒傷、火災、人身傷害和設備損壞。</p>	<p>27. 請勿在裝置上擺放任何明火火源，例如點燃的蠟燭。</p> <p>28. 本裝置將不得安裝在牆上或天花板，除非出自建築師的安排設計。</p> <p>29. 本裝置的設計僅供室內使用，不得將本品安裝於室外。</p> <p>30. 本產品存在尖角。請小心拿取。</p> <p>31. 請勿試圖自行修復裝置。拆開此裝置可能導致您接觸到危險的電壓、或產生其他風險。如需進行任何維修，請聯繫具專業資格之人員。</p> <p>32. 如需替換零件，請確保維修技師使用製造商指定的零件，或與原件規格相同的零件。使用規格不一致的零件，可能導致火災、觸電或其他風險。</p> <p>33. 在對裝置進行任何處理或維修之後，請要求維修技師進行測試，以確保產品可安全運作。</p> <p>34. 在連接產品和提高音量之前，將信號源的音量調到最小。產品就位後，逐漸將音量提高到合理且舒適的水準。</p> <p>35. 為避免損傷聽力，請勿長時間以高音量聆聽。使用過高的音量聆聽可能損害使用者的耳朵，造成聽覺問題暫時性或永久性的重聽、耳鳴、聽覺過敏）。暴露在均能音量聲壓級（SPL LAeq）高於85分貝的環境下數小時，可能造成不可逆的聽覺損害。</p> <p>36. 將產品拆封後，請確保將包裝材料放置於兒童無法取得處。因為其可能造成窒息風險。</p> <p>37. 某些用戶不具備足夠的自主權，無法單獨安全使用產品。特別注意，14歲以下的兒童和有某些殘障人士在使用該產品時必須有人監督和陪同。</p> <p>38. 注意：表面高溫。請勿觸摸產品，以免燙傷。</p>

# UTOPIA MAIN

使用說明書

224

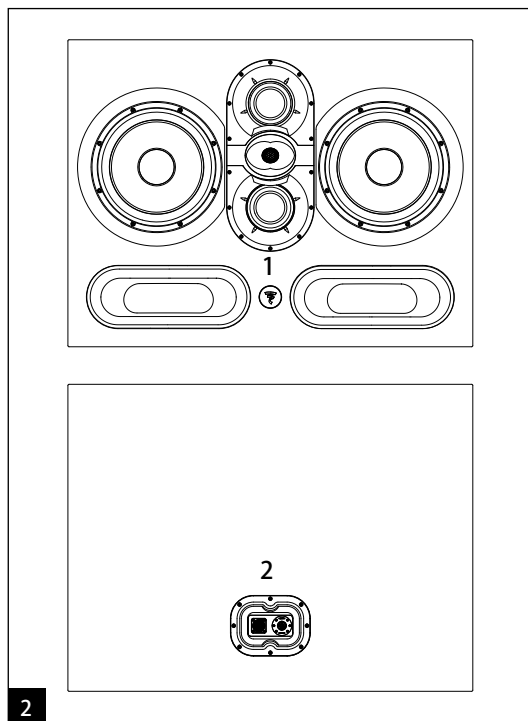
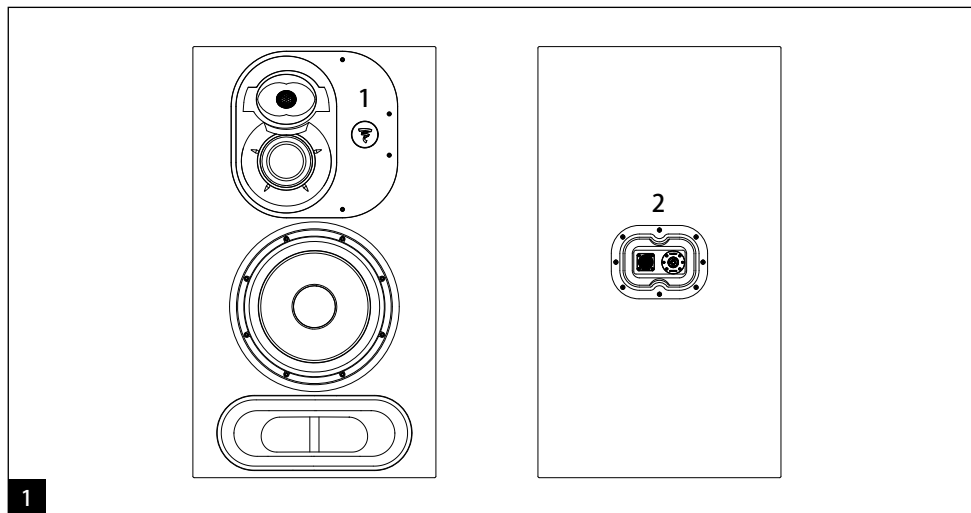

1. 開/關模式指示燈：
  - 運行 (白色恆亮)
  - 保護模式 (白色閃爍)
2. 揚聲器輸入連接器：
  - 1個8點speakon連接器 + 1個4點speakon連接器
3. 放大器輸出連接器：
  - 1個8點speakon連接器 + 1個4點speakon連接器
4. 音訊信號輸入連接器 (XLR)
5. 保險絲盒/電源插座
6. 電源開關 (開/關)，帶接通電源指示燈
7. 電壓選擇器

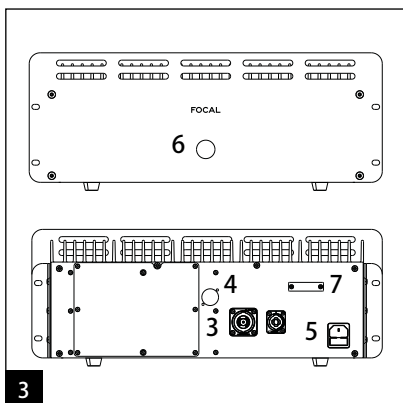

# UTOPIA MAIN

使用說明書

225

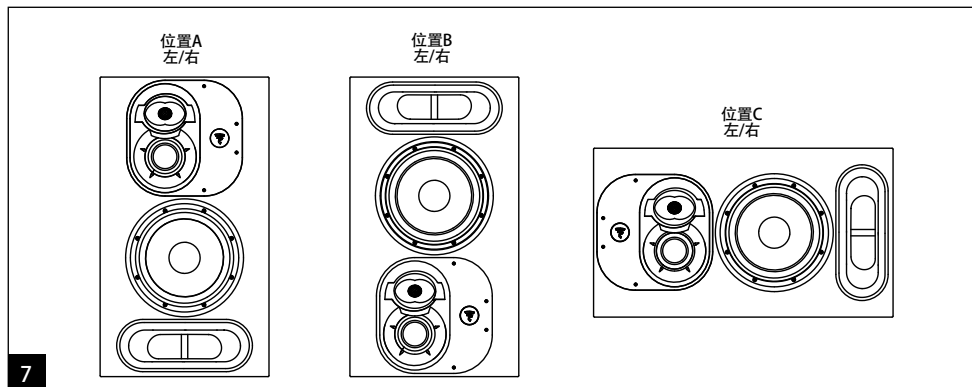
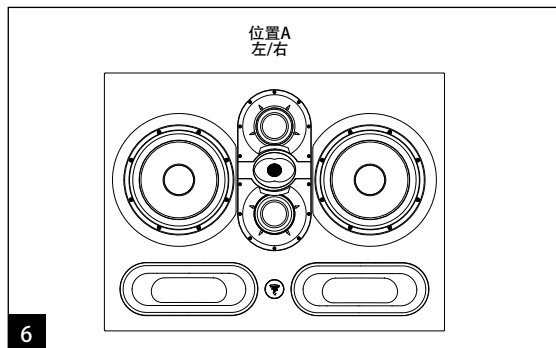
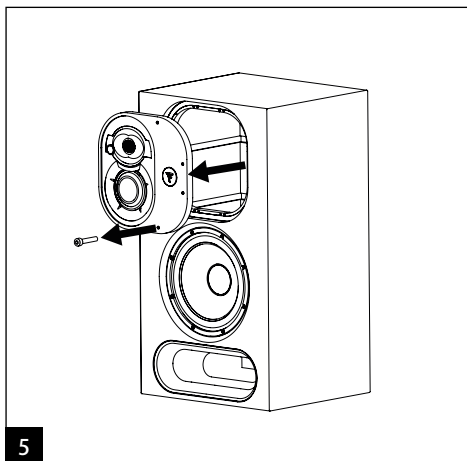
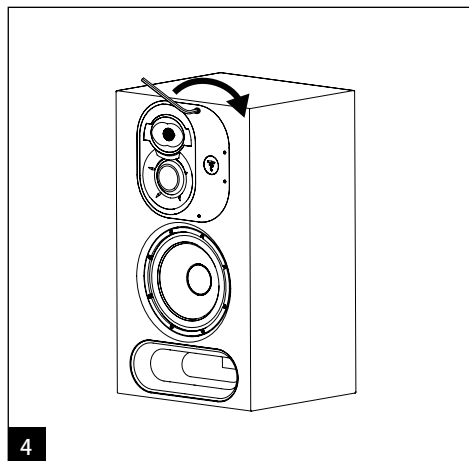

# UTOPIA MAIN

使用說明書

226

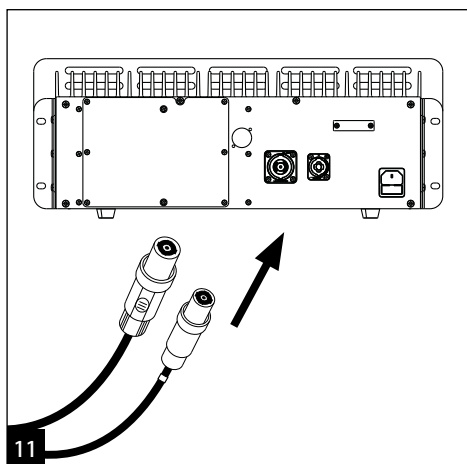
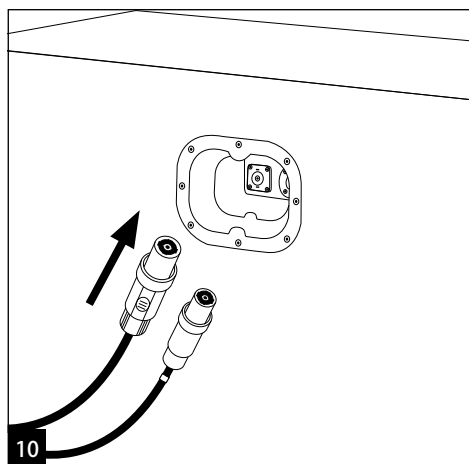
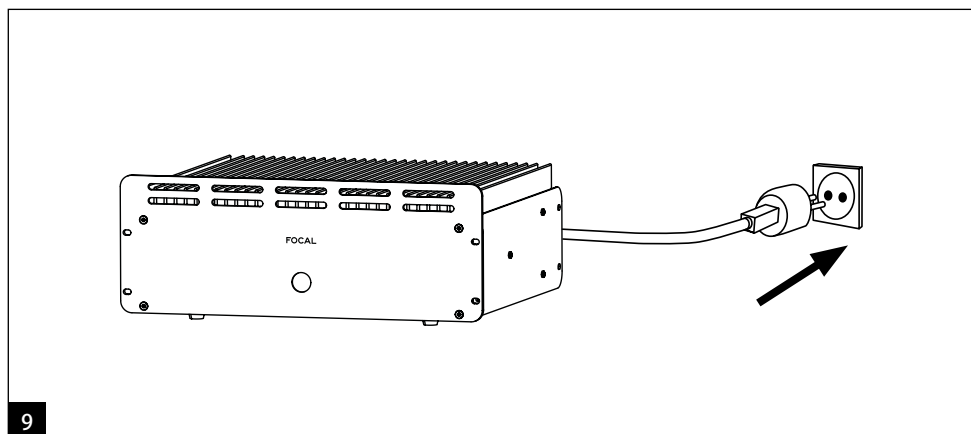
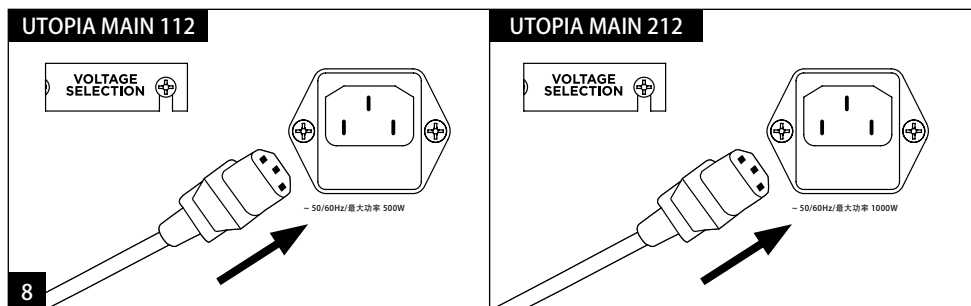

TW

# UTOPIA MAIN

使用説明書

227

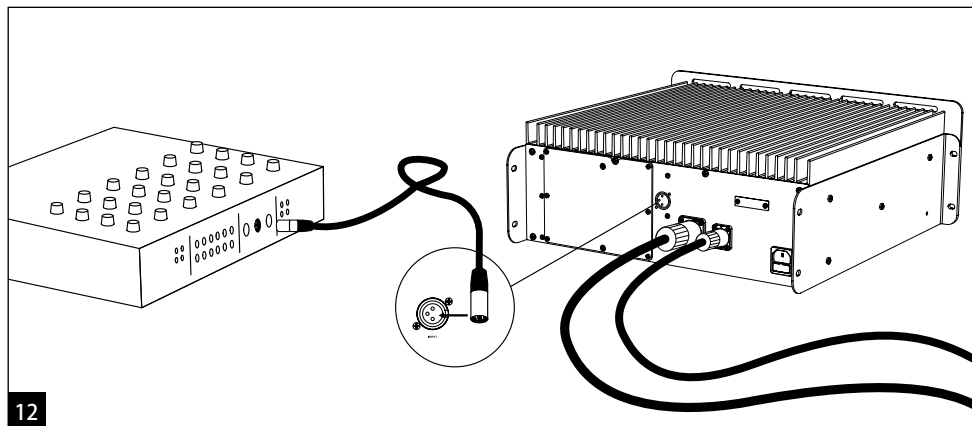

12

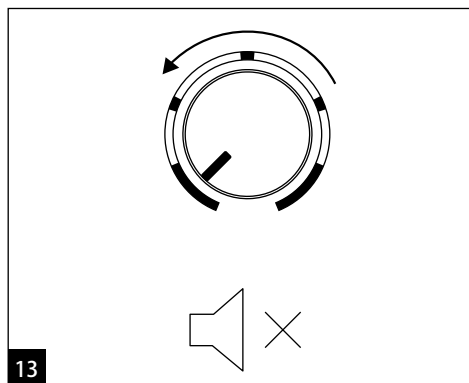

13

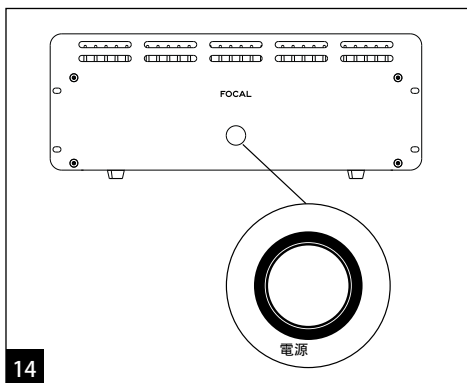

14

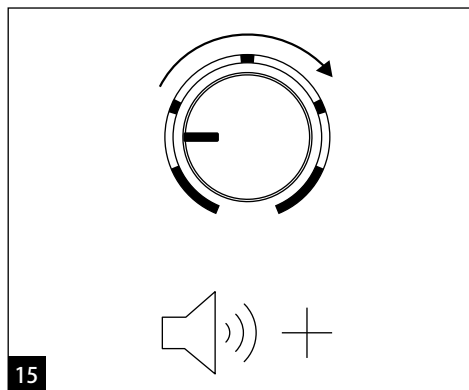

15

# UTOPIA MAIN

## 使用說明書

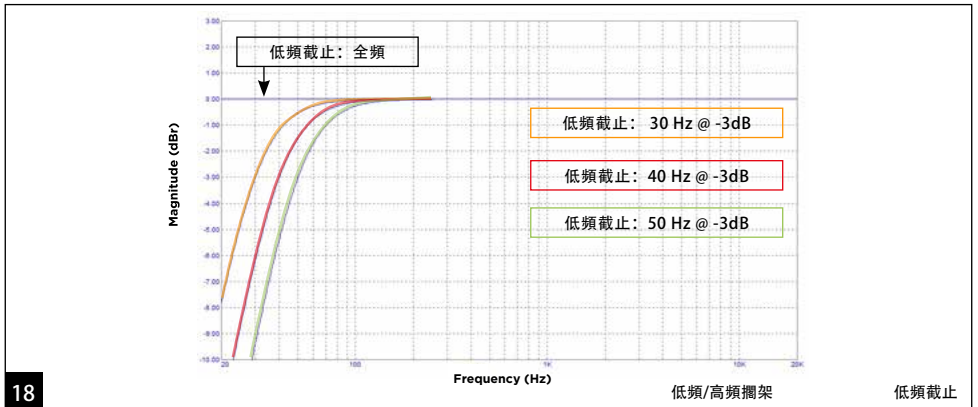
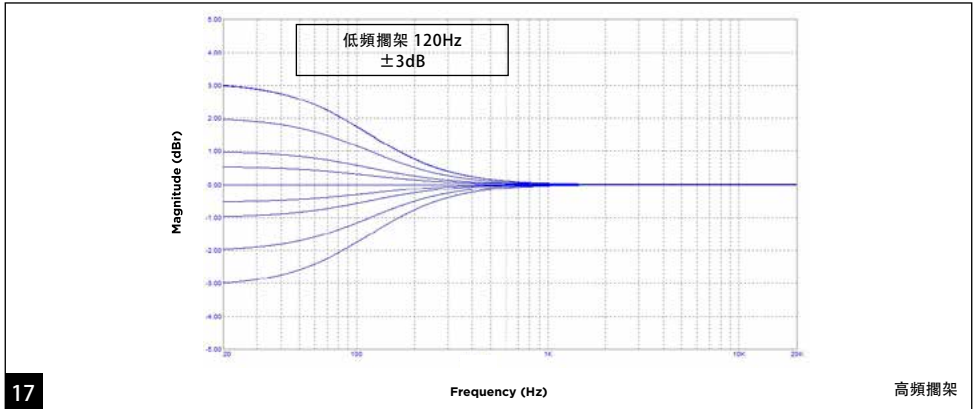
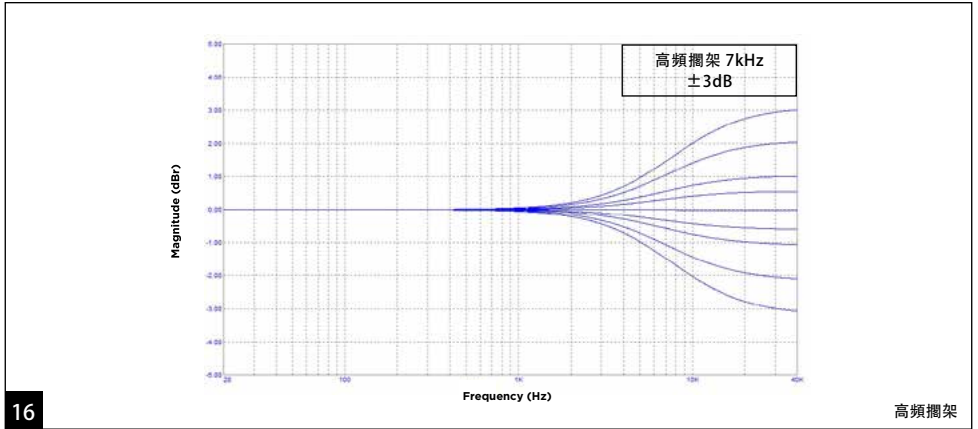

# UTOPIA MAIN

## 使用說明書

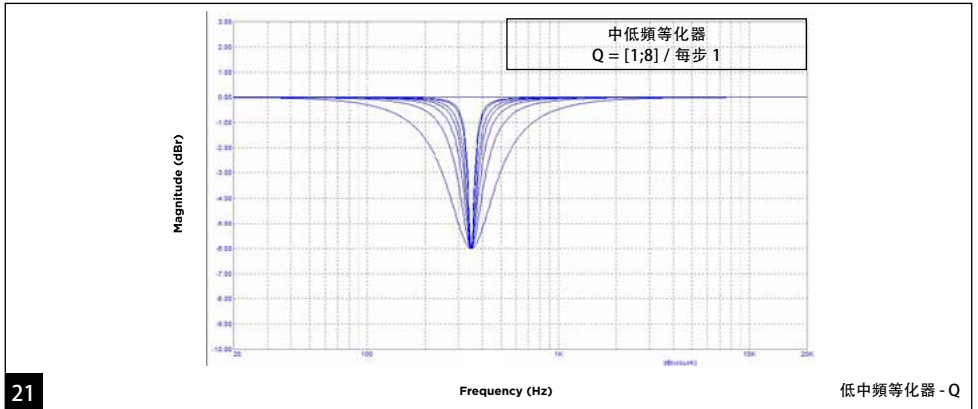
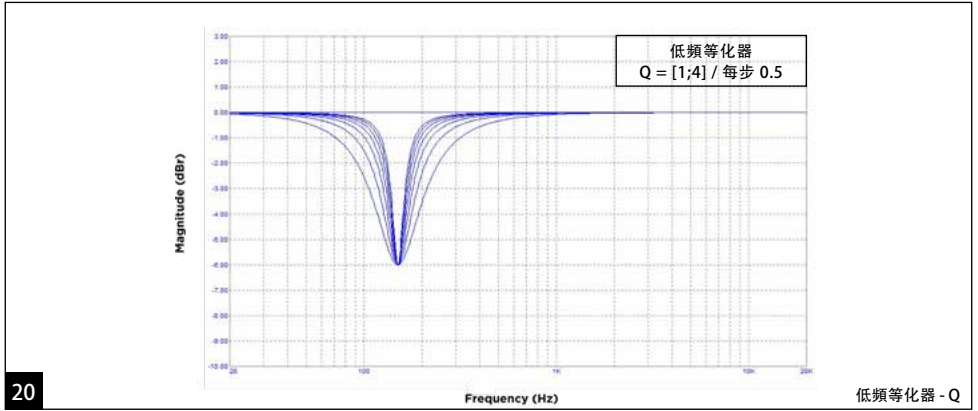
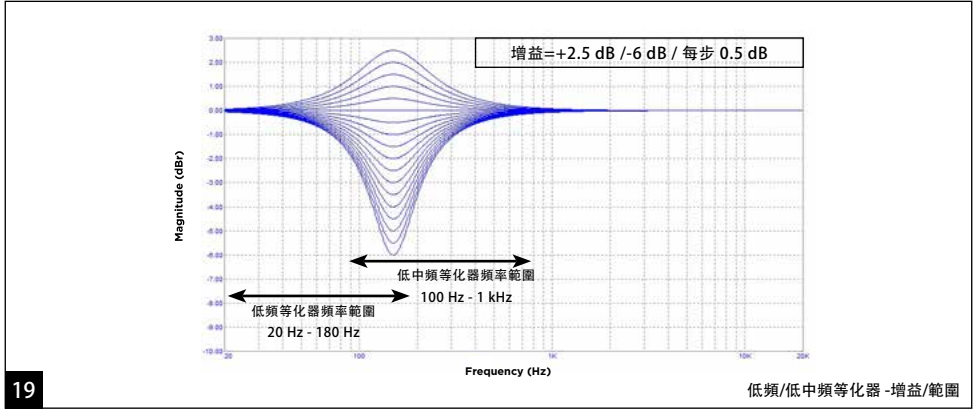

# UTOPIA MAIN

## 使用說明書

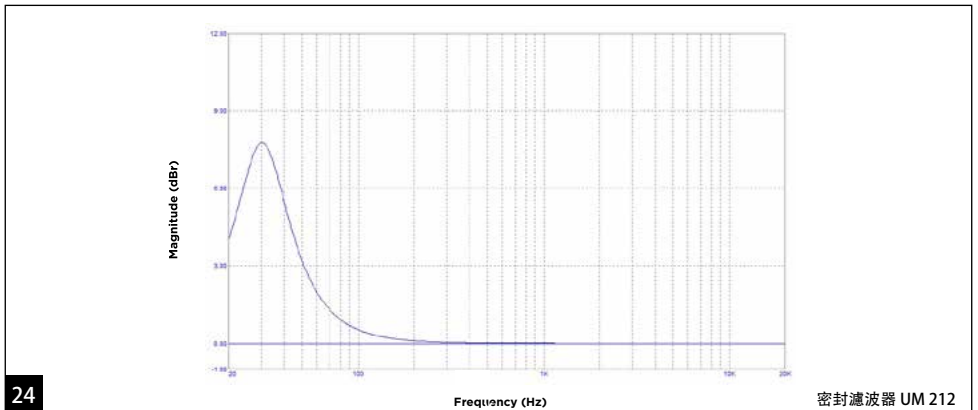
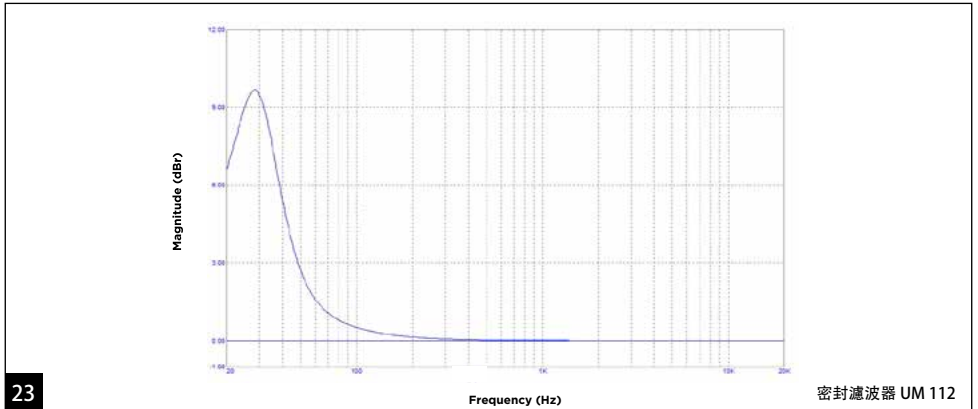
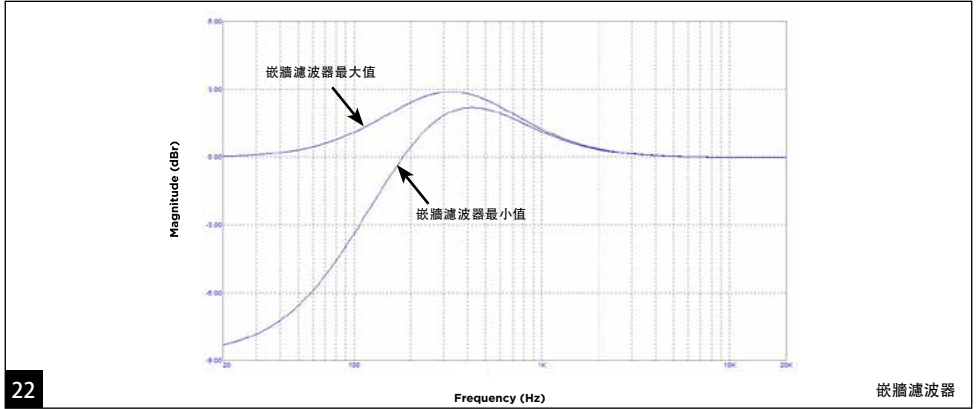

TW

# UTOPIA MAIN

使用說明書

231

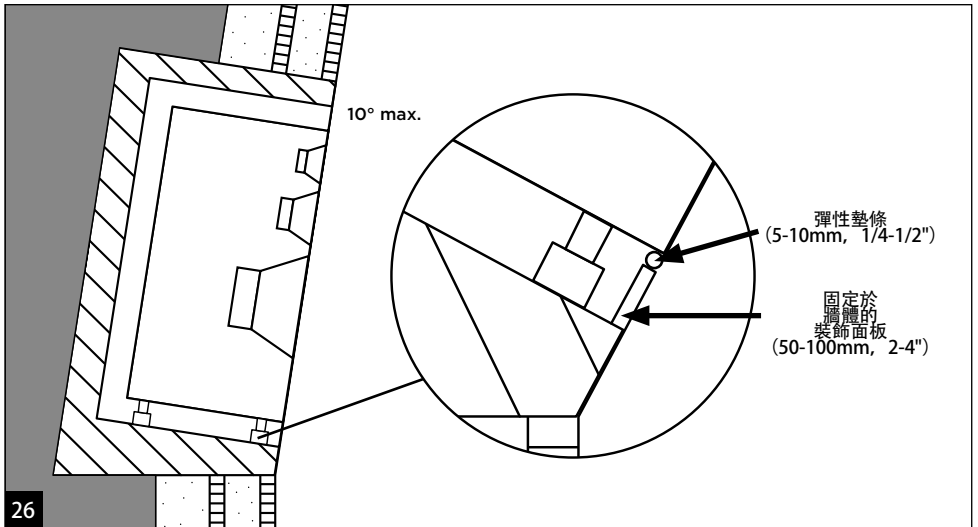
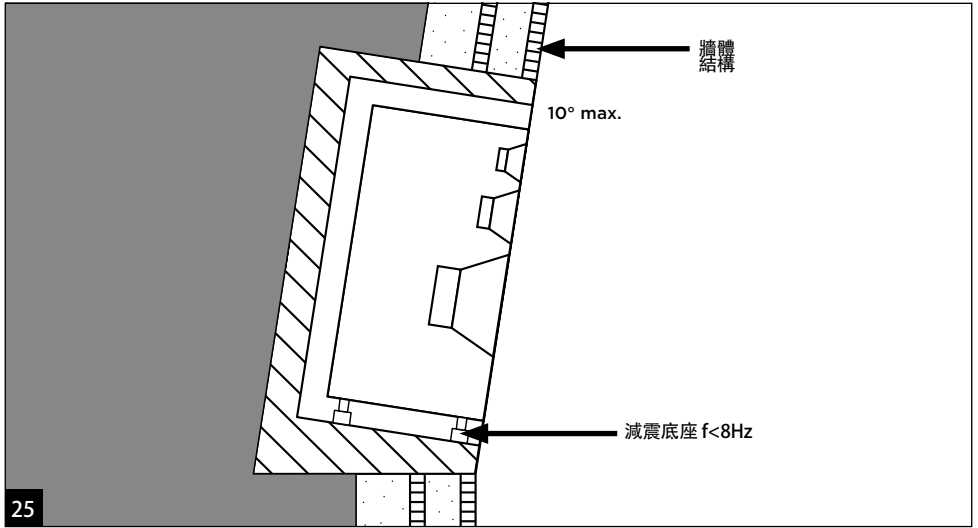

# UTOPIA MAIN

## 使用說明書

232

性能	UTOPIA MAIN 112	UTOPIA MAIN 212
響應頻率 (@-3 dB)	28 Hz - 40 kHz	28 Hz - 40 kHz
最大聲壓級 (CEA2034 平均 50-10kHz 自由音場 @ 1m)	120 dB	123 dB
遠程放大器		
輸入	平衡XLR連接器 10 kΩ	
低音擴大功率	500 W RMS Classe D	2 x 500 W RMS Classe D
中音擴大功率	180 W RMS Classe H 電流模式	2 x 180 W RMS Classe H 電流模式
高音擴大功率	90 W RMS Classe H 電流模式	140 W RMS Classe H 電流模式
標稱電源 (交流電壓)	~100 - 120 V, 50/60 Hz ~220 - 240 V, 50/60 Hz	
標稱耗電功率	500 W	1000 W
保險絲*	~100 - 120 V ~220 - 240 V	T10AH/25 V, T5AH/250 V ~100-120 V ~220-240 V
分頻點頻率	330 Hz / 2.7 kHz	
尺寸 (高x寬x深)	18.8 x 48.3 x 44.4 cm	
機架高度	4 U	
重量	23.4 kg	25.1 kg
自動休眠模式	約14分鐘無操作後	
自動進入休眠模式	<0.5 W	
轉換器	A/D 轉換器	
低音	13" 「W」振膜	2 x 13" 「W」振膜
中音	5" 「W」振膜, 採用「M」型材	2x5" 「W」振膜, 採用「M」型材
高音	1.5" 鍍金屬, 採用「M」型材	
喇叭		
結構	中密度纖維板 (MDF) 30 mm	
飾面	黑色	
尺寸 (高度 x 長度 x 寬度)	94 x 53 x 46 cm	79.6 x 105 x 46 cm
重量	77.6 kg	119.5 kg
溫度範圍	運作時: 5-30° C 儲存時: 0-50° C	

注\*: 例如, 保險絲T10AH/250V對應額定電流為10A, 慢斷型 (T),

高分斷能力 (H), 最大額定電壓為250V

# UTOPIA MAIN

## 使用說明書

233

現在起，您可於線上登錄註冊您的產品，  
以更方便地享有Focal-JMLab產品保固：[www.focal.com/garantie](http://www.focal.com/garantie)



非常感謝您選購Focal公司產品。歡迎您進入監聽喇叭的世界。我們信奉持續創新、追求卓越與創造愉悅的價值，志在提供具有清澈透明、還原度高與高度精準的音質。為了能完全發揮喇叭性能，建議您仔細閱讀本手冊內容，並將其收妥以便日後需要時查看。

### 搬運

這些產品具有尖銳的邊角，且非常沉重。請小心操作，避免受傷。  
請勿使用揚聲器的後接線柱或通氣孔來搬運產品。

### 包裝內容

每個揚聲器發貨時隨附：

- 遠程放大器
- 1條電源線
- 1條2米長的8點speakon線
- 1條2米長的4點speakon線
- 1個信封，內含快速入門指南、質量卡及品牌文件
- 一個塑膠袋，內含說明書（鍍金屬「M」型材高音單體）以及一條膠帶，用於在凹盆出現損壞狀況時，將其黏貼在高音單體上。
- 1個運輸推車

拆箱時請先確認配件是否齊全，然後將所有的配件從盒內取出。檢查確認包裝上沒有任何損壞的痕跡。若包裝有損壞情形，請告知貨運公司與供應廠商。請務必保留包裝以供日後使用。

### 建議

提醒：可能產生高聲壓，尤其是在5.1聲道或Dolby Atmos®聲道配置下。由於本品失真率低且將人耳疲勞降至最小，未必會意識到實際聲壓大小。請注意，暴露在高聲壓級中超過一定時間後，可能造成不可逆轉的聽覺損傷。

### 快速啟動

1. 操作前，請確認揚聲器與音源設備（例如控制台）處於關閉狀態。
2. 使用speakon線連接放大器與揚聲器。
3. 使用放大器的XLR輸入接口，將來自音源的音訊連接到揚聲器。
4. 使用隨產品供應的電源線將每個揚聲器的放大器接上插座。
5. 啟動音源，並確認音源輸出到揚聲器的音量設定在-∞或非常微弱的位置。
6. 打開放大器。
7. 在您的錄製、混音或後製階段結束後，建議您按以下順序關閉裝置：
  - a. 關閉放大器。
  - b. 關閉音源。

# UTOPIA MAIN

## 使用說明書

234

### Utopia Main 112

Utopia Main 112 是一款專業的3聲道監控揚聲器，適用於20平方公尺以上的大型控制室。配備一顆13"「W」三明治複合振膜超低音單體（由大孔徑反射孔輸出）、一顆5"「W」三明治複合振膜低音單體，以及一顆1.5"純鈹「M」高音單體。

### Utopia Main 212

Utopia Main 212 是一款專業的3.5聲道監控揚聲器，適用於30平方公尺以上的大型控制室。配備兩顆13"「W」三明治複合振膜超低音單體（由兩個大孔徑層流反射孔輸出）、兩顆5"「M」型材「W」三明治複合振膜低音單體，以及一顆1.5"純鈹凹盆高音單體。

### 安裝

揚聲器應安置於穩固的支撐物上，並確保揚聲器的整個底部均能穩定地接觸支撐物。滾輪支架不屬於固定支撐物。支撐物必須能承受至少兩倍於揚聲器重量的負荷。

### 供電

在拆開產品包裝後，首先檢查功率放大器後方的電壓選擇器是否已設置為與當地電網電壓相符的值。同時檢查保險絲（如有必要需更換），其額定電流取決於工作電壓（請參閱規格表中的保險絲參數）。

更改電壓設置的步驟：

- 1 - 旋開保護板上的兩顆螺絲之一。
- 2 - 根據當地電壓，將選擇器設置為220V或110V。
- 3 - 將保護板重新擰緊，保護選擇器。

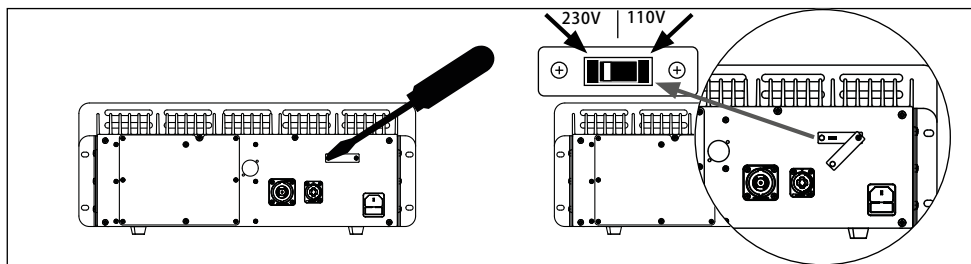

更換保險絲的步驟：

若保險絲損壞或需要更改電壓設置（220V與110V之間）：

- 1 - 拉出裝有保險絲的抽屜。
- 2 - 根據地區標準更換相應的保險絲（請參閱技術規格）。

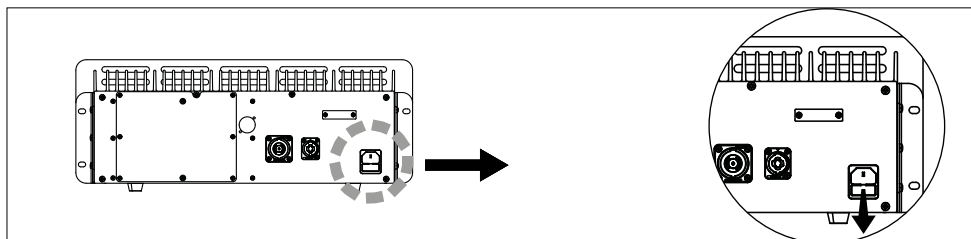

# UTOPIA MAIN

## 使用說明書

235

### 功能面板

在調整放大器後部功能面板上的設置之前，請確保放大器未接通電源。本文中提到的這塊功能板將稱為“功能面板 (Feature board)”。

### 注意

請務必使用隨附的專用電源線正確將產品接地。請確認您的電力系統（斷路器、插座、延長線、多孔插座等）與放大器的耗電功率相容。



步驟 - 注意：僅限專業人士操作

- 1 - 關閉放大器，拔下電源線。確保前面板上的LED指示燈熄滅。
- 2 - 旋下固定功能面板後方的可拆卸保護板的螺絲
- 3 - 拆下後蓋板後，用未戴手套的手指觸碰設備的ESD放電區域，將身體靜電釋放到設備機殼中。

注意：此操作可保護電子元件。人體日常活動（如行走或觸碰物體）會累積數千伏靜電。儘管放電電流很小，但足以損壞電子元件。



- 4 - 更改所需設置。參考可拆卸保護板背面的標示了解每項設置的功能。

確保放大器保持關閉狀態，若在兩次調整之間需要移動或觸碰物體，請再次觸碰ESD放電區域。

- 5 - 完成設置後，將保護板重新安裝，並擰緊所有螺絲
- 6 - 重新連接電源線。

### 注意

為了避免靜電放電損壞脆弱元件，請在接觸放大器內部部件之前，確保將靜電放電至設備機殼。

### 音訊輸入連接

使用XLR母接頭輸入音訊。請務必使用屏蔽XLR線纜。這個插孔可用於連接對稱式訊號源，且使用標準電路配置圖：

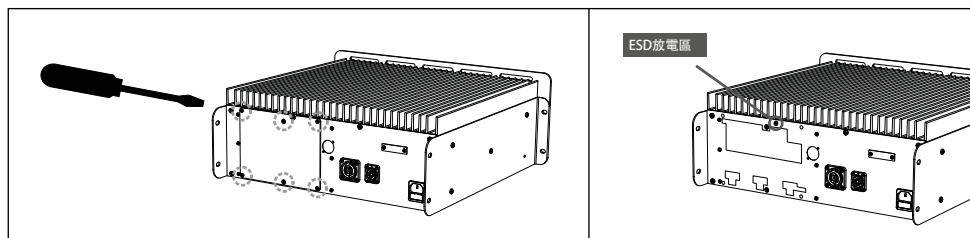

- Pin 1 = 接地端（屏蔽）
- Pin 2 = 熱端（同相信號）
- Pin 3 = 冷端（異相信號）

當輸入的信號來源為非對稱式時，通常會將「冷端」（Pin 3）與接地端（Pin 1）連接。通常直接從線纜完成這項連接。

# UTOPIA MAIN

## 使用說明書

236

### 密閉式或帶通氣孔的揚聲器

根據使用需求或房間內的可用空間，可以使用泡棉塞堵住通氣孔。密閉式揚聲器提供更好的低頻解析力和瞬態響應，但會犧牲最大聲壓級（SPL Max）。帶通氣孔的揚聲器提升次低頻的聲壓級，並在高音量播放時帶來更強的音樂感受。通常，如果是嵌牆式安裝的揚聲器，保留泡棉塞，因為嵌牆安裝已經從結構增益中受益，而非嵌牆式的密閉配置揚聲器可能會缺乏足夠的聲壓級（SPL）。您可以通過Focal經銷商購買適合該揚聲器的泡棉塞，並自行安裝。安裝泡棉塞的步驟如下圖所示。確保泡棉塞周圍密封良好。

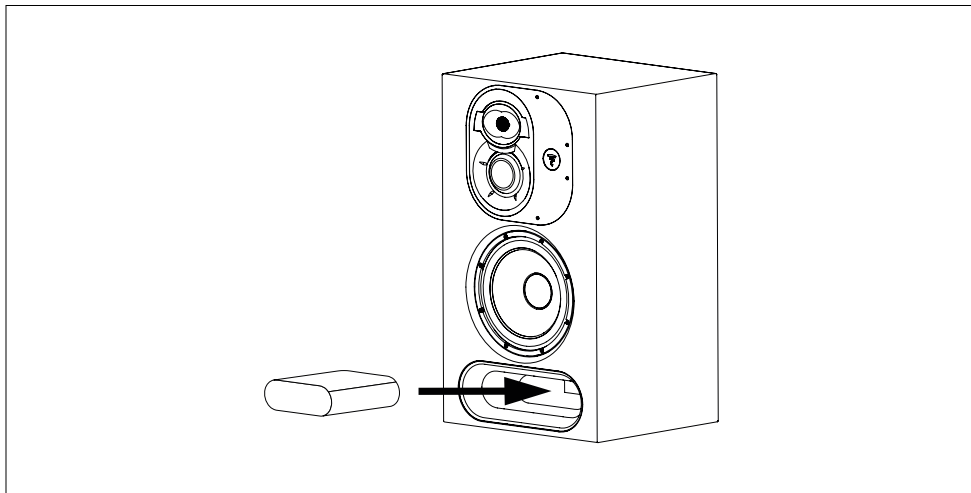

若在通氣孔中安裝了泡棉塞，必須將功能面板（Feature board）上的“SEALED PORT”開關切換到“ON”。若未激活此設定，將大幅增加低音單體的過早磨損和損壞風險。

### 功能面板的調整

功能面板上的旋鈕和DIP開關的功能，標示在保護功能面板的可拆卸背板背面，如下圖所示：

注意，強烈建議您使用測量麥克風和分析軟體以輔助進行最佳調整。

警告：關閉休眠模式將導致更高能耗，特別是在揚聲器長時間未使用但保持開啟的情況下。

請務必參考下表設定DIP開關，“0”表示開關處於下方位置，“1”表示開關處於上方位置。

# UTOPIA MAIN

## 使用說明書

功能面板

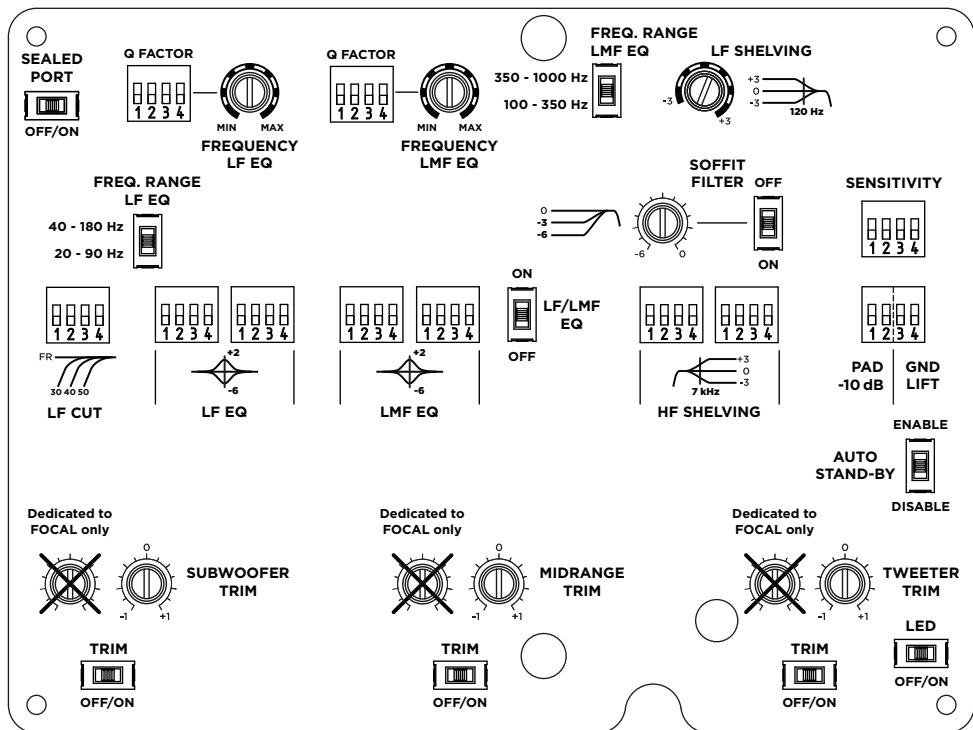

TW

# UTOPIA MAIN

## 使用說明書

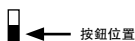

主功能面板的設置列表

部分	參數	位置	序列	
低頻截止	頻率	FR	0000	<input type="text" value="0000"/>
		30Hz	0101	<input type="text" value="0101"/>
		40Hz	1010	<input type="text" value="1010"/>
		50Hz	1111	<input type="text" value="1111"/>
低頻等化器	Q 因子	1	0000	<input type="text" value="0000"/>
		1.5	0001	<input type="text" value="0001"/>
		2	0010	<input type="text" value="0010"/>
		2.5	0011	<input type="text" value="0011"/>
		3	0110	<input type="text" value="0110"/>
		3.5	0111	<input type="text" value="0111"/>
		4	1010	<input type="text" value="1010"/>
低頻等化器	增益	+2.5 dB	0000 0011	<input type="text" value="0000"/> <input type="text" value="0011"/>
		+2 dB	0000 0010	<input type="text" value="0000"/> <input type="text" value="0010"/>
		+1.5 dB	0001 0011	<input type="text" value="0001"/> <input type="text" value="0011"/>
		+1 dB	0000 0001	<input type="text" value="0000"/> <input type="text" value="0001"/>
		+0.5 dB	0010 0011	<input type="text" value="0010"/> <input type="text" value="0011"/>
		0 dB	0000 0000	<input type="text" value="0000"/> <input type="text" value="0000"/>
		-0.5 dB	0011 0010	<input type="text" value="0011"/> <input type="text" value="0010"/>
		-1 dB	0001 0000	<input type="text" value="0001"/> <input type="text" value="0000"/>
		-1.5 dB	0011 0001	<input type="text" value="0011"/> <input type="text" value="0001"/>
		-2 dB	0010 0000	<input type="text" value="0010"/> <input type="text" value="0000"/>
		-2.5 dB	0011 0000	<input type="text" value="0011"/> <input type="text" value="0000"/>
低頻等化器	增益	-3.5 dB	1000 0001	<input type="text" value="1000"/> <input type="text" value="0001"/>
		-4 dB	1000 0000	<input type="text" value="1000"/> <input type="text" value="0000"/>
		-4.5 dB	1111 0001	<input type="text" value="1111"/> <input type="text" value="0001"/>
		-5 dB	0000 0101	<input type="text" value="0000"/> <input type="text" value="0101"/>
		-5.5 dB	1111 0100	<input type="text" value="1111"/> <input type="text" value="0100"/>
		-6 dB	0000 1000	<input type="text" value="0000"/> <input type="text" value="1000"/>

# UTOPIA MAIN

## 使用說明書

主功能面板的設置列表



































部分	參數	位置	序列	
中低頻等化器	Q因子	1	0001	
		2	0000	
		3	0010	
		4	1111	
		5	0110	
		7	1000	
		8	1100	
		增益	+2.5 dB	0000 0011
	+2 dB		0000 0010	
	+1.5 dB		0001 0011	
	+1 dB		0000 0001	
	+0.5 dB		0010 0011	
	0 dB		0000 0000	
	-0.5 dB		0011 0010	
	-1 dB		0001 0000	
	-1.5 dB		0011 0001	
	-2 dB		0010 0000	
	-2.5 dB		0011 0000	
	-3 dB		0000 0100	
	-3.5 dB		1000 0001	
	-4 dB		1000 0000	
	-4.5 dB		1111 0001	
	-5 dB		0000 0101	
	-5.5 dB		1111 0100	
	-6 dB		0000 1000	

# UTOPIA MAIN

## 使用說明書

240

主功能面板的設置列表

部分	參數	位置	序列		
高頻擱架	增益	+3 dB	1000 0000		
		+2 dB	0100 0000		
		+1 dB	0010 0000		
		+0.5 dB	0001 0000		
		0 dB	0000 0000		
		-0.5 dB	0000 0001		
		-1 dB	0000 0010		
		-2 dB	0000 0100		
		-3 dB	0000 1000		
靈敏度		+4dBu	1000		
		+9dBu	0000		
		+14dBu	0011		
衰減器 -10dB		開啟	00		
		關閉	11		
接地/浮地		接地	10		
		浮地	00		
低頻擱架	增益	+3 dB			
		+2 dB			
		+1 dB			
		+0.5 dB			
		0 dB			
		-0.5 dB			
		-1 dB			
		-2 dB			
-3 dB					

### 連接揚聲器

遠程放大器與揚聲器之間的連接需要通過兩條speakon線纜完成：一條8點speakon線和一條4點speakon線。連接放大器與揚聲器的speakon線纜長度不得超過3米。

#### 8點speakon線的接線如下：

- 1+/-: 低音單體 (112) /左側低音單體 (212)
- 2+/-: 未連接 (112) /右側低音單體 (212)
- 3+/-: 中音單體 (112) /中高音單體 (212)
- 4+/-: 未連接 (112) /中低音單體 (212)

#### 4點speakon線的接線如下：

- 1+/-: 高音單體 (112和212)
- 2+/-: 揚聲器前面板的LED指示燈

# UTOPIA MAIN

## 使用說明書

241

### 擺放位置 (圖F和G)

Utopia Main 112和Utopia Main 212是設計用於遠場監聽的揚聲器，建議將其放置於距離聽者約2至5米的位置，並將揚聲器朝向聽者。對於Utopia Main 112，中音/高音單體的面板可以旋轉，以便根據擺放位置進行調整。揚聲器應安置於穩固的支撐物上，並確保揚聲器的整個底部均能穩定地接觸支撐物。滾輪支架不屬於固定支撐物。支撐物必須能承受至少兩倍於揚聲器重量的負荷。

在安裝前，請務必將揚聲器從其運輸推車上取下。推車僅用於將揚聲器運輸至最終安放位置，不能用作固定支撐。

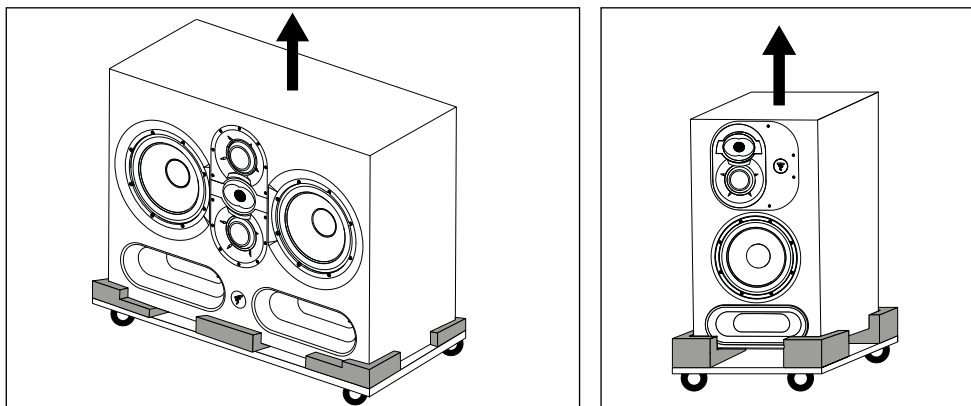

中

### 音/高音單體載板

Utopia Main 112的中音/高音單體面板可進行360°旋轉，且每次可旋轉90°，同時可選擇將中音/高音單體載板安置於揚聲器的左側或右側。

以便依據空間安排與安裝限制最佳化監聽喇叭配置。

### 中音/高音單體載板轉向程序

- 1) 使用4號內六角扳手，取下面板上的10顆螺絲，同時將中音/高音單體載板與Focal標誌面板固定在一起 (圖D)。
- 2) 將載板傾斜拉出約10公分 (圖E)。
- 3) 轉動載板直到達到所要的位置。請確認固定嵌件與載板上的孔完全對齊，以確保載板/固定嵌件上的螺絲/孔完美對齊。(圖D)。4) 為確保載板完美放置，必須嚴格遵守以下三點：
  - 4.1. 擺放載板。根據所示，以星形方式用手將10根螺絲擰上。
  - 4.2. 以星形方式擰入。將鎖螺絲機調到最小力道。
  - 4.3. 再次以十字交叉法擰緊。調高鎖螺絲機力道。確認所有螺絲皆已擰緊。
- 5) 現在可以使用監聽喇叭。

### 壁掛/吊頂安裝

Utopia Main 112和Utopia Main 212揚聲器本身不提供任何固定點，無法直接用於牆壁或天花板的安裝。Focal不對任何特定的支撐物或安裝提供保固，監聽喇叭的安裝由客戶自行負責。因此，對於與監聽喇叭安裝相關的任何性質的脫落、墜落、事故和/或任何後果或損壞，Focal概不負責。

### 立體聲擺位

我們建議您採用等邊三角形的位置擺放喇叭。讓聆聽位置、右揚聲器及左揚聲器形成三個頂點。

### 多聲道擺位

在5.1聲道配置的情形下，我們建議您採用環狀擺放法，讓所有喇叭跟聆聽位置的距離一致。中間聲道放在0°的位置，前置右聲道放在30°的位置，後置右聲道放在110°的位置，後置左聲道放在250°的位置，前置左聲道放在330°的位置。在Dolby Atmos聲道配置的情形下，請參見Focal Dolby Atmos準則 (<https://www.focal.com/dolby-atmos-installation>)。

### 磨合期

Utopia Main 112和212的換能器是複雜的機械零件，需要一段磨合期才能達到最佳運作狀態並適應環境的溫度及濕度條件。這段期間的長短視情況而定，有時可能需要數週。

# UTOPIA MAIN

## 使用說明書

242

若想要加速這個過程，建議以中等音量播放具有許多低頻的音樂作品，讓各產品運作約二十個小時。等到換能器的性能穩定之後，您即可盡情享受Focal產品的表現。

### 安裝放大器

放大器可以安裝在機架內或放置於桌面上。無論哪種情況，均需確保周圍留有足夠的空間以保證空氣流通，上方空隙至少9cm（機架內2U的高度），兩側空隙至少5cm，下方空隙至少9mm，此外，不得遮擋放大器的通風孔。若放置在平面上，該表面應堅固平整。

Utopia Main 112和Utopia Main 212放大器的上表面配有散熱片。避免接觸該表面以防燙傷。

Utopia Main 212放大器配有風扇輔助冷卻系統，當長時間在高音量下運行時，風扇將自動啟動。請遠離風扇開口以避免因風扇葉片運轉而受傷。

放大器不得放置於：側邊、背面或上表面。

若將放大器水平安裝於機架內，需使用預留安裝孔將其前後固定。使用的螺絲尺寸要求如下：前面板為M6 x 15mm，側掛鉤為M6 x 12mm。建議使用墊片以增強穩固性。

放大器前面板的安裝孔設計考慮到以下間隙：放大器下方預留0.5U的空間，放大器上方預留1.5U的空間。

嵌牆安裝揚聲器（圖H和I）。

將揚聲器嵌入牆壁（稱為soffit安裝）可帶來多種聲學優勢。避免揚聲器邊緣的繞射問題並減少低頻在後牆上的反射。建議尋求建築專業人士或合格的錄音室設計師協助，確保安裝正確。揚聲器的聲學中心應朝向聽音位置，因此需根據需求調整嵌牆的角度。牆體需堅固且重，揚聲器的傾斜角度不得超過向下10°。在揚聲器兩側需預留5至10cm（2至4"）的空間，該空間應由與揚聲器前面板貼合的木板覆蓋。在揚聲器與木板之間需留出5至10cm（2至4"）的間隙，並填充柔軟橡膠密封條。揚聲器應放置在防震墊上，並確保整體的共振頻率低於8Hz。

牆內的空隙需填充吸音材料（如礦物棉或聲學泡棉）。若牆體為木結構，需使用內部支撐杆進行強化。如果是實心牆壁（如混凝土牆），需在揚聲器周圍填充吸音材料或砂粒。確保揚聲器的前面板與牆壁表面齊平，並考慮牆體的最終處理效果。

### 維護

揚聲器的維護僅限於使用乾布進行除塵。若有污漬，建議使用濕布輕輕擦拭。切勿使用溶劑、清潔劑、酒精或腐蝕性產品，亦不得使用刮刀或金屬清潔工具清理揚聲器表面。避免靠近熱源。另外，建議在使用幾個月後檢查並重新緊固揚聲器單體的螺絲。

### 保固條件

若有任何問題請洽您的Focal零售商。

法國對隱性缺陷的法定保固期間為自發現缺陷日起兩年。所有Focal新裝置的法定合格保固期為自購買日期起兩年。若發現裝置不合格的情況，請將其送回零售商處，並且必須使用產品原包裝或等效包裝以確保其在運輸途中獲得妥善保護。零售商收到後，將對裝置進行檢查，並且確定故障的性質。若產品仍在保固期內且符合啟動保固的條件，則將根據適用的保固條件修理或更換產品。若不在保固期內或者不符保固條件，則會提供您一份修理報價單。保固範圍不及於由於不當使用或正確裝接（例如：音圈燒掉）所造成的損壞。在法國以外，Focal裝置的保固條件則由當地Focal官方經銷商在合乎當地現行有效法律的條件下制訂或落實。

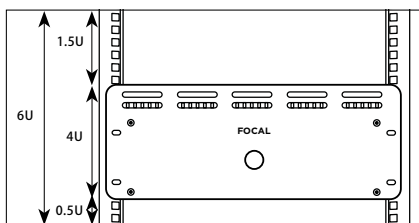
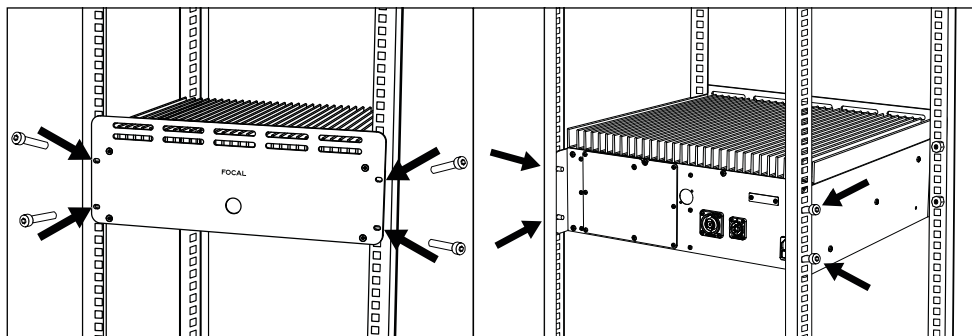

# UTOPIA MAIN

使用說明書

243

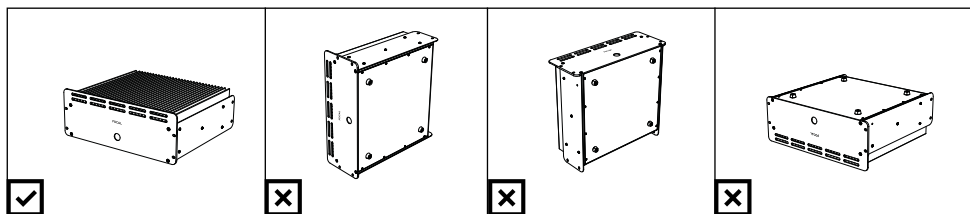

## 限用物質含有情況標示聲明書

Declaration of the Presence Condition of the Restricted Substances Marking

設備名稱/Equipment name: 類比式專業監聽系統/ Professional monitoring system 型號 (型式) / Type designation (Type): UTOPIA MAIN						
單元Unit	Restricted substances and its chemical symbols 限用物質及其化學符號					
	鉛Lead (Pb)	汞Mercury (Hg)	鎘Cadmium (Cd)	六價鉻 Hexavalent chromium (Cr <sup>6+</sup> )	多溴聯苯 Polybrominated biphenyls (PBB)	多溴二苯醚 Polybrominated diphenyl ethers (PBDE)
電路板組件	-	○	○	○	○	○
電線組件	-	○	○	○	○	○
連接器	-	○	○	○	○	○
喇叭	-	○	○	○	○	○
電線	-	○	○	○	○	○

備考1. “超出0.1 wt %”及“超出0.01 wt %”係指限用物質之百分比含量超出百分比含量基準值。  
 Note 1: “Exceeding 0.1 wt %” and “exceeding 0.01 wt %” indicate that the percentage content of the restricted substance exceeds the reference percentage value of presence condition.

備考2. “○”係指該項限用物質之百分比含量未超出百分比含量基準值。  
 Note 2: “○” indicates that the percentage content of the restricted substance does not exceed the percentage of reference value of presence.

備考3. “-”係指該項限用物質為排除項目。  
 Note 3: The “-” indicates that the restricted substance corresponds to the exemption.

TW

 <p>전기적 위험 기호. 이 기호는 전기 감전 위험으로 판단하기에 충분한 정도의 고전압이 기기 내에 있음을 사용자에게 알립니다.</p>	<div style="text-align: center; background-color: black; color: white; padding: 5px;"><b>CAUTION</b></div> <div style="text-align: center; background-color: black; color: white; padding: 5px;"><b>RISK OF ELECTRIC SHOCK DO NOT OPEN</b></div> <p>경고: 감전 위험을 예방하기 위해, 장치로부터 커버(또는 뒷면)를 제거하지 마십시오. 이 장치에는 사용자가 정비할 수 있는 부품이 없습니다. 유지보수나 수리를 위해서는 유자격 전문가에게 문의하십시오.</p>	 <p>경고 기호. 이 기호는 사용 설명서에 언급되어 있으며, 기기의 취급, 자동, 유지관리와 관련된 중요한 지침이 있음을 경고합니다.</p>
<div style="display: flex; flex-direction: column; gap: 10px;">                    </div> <ol style="list-style-type: none"> <li>1. 이 지침을 읽으십시오.</li> <li>2. 이 지침을 보관하십시오.</li> <li>3. 모든 경고에 주의하십시오.</li> <li>4. 모든 지침을 준수하십시오.</li> <li>5. 물 가까운 곳에서 이 장치를 사용하지 마십시오.</li> <li>6. 통소시 마른 천만 사용하십시오.</li> <li>7. 통풍구를 막지 마십시오. 제조자 지침에 따라 설치하십시오.</li> <li>8. 라디에이터, 열 조절장치, 난로 또는 열을 발생시키는 기타 장치(램프 포함)와 같은 열원 근처에 설치하지 마십시오.</li> <li>9. 전극형 플러그의 안전 목적에 맞게 사용하십시오(일반). 극성 플러그에는 한 쪽이 다른 쪽보다 더 넓은 2개의 날이 있습니다. 넓은 날은 안전을 위한 것입니다. 제공된 플러그가 콘센트에 맞지 않으면 전기 기술자에게 연락하여 오래된 콘센트를 교체하시기 바랍니다.</li> <li>10. 전원 코드가 밟히거나 끼이지 않도록 보호하되, 특히 플러그, 콘센트, 그리고 장치에서 전원 코드가 빠져나오는 지점에 주의합니다.</li> <li>11. 제조업체가 지정한 어태치먼트/액세서리만을 사용합니다.</li> <li>12. 제조업체가 지정하거나 장치와 함께 판매되는 카드, 스탠드, 삼발이, 브래킷 또는 테이블만을 함께 사용하십시오. 카트를 사용하는 경우, 카트에 담은 장치를 움직일 때 뒤집어지지 않도록 주의하십시오.</li> <li>13. 번개가 치고 있거나 장기간 사용하지 않는 동안에는 이 장치의 플러그를 뽑아두십시오.</li> <li>14. 모든 정비는 유자격 정비사만이 실시할 수 있습니다. 장치가 어떤 방식(전원 코드나 플러그가 손상됨, 액체가 누출되거나 장치에 물체가 떨어짐, 장치가 비나 습기에 노출됨, 정상적으로 작동하지 않음, 장치를 떨어뜨림 등)으로 작동 중인 경우, 정비가 필요합니다.</li> <li>15. 이 제품을 기기에 표시되어 있는 전원 유형에만 연결하십시오. 제품 또는 전기 설비에 요구되는 전원 유형을 정확히 모르겠다면, 설치자 또는 전기 공급자에게 물어보십시오. 배터리나 기타 전원을 이용하여 사용하도록 되어 있는 장치의 경우는 사용자설명서를 참조하십시오.</li> </ol>	<div style="display: flex; flex-direction: column; gap: 10px;">           </div> <ol style="list-style-type: none"> <li>16. 이 제품은 Class 1 장비입니다. 접지 연결부가 있는 제공된 주전원 플러그를 이용하여 장치 전원을 연결하십시오. 이 장치는 접지된 주전원 소켓에 연결해야 합니다.</li> <li>17. 전원 플러그 또는 장비 커넥터를 단로 장치로 사용할 경우 단로 장치를 즉시 작동할 수 있는 상태로 유지해야 합니다. 기기를 전원에서 분리하려면 전원 콘센트에서 전원 플러그를 뽑으십시오.</li> <li>18. 벽 콘센트, 연장 리드 또는 멀티 콘센트에 과부하를 주지 마십시오. 화재 또는 감전이 발생할 수 있습니다. 각 설비 구성요소의 최대 허용 전력을 초과하지 않도록 합니다.</li> <li>19. 경고: 화재나 감전 위험을 줄이기 위해, 장치를 물, 비 또는 습기에 노출하지 마십시오. 또한 물이 떨어지거나 튀는 곳에 기기를 놓거나 꽃병 등 액체가 담긴 물건을 기기 위에 올려 놓으면 안 됩니다.</li> <li>20. 장치의 통풍구에는 어떤 물체도 삽입해서는 안 됩니다. 그 삽입물이 구성품에 접촉하거나 단락시킴으로써 화재나 감전을 초래할 수 있습니다.</li> <li>21. 기기를 사용할 때, 주변 온도는 30°C를 초과해서는 안 됩니다.</li> <li>22. 이 장치를 열대성 기후에서 사용하면 안 됩니다.</li> <li>23. 이 장치를 2,000m 이상의 고도에서 사용하지 마십시오.</li> <li>24. 추운 환경에서 더운 환경으로 기기를 운반한 경우, 전원 케이블을 연결하기 전에 결로가 발생하지 않았는지 확인하십시오.</li> <li>25. 제품에는 환기가 잘 이루어져야 합니다. 램프 설치 설명서를 참조하십시오.</li> <li>26. 강제 통풍 시스템의 블레이드를 차단하지 마십시오. 화재, 화재, 상해 및 기기 손상이 발생할 수 있습니다.</li> <li>27. 기기 근처에 타는 combustibles 또는 노출된 화염원을 두지 마십시오.</li> </ol>	<div style="display: flex; flex-direction: column; gap: 10px;">                  </div> <ol style="list-style-type: none"> <li>28. 장비를 벽 또는 천장(제조사에서 허용한 경우)에만 장착해야 합니다.</li> <li>29. 이 기기는 실내용입니다. 제품을 실외에 설치하지 마십시오.</li> <li>30. 이 제품에는 날카로운 모서리가 있습니다. 주의해서 취급하십시오.</li> <li>31. 이 장치를 적정 수리하지 마십시오. 기기를 여는 것은 위험할 수 있습니다. 기기에 대한 모든 작업은 유자격 전문가에게 문의하십시오.</li> <li>32. 교체 구성품이 필요한 경우 제조사가 지정한 구성품 또는 원래 제품과 동일한 기술적 특성을 지닌 구성품만을 사용하십시오. 비규격 구성품을 사용할 경우 화재, 감전 또는 기타 위험이 발생할 수 있습니다.</li> <li>33. 장치에 대해 유지관리 또는 수리 작업을 수행한 후에는, 제품이 안전한지 작동하는지 검사하십시오.</li> <li>34. 음원의 음량을 최소로 두고 나서 제품을 연결하고 음량을 올리십시오. 제품 구성이 끝난 후에 적당하고 들기 편안한 정도까지 음량을 서서히 올립니다.</li> <li>35. 청력 손상을 피하기 위해 장시간 높은 음량으로 라우드스피커를 듣지 마십시오. 과도한 음량으로 라우드스피커의 소리를 들을 경우 사용자의 청력을 손상하여 청력 문제(일시적 멍멍함, 귓속이 울림, 이명, 청각과민)를 야기할 수 있습니다. 여러 시간 동안 85dB SPL-LAeq보다 높은 음량에 귀를 노출할 경우 회복 불가능한 청력 손상이 있을 수 있습니다.</li> <li>36. 포장에서 제품을 꺼낸 후에는, 포장에 어린이의 손이 닿지 않는 곳에 두십시오. 어린이가 가지고 놀 경우 질적 위험이 있습니다.</li> <li>37. 일부 사용자는 스스로는 위험 없이 제품을 사용할 충분한 능력이 없을 수 있습니다. 특히 14세 미만의 어린이 또는 특정 유형의 장애를 가진 사람은 기기 사용자 감독을 받거나 보호자의 동반이 필요합니다.</li> <li>38. 주의: 표면이 뜨거울 수 있습니다. 제품을 만지면 화상을 입을 수 있으므로 주의하십시오.</li> </ol>

# UTOPIA MAIN

사용 설명서

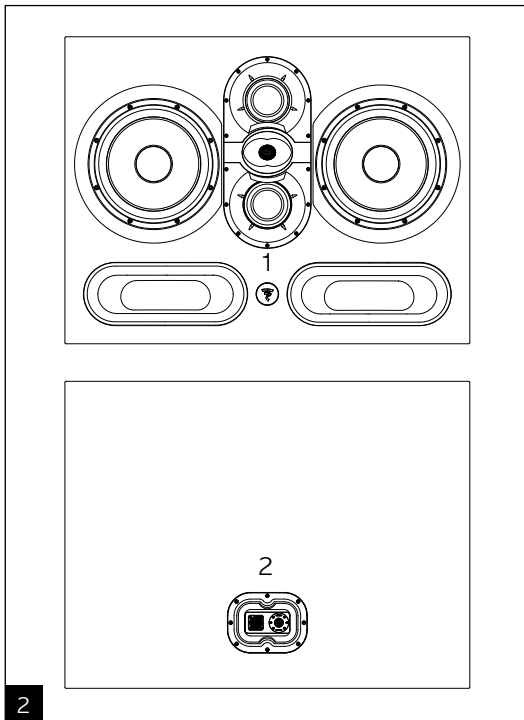
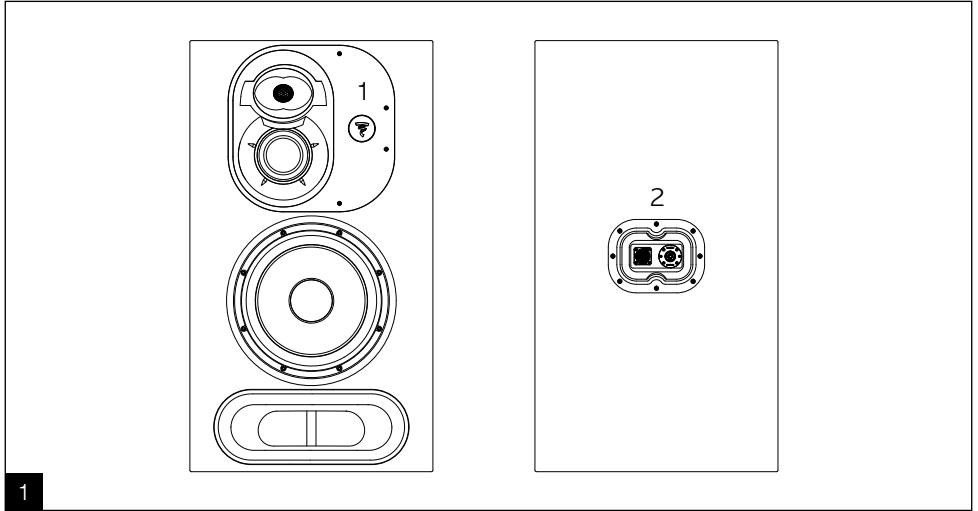

1. 켜기/끄기  
모드 표시등:  
  - 켜기 (흰색 지속)
  - 대기 모드 (흰색 깜박임)
2. 스피커 입력 커넥터:  
스피콘 8핀 1개 + 스피콘 4핀 1개
3. 앰프 출력 커넥터:  
스피콘 8핀 1개 + 스피콘 4핀 1개
4. 오디오 신호 입력 커넥터 (XLR)
5. 퓨즈 홀더/전원 플러그
6. 전원 스위치 (꺼짐/켜짐) 및 전원 표시등
7. 전압 선택기

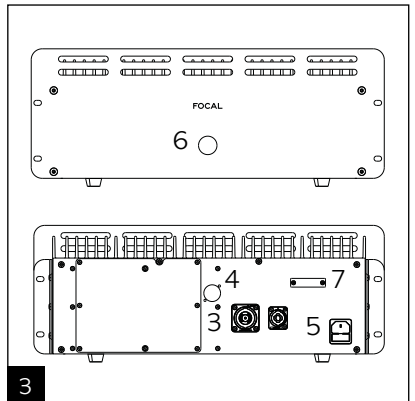

# UTOPIA MAIN

사용 설명서

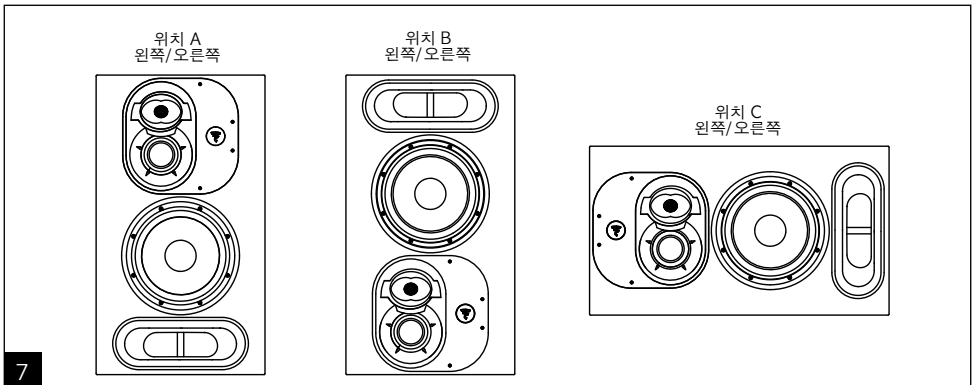
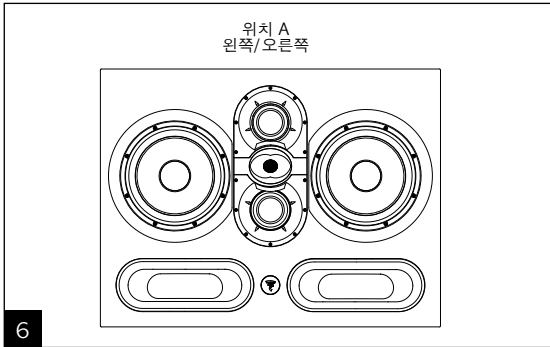
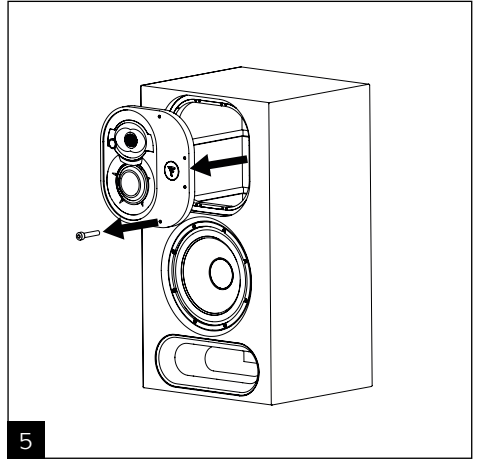
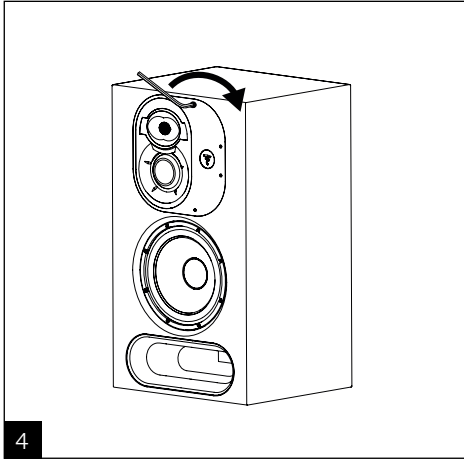

# UTOPIA MAIN

사용 설명서

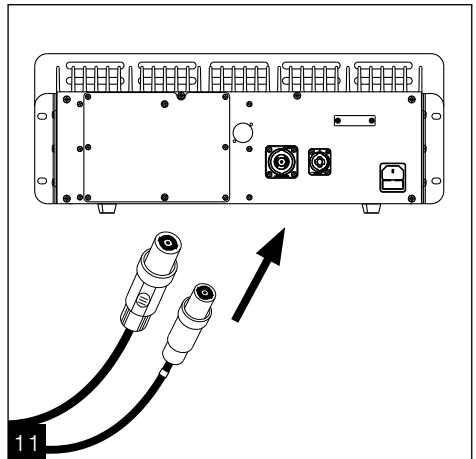
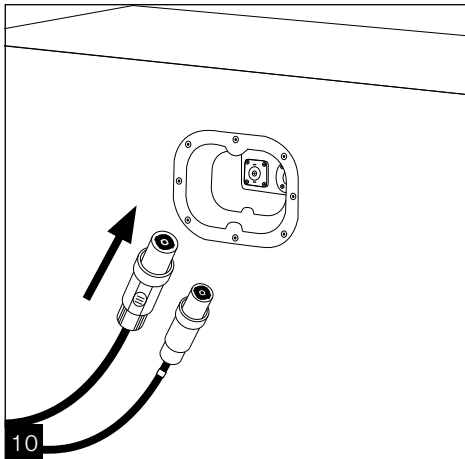
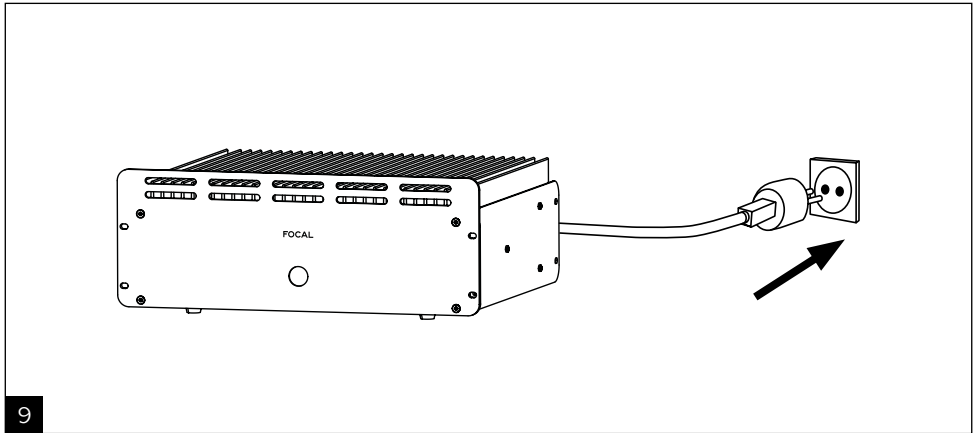
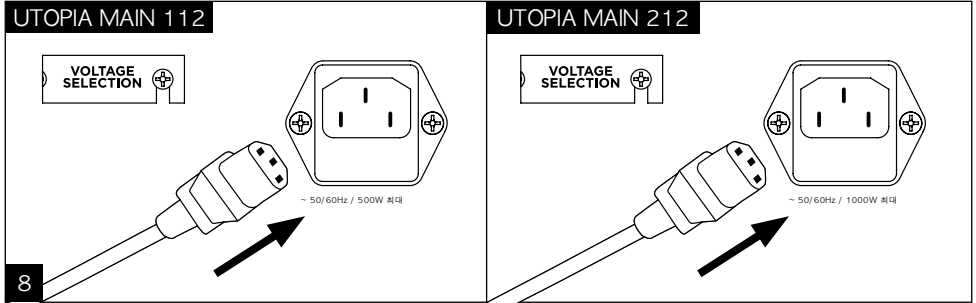

# UTOPIA MAIN

사용 설명서

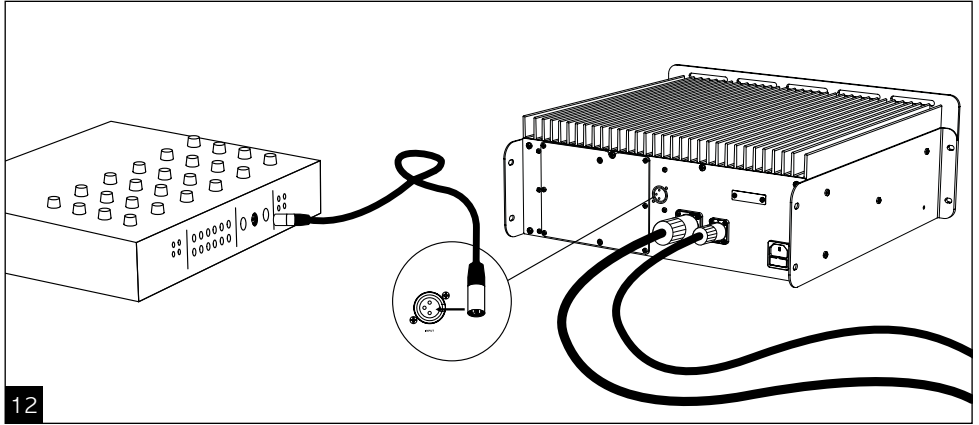

12

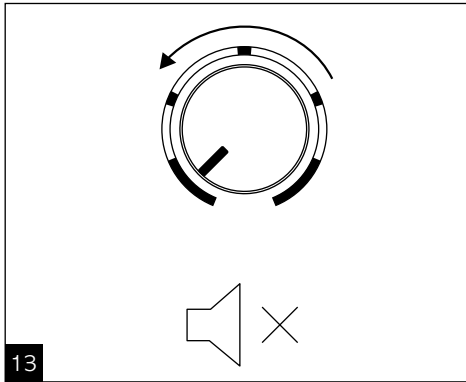

13

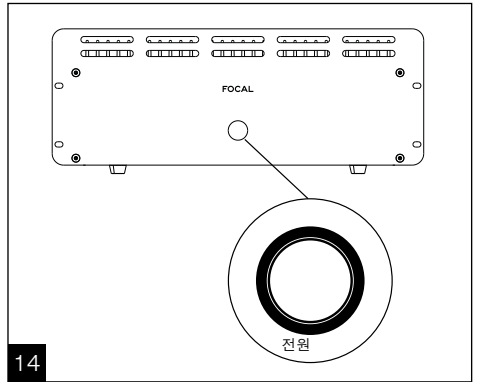

14

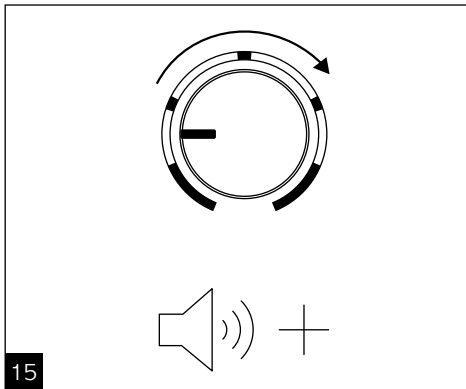

15

# UTOPIA MAIN

## 사용 설명서

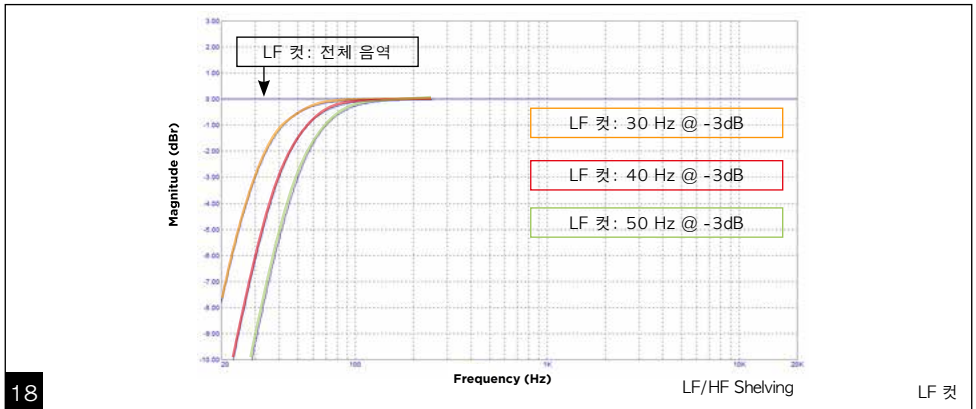
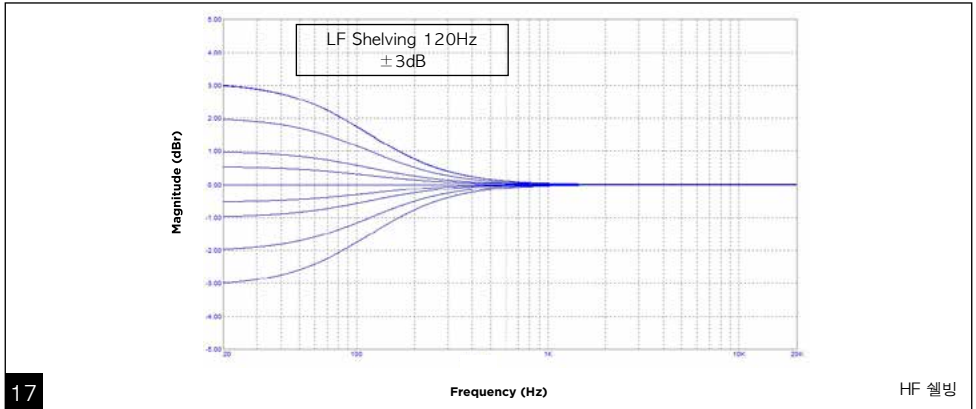
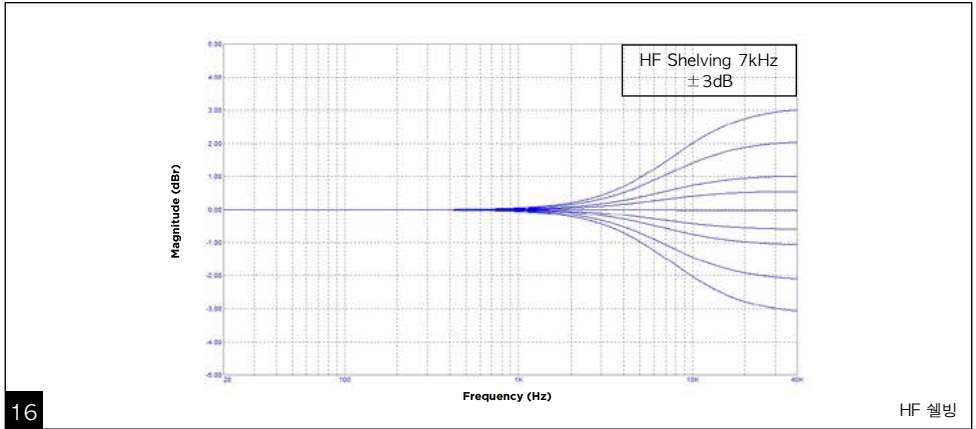

# UTOPIA MAIN

## 사용 설명서

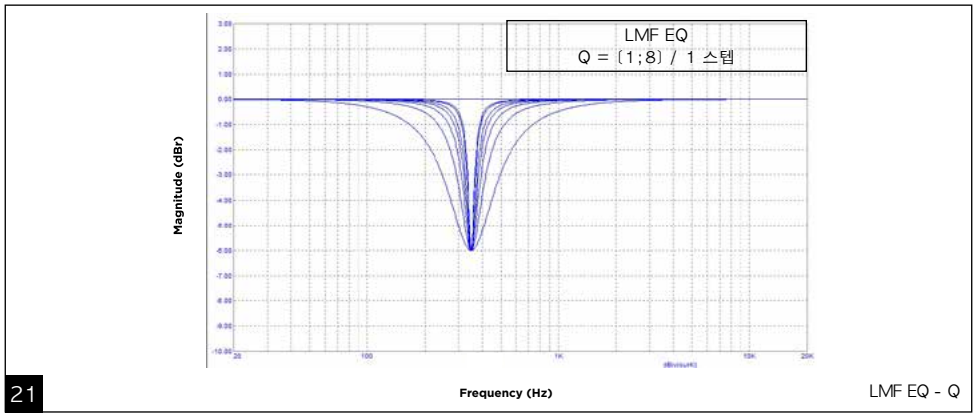
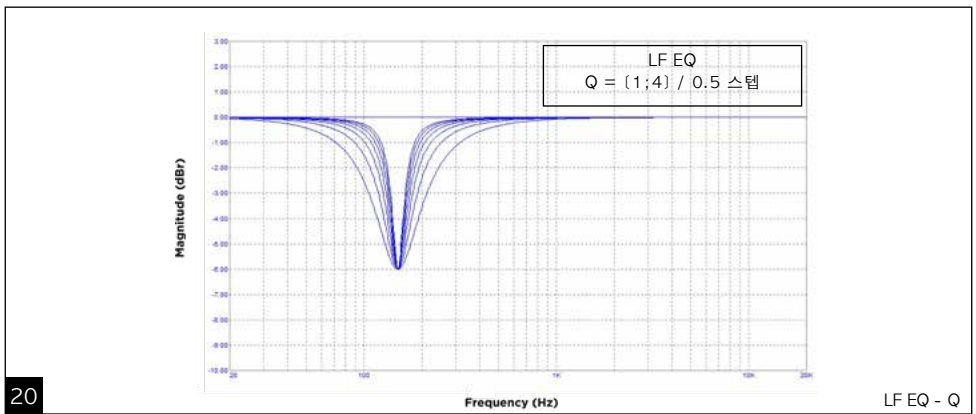
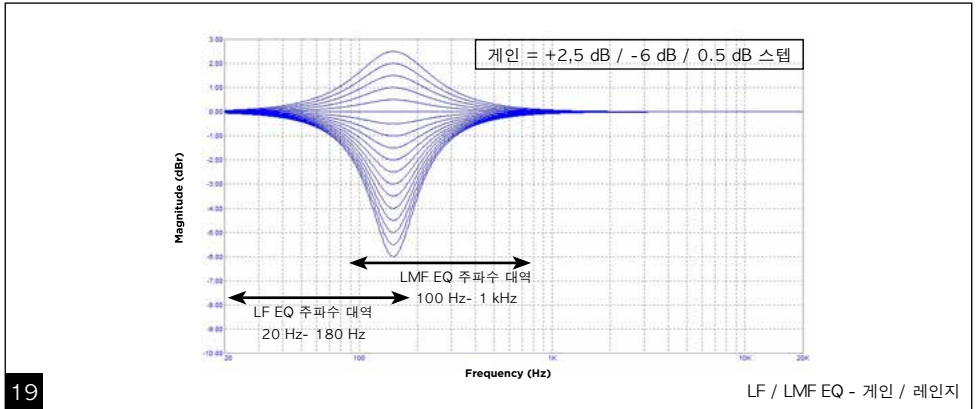

# UTOPIA MAIN

## 사용 설명서

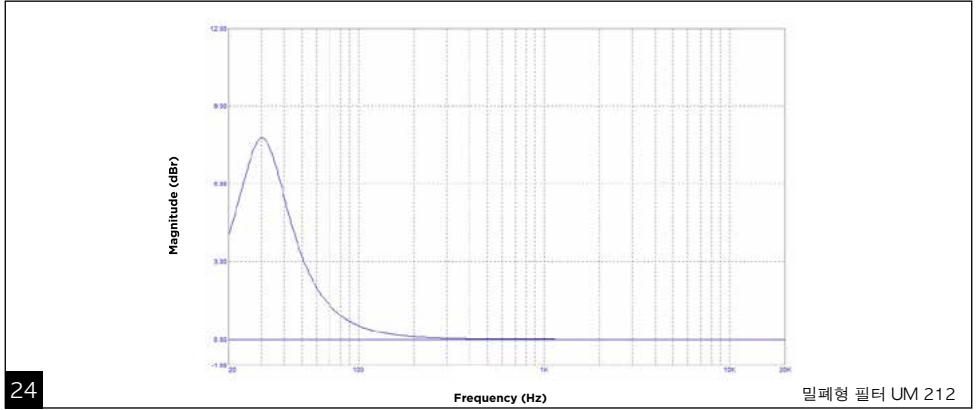
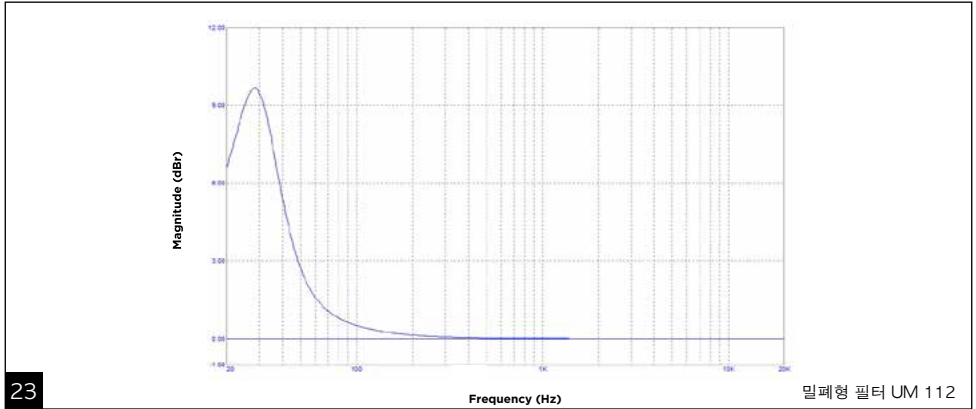
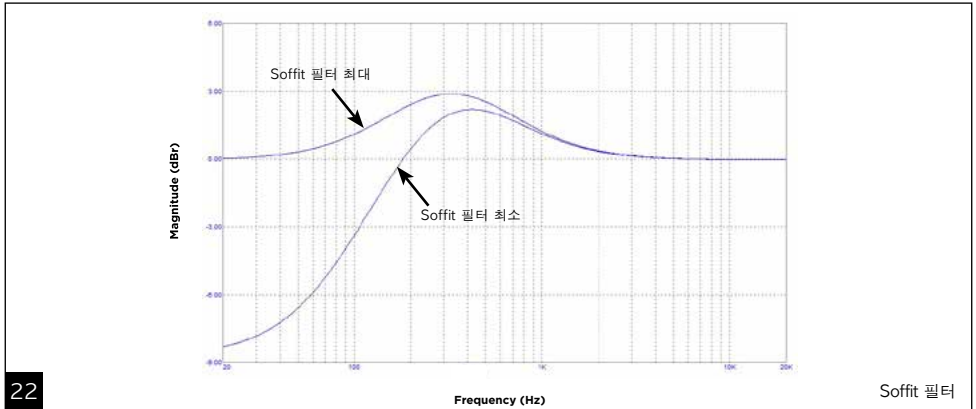

# UTOPIA MAIN

사용 설명서

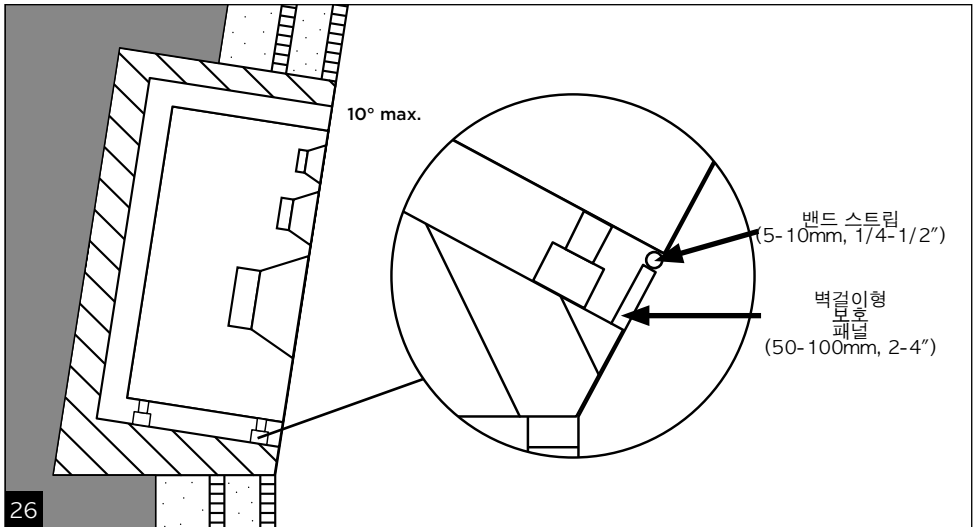
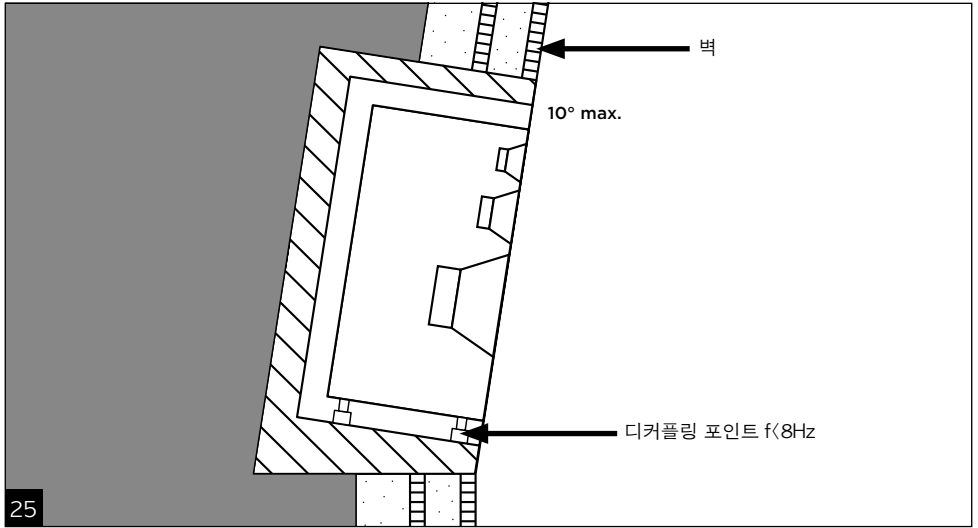

# UTOPIA MAIN

## 사용 설명서

253

성능	UTOPIA MAIN 112	UTOPIA MAIN 212
주파수 응답(@-3dB)	28 Hz- 40 kHz	28 Hz- 40 kHz
최대 SPL 레벨 (CEA2034 평균 50-10 kHz 자유 입력) 리모트 앰프	120 dB	123 dB
입력	밸런스 XLR 10 kΩ	
저음역 증폭 단계	500 W RMS 클래스 D	2 x 500 W RMS 클래스 D
중음역 증폭 단계	180 W RMS 클래스 H 일반 모드	2 x 180 W RMS 클래스 H 일반 모드
고음역 증폭 단계	90 W RMS 클래스 H 일반 모드	140 W RMS 클래스 H 일반 모드
정격 전원 공급 장치 (교류 전압)	~100 - 120 V, 50/60 Hz ~220 - 240 V, 50/60 Hz	
정격 전력 소비	500 W	1000 W
퓨즈*	~100 - 120 V ~220 - 240 V	T10AH/25 V, T5AH/250 V ~100-120 V ~220-240 V
크로스오버 주파수	330 Hz / 2,7 kHz	
치수 (높이x길이x폭)	18.8 x 48.3 x 44.4 cm	
랙 높이	4 U	
중량	23.4 kg	25.1 kg
자동 대기 모드	약 14분간 사용하지 않은 경우	
대기 모드 중 소모 전력	<0.5 W	
변환기		
저음	13" 멤브레인 <W>	2 x 13" 멤브레인 <W>
중음	5" 멤브레인 <W>, <M>	2x5" 멤브레인 <W>, <M>
고음	1.5" 베릴륨 <M>	
스피커		
구조	MDF 30 mm	
마감	블랙	
크기 (높이 x 너비 x 안쪽 폭)	94 x 53 x 46 cm	79.6 x 105 x 46 cm
중량	77.6 kg	119.5 kg
온도 범위	작동 중: 5 - 30° C 보관 시: 0 - 50° C	

참고\*: 예를 들어, T10AH/250V 퓨즈는 느린 동작(T), 높은 차단 용량(H) 및 공급 전압이 250V 이하인 10A 정격에 해당합니다.

KO

# UTOPIA MAIN

## 사용 설명서

254

FOCAL JMLab 보증서 인증을 위해,  
이제 제품을 온라인 등록할 수 있습니다: [www.focal.com/garantie](http://www.focal.com/garantie)



Focal 제품을 구입해주셔서 감사합니다. Focal 모니터링 스피커의 세계에 오신 것을 환영합니다. 혁신, 우수성과 헌신이 브랜드 가치이며, 유일한 목표는 투명하고, 충실하고, 정확한 사운드를 제공하는 것입니다. 제품의 모든 성능을 활용할 수 있도록 본 책자의 지침을 읽고 나중에 참고할 수 있도록 잘 보관해 두실 것을 권장합니다.

### 제품 취급

이 제품은 모서리가 날카롭고 매우 무겁습니다. 제품 취급 시 부상을 입지 않도록 주의해 주십시오. 스피커를 들 때 후면 단자나 포트를 잡지 마십시오.

### 패키지 구성

각 스피커는 다음 품목과 함께 배송됩니다:

- 리모트 앱프
- 전원 코드 1개
- 2m 8핀 스피콘 케이블 1개
- 2m 4핀 스피콘 케이블 1개
- 빠른 시작 가이드, 품질 보증서와 브랜드 문서가 들어 있는 봉투
- 돌이 손상된 경우 트위터에 붙일 수 있는 접착 테이프와 설명서가 들어 있는 플라스틱 봉투 (베릴륨 트위터 M)
- 운반용 카드

이러한 구성품이 누락되지 않았는지 확인하며 상자에서 모든 액세서리를 꺼내십시오. 포장에 손상 흔적이 없는지 확인하십시오. 손상이 있는 경우, 운송업체와 판매업체에 알립니다. 나중에 사용해야 할 수 있으므로, 포장을 양호한 상태로 보관하는 것이 중요합니다.

### 권장사항

특히 5.1 또는 Dolby Atmos 구성에서는 높은 음압 레벨이 발생할 수 있다는 점을 알려드립니다. 왜곡이 적고 사용자 피로가 거의 없으므로, 실제 음압을 느끼기 어려울 수도 있습니다. 일정 시간 이상 높은 음량에 노출되면 돌이킬 수 없는 청력 손실이 발생할 수 있다는 사실을 잊지 마십시오.

### 빠른 시작

1. 작업을 하기 전에 스피커와 오디오 소스(콘솔 등)가 꺼져 있는지 확인합니다.
2. 앱프와 스피커 사이에 스피콘 케이블을 연결합니다.
3. 앱프의 XLR 입력을 사용해서 소스의 오디오 신호를 스피커에 연결합니다.
4. 제공된 전원 케이블을 사용해서 각 스피커 앱프를 전원에 연결합니다.
5. 오디오 소스를 켜고 스피커에 연결된 오디오 소스의 출력 레벨이 -∞ 또는 매우 낮게 설정되어 있는지 확인합니다.
6. 앱프를 켭니다.
7. 녹음, 믹싱 또는 마스터링 세션이 끝나면 다음 순서대로 장비를 끄시기 바랍니다:
  - a. 앱프를 끕니다.
  - b. 오디오 소스를 끕니다.

# UTOPIA MAIN

## 사용 설명서

### UTOPIA MAIN 112

Utopia Main 112는 중형 크기(20㎡ 이상)의 스튜디오에서 사용할 수 있는 3방향 전문 모니터링 스피커입니다. 이 스피커는 13인치 서브우퍼("W" 컴포지트 샌드위치 멤브레인과 대형 섹션 포트), 5인치 우퍼("M" 컴포지트 샌드위치 멤브레인) 및 1.5인치 트위터("M" 순수 베릴륨 소재)로 구성됩니다.

### UTOPIA MAIN 212

Utopia Main 212는 대형 크기(30㎡ 이상)의 스튜디오에서 사용할 수 있는 3.5방향 전문 모니터링 스피커입니다. 이 스피커는 2개의 13인치 서브우퍼("W" 컴포지트 샌드위치 멤브레인과 대형 섹션 라미네이트 포트 2개), 2개의 5인치 우퍼("M" 컴포지트 샌드위치 멤브레인) 및 1.5인치 트위터(순수 베릴륨 소재의 역동형)로 구성됩니다.

### 설치

스피커는 바닥에 고정된 지지대 위에 설치해야 하며, 스피커의 전체 지지면이 지지대 위에 안정적으로 놓여야 합니다. 바퀴가 달린 지지대는 고정된 지지대가 아닙니다. 지지대는 스피커 무게의 최소 2배를 지탱할 수 있어야 합니다.

### 전원

제품을 개봉한 후 먼저 전원 증폭기의 후면에 있는 전압 선택기가 네트워크에서 제공하는 전압으로 설정되었는지 확인합니다. 퓨즈를 점검한 후 필요 시 교체합니다. 퓨즈의 암페어 값은 서비스 전압에 따라 다릅니다(퓨즈 사양은 사양표를 퓨즈 특성을 참조하시기 바랍니다). 전압 선택기 교체 절차:

- 1 - 보호 커버의 나사 2개 중 1개를 풀니다.
- 2 - 고객이 위치한 국가의 주 전압에 맞게 전압 선택기를 220V 또는 110V로 설정합니다.
- 3- 커버를 다시 조여서 전압 선택기를 보호합니다.

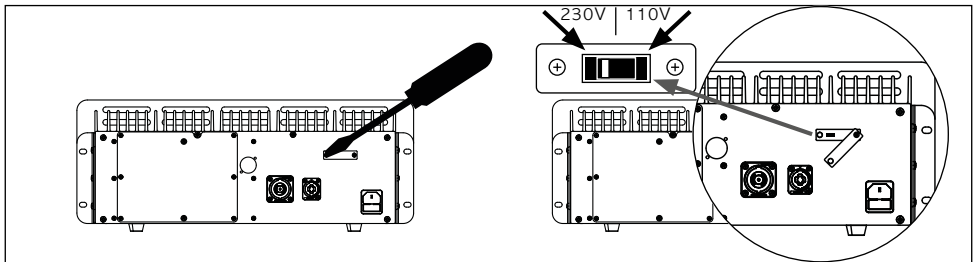

### 퓨즈 교체 절차:

퓨즈가 파손되었거나 220V와 110V 사이에서 전압 선택기를 변경하는 경우:

- 1 - 퓨즈가 들어있는 사람을 당겨서 뺍니다.
- 2 - 해당 지역에 맞는 적절한 퓨즈로 교체합니다(기술 사양을 참조하시기 바랍니다).

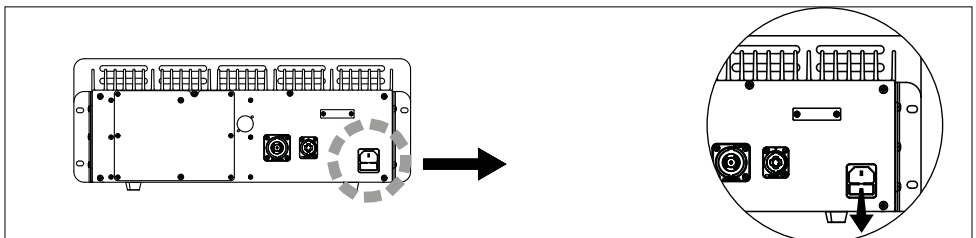

# UTOPIA MAIN

## 사용 설명서

### 기능 보드

앰프 후면 플레이트 뒤에 있는 컨트롤에 접근하기 전에 반드시 앰프의 전원이 꺼져 있는지 확인하십시오. 스피커의 설정을 포함한 이 전자 회로판을 본 문서에서 "기능 보드"라고 부릅니다.

### 주의



제품은 반드시 제공된 전원 코드를 사용해서 접지되어야 합니다. 앰프의 소비 전력에 맞춰 전기 시스템(차단기, 콘센트, 연장선, 멀티탭 등)의 호환성도 확인하십시오.



절차 - 주의: 자격을 갖춘 전문가만 이 작업을 해야 합니다.  
1 - 앰프를 끄고 전원 케이블을 분리합니다. 전면 스위치의 LED가 꺼져야 합니다.



2 - 기능 보드를 보호하고 뒷면 패널을 고정하는 나사를 풀니다.  
3 - 뒷면 패널을 분리한 후 장감을 끼지 않고 손가락으로 ESD 방전 구역을 접촉해서 기기 프레임에 포함된 정전기를 방전시킵니다.

참고: 이는 전자 회로를 보호하는 조치입니다. 개인이 길을 떠나 주변 물건을 만지면 수천 볼트의 정전기가 축적될 수 있습니다. 방전 시 발생하는 전류의 강도는 매우 낮지만 전자 부품을 손상시키기에 충분할 수 있습니다.

4 - 원하는 설정을 변경합니다. 각 설정이 어떻게 작동하는지 알아보려면 탈부착 패널 뒷면의 실크스크린을 참조하시기 바랍니다.

두 설정 중간에 이동하거나 다른 물건을 만져야 하는 경우, 앰프가 꺼져 있는지 확인하고 방전 구역을 만지지 않도록 주의하시기 바랍니다.

5 - 설정이 끝나면 패널을 다시 장착하고 모든 나사를 조입니다.

6 - 전원 코드를 다시 연결합니다.

### 주의

정전기로 인해 깨지기 쉬운 부품이 손상되지 않도록 앰프의 내부 부품을 만지기 전에 반드시 외부 프레임에 접촉해서 정전기를 방전시켜야 합니다.

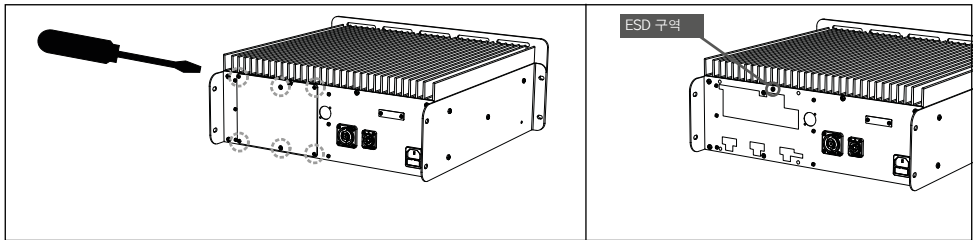

### 오디오 입력 커넥션

오디오 신호 입력은 암 XLR 콘센트를 통해 이루어집니다. 반드시 차폐된 XLR 케이블을 사용하십시오. 이 베이스 플레이트는 대형 신호 소스를 연결할 수 있게 해주고, 기본 배선도를 사용합니다.

핀 1 = 접지(실드)

핀 2 = 온점(동상 신호)

핀 3 = 냉점(이상 신호)

입력 신호 소스가 비대칭인 경우 통상적으로 "음극" (핀3)은 접지(핀1)에 연결합니다. 이 연결은 보통 케이블로 이루어집니다.

# UTOPIA MAIN

## 사용 설명서

257

### 밀폐형 스피커 또는 포트형 스피커

사용 용도나 실내 공간에 따라 포트를 폼 캡으로 막을 수 있습니다. 밀폐형 스피커는 더 나은 저음 해상도와 더 나은 순간 재생을 제공하지만, 최대 음압(SPL)이 낮습니다. 포트를 비워두면 인프라 영역의 음압이 증가하고, 높은 음량에서도 음악을 더 잘 청취할 수 있습니다. 일반적으로 "soffit"으로 설치한 스피커는 포트를 막는 것이 좋습니다. "soffit" 설치 시 스피커는 이미 인클로저의 장점이 있습니다. 반면, 비인클로저 상태에서 밀폐형으로 설치한 스피커는 최대 음압(SPL)이 부족할 수 있습니다. 폼 캡은 Focal 대리점에서 구매할 수 있으며, 스피커에 직접 설치할 수 있습니다. 아래 그림처럼 캡을 설치합니다. 캡 주위의 밀폐가 잘 되었는지 확인합니다.

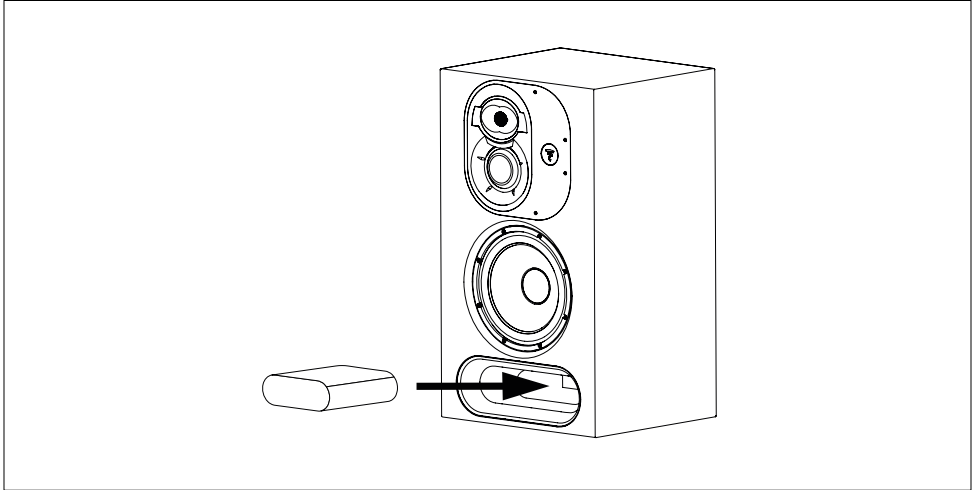

포트에 캡을 설치하는 경우, 반드시 기능 보드의 "SEALED PORT" 스위치를 "ON"으로 설정해야 합니다(아래 참조). 이 설정을 적용하지 않으면 저음 스피커가 조기에 마모되거나 파손될 위험이 매우 큼니다.

### 기능 보드 설정

각 포텐서미터와 DIP 스위치의 기능은 기능 보드를 보호하는 탈부착 패널의 뒷면에 안내되어 있습니다(아래 참조):

주의: 필요한 조절을 할 때 도움을 주는 측정 마이크와 분석 소프트웨어를 사용할 것을 강력히 권장합니다.

주의: 절전 모드를 끄면 전원이 켜진 제품을 장시간 사용하지 않은 상태로 두어 에너지 소비가 증가합니다.

다음 표를 참조하여 DIP 스위치를 설정하십시오. "0"은 스위치가 아래쪽 포지션, "1"은 스위치가 위쪽 포지션에 있습니다.

# UTOPIA MAIN

## 사용 설명서

### 기능 보드

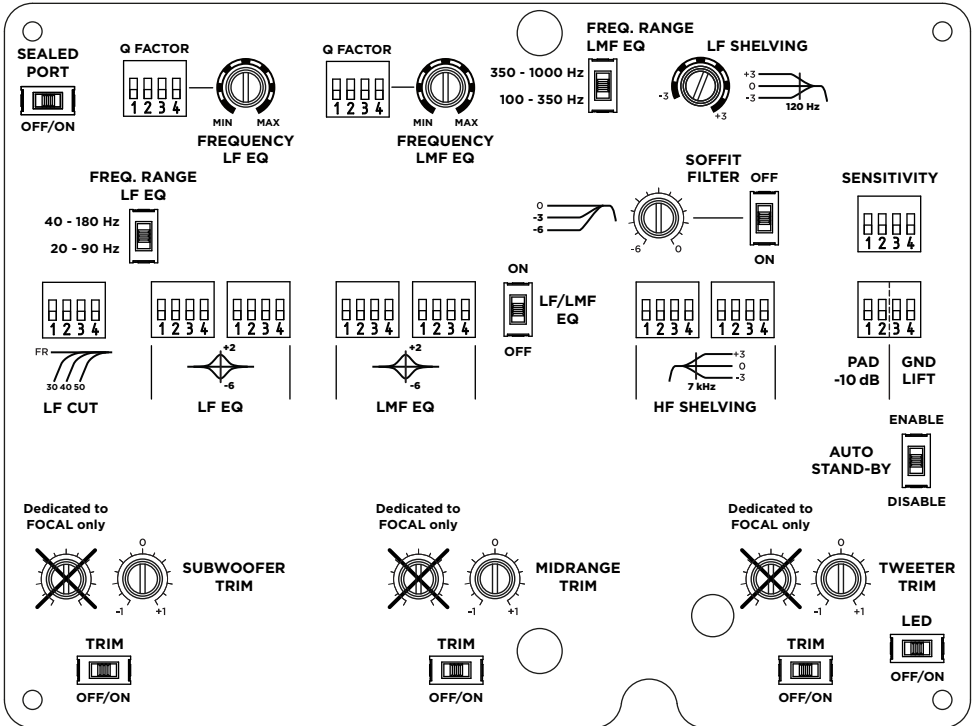

# UTOPIA MAIN

## 사용 설명서

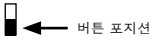

MAIN 기능 보드 설정 목록

섹션	설정	포지션	시퀀스	
LF	주파수	FR	0000	0000
		30Hz	0101	0000
		40Hz	1010	0000
		50Hz	1111	0000
LF EQ	팩터 Q	1	0000	0000
		1.5	0001	0000
		2	0010	0000
		2.5	0011	0000
		3	0110	0000
		3.5	0111	0000
		4	1010	0000
LF EQ	게인	+2,5dB	0000 0011	0000 0000
		+2dB	0000 0010	0000 0000
		+1,5dB	0001 0011	0000 0000
		+1dB	0000,0001	0000 0000
		+0,5dB	0010 0011	0000 0000
		0dB	0000 0000	0000 0000
		-0,5dB	0011 0010	0000 0000
		-1dB	0001 0000	0000 0000
		-1,5dB	0011 0001	0000 0000
		-2dB	0010 0000	0000 0000
		-2,5dB	0011 0000	0000 0000
		-3dB	0100 0000	0000 0000
LF EQ	게인	-3,5dB	1000 0001	0000 0000
		-4dB	1000 0000	0000 0000
		-4,5dB	1111 0001	0000 0000
		-5dB	0000 0101	0000 0000
		-5,5dB	1111 0100	0000 0000
		-6dB	0000 1000	0000 0000

# UTOPIA MAIN

## 사용 설명서

MAIN 기능 보드 설정 목록

섹션	설정	포지션	시퀀스		
LMF EQ	팩터 Q	1	0001	<input type="checkbox"/>	
		2	0000	<input type="checkbox"/>	
		3	0010	<input type="checkbox"/>	
		4	1111	<input type="checkbox"/>	
		5	0110	<input type="checkbox"/>	
		7	1000	<input type="checkbox"/>	
		8	1100	<input type="checkbox"/>	
		계인	+2,5dB	0000 0011	<input type="checkbox"/>
	+2dB		0000 0010	<input type="checkbox"/>	<input type="checkbox"/>
	+1,5dB		0001 0011	<input type="checkbox"/>	<input type="checkbox"/>
	+1dB		0000 0001	<input type="checkbox"/>	<input type="checkbox"/>
	+0,5dB		0010 0011	<input type="checkbox"/>	<input type="checkbox"/>
	0dB		0000 0000	<input type="checkbox"/>	<input type="checkbox"/>
	-0,5dB		0011 0010	<input type="checkbox"/>	<input type="checkbox"/>
	-1dB		0001 0000	<input type="checkbox"/>	<input type="checkbox"/>
	-1,5dB		0011 0001	<input type="checkbox"/>	<input type="checkbox"/>
	-2dB		0010 0000	<input type="checkbox"/>	<input type="checkbox"/>
	-2,5dB		0011 0000	<input type="checkbox"/>	<input type="checkbox"/>
	-3dB		0000 0100	<input type="checkbox"/>	<input type="checkbox"/>
	-3,5dB		1000 0001	<input type="checkbox"/>	<input type="checkbox"/>
	-4dB		1000 0000	<input type="checkbox"/>	<input type="checkbox"/>
	-4,5dB		1111 0001	<input type="checkbox"/>	<input type="checkbox"/>
	-5dB		0000 0101	<input type="checkbox"/>	<input type="checkbox"/>
	-5,5dB		1111 0100	<input type="checkbox"/>	<input type="checkbox"/>
	-6dB		0000 1000	<input type="checkbox"/>	<input type="checkbox"/>

# UTOPIA MAIN

## 사용 설명서

MAIN 기능 보드 설정 목록

섹션	설정	포지션	시퀀스	설정 아이콘	
HF 셀빙	게인	+3dB	1000 0000		
		+2dB	0100 0000		
		+1dB	0010 0000		
		+0,5dB	0001 0000		
		0dB	0000 0000		
		-0,5dB	0000 0001		
		-1dB	0000 0010		
		-2dB	0000 0100		
		-3dB	0000 1000		
민감도		+4dBu	1000		
		+9dBu	0000		
		+14dBu	0011		
패드 - 10dB		켜짐	00		
		꺼짐	11		
GND/LIFT		바닥	10		
		올린 상태	00		
LF 셀빙	게인	+3dB			
		+2dB			
		+1dB			
		+0,5dB			
		0dB			
		-0,5dB			
		-1dB			
		-2dB			
-3dB					

# UTOPIA MAIN

## 사용 설명서

### 스피커 연결

앰프와 스피커 연결 시 2개의 스피콘 케이블을 사용합니다: 하나는 8핀 스피콘 케이블이고, 다른 하나는 4핀 스피콘 케이블입니다. 앰프와 스피커를 연결하는 스피콘 케이블 길이는 3m를 넘지 않아야 합니다.

8핀 스피콘 배선은 다음과 같습니다:

- 1+/- : 우퍼 (112) / 왼쪽 우퍼 (212)
- 2+/- : - 2+/-: 연결되지 않음(112) / 오른쪽 우퍼(212)
- 3+/- : 중음 (112) / 고중음 (212)
- 4+/- : - 4+/-: 연결되지 않음(112) / 저중음(212)

4핀 스피콘 배선은 다음과 같습니다:

- 1+/- : 트위터(112 및 212)
- 2+/- : 스피커 전면의 LED

### 포지션 (그림. F, G)

Utopia Main 112 및 Utopia Main 212 스피커는 원거리 모니터링 스피커이므로 청취자로부터 약 2~5m 거리에 설치하고 청취자를 향해 방향을 맞추어야 합니다. Utopia Main 112는 미드/트위터 플레이트를 회전시킬 수도 있습니다. 스피커는 바닥에 고정된 지지대 위에 설치해야 하며, 스피커의 전체 지지면이 지지대 위에 안정적으로 놓여야 합니다. 바퀴가 달린 지지대는 고정된 지지대가 아닙니다. 지지대는 스피커 무게의 최소 2배를 지탱할 수 있어야 합니다.

스피커를 설치하기 전에 반드시 운반용 카트를 분리하십시오. 카트는 스피커를 최종 설치 장소로 운반하는 데만 사용해야 합니다.

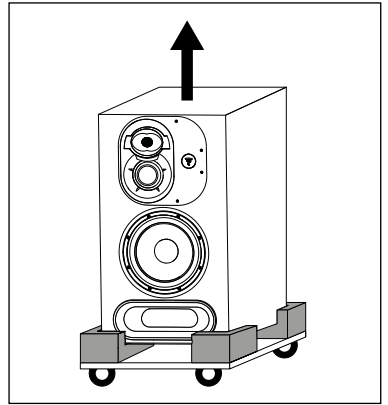
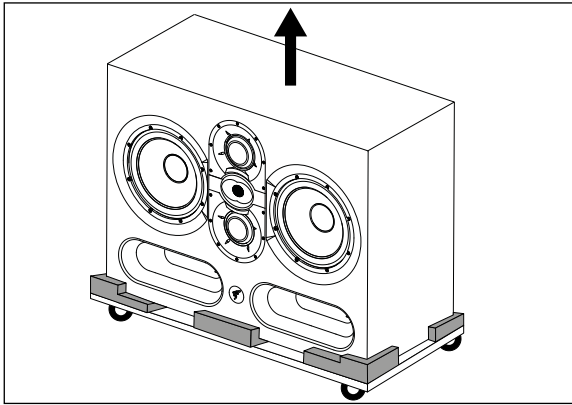

### 미드레인지/트위터 지지대의 방향 조정

Utopia Main 112의 미드/트위터 플레이트는 90° 간격으로 360° 회전이 가능하며, 미드레인지/트위터를 스피커의 왼쪽이나 오른쪽에 배치할 수 있습니다.

이를 이용해 실내 구조 및 설치 상황에 맞게 모니터링 스피커의 구성을 최적화할 수 있습니다.

### 미드레인지/트위터 지지대의 방향 조정을 위해 따라야 할 절차

- 1) 4번 육각렌치를 사용해서 10개의 나사를 분리합니다. 이때 미드/트위터 플레이트와 Focal 로고 플레이트가 함께 분리되지 않도록 주의합니다(그림 D).
- 2) 플레이트를 기울여 약 10cm 들어 올립니다(그림. E).
- 3) 원하는 포지션이 될 때까지 플레이트를 회전시킵니다. 플레이트의 나사 구멍과 고정용 인서트 정렬되었는지 확인하고, 나사와 구멍이 정확하게 정렬되도록 합니다(그림. D).
- 4) 플레이트를 적절히 설치하려면 다음 3가지를 지켜야 합니다:
  - 4.1. 플레이트를 배치합니다. 10개의 나사를 배치하고 손으로 별 모양으로 조입니다.
  - 4.2. 별 모양으로 나사를 조입니다. 살짝 힘을 주어서 드라이버를 조정합니다.
  - 4.3. 다시 십자 모양으로 나사를 조입니다. 더 강한 힘으로 드라이버를 조정합니다. 이어서 나사가 단단히 조여졌는지 확인합니다.
- 5) 이제 모니터링 스피커를 사용할 수 있습니다.

# UTOPIA MAIN

## 사용 설명서

### 벽 고정 및 천장 고정

Utopia Main 112 및 Utopia Main 212에는 벽 및/또는 천장 고정을 위한 고정 설비가 포함되어 있지 않습니다. Focal은 지지를 또는 특정 설비, 고객이 직접 실시한 모니터링 스피커 설치 작업과 관련된 보증을 하지 않습니다. Focal은 장치 벗겨짐, 낙하, 사고 및 모니터링 스피커 설치와 관련하여 발생하는 모든 손상의 결과 또는 손상에 대해 책임을 지지 않습니다.

### 스테레오 배치

이등변 삼각형이 되도록 스피커를 배치할 것을 권장합니다. 3개의 꼭지점은 청취 위치, 오른쪽 스피커와 왼쪽 스피커로 구성됩니다.

### 다채널 배치

5.1 설치 시, 청취 지점에서 각 스피커까지의 거리가 모두 동일하도록 스피커를 배치할 것을 권장합니다. 중앙 채널은 0° 로, 전방 채널은 30° 로, 후방 우측 채널은 110° 로, 후방 좌측 채널은 250° 로, 그리고 전방 좌측 채널은 330° 로 배치합니다. Dolby Atmos□를 설치하는 경우, Focal Dolby Atmos□ 가이드라인(<https://www.focal.com/dolby-atmos-installation>)을 참조하시기 바랍니다.

### 레이징

Utopia Main 112 및 212 변환기는 복잡한 기계 부품으로 최상의 상태로 작동하고 사용 환경의 온도와 습도 조건에 적응하려면 일정한 적응 기간이 필요합니다. 이 기간은 실제 조건에 따라 달라지며 몇 주 연장될 수도 있습니다.

이 과정의 속도를 높기려면 약 20시간 동안 중간 수준의 볼륨으로 저주파가 풍부한 음악을 재생하면 좋습니다. 변환기의 특성이 안정화되면, Focal 제품의 성능을 모두 즐기실 수 있습니다.

### 앰프 설치

앰프는 랙 또는 테이블에 설치할 수 있습니다. 두 경우 모두 앰프 주변에 충분한 공기 순환 공간이 생기도록 위쪽은 9cm(랙의 경우 2U), 양 옆쪽은 5cm, 아래쪽은 9mm의 최소 간격을 두어야 합니다. 또한, 앰프 입구가 막히지 않아야 하며, 앰프를 바닥에 놓을 경우 바닥 표면이 견고해야 합니다.

Utopia Main 112 및 Utopia Main 212 스피커 상단 표면에는 방열판이 장착되어 있습니다. 피부 화상 사고를 예방하기 위해 이 표면에 가까이 가지 마십시오.

Utopia Main 212 스피커 앰프에는 장시간 높은 볼륨으로 앰프를 이용할 때 작동하도록 설계된 팬 보조 냉각 기능이 있습니다. 팬 통풍구의 회전 날개로 인한 부상을 방지하기 위해 팬 입구에서 멀리 떨어져 있도록 주의하십시오.

앰프는 가장자리, 후면 또는 상단에 놓을 수 없습니다.

앰프를 랙에 수평으로 설치할 경우, 제공된 나사 슬롯을 사용해서 전면과 후면에 고정해야 합니다. 다음과 같은 최소 크기의 나사를 사용해야 합니다: 전면은 M6 x 15mm, 측면 브래킷은 M6 x 12mm 사이즈의 나사가 필요합니다. 와셔도 함께 사용하는 것이 좋습니다. 앰프의 전면에는 아래쪽에 0.5U, 위쪽에 1.5U의 빈 공간을 두도록 설계된 구멍이 있습니다.

### < soffit > 스피커 설치 (그림, H, I)

스피커를 매립형으로 설치(< soffit > 설치)하면 여러 가지 음향적 장점이 있습니다. 스피커 가장자리로 인한 회절 문제를 방지하고, 후면 벽에서 발생할 수 있는 저주파수 반사를 방지하는 데 도움이 됩니다. 이 설치 방법이 제대로 시행되도록 건축 전문가 자격을 갖춘 스튜디오 디자이너와 상담하실 것을 적극 권장합니다. 스피커의 음향 중심이 청취 위치를 향해야 하므로 스피커가 매립될 벽의 방향도 이에 맞게 조정해야 합니다. 벽이 단단하고 무거워야 하며, 모니터는 바닥 방향으로 10° 이상 기울어져서는 안 됩니다. 스피커 양쪽에 5~10cm(2~4")의 간격을 두어야 하며, 이 공간은 스피커 전면에 맞는 보드로 덮여야 합니다. 스피커와 보드 사이에 고무 실을 삽입할 수 있도록 5~10mm(¼~½")의 간격을 두어야 합니다. 스피커는 진동 방지 패드 위에 놓아야 하며, 전체 시스템의 공명 주파수는 8Hz 미만이어야 합니다.

벽 안의 빈 공간은 흡음성이 있는 미네랄 울이나 어쿠스틱 폼으로 채워야 합니다. 목재 벽으로 만든 구조물은 내부 브래킷으로 강하게 보강해야 합니다. 콘크리트 벽과 같은 단단한 벽은 스피커 주변의 공간을 흡음성이 있는 미네랄 울이나 모래로 채워야 합니다. 또한, 벽

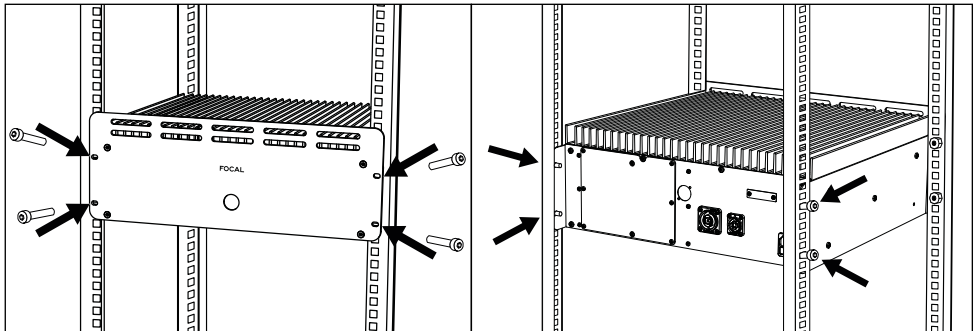

# UTOPIA MAIN

## 사용 설명서

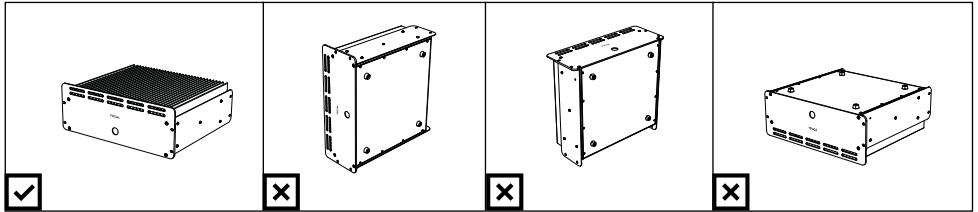
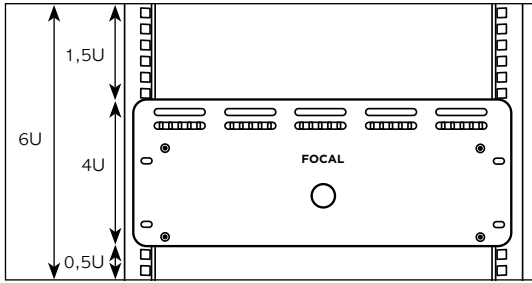

### 유지관리

스피커 유지 관리는 마른 천으로 먼지를 털어내는 것으로 제한합니다. 스피커 시스템에 얼룩이 생긴 경우 젖은 천만을 이용할 것을 권장합니다. 스피커 시스템 표면을 청소하기 위해 용제, 세제, 알콜 또는 부식성 제품, 스크레이퍼 또는 문질러 닦는 도구를 사용해서는 절대로 안 됩니다. 열원 근처에 가까이 두지 마십시오. 또한, 몇 달 사용하신 후에 스피커의 나사를 조여주시기 바랍니다.

	<div style="text-align: center; background-color: black; color: white; padding: 5px;"> <b>CAUTION</b>            RISK OF ELECTRIC SHOCK            DO NOT OPEN         </div>	
<p>電気危険マークこれは機器内に感電を引き起こす可能性のある高電圧が流れていることをユーザーに警告するためのシンボルです。</p>	<p>警告:感電の危険を防ぐため、装置からカバー(または背面)を取り外さないでください。専門家のみが修理できる装置です。メンテナンスまたは修理については、有資格者にお問い合わせください。</p>	<p>正三角形で示されている感嘆符(!)は、装置の使用とメンテナンスに関するユーザーマニュアルに重要な指示があることをユーザーに警告するものです。</p>
<div style="display: flex; flex-direction: column;"> <div style="margin-bottom: 10px;"></div> <div style="margin-bottom: 10px;"></div> <div style="margin-bottom: 10px;"></div> <div style="margin-bottom: 10px;"></div> <div style="margin-bottom: 10px;"></div> <div style="margin-bottom: 10px;"></div> <div style="margin-bottom: 10px;"></div> <div style="margin-bottom: 10px;"></div> <div style="margin-bottom: 10px;"></div> <div style="margin-bottom: 10px;"></div> <div style="margin-bottom: 10px;"></div> <div style="margin-bottom: 10px;"></div> <div style="margin-bottom: 10px;"></div> <div style="margin-bottom: 10px;"></div> <div style="margin-bottom: 10px;"></div> <div style="margin-bottom: 10px;"></div> <div style="margin-bottom: 10px;"></div> <div style="margin-bottom: 10px;"></div> <div style="margin-bottom: 10px;"></div> <div style="margin-bottom: 10px;"></div> <div style="margin-bottom: 10px;"></div> <div style="margin-bottom: 10px;"></div> <div style="margin-bottom: 10px;"></div> </div>	<div style="display: flex; flex-direction: column;"> <div style="margin-bottom: 10px;"></div> <div style="margin-bottom: 10px;"></div> <div style="margin-bottom: 10px;"></div> <div style="margin-bottom: 10px;"></div> <div style="margin-bottom: 10px;"></div> <div style="margin-bottom: 10px;"></div> <div style="margin-bottom: 10px;"></div> <div style="margin-bottom: 10px;"></div> <div style="margin-bottom: 10px;"></div> <div style="margin-bottom: 10px;"></div> <div style="margin-bottom: 10px;"></div> <div style="margin-bottom: 10px;"></div> <div style="margin-bottom: 10px;"></div> <div style="margin-bottom: 10px;"></div> <div style="margin-bottom: 10px;"></div> <div style="margin-bottom: 10px;"></div> <div style="margin-bottom: 10px;"></div> <div style="margin-bottom: 10px;"></div> <div style="margin-bottom: 10px;"></div> <div style="margin-bottom: 10px;"></div> <div style="margin-bottom: 10px;"></div> <div style="margin-bottom: 10px;"></div> <div style="margin-bottom: 10px;"></div> </div>	<div style="display: flex; flex-direction: column;"> <div style="margin-bottom: 10px;"></div> <div style="margin-bottom: 10px;"></div> <div style="margin-bottom: 10px;"></div> <div style="margin-bottom: 10px;"></div> <div style="margin-bottom: 10px;"></div> <div style="margin-bottom: 10px;"></div> <div style="margin-bottom: 10px;"></div> <div style="margin-bottom: 10px;"></div> <div style="margin-bottom: 10px;"></div> <div style="margin-bottom: 10px;"></div> <div style="margin-bottom: 10px;"></div> <div style="margin-bottom: 10px;"></div> <div style="margin-bottom: 10px;"></div> <div style="margin-bottom: 10px;"></div> <div style="margin-bottom: 10px;"></div> <div style="margin-bottom: 10px;"></div> <div style="margin-bottom: 10px;"></div> <div style="margin-bottom: 10px;"></div> <div style="margin-bottom: 10px;"></div> <div style="margin-bottom: 10px;"></div> <div style="margin-bottom: 10px;"></div> <div style="margin-bottom: 10px;"></div> <div style="margin-bottom: 10px;"></div> </div>

1. 説明書を読んでください。
2. 説明書を保管してください。
3. すべての警告に注意してください。
4. すべての指示に従ってください。
5. 水の近くで使用しないでください。
6. 乾燥した布でのみ清掃してください。
7. 換気口をふさがないようにください。メーカーの指示に従い、機器を設置してください。
8. 暖房器、レンジ、暖房の温風口または熱を発生するその他のあらゆる機器(アンプも含め)など、熱源のそばに機器を設置しないでください。
9. 有極プラグは安全のために用いられていますので、正しく使用してください。有極プラグには2つのブレードがあり、一方は他方より幅が広いです。幅の広い方のブレードは、安全を確保するために備わっています。付属のプラグがコンセントの差し込み口に合わない場合は、電気工事業者に相談し、古いコンセントを新しいものと交換してください。
10. 電源ケーブルにねじれ、つぶれ、引っ掛かりがないか確認してください。電気プラグや機器のコード接続に、細心の注意を払ってください。
11. メーカーが推奨する付属品のみを使用してください。
12. メーカーが推奨する、またはメーカーとともに販売される運搬機械、レグ、三脚、スタンド、台のみ使用してください。台車を使用する際は、転倒によるケガを回避するために、台車と機器全体の移動中、さらなる配慮を心がけてください。
13. 雷雨のときや長期間使用しないときは、プラグを抜いてください。
14. メンテナンス作業はすべて、資格を有する技術者により実施されなければなりません。ケーブルまたは電気プラグの破損、液体の浸潤または機器内への異物混入、雨または湿気への露出、機器の機能不順または倒壊など、機器に損害が起きた際はメンテナンスが必要です。

15. 機器をラベルに表示されている主電源のみに接続してください。使用している主電源の種類がわからない場合は、小売業者または電力会社にお問い合わせください。
16. この製品は分類1にあたります。機器の接続には、アース線が内蔵された付属の電気プラグのみを使用してください。必ずアース接続で保護された電気コンセントに機器を繋いでください。
17. 機器の主電源プラグまたはソケットを切断装置として使用する場合は、この機器にすぐに手が届くようにしておく必要があります。
18. 壁のコンセント、延長コード、あるいはマルチタップに負担をかけ過ぎないようにしてください。火災や感電を引き起こす可能性があります。設置システムの各機器に許容された最大出力を守ってください。
19. 警告:火災や感電を防ぐために、本装置を雨や湿気にさらさないでください。また、装置を水滴や水しぶきにさらさず、花瓶などの液体で満たされた物を装置の上に置かないでください。
20. 装置の換気口に物を挿入しないでください。高電圧コンポーネントのものと接触したり、ショートしたりして、火災や感電を引き起こす可能性があります。
21. 装置は、30度以下の場所でお使いください。
22. 熱帯気候下でこの機器を使用しないでください。
23. 標高2000m以上で使わないでください。
24. 機器を寒い場所から暖かい場所に急に持ち込むと結露が発生する可能性があります。そのため、その場合、完全に結露が消えてから電源を入れてください。
25. 必ず、製品が適切に換気されるようにしてください。アンプの設置手順を参照してください。
26. 強制換気装置の羽根の動きを阻止しないでください。火傷、火災、怪我、機器の損傷を引き起こす恐れがあります。

27. 装置の上やろうそくなどの裸火を置かないでください。
28. メーカーからの指示がない限り、装置を壁や天井に取り付けなくてください。
29. 本機は室内で使用するよう構想されています。屋外に設置しないでください。
30. この製品には角は尖っている部分があります。取り扱いには注意してください。
31. ご自分で修理をしないでください。危険な電圧やその他の危険が発生する可能性があります。全ての修理は有資格者にお問い合わせください。
32. コンポーネントの交換が必要な場合は、メーカーが指定したものを、または元のコンポーネントと同等の特性を持つものを使用してください。適合しない部品は、火災や感電、その他のリスクを引き起こす可能性があります。
33. 本製品に対して作業や修理を行った後は、製品が安全に動作することを確認するためのテストを実施してください。
34. 接続機器のボリュームを最小にしてから、本製品を接続しボリュームを上げてください。製品の設定が終了した後、ボリュームを徐々に上げて、適切に快適な音量になるように調整してください。
35. 聴力に影響を与える恐れがありますので、大音量で長時間続けて聞きすぎないでください。大音量でスピーカーを聞くと、ユーザーの耳に損傷を与え、聴覚障害(一時的または永続的な難聴、耳鳴り、耳痛、聴覚過敏)を引き起こす可能性があります。過度の音量(85dB以上)を1時間以上聞き続けると、回復が不可能なほど聴力を損なう可能性があります。
36. 製品をパッケージから取り出した後、お子様の手の届くところにパッケージを放置しないでください。窒息のリスクがあります。
37. 使用者の中には、自分自身で安全に製品を使用するための十分な自立性がない場合があります。特に、14歳未満のお子様および特定の障害をお持ちの方が機器を使用する場合は、監視および/または同伴が必要です。
38. 表面が熱くなっている場合があるため、注意してください。火傷のリスクを避けるため、製品には触れないでください。

# UTOPIA MAIN

## 取扱説明書

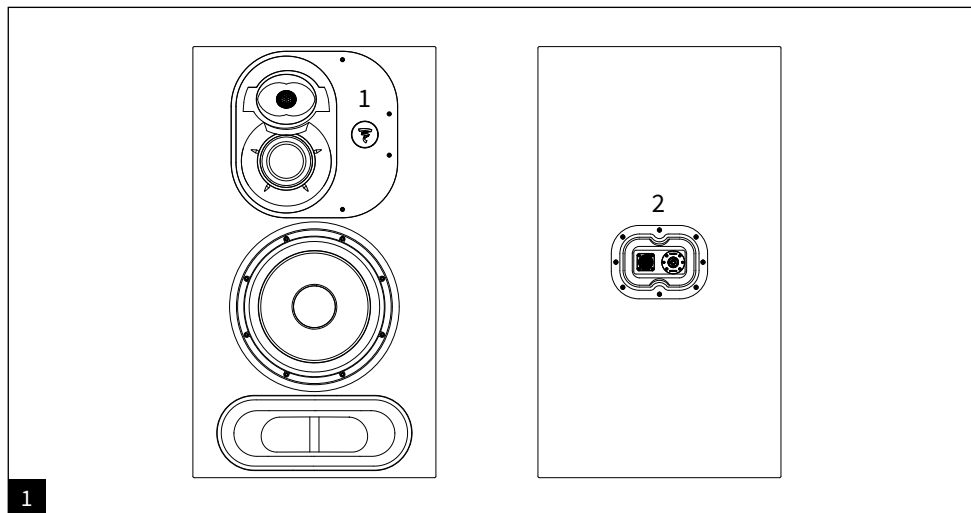

1

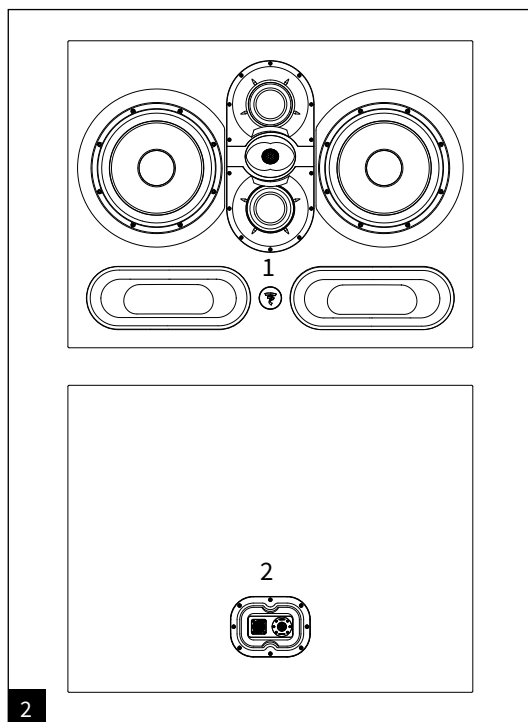

2

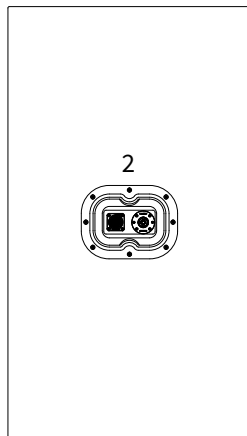

- 1.電源ランプ:
  - ON (ホワイト点灯)
  - プロテクト (ホワイト点滅)
- 2.スピーカー入力端子:  
8芯スピコン1個+4芯スピコン1個
- 3.アンプ出力端子:  
8芯スピコン1個+4芯スピコン1個
- 4.オーディオ信号入力端子(XLR)
- 5.ヒューズボックス/電気プラグ
- 6.電源スイッチ (OFF/ON) & 電源スタンバイのインジケータ付き
- 7.電圧セレクター

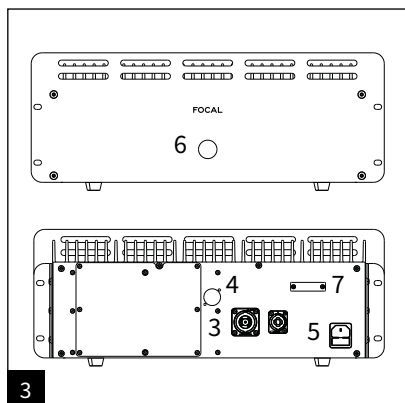

3

# UTOPIA MAIN

## 取扱説明書

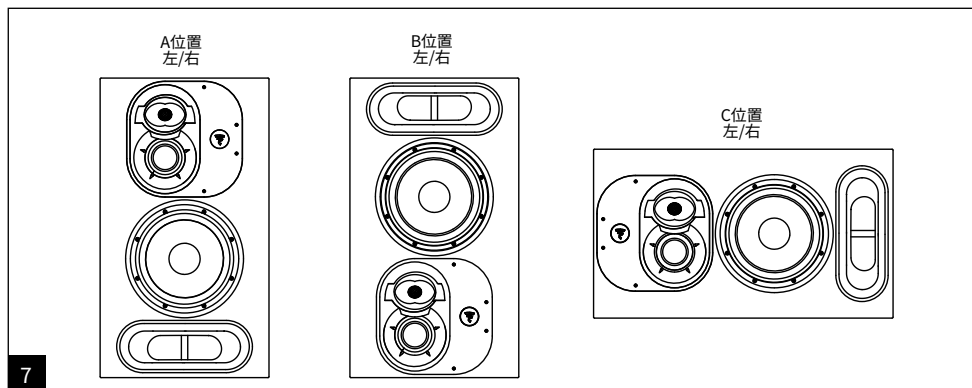
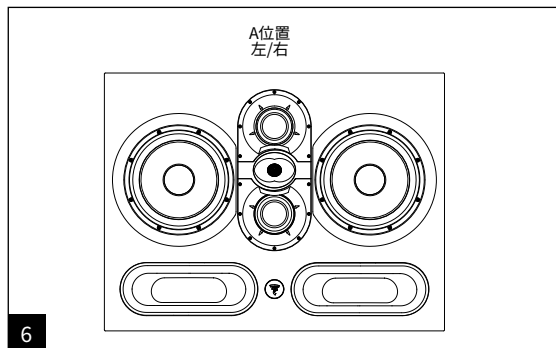
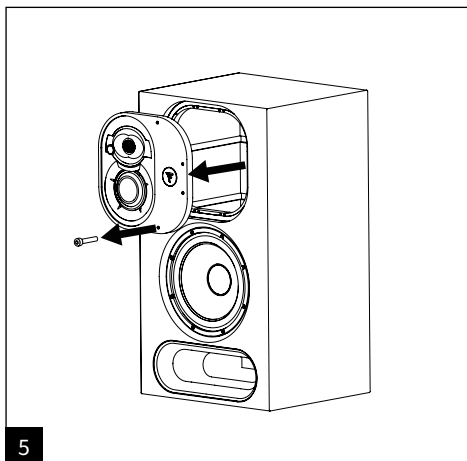
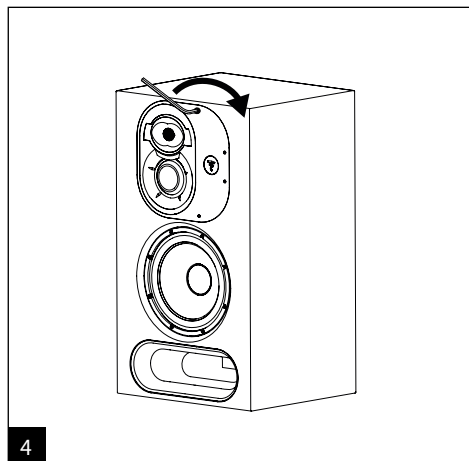

# UTOPIA MAIN

## 取扱説明書

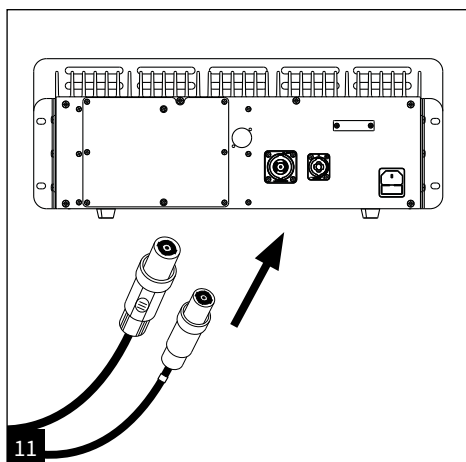
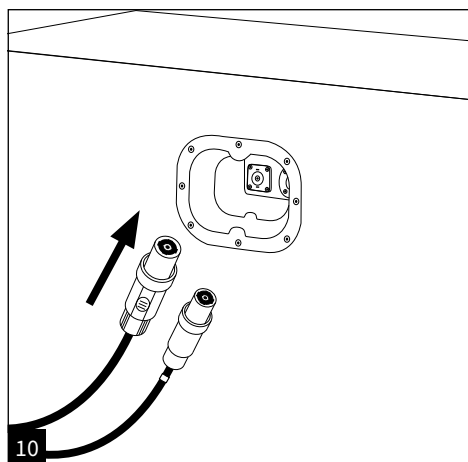
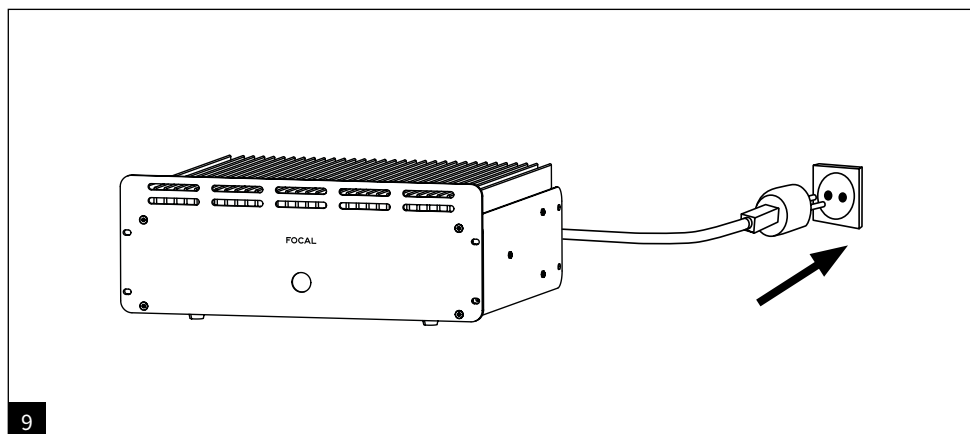
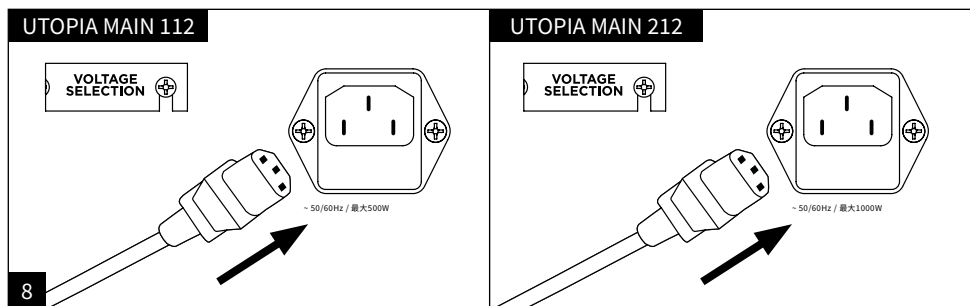

# UTOPIA MAIN

## 取扱説明書

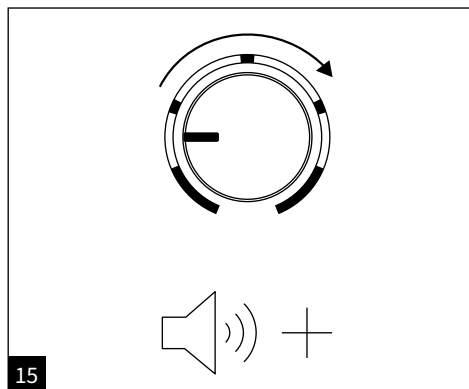
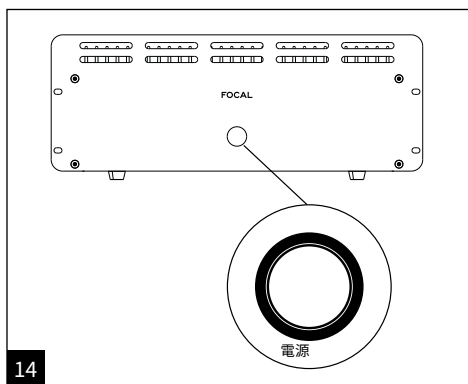
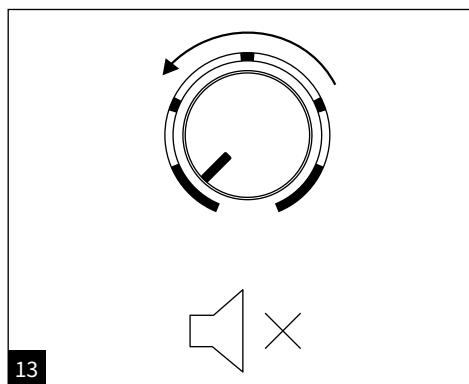
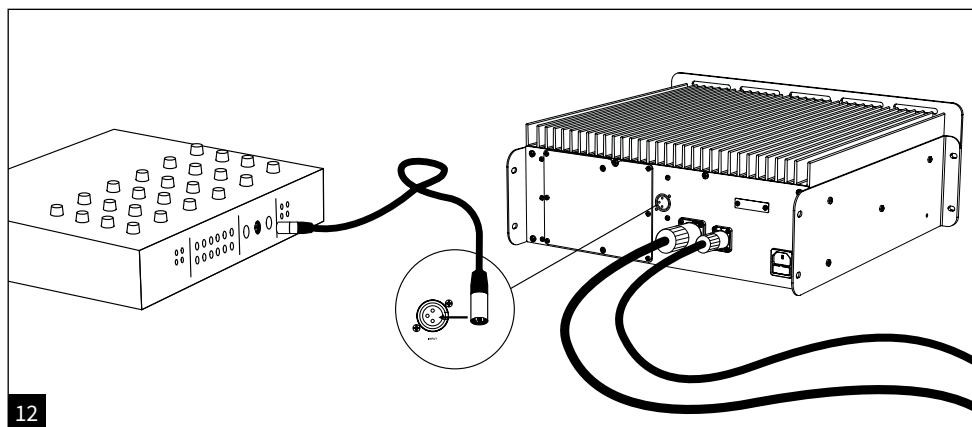

# UTOPIA MAIN

## 取扱説明書

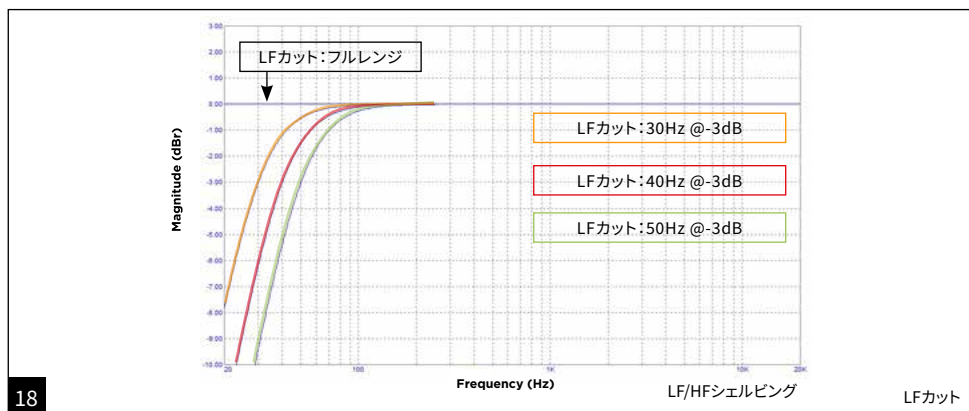
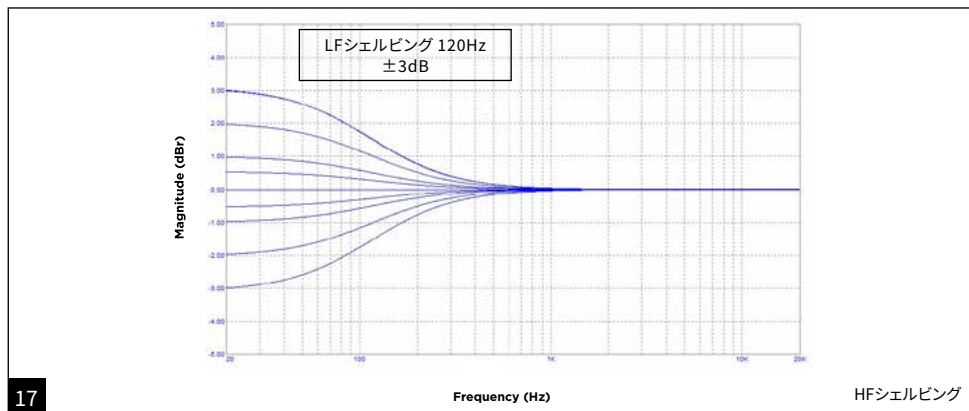
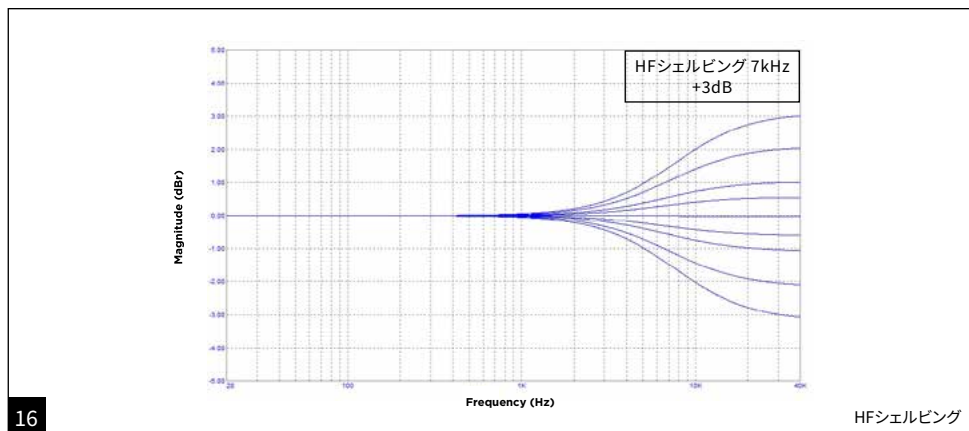

# UTOPIA MAIN

## 取扱説明書

271

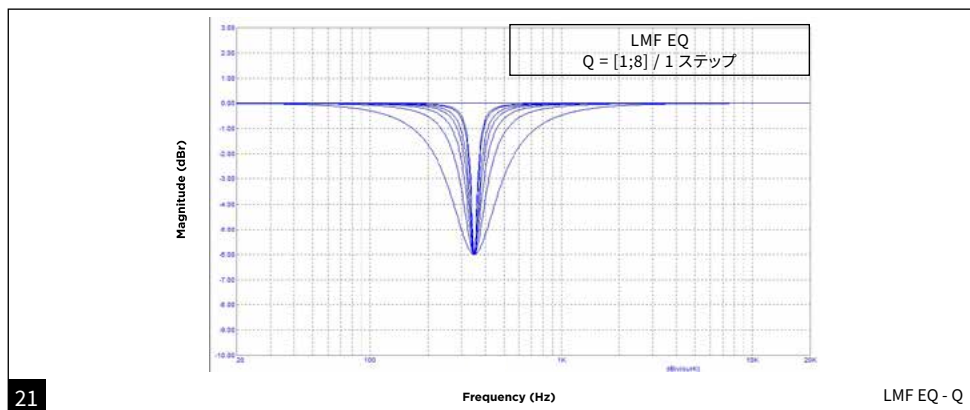
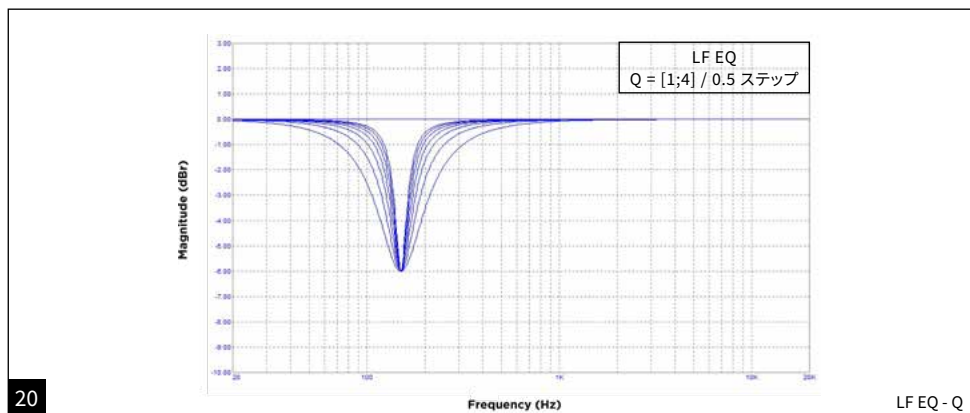
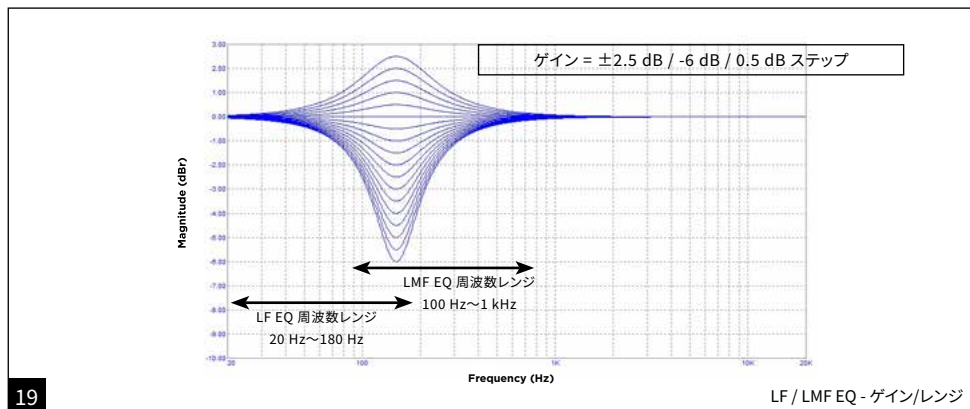

# UTOPIA MAIN

## 取扱説明書

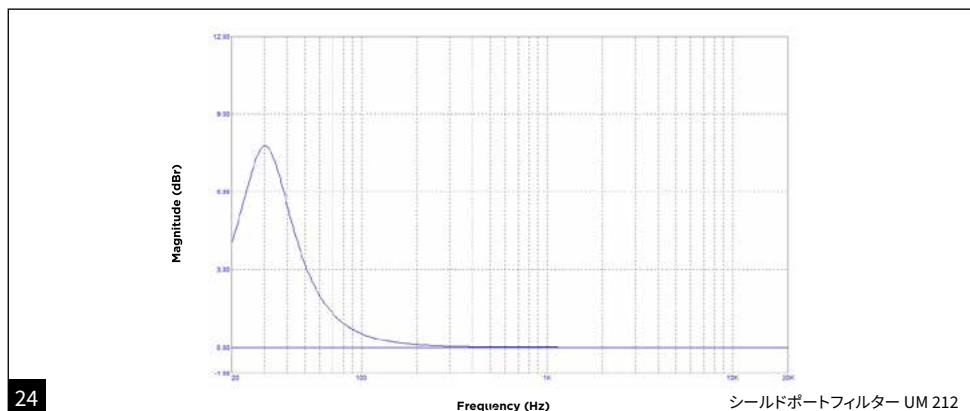
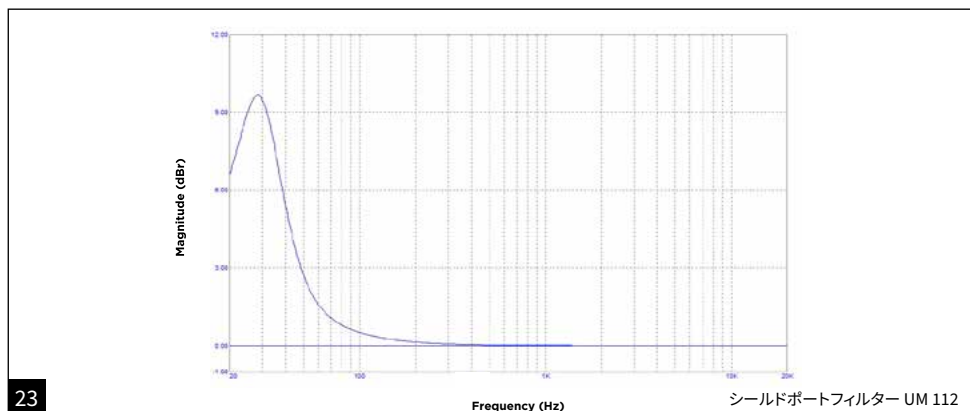
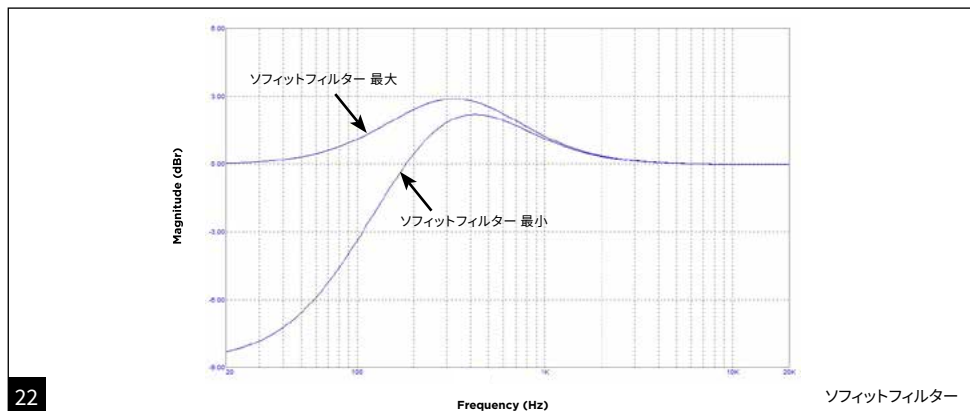

# UTOPIA MAIN

## 取扱説明書

273

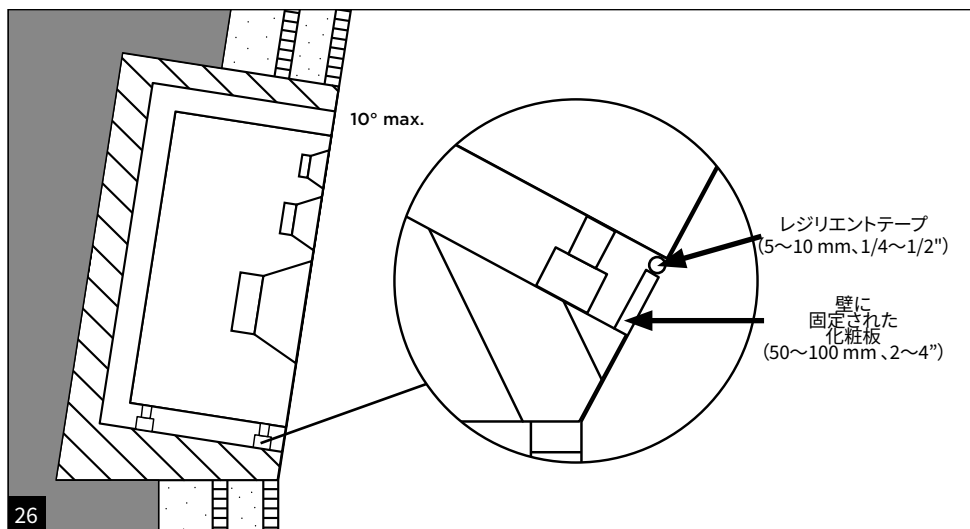
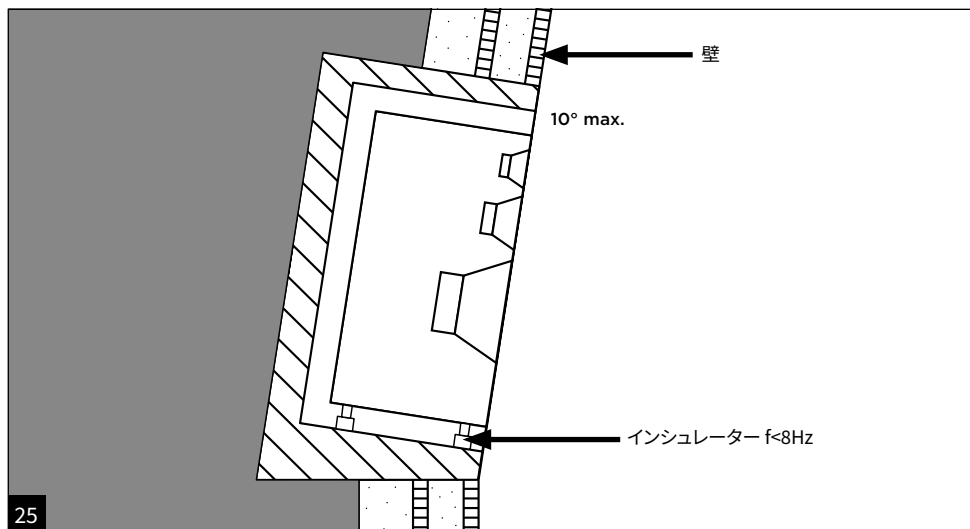

# UTOPIA MAIN

## 取扱説明書

274

パフォーマンス	UTOPIA MAIN 112	UTOPIA MAIN 212
周波数特性 (@ -3 dB)	28 Hz~40 kHz	28 Hz~40 kHz
最大SPLレベル (CEA2034 平均50~10 kHz 自由音場 @1m)	120 dB	123 dB
リモートアンプ		
入力	XLRバランス 10 kΩ	
低域増幅度	500 W RMS クラスD	2×500 W RMS クラスD
中域増幅度	180 W RMS クラスH 電流モード	2×180W RMS クラスH 電流モード
高域増幅度	90 W RMS クラスH 電流モード	140 W RMS クラスH 電流モード
定格電源電圧 (交流)	~100 - 120 V、50/60 Hz ~220 - 240 V、50/60 Hz	
定格消費電力	500 W	1000 W
フューズ*	~100 - 120 V ~220 - 240 V	T10AH/25 V、T5AH/250 V ~100-120 V ~220-240 V
クロスオーバー周波数	330 Hz/2.7 kHz	
寸法 (H×W×D)	18.8×48.3×44.4 cm	
ラックの高さ	4 U	
重量	23.4 kg	25.1 kg
オート・スタンバイ・モード	14分以上使用しない場合	
スタンバイ時の消費電力	<0.5 W	
アンプの電源を切っている時の消費量	<0.1 W	
トランスデューサー		
低域	13インチ W振動板	13インチ W振動板×2
中域	5インチ W振動板 (M字型)	5インチ W振動板 (M字型) ×2
高域	1.5インチ ベリリウム (M字型)	
スピーカー		
構造	MDF 30 mm	
仕上げ	ブラック	
サイズ (H×W×D)	94×53×46 cm	79.6×105×46 cm
重量	77.6 kg	119.5 kg
温度幅	作動時: 5~30°C 保管時: 0~50°C	

注記\*: 例えばT10AH/250Vのヒューズは、スローブロー (T)、高遮断容量 (H)、使用電圧上限250Vの10Aフューズを指します。

# UTOPIA MAIN

## 取扱説明書

275

FOCAL JMLabの保証を有効にするには、  
下記リンクから製品のオンライン登録をしてください：[www.focal.com/garantie](http://www.focal.com/garantie)



Focalの製品をご購入いただきありがとうございます。当ブランドの提案するモニタリングスピーカーの世界へようこそ。イノベーション、卓越、献身が当ブランドの価値観。的確で原音に近い、透明感あふれる音を提供するのが、我々の向かう先です。この製品の性能をすべて活用するには、この冊子の説明をよくお読みになり、後で参照できるよう大切に保管してください。

### 取り扱い

本製品は先端の尖った重量物です。取り扱い際にケガをしないよう、気をつけてください。

スピーカーをつかむ時、背面の端子や通気口は使用しないよう、ご注意ください。

### パッケージの内容

スピーカーには以下の付属品が同梱されています：

- リモートアンブ
- 1×電源コード
- 1×8芯スピコンケーブル (2m)
- 1×4芯スピコンケーブル (2m)
- 封筒内にクイックスタートガイド、アンブカード、メーカー資料
- プラスティックの袋内に、ユーザーマニュアル(ベリリウム製M字型ツイーター)と、ドームが損傷した際ツイーターに貼る粘着テープ
- 運搬用台車

これらの付属品で足りないものがないか確かめ、すべての付属品を箱から取り出してください。段ボールに破損が見られないか確認します。段ボールが破損していた場合は、運送業者と販売店へ連絡してください。段ボールは今後必要となる可能性もあるため、良好な状態で保管してください。

### 推奨事項

とりわけ5.1またはDolby Atmos®の設定で高音圧を発生する可能性がありますので、ご注意ください。低歪かつユーザーの疲労レベルは最小限であっても、実際の音圧を実感するのは容易ではありません。一定の時間を超過して大音量にさらされることで、取り返しがつかない聴力障害を引き起こす恐れがあると、つねに念頭においてください。

### クイックスタート

- 1.作業を始める前に、スピーカーや音源（操作卓など）の電源がオフであることを確認してください。
- 2.アンブとスピーカーをスピコンケーブルで繋げます。
- 3.アンブにあるXLR入力端子を介して、オーディオ信号源をスピーカーに接続してください。
- 4.付属の電源ケーブルを使用して、各スピーカーのアンブを電源に接続します。
- 5.オーディオソース機器の電源を入れ、スピーカーに接続されたオーディオソースの出力レベルが、∞または最小の位置に設定されているか確認してください。
- 6.アンブの電源を入れます。
- 7.レコーディング、ミキシング、またはマスタリングの作業が終了したら、次の手順で機器の電源を切るよう推奨いたします：
  - a. アンブの電源を切る。
  - b. オーディオソースの電源を切る。

JP

# UTOPIA MAIN

## 取扱説明書

276

### Utopia Main 112

Utopia Main 112は中規模 (20 m<sup>2</sup>以上) のコントロールルームに特化したプロ用3ウェイモニタースピーカーです。これは断面の広いポートに搭載されたコンポジットWサンドイッチ振動板の13インチ サブウーファー、コンポジットWサンドイッチM字型振動板の5インチ ウーファー、M字型純ベリリウムの1.5インチ ツイーターで構成されています。

### Utopia Main 212

Utopia Main 212は大規模 (30 m<sup>2</sup>以上) のコントロールルームに特化したプロ用3.5ウェイモニタースピーカーです。これは断面の広いラミネー・ポート2つに搭載されたコンポジットWサンドイッチ振動板の13インチ サブウーファー2台、コンポジットWサンドイッチM字型振動板の5インチ ウーファー2台、インバーテッド・ドーム型純ベリリウムの1.5インチ ツイーター1台で構成されています。

### 設置

地面との距離が一定の安定したスタンドにスピーカーを取り付け、スピーカーを支える面全体がスタンドにのった状態でなければなりません。キヤスター付きのスタンドは、安定したスタンドとはみなされません。スピーカーの倍以上の重量を許容するスタンドが必要です。

### 電源

製品を開梱した後、まずはパワーアップ背面に位置する電圧セレクターが、電力ネットワークの供給する電圧値に合っているか確認します。フューズが供給電圧のアンペアに従っているかも確認 (必要に応じて交換) します (仕様表のフューズ特性を参照)。

規格の変更手順:

- 1 - 保護プレートのネジ2つのうちのひとつを緩めます。
- 2 - 製品を使用する地域の電源電圧に応じて、220 Vか110 Vに合わせます。
- 3 - セレクターを保護するように、カバーのネジを締め直します。

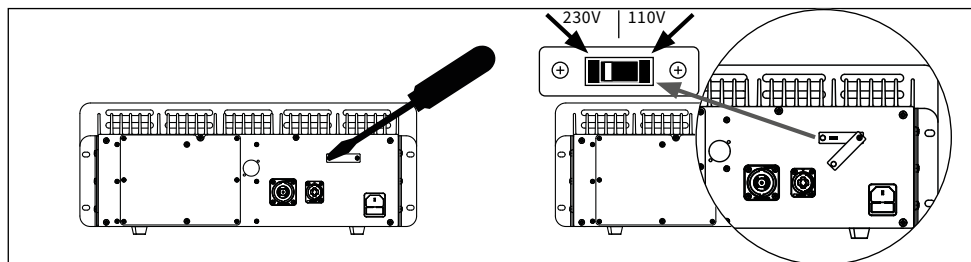

フューズの変更手順:

フューズが破損している、あるいは220 Vと110 Vの電圧を変更した場合:

- 1 - ヒューズの入った引き出しを開けます。
- 2 - 在住地域に応じて、適切なフューズと取り替えます (技術仕様を参照)。

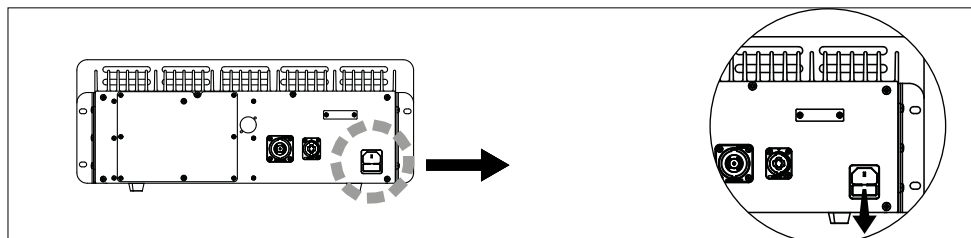

# UTOPIA MAIN

## 取扱説明書

277

### 機能ボード

アンプが電源に繋がれていないことを確認してから、アンプ後面パネルの設定にアクセスしてください。こうした設定を含むこの電子カードは、後ほど「機能ボード」の資料内で求められます。

### 注意



付属の専用電源コードを使用して、本体を必ずアース接続してください。電気システム(ブレーカー、コンセント、延長コード、電源ストリップなど)と、アンプの消費電力との間に互換性があるか確認してください。



手順 - 注意: 資格を有する技術者のみ実行可能

1 - アンプの電源を切り、電源ケーブルを抜きます。フロントのスイッチランプは消えているはずですが、

2 - 機能ボードを保護する取り外し可能なバックプレートを押さえながら、ネジを緩めます。

3 - バックプレートを外したら、手袋を脱ぎ、ESD静電気放電ゾーンに指で触れます。人体にたまった静電気を本体のバスケットに放電するためです。



注記: これは電子回路を保護するのが目的です。人は歩いたり、周囲のオブジェに触れると、数千ボルトを体内に蓄えるといったことが頻繁に起こります。放電時に放たれる電流は微量ですが、電子部品を損傷するには充分なのです。

4 - 希望の設定へ変更する。取り外し可能なプレートで隠れた面の印刷を参照し、各設定の機能を確認します。

アンプの電源が入っていないこと、そして2つの設定の途中でオブジェを手にしたり、部屋の中を移動する際は放電ゾーンに触れることに留意してください。

5 - 設定が完了したらプレートを元に戻し、すべてのネジを締め直します。

6 - 電源ケーブルを繋げます。

### 注意

静電気の放電により、繊細な部品を損傷しないよう、アンプ内部へ触れる前に、バスケットで放電するようにしてください。

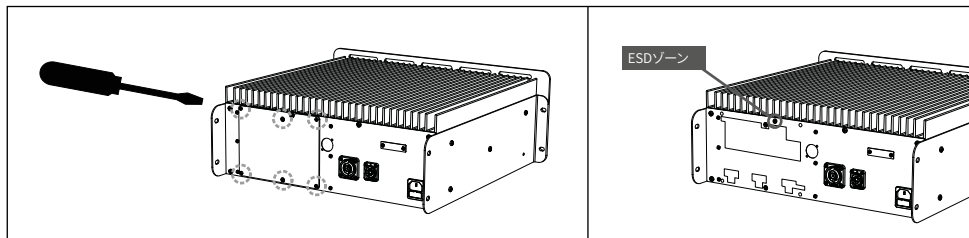

### オーディオ入力接続

XLR入力端子を介してオーディオ信号を入力します。XLRシールドケーブルを使用してください。この端子にバランス信号源を接続し、標準的な配線図を使用します。

1番ピン=グランド(シールド)

2番ピン=ホット(正相)

3番ピン=コールド(逆相)

入力信号源がアンバランスの場合は、コールド(3番ピン)をグランド(1番ピン)に繋げます。この接続は通常ケーブルで行います。

# UTOPIA MAIN

## 取扱説明書

278

### 密閉型またはバスレフ型スピーカー

用途または部屋のスペースに応じて、ポートにスポンジを詰めて栓をすることも可能です。密閉型スピーカーは低音域で高い解像度の音を提案すると同時に、最大SPLを犠牲にすることで良質のトランジェントを再生します。ポートをあけておくとも超低周波音の音量が上がります。より高いリスニングレベルで音楽を感じることができます。ソフィットマウントで設置されたスピーカーの場合、総体的に栓をキープするよう推奨します。これは埋め込みによるゲインをすでに活用できているからで、これに対して埋め込まれていない密閉型スピーカーにはSPLが不足する恐れがあります。ご自分でスピーカー内に設置する栓を、FOCAL販売店で手に入れることも可能です。以下の画像のように、栓を設置してください。栓の周りで気密性が保たれるよう配慮してください。

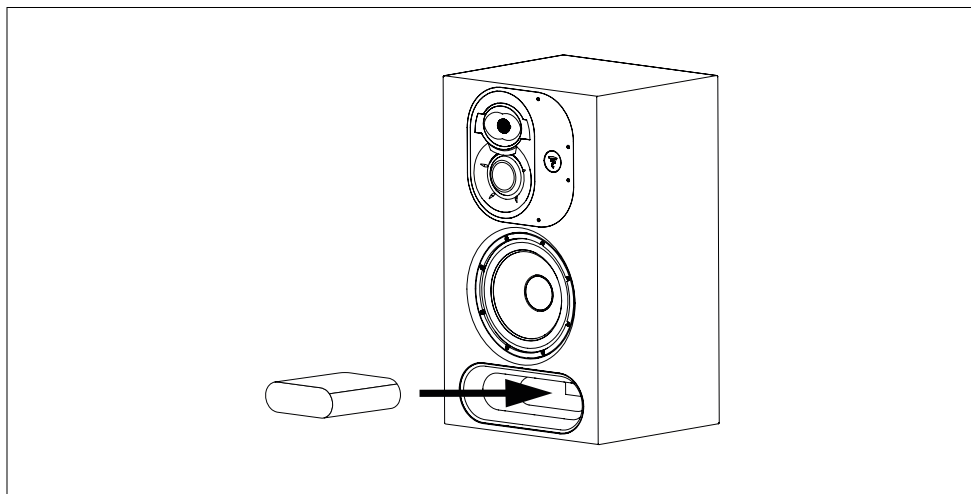

ポートに栓をする場合は、機能ボードの「SEALED PORT」スイッチを必ず「ON」にしてください(以下を参照)。この設定をONにしないと、低音域のスピーカーユニットに時期尚早の摩耗や破損を生じさせる可能性が非常に高まります。

### 機能ボードの設定

各ポテンショメータとディップスイッチの機能は、機能ボード保護用の取り外し可能なプレートで隠れた面に以下のように記載されています：

セッティングが必要な場合には、測定用マイクと分析用ソフトウェアを使用するよう強くお勧めします。

スリープモードをOFFにすると、電源の入った製品を長時間使用しない時にもエネルギー消費量がかさみますので、ご注意ください。

ディップスイッチの設定には以下の表をご参照ください。「0」はスイッチが下、「1」はスイッチが上になります。

# UTOPIA MAIN

## 取扱説明書

機能ボ－ド

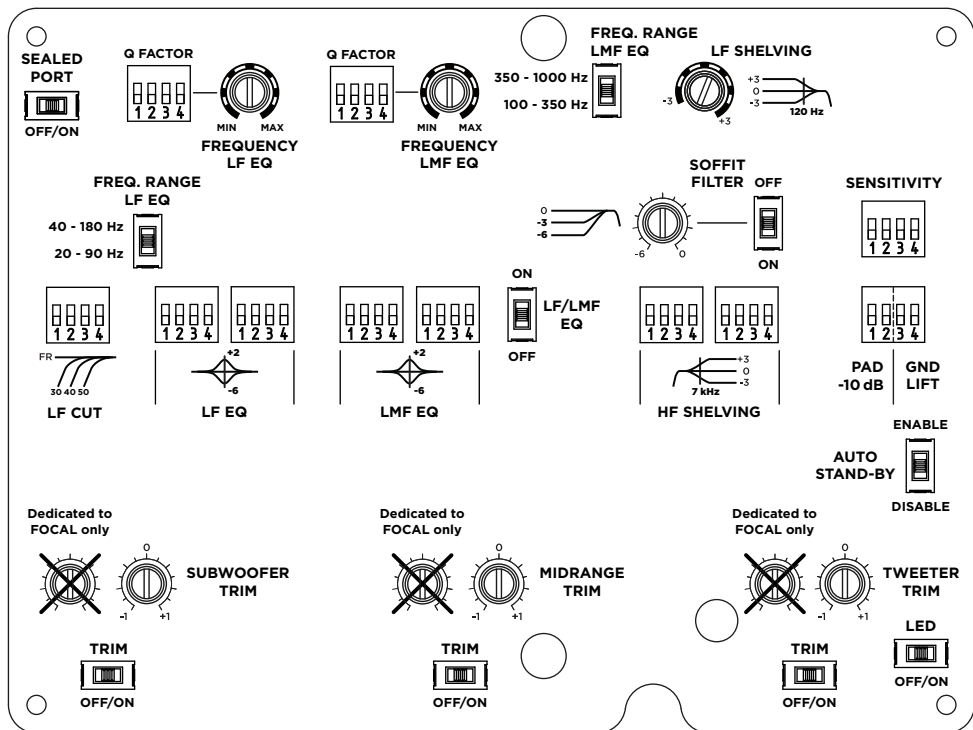

# UTOPIA MAIN

## 取扱説明書

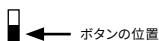

MAIN機能ボードの設定リスト

区分	設定	位置	配列	
LFカット	周波数	FR	0000	<input type="checkbox"/> <input type="checkbox"/> <input type="checkbox"/> <input type="checkbox"/>
		30Hz	0101	<input type="checkbox"/> <input type="checkbox"/> <input type="checkbox"/> <input type="checkbox"/>
		40Hz	1010	<input type="checkbox"/> <input type="checkbox"/> <input type="checkbox"/> <input type="checkbox"/>
		50Hz	1111	<input type="checkbox"/> <input type="checkbox"/> <input type="checkbox"/> <input type="checkbox"/>
LF EQ	Qファクター	1	0000	<input type="checkbox"/> <input type="checkbox"/> <input type="checkbox"/> <input type="checkbox"/>
		1.5	0001	<input type="checkbox"/> <input type="checkbox"/> <input type="checkbox"/> <input type="checkbox"/>
		2	0010	<input type="checkbox"/> <input type="checkbox"/> <input type="checkbox"/> <input type="checkbox"/>
		2.5	0011	<input type="checkbox"/> <input type="checkbox"/> <input type="checkbox"/> <input type="checkbox"/>
		3	0110	<input type="checkbox"/> <input type="checkbox"/> <input type="checkbox"/> <input type="checkbox"/>
		3.5	0111	<input type="checkbox"/> <input type="checkbox"/> <input type="checkbox"/> <input type="checkbox"/>
		4	1010	<input type="checkbox"/> <input type="checkbox"/> <input type="checkbox"/> <input type="checkbox"/>
LF EQ	ゲイン:	+2.5dB	0000 0011	<input type="checkbox"/> <input type="checkbox"/> <input type="checkbox"/> <input type="checkbox"/> <input type="checkbox"/> <input type="checkbox"/> <input type="checkbox"/> <input type="checkbox"/>
		+2dB	0000 0010	<input type="checkbox"/> <input type="checkbox"/> <input type="checkbox"/> <input type="checkbox"/> <input type="checkbox"/> <input type="checkbox"/> <input type="checkbox"/> <input type="checkbox"/>
		+1.5dB	0001 0011	<input type="checkbox"/> <input type="checkbox"/> <input type="checkbox"/> <input type="checkbox"/> <input type="checkbox"/> <input type="checkbox"/> <input type="checkbox"/> <input type="checkbox"/>
		+1dB	0000 0001	<input type="checkbox"/> <input type="checkbox"/> <input type="checkbox"/> <input type="checkbox"/> <input type="checkbox"/> <input type="checkbox"/> <input type="checkbox"/> <input type="checkbox"/>
		+0.5dB	0010 0011	<input type="checkbox"/> <input type="checkbox"/> <input type="checkbox"/> <input type="checkbox"/> <input type="checkbox"/> <input type="checkbox"/> <input type="checkbox"/> <input type="checkbox"/>
		0dB	0000 0000	<input type="checkbox"/> <input type="checkbox"/> <input type="checkbox"/> <input type="checkbox"/> <input type="checkbox"/> <input type="checkbox"/> <input type="checkbox"/> <input type="checkbox"/>
		-0.5dB	0011 0010	<input type="checkbox"/> <input type="checkbox"/> <input type="checkbox"/> <input type="checkbox"/> <input type="checkbox"/> <input type="checkbox"/> <input type="checkbox"/> <input type="checkbox"/>
		-1dB	0001 0000	<input type="checkbox"/> <input type="checkbox"/> <input type="checkbox"/> <input type="checkbox"/> <input type="checkbox"/> <input type="checkbox"/> <input type="checkbox"/> <input type="checkbox"/>
		-1.5dB	0011 0001	<input type="checkbox"/> <input type="checkbox"/> <input type="checkbox"/> <input type="checkbox"/> <input type="checkbox"/> <input type="checkbox"/> <input type="checkbox"/> <input type="checkbox"/>
		-2dB	0010 0000	<input type="checkbox"/> <input type="checkbox"/> <input type="checkbox"/> <input type="checkbox"/> <input type="checkbox"/> <input type="checkbox"/> <input type="checkbox"/> <input type="checkbox"/>
		-2.5dB	0011 0000	<input type="checkbox"/> <input type="checkbox"/> <input type="checkbox"/> <input type="checkbox"/> <input type="checkbox"/> <input type="checkbox"/> <input type="checkbox"/> <input type="checkbox"/>
		-3dB	0100 0000	<input type="checkbox"/> <input type="checkbox"/> <input type="checkbox"/> <input type="checkbox"/> <input type="checkbox"/> <input type="checkbox"/> <input type="checkbox"/> <input type="checkbox"/>
LF EQ	ゲイン:	-3.5dB	1000 0001	<input type="checkbox"/> <input type="checkbox"/> <input type="checkbox"/> <input type="checkbox"/> <input type="checkbox"/> <input type="checkbox"/> <input type="checkbox"/> <input type="checkbox"/>
		-4dB	1000 0000	<input type="checkbox"/> <input type="checkbox"/> <input type="checkbox"/> <input type="checkbox"/> <input type="checkbox"/> <input type="checkbox"/> <input type="checkbox"/> <input type="checkbox"/>
		-4.5dB	1111 0001	<input type="checkbox"/> <input type="checkbox"/> <input type="checkbox"/> <input type="checkbox"/> <input type="checkbox"/> <input type="checkbox"/> <input type="checkbox"/> <input type="checkbox"/>
		-5dB	0000 0101	<input type="checkbox"/> <input type="checkbox"/> <input type="checkbox"/> <input type="checkbox"/> <input type="checkbox"/> <input type="checkbox"/> <input type="checkbox"/> <input type="checkbox"/>
		-5.5dB	1111 0100	<input type="checkbox"/> <input type="checkbox"/> <input type="checkbox"/> <input type="checkbox"/> <input type="checkbox"/> <input type="checkbox"/> <input type="checkbox"/> <input type="checkbox"/>
		-6dB	0000 1000	<input type="checkbox"/> <input type="checkbox"/> <input type="checkbox"/> <input type="checkbox"/> <input type="checkbox"/> <input type="checkbox"/> <input type="checkbox"/> <input type="checkbox"/>

# UTOPIA MAIN

## 取扱説明書

MAIN機能ボードの設定リスト

区分	設定	位置	配列		
LMF EQ	Qファクター	1	0001	<input type="checkbox"/>	
		2	0000	<input type="checkbox"/>	
		3	0010	<input type="checkbox"/>	
		4	1111	<input type="checkbox"/>	
		5	0110	<input type="checkbox"/>	
		7	1000	<input type="checkbox"/>	
		8	1100	<input type="checkbox"/>	
		ゲイン:	+2.5dB	0000 0011	<input type="checkbox"/>
	+2dB		0000 0010	<input type="checkbox"/>	<input type="checkbox"/>
	+1.5dB		0001 0011	<input type="checkbox"/>	<input type="checkbox"/>
	+1dB		0000 0001	<input type="checkbox"/>	<input type="checkbox"/>
	+0.5dB		0010 0011	<input type="checkbox"/>	<input type="checkbox"/>
	0dB		0000 0000	<input type="checkbox"/>	<input type="checkbox"/>
	-0.5dB		0011 0010	<input type="checkbox"/>	<input type="checkbox"/>
	-1dB		0001 0000	<input type="checkbox"/>	<input type="checkbox"/>
	-1.5dB		0011 0001	<input type="checkbox"/>	<input type="checkbox"/>
	-2dB		0010 0000	<input type="checkbox"/>	<input type="checkbox"/>
	-2.5dB		0011 0000	<input type="checkbox"/>	<input type="checkbox"/>
	-3dB		0000 0100	<input type="checkbox"/>	<input type="checkbox"/>
	-3.5dB		1000 0001	<input type="checkbox"/>	<input type="checkbox"/>
	-4dB		1000 0000	<input type="checkbox"/>	<input type="checkbox"/>
	-4.5dB		1111 0001	<input type="checkbox"/>	<input type="checkbox"/>
	-5dB		0000 0101	<input type="checkbox"/>	<input type="checkbox"/>
	-5.5dB		1111 0100	<input type="checkbox"/>	<input type="checkbox"/>
	-6dB		0000 1000	<input type="checkbox"/>	<input type="checkbox"/>

# UTOPIA MAIN

## 取扱説明書

MAIN機能ボードの設定リスト

区分	設定	位置	配列		
HFシェルピング	ゲイン:	+3dB	1000 0000		
		+2dB	0100 0000		
		+1dB	0010 0000		
		+0.5dB	0001 0000		
		0dB	0000 0000		
		-0.5dB	0000 0001		
		-1dB	0000 0010		
		-2dB	0000 0100		
		-3dB	0000 1000		
感度		+4dBu	1000		
		+9dBu	0000		
		+14dBu	0011		
PAD -10dB		ON	00		
		OFF	11		
グラウンドリフト		グラウンド	10		
		リフト	00		
LFシェルピング	ゲイン:	+3dB			
		+2dB			
		+1dB			
		+0.5dB			
		0dB			
		-0.5dB			
		-1dB			
		-2dB			
		-3dB			

# UTOPIA MAIN

## 取扱説明書

283

### スピーカー接続

リモートアンプとスピーカーを接続するには、8芯スピコンケーブル1本と4芯スピコンケーブル1本の計2本を使用します。3メートル以下のスピコンケーブルで、アンプとスピーカーを繋げてください。

8芯スピコンケーブルの配線は以下の通りです：

- 1+/-: ウーファー (112) /ウーファー左 (212)
- 2+/-: 非接続 (112) /ウーファー右 (212)
- 3+/-: ミッドレンジ (112) /ミッドレンジ上 (212)
- 4+/-: 非接続 (112) /ミッドレンジ下 (212)

4芯スピコンケーブルの配線は以下の通りです：

- 1+/-: ツイーター (112と212)
- 2+/-: スピーカー前面のLEDランプ

### 位置 (図F、G)

Utopia Main 112とUtopia Main 212はファースフィールドのコントロールスピーカー。すなわちリスナーから2~5メートルの距離に、リスナーに向けて設置するよう構想されています。Utopia Main 112に関しては、ミッドレンジ/ツイーターパツルの向きを変えることも可能です。地面との距離が一定の安定したスタンドにスピーカーを取り付け、スピーカーを支える面全体がスタンドにのった状態でなければなりません。キャスト付きのスタンドは、安定したスタンドとはみなされません。スピーカーの倍以上の重量を許容するスタンドが必要です。

設置する前に、運搬用台車からスピーカーを下ろします。台車はスピーカーを設置場所まで運ぶためだけに使用するものです。

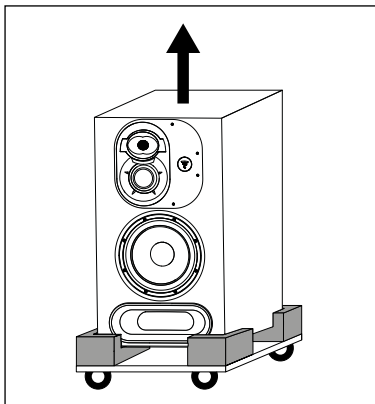
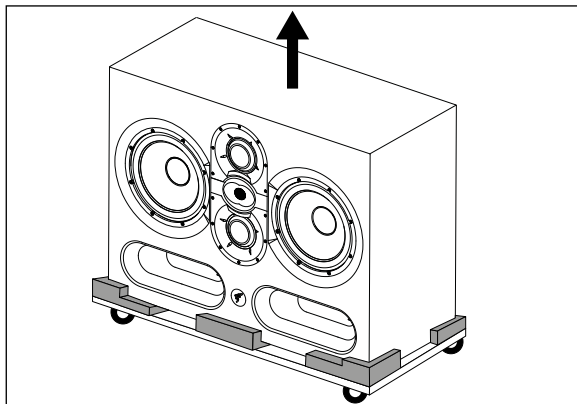

### ミッドレンジ/ツイーターパツルの向き

Utopia Main 112のミッドレンジ/ツイーターパツルは90°ごとに360°の回転が可能です。ミッドレンジ/ツイーターの位置をスピーカーの右にするか左にするかも選べます。

これにより室内と設置条件に応じて、モニターを最良の形で設定できます。

### ミッドレンジ/ツイーターパツルの向きを変えるための手順

- 1) ミッドレンジ/ツイーターパツルとFOCALのロゴが入った面を一緒におさえて、六角レンチ4番で10個のネジを外します (図D)。
- 2) パツルを傾けながら約10cm引き出します (図E)。
- 3) パツルを希望の位置まで回転させます。ネジ/パツルのネジ穴/固定用インサートが  
完璧に並ぶよう、固定用インサートとパツルのネジ穴が揃っているか確認します (図D)。
- 4) パツルを正しく設置するために、以下の3点を必ず守ってください：
  - 4.1. パツルの位置を決めます。10本のネジを配置し、星型のネジに従って手で締めます。
  - 4.2. トルクスでネジを締めます。電動ドライバーのトルクを弱めに調節します。
  - 4.3. 再度、プラスドライバーでネジを締めます。電動ドライバーのトルクを少し強めに調節します。その後、ネジがしっかり締まっているか確認してください。

# UTOPIA MAIN

## 取扱説明書

284

5) モニターの準備が整いました。

壁および/または天井への固定

Utopia Main 112とUtopia Main 212には、モニターを壁および/または天井に設置するための固定点がありません。Focalではホルダーや設置に関する保証は一切いたしません。モニターの設置作業はお客様自身の責任のもと行なわれます。したがって、取付金具が外れた場合、スピーカーが落下した場合、スピーカー取付作業による事故が起きた場合、および/またはモニターの設置に関連するあらゆる損傷や事故が発生しても、Focalはいかなる責任も負いません。

ステレオ・ポジション

正三角形を作るように本体を設置することをお勧めします。リスニングポイント、右スピーカー、左スピーカーでそれぞれの頂点を構成します。

マルチチャンネル・ポジション

5.1の設定の場合、リスナーを中心として本体それぞれが等距離の円周上にくるように設置することをお勧めします。一般的にセンターチャンネルを0°、フロント・ライトチャンネルを30°、バック・ライトチャンネルを110°、バック・レフトチャンネルを250°、そしてフロント・レフトチャンネルを330°に設置します。Dolby Atmos®をインストールする場合は、FocalのFocal Dolby Atmos®ガイドラインを参照してください(<https://www.focal.com/dolby-atmos-installation>)。

エイジング期間

Utopia Main 112と212に採用されているトランスデューサーは、その機能を最大限に発揮し、周囲の温度や湿度条件に適応するために、一定のエイジング期間を必要とする複雑な機械です。このエイジング期間の長さは、それぞれの環境条件に応じて異なり、数週間に及ぶ場合もあります。この工程を加速させるには、スピーカーの音量を中間付近に調整し、低音域の豊かな音楽を約20時間再生してそれぞれの製品を機能させるようお勧めします。スピーカーの特性が完全に安定すると、Focalスピーカーの機能を思う存分お楽しみいただけます。

アンプの設置

アンプはラックまたはテーブルに設置できます。どちらの場合も、アンプの上に9 cm(ラックは2U)以上、両サイドに5 cm以上、下に9 mm以上スペースを残し、アンプ周りで空気が十分に循環できるよう設置します。加えて、アンプの開口部をふさぐことなく、アンプが何かの表面に置かれている場合は硬質のものでなければなりません。

Utopia Main 112とUtopia Main 212のアンプ上面には、熱を逃がす冷却装置が備えられています。火傷を負う恐れがあるため、この表面には近づかないでください。

Utopia Main 212のアンプにはファンによる冷却装置が備えられ、長時間にわたり大音量でアンプが機能する際に作動するよう構想されています。回転する羽根でケガをする恐れがあるため、ファンの開口部には近づかないでください。

アンプの縁や背面、上面を下にして置かないでください。

水平のラックにアンプを設置した場合、専用スペースを介して前と後ろで固定してください。以下に記載された最小サイズと同じ、またはそれより大きいネジを使用してください：前面にはM6×15 mm、サイドにはM6×12 mm。加えて、ワッシャーを使用するよう推奨します。

前面の穿孔はアンプの下に0.5U、上に1.5Uの空間を残すよう、設計されています。

ソフィットマウントでのスピーカー設置(図H、I)。

スピーカーの埋め込み(ソフィットマウント)設置)には音響面で多くの利点があります。これはスピーカーの稜で回折が発生したり、後ろの壁で低周波数域が反射するのを防ぎます。こうしたアプローチを上手に活用するために、建築家および/またはスタジオデザイナーへ依頼するようお勧めします。スピーカーの中心をリスニングポイントに向けるのと同様に、スピーカーが埋め込まれた壁に応じて、向きを変えるのが適切です。硬質で重量のある壁が必要です。モニターは床に向かって10°以上傾けないでください。スピーカーの両側に5~10 cm(2~4インチ)のスペースを残す必要がありますが、このスペースはスピーカー表面に沿ってボードで覆われていなければなりません。ゴム製のやわらかなジョイントを差し込むため、スピーカーとボードの間に5~10 mm(1/4~1/2インチ)のスペースを残してください。スピーカーは振動を抑えるインシュレーターの上に置き、全

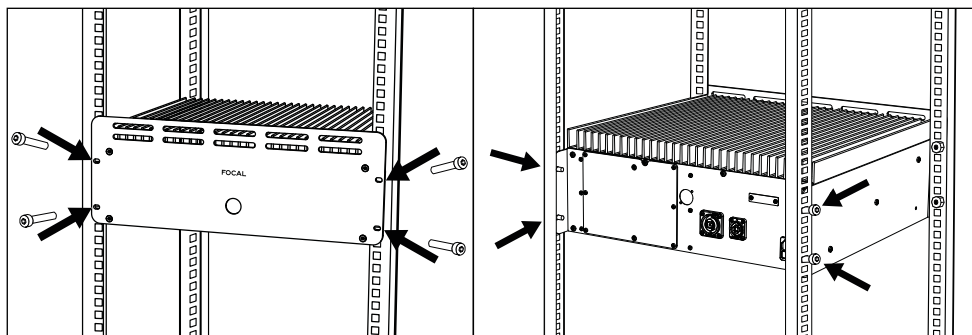

# UTOPIA MAIN

## 取扱説明書

285

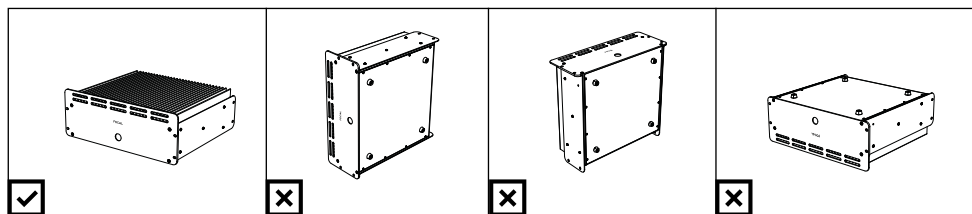
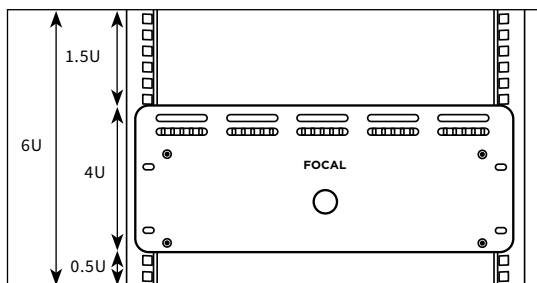

体の共鳴周波数は8 Hz以下でなければなりません。

壁のくぼみには吸収性の高いロックウール、あるいは吸音スポンジを詰めてください。木製のパーテーションを含むスタンドは、専用アームでしっかりと補強してください。コンクリートなど、空洞のない壁の場合は、スピーカー周りのスペースに吸収性の高いロックウール、あるいは砂を詰めてください。壁の仕上げを考慮し、スピーカーの前面が壁の表面とそろっているか確認してください。

### メンテナンス

スピーカーのメンテナンスは、乾いた布で埃を取るからぶきに限ります。スピーカーが汚れている場合は、湿った布で汚れをふき取ってください。スピーカーの表面を清掃する際、溶剤、洗剤、アルコール、腐食剤、へら、研磨器具は絶対に使用しないでください。熱源に近づけないでください。数ヶ月使用した後に、スピーカーユニットのネジを締め直すのも推奨事項のひとつです。

### 保証条件

Focal社のすべてのラウドスピーカーは、お住まいの国のFocal正規代理店が定めた保証によりカバーされています。お近くの販売店にて保証条件に関する詳細をご提供することができます。保証のカバーは、少なくとも請求書の原本が発行された国の法的保証が付与したものに及びます。

		<div style="border: 1px solid black; padding: 5px; text-align: center;"> <b>CAUTION</b>  <b>RISK OF ELECTRIC SHOCK</b>  <b>DO NOT OPEN</b> </div>			
<p>رمز التحذير. هذا الرمز مصمم لتبنيته المستخدم إلى وجود تعليمات مهمة متذكّرة في دليل المستخدم وتعلّق بالتعامل مع الجهاز وتشغيله وصيانتها.</p>		<p>تحذير: لمنع أي خطر الصدمة الكهربائية، تجنب إزالة الغطاء (أو الجزء الخلفي) من الجهاز. لا يتضمن هذا الجهاز أي أجزاء يمكن للمستخدم صيانتها بنفسه. لإجراء أعمال الصيانة أو الإصلاح، اتصل بمهني مؤهل.</p>		<p>رمز خطر الكهرباء. هذا الرمز مخصص لتبنيته المستخدم لوجود جهد كهربائي مرتفع في الجهاز يمكن أن يتسبب في حدوث صدمة كهربائية.</p>	
<p>27. تجنب وضع مصادر الهمب المكشوف، مثل الشموع المضاءة، بالقرب من الجهاز. 28. يجب تركيب الجهاز فقط على جدار أو في السقف إذا كانت الشركة المصنعة تجيز ذلك. 29. تم تصميم هذا الجهاز ليتم استخدامه داخل المكان. لا يتم تركيب الجهاز في الهواء. 30. هذا المنتج له زوايا حادة. تتعامل معه بحذر. 31. لا تحاول إصلاح هذا الجهاز بنفسك. قد يكون فتح الجهاز محفوفاً بالمخاطر. اتصل بمهني مؤهل لإجراء جميع الأعمال على الجهاز. 32. عندما تقتضي الضرورة الحصول على مكونات بديلة، استخدم فقط المكونات التي تحددها الشركة المصنعة أو المكونات ذات السمات الفنية المطابقة لتلك الخاصة بالمنتج الأصلي. حت يؤدي استخدام مكونات غير متوافقة إلى نشوب حرائق أو حدوث صدمات كهربائية أو مخاطر أخرى. 33. بعد إجراء أعمال الصيانة أو الإصلاح على الجهاز، اختبره للتأكد من عمله بشكل آمن. 34. اضبط المصدر على الحد الأدنى قبل توصيل المنتجات وزيادة مستوى الصوت. وبعد توصيل جميع المنتجات، قم بزيادة مستوى الصوت تدريجياً إلى مستوى مناسب ومرجع. 35. لتجنب الإضرار بسمعه، تجنب الاستماع إلى مكبرات الصوت بمستويات صوت عالية لفترات طويلة. فقد يؤدي الاستماع اليه بمستويات صوت زائدة إلى الإضرار بأذني المستخدم وقد يسبب ذلك مشكلات في السمع (السمع المؤقت أو الدائم، طنين الأذنين، احتداد السمع). ويؤدي تعريض أذنيك لمستوى صوت يتجاوز 85 ديسيبل (SPL-LAeq) لعدة ساعات إلى الإضرار الدائم بسمعه. 36. بعد إخراج المنتج من عبوته، احتفظ بالعبوة بعيداً عن متناول الأطفال. فقد تطوي على خطر الاختناق. 37. هناك بعض المستخدمين الذين لا يتمتعون بالاستقلالية الكافية التي تؤهلهم لاستخدام المنتج بفردهم دون أن يتعرضوا للخطر. ويجب على وجه الخصوص الإشراف على الأطفال دون سن 14 عامًا والمصابين ببعض أنواع الإعاقات أو وإصحاحهم عند استخدام الجهاز. 38. انتبه: توجد أسطح ساخنة لا تلمس الجهاز لتفادي خطر حدوث حرق.</p>	       	<p>16. هذا المنتج من الفئة 1 Class. وصّل الجهاز فقط باستخدام قابس التيار الكهربائي المتوفر، والذي يتضمن وصلة تأريض. يجب توصيل الجهاز بمقبس تيار كهربائي مؤرض. 17. عند استخدام القابس الرئيسي أو وصلة الجهاز كجهاز فصل، يجب أن يظل جهاز الفصل قابلاً للتشغيل بسهولة لفصل الجهاز عن مصدر التيار الكهربائي الرئيسي، قم بإزالة القابس من مأخذ التيار الكهربائي الرئيسي. 18. تجنب التحميل الزائد على مقابس الجدار أو الصولات السلكية أو مأخذ التيار متعددة المقابس. فقد يؤدي هذا إلى نشوب حريق أو حدوث صدمة كهربائية. احرص على عدم تجاوز الحد الأقصى المسموح به لفترة كل مكون بالترتيب الكهربائي. 19. <b>WARNING:</b> تقليل مخاطر نشوب حريق أو حدوث صدمة كهربائية، تجنب تعريض هذا الجهاز للمااء أو الأمطار أو الرطوبة. وبالإضافة إلى ذلك، يجب عدم تعريض الجهاز لظفارات أو رذاذ السوائل وعدم وضع أي أشياء مملوءة بالسوائل، مثل المزهرات، على الجهاز. 20. يجب عدم إدخال أي أجسام في فتحات تهوية الجهاز؛ فقد تتلامس مع مكون من مكونات الفولتية العالية أو تُحدث بها قصوراً في الدائرة وتتسبب في نشوب حريق أو صدمة كهربية. ويجب عدم سكب سائل أو سائل على الجهاز، لا يجب أن تتجاوز درجة الحرارة المحيطة 86 درجة فهرنهايت (30 درجة سيلزيوس). 21. لا تستخدم هذا الجهاز في مناطق المناخ الاستوائي. 22. ممنوع استخدام هذا الجهاز على ارتفاعات تتجاوز 2000 متر. 24. إذا تم نقل الجهاز من بيئة باردة إلى أخرى دافئة، فتأكد من عدم تراكم أي تكثف بداخله قبل توصيله بكل التيار الكهربائي. 25. يجب توفير تهوية جيدة للجهاز. 26. الرجوع إلى تعليمات تركيب مضخم الصوت. 26. لا تمد شفرات نظام التهوية القسرية. فقد يؤدي ذلك إلى الإصابة بحروق ونشوب حريق، أو وقوع إصابة وتلف الجهاز.</p>	       	<p>1. اقرأ هذه التعليمات. 2. احتفظ بهذه التعليمات. 3. انتبه لجميع التحذيرات. 4. اتبع جميع التعليمات. 5. لا تستخدم هذا الجهاز بالقرب من الماء. 6. نظفه فقط بقطعة قماش جافة. 7. لا تسد أي فتحات تهوية. ركب الجهاز وفقاً لتعليمات الشركة المصنعة. 8. لا تُركّب الجهاز بالقرب من أي مصادر للحرارة، مثل المبردات أو فتحات التدفئة أو المواقد أو الأجهزة الأخرى (وتشمل المضخّمات) التي تنتج الحرارة. 9. لا تلمس أي إعداد السلامة للقابس المستقبّل (العام). 10. يضمن القابس المستقبّل شترتين إحداهما عرض السير فوقه أو مشرّه لا يمسّ فتحة القابس لم يلائم القابس المتوفر مأخذ التيار الكهربائي لديك، فاستعن بكهربائي لاستبدال مأخذ التيار التّقديم. 11. وفرّ الحماية لسلك التيار الكهربائي بحيث لا يتم السير فوقه أو مشرّه في مواضع القابس ومأخذ التيار الكهربائي ومواضع خروجها من الجهاز. 12. استخدم فقط المصلّات/المرفقات التي تحددها الشركة المصنعة. 13. استخدم الجهاز فقط مع العربة أو الحامل أو الحامل ثلاثي القوائم أو السناد أو الطويلة التي تحددها الشركة المصنعة، أو تُباع مع الجهاز. عند استخدام العربة توخ الحرص عند نقل مجموعة العربة/الجهاز لتجنب انقلابها وحدث إصابة من جراء ذلك. 14. أفضل هذا الجهاز عن مصدر التيار الكهربائي أثناء العواصف الرعدية أو أثناء عدم استخدامه لفترات طويلة. 15. لا تستخدم هذا الجهاز مع مصدر التيار الكهربائي المصنوع عند تلف الجهاز بآلة طريقة، مثل تلف سلك التيار الكهربائي أو القابس، أو انسكاب أي سائل أو سقوط أي أشياء على الجهاز، أو تعرض الجهاز للأمطار أو الرطوبة، أو عدم تشغيله بشكل طبيعي أو سرفطه. 16. وصّل هذا المنتج فقط بنوع مصدر التيار الكهربائي المبين على الجهاز. إذا لم تكن متأكدًا بشأن نوع مصدر التيار الكهربائي المطلوب للمنتج أو الترتيبات الكهربائية لديك، فاستشر الشخص القائم بالتركيب أو شركة الكهرباء. بالنسبة للأجهزة المصممة للتشغيل بواسطة بطارية أو مصدر تيار كهربائي آخر، راجع دليل المستخدم.</p>	       
<p>37. هناك بعض المستخدمين الذين لا يتمتعون بالاستقلالية الكافية التي تؤهلهم لاستخدام المنتج بفردهم دون أن يتعرضوا للخطر. ويجب على وجه الخصوص الإشراف على الأطفال دون سن 14 عامًا والمصابين ببعض أنواع الإعاقات أو وإصحاحهم عند استخدام الجهاز. 38. انتبه: توجد أسطح ساخنة لا تلمس الجهاز لتفادي خطر حدوث حرق.</p>	      	<p>20. يجب عدم إدخال أي أجسام في فتحات تهوية الجهاز؛ فقد تتلامس مع مكون من مكونات الفولتية العالية أو تُحدث بها قصوراً في الدائرة وتتسبب في نشوب حريق أو صدمة كهربية. ويجب عدم سكب سائل أو سائل على الجهاز، لا يجب أن تتجاوز درجة الحرارة المحيطة 86 درجة فهرنهايت (30 درجة سيلزيوس). 22. ممنوع استخدام هذا الجهاز في مناطق المناخ الاستوائي. 23. ممنوع استخدام هذا الجهاز على ارتفاعات تتجاوز 2000 متر. 24. إذا تم نقل الجهاز من بيئة باردة إلى أخرى دافئة، فتأكد من عدم تراكم أي تكثف بداخله قبل توصيله بكل التيار الكهربائي. 25. يجب توفير تهوية جيدة للجهاز. 26. الرجوع إلى تعليمات تركيب مضخم الصوت. 26. لا تمد شفرات نظام التهوية القسرية. فقد يؤدي ذلك إلى الإصابة بحروق ونشوب حريق، أو وقوع إصابة وتلف الجهاز.</p>	      	<p>11. استخدم فقط المصلّات/المرفقات التي تحددها الشركة المصنعة. 12. استخدم الجهاز فقط مع العربة أو الحامل أو الحامل ثلاثي القوائم أو السناد أو الطويلة التي تحددها الشركة المصنعة، أو تُباع مع الجهاز. عند استخدام العربة توخ الحرص عند نقل مجموعة العربة/الجهاز لتجنب انقلابها وحدث إصابة من جراء ذلك. 13. أفضل هذا الجهاز عن مصدر التيار الكهربائي أثناء العواصف الرعدية أو أثناء عدم استخدامه لفترات طويلة. 14. قم بإسناد جميع أعمال الصيانة إلى فريق صيانة مؤهل. الصيانة المطلوبة عند تلف الجهاز بآلة طريقة، مثل تلف سلك التيار الكهربائي أو القابس، أو انسكاب أي سائل أو سقوط أي أشياء على الجهاز، أو تعرض الجهاز للأمطار أو الرطوبة، أو عدم تشغيله بشكل طبيعي أو سرفطه. 15. وصّل هذا المنتج فقط بنوع مصدر التيار الكهربائي المبين على الجهاز. إذا لم تكن متأكدًا بشأن نوع مصدر التيار الكهربائي المطلوب للمنتج أو الترتيبات الكهربائية لديك، فاستشر الشخص القائم بالتركيب أو شركة الكهرباء. بالنسبة للأجهزة المصممة للتشغيل بواسطة بطارية أو مصدر تيار كهربائي آخر، راجع دليل المستخدم.</p>	      
<p>36. بعد إخراج المنتج من عبوته، احتفظ بالعبوة بعيداً عن متناول الأطفال. فقد تطوي على خطر الاختناق. 37. هناك بعض المستخدمين الذين لا يتمتعون بالاستقلالية الكافية التي تؤهلهم لاستخدام المنتج بفردهم دون أن يتعرضوا للخطر. ويجب على وجه الخصوص الإشراف على الأطفال دون سن 14 عامًا والمصابين ببعض أنواع الإعاقات أو وإصحاحهم عند استخدام الجهاز. 38. انتبه: توجد أسطح ساخنة لا تلمس الجهاز لتفادي خطر حدوث حرق.</p>	    	<p>23. ممنوع استخدام هذا الجهاز على ارتفاعات تتجاوز 2000 متر. 24. إذا تم نقل الجهاز من بيئة باردة إلى أخرى دافئة، فتأكد من عدم تراكم أي تكثف بداخله قبل توصيله بكل التيار الكهربائي. 25. يجب توفير تهوية جيدة للجهاز. 26. الرجوع إلى تعليمات تركيب مضخم الصوت. 26. لا تمد شفرات نظام التهوية القسرية. فقد يؤدي ذلك إلى الإصابة بحروق ونشوب حريق، أو وقوع إصابة وتلف الجهاز.</p>	    	<p>14. قم بإسناد جميع أعمال الصيانة إلى فريق صيانة مؤهل. الصيانة المطلوبة عند تلف الجهاز بآلة طريقة، مثل تلف سلك التيار الكهربائي أو القابس، أو انسكاب أي سائل أو سقوط أي أشياء على الجهاز، أو تعرض الجهاز للأمطار أو الرطوبة، أو عدم تشغيله بشكل طبيعي أو سرفطه. 15. وصّل هذا المنتج فقط بنوع مصدر التيار الكهربائي المبين على الجهاز. إذا لم تكن متأكدًا بشأن نوع مصدر التيار الكهربائي المطلوب للمنتج أو الترتيبات الكهربائية لديك، فاستشر الشخص القائم بالتركيب أو شركة الكهرباء. بالنسبة للأجهزة المصممة للتشغيل بواسطة بطارية أو مصدر تيار كهربائي آخر، راجع دليل المستخدم.</p>	    
<p>36. بعد إخراج المنتج من عبوته، احتفظ بالعبوة بعيداً عن متناول الأطفال. فقد تطوي على خطر الاختناق. 37. هناك بعض المستخدمين الذين لا يتمتعون بالاستقلالية الكافية التي تؤهلهم لاستخدام المنتج بفردهم دون أن يتعرضوا للخطر. ويجب على وجه الخصوص الإشراف على الأطفال دون سن 14 عامًا والمصابين ببعض أنواع الإعاقات أو وإصحاحهم عند استخدام الجهاز. 38. انتبه: توجد أسطح ساخنة لا تلمس الجهاز لتفادي خطر حدوث حرق.</p>	      	<p>23. ممنوع استخدام هذا الجهاز على ارتفاعات تتجاوز 2000 متر. 24. إذا تم نقل الجهاز من بيئة باردة إلى أخرى دافئة، فتأكد من عدم تراكم أي تكثف بداخله قبل توصيله بكل التيار الكهربائي. 25. يجب توفير تهوية جيدة للجهاز. 26. الرجوع إلى تعليمات تركيب مضخم الصوت. 26. لا تمد شفرات نظام التهوية القسرية. فقد يؤدي ذلك إلى الإصابة بحروق ونشوب حريق، أو وقوع إصابة وتلف الجهاز.</p>	      	<p>14. قم بإسناد جميع أعمال الصيانة إلى فريق صيانة مؤهل. الصيانة المطلوبة عند تلف الجهاز بآلة طريقة، مثل تلف سلك التيار الكهربائي أو القابس، أو انسكاب أي سائل أو سقوط أي أشياء على الجهاز، أو تعرض الجهاز للأمطار أو الرطوبة، أو عدم تشغيله بشكل طبيعي أو سرفطه. 15. وصّل هذا المنتج فقط بنوع مصدر التيار الكهربائي المبين على الجهاز. إذا لم تكن متأكدًا بشأن نوع مصدر التيار الكهربائي المطلوب للمنتج أو الترتيبات الكهربائية لديك، فاستشر الشخص القائم بالتركيب أو شركة الكهرباء. بالنسبة للأجهزة المصممة للتشغيل بواسطة بطارية أو مصدر تيار كهربائي آخر، راجع دليل المستخدم.</p>	      

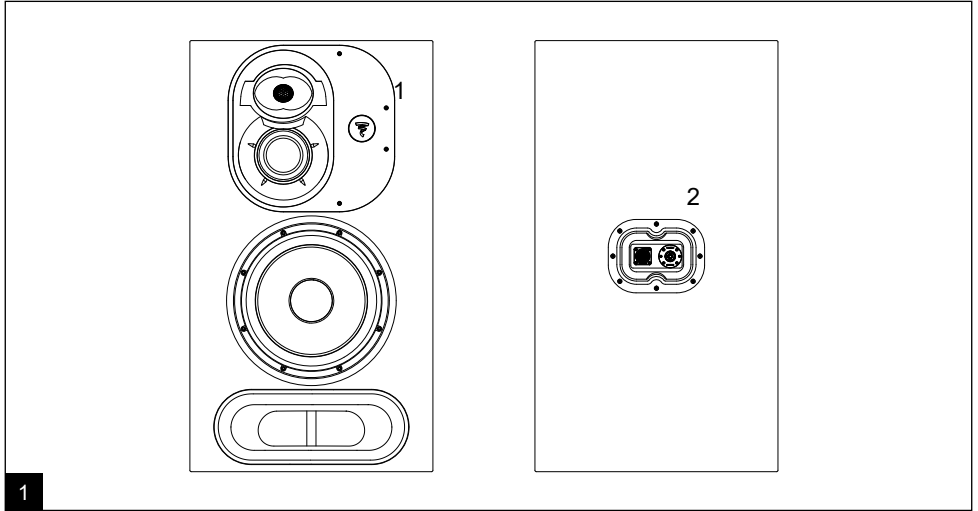

1

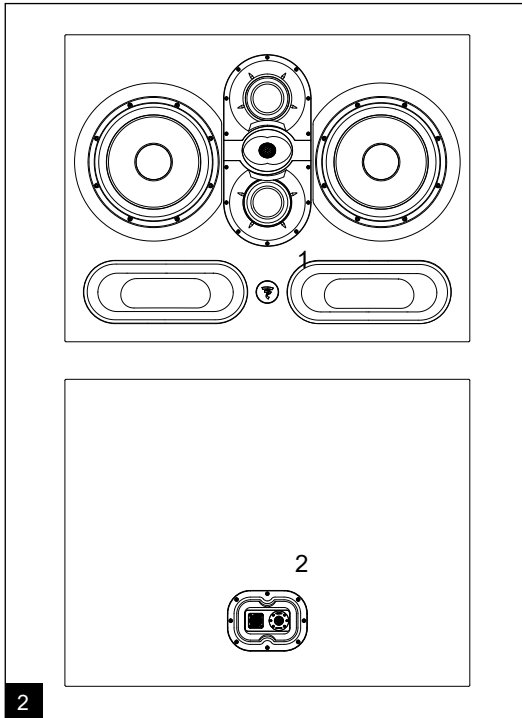

2

1. المؤشر الضوئي لوضع التشغيل/ الإيقاف:  
• التشغيل (أبيض مستمر)  
• الحماية (أبيض متقطع)
2. موصلات منخل مكبر الصوت:  
1 كابل speakon مزود بـ 8 دبابيس + 1 كابل speakon مزود بـ 4 دبابيس
3. موصلات مخرج المضخم:  
1 كابل speakon مزود بـ 8 دبابيس + 1 كابل speakon مزود بـ 4 دبابيس
4. موصل منخل الإشارة الصوتية (XLR)
5. حامل المنصهر / مقيس الطاقة
6. مفتاح قطع التيار (التشغيل/ الإيقاف) مع مؤشر مضيء لتوصيل التيار
7. زر اختيار الجهد

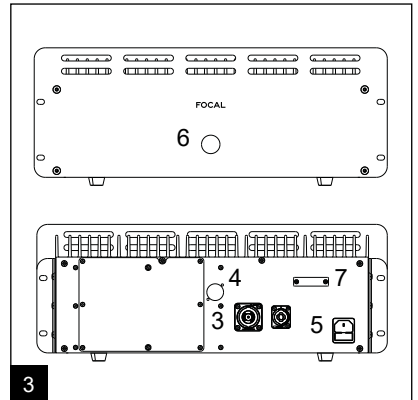

3

# UTOPIA MAIN

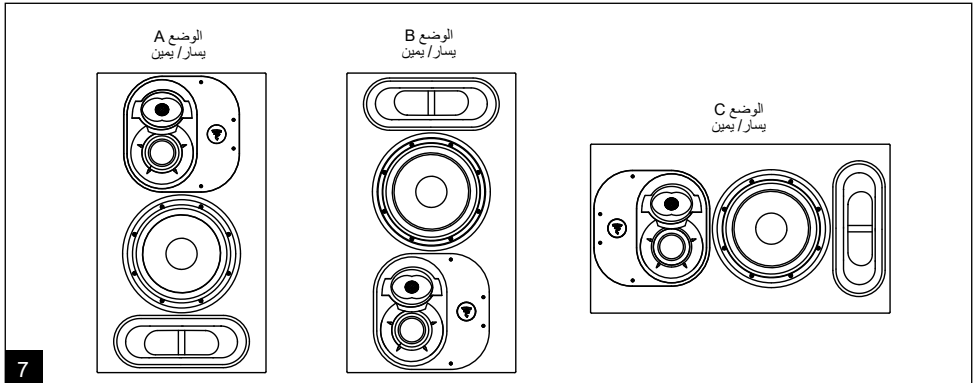
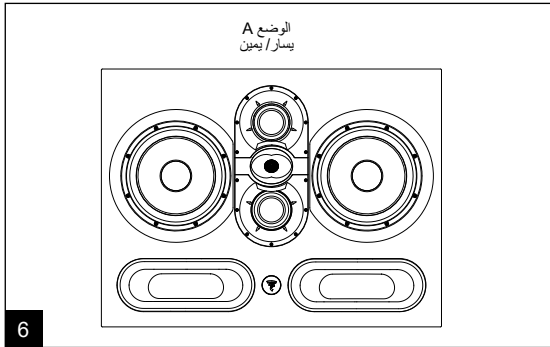
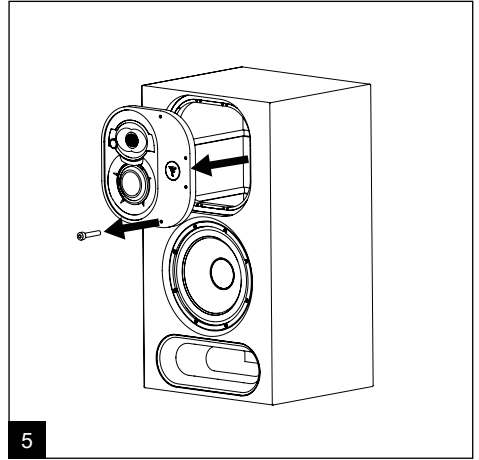
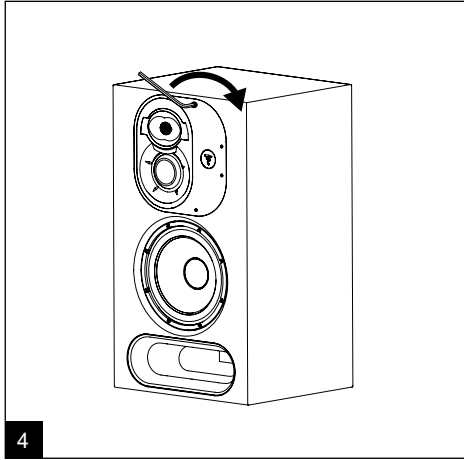

# UTOPIA MAIN

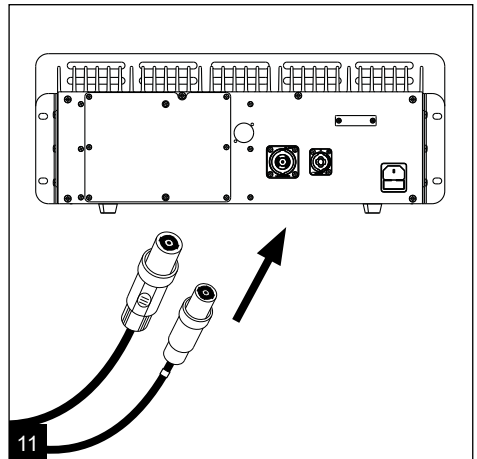
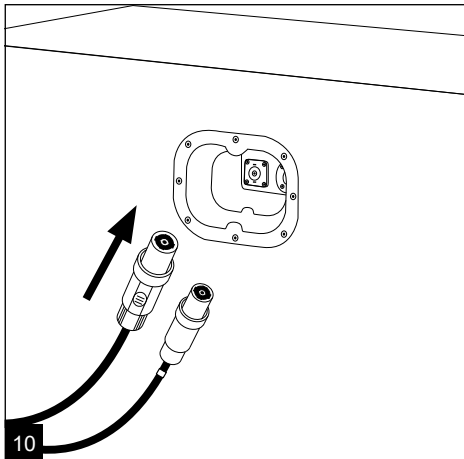
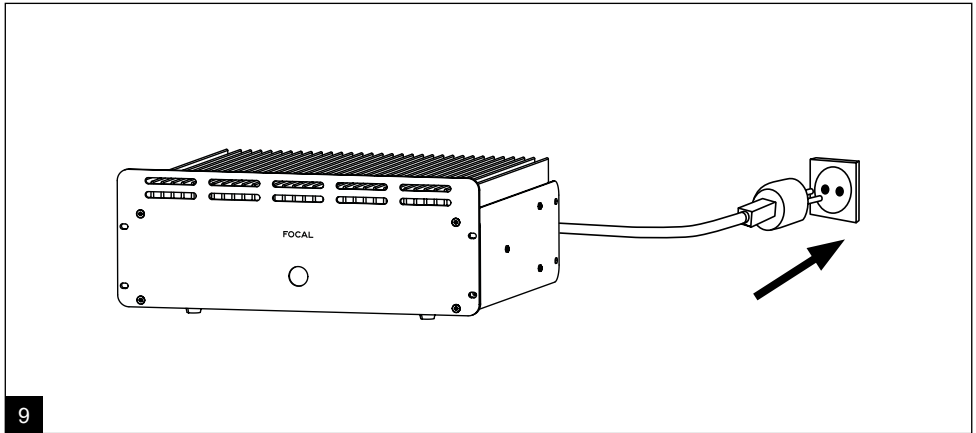
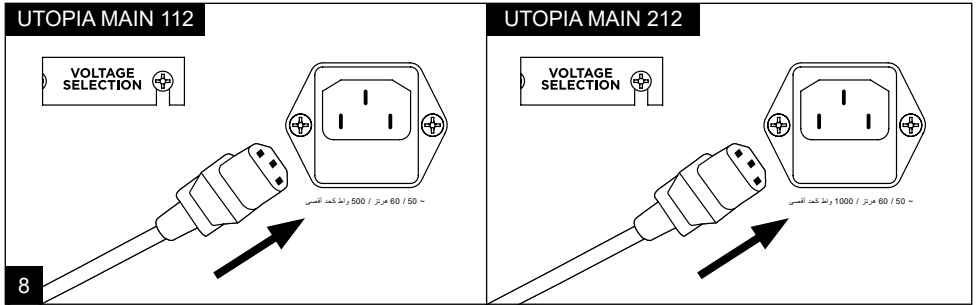

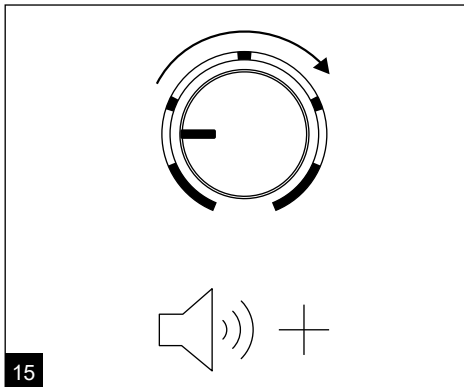
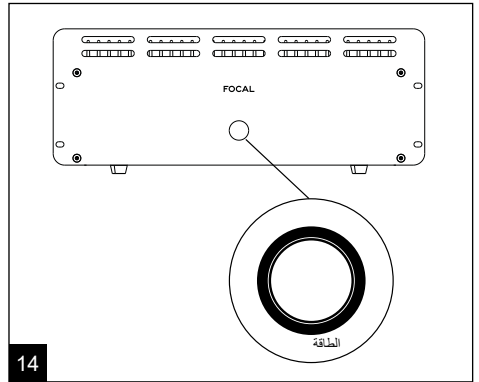
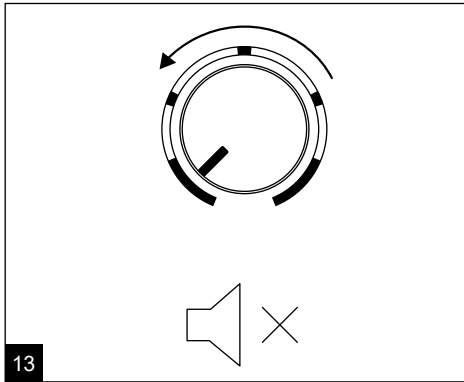
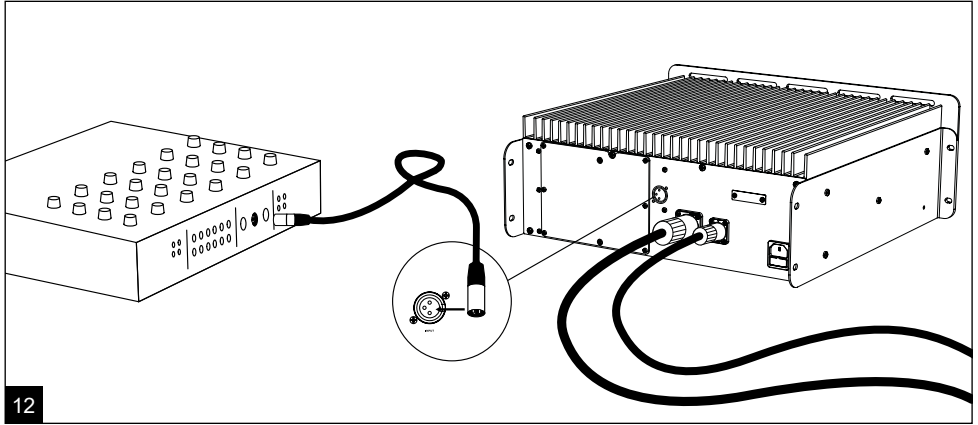

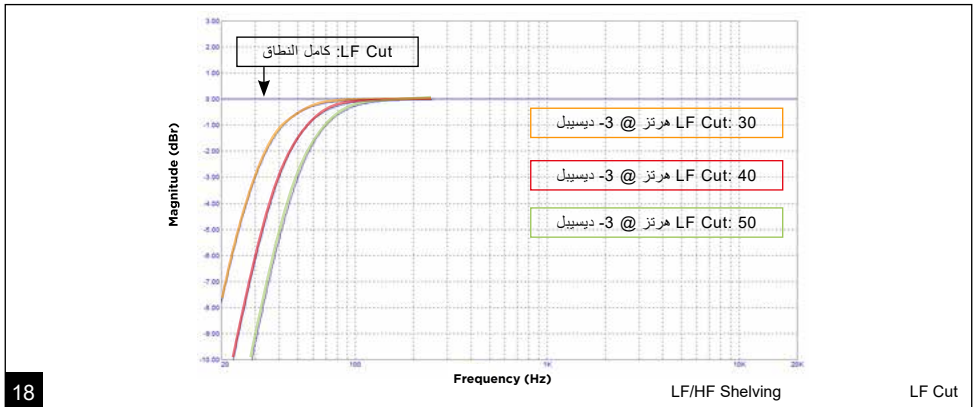
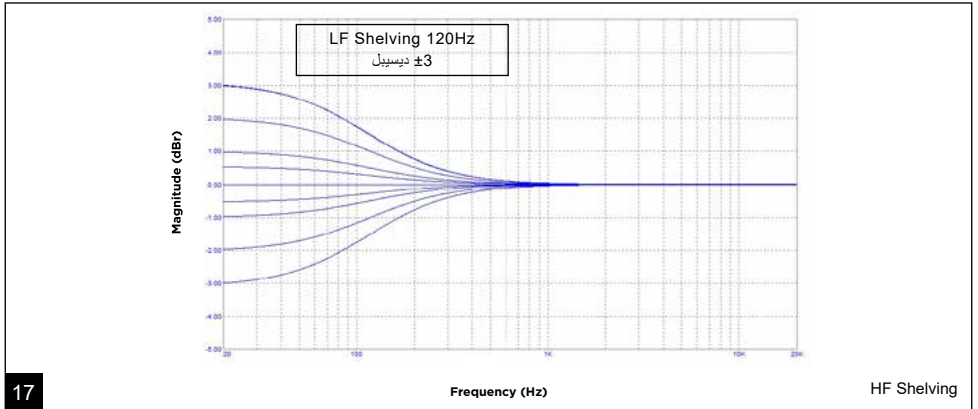
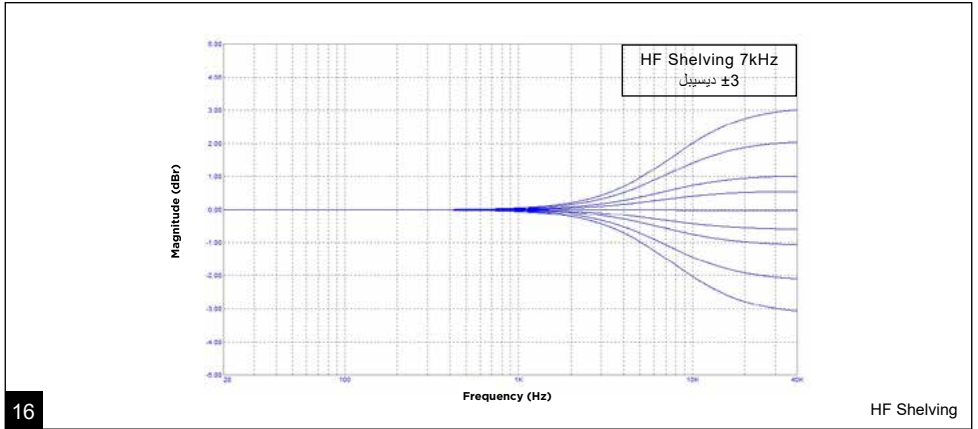

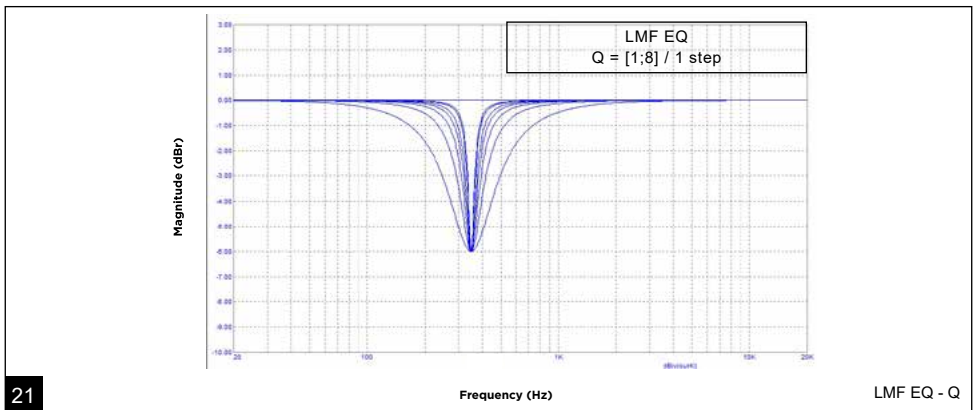
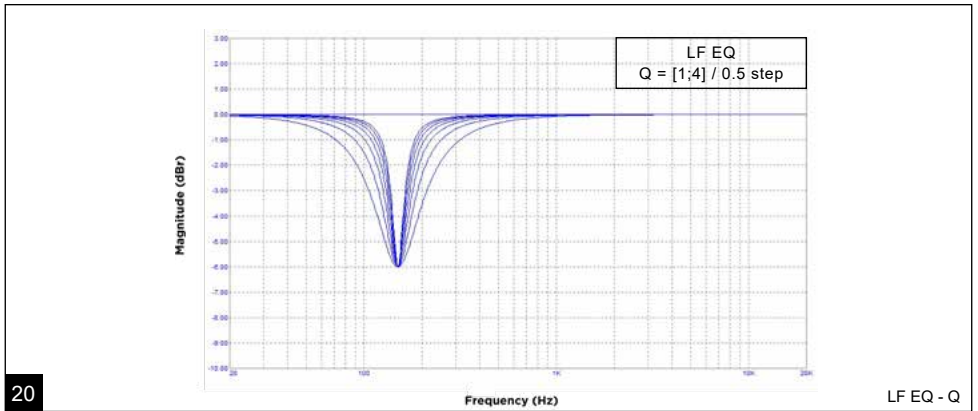
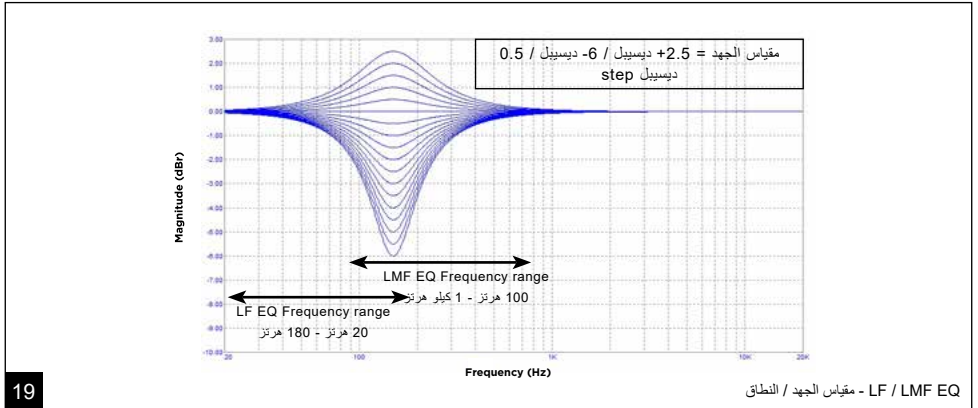

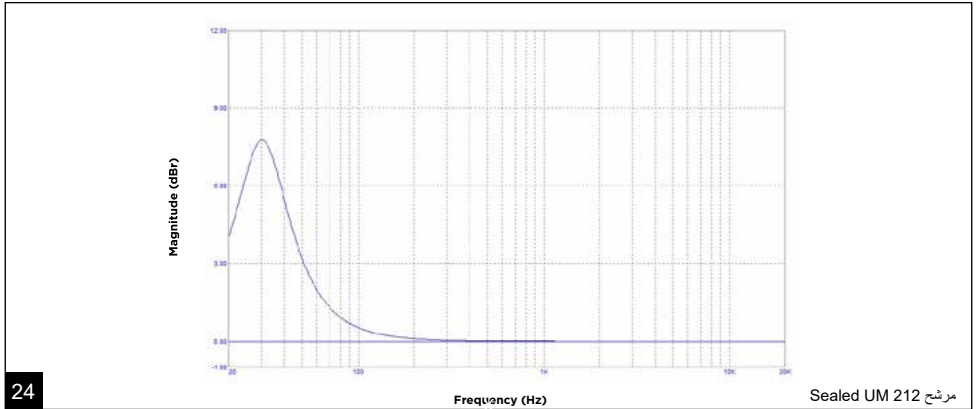
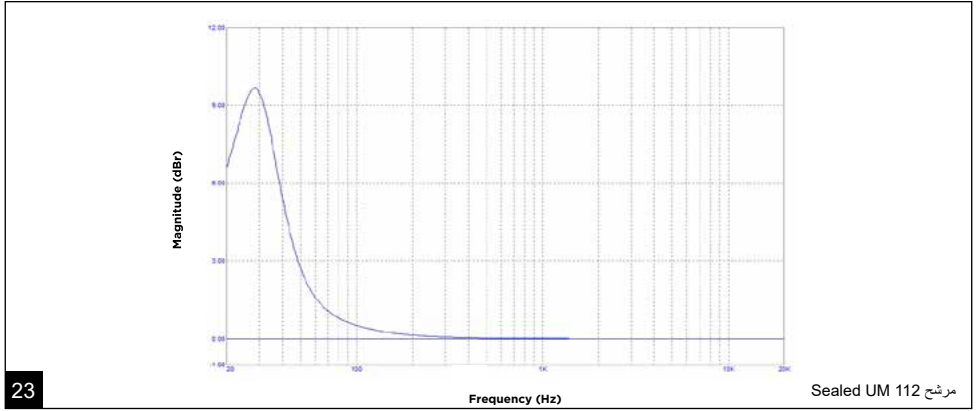
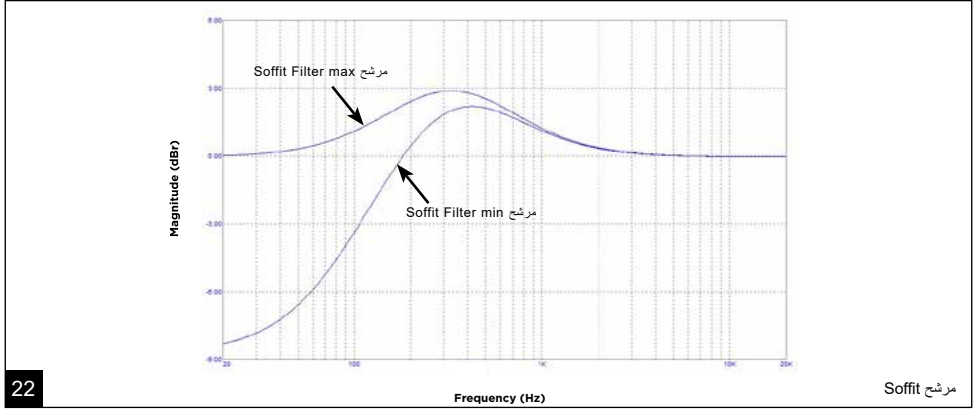

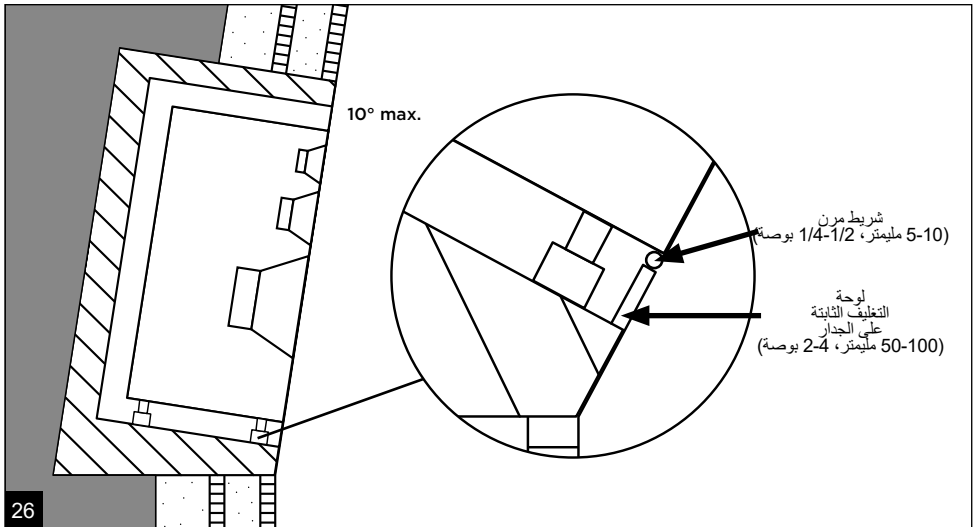
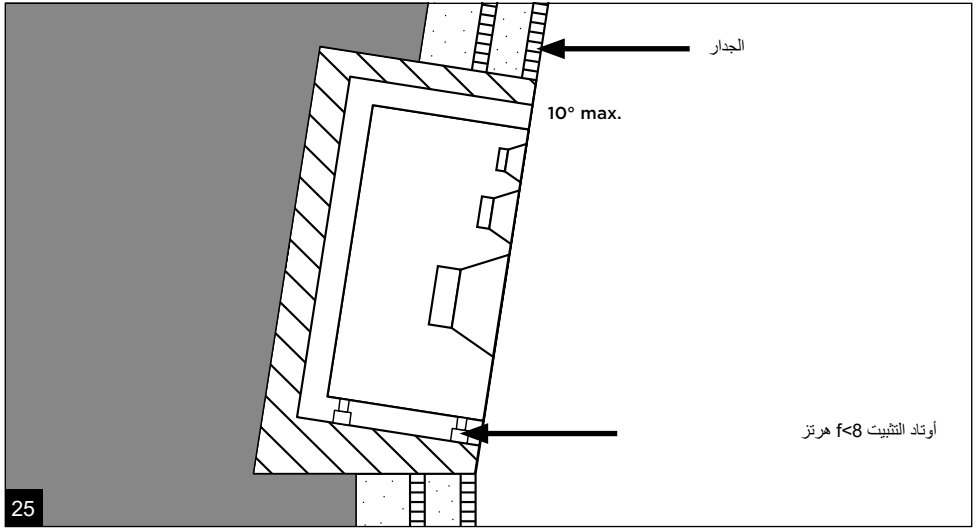

# UTOPIA MAIN

## دليل المستخدم

295

الأداء	UTOPIA MAIN 112	UTOPIA MAIN 212
استجابة التردد (@ 3- ديسبل)	28 هرتز - 40 كيلو هرتز	28 هرتز - 40 كيلو هرتز
مستوى ضغط الصوت الأقصى SPL (CEA2034 متوسط 10-50 كيلو هرتز المساحة الخالية @ 1 متر)	dB 120	dB 123
مُضخّم صوت بعيد		
المدخل	تناظري 10 XLR كيلو أوم	
مرحلة تضخيم الصوت الجيبر	500 واط جذر متوسط المربع الفئة D	2 × 500 واط جذر متوسط المربع الفئة D
مرحلة تضخيم الصوت المتوسط	180 واطًا جذر متوسط المربع الفئة H الوضع الحالي	2 × 180 واطًا جذر متوسط المربع الفئة H الوضع الحالي
مرحلة تضخيم الصوت الحاد	90 واطًا جذر متوسط المربع الفئة H الوضع الحالي	140 واطًا جذر متوسط المربع الفئة H الوضع الحالي
الإمداد بالكهرباء الأسمية (الجهد الممتدد)	~100 - 120 فولطاً / 50 / 60 هرتز ~220 - 240 فولطاً، / 50 / 60 هرتز	
الشدة الأسمية المستهلكة	500 واط	1000 واط
المنصهرات*	~100 - 120 فولطاً ~220 - 240 فولطاً	شدة 10 أمبير ساعة / 25 فولطاً، شدة 5 أمبير ساعة / 250 فولطاً ~100-120 فولطاً ~ 220-240 فولطاً
ترددات التغطية		330 هرتز / 2.7 كيلو هرتز
المقاسات (الارتفاع × الطول × العمق)		18.8 × 48.3 × 44.4 سم
ارتفاع الحامل		4U
الوزن	25.1 كجم	23.4 كجم
وضع الاستعداد التلقائي		بعد مرور 14 دقيقة تقريبًا بدون استخدام
الاستهلاك في وضع الاستعداد		>W 0.5
استهلاك الطاقة عند إيقاف تشغيل المضخم		>W 0.1
محولات الطاقة		
جيبر	13 بوصة غشاء «W»	2 × 13 بوصة غشاء «W»
الصوت المتوسط	5 بوصة غشاء «W» شكل «M»	2 × 5 بوصة غشاء «W» شكل «M»
حاد		1.5 بوصة بريليوم شكل «M»
مكبر الصوت		
التصميم		خشب MDF بعرض 30 مم
التشطيب		أسود
المقاسات (الطول × الارتفاع × العمق)	46 × 53 × 94 سم	46 × 105 × 79.6 سم
الوزن	kg 77.6	kg 119.5
نطاق درجة الحرارة		عند التشغيل: 5 - 30 درجة مئوية أثناء التخزين: 0 - 50 درجة مئوية

ملاحظة\*: المنصهر شدة 10 أمبير ساعة/ 250 فولطاً على سبيل المثال يتوافق مع سعة 10 أمبير مع تأثير بطيء (T) وقدرة عالية على القطع (H) وجهد تيار يقل أو يساوي 250 فولطاً.

لتسهيل ضمان شركة FOCAL JMLab فقد أصبح من الممكن الآن تسجيل جهازك عبر الإنترنت: [www.focal.com/garantie](http://www.focal.com/garantie)



لقد اشتريت للتو منتجاً من منتجات Focal ونحن نشكرك على ذلك. مرجحاً بك في عالمنا، وهو عالم مكبرات الصوت الخاصة بالتحكم إن الابتكار والامتياز والتقاني هي قيمنا؛ وهنفا الوحيد هو أن نقدم لك صوتاً شفافاً ونقياً ومضبوطاً. من أجل الاستفادة الكاملة من أداء هذا المنتج، فإننا ننصحك بقراءة التعليمات الواردة في هذا الكتيب، ثم الاحتفاظ به بعناية من أجل الرجوع إليه مستقبلاً.

### المناولة

هذه الأجهزة بها زوايا حادة وثقيلة جداً. احرص على عدم إصابة نفسك عند المناولة. لا تستخدم القطب الخلفي أو فتحة التهوية لإسك مكر الصوت.

### محتوى العبوة

يُباع كل مكر الصوت مصحوباً بالعناصر التالية:

- مُضخم صوت البعيد
- عدد 1 كابل الكهرباء
- عدد 1 كابل speaker به 8 دبابيس بطول 2 متر
- عدد 1 كابل speaker به 4 دبابيس بطول 2 متر
- مظهر يحتوي على دليل البدء السريع وبطاقة الجودة وثيقة العلامة التجارية
- كيس بلاستيكي يحتوي على الدليل (مكر صوت عالي التردد M من البريليوم)، وكذلك شريط لاصق يوضع على مكر الصوت عالي التردد في حالة تلف القبة
- ترولي نقل

تأكد من وجود كل هذه العناصر وأخرج الملحقات كافة من الصندوق. تحقق من عدم وجود أي علامات تلف على العبوة. وإذا كانت تالفة، فيجب إخطار شركة النقل والموزع. من المهم الاحتفاظ بالعبوة في حالة جيدة لإمكانية استخدامها مستقبلاً.

### التوصيات

نود أن نشير إلى أنه يمكن إحداث ضغط صوتي عالٍ، لا سيما عند الضبط 5.1 أو Dolby Atmos. بما أن مستوى التشوية منخفض ومستوى إرهاق المستخدم قليل، فليس من السهل دائماً إدراك ضغط الصوت الفعلي. ننكر أن التعرض لمستويات صوتية عالية بعد مدة معينة يمكن أن يؤدي إلى فقدان السمع بشكل لا رجعة فيه.

### البدء السريع

1. قبل القيام بأي شيء، تحقق أن مكبرات الصوت ومصدر الصوت (وحدة التحكم، ...) في وضع إيقاف التشغيل.
2. قم بتوصيل كابلات speaker بين المضمخ ومكر الصوت.
3. قم بتوصيل الإشارة الصوتية القادمة من المصدر بمكبرات الصوت باستخدام XLR الموجودة على المضمخات.
4. استخدم كابل الطاقة المباع لتوصيل مكر لتوصيل مضمخ كل مكر صوت بالتيار.
5. قم بتوصيل مصدر الصوت بالكهرباء وتأكد أن مستوى إخراج مصدر الصوت المتصل بمكر الصوت مضبوط على - 80 أو عند مستوى منخفض جداً.
6. قم بتوصيل المضمخات بالتيار.
7. عند الانتهاء من التسجيل أو مزج الأصوات أو عمل النسخة الأصلية، يُنصح بإيقاف تشغيل الأجهزة بالترتيب التالي:
  - أ. إيقاف المضمخات.
  - ب. إيقاف تشغيل مصادر الصوت.

### Utopia Main 112

Utopia Main 112 عبارة عن مكبر صوت احترافي خاص بالتحكم ثلاثي القنوات لأنظمة متوسطة الحجم (ابتداءً من 20 مترًا مربعًا). ويتكون من مكبر صوت 13 بوصة بغشاء ساندوتش مُركب على شكل "W"، وبه فتحة من القطع الكبير، ومكبر صوت منخفض التردد 5 بوصة بغشاء ساندوتش مُركب على شكل "M"، ومكبر صوت عالي التردد 1.5 بوصة على شكل "M" من البريليوم الخالص.

### Utopia Main 121

Utopia Main 121 عبارة عن مكبر صوت احترافي خاص بالتحكم 3.5 قناة لأنظمة كبيرة الحجم (ابتداءً من 30 مترًا مربعًا). ويتكون من 2 مكبر صوت 13 بوصة بغشاء ساندوتش مُركب على شكل "W"، وبه فتحتان رقائقيتان من القطع الكبير، 2 مكبر صوت منخفض التردد التردد 5 بوصة بغشاء ساندوتش مُركب على شكل "W"، ومكبر صوت عالي التردد 1.5 بوصة ذو قبة مغناطيسية من البريليوم الخالص.

### التركيب

يجب أن توضع مكبرات الصوت على حامل ثابت بالنسبة للأرضية، والتي يجب أن يوضع عليها كل سطح استناد مكبر الصوت. الحامل ذو العجلات ليس حاملًا مثبّتًا. يجب أن يتحمل الحامل ضعفي وزن مكبر الصوت على الأقل.

### التغذية بالتيار الكهربائي

بعد إخراج الأجهزة من العبوة، تأكد أولاً أن شدة التيار الكهربائي في الجزء الخلفي من مضخم الطاقة مضبوط بشكل صحيح على الجهد الكهربائي الذي توفره الشبكة. تحقق أيضاً من المنصهر (وإذا لزم الأمر استبدله)، حيث يعتمد شدة الأمبير الخاصة به على شدة التيار في الشبكة (انظر خصائص المنصهر في جدول المواصفات).

### إجراء تغيير شدة التيار:

- 1- فك أحد الزرغين الموجودين على لوحة الحماية.
- 2- اضبط شدة التيار على 220 فولطاً أو 110 فولط حسب جهد التيار الكهربائي في البلد الذي يوجد فيه العميل.
- 3- قم بربط الغطاء مرة أخرى لحماية زر الاختيار.

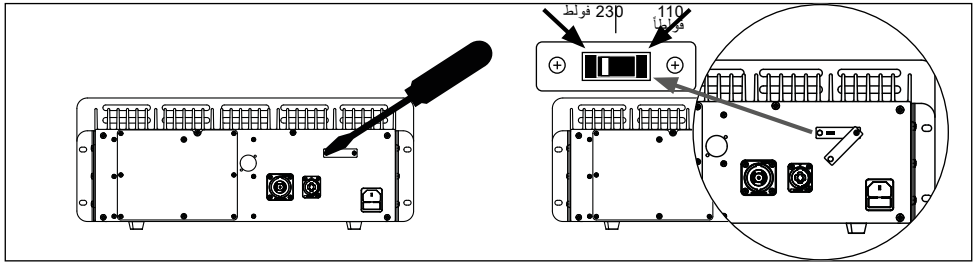

### إجراء تغيير المنصهر:

إذا كان المنصهر مكسوراً أو إذا قمت بتغيير شدة التيار بين 220 فولطاً و110 فولط:

- 1- اسحب الدرّج الذي يحتوي على المنصهر.
- 2- استبدله بالمنصهر المناسب وفقاً للمنطقة الجغرافية (راجع المواصفات التقنية).

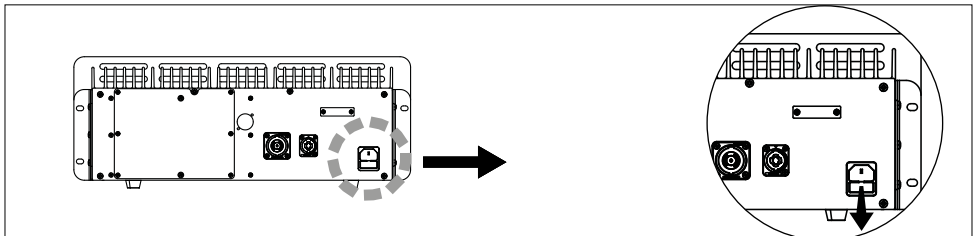

### لوحة الخصائص Feature board

تأكد من أن مضخم الصوت غير متصل بالتيار الكهربائي قبل الوصول إلى عناصر التحكم الموجودة خلف اللوحة في الجزء الخلفي من مضخم الصوت. سيُشار إلى هذه البطاقة الإلكترونية التي تحتوي على هذه الإعدادات في بقية هذا المستند باسم "لوحة الخصائص Feature board".

انتبه

يجب توصيل الأجهزة بمقياس كهربائي موزع باستخدام كابل الطاقة الميخاع لهذا الغرض. تحقق من توافق النظام الكهربائي (قاطع التيار، المقاييس، أسلاك التمديد، المشترك، ...) مع الشدة التي يستهلكها مضخم الصوت.



الإجراء - تنبيه: مخصص للأشخاص المؤهلين فقط

1- أوقف تشغيل مضخم الصوت وافصل كابل التيار الكهربائي. يجب أن تتطفي لمبة الليد الموجودة على الواجهة الأمامية.

2- قم بفك البراغي التي تثبت اللوحة الخلفية القابلة للإزالة التي تحمي لوحة الخصائص



3- بمجرد إزالة اللوحة الخلفية، قم بلمس منطقة التفريغ الكهروستاتيكي بإصبعك، بدون قفازات، من أجل تفريغ الكهرباء الساكنة الموجودة في هيكل الجهاز بواسطة الشخص. ملاحظة: ويهدف هذا إلى حماية الدوائر الإلكترونية. كثيرًا ما يتم شحن الأشخاص بعدة آلاف من الفولطيات عند المشي أو لمس الأشياء من حولهم. شدة التيار الناتج أثناء التفريغ منخفضة للغاية، ولكنها كافية لإتلاف المكونات الإلكترونية.

4- قم بتعديل الإعدادات المطلوبة. راجع الشاشة المطبوعة الموجودة على الجانب المخفي من اللوحة القابلة للإزالة لمعرفة كيفية عمل كل إعداد.

احرص على أن يظل مضخم الصوت مغلقًا وعلى لمس منطقة التفريغ إذا اضطر المستخدم إلى التحرك في أرجاء الغرفة أو لمس الأشياء بين إعداده.

5- بمجرد إجراء التعديلات، أعد وضع اللوحة وأحكام ربط جميع البراغي.

6- أعد توصيل كابل التيار.



انتبه

لمنع التفريغ الكهروستاتيكي من الإضرار بالمكونات الهشة، تأكد من تفريغ الشحنات في الهيكل قبل لمس الأجزاء الداخلية للمضخم.

توصيلات مداخل الصوت

يتم إدخال إشارة الصوت بواسطة مقياس XLR أنثى. يُرجى استخدام كابل XLR مصنف. تتيح هذه القاعدة توصيل مصدر إشارة متناظرة واستخدام مخطط التوصيل القياسي للكابلات:

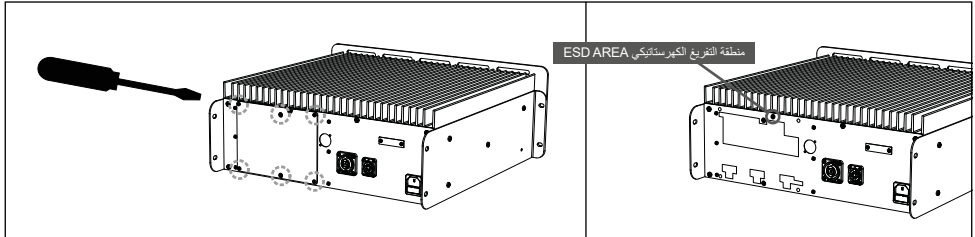

بنز 1 = الكتلة (التفريغ)

بنز 2 = النقطة الساخنة (إشارة داخل الموجة)

بنز 3 = النقطة الباردة (إشارة خارج الموجة)

عندما يكون مصدر إشارة الدخول لا متناظر، من المعتاد توصيل "النقطة الباردة" (بنز 3) بالكتلة (بنز 1).

يتم هذا التوصيل بشكل عام في الكابلات.



مكبر صوت مغلق أو به فتحة

اعتماداً على الاستخدام والمساحة المتوفرة في الغرفة، يمكن سد الفتحة بسدادة فلين. سيوفر مكبر الصوت المغلق دقة صوت جهوري أفضل وإعادة إنتاج أصوات انقالية على حساب مستوى ضغط الصوت الأقصى SPL Max. عند ترك الفتحة مفتوحة، يزداد مستوى الصوت في مضخم الصوت، مما يسهّل تجربة الموسيقى عند مستويات استماع عالية. يُنصح عموماً بالاحتفاظ بالفلين في حالة مكبر الصوت المثبت في الأسفل "soffit"، حيث إنه يستفيد بالفعل من مقياس الجهد الناتج عن الدمج في المكان، في حين أن مكبر الصوت غير المدمج وفي تركيب مغلق من المحتمل أن يفقر إلى مستوى الصوت المنخفض. يمكن لوكيل Focal أن يزداد بسدادة تركيبها في مكبر الصوت بنفسك. قم بتركيب السدادة كما هو موضح في الصورة أدناه. تأكد من إحكام الغلق حول السدادة.

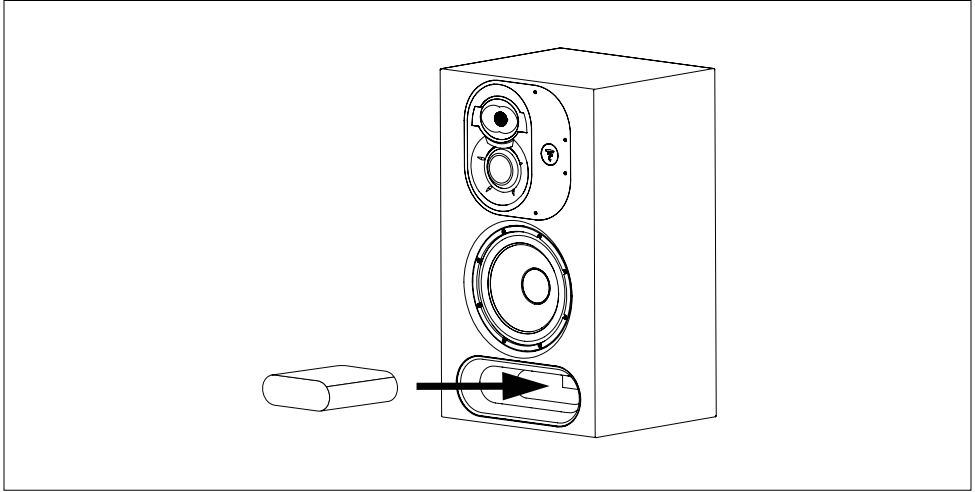

إذا كانت السدادة مثبتة في الفتحة، يجب ضبط مفتاح "SEALED PORT" في لوحة الخصائص على "ON" (انظر أدناه). إذا لم يتم تنشيط هذا الإعداد، فهناك مخاطرة كبيرة جداً لحدوث التآكل المبكر وكسر مكبر الصوت.



ضبط لوحة الخصائص

يتم وصف وظيفة كل مقياس جهد ومفتاح DIP على الجانب السفلي من اللوحة القابلة للإزالة التي تحمي لوحة الخصائص، كما هو موضح أدناه:

يوصى بشدة باستخدام ميكروفون قياس وبرنامج تحليل لمساعدتك في إجراء أي تعديلات ضرورية. يُرجى ملاحظة أن تعطيل وضع الاستعداد يؤدي إلى زيادة استهلاك الطاقة عند عدم استخدام الجهاز الذي تم تشغيله لفترة طويلة من الوقت. يُرجى الرجوع إلى الجدول التالي لضبط مفاتيح الـ "DIP"، حيث "0" يقابل مفتاح المقاطع السفلي و"1" يقابل المقاطع العلوي.

# UTOPIA MAIN

دليل المستخدم

لوحة الخصائص Feature board

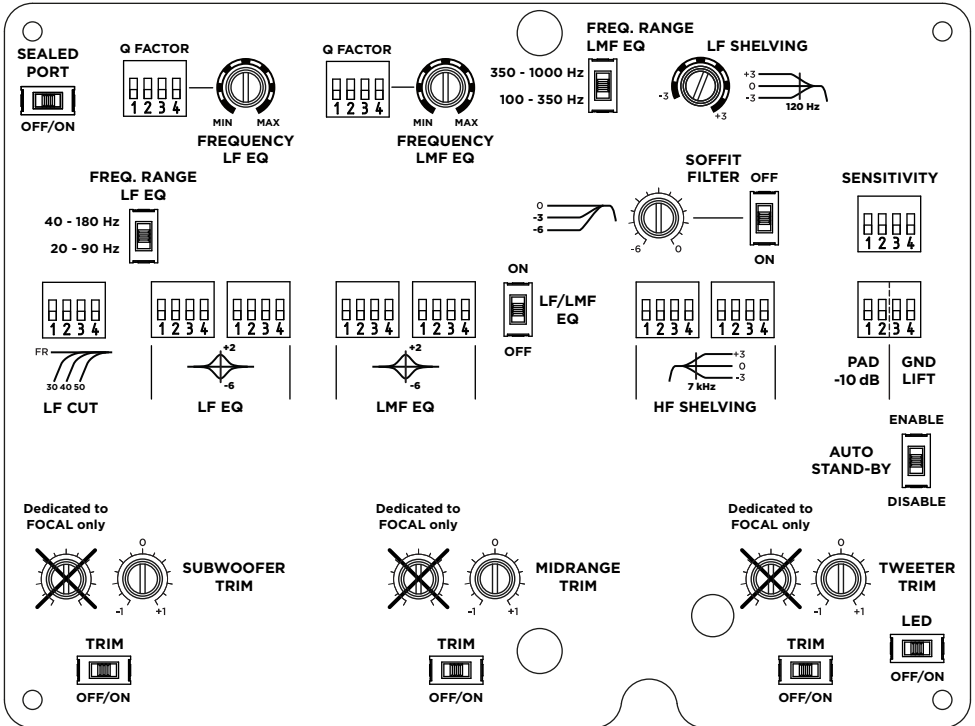



وضع الزر

قائمة إعدادات لوحة الخصائص الرئيسية

القسم	الإعداد	الوضع	التسليم
LF CUT	التردد	FR 0000	□□□□
		30 هرتز 0101	□□□□
		40 هرتز 1010	□□□□
		50 هرتز 1111	□□□□
LF EQ	العامل Q	1 0000	□□□□
		1.5 0001	□□□□
		2 0010	□□□□
		2.5 0011	□□□□
		3 0110	□□□□
		3.5 0111	□□□□
		4 1010	□□□□
LF EQ	مقياس الجهد	+2.5dB 0011 0000	□□□□ □□□□
		+2dB 0010 0000	□□□□ □□□□
		+1.5dB 0011 0001	□□□□ □□□□
		+1dB 0001 0000	□□□□ □□□□
		+0.5dB 0011 0010	□□□□ □□□□
		0dB 0000 0000	□□□□ □□□□
		-0.5dB 0010 0011	□□□□ □□□□
		-1dB 0000 0001	□□□□ □□□□
		-1.5dB 0001 0011	□□□□ □□□□
		-2dB 0000 0010	□□□□ □□□□
		-2.5dB 0000 0011	□□□□ □□□□
		-3dB 0000 0100	□□□□ □□□□
LF EQ	مقياس الجهد	-3.5dB 0001 1000	□□□□ □□□□
		-4dB 0000 1000	□□□□ □□□□
		-4.5dB 0001 1111	□□□□ □□□□
		-5dB 0101 0000	□□□□ □□□□
		-5.5dB 0100 1111	□□□□ □□□□
		-6dB 1000 0000	□□□□ □□□□

قائمة إعدادات لوحة الخصائص الرئيسية

القسم	الإعداد	الوضع	التسلسل		
LMF EQ	العامل Q	1	0001		
		2	0000		
		3	0010		
		4	1111		
		5	0110		
		7	1000		
		8	1100		
		مقياس الجهد	+2.5dB	0011 0000	
	+2dB		0010 0000		
	+1.5dB		0011 0001		
	+1dB		0001 0000		
	+0.5dB		0011 0010		
	0dB		0000 0000		
	-0.5dB		0010 0011		
	-1dB		0000 0001		
	-1.5dB		0001 0011		
	-2dB		0000 0010		
	-2.5dB		0000 0011		
	-3dB		0100 0000		
	-3.5dB		0001 1000		
	-4dB		0000 1000		
	-4.5dB		0001 1111		
	-5dB		0101 0000		
	-5.5dB		0100 1111		
	-6dB		1000 0000		

قائمة إعدادات لوحة الخصائص الرئيسية

القسم	الإعداد	الوضع	التسلسل	
HF Shelving	مقياس الجهد	+3dB	0000 1000	
		+2dB	0000 0100	
		+1dB	0000 0010	
		+0.5dB	0000 0001	
		0dB	0000 0000	
		-0.5dB	0001 0000	
		-1dB	0010 0000	
		-2dB	0100 0000	
		-3dB	1000 0000	
الحساسية		+4dBu	1000	
		+9dBu	0000	
		+14dBu	0011	
PAD - بقوة 10 ديسيبل		تشغيل On	00	
		إيقاف OFF	11	
الأرضية / أيسر		الأرضية	10	
		يسار	00	
LF Shelving	مقياس الجهد	+3dB		
		+2dB		
		+1dB		
		+0.5dB		
		0dB		
		-0.5dB		
		-1dB		
		-2dB		
-3dB				

توصيل مكبرات الصوت  
يتم التوصيل بين مضخم الصوت البعيد ومكبر الصوت عبر كبلين من كبلات speaker: كل speaker ذي 8 سنون وكبل speaker ذي 4 سنون. يجب ألا يتجاوز طول كبلات speaker التي تربط مضخم الصوت بمكبر الصوت 3 أمتار.

- توصيل الكبلات داخل الكابل speaker ذي 8 سنون على النحو التالي:
- +1/-: مكبر صوت منخفض التردد (112) / مكبر صوت منخفض التردد أيسر (212)
  - 2/-: غير موصل (112) / مكبر صوت منخفض التردد أيمن (212)
  - 3/-: مكبر الصوت المتوسط (112) / مكبر الصوت المتوسط العلوي (212)
  - 4/-: غير موصل (112) / مكبر صوت المتوسط الأسفل (212)

- توصيل الكبلات داخل الكابل speaker ذي 4 سنون على النحو التالي:
- +1/-: مكبر الصوت عالي التردد (112 و 212)
  - 2/-: مؤشر LED في واجهة مكبر الصوت

الموضع (شكلي F و G)

إن Utopia Main 112 و Utopia Main 212 هما مكبرا صوت للتحكم بعيدة المدى، ولذلك تم تصميمهما ليتم وضعهما على مسافة تتراوح بين مترين و 5 أمتار من المستمع وتوجيههما نحوه. بالنسبة لمكبرات الصوت Utopia Main 112، من الممكن أيضاً تدوير قرص الصوت متوسط المدى/مكبر الصوت عالي التردد. يجب أن توضع مكبرات الصوت على حامل ثابت بالنسبة للأرضية، والتي يجب أن يوضع عليها كل سطح امتداد مكبر الصوت. الحامل ذو العجلات ليس حاملاً ثابتاً. يجب أن يتحمل الحامل ضعفي وزن مكبر الصوت على الأقل. تأكد من إزالة مكبر الصوت من تrolley النقل الخاص به قبل التركيب. يُستخدم التrolley فقط لنقل مكبر الصوت إلى موقعه النهائي.

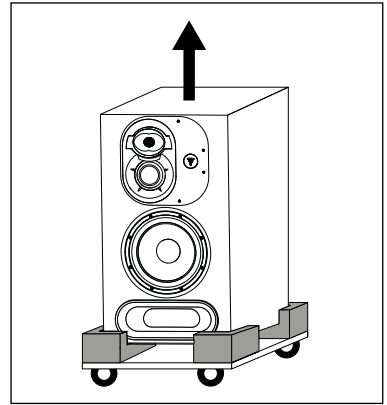
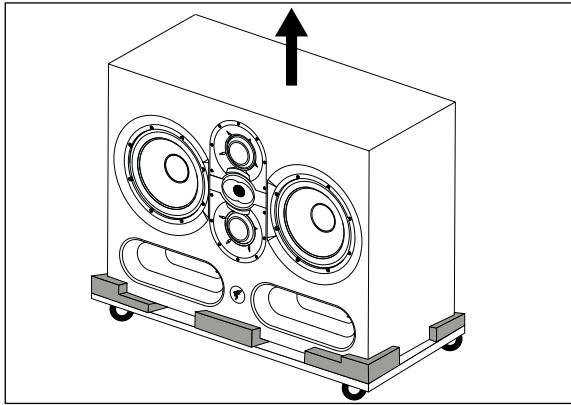

توجيه قرص الصوت المتوسط/ مكبر الصوت عالي التردد

يمكن تدوير قرص الصوت متوسط المدى/مكبر الصوت عالي التردد Utopia Main 112 على 360 درجة بزيادة قدرها 90 درجة، ويمكن قرص الصوت متوسط المدى/مكبر الصوت عالي التردد على يمين أو يسار مكبر الصوت. يتيح هذا تحسين ضبط السماع وفقاً للفرقة ولاشتراطات التركيب.

الإجراءات التي نتبعها لتوجيه قرص الصوت المتوسط/ مكبر الصوت عالي التردد

- 1) قم بإزالة البراغي العشرة باستخدام مفتاح ألين رقم 4 مع تثبيت قرص الصوت المتوسط/مكبر الصوت عالي التردد مع قرص شعاع Focal (الشكل D).
- 2) أخرج قرص الصوت في حدود 10 سم بإماتته (الشكل E).
- 3) قم بلف قرص الصوت حتى تصل إلى الوضع المطلوب. تحقق أن ولانج التثبيت تحاذي الثقوب الموجودة على قرص الصوت، بحيث تضمن محاذاة تامة بين البراغي/ الثقوب الموجودة على قرص الصوت / ولانج التثبيت (الشكل D).
- 4) من أجل تركيب جيد لقرص الصوت، لا بد من مراعاة النقاط الـ 3 التالية:
  - 4.1. ضع قرص الصوت. ضع البراغي الـ 10 واربطهم باليد مع مراعاة الشد على شكل النجمي.
  - 4.2. اربط البراغي على شكل نجمة. اضبط مفك البراغي الكهربائي على قوة منخفضة.
  - 4.3. اربط البراغي من جديد بشكل متصالب. اضبط مفك البراغي الكهربائي على قوة أكبر. ثم تأكد أن البراغي مربوطة جيداً.
  - 4.4. فكترن السماعه جاهزة للاستخدام.
- 5) فكترن السماعه جاهزة للاستخدام.

التثبيت على الحائط أو في السقف، أو كليهما

لا تتضمن Utopia Main 112 و Utopia Main 212 نقاط تثبيت تركيب السماعات على الجدار أو السقف، أو كليهما. شركة Focal لا تعطي أي ضمان للحامل أو لتركيب معين، وتنفيذ تركيب السماعات هو أمر يخص العميل. ولا تعدّ شركة Focal مسؤولة بأي حال من الأحوال في حالة تفكك أو سقوط أو وقوع حادث و / أو أي نتيجة أخرى أو تلف من أي نوع يكون مرتبطاً بتركيب السماعات.

تحديد موضع الاستيريو

نحن نوصي بوضع مكبرات الصوت بحيث تكوّن مثلث متساوي الأضلاع. القمم الثلاثة تتكون من موضع الاستماع ومكبر الصوت الأيمن ومكبر الصوت الأيسر.

تحديد موضع القنات المتعددة

في إطار التركيب 5.1 توصيك بوضع مكبرات الصوت على دائرة، بحيث تكون مكبرات الصوت متساوية البعد عن نقطة الاستماع. يتم وضع القناة الرئيسية على صفر درجة، والقناة الأمامية اليمنى على 30 درجة، والقناة الخلفية اليمنى على 110 درجة، والقناة الخلفية اليسرى على 250 درجة والقناة الأمامية اليسرى على 330 درجة. في حالة تركيب Dolby Atmos®، ارجع إلى إرشادات Dolby Atmos® Focal على الموقع (https://www.focal.com/dolby-atmos-installation).

الترويض

محولات الطرقة المستخدمة في مكبرات الصوت Utopia Main 112 و 212 هي عبارة عن مكونات ميكانيكية معقدة تتطلب وقتاً معيناً لتتكيف حتى تعمل بأفضل مستوى لها وتتأقلم مع درجة الحرارة والرطوبة داخل بيئة الاستماع. تختلف هذه الفترة حسب الظروف التي تمت مواجهتها ويمكن أن تمتد لعدة أسابيع. من أجل تسريع العملية، يتصح بتشغيل مختلف الأجهزة لمدة ساعتين تقريباً على مستوى متوسط، على برامج موسيقية غنية بالترددات المنخفضة. وما إن تستقر كل خصائص محولات الطاقة، سوف تتمكن من الاستمتاع بأداء مكبرات Focal الخاصة بك لأقصى درجة.

تركيب مُضخم الصوت

يمكن تركيب المضخم على حامل أو على طاولة. في كلتا الحالتين، من الضروري ترك مسافة لا تقل عن 9 سم (2U في الحامل) في الأعلى و 5 سم على الجانبين و 9 سم أسفل مضخم الصوت لضمان دوران الهواء الكافي حوله. بالإضافة إلى ذلك، يجب عدم سد فتحات مضخم الصوت، وإذا تم وضع مضخم الصوت على سطح، فيجب أن يكون صلباً. تم تزويد السطح العلوي لمضخم مكبر الصوت Utopia Main 112 و Utopia Main 212 بمشعاع مشتت للحرارة. يُرجى الابتعاد عن هذا السطح لتجنب أي خطر للإصابة بحروق الجلد. يتميز مضخم الصوت في مكبر الصوت Utopia Main 212 بتبريد بمساعدة المروحة المصممة لتنشط عند تشغيل المضخم على صوت عالٍ لفترات طويلة من الوقت. يُرجى الابتعاد عن فتحة المروحة لتجنب أي خطر إصابة من الشفرات المتحركة.

لا يمكن وضع مضخم الصوت على الحافة أو الخلفية أو الأعلى.

إذا تم تركيب مضخم الصوت في حامل أفقي، فيجب تأمينه من الأمام والخلف باستخدام الفتحات المخصصة لهذا الغرض. تأكد من استخدام براغي بها الحد الأدنى من المقاسات التالية: 15 × M6 مم للوحة الأمامية، و 12 × M6 مم لمسامير التعليق الجانبية. نوصي أيضاً باستخدام الوردات.

تم تصميم الثقوب الموجودة في واجهة المضخم بحيث تترك مساحة 0.5U أسفل المضخم و 1.5U أعلاه.

تركيب مكبر الصوت في الوضع "السفلي soffit" (شكلي H و I).

يوفر تركيب مكبر الصوت (التركيب "السفلي soffit") عدداً من المزايا الصوتية. وهذا يتجنب مشكلات الانحراف على حواف السماعه وانعكاس الترددات المنخفضة على الجدار الخلفي. ننصحك بشدة باستشارة خبير بناء مؤهل أو مصمم استوديو مؤهل لضمان تنفيذ هذه الطريقة بشكل صحيح. نظراً لأن المركز الصوتي لمكبر الصوت يجب أن يشير نحو موضع الاستماع، ينبغي التوجيه وفقاً للجدار الذي تم وضع مكبر الصوت فيه. يجب أن يكون الجدار صلباً وثقيلاً ويجب ألا تملأ الفواصل أكثر من 10 درجات نحو الأرض. يجب ترك مساحة تتراوح من 5 إلى 10 سم (2 إلى 4 بوصة) على جانبي مكبر الصوت، ولكن يجب تغطية هذه المساحة في المقدمة بلوحة تتصل بواجهة مكبر الصوت. اترك مساحة تتراوح من 5 إلى 10 ملليمتر (¼ إلى ½ بوصة) بين مكبر الصوت واللوح من أجل إدراج حوان مطاطي من فيها. يجب أن يرتكز مكبر الصوت على وسادات مضادة للاهتزاز ويجب أن يكون تردد الرنين الكلي أقل من 8 هرتز. يجب ملء التجاويف الفارغة في الجدار بالصوف المعدني الماص أو الفلين الصوتي. يجب تدعيم الهيكل الذي يتكون من جدار خشبي بألواح داخلية قوية. في حالة الجدران الصلبة مثل الجدران الخرسانية، يجب ملء الفراغ حول مكبر الصوت بالصوف المعدني الماص أو الرمل. تأكد من محاذاة الجزء الأمامي من مكبر الصوت مع سطح الجدار، مع مراعاة تشطيب الجدار.

العناية

تقتصر أعمال صيانة مكبرات صوت على تنظيف الغبار باستخدام قطعة قماش جافة. وإذا اتسخ مكبر الصوت، نوصي بتنظيفه ببساطة باستخدام قطعة قماش رطبة. لا تستخدم مطلقاً المنظفات أو المنظفات أو المنتجات الكحولية أو المنظجات الأكلة أو المواد الكاشطة لتنظيف سطح مكبر الصوت. تجنب الوجود على مقربة من مصادر الحرارة. نوصي أيضاً بإعادة ربط براغي مكبرات الصوت بعد بضعة أشهر من الاستخدام.

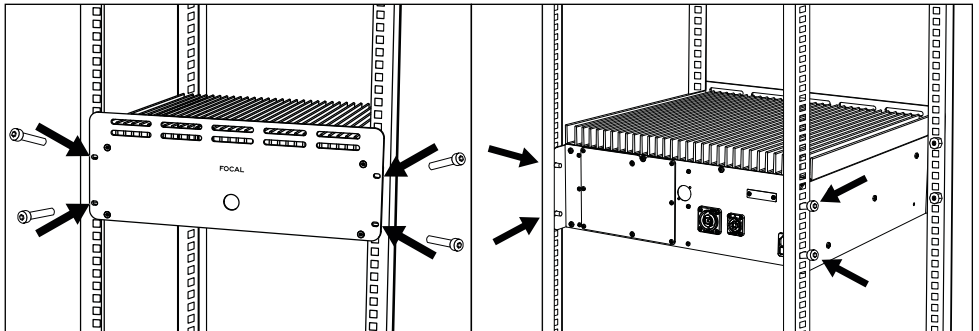

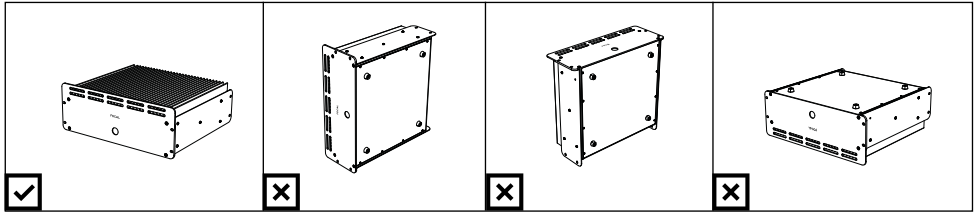
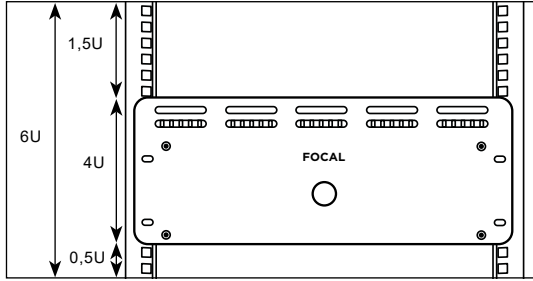

شروط الضمان

مكبرات الصوت من يزودك موزعك بجميع التفاصيل المتعلقة بالضمان. يمتد الضمان ليشمل على الأقل ما مُنح بموجب الضمان Focal مشمولة بضمان يمنحه الموزع الرسمي لمكبرات Focal .  
في بلدك القانوني الساري في البلد الذي أصدرت فيه فاتورة الشراء الأصلية.



## Élimination correcte de ce produit.

Ce marquage indique que ce produit ne doit pas être éliminé avec les autres déchets ménagers au sein de l'UE. Par mesure de prévention pour l'environnement et pour la santé humaine, veuillez le recycler de manière responsable, pour favoriser la réutilisation des ressources matérielles. Pour retourner votre appareil usé, veuillez utiliser les systèmes de retour et de collecte ou contactez le détaillant chez lequel le produit a été acheté. Celui-ci pourra procéder au recyclage du produit en toute sécurité

FR



## Correct elimination of this product.

This marking indicates that within the EU this product should not be disposed of with other household wastes. To prevent any risk to the environment or human health, please recycle them responsibly to encourage the reuse of material resources. To return your used device, please use the return and collection systems available, or contact the retailer where you purchased the product. They can recycle this product safely.

EN



## Ordnungsgemäße Entsorgung des Produkts.

Diese Kennzeichnung weist darauf hin, dass dieses Produkt innerhalb der EU nicht mit anderen Haushaltsabfällen entsorgt werden darf.

Als Präventivmaßnahme für die Umwelt und die menschliche Gesundheit muss auf eine verantwortungsbewusste Wiederverwertung zur Förderung der Wiederverwendung von materiellen Ressourcen geachtet werden. Für die Rückgabe von Gebrauchtgeräten verwenden Sie bitte zur Verfügung stehende Rückgabe- und Recyclingsysteme oder wenden Sie sich an den Händler, bei dem Sie das Produkt erworben haben. Letzterer kann das Gerät sicher dem Wertstoffkreislauf zuführen.

DE



## Eliminación correcta de este producto.

Este símbolo indica que este producto no debe eliminarse con el resto de residuos domésticos dentro de la UE. Con el objetivo de proteger el medioambiente y la salud pública, recicle de forma responsable para favorecer la reutilización de los recursos materiales. Para devolver su aparato usado, utilice los sistemas de devolución y recogida o póngase en contacto con el vendedor del producto. Este podrá proceder al reciclaje del producto de forma totalmente segura.

ES



## Corretto smaltimento di questo prodotto.

Questa marcatura indica che, nell'UE, questo prodotto non deve essere smaltito insieme agli altri rifiuti domestici. A titolo preventivo per l'ambiente e la salute, deve essere riciclato in modo responsabile per favorire il riutilizzo delle risorse materiali. Per mandare indietro l'apparecchio usato, si prega di utilizzare il sistema di reso e raccolta o di contattare il rivenditore da cui è stato acquistato il prodotto, il quale potrà procedere a riciclare il prodotto in totale sicurezza.

IT



## Eliminação correta deste produto.

Esta marca indica que, na UE, este produto não deve ser eliminado com outro lixo doméstico. Como medida de prevenção para o ambiente e para a saúde humana, deve ser reciclado de modo responsável, para promover a reutilização dos recursos materiais. Para devolver o seu dispositivo usado, recorra aos sistemas de devolução e recolha ou contacte o comerciante em que o produto foi adquirido. Este poderá proceder à reciclagem do produto com toda a segurança.

PT



## Prawidłowe usuwanie produktu.

To oznaczenie informuje, że produktu nie należy usuwać wraz z innymi odpadami z gospodarstwa domowego na terenie UE. W celu ochrony środowiska i zdrowia człowieka, należy w sposób odpowiedzialny prowadzić recykling i wspierać ponowne wykorzystywanie materiałów. Aby zwrócić swoje urządzenie, należy skorzystać z systemu zwrotu i odbioru prowadzonego przez sprzedawcę detalicznego, u którego produkt został nabyty. Sprzedawca będzie w stanie w sposób bezpieczny przeprowadzić recykling produktu.

PL



## Tuotteen asianmukainen hävittäminen.

Tämä merkintä osoittaa, että EU:ssa tätä tuotetta ei saa hävittää muiden kotitalousjätteiden mukana. Kierrätä se vastuullisesti ehkäistäksesi mahdollisia vaaroja ympäristölle tai ihmisten terveydelle ja edistääksesi aineellisten voimavarojen uudelleenkäyttöä. Palauta käytetty laite käyttämällä saatavilla olevia palautus- ja keräysjärjestelmiä tai ota yhteys jälleenmyyjään, jolta ostit tuotteen. He voivat kierrättää tämän tuotteen turvallisesti.

FIN



## Правильная утилизация продукта.

Данная маркировка указывает на то, что в пределах ЕС этот продукт не может утилизироваться вместе с бытовым мусором. В целях предотвращения загрязнения окружающей среды и нанесения ущерба здоровью человека утилизируйте продукт должным образом, позволяющим произвести его повторную переработку. Для того чтобы вернуть бывшее в употреблении устройство, используйте системы возврата и сбора сырья либо обратитесь в пункт розничной торговли, в котором вы приобрели продукт, для организации повторной переработки с соблюдением всех норм безопасности.

RU



## Correcte verwijdering van dit product.

Deze marking geeft aan dat dit product in de EU niet samen met ander huishoudelijk afval mag worden weggegooid. Om het milieu en de gezondheid van de mens te beschermen, dient u het product op verantwoorde wijze te recyclen om hergebruik van materiële hulpbronnen te stimuleren. U kunt uw gebruikte apparaat retourneren bij een recyclepunt of milieustation, of neem contact op met de winkel waar u het product hebt gekocht. Zo kan het product op verantwoorde wijze worden gerecycled.

NL



## Korrekt avlägsnande av produkten.

Denna märkning anger att produkten inte ska kasseras med annat hushållsavfall inom EU. För att förhindra skada på miljö och människors hälsa, vänligen återvinn produkten ansvarsfullt för att främja återanvändning av materialresurserna. Använd tillgängliga återlämnings- och insamlings-system för att återlämna din använda anordning, eller kontakta återförsäljaren som du köpte produkten av. De kan återvinna produkten säkert.

SE



## A termék helyes ártalmatlanítása.

Ez a jelölés azt jelzi, hogy a terméket nem szabad az EU területén az egyéb háztartási hulladékkal együtt kidobni. A lehetséges környezet- és egészségkárosodás elkerülése érdekében kérjük, hogy a hulladékot felelősen hasznosítsa újra, ezzel segítve a nyersanyagok újrahasznosítását. A használt eszközök visszaküldéséhez használja a rendelkezésre álló visszaküldési és gyűjtőrendszereket vagy forduljon a kiskereskedőhöz, akitől a terméket vásárolta. Ők elvégzik a termék biztonságos újrahasznosítását.

HU



## Pareiza, šī produkta, likvidācija.

Šis marķējums norāda, ka Eiropas Savienībā šo produktu nedrīkst izmest kopā ar citiem sadzīves atkritumiem. Lai novērstu jebkādu risku videi vai cilvēku veselībai, lūdzam nodot produktu otrreizējai pārstrādei, lai veicinātu materiālo resursu otrreizējo izmantošanu. Lai atgrieztu savu lietoto ierīci, lūdz, izmantojiet pieejamās atpakalnodošanas un savākšanas sistēmas, vai sazinieties ar izplatītāju, no kura iegādājāties šo produktu. Tas var droši pārstrādāt šo produktu.

LV



## Pravilno odlaganje tega izdelka.

Ta oznaka pomeni, da tega izdelka v EU ni dovoljeno odlagati z drugimi gospodinjskimi odpadki. V izognitev povzročanju morebitne škode za okolje ali človeško zdravje izdelek reciklirajte odgovorno, da omogočite ponovno uporabo materiala. Če želite rabljeno napravo vrniti, jo vrnite prek sistemov za vračanje in zbiranje, ki so na voljo, ali pa se obrnite na trgovca, pri katerem ste izdelek kupili, ki bo izdelek varno recikliral.

SI



## Správná likvidace tohoto výrobku.

Toto označení znamená, že výrobek v EU nelze likvidovat spolu s jiným domácím odpadem. Aby se předešlo možným škodám na životním prostředí či na lidském zdraví, výrobky zodpovědně recyklujte, podpořte tím opětovné využívání materiálů. Pro vrácení použitého výrobku využijte dostupné vratné a sběrné systémy nebo se spojte s maloobchodním prodejcem, kde jste výrobek zakoupili. Ti pak mohou výrobek bezpečně recyklovat.

CZ



## Σωστή απόρριψη αυτού του προϊόντος.

Αυτή η σήμανση υποδεικνύει ότι το προϊόν αυτό δεν πρέπει να απορρίπτεται μαζί με άλλα οικιακά απορρίμματα εντός της ΕΕ. Για να αποφευχθεί τυχόν κίνδυνος για το περιβάλλον ή την ανθρώπινη υγεία, παρακαλείσθε να το ανακυκλώσετε υπεύθυνα για να προωθήσετε την επαναχρησιμοποίηση των υλικών πόρων. Για να επιστρέψετε τη μεταχειρισμένη συσκευή σας, χρησιμοποιήστε τα διαθέσιμα συστήματα επιστροφής και συλλογής ή επικοινωνήστε με το κατάστημα από το οποίο αγοράσατε το προϊόν. Αυτοί μπορούν να ανακυκλώσουν το προϊόν με ασφάλεια.

GR



## Tinkamas šio gaminio šalinimas.

Šis ženklas reiškia, kad ES šalyse šio gaminio negalima išmesti su buitinėmis atliekomis. Norėdami išvengti pavojaus aplinkai arba žmonių sveikatai, atsakingai pasirūpinkite jo perdirbimu, kad paskatintumėte pakartotinį medžiagų panaudojimą. Norėdami grąžinti panaudotą prietaisą, pasinaudokite esamomis atliekų grąžinimo ir surinkimo sistemomis arba kreipkitės į pardavėją, iš kurio įsigijote gaminį. Jie gali saugiai perdirbti šį gaminį.

LT



## Správna likvidácia tohto výrobku.

Toto označenie určuje, že v rámci EÚ sa tento výrobok nesmie likvidovať spolu s komunálnym odpadom z domácností. Aby sa predišlo rizikám pre životné prostredie alebo ľudské zdravie, zabezpečte ich náležitú recykláciu, čím podporíte opätovné využívanie prírodných zdrojov. Ak chcete použité zariadenie vrátiť, využite na to dostupné systémy zberu a recyklácie odpadu alebo požiadajte o pomoc predajcu, u ktorého ste výrobok kúpili. Ten dokáže tento výrobok bezpečne recyklovať.

SK



## Selle toote õige kõrvaldamine.

See märgis näitab, et ELis ei tohi seda toodet käidelda koos muude majapidamisjäätmetega. Ohu vältimiseks keskkonnale või inimeste tervisele viige need vastutustundlikult ümbertöötusse, et soodustada materjaliresursside taaskasutamist. Oma kasutatud seadme tagastamiseks kasutage saadavalolevaid tagastus- ja kogumissüsteeme või võtke ühendust jaemüüjaga, kellelt te toote ostsite. Müüja võib selle toote ohutult ümbertöötusse viia.

EE



## Korrekt eliminering af dette produkt.

Dette mærke indikerer, at dette produkt, i overensstemmelse med EU, ikke skal bortskaffes sammen med andet husholdningsaffald. For at undgå enhver risiko for miljøet eller menneskers sundhed, skal du genanvende det på ansvarlig vis og således fremme genbrug af materielle ressourcer. Hvis du ønsker at returnere din brugte enhed, skal du bruge de returnerings- og indsamlingssystemer, der er tilgængelige, eller kontakte forhandleren, hvor du købte produktet. De kan genbruge dette produkt på sikker vis.

DK





**UK** SCV  
**CA** C1  
EN11 ONT



PAP

Raccolta differenziata.  
Verifica le disposizioni  
del tuo Comune.



Scansionare il codice QR per  
informazioni sullo smaltimento  
degli imballaggi  
Scan QR code for information on  
packaging disposal



Points de collecte sur [www.quefairedemesdechets.fr](http://www.quefairedemesdechets.fr)