



Hollywood Standard in Your Home



VisionMaster

User Manual

Language

English.....	01
Deutsch.....	39
Français.....	75
Español.....	112
Italiano.....	148
Polski.....	183

Contents

Packing List	13
Product Diagram	14
Remote	17
Throw Distance Chart	18
Lens Shift	19
Operation Guide	20
Power on/off.....	20
Set Up Google TV/Basic TV.....	21
Projection Screen.....	22
Home Page Overview.....	22
Display zoom.....	23
Lens Shift.....	23
Manual/Auto Keystone Correction.....	24
Manual Focus.....	25
Electric Focus Adjustment.....	26
IRIS.....	27
WIFI 6 E & Network.....	28
Bluetooth.....	29
Picture.....	30
Sound.....	30
Google Assistant.....	31
Apple HomeKit.....	32
OTA Updates.....	33
Factory Reset.....	34
Specifications	35
FAQ	36

To Users

Thank you for choosing the Valerion VisionMaster product. For your safety and benefit, please read this manual carefully before using the product. To ensure the safe and proper use of this product, always comply with the following precautions to avoid dangerous situations and damage to your unit:



The lightning flash with an arrowhead symbol within an equilateral triangle is intended to alert the user to the presence of dangerous voltage within the product's enclosure. This dangerous voltage may pose a risk of electric shock.



The exclamation point within an equilateral triangle is intended to alert the user to the presence of important operating and maintenance (servicing) instructions in the literature accompanying the appliance. Illustrations of the product, accessories, and user interface in the user manual are for reference purposes only. The actual product and functions may vary due to product enhancements. Compatibility with 3rd party products, software, and services is not guaranteed. We cannot be held liable for any damage or loss suffered while operating, using, or connecting to incompatible devices or apps. The recording and playback of content on this device may require permission from the owner of the copyright or other such rights in that content. It is your responsibility to ensure that your use of this device complies with applicable copyright legislation in your country.

Safety Instructions

Ambient Conditions for VisionMaster



High humidity and dust concentration may cause electrical leakage in the device. To reduce the risk of fire or electric shock:

- Do not expose this unit to rain, moisture, dripping or splashing water, and do not place objects filled with liquids, such as vases, cups, etc. on or over the unit.
- Do not touch the device with wet hands.
- Do not expose the device to direct airflow from an air conditioner, and keep candles or other flames away from the device at all times.
- If used outside, make sure it is protected from moisture.

Installation

Never place a Valerion VisionMaster product in an unstable location. The product set may fall, causing serious personal injury or death. Many injuries, particularly to children, can be avoided by taking simple precautions such as:



- Using brackets or stands recommended by Valerion.
- Only using brackets and stands that can safely support the product set.
- Ensuring the product set is not overhanging the edge of the supporting furniture.
- Not placing the product set on tall furniture (for example, cupboards or bookcases) without anchoring both the furniture and product set to a suitable support.
- Not placing the product set on cloth or other materials that may be located between the product set and supporting brackets and stands.
- Guide children to prioritize safety and avoid climbing on brackets or stands to retrieve products or operate control devices, thereby preventing harm to themselves or the products.
- If your existing product set is being retained and relocated, the same considerations as above should be applied.

Power Supply

Incorrect voltage can damage the device. Only connect this unit to a power supply with the correct voltage and frequency noted on the type plate, using the supplied power adapter.



- Do not overload the power outlets by connecting too many appliances to the same outlet. Overloaded wall outlets, extension cords, etc. are dangerous and can result in electric shock and fire.
- Ensure the device is connected to a socket-outlet with proper earthing through the power cord.
- Do not touch the power plug with wet hands.
- Do not place heavy objects on the power adapter. Route the cable so that it is not kinked or laid over sharp edges, walked on or exposed to chemicals. A power adapter with damaged insulation can cause electric shock and fire.
- Pull the power plug, NOT on the cable when disconnecting. The cable can become damaged and cause a short circuit if pulled.
- Do not place the power adapter near a high temperature object.
- Do not use a damaged socket outlet.
- As long as the power plug is connected to a live socket outlet, the device will consume power even in standby mode. The power plug should be disconnected during long periods of absence.

Air Ventilation and High Temperatures

Install your device only where there is proper ventilation, and ensure that there is at least 7.8 inch (20 cm) of free space on the sides and 5.9 inch (15 cm) of free space on the back of the unit for air circulation. Excessive heat and obstruction of ventilation could lead to fire or early failure of some electric components.



- Do not block any ventilation openings with newspapers, tablecloths, curtains, etc.
- Do not touch the ventilation openings, they may become hot.
- Do not insert foreign objects into the device through the vents.

Cleaning and Care

Clean the device, the screen, and the remote control with a soft, moist, clean and natural cloth only, do not use any chemicals.



- Unplug the power cord prior to cleaning the device.
- Do not use insect repellent, solvent, thinner or other volatile substances on the surface of the Valerion VisionMaster product. This may degrade the surface quality. Do not spray water or other liquids directly on the device. Liquid inside the device could lead to product failure.

Service and Repair

Risk of electric shock when opening the device.



- Refer all service to qualified service personnel.
- Do not attempt to modify this product in any way. Unauthorized modification could void the warranty of this unit or cause electric shock and fires.
- If this device requires repair, wear laser eye protection with an optical density (OD) of 4 or higher, and with a wavelength of 459–651 nm.

Remote Control Batteries

Incorrect installation may cause battery leakage, corrosion, and explosion.



- Replace only with the same or equivalent type, do not mix old and new batteries.
- Do not mix different battery types.
- Do not use rechargeable batteries.
- Do not burn or break up batteries.
- Discard batteries in a designated disposal area.
- Do not expose batteries to excessive heat such as sunshine, fire, or the like.
- If you do not intend to use the remote control for a long time, then remove the batteries.

Laser



WARNING:

You risk exposure to laser radiation if you disassemble or modify this product in any way not specified in the user manual.

Do not stare directly into the laser lens during operation.

As with any bright light source, DO NOT STARE INTO THE BEAM.

Risk Group 2 (RG2) per IEC 62471-5:2015.

CLASS 1 LASER PRODUCT Complies with:

- IEC 60825-1:2014
- 21 CFR 1040.10 & 1040.11 (FDA)

Wavelength (λ): 459–471 nm / 519–531 nm / 635–651 nm

Service personnel must wear laser safety goggles with optical density (OD) >4, covering 459–651 nm during repair.

CAUTION: Use of controls or adjustments or performance of procedures other than those specified herein may result in hazardous radiation exposure.

This product contains a laser module, Do not disassemble this device, Physical damage may cause unsafe radiation exposure.

Certification and Compliance

FCC Statement

This device complies with part 15 of the FCC Rules. Operation is subject to the following two conditions:

(1) This device may not cause harmful interference, and (2) this device must accept any interference received, including interference that may cause undesired operation.

Note: This equipment has been tested and found to comply with the limits for a Class B digital device, pursuant to part 15 of the FCC rules. These limits are designed to provide reasonable protection against harmful interference in a residential installation. This equipment generates, uses and can radiate radio frequency energy and, if not installed and used in accordance with the instructions, may cause harmful interference to radio communications. However, there is no guarantee that interference will not occur in a particular installation. If this equipment does cause harmful interference to radio or television reception, which can be determined by turning the equipment off and on, the user is encouraged to try to correct the interference by one or more of the following measures:

- Reorient or relocate the receiving antenna.
- Increase the separation between the equipment and receiver.
- Connect the equipment into an outlet on a circuit different from that to which the receiver is connected.
- Consult the dealer or an experienced radio/TV technician for help.

Important

You are cautioned that changes or modifications not expressly approved by the party responsible for compliance could void the user's authority to operate the equipment.

RF Exposure Information

The radiated output power of this device meets the limits of FCC radio frequency exposure limits.

This device should be operated with a minimum separation distance of 20 cm (8 inches) between the equipment and a person's body. The remote control has been evaluated to meet general RF exposure requirement. It can be used in portable exposure condition without restriction.

This transmitter must not be co-located or operating in conjunction with any other antenna or transmitter.

Any Changes or modifications not expressly approved by the party responsible for compliance could void the user's authority to operate the equipment.

Canada compliance statement /Conformité réglementaire canadienne

This device complies with Innovation, Science and Economic Development Canada license-exempt RSS standard(s).

Operation is subject to the following two conditions: (1) this device may not cause interference, and (2) this device must accept any interference, including interference that may cause undesired operation of the device.

Operation in the band 5150–5250 MHz is only for indoor use to reduce the potential for harmful interference to cochannel mobile satellite systems.

Le présent appareil est conforme aux normes RSS d'Innovation, Sciences et Développement économique Canada applicables aux appareils radio exempts de licence.

Son fonctionnement est soumis aux deux conditions suivantes :

(1) cet appareil ne doit pas provoquer d'interférences, et (2) cet appareil doit accepter toute interférence, y compris les interférences susceptibles de provoquer un fonctionnement indésirable de l'appareil.

L'utilisation dans la bande 5150–5250 MHz est réservée uniquement à un usage intérieur afin de réduire les risques de brouillage préjudiciable aux systèmes de satellites mobiles utilisant les mêmes canaux.

Exposure to radio frequency energy

The radiated output power of this device meets the limits of IC radio frequency exposure limits.

This device should be operated with a minimum separation distance of 20 cm (8 inches) between the equipment and a person's body. The remote control has been evaluated to meet general RF exposure requirement. It can be used in portable exposure condition without restriction.

This transmitter must not be co-located or operating in conjunction with any other antenna or transmitter.

Any Changes or modifications not expressly approved by the party responsible for compliance could void the user's authority to operate the equipment.

Exposition aux radiofréquences

La puissance de sortie rayonnée du présent appareil respecte les limites d'exposition aux radiofréquences d'Innovation Canada (IC).

Cet appareil doit être utilisé en maintenant une distance minimale de séparation de 20 cm (8 pouces) entre l'équipement et le corps d'une personne.

La télécommande a été évaluée comme conforme aux exigences générales d'exposition aux RF.

Elle peut être utilisée en condition d'exposition portable sans restriction.

Le présent émetteur ne doit pas être coimplanté ni fonctionner conjointement avec toute autre antenne ou émetteur.

Toute modification non expressément approuvée par la partie responsable de la conformité peut annuler le droit d'utilisation de l'appareil par l'utilisateur.

This device complies with CAN ICES-3 (B)/NMB-3 (B).

Le présent appareil est conforme aux CN CAN ICES-3 (B)/NMB-3 (B).

CAUTION

DISPOSE OF USED BATTERIES ACCORDING TO THE INSTRUCTIONS.

 The symbol indicates DC voltage

 The symbol indicates AC voltage



 RECYCLING

This product bears the selective sorting symbol for Waste electrical and electronic equipment (WEEE). This means that this product must be handled pursuant to European directive 2012/19/EU in order to be recycled or dismantled to minimize its impact on the environment. User has the choice to give his product to a competent recycling organization or to the retailer when he buys a new electrical or electronic equipment.

This product can be used across EU member states.

The mains plug is used as the disconnect device, the disconnect device shall remain readily operable.

The device is low power device, it can meet the requirement of the RF exposure.

The remote control has been evaluated to meet general RF exposure requirement. It can be used in portable exposure condition without restriction.

Operations in the 5.15–5.35GHz band are restricted to indoor usage only in following Countries

	BE	BG	CZ	DK	DE	EE	IE
	EL	ES	FR	HR	IT	CY	LV
	LT	LU	HU	MT	NL	AT	PL
	PT	RO	SI	SK	FI	SE	UK

The below radio frequency specification only apply to EU and UK regions

	Frequency Range	Transmit Power (EIRP)
BT	2402–2480 MHz	<13dBm
Wi-Fi 2.4GHz	2412–2472 MHz	<16dBm
Wi-Fi 5GHz	5150–5250 MHz	<18dBm
	5745–5825 MHz	<18dBm

EU Compliance Statement

VALERION TECHNOLOGY USA CO., LTD hereby declares that this device is in compliance with the essential requirements and other relevant provisions of the Directive 2014/53/EU.

A copy of the EU Declaration of Conformity is available online at <https://www.valerion.com/eu/declaration-of-conformity>

Declaration of FCC Conformity

Trade Name: VALERION

Model: VisionMaster Max

Responsible Party: VALERION TECHNOLOGY USA CO., LTD

Address: 1312 17th Street, Unit Num 2955, Denver, CO 80202, United States.

Email: support@valerion.com

This device complies with Part 15 of the FCC Rules. Operation is subject to the following two conditions:

- (1) this device may not cause harmful interference, and
- (2) this device must accept any interference received, including interference that may cause undesired operation.

Declaration of Environmental and Packaging Directives

Trade Name: VALERION

Model: VisionMaster Max

Responsible Party: VALERION TECHNOLOGY USA CO., LTD
Address: 1312 17th Street, Unit Num 2955, Denver, CO 80202, United States.

Email: support@valerion.com

We guarantee/declare the product(s) above comply with the directives and regulations, including but not limited to:

- (1) EU RoHS Directive (2011/65/EU)
- (2) California Prop 65 (Safe Drinking Water and Toxic Enforcement Act of 1986)
- (3) EU REACH Regulation (Registration, Evaluation, Authorization and Restriction of Chemicals)
- (4) TPCH packaging (Toxics in Packaging Clearinghouse Model Legislation)
- (5) Packaging and packaging waste (94/62/EC)

We understand the importance of hazardous substance compliance and guarantee that all related documentation, including but not limited to any material composition data, and any reporting

we submitted to be valid and accurate.





The terms HDMI and HDMI High-Definition Multimedia Interface, and the HDMI Logo are trademarks or registered trademarks of HDMI Licensing Administrator, Inc. in the United States and other countries.



Dolby, Dolby Vision and the double-D symbol are registered trademarks of Dolby Laboratories Licensing Corporation. Manufactured under license from Dolby Laboratories. Confidential unpublished works. Copyright © 2012–2022 Dolby Laboratories. All rights reserved.



Manufactured under license from DTS, Inc. and/or its affiliates. For patents, see <https://xperi.com/dts-patents/>. DTS, the DTS logo, DTS:X, the DTS:X logo, Virtual:X, and the DTS Virtual:X logo are trademarks or registered trademarks of DTS, Inc. and/or its affiliates in the U.S. and/or other countries. © DTS, Inc. and/or its affiliates. All rights reserved.



Manufactured under license from Bluetooth SIG, Inc. The Bluetooth® word mark and logos are registered trademarks owned by Bluetooth SIG, Inc.



IMAX trademark licensing allows entities to use the IMAX logo if they meet IMAX's high standards for screen size, image quality, and sound. This license ensures that cinemas, content creators, and equipment manufacturers can demonstrate adherence to IMAX's premium technology and deliver an authentic IMAX experience.



The HDR10+ trademark licensing involves the authorization and management of the use of the HDR10+ logo. HDR10+ is a high dynamic range (HDR) video technology standard developed by Samsung and Amazon, designed to enhance image brightness, contrast, and color performance.

Packing List

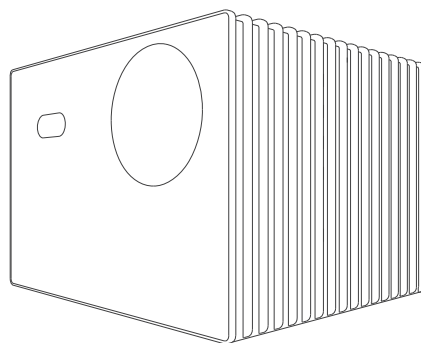

VisionMaster Max

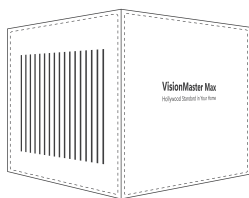

Suitcase Box

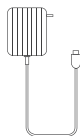

GaN Charger



Remote Controller



User Manual



Cleaning cloth



Battery

* Before using this product, please check that all items are included in the box.

Product Diagram

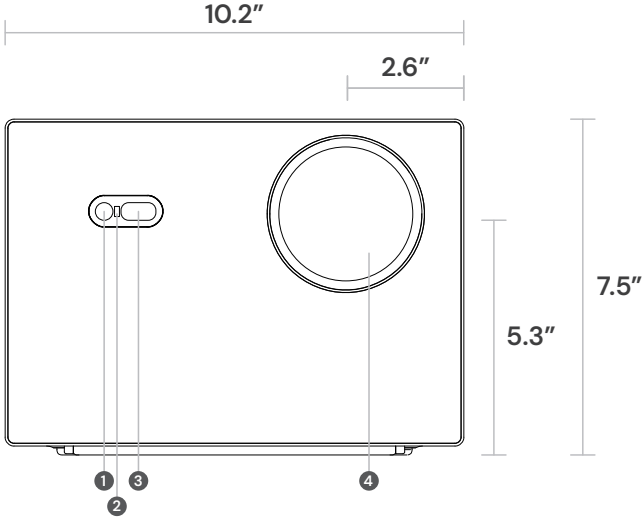

- 1. Calibration Camera
- 2. IR Receiver
- 3. Time-of-Flight (ToF) Sensor
- 4. Projection Lens

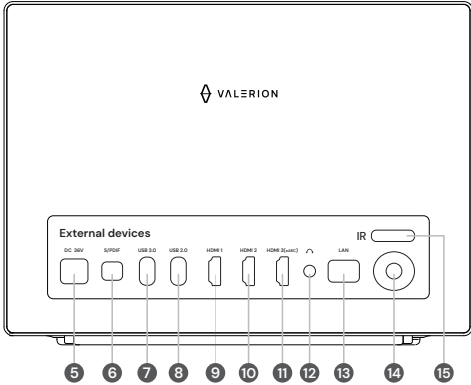

- 5. DC Power Jack
- 6. Optical S/PDIF
- 7. USB 3.0
- 8. USB 2.0
- 9. HDMI 1 (2.1)
- 10. HDMI 2 (2.1)
- 11. HDMI 3 (eARC/2.0b)
- 12. 3.5mm Audio Jack
- 13. Gigabit LAN Port
- 14. Power/LED Button
- 15. IR Receiver

Product Diagram

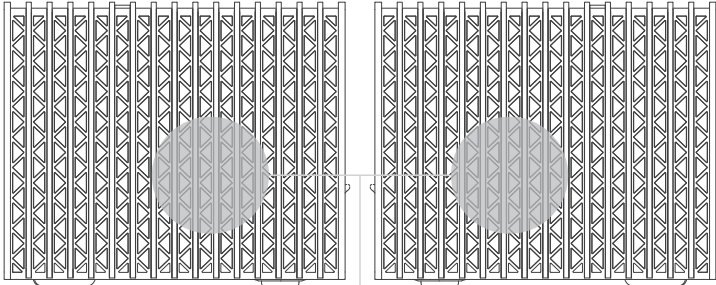

16

16. Cooling Vent

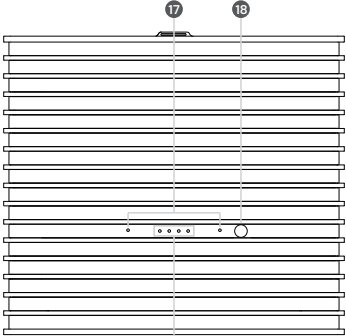

17

18

19

17. Far-field Microphone Array
18. Far-field voice recognition
19. Far-field voice status Light

Product Diagram

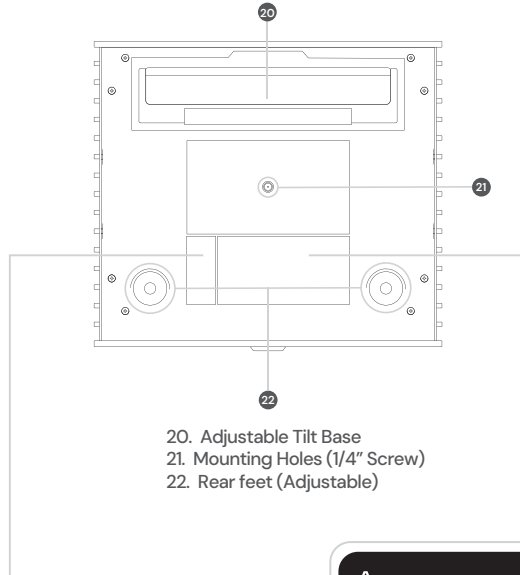

- 20. Adjustable Tilt Base
- 21. Mounting Holes (1/4" Screw)
- 22. Rear feet (Adjustable)

CAUTION
MISE EN GARDE

CLASS 1 LASER PRODUCT
CONSUMER LASER PRODUCT

RG2

DO NOT STARE INTO THE BEAM
NE PAS REGARDER DANS LE FAISCEAU APPAREIL À LASER DE
APPAREIL À LASER DE CLASSE 1

IEC 60825-1:2014 EN 50689:2021
CAN/CSA-E60825-1:15 EN 60825-1:2014+A11:2021

The Device Complies with 21 CFR 1040.10 and 1040.11 except for conformance as a Risk Group 2 LP as defined in IEC 62471-5:Ed.1.0. For more information see Laser Notice No.37,dated May 8,2015.

VALERION 4K Triple Laser Projector

Model No: VisionMaster Max **Input:** 36V $\overline{=}$ 5A

FCC ID: 2BKWN-VALMAVISION IC: 33030-VALMAVISION

This device complies with part 15 of the FCC Rules.
Operation is subject to the following two conditions:
(1) This device may not cause harmful interference, and (2) This device must accept any interference received, including interference that may cause undesired operation.
5GHz band (W52) Indoor use only.

®217-241849

Serial No.

Manufactured Date

Manufacturer name & address:
VALERION TECHNOLOGY USA CO., LTD
 1312 17th Street, Unit Num 2955, Denver, CO 80202, United States.
 E-mail: info@valerion.com

MADE IN CHINA

Remote

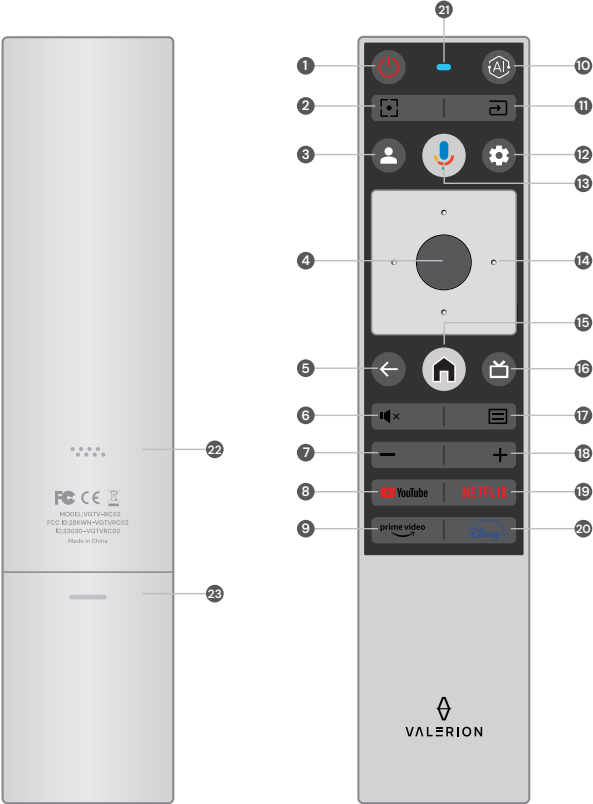

- 1. Power
- 2. Focus
- 3. Profile
- 4. OK
- 5. Back
- 6. Mute
- 7. Volume -
- 8. YouTube
- 9. Prime video
- 10. AI Feature
- 11. Input
- 12. Settings
- 13. Google Assistant
- 14. Navigation Pad
- 15. Home
- 16. Live Guide
- 17. Menu
- 18. Volume +
- 19. NETFLIX
- 20. Disney
- 21. Microphone (LED Indicator)
- 22. Buzzer
- 23. Battery compartment

Throw Distance Chart



	40"	100"	120"	150"	180"	200"	300"
Max							
Min	31 inch 80 cm	78 inch 199 cm	94 inch 239 cm	117 inch 298 cm	141 inch 358 cm	157 inch 398 cm	235 inch 597 cm
Max	52 inch 133 cm	130 inch 332 cm	156 inch 398 cm	196 inch 498 cm	235 inch 597 cm	261 inch 664 cm	392 inch 996 cm

Lens Shift

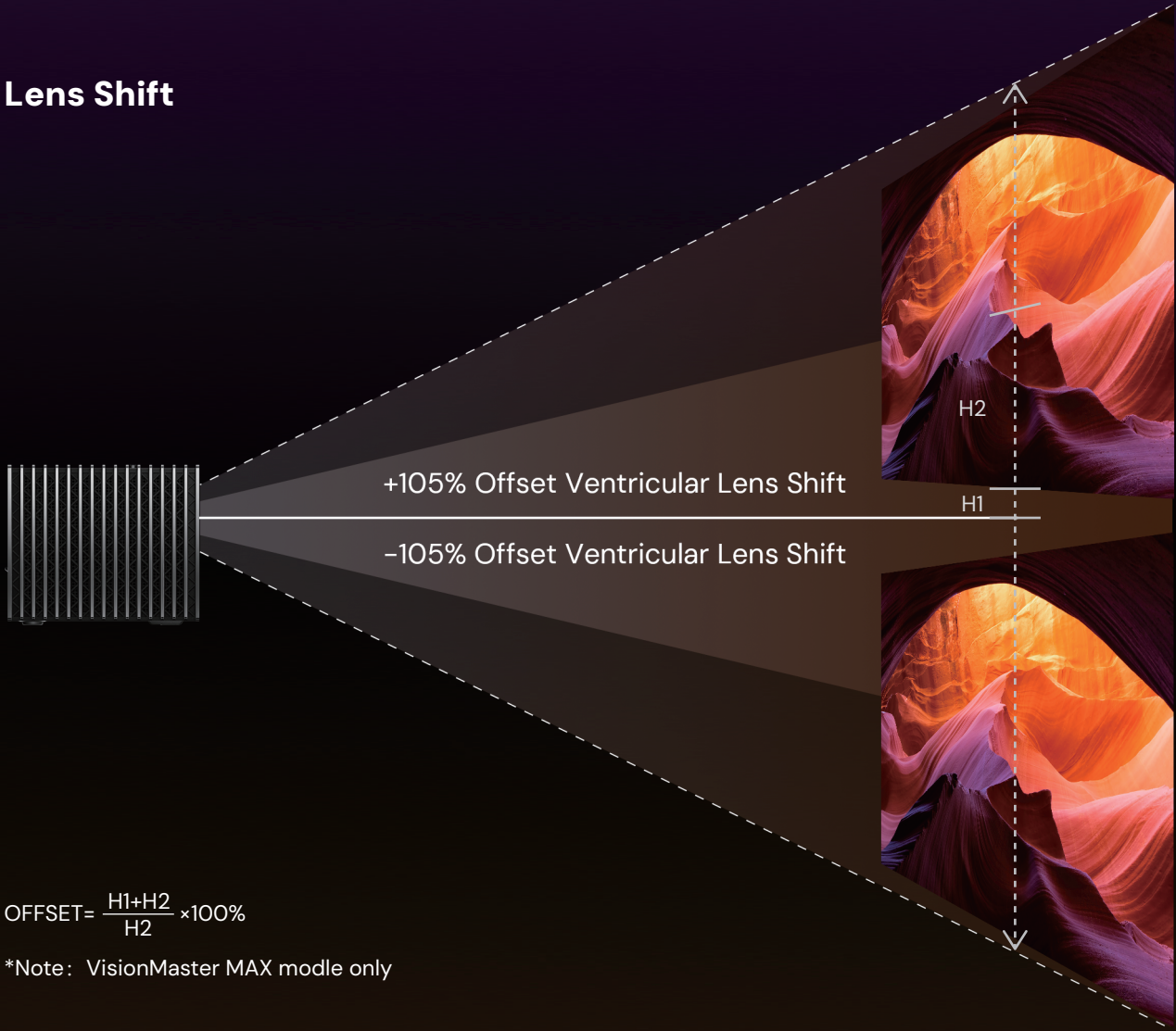

$$\text{OFFSET} = \frac{H1+H2}{H2} \times 100\%$$

*Note: VisionMaster MAX modle only

Operation Guide

Power on/off

Power the Valerion VisionMaster with attached power adapter, press the VisionMaster's rear [⏻] button or the remote control's [⏻] button one to power it on/off.

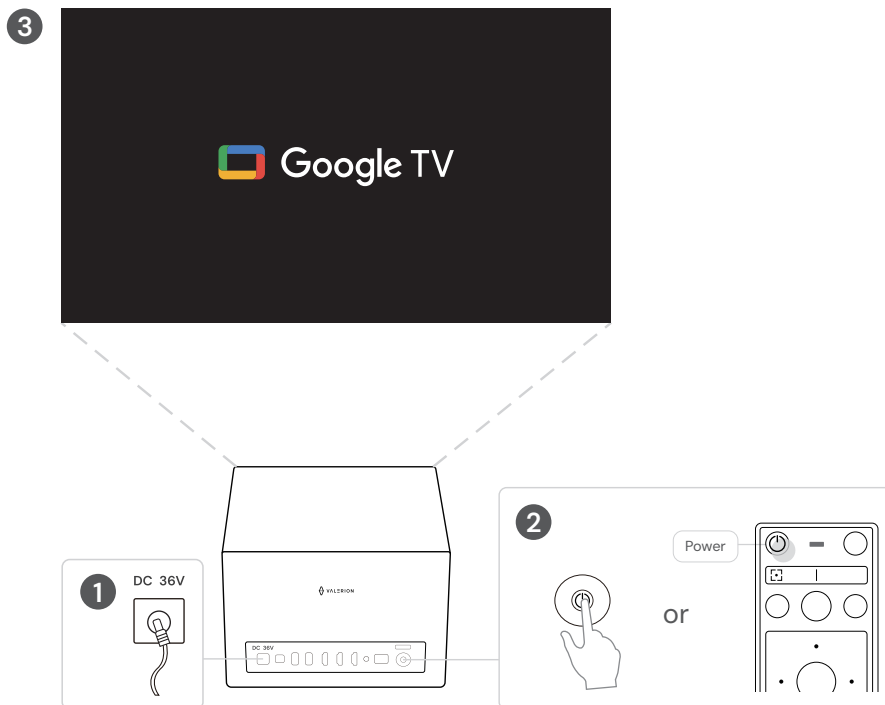

* Note: Check whether the specifications of the power adapter match the local power specifications.

After powering on, use the remote control focus [↵] key to manually focus, and then start setting up the projection.



Set Up Google TV/Basic TV

- Google TV:**
- ✔ Movies and TV shows from your favorite streaming apps
 - ✔ Personalized Recommendations
 - ✔ Google Assistant: Search and control your TV with your voice
- Basic TV:**
- ✔ Live TV
 - ✔ External devices (e.g. HDMI)

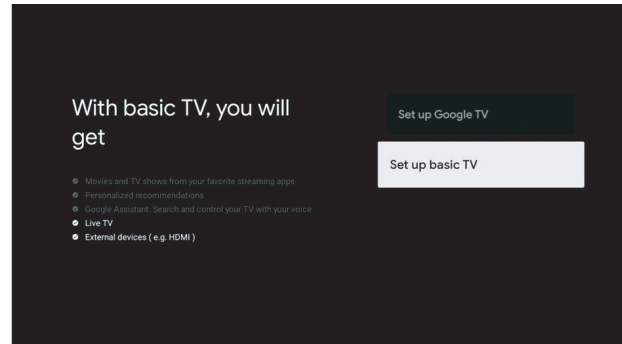
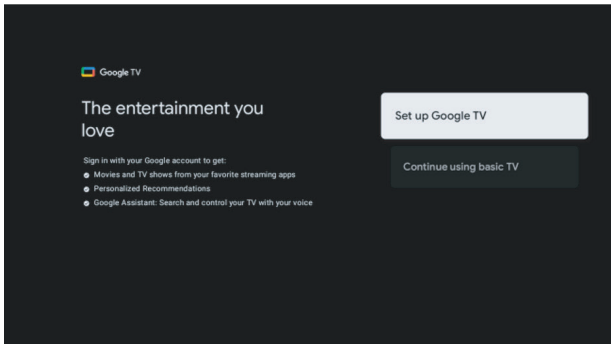

Projection Screen

If you are equipped with a screen, you can select [Projection Screen]. It will use [Auto Screen Fit in] to pair with your screen. Otherwise, please select [Others].

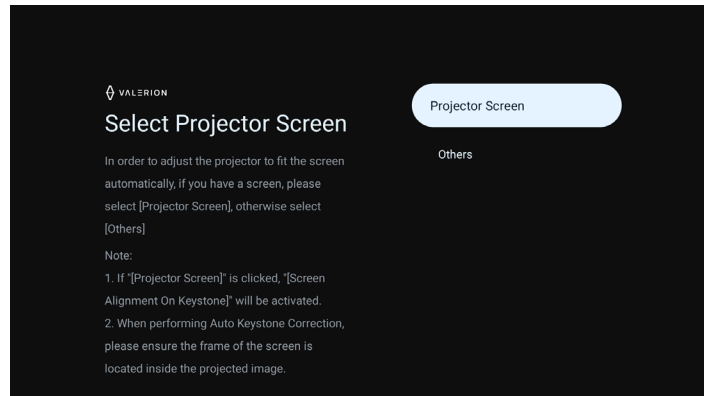

Home Page Overview

There are 3 sections on the home page.

In the upper right corner, you can monitor the External Google Account, Search, and Settings delete comma and add dash, you can change these settings with the remote control if needed.

The middle 3 main menus on the home page, including Live, Signal input and Settings for further operation and management.

At the bottom, you will find your favorite Apps making for intuitive and convenient operation.

Additionally, the homepage background picture changes dynamically.



Display zoom

In addition to adjusting the device's physical position to align the displayed image with the screen, you can also use the optical zoom function to improve image quality. Use the [Left/Right] keys on the remote control to select zoom out or zoom in to adjust the image size. Press the [⊕] button to zoom the screen, and press the [⊖] button to adjust the position.

You can enable this feature by following the menu path: [Settings] → [Projector] → [Display Zoom].

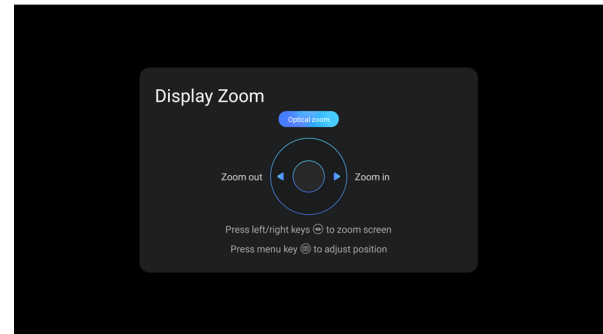
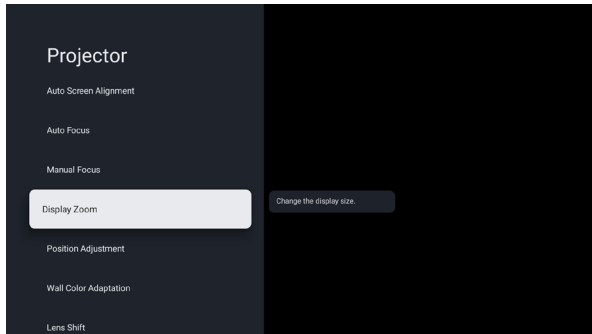

Lens Shift

You can use the Lens Shift function to improve image quality. By adjusting the lens shift, the image position can be altered while achieving a lossless image quality effect during image movement. Press [⊕] keys to adjust the Lens Shift position and [⊖] key to reset the Lens Shift position.

You can enable this feature by following the menu path: [Settings] → [Projector] → [Lens Shift].

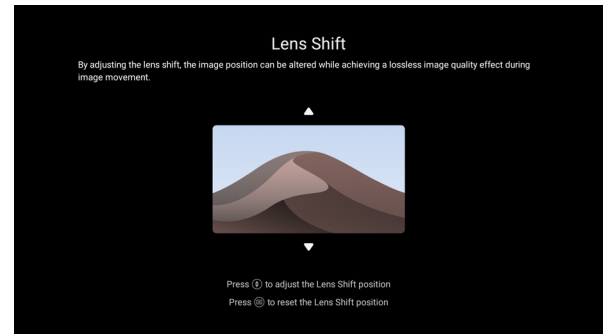
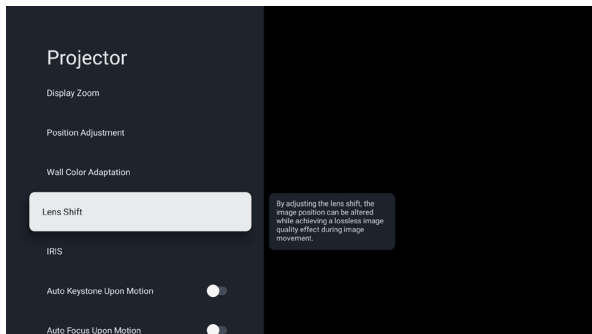

Manual Keystone Correction

In addition to adjusting the physical position of the device to align the display image with the screen, you can use the Manual Keystone Correction feature to improve the image quality.

You can enable this feature by following the menu path: [Settings] → [Projector] → [Manual Keystone Correction].

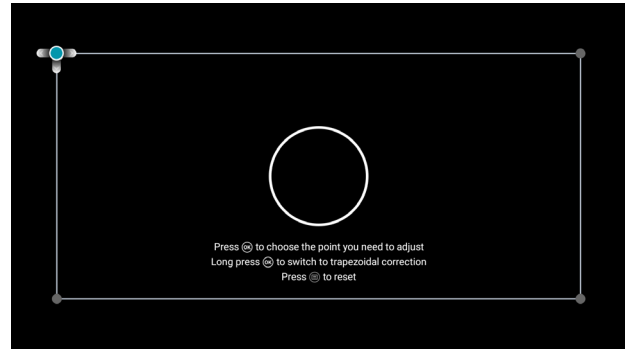
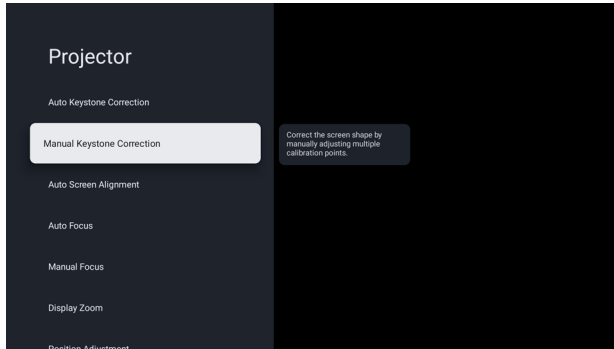

Auto Keystone Correction

In addition to adjusting the physical position of the device to align the display image with the screen, you can use the Auto Keystone Correction feature to improve the image quality.

You can enable this feature by following the menu path: [Settings] → [Projector] → [Auto Keystone Correction].

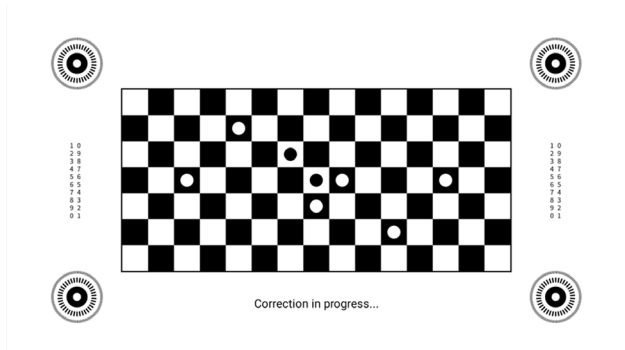
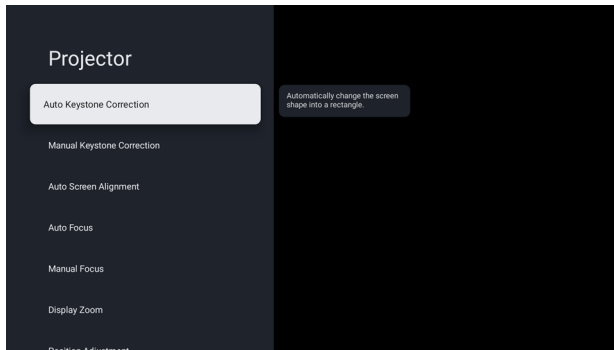

Manual Focus



Before



After

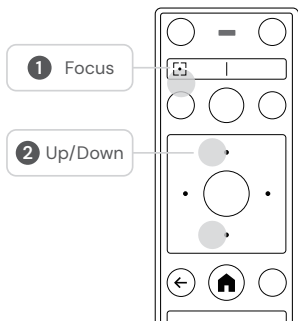

* Press the Focus button on the remote control to bring up the Manual focus interface, then press the up and down arrow keys on the remote control to adjust the image to a clear level

Electric Focus Adjustment

There is no Fixed Focus design in the Valerion VisionMaster product, which allows you to adjust the focus for better image quality at different screen sizes.

- You can use the [Up/Down] button on the remote to achieve the clearest image using the electric focus adjustment feature.
- You can access this function by following the menu path: [Settings] → [Projector] → [Manual Focus], or select [Auto Focus].

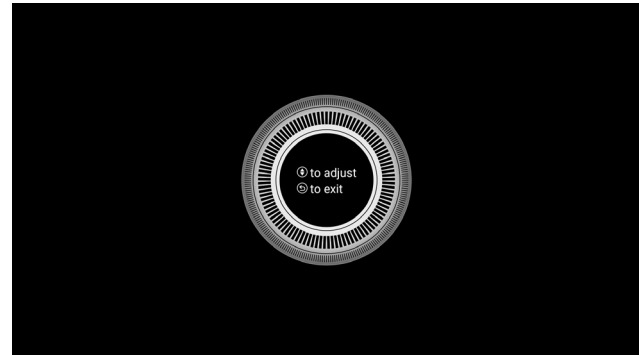
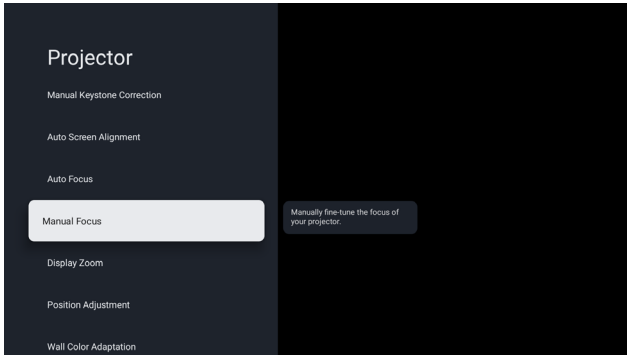

IRIS

Select Fixed Mode or Manual Mode in IRIS mode to adjust according to your needs.

You can access this function by following the menu path: [Settings] → [Projector] → [IRIS] → [IRIS mode].

- You can use the [Left/Right] button on the remote control to adjust the IRIS mode manually by selecting the IRIS level (0-6).
- You can select Cinema 1/Cinema 2 by fixed mode.

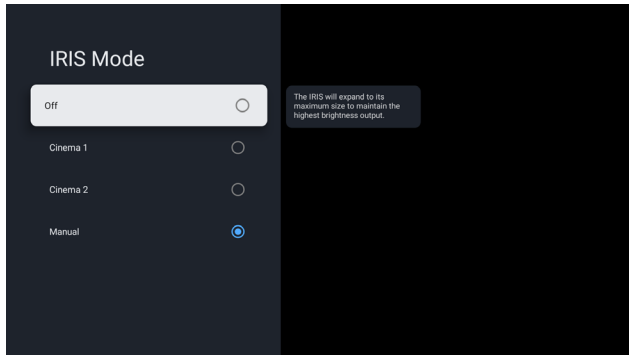
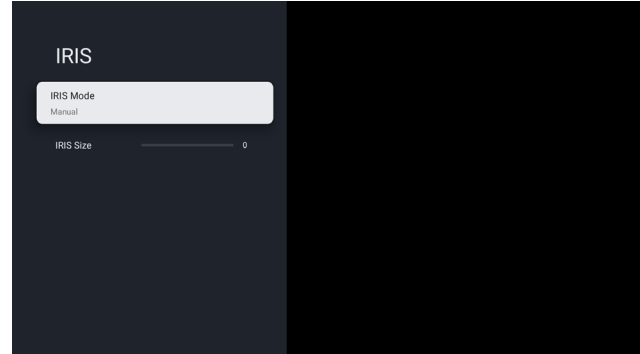
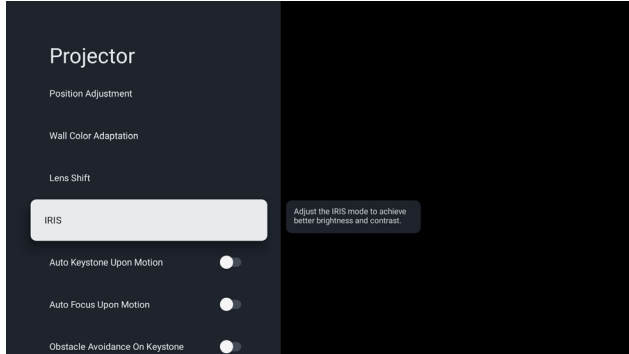

WIFI 6E & Network

Open the function following the menu path: [Settings] → [Network&Internet] → [Your Wi-Fi] → [Password].

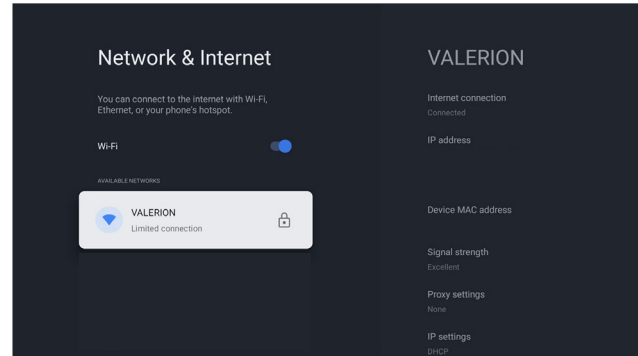
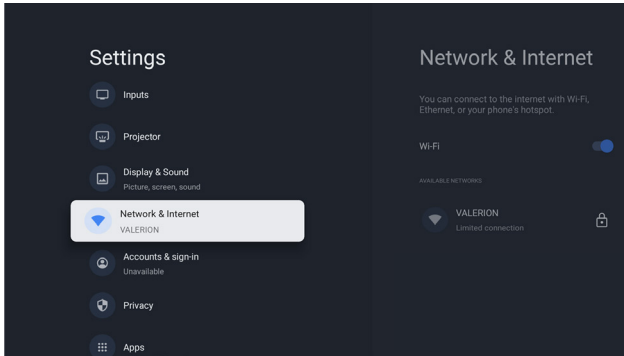

Bluetooth



How to connect remote control.

- Insert 2*AAA batteries in the remote control.
- When connecting to VisionMaster for the first time, hold down [Home] and [Back] bottom on the remote control to start pairing.
- The red LED means the remote works in IR mode and the blue LED means the remote works in BT mode.



How to connect Bluetooth accessories.

- Click on Pair accessory in the menu.
- Put your Bluetooth accessory in pairing mode using the instructions that came with it.
- If you can't see your Bluetooth accessory in the searched list, please keep it in pairing mode and try to add the accessory again.



How to connect Multipoint headphones.

- Make sure your headphone supports multipoint connections.
- When connecting to VisionMaster for the first time, put the headphone back into pairing mode.
- After successfully connecting to the VisionMaster, the headphone can be simultaneously connected to VisionMaster and phone.
- When you switch media playback between your VisionMaster and your phone, you must stop the media or audio on the first device and then start the media or audio on the other device.

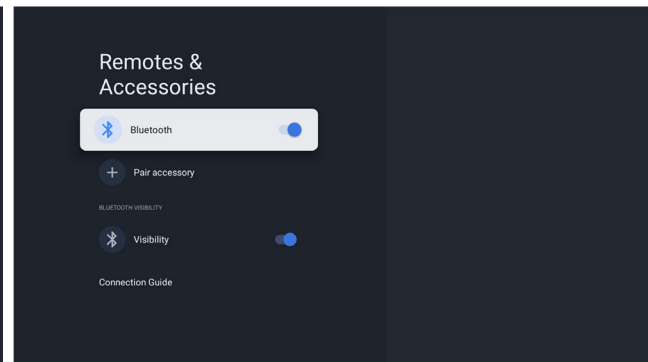
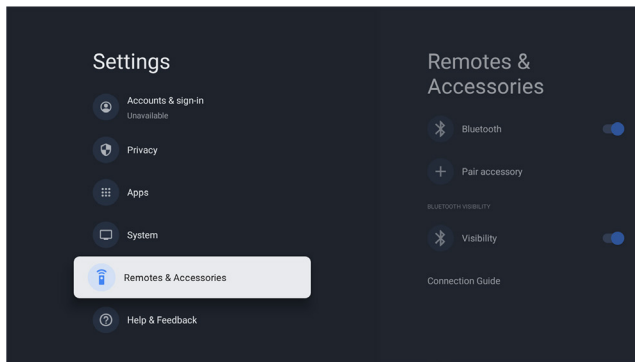

Picture

The projector's picture settings offer various options to help you optimize display performance based on different environments and personal preferences. Below are the main features:

1. Vivid Mode—Purpose: Provides a bright and vibrant picture with enhanced colors and contrast.
2. Standard Mode—Purpose: Delivers balanced color and brightness for general use.
3. Sports Mode—Purpose: Optimizes the image for fast-moving action with vivid colors and reduced blur.
4. Game Mode—Purpose: Reduces input lag and enhances image responsiveness for a better gaming experience.
5. Energy Saving Mode—Purpose: Reduces the brightness and power consumption of the projector.
6. Theater Mode—Purpose: Provides a cinematic experience with optimized color accuracy and contrast for movie watching.
7. Filmmaker Mode—Purpose: Preserves the director's original vision with accurate colors, contrast, and a cinematic look.

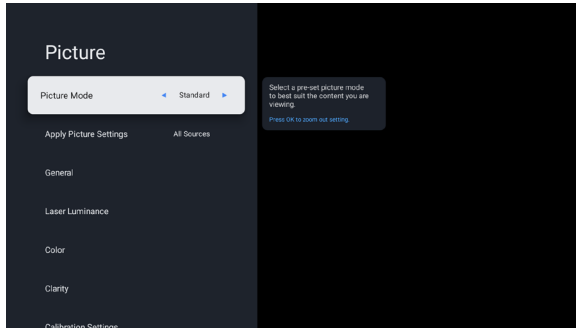

Vivid



Standard



Sports



PC/game



Energy saving



Theater



Filmmaker Mode

Sound

The eARC (Enhanced Audio Return Channel) feature on a projector allows for a higher-quality audio connection between the projector and compatible audio devices, such as soundbars or AV receivers.

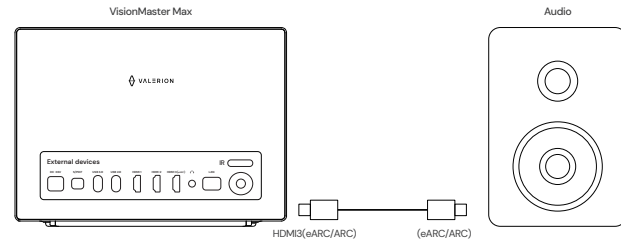
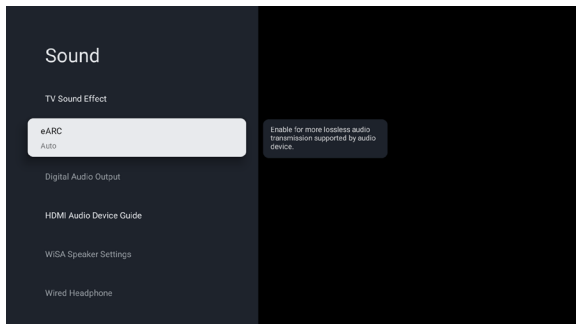

Google Assistant

Google Assistant is a powerful AI-driven virtual assistant that allows users to control devices and perform various tasks through voice commands. With the near-field voice assistant feature on the remote, you can easily control the projector or other compatible devices by simply pressing the microphone button on the remote and speaking your command, eliminating the need for manual operation. Whether it's adjusting the volume, switching input sources, or searching for content, Google Assistant responds quickly, offering a convenient user experience.

Additionally, the projector has a built-in voice assistant feature on its top panel, allowing you to interact with the device directly without using the remote. Just speak your command to the projector, and you can adjust settings, play content, or retrieve information. This design provides a more natural and intuitive way to control the device, enhancing convenience and smart functionality. Whether using the voice assistant on the remote or through the device itself, Google Assistant delivers an exceptional voice control experience.

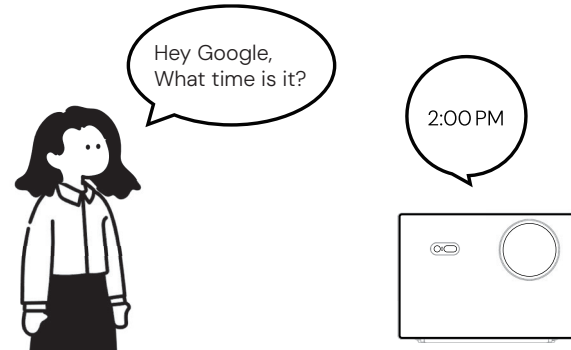
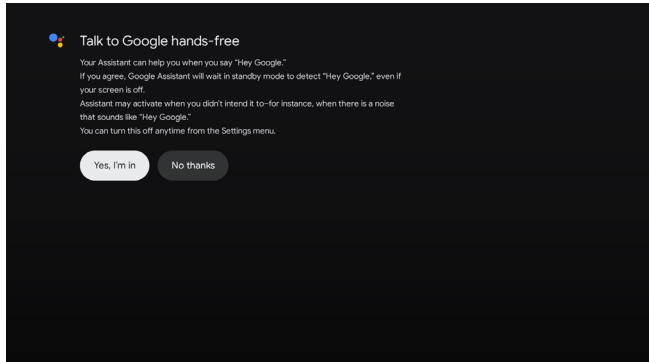

Apple HomeKit

Apple HomeKit is a framework that allows users to control smart home devices using their Apple devices. Through the Home app on iPhone, iPad, or Mac, users can manage compatible smart lights, thermostats, cameras, locks, and more. HomeKit also supports automation, enabling users to set up routines and triggers based on time, location, or sensor data. Additionally, with Siri integration, users can control their devices with voice commands, making home management more convenient and seamless. Security is a key feature, as HomeKit ensures that data between devices is encrypted for privacy and safety.

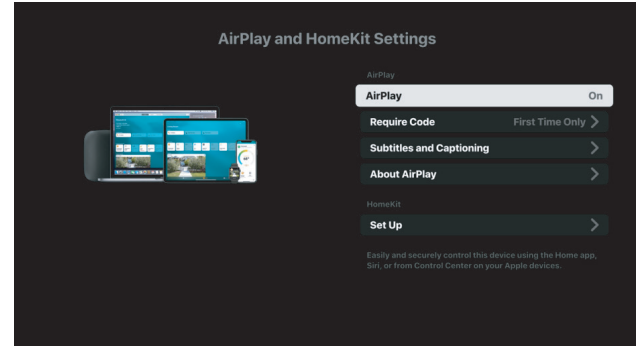
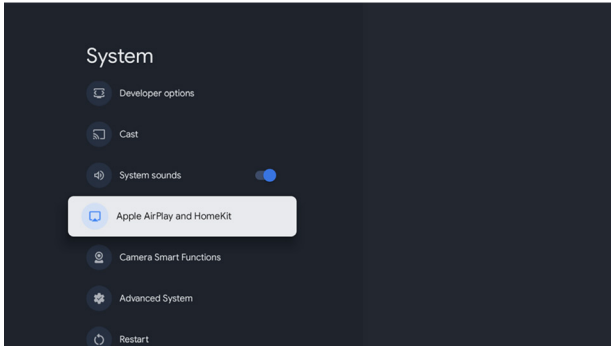

OTA (Over-the-Air) Updates

1. What is OTA?

OTA (Over-the-Air) updates allow your device, such as a projector, to receive software updates wirelessly through an internet connection. This means you don't need to connect the device to a computer or manually download firmware from a website.

2. Benefits of OTA Updates:

Convenience: OTA updates are easy to install. The device will notify you when an update is available, and you can usually download and install it with just a few clicks.

Latest Features and Fixes: OTA updates ensure your device is always running the latest software, which may include new features, security patches, and bug fixes that improve the device's performance.

No Technical Knowledge Required: Users don't need any technical expertise to install OTA updates, making it accessible to everyone.

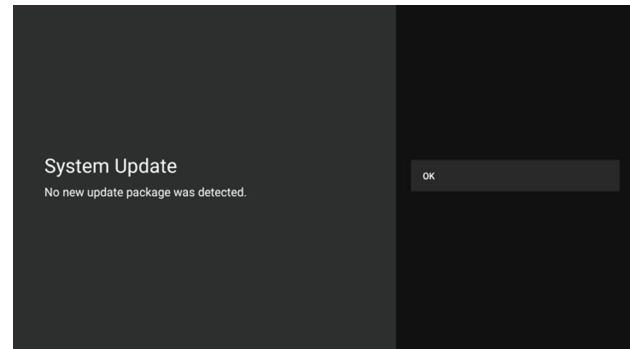
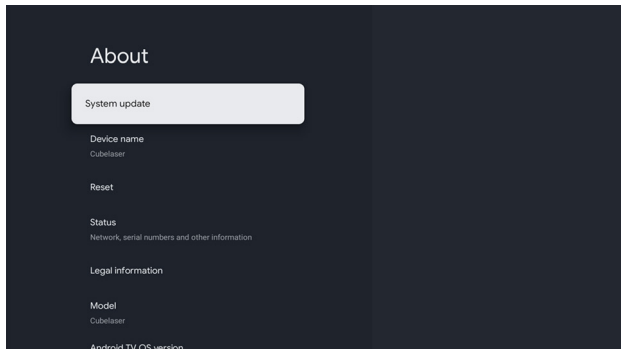

Factory Reset

1. What is a Factory Reset?

A factory reset is a process that restores a device to its original state, erasing all personal data, settings, and installed applications. This function returns the device to the condition it was in when it first left the factory.

2. When to Use a Factory Reset:

Troubleshooting: If your device is experiencing issues, such as frequent crashes or software glitches, a factory reset can often resolve these problems by clearing out any corrupted data or software conflicts.

Before Selling or Giving Away: Performing a factory reset is essential before you sell or give away your device to ensure that all your personal information is completely removed.

After a Failed Update: If an MTA update fails and causes the device to malfunction, a factory reset can be a way to revert to a stable state.

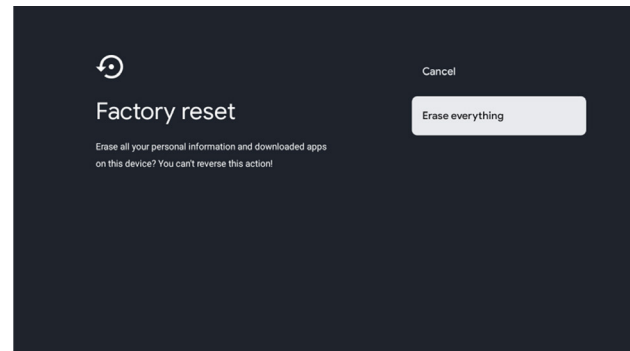
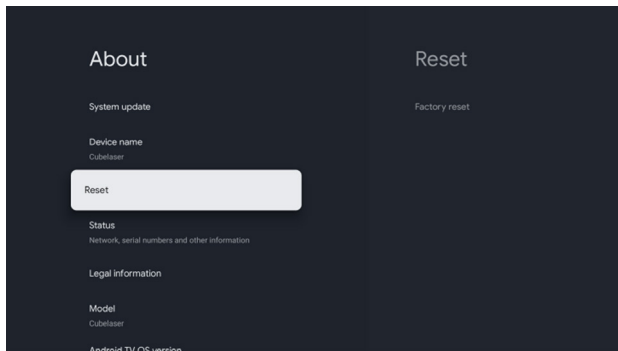

Specifications

Product Name: VisionMaster Max

ProVision Engine™ Model	ProVision Engine 3500 Turbo	Dolby Vision	Yes	Auto Screen Alignment	Yes
4K UHD	Yes	IMAX Enhanced	Yes	Soc Chipset	AI-SoC MT9618
Light Source	RGB Triple Pure Laser w/o Color Wheel	24 FPS & 48 FPS	Yes	Memory	4G RAM/128G ROM
Brightness	3500 ISO lumen	3D	Yes	Connectivity	HDMI 2.1 USB 3.0 S/PDIF Ethernet Audio Jack WiFi 6E Bluetooth 5.2
Contrast	50000: 1 with EBL	Full CMS color management system	Yes	Smart Home	Works with Google Home, Works with Apple HomeKit, Works with Alexa, Control 4
Gamut	110% REC 2020	Input Lag Latency	4ms at 1080P@240Hz, 8ms at 1080P@120Hz, 15ms at 4K @60Hz	Google TV OS Streaming	Netflix YouTube Prime Video Disney+ HBO MAX Hulu Apple TV+ Paramount+
Display Technolgoy	TI 0.47 inch DMD	Local Audio	2*12W local speakers	Backlight Remote	Yes
Projection Size	40 – 300 inch	Audio Output	Dolby True HD Atmos and DTS HD Master	Power Supplier	180W GaN(Gallium Nitride) Power Wall Plug Adapter
Optical Zoom	0.9–1.5 stanard 1.9–2.0 with optimized lens	Voice Assistant	Yes	Fan Noise	28dB
Focus	Yes, motorized	Wirless Streaming	Airplay 2, Chromacast, Miracast	Size	260x185x234 mm / 10.2*7.3*9.2 inch
Vertical Lens Shifting	*+/- 105% offset, motorized	Auto Focus	Yes	Weight	8.0 Kg / 17.6 lb
IRIS	Yes, motorized	Auto Keystone Correction	Yes	Color	Obsidian Black
HDR Formats	HDR 10+/HDR 10/HLG	Auto Obstacle Avoidance	Yes		

FAQ

Must Read for Initial Setup

1. Before you mount or install the projector, be sure to complete the initial setup using the on-screen instructions.
2. Please ensure that the remote control is paired during the initial setup process.(Keep the remote and the device within 1 meter. While holding the "Home" button, press and hold the "Back" button for 3 seconds. The remote will then pair automatically).

Keep the remote and the device within 1 meter. While holding the "Home" button, press and hold the "Back" button for 3 seconds. The remote will then pair automatically.

Tips for 3D

There are two ways to enable 3D mode on your Valerion projector when playing 3D content:

Method 1: Through Full Settings Menu

Go to Settings > Projector > 3D, then choose the appropriate format (Frame Packing, Side-by-Side, Top-Bottom).

Method 2: Using the Quick Bar

1. Press the Menu button to open the quick settings bar.
 2. Scroll to the far right to "More", select "3D" from the quick bar.
 3. Then enter "3D" to choose the correct format for your content (Frame Packing, Side-by-Side, Top-Bottom).
- *For Easier Access, you can remove other shortcuts from the quick bar to keep the 3D option at the front for faster access.

After enabling, put on your active 3D glasses (e.g., Valerion 3D glasses) and press the only button to activate the glasses. Visit Valerion Help Center to check 3D testing videos.

Tips for EBL

The EBL feature is specifically designed to improve black levels in darker scenes, which means it only works well during the dark scene(low APL input source).In bright scenes, contrast enhancements do not create meaningful differences. To best observe the effect, we recommend testing with specific dark scenes

How to Enable EBL:

Go to Settings > Picture > Laser Luminance > Enhanced Black Level.

Visit Valerion Help Center to check EBL test card.

To achieve the best results:

1. Ensure your room is as dark as possible to minimize ambient light interference.
2. Adjust projector settings. By increasing laser luminance before enabling EBL, as this can enhance perceived contrast improvement.
3. Using a high-gain screen can reduce the visibility of the EBL effect. For best performance, please choose a low-gain screen.

Tips for Widescreen Content 21:9 32:9

The Valerion projector supports 21:9 and 32:9 widescreen content when connected to an external HDMI device (e.g., a media player, gaming console, or laptop). Currently, this feature is available for HDMI devices that trigger ALLM (Auto Low Latency Mode). When playing widescreen content through HDMI, you can adjust the settings to fill your Cinemascope screen perfectly.

Important Notes:

1. Game Mode Required: To enable widescreen support, ensure the projector is in Game Mode. You can activate this by navigating to Menu > Picture Mode > Game Mode and accessing the Game Bar for additional settings.
2. Future Compatibility: We are actively working to expand widescreen support for all external HDMI devices in future updates.

However, please note that the projector's built-in operating system, Google TV, is designed for 16:9 content. This means that while using apps or streaming directly through Google TV, the image will remain in a 16:9 aspect ratio and cannot be stretched to fill a widescreen format.

Visit Valerion Help Center to check widescreen guide videos.

Tips for remoter

Below button is a short cut menu, specially designed for adjusting projector settings while watching contents.

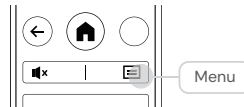

Tips for HDMI connection

1. Get your external device ready — this could be a PC, Bluetooth player, game console, or any device with an HDMI output. Make sure the external device is working well.
2. Use an HDMI cable to connect your device to any one of the three HDMI ports on the projector. If the external device need eARC, pls choose HDMI 3 port.
3. Use projector remoter to choose Settings > Inputs, and select the corresponding HDMI port you connected to HDMI 1/2/3. Once selected, your device's content will be displayed on the projector.

Product Security and Telecommunications Infrastructure (Security Requirements for Relevant Connectable Products) Regulations 2023

STATEMENT OF COMPLIANCE

1.Product Type / Batchor ref no	VisionMaster Plus / VisionMaster Plus2 VisionMaster Pro / VisionMaster Pro2 / VisionMaster Max
2.Manufacturer's Name	VALERION TECHNOLOGY USA CO., LTD
3.Manufacturer's Address	1312 17th Street, Unit Num 2955, Denver, CO 80202, United States.

This declaration is prepared by the manufacturer of the above product.

It is declared that :

- in the opinion of the manufacturer , it has complied with the applicable security requirements in Schedule 1 of the Product Security and Telecommunications Infrastructure (Security Requirements for Relevant Connectable Products) Regulations 2023
- the defined support period for the product is 2 years and this was correct when the manufacturer first supplied the above product.

Signatory Details :

Function : Manager 

Date of Issue : 15 / 07 / 2024

Place of Issue : 1312 17th Street, Unit Num 2955, Denver, CO 80202, United States.

Contact Us : <https://www.valerion.com>

Email : support@valerion.com

Inhalt

Packliste	50
Produktdiagramm	51
Fernzugriff/ Fernbedienung	54
Wurfweitentabelle	55
Linsenverschiebung	56
Bedienungsanleitung	57
Einschalten/ Ausschalten.....	57
Google TV/ Basic TV einrichten.....	58
Projektionsleinwand.....	59
Homepage Übersicht.....	59
Bildzoom.....	60
Linsenverschiebung.....	60
Manuelle/Automatische Keystone-Korrektur.....	61
Manueller Fokus.....	62
Elektrische Fokuseinstellung.....	63
IRIS.....	64
WLAN 6E & Netzwerk.....	65
Bluetooth.....	66
Bild.....	67
Ton.....	67
Google Assistant.....	68
Apple HomeKit.....	69
OTA-Aktualisierungen.....	70
Werksrücksetzung.....	71
Technische Daten	72
FAQ	73

An die Benutzer

Vielen Dank, dass Sie sich für den Valerion VisionMaster entschieden haben. Bitte lesen Sie zu Sicherheits- und Komfortzwecken dieses Handbuch sorgfältig durch, bevor Sie das Produkt in Gebrauch nehmen. Beachten Sie zur Gewährleistung der sicheren und ordnungsgemäßen Verwendung dieses Produkts bitte stets die folgenden Vorsichtsmaßnahmen, um gefährliche Situationen und Schäden an Ihrem Gerät zu vermeiden:



Der Blitz mit dem Pfeilsymbol in einem gleichseitigen Dreieck soll den Benutzer auf vorhandene gefährliche Spannungen im Gehäuse des Produkts hinweisen. Gefährliche Spannung kann die Gefahr eines elektrischen Schlages nach sich ziehen.



Ein Ausrufezeichen in einem gleichseitigen Dreieck soll den Benutzer auf wichtige Bedienungs- und Wartungsanweisungen in der dem Gerät beiliegenden Literatur aufmerksam machen. Die Abbildungen des Produkts, des Zubehörs und der Benutzeroberfläche in der Bedienungsanleitung dienen nur zu Referenzzwecken. Das tatsächliche Produkt und die Funktionen können davon aufgrund von Produktverbesserungen abweichen.

Die Kompatibilität mit Produkten, Software und Dienstleistungen von Drittanbietern wird nicht garantiert. Wir können nicht für Schäden oder Verluste haftbar gemacht werden, die durch den Betrieb, die Verwendung oder die Verbindung mit inkompatiblen Geräten oder Anwendungen entstehen.

Für die Aufnahme und Wiedergabe von Inhalten auf diesem Gerät ist eventuell die Genehmigung des Inhabers des Urheberrechts oder anderer Rechte an diesen Inhalten erforderlich. Es unterliegt Ihrer Verantwortung, sicherzustellen, dass die Verwendung dieses Geräts mit den in Ihrem Land geltenden Urheberrechtsgesetzen übereinstimmt.

Sicherheitsvorschriften

Umgebungsbedingungen für VisionMaster



Hohe Luftfeuchtigkeit und Staubkonzentration können im Gerät elektrische Leckagen/ Kriechströme verursachen. So verringern Sie das Risiko eines Brandes oder Stromschlags:

- Schützen Sie das Gerät vor Regen, Feuchtigkeit, Tropf- oder Spritzwasser und stellen Sie keine mit Flüssigkeiten gefüllten Gegenstände wie Vasen, Tassen usw. auf oder über das Gerät.
- Berühren Sie das Gerät nicht mit nassen Händen.
- Platzieren Sie das Gerät nicht im direkten Luftstrom einer Klimaanlage und halten Sie Kerzen oder andere Flammen stets vom Gerät distanziert.
- Bei Verwendung des Geräts im Freien sollten Sie unbedingt sicherstellen, dass es vor Feuchtigkeit geschützt ist.

Installation

Stellen Sie ein Valerion VisionMaster-Produkt niemals an einem instabilen Ort auf. Das Gerät incl. Zubehör kann herunterfallen und dabei schwere Verletzungen oder den Tod verursachen.

Viele Verletzungen, vor allem bei Kindern, können durch einfache Vorsichtsmaßnahmen vermieden werden, etwa:



- Zur Verwendung der von Valerion empfohlenen Halterungen oder Ständer.
- Verwenden Sie ausschließlich Halterungen und Ständer, die das Produktset sicher halten können.
- Vergewissern Sie sich, dass der Produktaufbau nicht über die Kante des tragenden Möbelstücks hinausragt.
- Platzieren Sie das Produkt nicht auf hohe Möbel (z. B. Schränke oder Bücherregale), ohne sowohl das Möbelstück als auch das Produktset an einer geeigneten Halterung zu fixieren.
- Bauen Sie das Produkt nicht auf Stoffen oder anderen Materialien auf, die sich zwischen dem Produkt und den Halterungen und Ständern befinden könnten.
- Führen Sie Kinder dazu an, Sicherheit stets an erste Stelle zu setzen. Sie sollten nicht auf Halterungen oder Ständer klettern, um Produkte zu erreichen oder Bedienelemente zu betätigen. Dies dient dem Schutz sowohl der Kinder als auch der Geräte.
- Bei einer Umsetzung des aufgebauten Produkts an einen anderen Standort gelten die gleichen Überlegungen wie oben.

Stromversorgung

Falsche Spannung kann im/am Gerät zu Schäden führen. Schließen Sie das Gerät nur an eine Stromversorgung mit der richtigen, auf dem Typenschild vermerkten Spannung und Frequenz an und verwenden Sie den im Zubehör enthaltenen Netzadapter.



- Vermeiden Sie eine eventuelle Überlastung von Steckdosen, indem Sie zu viele Geräte an dieselbe Steckdose anschließen. Überlastete Steckdosen, Verlängerungskabel usw. sind gefährlich und können Stromschlägen und Brände verursachen.
- Stellen Sie sicher, dass das Gerät über das Netzkabel an eine Steckdose mit ordnungsgemäßer Erdung angeschlossen ist.
- Berühren Sie niemals den Netzstecker mit nassen Händen.
- Platzieren Sie keine schweren Gegenstände auf dem Adapter. Verlegen Sie das Kabel so, dass es nicht geknickt wird, nicht über scharfe Kanten verläuft, nicht betreten wird und nicht mit Chemikalien in Berührung kommt. Ein Netzadapter mit beschädigter Isolierung kann Stromschläge und Brände verursachen.
- Ziehen Sie stets am Körper des Netzsteckers, NICHT am Kabel, wenn Sie die Verbindung trennen. Das Kabel kann beschädigt werden und einen Kurzschluss verursachen, wenn daran gezogen wird.
- Stellen Sie den Netzadapter nicht in der Nähe von Gegenständen mit hoher Temperatur auf.
- Verwenden Sie keine beschädigten Steckdosen.
- Solange der Netzstecker an eine stromführende Steckdose angeschlossen ist, verbraucht das Gerät auch im Standby-Modus Strom. Bei längeren Abwesenheiten sollten Netzstecker aus der Steckdose herausgezogen werden.

Belüftung und hohe Temperaturen

Installieren Sie Ihr Gerät nur an einem Ort mit ausreichender Belüftung. Stellen Sie sicher, dass seitlich vom Gerät mindestens 20 cm und auf seiner Rückseite mindestens 15 cm Freiraum für die Luftzirkulation vorhanden sind. Übermäßige Hitze und eine Behinderung der Belüftung können zu Bränden oder einem vorzeitigen Ausfall einiger elektrischer Komponenten führen.



- Blockieren Sie keine Lüftungsöffnungen mit Zeitungen, Tischdecken, Vorhängen usw.
- Berühren Sie nicht die Lüftungsöffnungen, diese können heiß werden.
- Führen Sie keine Fremdkörper durch die Lüftungsschlitze in das Gerät ein.

Reinigung und Pflege

Reinigen Sie das Gerät, den Bildschirm und die Fernbedienung nur mit einem weichen, feuchten, sauberen und natürlichen Tuch, verwenden Sie keine Chemikalien.



- Ziehen Sie vor der Reinigung des Geräts den Netzstecker.
- Verwenden Sie keine Insektenschutzmittel, Lösungsmittel, Verdüner oder andere flüchtige Substanzen auf der Oberfläche des Valerion VisionMaster- Produkts. Dies kann zu einer Verschlechterung der Oberflächenqualität führen. Sprühen Sie kein Wasser oder andere Flüssigkeiten direkt auf das Gerät. Flüssigkeit im Gerät kann zu einem Produktausfall führen.

Wartung und Reparatur

Gefahr eines Stromschlags beim Öffnen des Gerätes.



- Überlassen Sie sämtliche Wartungsarbeiten qualifiziertem Servicepersonal.
- Versuchen Sie nicht, dieses Produkt in irgendeiner Weise zu modifizieren. Durch unbefugte Änderungen kann die Garantie für dieses Gerät erlöschen oder es können Stromschläge und Brände verursacht werden.
- Wenn dieses Gerät repariert werden muss, tragen Sie einen Laser-Augenschutz mit einer optischen Dichte (OD) von 4 oder höher und einer Wellenlänge von 459–651 nm.

Batterien für Fernbedienungen

Eine falsche Installation kann zum Auslaufen der Batterie, zu Korrosion und Explosion führen.



- Ersetzen Sie sie nur durch Batterien des gleichen oder eines gleichwertigen Typs. Verwenden Sie nicht gleichzeitig alte und neue Batterien.
- Mischen Sie keine unterschiedlichen Batterietypen.
- Verwenden Sie keine wiederaufladbaren Batterien.
- Batterien nicht verbrennen oder zerlegen.
- Entsorgen Sie Batterien in den dafür vorgesehenen Entsorgungsbereichen.
- Setzen Sie Batterien keiner übermäßigen Hitze wie Sonneneinstrahlung, Feuer o. Ä. aus.
- Wenn Sie die Fernbedienung längere Zeit nicht benutzen möchten, nehmen Sie die Batterien heraus.

Laser



WARNING:

Beim Zerlegen oder Modifizieren dieses Produkts auf eine Weise, die nicht in der Bedienungsanleitung beschrieben ist, besteht die Gefahr einer Laserstrahlungsexposition.

Während des Betriebs nicht direkt in die Laserlinse schauen.

Wie bei jeder hellen Lichtquelle gilt: **BLICKEN SIE NICHT IN DEN LICHTSTRAHL.**

Risikogruppe 2 (RG2) gemäß IEC 62471-5:2015

LASERPRODUKT DER KLASSE 1 Entspricht:

- IEC 60825-1:2014
- 21 CFR 1040.10 & 1040.11 (FDA)

Wellenlänge (λ): 459–471 nm / 519–531 nm / 635–651 nm

Servicepersonal muss bei Wartungsarbeiten Laserschutzbrillen mit einer optischen Dichte (OD) >4 tragen, die den Bereich von 459–651 nm abdecken.

VORSICHT: Die Verwendung von Bedienelementen, Einstellungen oder Verfahren, die nicht in dieser Anleitung beschrieben sind, kann zu gefährlicher Strahlenexposition führen.

Dieses Produkt enthält ein Lasermodul. Öffnen Sie das Gerät nicht. Eine mechanische Beschädigung kann zu unsicherer Strahlenexposition führen.

Zertifizierung und Compliance

FCC-Erklärung

Dieses Gerät erfüllt die Anforderungen von teil 15 der FCC-Bestimmungen. Für den Betrieb gelten die folgenden zwei Bedingungen:

(1) Dieses Gerät darf keine schädlichen Störungen verursachen und (2) Das Gerät muss störungsfrei funktionieren können, auch wenn dies zu Funktionsstörungen führen kann.

Hinweis: Gerät wurde getestet und entspricht den Grenzwerten für ein digitales Gerät der Klasse B gemäß teil 15 der FCC-Bestimmungen. Diese Grenzwerte sind so ausgelegt, dass sie einen angemessenen Schutz gegen schädliche Störungen in einer Wohnanlage bieten.

Dieses Gerät erzeugt und verwendet Hochfrequenzenergie und kann diese abstrahlen. Wenn es nicht gemäß den Anweisungen installiert und verwendet wird, kann es zu schädlichen Störungen des Funkverkehrs kommen. Es gibt jedoch keine Garantie, dass in einer bestimmten Installation keine Störungen auftreten. Wenn dieses Gerät Störungen beim Radio- oder Fernsehempfang verursacht (was durch Ein- und Ausschalten des Geräts festgestellt werden kann), wird dem Benutzer empfohlen, die Störungen durch eine oder mehrere der folgenden Maßnahmen zu beheben:

- Empfangsantenne neu ausrichten oder verlegen.
- Vergrößern Sie den Abstand zwischen Gerät und Empfänger.
- Schließen Sie das Gerät an eine Steckdose eines anderen Stromkreises an als den, an den der Empfänger angeschlossen ist.
- Wenden Sie sich an den Händler oder einen erfahrenen Radio-/Fernsehtechniker.

Wichtig

Es wird darauf hingewiesen, dass Änderungen oder Modifikationen, die nicht ausdrücklich von der für die Konformität verantwortlichen Stelle genehmigt wurden, die Berechtigung des Benutzers zur Nutzung des Geräts ungültig machen können.

Informationen zur HF-Exposition

Die abgestrahlte Ausgangsleistung dieses Geräts entspricht den Grenzwerten der FCC-Grenzwerte für Hochfrequenzbelastung. zwischen dem Gerät und dem Körper einer Person ein Mindestabstand von 20 cm (8 Zoll) eingehalten werden. Die Fernbedienung wurde geprüft und erfüllt die allgemeinen Anforderungen zur Hochfrequenzexposition. Sie kann uneingeschränkt unter tragbaren Bedingungen verwendet werden.

Dieser Sender darf nicht zusammen mit einer anderen Antenne oder einem anderen Sender am gleichen Ort installiert oder betrieben werden.

Jegliche Änderungen oder Modifikationen, die nicht ausdrücklich von der für die Konformität verantwortlichen Stelle genehmigt wurden, können die Berechtigung des Benutzers zur Nutzung des Geräts ungültig machen.

VORSICHT

ENTSORGUNG DER VERBRAUCHTEN BATTERIEN GEMÄSS DEN ANWEISUNGEN.

 Das Symbol weist auf Gleichspannung (DC) hin.

 Das Symbol weist auf Gleichspannung (AC) hin.



 WIEDERVERWERTUNG

Dieses Produkt trägt das Symbol für die getrennte Sammlung von Elektro- und Elektronikgeräten (WEEE). Das bedeutet, dass dieses Produkt gemäß der europäischen Richtlinie 2012/19/EU behandelt werden muss, um recycelt oder zerlegt zu werden und so die Auswirkungen auf die Umwelt zu minimieren. Der Nutzer hat die Wahl, das Produkt einer autorisierten Recyclingstelle zu übergeben oder es beim Kauf eines neuen elektrischen oder elektronischen Geräts beim Händler abzugeben.

Dieses Produkt kann in allen Mitgliedstaaten der EU verwendet werden.

Der Netzstecker dient als Trennvorrichtung und muss jederzeit leicht zugänglich und einfach zu bedienen sein.

Das Gerät ist ein Niedrigleistungsgerät und erfüllt die Anforderungen zur HF-Exposition.

Die Fernbedienung wurde geprüft und erfüllt die allgemeinen Anforderungen zur Hochfrequenzexposition. Sie kann uneingeschränkt unter tragbaren Bedingungen verwendet werden.

Der Betrieb im Frequenzbereich von 5,15 bis 5,35 GHz ist in den folgenden Ländern ausschließlich für den Innenbereich zulässig

	BE	BG	CZ	DK	DE	EE	IE
	EL	ES	FR	HR	IT	CY	LV
	LT	LU	HU	MT	NL	AT	PL
	PT	RO	SI	SK	FI	SE	UK

Die nachfolgende Funkfrequenzspezifikation gilt nur für Regionen der EU und des Vereinigten Königreichs

	Frequenzbereich	Sendeleistung (EIRP)
BT	2402–2480 MHz	<13dBm
Wi-Fi 2.4GHz	2412–2472 MHz	<16dBm
Wi-Fi 5GHz	5150–5250 MHz	<18dBm
	5745–5825 MHz	<18dBm

Konformitätserklärung für die EU

VALERION TECHNOLOGY USA CO., LTD erklärt hiermit, dass dieses Gerät den grundlegenden Anforderungen und den weiteren relevanten Bestimmungen der Richtlinie 2014/53/EU entspricht.

Eine Kopie der EU-Konformitätserklärung ist online verfügbar unter: <https://www.valerion.com/eu/declaration-of-conformity>

Erklärung zur FCC-Konformität

Handelsname: VALERION

Modell: VisionMaster Max

Verantwortliche Stelle: VALERION TECHNOLOGY USA CO., LTD

Adresse: 1312 17th Street, Unit Num 2955, Denver, CO 80202, Vereinigte Staaten.

EMAIL: support@valerion.com

Dieses Gerät erfüllt die Anforderungen von Teil 15 der FCC-Bestimmungen. Für den Betrieb gelten die folgenden zwei Bedingungen:

(1) Dieses Gerät darf keine schädlichen Störungen verursachen und

(2) Das Gerät muss störungsfrei funktionieren können, auch wenn dies zu Funktionsstörungen führen kann.

Erklärung zu Umwelt- und Verpackungsrichtlinien

Handelsname: VALERION

Modell: VisionMaster Max

Verantwortliche Stelle: VALERION TECHNOLOGY USA CO., LTD

Adresse: 1312 17th Street, Unit Num 2955, Denver, CO 80202, Vereinigte Staaten.

EMAIL: support@valerion.com

Wir garantieren/erklären, dass die oben genannten Produkte den folgenden Richtlinien und Vorschriften entsprechen, insbesondere:

- (1) EU- RoHS- Richtlinie (2011/65/EU)
- (2) California Prop 65 (Gesetz zur Einhaltung der Trinkwasser- und Giftvorschriften des Staates Kalifornien von 1986)
- (3) EU-REACH-Verordnung (Registrierung, Bewertung, Zulassung und Beschränkung chemischer Stoffe)
- (4) TPCH-Verpackungen (Toxics in Packaging Clearinghouse Model Legislation)
- (5) Verpackungen und Verpackungsabfälle (94/62/EG)

Wir sind uns der Bedeutung der Einhaltung der Vorschriften zu gefährlichen Stoffen bewusst und garantieren, dass alle damit verbundenen Unterlagen, einschließlich, aber nicht beschränkt auf Daten zur Materialzusammensetzung, und alle von uns übermittelten Berichte gültig und genau sind.

we submitted to be valid and accurate.





Die Begriffe HDMI und HDMI High-Definition Multimedia Interface sowie das HDMI- Logo sind Marken oder eingetragene Marken von HDMI Licensing Administrator, Inc. in den Vereinigten Staaten und anderen Ländern.



Dolby, Dolby Vision und das Doppel-D-Symbol sind eingetragene Marken der Dolby Laboratories Licensing Corporation. Hergestellt unter Lizenz von Dolby Laboratories. Vertrauliche unveröffentlichte Arbeiten. Copyright © 2012-2022 Dolby Laboratories. Alle Rechte vorbehalten.



Hergestellt unter Lizenz von DTS, Inc. und/oder seinen verbundenen Unternehmen. Für Patente, siehe <https://xperi.com/dts-patents/>. DTS, das DTS-Logo, DTS:X, das DTS:X-Logo, Virtual:X sowie das DTS Virtual:X-Logo sind Marken bzw. eingetragene Marken der DTS, Inc. und/oder ihrer verbundenen Unternehmen in den USA und/oder anderen Ländern. © DTS, Inc. und/oder seine verbundenen Unternehmen. Alle Rechte vorbehalten.



Hergestellt unter Lizenz von Bluetooth SIG, Inc.
Die Wortmarke und die Logos von Bluetooth® sind eingetragene Marken von Bluetooth SIG, Inc.



Durch die IMAX-Markenlizenzierung dürfen Unternehmen das IMAX-Logo verwenden, wenn sie die hohen IMAX- Standards hinsichtlich Bildschirmgröße, Bildqualität und Ton erfüllen. Diese Lizenz stellt sicher, dass Kinos, Inhaltsersteller und Gerätehersteller die Einhaltung der Premiumtechnologie von IMAX nachweisen und ein authentisches IMAX-Erlebnis bieten können.



Die HDR10 +-Markenlizenzierung beinhaltet die Autorisierung und Verwaltung der Verwendung des HDR10 +-Logos. HDR10 + ist ein von Samsung und Amazon entwickelter Videotechnologiestandard mit hohem Dynamikbereich (HDR), der die Bildhelligkeit, den Kontrast und die Farbleistung verbessern soll.

Packliste

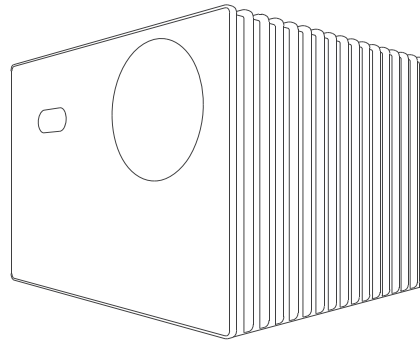

VisionMaster Max

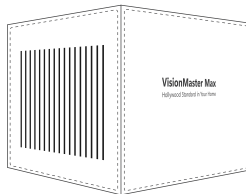

Transportkoffer

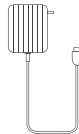

GaN-Ladegerät



Fernbedienung



Benutzerhandbuch



Reinigungstuch



Batterie

* Überprüfen Sie bitte vor der Verwendung dieses Produkts, ob alle Artikel in der Verpackung enthalten sind.

Produktdiagramm

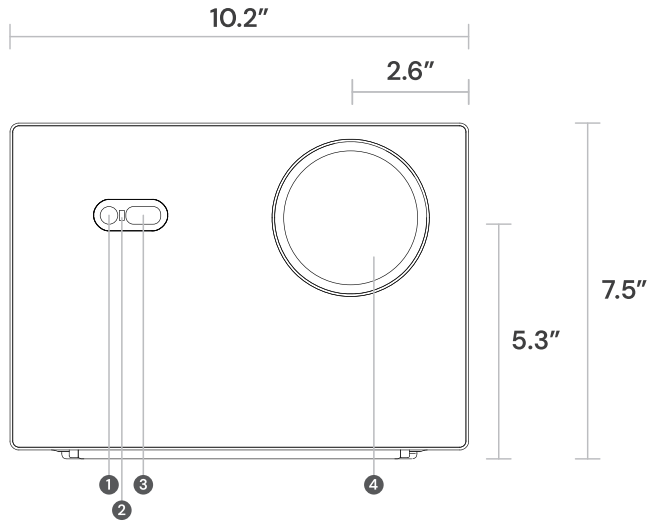

- 1. Kalibrierungskamera
- 2. IR-Empfänger
- 3. Flugzeit-Sensor
- 4. Projektionslinse

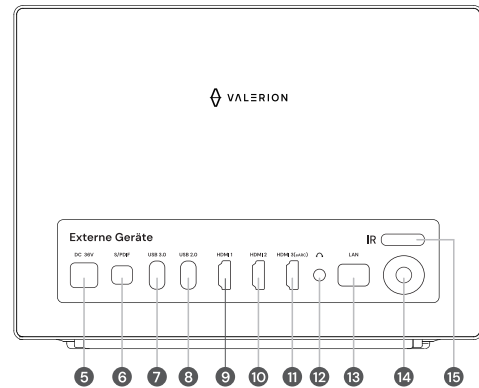

- 5. DC-Stromanschluss
- 6. Optisches S/ PDIF
- 7. USB 3.0
- 8. USB 2.0
- 9. HDMI 1 (2.1)
- 10. HDMI 2 (2.1)
- 11. HDMI 3 (eARC/2.0b)
- 12. 3,5-mm-Audio-Buchse
- 13. Gigabit-LAN-Anschluss
- 14. Ein-/Aus-Taste mit LED-Anzeige
- 15. IR-Empfänger

Produktdiagramm

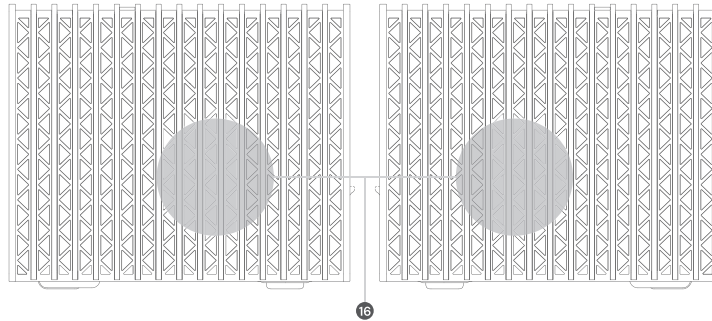

16. Lüftungsslitze

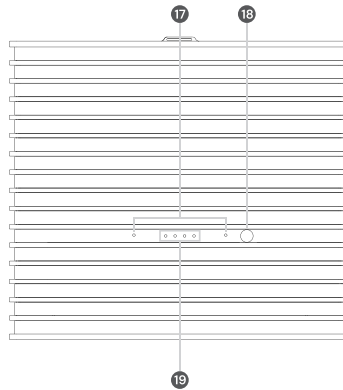

17. Fernfeld-Mikrofonarray
18. Fernfeld-Spracherkennung
19. Statusanzeige der Fernfeld-Sprachfunktion

Produktdiagramm

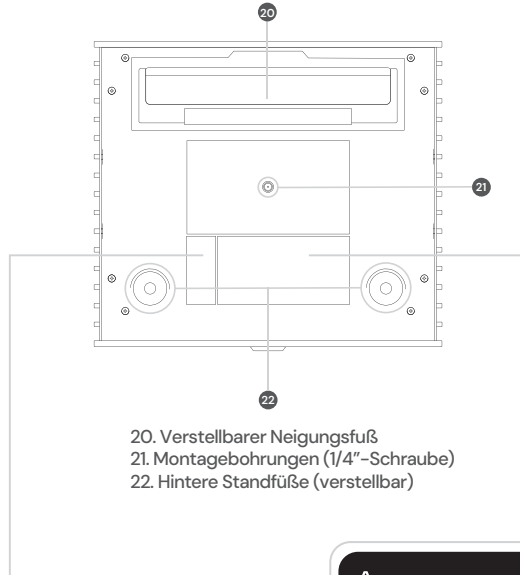

20. Verstellbarer Neigungsfuß
 21. Montagebohrungen (1/4"-Schraube)
 22. Hintere Standfüße (verstellbar)

	<p>CAUTION MISE EN GARDE</p> <p>CLASS 1 LASER PRODUCT CONSUMER LASER PRODUCT</p> <p>RG2</p> <p>DO NOT STARE INTO THE BEAM NE PAS REGARDER DANS LE FAISCEAU APPAREIL À LASER DE APPAREIL À LASER DE CLASSE 1</p> <p>IEC 60825-1:2014 EN 50689:2021 CAN/CSA-E60825-1:15 EN 60825-1:2014+A11:2021</p> <p><small>The Device Complies with 21 CFR 1040.10 and 1040.11 except for conformance as a Risk Group 2 LP as defined in IEC 62471-5:Ed.1.0. For more information see Laser Notice No.37,dated May 8,2015.</small></p>

VALERION 4K Triple Laser Projector	
Model No: VisionMaster Max	Input: 36V == 5A
FCC ID: 2BKWN-VALMAVISION	IC: 33030-VALMAVISION
This device complies with part 15 of the FCC Rules. Operation is subject to the following two conditions: (1) This device may not cause harmful interference, and (2) This device must accept any interference received, including interference that may cause undesired operation. 5GHz band (W52) Indoor use only.	
®217-241849	Serial No.
	Manufactured Date
Manufacturer name & address: VALERION TECHNOLOGY USA CO., LTD 1312 17th Street, Unit Num 2955, Denver, CO 80202, United States. E-mail: info@valerion.com	
MADE IN CHINA	

Fernzugriff/ Fernbedienung

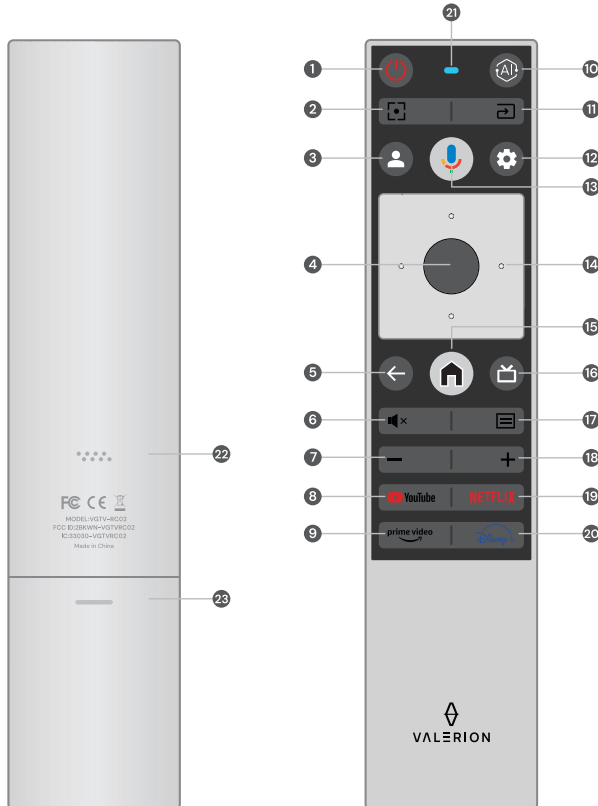

1. Strom (Leistung)
2. Fokus
3. Profil
4. OK
5. Zurück
6. Stumm
7. Lautstärke -
8. YouTube
9. Prime Video
10. KI-Funktion
11. Eingang
12. Einstellungen
13. Google Assistent
14. Navigationsfeld
15. Heim
16. Live Guide
17. Menu
18. Lautstärke +
19. NETFLIX
20. Disney
21. Mikrophon mit LED-Statusanzeige
22. Summer
23. Batteriefach

Wurfweitentabelle



	40"	100"	120"	150"	180"	200"	300"
Max							
Min	31 Zoll 80 cm	78 Zoll 199 cm	94 Zoll 239 cm	117 Zoll 298 cm	141 Zoll 358 cm	157 Zoll 398 cm	235 Zoll 597 cm
Max	52 Zoll 133 cm	130 Zoll 332 cm	156 Zoll 398 cm	196 Zoll 498 cm	235 Zoll 597 cm	261 Zoll 664 cm	392 Zoll 996 cm

Linsenverschiebung

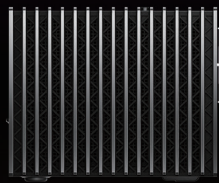

+105% vertikaler Linsenversatz

-105% vertikaler Linsenversatz

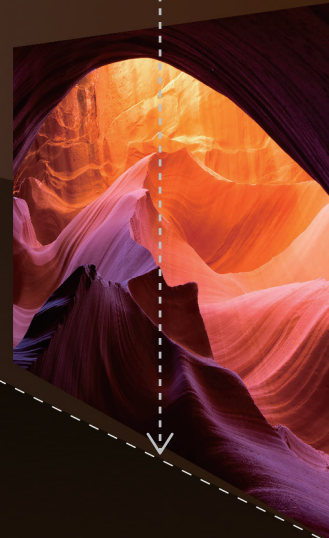
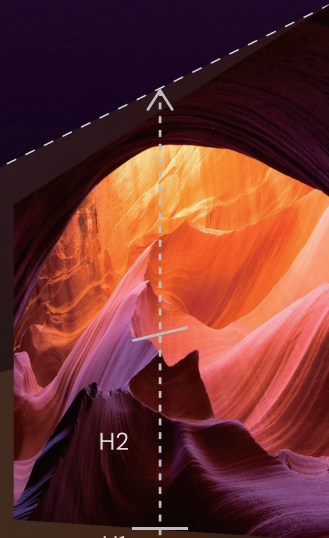

$$\text{VERSATZ} = \frac{H1+H2}{H2} \times 100\%$$

*Notiz: Nur Modell VisionMaster MAX

Bedienungsanleitung

Einschalten/ Ausschalten

Schließen Sie den Valerion VisionMaster via Netzteil an die Stromversorgung an: Drücken Sie die hintere [⏻]-Taste des VisionMasters oder die [⏻]-Taste auf der Fernbedienung, um ihn ein-/auszuschalten.

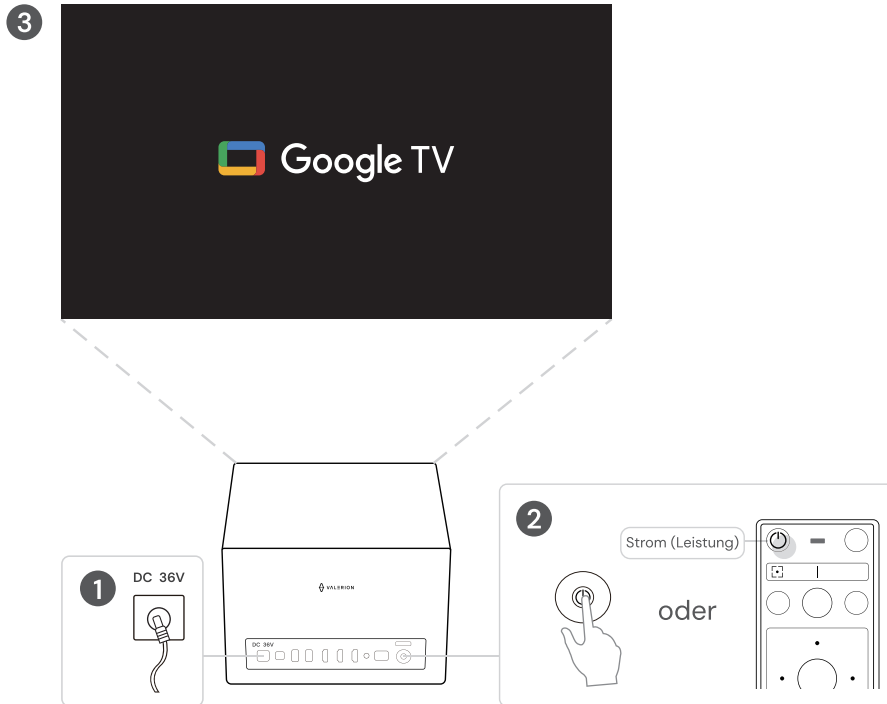

*Notiz: Überprüfen Sie, ob die Spezifikationen des Netzadapters mit den lokalen Netzspezifikationen übereinstimmen.

Nach dem Einschalten verwenden Sie die Fokustaste [F4] auf der Fernbedienung, um manuell zu fokussieren. Anschließend können Sie mit der Einrichtung der Projektion beginnen.

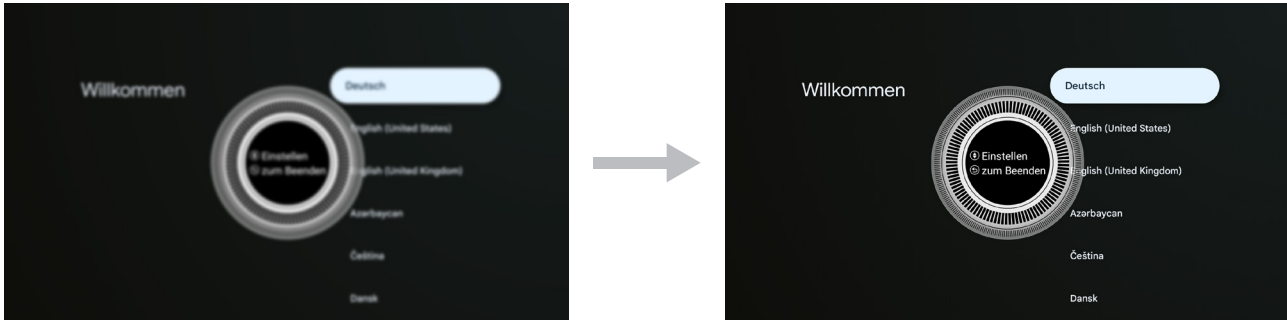

Google TV/ Basic TV einrichten

- Google TV:**
- ✔ Filme und Fernsehsendungen von Ihren bevorzugten Streaming-Apps
 - ✔ Personalisierte Empfehlungen
 - ✔ Google Assistant: Suchen und steuern Sie Ihren Fernseher mit Ihrer Stimme

- Basisfernsehen:**
- ✔ Live-Fernsehen
 - ✔ Externe Geräte (z. B. HDMI)

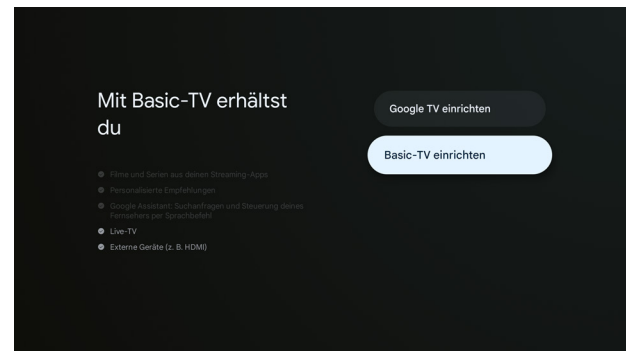
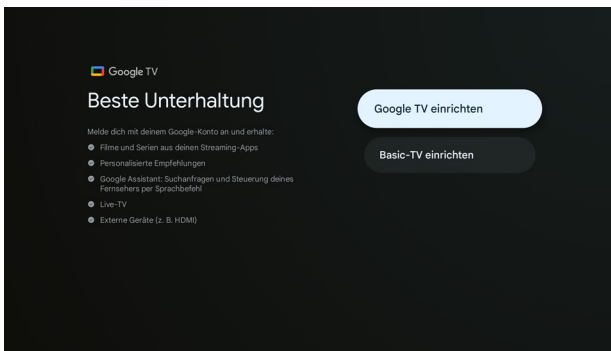

Projektionsleinwand

Wenn Sie über eine Leinwand verfügen, können Sie [Projektionsleinwand] auswählen. Für die Kopplung mit Ihrem Bildschirm wird [Auto Screen Fit in] verwendet. Andernfalls wählen Sie bitte [Andere].

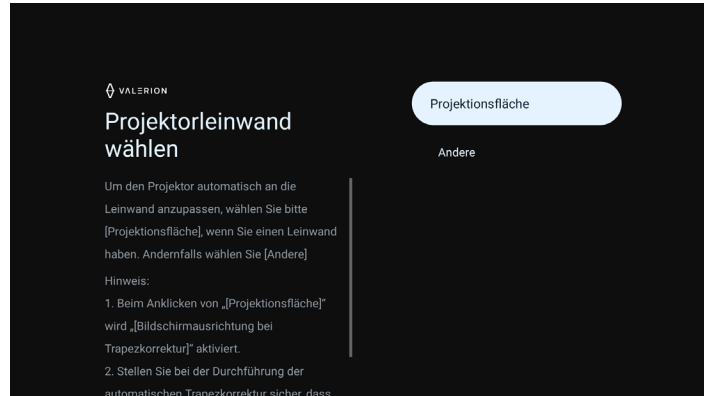

Homepage Übersicht

Die Homepage besteht aus drei Abschnitten. In der oberen rechten Ecke können Sie das externe Google-Konto, die Suche und die Einstellungen überwachen. Komma löschen und Bindestrich hinzufügen. Diese Einstellungen können Sie bei Bedarf mit der Fernbedienung ändern.

Die mittleren 3 Hauptmenüs auf der Startseite, einschließlich Live, Signaleingang und Einstellungen für die weitere Bedienung und Verwaltung.

Ganz unten finden Sie Ihre Lieblings-Apps, die eine intuitive und komfortable Bedienung ermöglichen.

Zusätzlich ändert sich das Hintergrundbild der Homepage dynamisch.

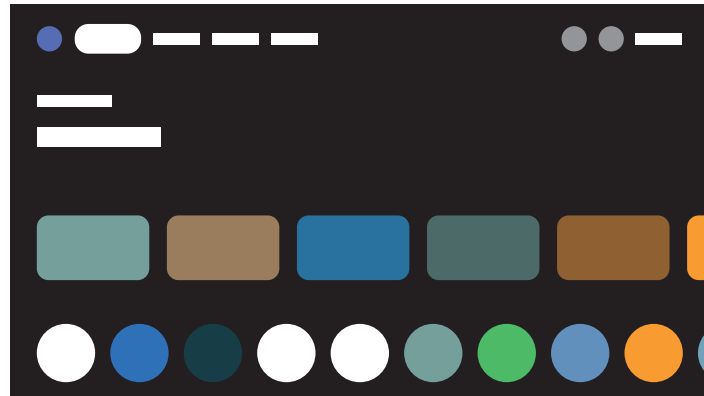

Bildzoom

Neben der physischen Ausrichtung des Geräts zur Bildschirmanpassung können Sie auch die optische Zoomfunktion verwenden, um die Bildqualität zu optimieren. Verwenden Sie die [Links/Rechts]-Tasten auf der Fernbedienung, um die Bildgröße zu verkleinern oder zu vergrößern.

Drücken Sie die [⊕]-Taste, um den Bildschirm zu vergrößern, und drücken Sie die [⊖]-Taste, um die Position anzupassen. Sie können diese Funktion aktivieren, indem Sie dem Menüpfad folgen: [Einstellungen] → [Projektor] → [Bildzoom]

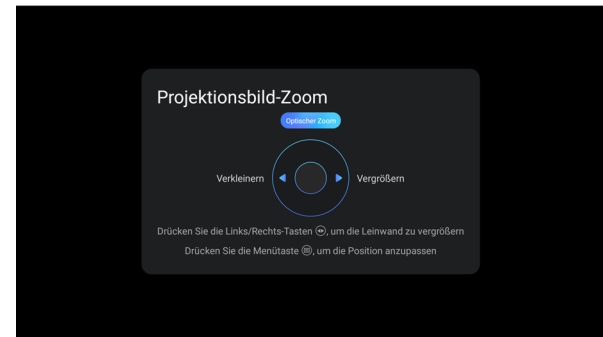
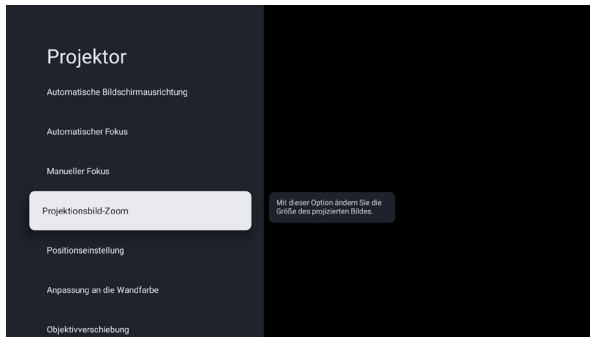

Linsenverschiebung

Sie können die Lens-Shift-Funktion verwenden, um die Bildqualität zu verbessern. Mit der Lens-Shift-Funktion können Sie die Bildposition anpassen, ohne Bildqualität zu verlieren. Verwenden Sie die [⊕]-Tasten, um die Position der Linsenverschiebung anzupassen, und drücken Sie [⊖] erneut, um sie zurückzusetzen.

Sie können diese Funktion aktivieren, indem Sie dem Menüpfad folgen: [Einstellungen] → [Projektor] → [Linsenverschiebung].

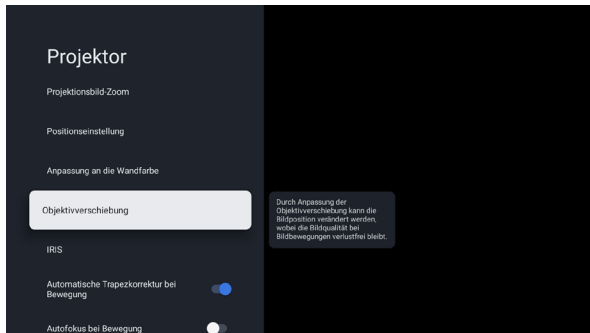

Manuelle Trapezkorrektur

Zusätzlich zur Anpassung der physischen Position des Geräts, um das angezeigte Bild mit dem Bildschirm auszurichten, können Sie die Funktion „Manuelle Trapezkorrektur“ verwenden, um die Bildqualität zu verbessern.

Sie können diese Funktion aktivieren, indem Sie dem Menüpfad folgen: [Einstellungen] → [Projektor] → [Manuelle Trapezkorrektur].

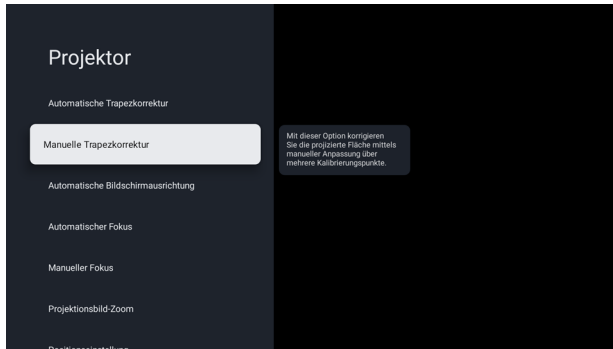

Automatische Trapezkorrektur

Zusätzlich zur Anpassung der physischen Position des Geräts, um das angezeigte Bild mit dem Bildschirm auszurichten, können Sie die Funktion „Automatische Trapezkorrektur“ verwenden, um die Bildqualität zu verbessern.

Sie können diese Funktion aktivieren, indem Sie dem Menüpfad folgen: [Einstellungen] → [Projektor] → [Automatische Trapezkorrektur].

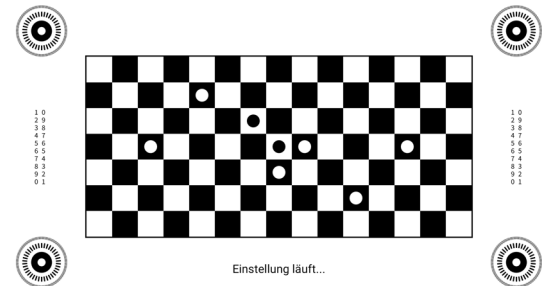
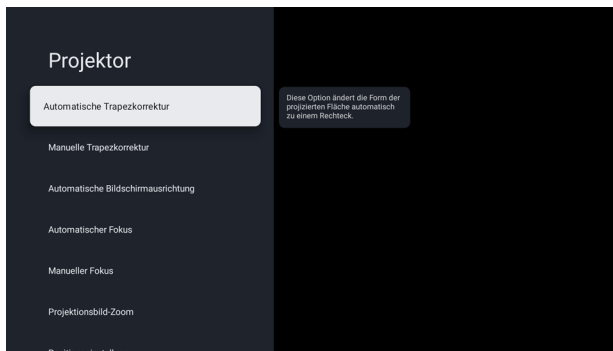

Manueller Fokus



Vorher



Nachher

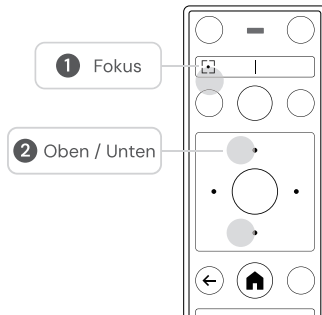
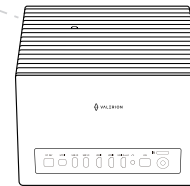

* Drücken Sie die Fokus-Taste auf der Fernbedienung, um das manuelle Fokusmenü aufzurufen. Verwenden Sie die Pfeiltasten (hoch/runter), um das Bild scharf zu stellen.

Elektrische Fokuseinstellung

Im Valerion gibt es kein Fixfokus-Design VisionMaster -Produkt, mit dem Sie den Fokus für eine bessere Bildqualität bei unterschiedlichen Bildschirmgrößen anpassen können.

- Mit der Taste [Auf/Ab] auf der Fernbedienung können Sie mithilfe der elektrischen Fokuseinstellung das klarste Bild erzielen.
- Sie können auf diese Funktion zugreifen, indem Sie dem Menüpfad folgen: [Einstellungen] → [Projektor] → [Manueller Fokus] oder wählen Sie [Autofokus].

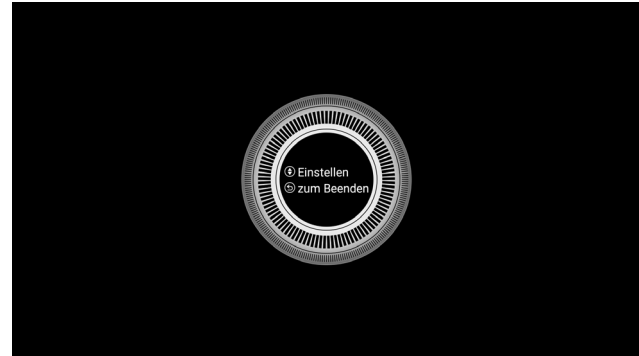
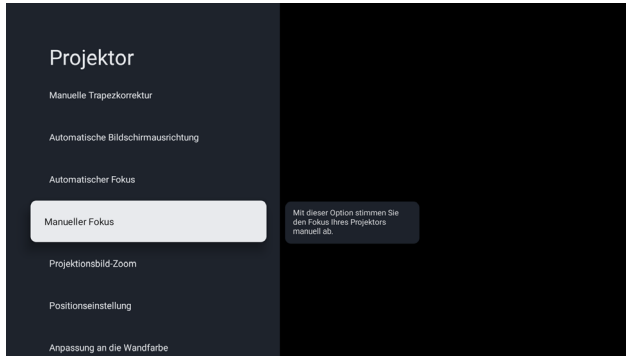

IRIS

Wählen Sie im IRIS-Modus entweder Fixmodus oder Manuellen Modus, je nach Bedarf.

Sie können auf diese Funktion zugreifen, indem Sie dem Menüpfad folgen: [Einstellungen] → [Projektor] → [IRIS] → [IRIS-Modus].

- Im manuellen Modus verwenden Sie die [Links/Rechts]-Tasten auf der Fernbedienung, um den IRIS-Wert (0–6) einzustellen.
- Im Fixmodus stehen die Optionen Cinema 1 / Cinema 2 zur Verfügung.

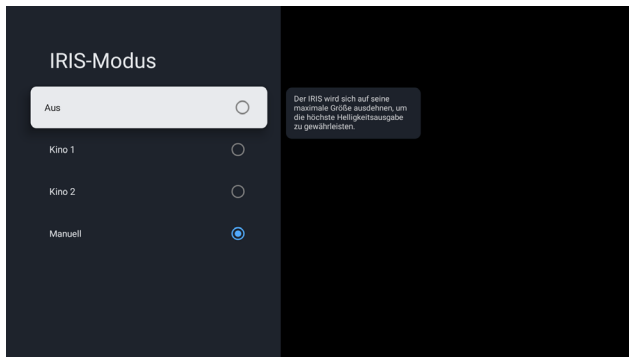
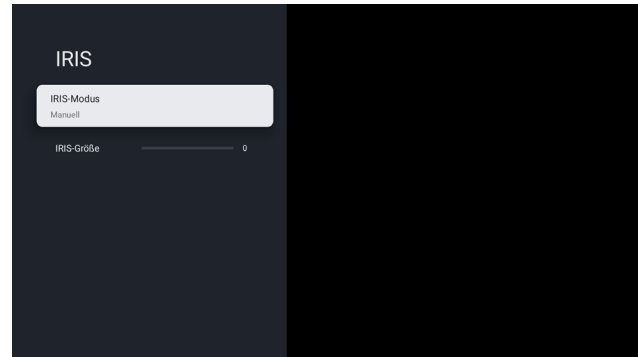
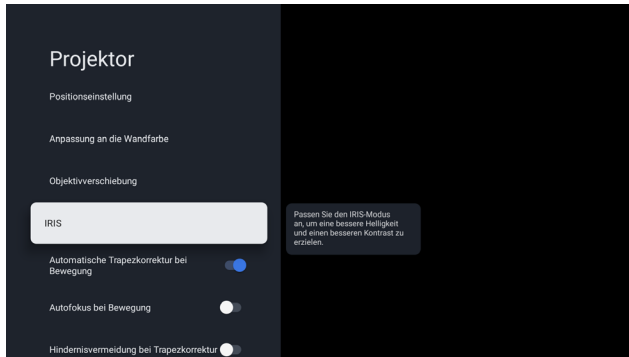

WIFI 6E & Netzwerk

Öffnen Sie die Funktion über den Menüpfad: [Einstellungen] → [Netzwerk & Internet] → [Ihr WLAN] → [Passwort]

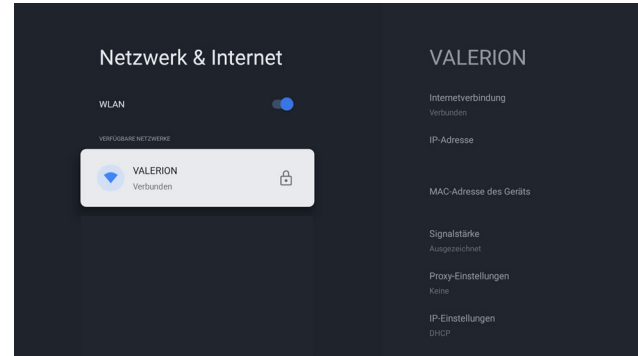
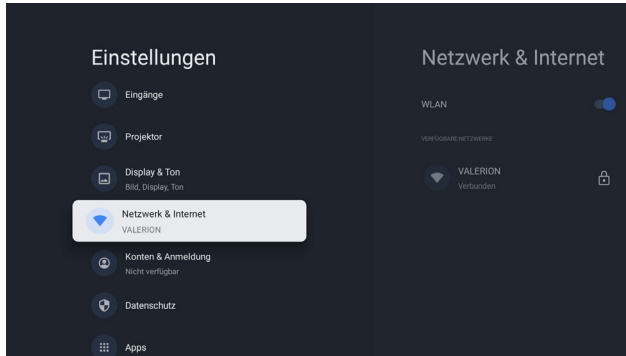

Bluetooth



So schließen Sie die Fernbedienung an.

- Legen Sie 2 AAA-Batterien in die Fernbedienung ein.
- Wenn Sie zum ersten Mal eine Verbindung mit VisionMaster herstellen, halten Sie die Tasten [Home] und [Zurück] unten auf der Fernbedienung gedrückt, um die Kopplung zu starten.
- Die rote LED bedeutet, dass die Fernbedienung im IR-Modus arbeitet, und die blaue LED bedeutet, dass die Fernbedienung im BT-Modus arbeitet.



So verbinden Sie Bluetooth-Zubehör.

- Klicken Sie im Menü auf Zubehör koppeln.
- Versetzen Sie Ihr Bluetooth-Zubehör gemäß der mitgelieferten Anleitung in den Kopplungsmodus.
- Wenn Sie Ihr Bluetooth-Zubehör nicht in der Suchliste sehen, belassen Sie es bitte im Kopplungsmodus und versuchen Sie erneut, das Zubehör hinzuzufügen.



So schließen Sie Multipoint-Kopfhörer an.

- Stellen Sie sicher, dass Ihr Kopfhörer Mehrpunktverbindungen unterstützt.
- Wenn Sie zum ersten Mal eine Verbindung mit VisionMaster herstellen, versetzen Sie den Kopfhörer wieder in den Kopplungsmodus.
- Nach erfolgreicher Verbindung mit dem VisionMaster kann der Kopfhörer gleichzeitig mit dem VisionMaster und dem Telefon verbunden werden.
- Wenn Sie die Medienwiedergabe zwischen Ihrem VisionMaster und Ihrem Telefon umschalten, müssen Sie die Medien- oder Audiowiedergabe auf dem ersten Gerät stoppen und dann die Medien- oder Audiowiedergabe auf dem anderen Gerät starten.

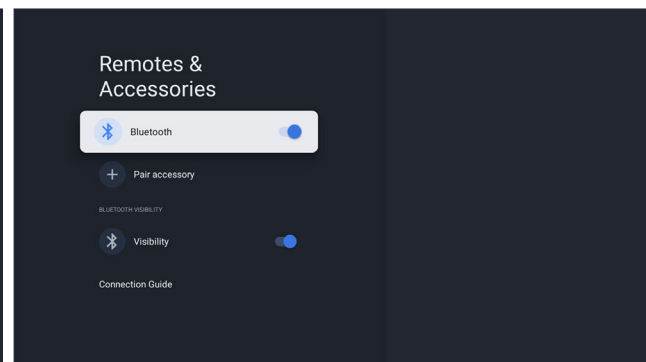
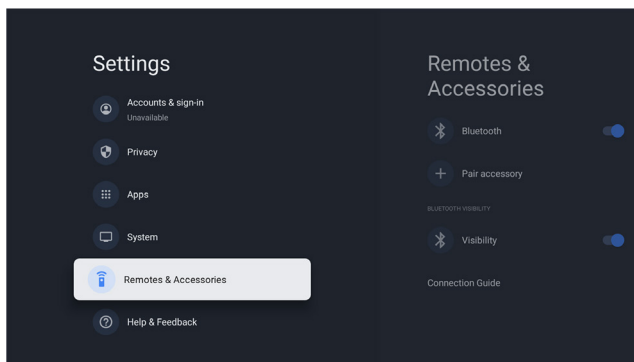

Bild

Die Bildeinstellungen des Projektors bieten verschiedene Optionen, mit denen Sie die Anzeigeleistung je nach Umgebung und persönlichen Vorlieben optimieren können. Nachfolgend sind die Hauptfunktionen aufgeführt:

1. Vivid-Modus -- Zweck: Bietet ein helles und lebendiges Bild mit verbesserten Farben und Kontrast.
2. Standardmodus -- Zweck: Liefert ausgewogene Farben und Helligkeit für den allgemeinen Gebrauch.
3. Sportmodus -- Zweck: Optimierte das Bild für schnelle Action mit lebendigen Farben und reduzierter Unschärfe.
4. Spielmodus -- Zweck: Reduziert die Eingabeverzögerung und verbessert die Bildreaktionsfähigkeit für ein besseres Spielerlebnis.
5. Energiesparmodus -- Zweck: Reduziert die Helligkeit und den Stromverbrauch des Projektors.
6. Theater-Modus -- Zweck: Bietet ein Kinoerlebnis mit optimierter Farbgenauigkeit und Kontrast beim Ansehen von Filmen.
7. Filmemacher-Modus -- Zweck: Bewahrt die ursprüngliche Vision des Regisseurs mit präzisen Farben, Kontrasten und einem Kino-Look.

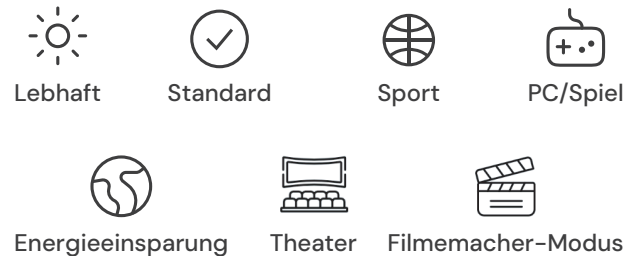
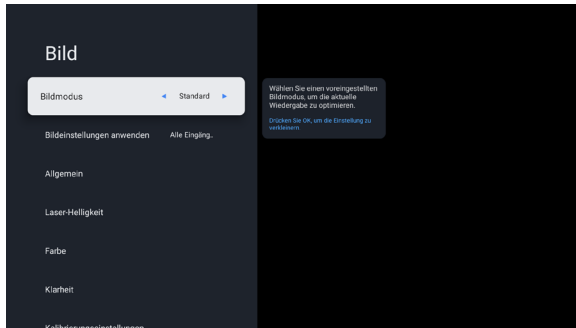

Ton

Die eARC- Funktion (Enhanced Audio Return Channel) eines Projektors ermöglicht eine höherwertige Audioverbindung zwischen dem Projektor und kompatiblen Audiogeräten wie Soundbars oder AV-Receivern.

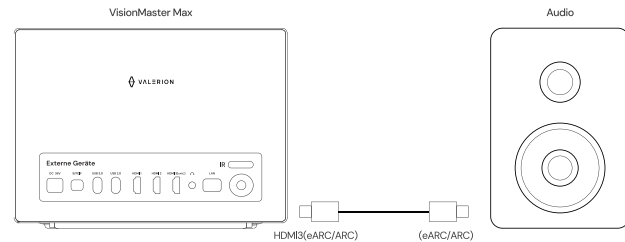
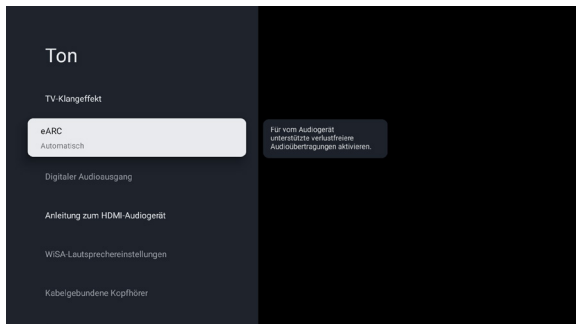

Google Assistant

Google Assistant ist ein leistungsstarker KI-gesteuerter virtueller Assistent, mit dem Benutzer Geräte steuern und verschiedene Aufgaben über Sprachbefehle ausführen können. Mit der Nahfeld-Sprachassistentenfunktion auf der Fernbedienung können Sie den Projektor oder andere kompatible Geräte ganz einfach steuern, indem Sie die Mikrofontaste auf der Fernbedienung drücken und Ihren Befehl sprechen. So ist keine manuelle Bedienung mehr erforderlich. Egal ob Sie die Lautstärke regeln, die Eingabequelle wechseln oder nach Inhalten suchen, Google Assistant reagiert schnell und bietet ein komfortables Benutzererlebnis.

Darüber hinaus verfügt der Projektor auf der Oberseite über eine integrierte Sprachassistentenfunktion, die Ihnen eine direkte Interaktion mit dem Gerät ohne Verwendung der Fernbedienung ermöglicht. Sprechen Sie Ihren Befehl einfach an den Projektor und schon können Sie Einstellungen anpassen, Inhalte wiedergeben oder Informationen abrufen. Dieses Design ermöglicht eine natürlichere und intuitivere Möglichkeit zur Steuerung des Geräts und verbessert den Komfort und die intelligente Funktionalität. Unabhängig davon, ob Sie den Sprachassistenten auf der Fernbedienung oder über das Gerät selbst verwenden, bietet Google Assistant ein außergewöhnliches Erlebnis der Sprachsteuerung.

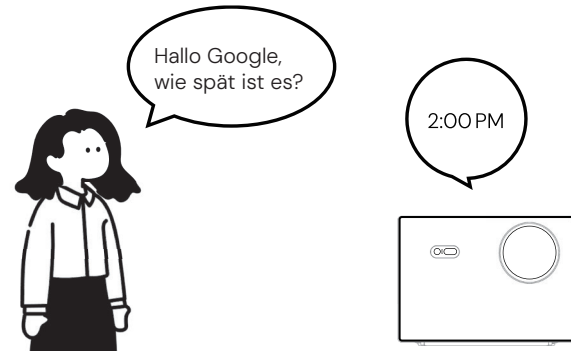
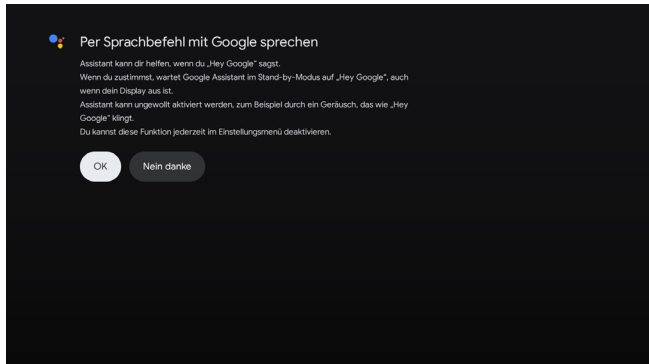

Apple HomeKit

Apple HomeKit ist ein Framework, das es Benutzern ermöglicht, Smart-Home-Geräte über ihre Apple-Geräte zu steuern. Über die Home-App auf iPhone, iPad oder Mac können Benutzer kompatible intelligente Lichter, Thermostate, Kameras, Schösser und mehr verwalten. HomeKit unterstützt auch die Automatisierung, sodass Benutzer Routinen und Auslöser basierend auf Zeit, Standort oder Sensordaten einrichten können. Darüber hinaus können Benutzer durch die Siri-Integration ihre Geräte mit Sprachbefehlen steuern, was die Verwaltung ihres Zuhauses bequemer und reibungsloser macht. Sicherheit ist ein wichtiges Merkmal, da HomeKit dafür sorgt, dass Daten zwischen Geräten aus Gründen der Privatsphäre und Sicherheit verschlüsselt werden.

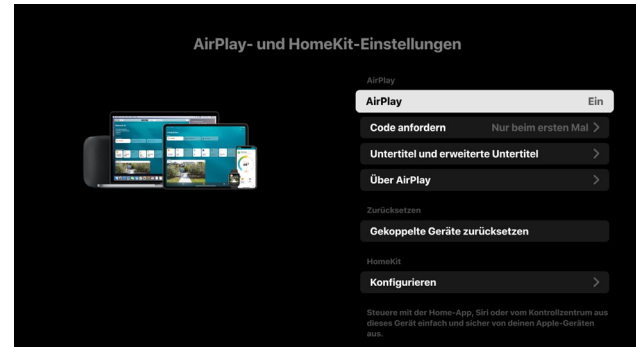
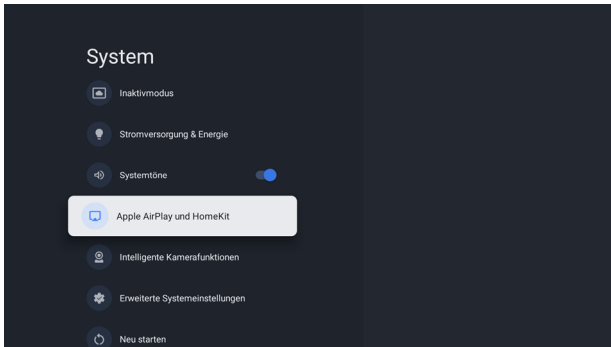

OTA-Updates (Over-the-Air)

1. Was ist OTA?

OTA-Updates (Over-the-Air) ermöglichen es Ihrem Gerät, beispielsweise einem Projektor, Software-Updates drahtlos über eine Internetverbindung zu empfangen.

Das bedeutet, dass Sie das Gerät nicht an einen Computer anschließen oder die Firmware manuell von einer Website herunterladen müssen.

2. Vorteile von OTA-Updates:

Bequemlichkeit: OTA-Updates sind einfach zu installieren. Wenn ein Update verfügbar ist, benachrichtigt Sie das Gerät und Sie können es in der Regel mit wenigen Klicks herunterladen und installieren.

Neueste Funktionen und Fehlerbehebungen: OTA-Updates stellen sicher, dass auf Ihrem Gerät immer die neueste Software ausgeführt wird, die neue Funktionen, Sicherheitspatches und Fehlerbehebungen enthalten kann, die die Leistung des Geräts verbessern.

Keine technischen Kenntnisse erforderlich: Benutzer benötigen keine technischen Fachkenntnisse, um OTA-Updates zu installieren, sodass es für jeden zugänglich ist.

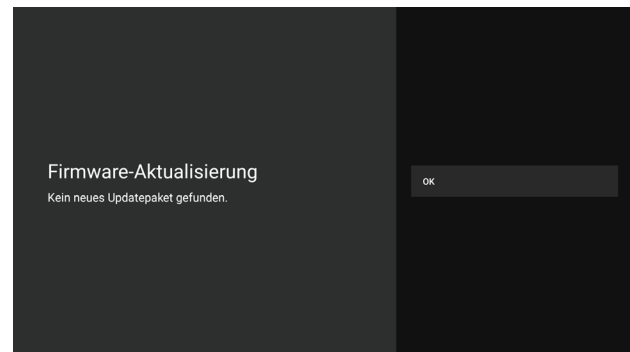
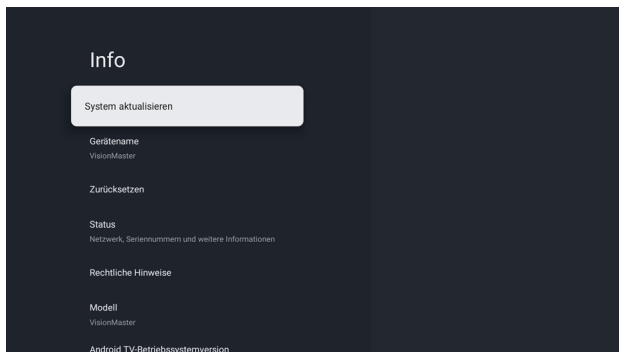

Werksrücksetzung

1. Was ist ein Werk-Reset?

Beim Zurücksetzen auf Werkseinstellungen wird der ursprüngliche Zustand eines Geräts wiederhergestellt, wobei alle persönlichen Daten, Einstellungen und installierten Anwendungen gelöscht werden. Mit dieser Funktion wird das Gerät in den Zustand zurückversetzt, in dem es das Werk verlassen hat.

2. Wann Sie einen Werk-Reset durchführen sollten:

Fehlerbeseitigung: Wenn bei Ihrem Gerät Probleme auftreten, wie z. B. häufige Abstürze oder Softwarefehler, können diese Probleme häufig durch eine Zurücksetzung auf die Werkseinstellungen behoben werden, indem alle beschädigten Daten oder Softwarekonflikte beseitigt werden.

Vor dem Verkauf oder Verschenken: Bevor Sie Ihr Gerät verkaufen oder verschenken, müssen Sie unbedingt einen Werk-Reset durchführen, um sicherzustellen, dass alle Ihre persönlichen Daten vollständig entfernt werden.

Nach einem fehlgeschlagenen Update: Wenn ein MTA-Update fehlschlägt und eine Fehlfunktion des Geräts verursacht, kann ein Zurücksetzen auf die Werkseinstellungen eine Möglichkeit sein, es in einen stabilen Zustand zurückzusetzen.

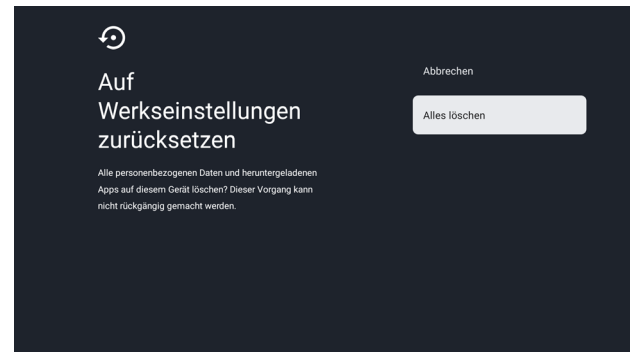
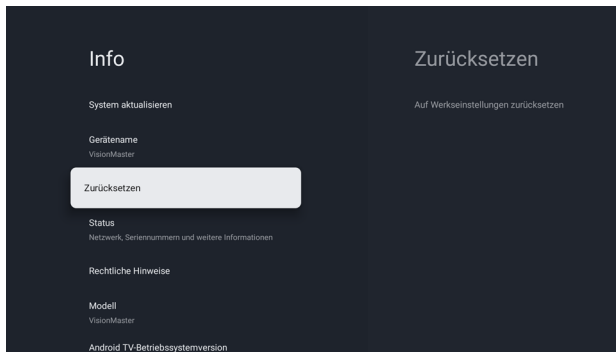

Technische Daten

Produktname: VisionMaster Max

ProVision Engine™ Model	ProVision Engine 3500 Turbo	Dolby Vision	Yes	Auto Screen Alignment	Yes
4K UHD	Yes	IMAX Enhanced	Yes	Soc Chipset	AI-SoC MT9618
Light Source	RGB Triple Pure Laser w/o Color Wheel	24 FPS & 48 FPS	Yes	Memory	4G RAM/128G ROM
Brightness	3500 ISO lumen	3D	Yes	Connectivity	HDMI 2.1 USB 3.0 S/PDIF Ethernet Audio Jack WiFi 6E Bluetooth 5.2
Contrast	50000: 1 with EBL	Full CMS color management system	Yes	Smart Home	Works with Google Home, Works with Apple HomeKit, Works with Alexa, Control 4
Gamut	110% REC 2020	Input Lag Latency	4ms at 1080P@240Hz, 8ms at 1080P@120Hz, 15ms at 4K @60Hz	Google TV OS Streaming	Netflix YouTube Prime Video Disney+ HBO MAX Hulu Apple TV+ Paramount+
Display Technolgy	TI 0.47 inch DMD	Local Audio	2*12W local speakers	Backlight Remote	Yes
Projection Size	40 – 300 inch	Audio Output	Dolby True HD Atmos and DTS HD Master	Power Supplier	180W GaN(Gallium Nitride) Power Wall Plug Adapter
Optical Zoom	0.9–1.5 stanard 1.9–2.0 with optimized lens	Voice Assistant	Yes	Fan Noise	28dB
Focus	Yes, motorized	Wirless Streaming	Airplay 2, Chromacast, Miracast	Size	260x185x234 mm / 10.2*7.3*9.2 inch
Vertical Lens Shifting	+/- 105% offset, motorized	Auto Focus	Yes	Weight	8.0 Kg / 17.6 lb
IRIS	Yes, motorized	Auto Keystone Correction	Yes	Color	Obsidian Black
HDR Formats	HDR 10+/HDR 10/HLG	Auto Obstacle Avoidance	Yes		

FAQ

Unbedingt vor der Erstinbetriebnahme lesen

1. Bevor Sie den Projektor montieren oder installieren, führen Sie bitte zunächst die Ersteinrichtung anhand der Bildschirmanweisungen durch.
2. Bitte stellen Sie sicher, dass die Fernbedienung während der Ersteinrichtung gekoppelt wird. (Halten Sie Fernbedienung und Gerät innerhalb von 1 Meter Abstand. Halten Sie die „Home“-Taste gedrückt und drücken Sie gleichzeitig die „Zurück“-Taste für 3 Sekunden. Die Fernbedienung koppelt sich dann automatisch.)

Halten Sie Fernbedienung und Gerät innerhalb von 1 Meter Abstand. Halten Sie die „Home“-Taste gedrückt und drücken Sie gleichzeitig die „Zurück“-Taste für 3 Sekunden. Die Fernbedienung koppelt sich dann automatisch.

Tipps für 3D

Es gibt zwei Möglichkeiten, den 3D-Modus auf Ihrem Valerion-Projektor beim Abspielen von 3D-Inhalten zu aktivieren:

Methode 1: Über das vollständige Einstellungs Menü

Gehen Sie zu Einstellungen > Projektor > 3D und wählen Sie das passende Format aus (Frame Packing, Nebeneinander, Oben-Unten).

Methode 2: Über die Schnellleiste

1. Drücken Sie die Menü-Taste, um die Schnellleiste zu öffnen.
 2. Scrollen Sie ganz nach rechts zu „Mehr“, und wählen Sie dort „3D“ aus.
 3. Wählen Sie anschließend „3D“, um das passende Format für Ihre Inhalte auszuwählen (Frame Packing, Nebeneinander, Oben-Unten).
- * Tipp: Für einen schnelleren Zugriff können Sie andere Verknüpfungen aus der Schnellleiste entfernen, damit die 3D-Option immer vorne angezeigt wird.

Nach der Aktivierung setzen Sie Ihre aktiven 3D-Brillen (z. B. Valerion 3D-Brille) auf und drücken die einzige Taste an der Brille, um sie zu aktivieren.

Besuchen Sie das Valerion Help Center, um Testvideos zum 3D-Modus anzusehen.

Tipps zur EBL-Funktion

Die EBL-Funktion (Enhanced Black Level) wurde speziell entwickelt, um den Schwarzwert in dunklen Szenen zu verbessern. Das bedeutet, sie funktioniert optimal nur bei dunklen Szenen (niedrige APL-Quelle). In hellen Szenen bewirkt die Kontrastverbesserung keine spürbare Veränderung. Für die beste Beobachtung des Effekts empfehlen wir, gezielt dunkle Szenen zu testen.

So aktivieren Sie EBL:

Einstellungen > Bild > Laserhelligkeit > Verbessertes Schwarzwert

Besuchen Sie das Valerion Help Center, um die EBL-Testkarte anzusehen.

Für optimale Ergebnisse:

1. Verdunkeln Sie den Raum so gut wie möglich, um Störeinflüsse durch Umgebungslicht zu minimieren.
2. Nehmen Sie Anpassungen an den Projektoreinstellungen vor. Erhöhen Sie vor der Aktivierung von EBL die Laserhelligkeit, um den wahrgenommenen Kontrast zu verbessern.
3. Vermeiden Sie Hochverstärkungsleinwände, da sie die Sichtbarkeit des EBL-Effekts verringern können. Für beste Ergebnisse verwenden Sie eine Leinwand mit geringer Verstärkung.

Tipps für Breitbildinhalte (21:9, 32:9)

Der Valerion-Projektor unterstützt Breitbildformate 21:9 und 32:9 bei Verbindung mit einem externen HDMI-Gerät (z. B. Mediaplayer, Spielekonsole oder Laptop). Derzeit ist diese Funktion für HDMI-Geräte verfügbar, die ALLM (Auto Low Latency Mode) aktivieren. Wenn Sie über HDMI Breitbildinhalte abspielen, können Sie die Einstellungen anpassen, um Ihr Cinemascope-Display optimal auszufüllen.

Wichtige Hinweise:

1. Spielmodus erforderlich: Um den Breitbildmodus zu aktivieren, muss sich der Projektor im Game Mode befinden. Navigieren Sie dazu zu: Menü > Bildmodus > Spielmodus und öffnen Sie die Game Bar, um weitere Einstellungen vorzunehmen.
2. Zukünftige Kompatibilität: Wir arbeiten aktiv daran, die Breitbildunterstützung künftig auf alle externen HDMI-Geräte auszuweiten.

Bitte beachten Sie jedoch: Das im Projektor integrierte Google TV-Betriebssystem ist auf 16:9-Inhalte ausgelegt. Das bedeutet, dass beim direkten Streamen über Google TV oder beim Verwenden von Apps das Bild im 16:9-Format bleibt und nicht auf Breitbild gestreckt werden kann.

Besuchen Sie das Valerion Help Center, um Anleitungsvideos zur Breitbildanzeige zu sehen.

Tipps zur Fernbedienung

Die Taste unten öffnet ein Schnellmenü, das speziell für die Anpassung der Projektoreinstellungen während der Wiedergabe entwickelt wurde.

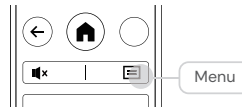

Tipps zur HDMI-Verbindung

1. Bereiten Sie Ihr externes Gerät vor – z. B. PC, Bluetooth-Player, Spielekonsole oder ein anderes Gerät mit HDMI-Ausgang. Stellen Sie sicher, dass das externe Gerät ordnungsgemäß funktioniert.
2. Verwenden Sie ein HDMI-Kabel, um das Gerät mit einem der drei HDMI-Anschlüsse des Projektors zu verbinden. Wenn Ihr externes Gerät eARC benötigt, wählen Sie bitte den HDMI-3-Anschluss.
3. Verwenden Sie die Projektorfernbedienung, um zu Einstellungen > Eingänge zu navigieren, und wählen Sie den entsprechenden HDMI-Anschluss (HDMI 1/2/3) aus. Sobald der Eingang ausgewählt ist, wird der Inhalt Ihres Geräts über den Projektor wiedergegeben.

Contenu

Liste d'emballage.....	87
Schéma du produit.....	88
Télécommande.....	91
Tableau des distances de projection.....	92
Décalage de l'objectif.....	93
Guide d'utilisation.....	94
Marche/Arrêt.....	94
Configuration de Google TV / TV de base.....	95
Écran de projection.....	96
Présentation de la page d'accueil.....	96
Zoom d'affichage.....	97
Décalage de l'objectif.....	97
Correction manuelle / automatique de la distorsion trapézoïdale.....	98
Mise au point manuelle.....	99
Réglage de la mise au point électrique.....	100
IRIS.....	101
WIFI 6 E et réseau.....	102
Bluetooth.....	103
Image.....	104
Son.....	104
Google Assistant.....	105
Apple HomeKit.....	106
Mises à jour OTA.....	107
Réinitialisation des paramètres d'usine.....	108
Spécifications.....	109
Questions fréquemment posées.....	110

Aux utilisateurs

Merci d'avoir choisi le produit VisionMaster de Valerion. Pour votre sécurité et vos avantages, veuillez lire attentivement ce manuel avant d'utiliser le produit. Pour assurer l'utilisation sûre et appropriée de ce produit, respectez toujours les précautions suivantes pour éviter les situations dangereuses et les dommages à votre appareil :



L'éclair avec un symbole de pointe de flèche dans un triangle équilatéral est destiné à alerter l'utilisateur de la présence d'une tension dangereuse dans l'enceinte du produit. Cette tension dangereuse peut provoquer un risque de choc électrique.



Le point d'exclamation dans un triangle équilatéral est destiné à alerter l'utilisateur de la présence d'instructions importantes d'opération et d'entretien (maintenance) dans la documentation accompagnant l'appareil. Les illustrations du produit, des accessoires et de l'interface utilisateur dans le manuel d'utilisation ne sont fournies qu'à titre de référence. Le produit réel et les fonctions peuvent varier en raison des améliorations apportées au produit.

La compatibilité avec les produits, logiciels et services tiers n'est pas garantie. Nous ne serons pas responsables des dommages ou des pertes subis lors de l'opération, de l'utilisation ou de la connexion à des appareils ou des applications incompatibles.

L'enregistrement et la lecture du contenu sur cet appareil peuvent nécessiter l'autorisation du propriétaire du droit d'auteur ou d'autres droits similaires sur ce contenu. Il est de votre responsabilité de vous assurer que votre utilisation de cet appareil est conforme à la législation sur les droits d'auteur en vigueur dans votre pays.

Consignes de sécurité

Conditions environnementales pour VisionMaster



Une humidité élevée et une forte concentration de poussière peuvent provoquer des fuites électriques dans l'appareil. Pour réduire le risque d'incendie ou de choc électrique :

- N'exposez pas cet appareil à la pluie, à l'humidité, à des gouttes d'eau ou à des éclaboussures d'eau, et ne placez pas d'objets remplis de liquides, tels que des vases et des tasses, sur ou au-dessus de l'appareil.
- Ne touchez pas l'appareil avec les mains mouillées.
- N'exposez pas l'appareil au flux d'air direct d'un climatiseur, et éloignez les bougies ou d'autres flammes de l'appareil à tout moment.
- Si vous utilisez l'appareil à l'extérieur, assurez-vous qu'il est protégé contre l'humidité.

Installation

Ne placez jamais un produit VisionMaster de Valerion dans un endroit instable. L'ensemble du produit peut tomber, causant des blessures graves ou la mort.

De nombreuses blessures, en particulier chez les enfants, peuvent être évitées en prenant des précautions simples telles que :



- Utilisez des supports ou des socles recommandés par Valerion.
- Utilisez uniquement des supports et des socles qui peuvent supporter l'ensemble du produit en toute sécurité.
- Assurez-vous que l'ensemble du produit ne surplombe pas le bord du meuble de soutien.
- Ne placez pas l'ensemble du produit sur un grand meuble (par exemple, un placard ou une bibliothèque) sans ancrer à la fois le meuble et l'ensemble du produit à un support approprié.
- Ne placez pas l'ensemble du produit sur un tissu ou d'autres matériaux qui peuvent se trouver entre l'ensemble du produit et les supports / socles de support.
- Guidez les enfants pour qu'ils privilégient la sécurité et évitent de grimper sur les supports ou les socles pour récupérer des produits ou utiliser des dispositifs de commande, afin d'éviter de se blesser ou d'endommager les produits.
- Si votre ensemble du produit existant est retenu et déplacé, les mêmes considérations que ci-dessus doivent être appliquées.

Alimentation électrique

Une tension incorrecte peut endommager l'appareil. Connectez cet appareil uniquement à une alimentation électrique avec une tension et une fréquence correctes indiquées sur la plaque signalétique, à l'aide de l'adaptateur d'alimentation fourni.



- Ne surchargez pas les prises de courant en branchant trop d'appareils sur la même prise. Les prises murales surchargées, les rallonges, etc. sont dangereuses et peuvent entraîner un choc électrique et un incendie.
- Assurez-vous que l'appareil est branché sur une prise de courant correctement mise à la terre via le cordon d'alimentation.
- Ne touchez pas la fiche d'alimentation avec les mains mouillées.
- Ne placez pas d'objets lourds sur l'adaptateur d'alimentation. Acheminez le câble de manière à ce qu'il ne soit pas plié ou posé sur des bords tranchants, qu'on ne marche pas dessus ou qu'il ne soit pas exposé à des produits chimiques. Un adaptateur d'alimentation dont l'isolant est endommagé peut provoquer un choc électrique et un incendie.
- Tirez sur la fiche d'alimentation, PAS sur le câble lors de la déconnexion. Le câble peut être endommagé et provoquer un court-circuit s'il est tiré.
- Ne placez pas l'adaptateur d'alimentation à proximité d'un objet à haute température.
- N'utilisez pas de prise de courant endommagée.
- Tant que la fiche d'alimentation est branchée sur une prise de courant sous tension, l'appareil consommera de l'électricité même en mode veille. La fiche d'alimentation doit être débranchée pendant les longues périodes hors service.

Ventilation et températures élevées

Installez votre appareil uniquement dans un endroit bien ventilé et assurez-vous qu'il y a au moins 20 cm (7,8 pouces) d'espace libre sur les côtés et 15 cm (5,9 pouces) d'espace libre à l'arrière de l'appareil pour la circulation de l'air. Une chaleur excessive et une obstruction de la ventilation peuvent entraîner un incendie ou une défaillance précoce de certains composants électriques.



- Ne bloquez aucun orifice de ventilation avec des journaux, des nappes, des rideaux, etc.
- Ne touchez pas les orifices de ventilation, car ils peuvent devenir chauds.
- N'insérez pas d'objets étrangers dans l'appareil via les orifices de ventilation.

Nettoyage et entretien

Nettoyez l'appareil, l'écran et la télécommande uniquement avec un chiffon doux, humide, propre et naturel, n'utilisez aucun produit chimique.



- Débranchez le cordon d'alimentation avant de nettoyer l'appareil.
- N'utilisez pas d'insectifuge, de solvant, de diluent ou d'autres substances volatiles sur la surface du produit VisionMaster de Valerion. Cela peut dégrader la qualité de la surface. Ne vaporisez pas d'eau ou d'autres liquides directement sur l'appareil. Le liquide à l'intérieur de l'appareil peut entraîner une défaillance du produit.

Maintenance et réparation

Risque de choc électrique lors de l'ouverture de l'appareil.



- Confiez toutes les opérations de maintenance au personnel de service qualifié.
- N'essayez pas de modifier ce produit de quelque façon que ce soit. Une modification non autorisée pourrait annuler la garantie de cet appareil ou provoquer un choc électrique et un incendie.
- Si cet appareil nécessite une réparation, portez une protection oculaire au laser avec une densité optique (DO) de 4 ou plus et une longueur d'onde de 459-651 nm.

Piles de la télécommande

Une installation incorrecte peut provoquer une fuite, une corrosion ou une explosion des piles.



- Remplacez les piles uniquement par des piles de même type ou de type équivalent, ne mélangez pas des piles anciennes et neuves.
- Ne mélangez pas différents types de piles.
- N'utilisez pas de piles rechargeables.
- Ne brûlez pas et ne cassez pas les piles.
- Jetez les piles dans une zone d'élimination désignée.
- N'exposez pas les piles à une chaleur excessive, telle que le soleil, le feu ou similaire.
- Si vous n'avez pas l'intention d'utiliser la télécommande pendant une longue période, retirez les piles.

Laser



AVERTISSEMENT :

Vous risquez de vous exposer au rayonnement laser si vous démontez ou modifiez ce produit d'une manière non spécifiée dans le manuel d'utilisation.

Ne regardez pas directement dans l'objectif laser pendant le fonctionnement.

Comme pour toute source lumineuse, NE REGARDEZ PAS LE FAISCEAU.

Groupe de risque 2 (RG2) selon la norme CEI 62471-5:2015.

PRODUIT LASER DE CLASSE 1 Conforme à la norme:

- CEI 60825-1:2014
- 21 CFR 1040.10 & 1040.11 (FDA)

Longueur d'onde (λ) : 459-471 nm / 519-531 nm / 635-651 nm

Le personnel de maintenance doit porter des lunettes de protection laser avec une densité optique (DO) > 4, couvrant 459-651 nm pendant la réparation.

ATTENTION : L'utilisation de commandes ou de réglages ou l'exécution de procédures autres que celles spécifiées dans ce manuel peut entraîner une exposition dangereuse aux rayonnements.

Ce produit contient un module laser. Ne démontez pas cet appareil, car un dommage physique peut entraîner une exposition dangereuse aux rayonnements.

Certification et conformité

Déclaration FCC

Cet appareil est conforme à la partie 15 des Règles de la FCC. L'utilisation est soumise aux deux conditions suivantes :

(1) Cet appareil ne doit pas provoquer d'interférences nuisibles, et (2) Cet appareil doit accepter toute interférence reçue, y compris les interférences susceptibles de provoquer un fonctionnement indésirable.

Remarque : Cet équipement a été testé et déclaré conforme aux limites d'un appareil numérique de classe B, conformément à la partie 15 des règles de la FCC. Ces limites sont conçues pour fournir une protection raisonnable contre les interférences nuisibles dans une installation résidentielle. Cet équipement génère, utilise et peut émettre de l'énergie radiofréquence et, s'il n'est pas installé ou utilisé conformément aux instructions, peut causer des interférences nuisibles aux communications radio. Cependant, il n'y a aucune garantie que les interférences ne se produiront pas dans une installation particulière. Si cet équipement provoque des interférences nuisibles à la réception de la radio ou de la télévision, ce qui peut être déterminé en éteignant et en allumant l'équipement, l'utilisateur est encouragé à essayer de corriger les interférences par une ou plusieurs des mesures suivantes :

- Réorienter ou déplacer l'antenne de réception.
- Augmenter la distance entre l'équipement et le récepteur.
- Connecter l'équipement à une prise sur un circuit différent de celui auquel le récepteur est connecté.
- Consulter le revendeur ou un technicien radio/TV expérimenté pour obtenir de l'aide.

Important

Il est rappelé que toute modification ou altération non expressément approuvée par la partie responsable de la conformité pourrait annuler le droit de l'utilisateur à utiliser l'équipement.

Informations sur l'exposition aux RF

La puissance de sortie rayonnée de cet appareil répond aux limites d'exposition aux radiofréquences de la FCC.

Cet appareil doit être utilisé avec une distance de séparation minimale de 20 cm (8 pouces) entre l'appareil et le corps d'une personne.

La télécommande a été évaluée comme conforme aux exigences générales d'exposition aux RF. Elle peut être utilisée dans des conditions d'exposition portables sans restriction.

Cet émetteur ne doit pas être placé à proximité ni utilisé conjointement avec une autre antenne ou un autre émetteur.

Toute modification ou altération non expressément approuvée par la partie responsable de la conformité pourrait annuler le droit de l'utilisateur à utiliser l'équipement.

Canada compliance statement /Conformité réglementaire canadienne

This device complies with Innovation, Science and Economic Development Canada license-exempt RSS standard(s).

Operation is subject to the following two conditions: (1) this device may not cause interference, and (2) this device must accept any interference, including interference that may cause undesired operation of the device.

Operation in the band 5150–5250 MHz is only for indoor use to reduce the potential for harmful interference to cochannel mobile satellite systems.

Le présent appareil est conforme aux normes RSS d'Innovation, Sciences et Développement économique Canada applicables aux appareils radio exempts de licence.

Son fonctionnement est soumis aux deux conditions suivantes :

(1) cet appareil ne doit pas provoquer d'interférences, et (2) cet appareil doit accepter toute interférence, y compris les interférences susceptibles de provoquer un fonctionnement indésirable de l'appareil.

L'utilisation dans la bande 5150–5250 MHz est réservée uniquement à un usage intérieur afin de réduire les risques de brouillage préjudiciable aux systèmes de satellites mobiles utilisant les mêmes canaux.

Exposure to radio frequency energy

The radiated output power of this device meets the limits of IC radio frequency exposure limits.

This device should be operated with a minimum separation distance of 20 cm (8 inches) between the equipment and a person's body. The remote control has been evaluated to meet general RF exposure requirement. It can be used in portable exposure condition without restriction.

This transmitter must not be co-located or operating in conjunction with any other antenna or transmitter.

Any Changes or modifications not expressly approved by the party responsible for compliance could void the user's authority to operate the equipment.

Exposition aux radiofréquences

La puissance de sortie rayonnée du présent appareil respecte les limites d'exposition aux radiofréquences d'Innovation Canada (IC).

Cet appareil doit être utilisé en maintenant une distance minimale de séparation de 20 cm (8 pouces) entre l'équipement et le corps d'une personne.

La télécommande a été évaluée comme conforme aux exigences générales d'exposition aux RF.

Elle peut être utilisée en condition d'exposition portable sans restriction.

Le présent émetteur ne doit pas être coimplanté ni fonctionner conjointement avec toute autre antenne ou émetteur.

Toute modification non expressément approuvée par la partie responsable de la conformité peut annuler le droit d'utilisation de l'appareil par l'utilisateur.

This device complies with CAN ICES-3 (B)/NMB-3 (B).

Le présent appareil est conforme aux CN CAN ICES-3 (B)/NMB-3 (B).

ATTENTION

ÉLIMINER LES PILES USAGÉES CONFORMÉMENT AUX INSTRUCTIONS.



Le symbole indique une tension CC.



Le symbole indique une tension CA.



 RECYCLAGE

Ce produit porte le symbole de tri sélectif pour les Déchets d'équipements électriques et électroniques (DEEE). Cela signifie que ce produit doit être traité conformément à la Directive européenne 2012/19/UE afin d'être recyclé ou démantelé de manière à minimiser son impact sur l'environnement. L'utilisateur peut remettre son produit à un organisme de recyclage agréé ou au détaillant lorsqu'il achète un nouvel équipement électrique ou électronique.

Ce produit peut être utilisé dans tous les États membres de l'UE.

La fiche secteur sert de dispositif de déconnexion, qui doit rester facilement accessible.

Cet appareil est un appareil à faible puissance conforme aux exigences d'exposition aux RF.

La télécommande a été évaluée comme conforme aux exigences générales d'exposition aux RF. Elle peut être utilisée dans des conditions d'exposition portables sans restriction.

L'utilisation dans la bande 5,15–5,35 GHz est limitée à un usage intérieur uniquement dans les pays suivants

	BE	BG	CZ	DK	DE	EE	IE
	EL	ES	FR	HR	IT	CY	LV
	LT	LU	HU	MT	NL	AT	PL
	PT	RO	SI	SK	FI	SE	UK

Les spécifications de radiofréquence ci-dessous ne s'appliquent qu'aux régions de l'UE et du Royaume-Uni

	Gamme de fréquences	Puissance d'émission (PIRE)
BT	2402-2480 MHz	<13dBm
Wi-Fi 2.4GHz	2412-2472 MHz	<16dBm
Wi-Fi 5GHz	5150-5250 MHz	<18dBm
	5745-5825 MHz	<18dBm

Déclaration UE de conformité

VALERION TECHNOLOGY USA CO., LTD déclare que cet appareil est conforme aux exigences essentielles et aux autres dispositions pertinentes de la Directive 2014/53/UE.

Une copie de la déclaration UE de conformité est disponible en ligne à l'adresse : <https://www.valerion.com/eu/declaration-of-conformity>

Déclaration de conformité de la FCC

Nom commercial : VALERION

Modèle : VisionMaster Max

Partie responsable : VALERION TECHNOLOGY USA CO., LTD

Adresse : 1312 17th Street, Unit Num 2955, Denver, CO 80202, United States.

E-mail : support@valerion.com

Cet appareil est conforme à la Partie 15 des Règles de la FCC. L'utilisation est soumise aux deux conditions suivantes :

(1) Cet appareil ne doit pas provoquer d'interférences nuisibles, et

(2) Cet appareil doit accepter toute interférence reçue, y compris les interférences susceptibles de provoquer un fonctionnement indésirable.

Déclaration des Directives sur l'environnement et l'emballage

Nom commercial : VALERION

Modèle : VisionMaster Max

Partie responsable : VALERION TECHNOLOGY USA CO., LTD

Adresse : 1312 17th Street, Unit Num 2955, Denver, CO 80202, United States.

E-mail : support@valerion.com

Nous garantissons / déclarons que le(s) produit(s) ci-dessus est(ont) conforme(s) aux directives et réglementations, y compris, mais sans s'y limiter :

- (1) Directive RoHS de l'UE (2011/65/UE)
- (2) Prop 65 de la Californie (Loi d'action sur la sécurité de l'eau potable et les produits toxiques de 1986)
- (3) Règlement REACH de l'UE (Enregistrement, Évaluation, Autorisation et Restriction des Substances Chimiques)
- (4) Emballage TPCH (Législation Modèle de la Chambre de Compensation sur les Substances Toxiques dans les Emballages)
- (5) Emballages et déchets d'emballage (94/62/CE)

Nous comprenons l'importance de la conformité aux substances dangereuses et garantissons que toutes les documents connexes, y compris, mais sans s'y limiter, les données sur la composition des matériaux et tous les rapports que nous avons soumis sont valides et exacts

we submitted to be valid and accurate.



Raccolta differenziata.
Verifica le disposizioni
del tuo Comune.





Les termes HDMI et HDMI High-Definition Multimedia Interface, ainsi que le logo HDMI sont des marques commerciales ou des marques déposées de HDMI Licensing Administrator, Inc. aux États-Unis et dans d'autres pays.



Dolby, Dolby Vision et le symbole double-D sont des marques déposées de Dolby Laboratories Licensing Corporation. Fabriqué sous licence de Dolby Laboratories. Œuvre confidentiels non publiés. Copyright © 2012-2022 Dolby Laboratories. Tous droits réservés.



Fabriqué sous licence de DTS, Inc. et/ou ses filiales. Pour les brevets, consultez <https://xperi.com/dts-patents/>. DTS, le logo DTS, DTS:X, le logo DTS:X, Virtual:X et le logo DTS Virtual:X sont des marques de commerce ou des marques déposées de DTS, Inc. et/ou de ses filiales aux États-Unis et/ou dans d'autres pays. © DTS, Inc. et/ou ses filiales. Tous droits réservés.



Fabriqué sous licence de Bluetooth SIG, Inc.
La marque de mots et les logos Bluetooth® sont des marques déposées de Bluetooth SIG, Inc.



La licence de marque IMAX permet aux entités d'utiliser le logo IMAX si elles répondent aux normes strictes d'IMAX pour la taille de l'écran, la qualité de l'image et le son. Cette licence garantit que les cinémas, les créateurs de contenu et les fabricants d'équipements peuvent démontrer leur adhésion à la technologie de pointe d'IMAX et offrir une expérience IMAX authentique.



La licence de marque HDR10+ implique l'autorisation et la gestion de l'utilisation du logo HDR10+. HDR10+ est une technologie vidéo de gamme dynamique élevée (HDR) standard développée par Samsung et Amazon, conçue pour améliorer la luminosité, le contraste et les performances des couleurs de l'image.

Liste d'emballage

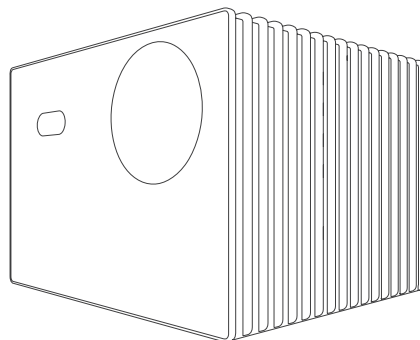

VisionMaster Max

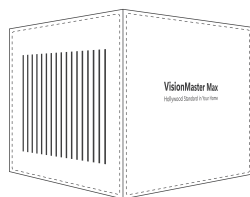

Valise de transport

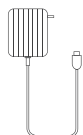

Chargeur GaN



Télécommande



Manuel d'utilisation



Chiffon de nettoyage



Pile

* Avant d'utiliser ce produit, veuillez vérifier que tous les éléments sont inclus dans la boîte.

Schéma du produit

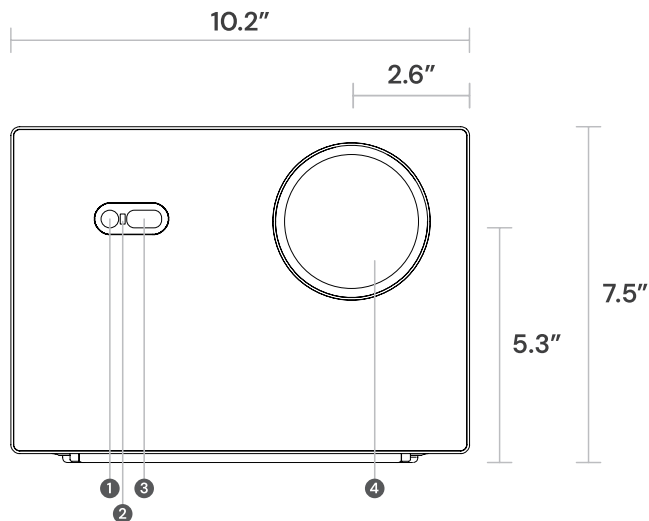

1. Caméra d'étalonnage
2. Récepteur IR
3. Capteur de temps de vol (ToF)
4. Lentille de projection

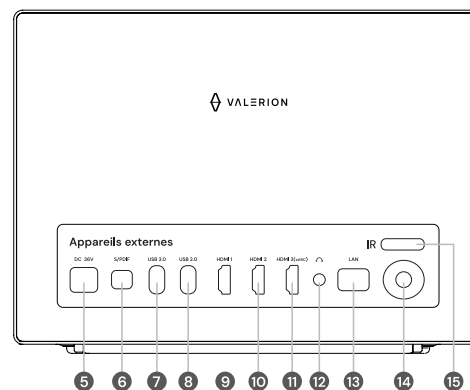

5. Prise d'alimentation CC
6. S/PDIF optique
7. USB 3.0
8. USB 2.0
9. HDMI 1 (2.1)
10. HDMI 2 (2.1)
11. HDMI 3 (eARC/2.0b)
12. Prise audio 3,5 mm
13. Port LAN Gigabit
14. Bouton d'alimentation/LED
15. Récepteur IR

Schéma du produit

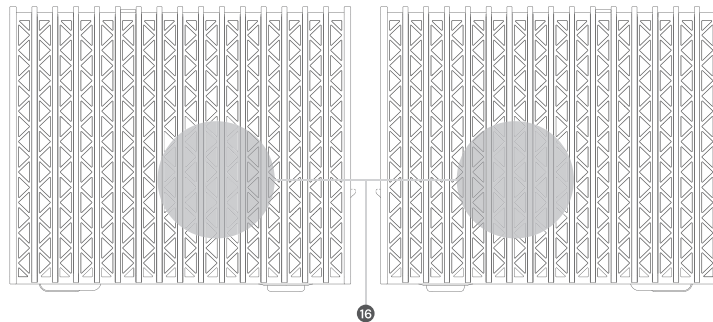

16. Orifice d'aération

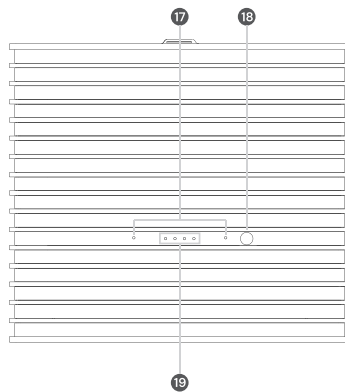

17. Réseau de microphones de champ lointain

18. Reconnaissance vocale de champ lointain

19. Voyant d'état vocal de champ lointain

Schéma du produit

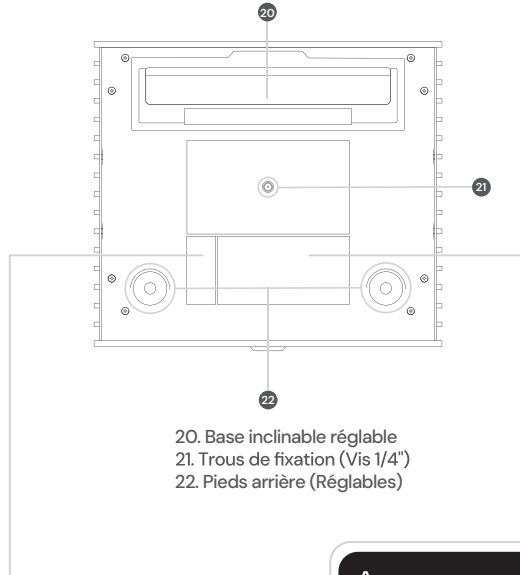

	CAUTION MISE EN GARDE CLASS 1 LASER PRODUCT CONSUMER LASER PRODUCT RG2 DO NOT STARE INTO THE BEAM NE PAS REGARDER DANS LE FAISCEAU APPAREIL À LASER DE APPAREIL À LASER DE CLASSE 1
	<small>IEC 60825-1:2014 EN 50689-2021 CAN/CSA-E60825-1:15 EN 60825-1:2014+A11:2021 The Device Complies with 21 CFR 1040.10 and 1040.11 except for conformance as a Risk Group 2 LP as defined in IEC 62471-5:Ed.1.0. For more information see Laser Notice No.37,dated May 8,2015.</small>

VALERION 4K Triple Laser Projector	
Model No: VisionMaster Max	Input: 36V 5A
FCC ID: 2BKWN-VALMAVISION	IC: 33030-VALMAVISION
This device complies with part 15 of the FCC Rules. Operation is subject to the following two conditions: (1) This device may not cause harmful interference, and (2) This device must accept any interference received, including interference that may cause undesired operation. 5GHz band (W52) Indoor use only.	
217-241849	Serial No.
Manufactured Date 	
Manufacturer name & address: VALERION TECHNOLOGY USA CO., LTD 1312 17th Street, Unit Num 2955, Denver, CO 80202, United States. E-mail: info@valerion.com	
MADE IN CHINA	

Télécommande

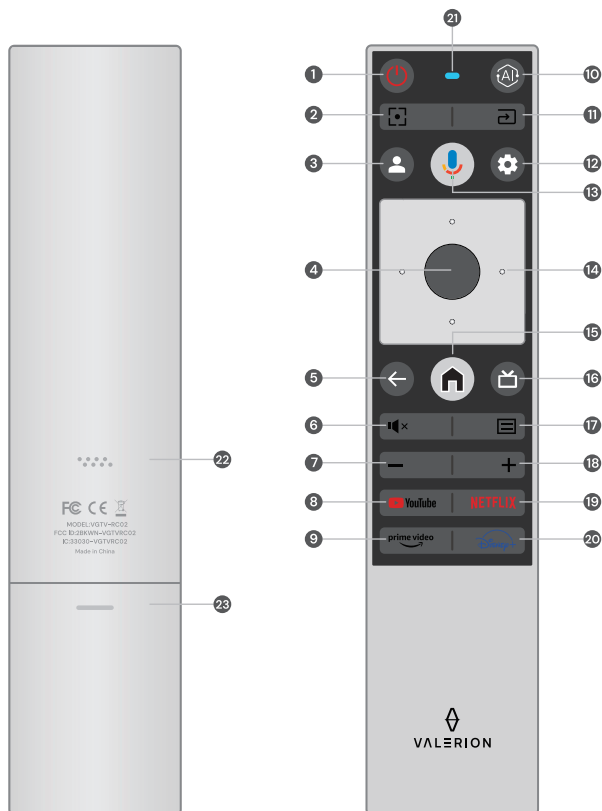

1. Puissance
2. Mise au point
3. Profil
4. OK
5. Arrière
6. Silencieux
7. Volume -
8. YouTube
9. Prime video
10. Fonction IA
11. Entrée
12. Paramètres
13. Google Assistant
14. Pavé directionnel
15. Accueil
16. Guide en direct
17. Menu
18. Volume +
19. NETFLIX
20. Disney
21. Microphone (Indicateur LED)
22. Avertisseur sonore
23. Compartiment à piles

Tableau des distances de projection



	40"	100"	120"	150"	180"	200"	300"
Max							
Min	31 pouces 80 cm	78 pouces 199 cm	94 pouces 239 cm	117 pouces 298 cm	141 pouces 358 cm	157 pouces 398 cm	235 pouces 597 cm
Max	52 pouces 133 cm	130 pouces 332 cm	156 pouces 398 cm	196 pouces 498 cm	235 pouces 597 cm	261 pouces 664 cm	392 pouces 996 cm

Décalage de l'objectif



Décalage vertical de l'objectif de +105 %

Décalage vertical de l'objectif de -105 %

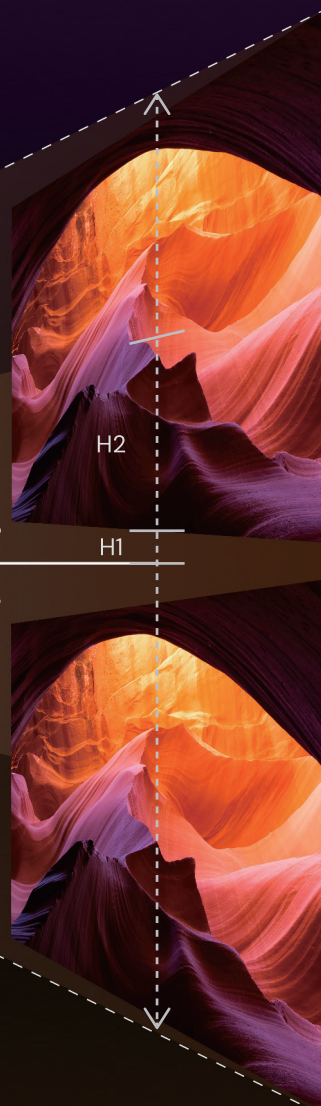

$$\text{DÉCALAGE} = \frac{H1+H2}{H2} \times 100\%$$

* Remarque : Modèle VisionMaster MAX uniquement

Guide d'utilisation

Marche/Arrêt

Alimentez le produit VisionMaster de Valerion avec un adaptateur d'alimentation attaché, appuyez sur le bouton [⏻] à l'arrière du VisionMaster ou sur le bouton [⏻] de la télécommande pour l'allumer / éteindre.

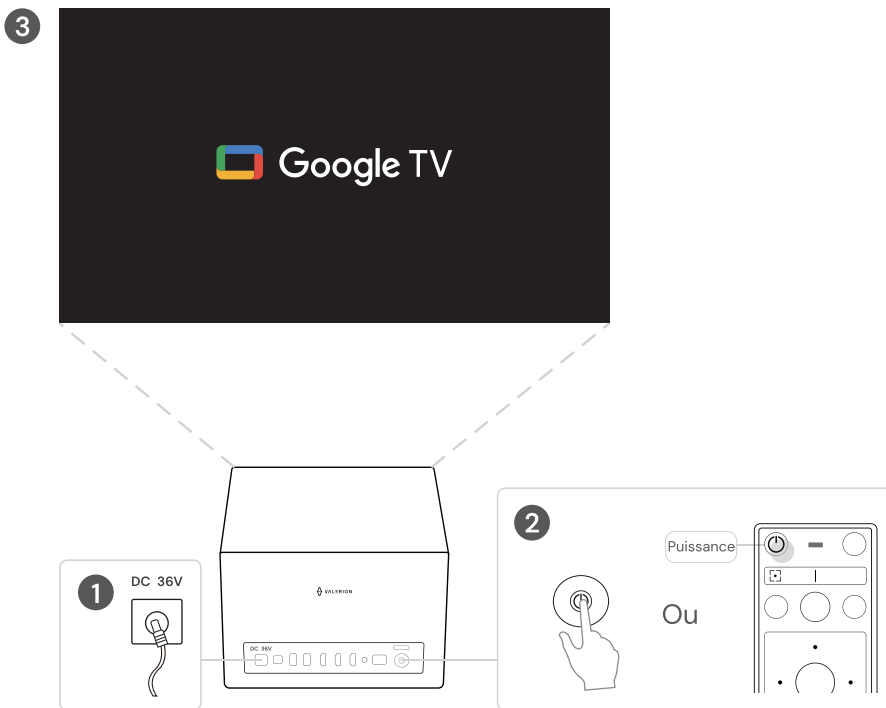

* Remarque : Vérifiez que les spécifications de l'adaptateur d'alimentation correspondent à celles de l'alimentation locale.

Après la mise sous tension, utilisez la touche de mise au point [.] de la télécommande pour effectuer la mise au point manuellement, puis commencez à configurer la projection.

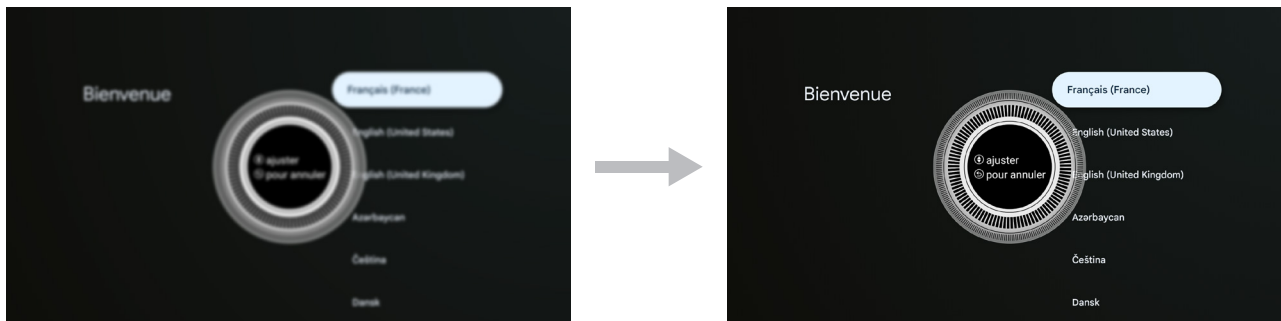

Configuration de Google TV / TV de base

- Google TV:** ✓ Films et émissions TV de vos applications de diffusion en continu préférées
✓ Recommandations personnalisées
✓ Google Assistant : Recherchez et contrôlez votre téléviseur avec votre voix
- TV de base :** ✓ TV en direct
✓ Appareils externes (p.ex. HDMI)

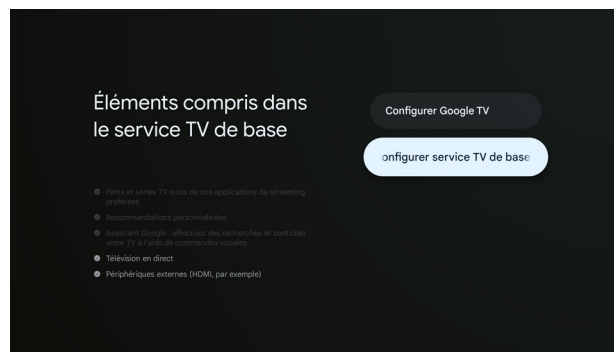

Écran de projection

Si vous avez un écran, vous pouvez sélectionner [Écran de projection]. Il utilisera [Ajustement automatique de l'écran] pour s'associer à votre écran. Sinon, veuillez sélectionner [Autres].



Présentation de la page d'accueil

Il y a 3 sections sur la page d'accueil.

Dans le coin supérieur droit, vous pouvez surveiller le Compte Google Externe, la Recherche et la virgule de suppression et le tiret d'ajout des Paramètres, vous pouvez modifier ces paramètres avec la télécommande si nécessaire.

Il y a 3 menus principaux au milieu de la page d'accueil, y compris TV en direct, Entrée du signal et Paramètres pour plus d'opération et de gestion.

En bas, vous trouverez vos applications préférées pour une opération intuitive et pratique.

De plus, l'image de fond de la page d'accueil change de manière dynamique.



Zoom d'affichage

En plus d'ajuster la position physique de l'appareil pour aligner l'image affichée sur l'écran, vous pouvez également utiliser la fonction de zoom optique pour améliorer la qualité de l'image. Utilisez les touches [Gauche/Droite] de la télécommande pour sélectionner le zoom arrière ou le zoom avant afin d'ajuster la taille de l'image.

Appuyez sur le bouton [⊖] pour zoomer sur l'écran, puis appuyez sur le bouton [⊕] pour ajuster la position.

Vous pouvez activer cette fonction en suivant le chemin d'accès du menu : [Paramètres] → [Projecteur] → [Zoom d'affichage].

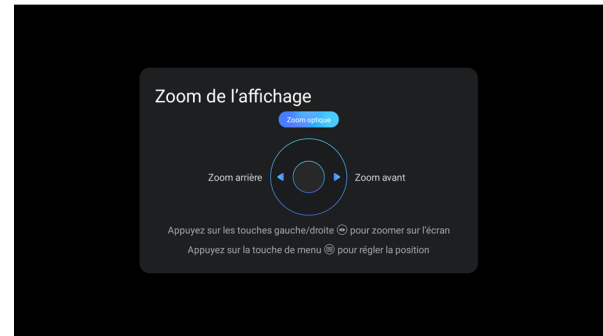
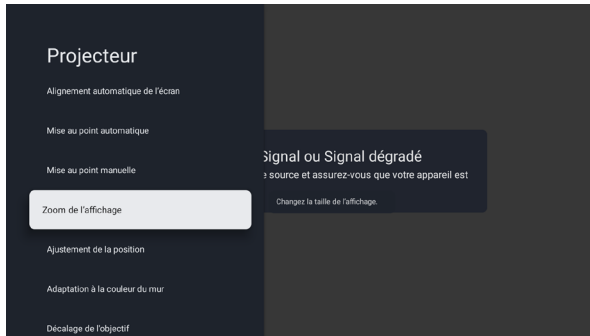

Décalage de l'objectif

Vous pouvez utiliser la fonction Décalage de l'objectif pour améliorer la qualité de l'image. En ajustant le décalage de l'objectif, vous pouvez modifier la position de l'image tout en obtenant un effet de qualité d'image sans perte pendant le mouvement de l'image. Appuyez sur les touches [⊕] pour ajuster la position de décalage de l'objectif et sur la touche [⊖] pour la réinitialiser.

Vous pouvez activer cette fonction en suivant le chemin d'accès du menu : [Paramètres] → [Projecteur] → [Décalage de l'objectif].

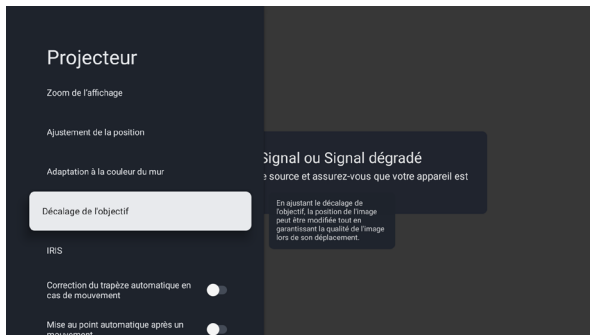

Correction manuelle de la distorsion trapézoïdale

En plus d'ajuster la position physique de l'appareil pour aligner l'image affichée sur l'écran, vous pouvez utiliser la fonction Correction manuelle de la distorsion trapézoïdale pour améliorer la qualité de l'image.

Vous pouvez activer cette fonction en suivant le chemin d'accès du menu : [Paramètres] → [Projecteur] → [Correction manuelle de la distorsion trapézoïdale].

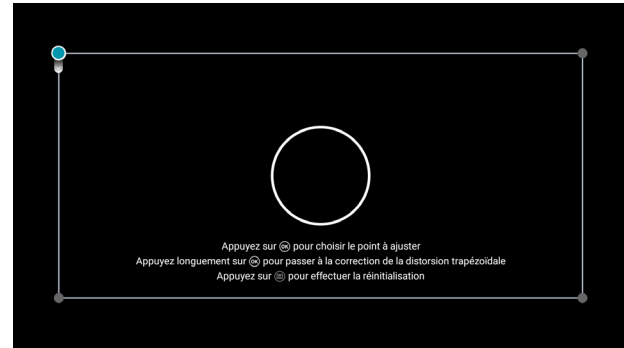
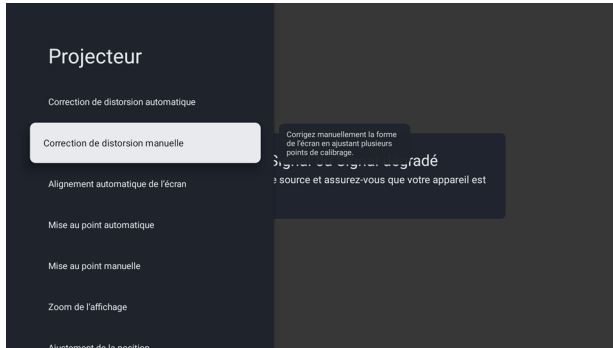

Correction automatique de la distorsion trapézoïdale

En plus d'ajuster la position physique de l'appareil pour aligner l'image affichée sur l'écran, vous pouvez utiliser la fonction Correction automatique de la distorsion trapézoïdale pour améliorer la qualité de l'image.

Vous pouvez activer cette fonction en suivant le chemin d'accès du menu : [Paramètres] → [Projecteur] → [Correction automatique de la distorsion trapézoïdale].

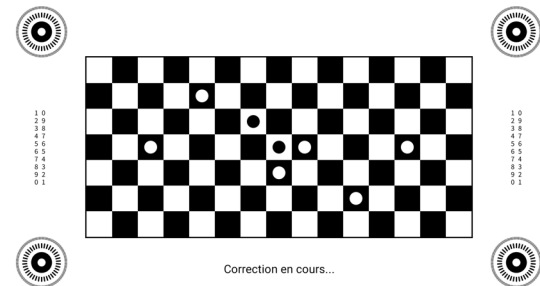
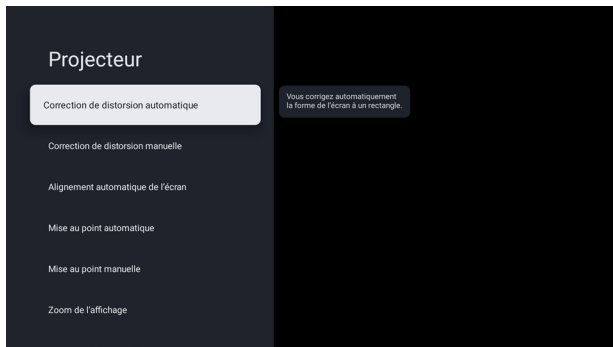

Mise au point manuelle



Avant



Après

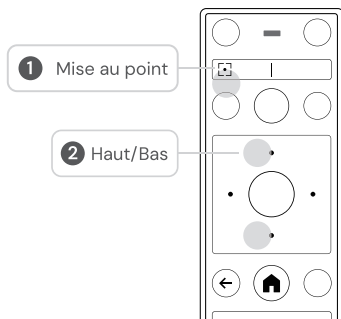
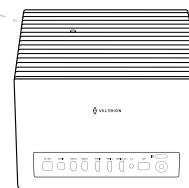
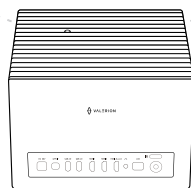

* Appuyez sur le bouton Focus de la télécommande pour afficher l'interface de mise au point manuelle, puis appuyez sur les touches fléchées Haut et Bas de la télécommande pour ajuster la netteté de l'image.

Réglage de la mise au point électrique

Il n'y a pas de conception de mise au point fixe dans le produit VisionMaster de Valerion, qui vous permet d'ajuster la mise au point pour une meilleure qualité d'image sur différentes tailles d'écran.

- Vous pouvez utiliser le bouton [Haut/Bas] de la télécommande pour obtenir l'image la plus claire à l'aide de la fonction de réglage de la mise au point électrique.
- Vous pouvez accéder à cette fonction en suivant le chemin d'accès du menu : [Paramètres] → [Projecteur] → [Mise au point manuelle], ou sélectionnez [Mise au point automatique].

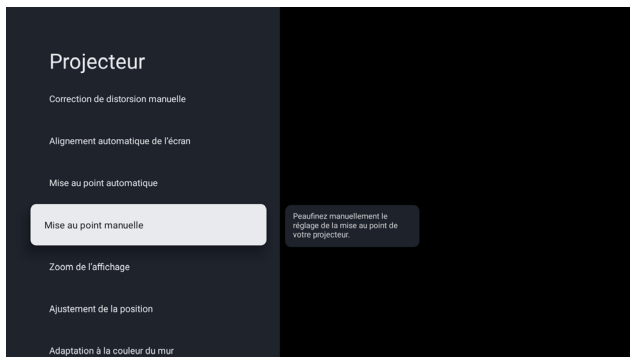

IRIS

Sélectionnez le mode Fixe ou le mode Manuel en mode IRIS pour effectuer l'ajustement selon vos besoins.

Vous pouvez accéder à cette fonction en suivant le chemin d'accès du menu : [Paramètres] → [Projecteur] → [IRIS] → [Mode IRIS].

- Vous pouvez utiliser le bouton [Gauche/Droite] de la télécommande pour régler manuellement le mode IRIS en sélectionnant le niveau IRIS (0-6).
- Vous pouvez sélectionner Cinéma 1 / Cinéma 2 en mode fixe.

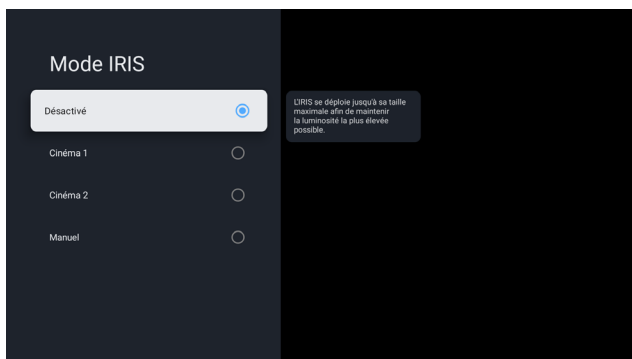
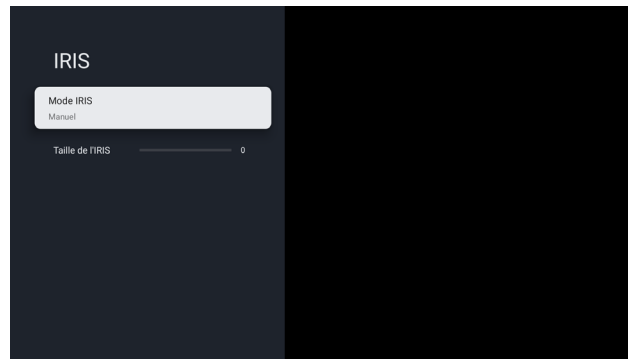
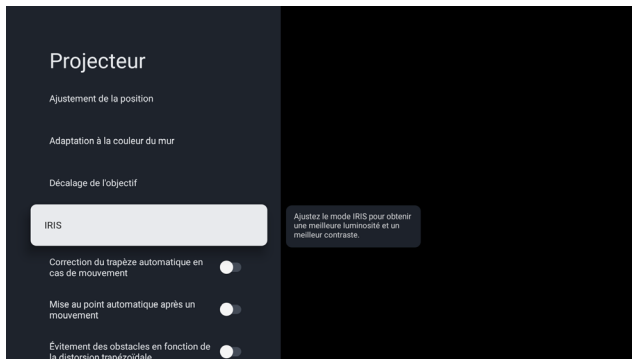

WIFI 6E et réseau

Activez la fonction en suivant le chemin d'accès du menu : [Paramètres] → [Réseau et Internet] → [Votre Wi-Fi] → [Mot de passe].

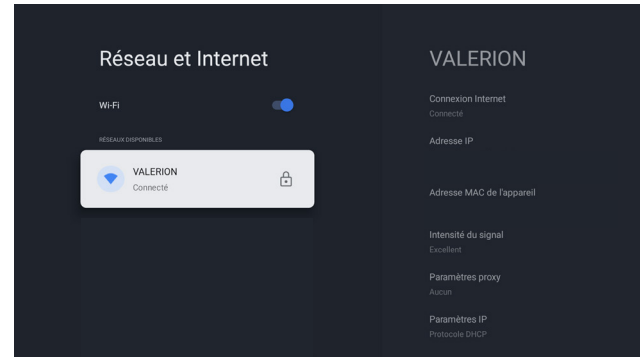
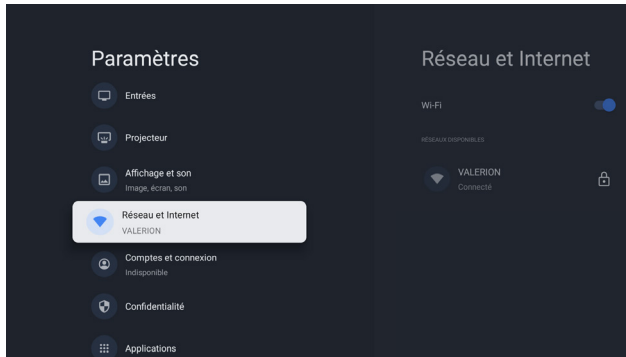

Bluetooth



Comment connecter la télécommande.

- Insérez 2 piles AAA dans la télécommande.
- Lors de la première connexion au VisionMaster, maintenez les boutons [Accueil] et [Retour] en bas de la télécommande enfoncés pour commencer l'appairage.
- L'indicateur LED rouge signifie que la télécommande fonctionne en mode IR et l'indicateur LED bleu signifie que la télécommande fonctionne en mode BT.



Comment connecter un accessoire Bluetooth.

- Cliquez sur Appairer un accessoire dans le menu.
- Mettez votre accessoire Bluetooth en mode appairage en suivant les instructions fournies avec celui-ci.
- Si vous ne trouvez pas votre accessoire Bluetooth dans la liste de recherche, gardez-le en mode appairage et essayez à nouveau d'ajouter l'accessoire.



Comment connecter un casque multipoint.

- Assurez-vous que votre casque prend en charge les connexions multipoints.
- Lors de la première connexion au VisionMaster, remettez le casque en mode appairage.
- Une fois connecté au VisionMaster avec succès, le casque peut être connecté à la fois au VisionMaster et au téléphone.
- Lorsque vous basculez la lecture multimédia entre votre VisionMaster et votre téléphone, vous devez arrêter le média ou l'audio sur le premier appareil, puis démarrer le média ou l'audio sur l'autre appareil.

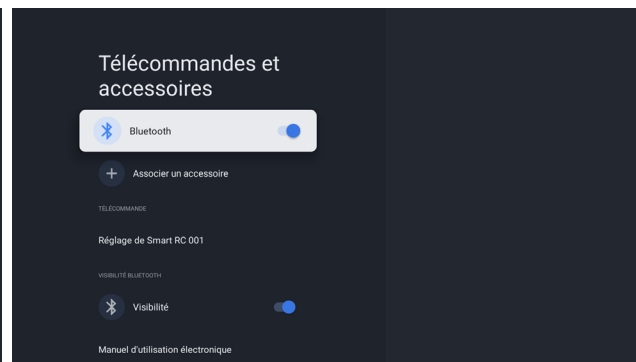
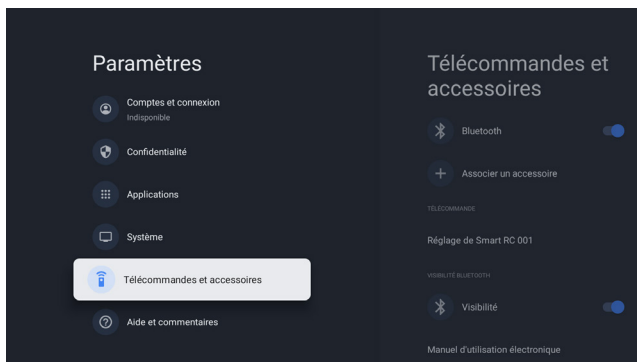

Image

Les paramètres d'image du projecteur offrent diverses options pour vous aider à optimiser les performances d'affichage en fonction des environnements et préférences personnelles. Voici les principales fonctions :

1. Mode Vif -- Fonction : Fournit une image lumineuse et vibrante avec des couleurs et un contraste améliorés.
2. Mode Standard -- Fonction : Offre une couleur et une luminosité équilibrées pour une utilisation générale.
3. Mode Sports -- Fonction : Optimise l'image pour une action rapide avec des couleurs vives et un flou réduit.
4. Mode Jeu -- Fonction : Réduit le délai d'entrée et améliore la réactivité de l'image pour une meilleure expérience de jeu.
5. Mode Économie d'énergie -- Fonction : Réduit la luminosité et la consommation d'énergie du projecteur.
6. Mode Théâtre -- Fonction : Offre une expérience cinématographique avec une précision des couleurs et un contraste optimisés pour le visionnage de films.
7. Mode Cinéaste -- Fonction : Préserve la vision originale du réalisateur avec des couleurs, un contraste et un aspect cinématographique précises.

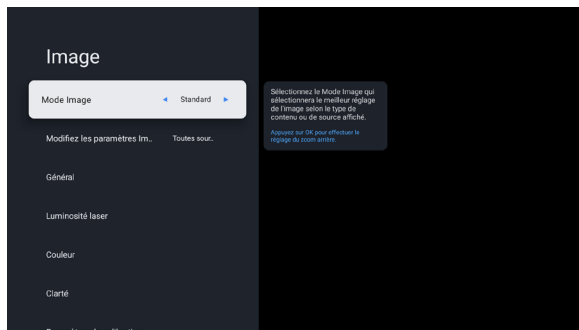

Vif



Standard



Sports



PC/Jeu



Économie d'énergie



Théâtre



Mode Cinéaste

Son

La fonction eARC (Canal de retour audio amélioré) d'un projecteur permet une connexion audio de meilleure qualité entre le projecteur et les appareils audio compatibles, tels que les barres audio ou les récepteurs AV.

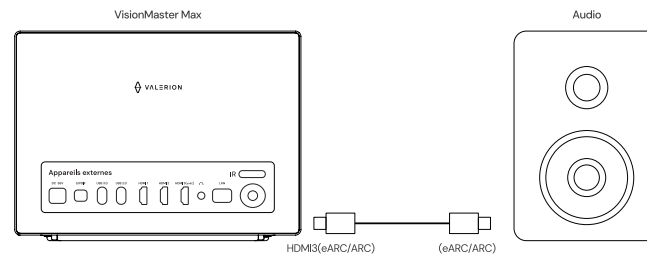
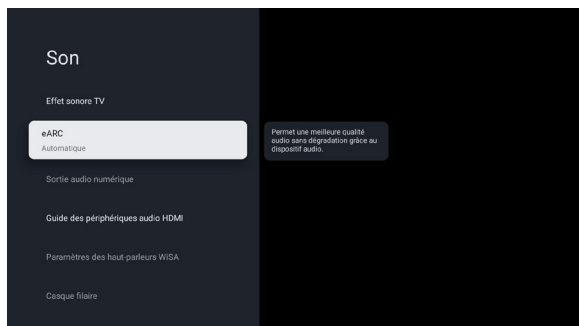

Google Assistant

Google Assistant est un puissant assistant virtuel piloté par l'IA qui permet aux utilisateurs de contrôler des appareils et d'effectuer diverses tâches via des commandes vocales. Avec la fonction d'assistant vocal en champ proche de la télécommande, vous pouvez facilement contrôler le projecteur ou d'autres appareils compatibles en appuyant simplement sur le bouton Microphone de la télécommande et en disant votre commande, sans aucune opération manuelle. Qu'il s'agisse de régler le volume, de changer de source d'entrée ou de rechercher du contenu, Google Assistant répond rapidement, offrant une expérience utilisateur pratique.

De plus, le projecteur dispose d'une fonction d'assistant vocal intégrée sur son panneau supérieur, vous permettant d'interagir directement avec l'appareil sans utiliser la télécommande. Il vous suffit de dire votre commande au projecteur et vous pouvez régler les paramètres, lire du contenu ou récupérer des informations. Cette conception offre un moyen plus naturel et intuitif de contrôler l'appareil, améliorant la commodité et la fonctionnalité intelligente. Que ce soit en utilisant l'assistant vocal de la télécommande ou via l'appareil lui-même, Google Assistant offre une expérience de contrôle vocal exceptionnelle.

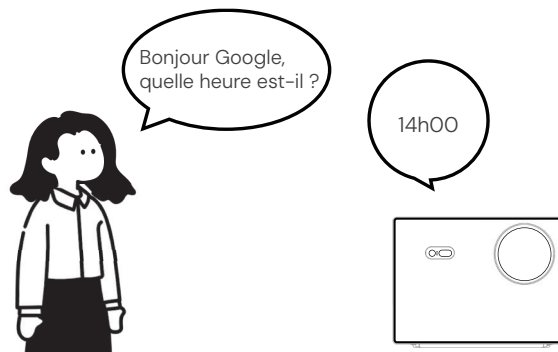
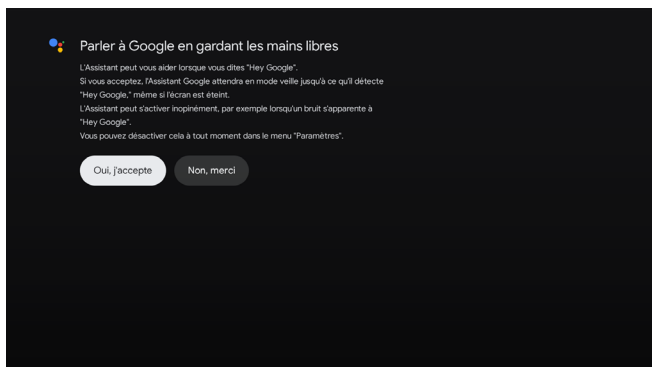

Apple HomeKit

Apple HomeKit est un cadre qui permet aux utilisateurs de contrôler les appareils domestiques intelligents à l'aide de leurs appareils Apple. Via l'application Home sur iPhone, iPad ou Mac, les utilisateurs peuvent gérer des lumières intelligentes, des thermostats, des caméras, des serrures compatibles, etc. HomeKit prend également en charge l'automatisation, permettant aux utilisateurs de configurer des routines et des déclencheurs en fonction de l'heure, de l'emplacement ou des données du capteur. De plus, avec l'intégration Siri, les utilisateurs peuvent contrôler leurs appareils avec des commandes vocales, ce qui rend la gestion de la maison plus pratique et fluide. La sécurité est une fonction clé, car HomeKit garantit que les données entre les appareils sont cryptées pour la confidentialité et la sécurité.

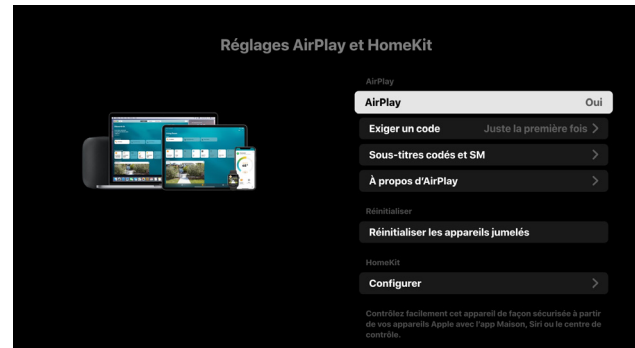
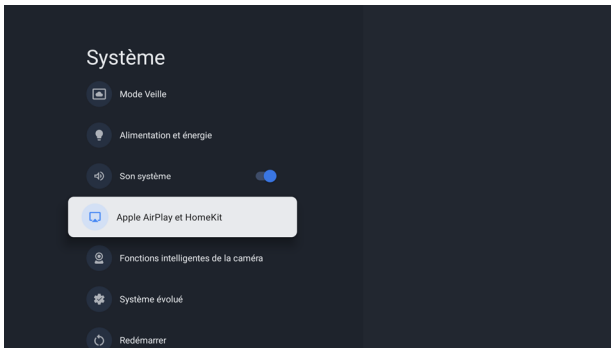

Mises à jour OTA (Over-the-Air)

1. Qu'est-ce que l'OTA ?

Les mises à jour OTA (Over-the-Air) permettent à votre appareil, tel qu'un projecteur, de recevoir des mises à jour logicielles sans fil via une connexion Internet.

Cela signifie que vous n'avez pas besoin de connecter l'appareil à un ordinateur ou de télécharger manuellement le micrologiciel à partir d'un site Web.

2. Avantages des mises à jour OTA :

Commodité : Les mises à jour OTA sont faciles à installer. L'appareil vous avertit lorsqu'une mise à jour est disponible, et vous pouvez généralement la télécharger et l'installer en quelques clics.

Dernières fonctionnalités et corrections : Les mises à jour OTA garantissent que votre appareil exécute toujours le logiciel le plus récent, qui peut inclure de nouvelles fonctionnalités, des correctifs de sécurité et des corrections de bogue qui améliorent les performances de l'appareil.

Aucune connaissance technique requise : Les utilisateurs n'ont pas besoin d'expertise technique pour installer les mises à jour OTA, ce qui les rend accessibles à tous.

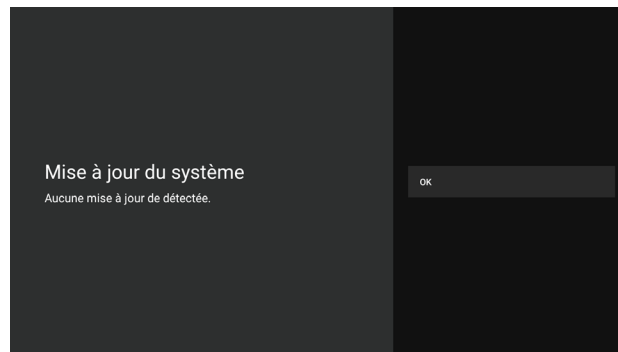
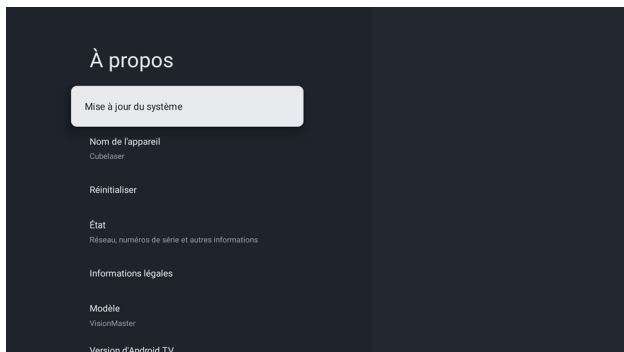

Réinitialisation des paramètres d'usine

1. Qu'est-ce qu'une réinitialisation des paramètres d'usine ?

Une réinitialisation des paramètres d'usine est un processus qui restaure un appareil à son état d'origine, en effaçant toutes les données personnelles, les paramètres et les applications installées. Cette fonction fait revenir l'appareil à l'état dans lequel il était lorsqu'il a été expédié de l'usine.

2. Quand utiliser une réinitialisation des paramètres d'usine :

Dépannage : Si votre appareil présente des problèmes, tels que des pannes fréquentes ou des problèmes logiciels, une réinitialisation des paramètres d'usine peut souvent résoudre ces problèmes en supprimant les données corrompues ou les conflits logiciels.

Avant de revendre ou de donner : Il est essentiel d'effectuer une réinitialisation des paramètres d'usine avant de revendre ou de donner votre appareil pour vous assurer que toutes vos informations personnelles sont complètement supprimées.

Après un échec de la mise à jour : Si une mise à jour MTA échoue et provoque un dysfonctionnement de l'appareil, une réinitialisation des paramètres d'usine peut être un moyen de faire revenir l'appareil à un état stable.

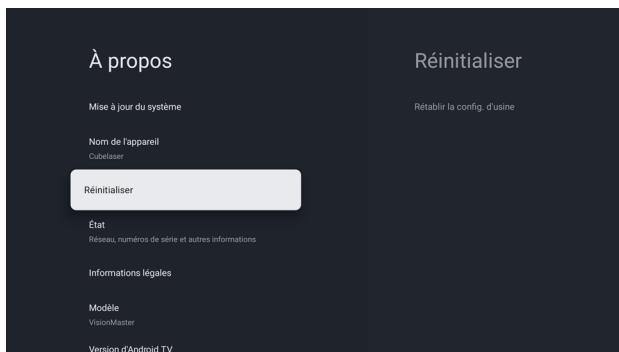

Spécifications

Nom du produit : VisionMaster Max

ProVision Engine™ Model	ProVision Engine 3500 Turbo	Dolby Vision	Yes	Auto Screen Alignment	Yes
4K UHD	Yes	IMAX Enhanced	Yes	Soc Chipset	AI-SoC MT9618
Light Source	RGB Triple Pure Laser w/o Color Wheel	24 FPS & 48 FPS	Yes	Memory	4G RAM/128G ROM
Brightness	3500 ISO lumen	3D	Yes	Connectivity	HDMI 2.1 USB 3.0 S/PDIF Ethernet Audio Jack WIFI 6E Bluetooth 5.2
Contrast	50000: 1 with EBL	Full CMS color management system	Yes	Smart Home	Works with Google Home, Works with Apple HomeKit, Works with Alexa, Control 4
Gamut	110% REC 2020	Input Lag Latency	4ms at 1080P@240Hz, 8ms at 1080P@120Hz, 15ms at 4K @60Hz	Google TV OS Streaming	Netflix YouTube Prime Video Disney+ HBO MAX Hulu Apple TV+ Paramount+
Display Technolgy	TI 0.47 inch DMD	Local Audio	2*12W local speakers	Backlight Remote	Yes
Projection Size	40 – 300 inch	Audio Output	Dolby True HD Atmos and DTS HD Master	Power Supplier	180W GaN(Gallium Nitride) Power Wall Plug Adapter
Optical Zoom	0.9–1.5 stanard 1.9–2.0 with optimized lens	Voice Assistant	Yes	Fan Noise	28dB
Focus	Yes, motorized	Wirless Streaming	Airplay 2, Chromacast, Miracast	Size	260x185x234 mm / 10.2*7.3*9.2 inch
Vertical Lens Shifting	*+/- 105% offset, motorized	Auto Focus	Yes	Weight	8.0 Kg / 17.6 lb
IRIS	Yes, motorized	Auto Keystone Correction	Yes	Color	Obsidian Black
HDR Formats	HDR 10+/HDR 10/HLG	Auto Obstacle Avoidance	Yes		

Questions fréquemment posées

À lire obligatoirement avant la configuration initiale

1. Avant de monter ou d'installer le projecteur, assurez-vous de terminer la configuration initiale en suivant les instructions à l'écran.
2. Veuillez vous assurer que la télécommande est appairée pendant le processus de configuration initiale. (Gardez la télécommande et l'appareil à moins de 1 mètre l'un de l'autre. Tout en maintenant le bouton « Accueil » enfoncé, appuyez sur le bouton « Retour » et maintenez-le enfoncé pendant 3 secondes. La télécommande s'appariera alors automatiquement).

Gardez la télécommande et l'appareil à moins de 1 mètre l'un de l'autre. Tout en maintenant le bouton « Accueil » enfoncé, appuyez sur le bouton « Retour » et maintenez-le enfoncé pendant 3 secondes. La télécommande s'appariera alors automatiquement.

Conseils pour la 3D

Il existe deux méthodes pour activer le mode 3D sur votre projecteur Valerion lors de la lecture de contenu 3D :

Méthode 1 : Par le menu Paramètres complets

Accédez à Paramètres > Projecteur > 3D, puis choisissez le format approprié (Paquet d'image, Côte à côte, Haut et bas).

Méthode 2 : Via la Barre de raccourcis

1. Appuyez sur le bouton Menu pour ouvrir la barre de raccourcis.
 2. Faites défiler vers la droite jusqu'à « Plus », puis sélectionnez « 3D » dans la barre de raccourcis.
 3. Entrez ensuite dans « 3D » pour choisir le format adapté à votre contenu (Paquet d'image, Côte à côte, Haut et bas).
- * Pour un accès plus facile, vous pouvez supprimer d'autres raccourcis de la barre de raccourcis afin de garder l'option 3D en première position pour y accéder plus rapidement.

Après l'activation, portez vos lunettes 3D actives (par exemple, les lunettes 3D Valerion) et appuyez sur le seul bouton pour les activer. Visitez le Centre d'aide Valerion pour consulter les vidéos de test 3D.

Conseils pour l'EBL

La fonction EBL (Niveau de noir amélioré) est spécialement conçue pour améliorer les niveaux de noir dans les scènes sombres, ce qui signifie qu'elle fonctionne uniquement dans les scènes sombres (source d'entrée à faible APL). Dans les scènes lumineuses, les améliorations de contraste n'apportent pas de différences significatives. Pour observer le meilleur effet, nous vous recommandons d'effectuer le test avec des scènes sombres spécifiques.

Comment activer l'EBL :

Accédez à Paramètres > Image > Luminance laser > Niveau de noir amélioré.

Visitez le Centre d'aide Valerion pour consulter la carte de test EBL.

Pour obtenir les meilleurs résultats :

1. Assurez-vous que votre pièce est aussi sombre que possible pour minimiser les interférences de la lumière ambiante.
2. Réglez les paramètres du projecteur. Augmentez la luminance laser avant d'activer l'EBL, car cela peut améliorer le contraste perçu.
3. L'utilisation d'un écran à gain élevé peut réduire la visibilité de l'effet EBL. Pour obtenir les meilleures performances, veuillez choisir un écran à faible gain.

Conseils pour le contenu grand écran 21:9 et 32:9

Le projecteur Valerion prend en charge les contenus grand écran 21:9 et 32:9 lorsqu'il est connecté à un appareil HDMI externe (par exemple, un lecteur multimédia, une console de jeux ou un ordinateur portable). Cette fonctionnalité est actuellement disponible pour les appareils HDMI qui activent le mode ALLM (Mode Faible latence automatique). Lors de la lecture de contenu grand écran via HDMI, vous pouvez ajuster les paramètres pour remplir parfaitement votre écran Cinemascope.

Remarques importantes :

1. Mode Jeux requis : Pour activer la prise en charge du format grand écran, assurez-vous que le projecteur est en mode Jeux. Pour l'activer, accédez à Menu > Mode Image > Mode Jeux et accédez à la Barre de jeux pour des paramètres supplémentaires.
2. Compatibilité future : Nous travaillons activement à étendre la prise en charge du format grand écran pour tous les appareils HDMI externes dans les prochaines mises à jour.

Cependant, veuillez noter que le système d'exploitation intégré du projecteur, Google TV, est conçu pour du contenu 16:9. Cela signifie que lorsque vous utilisez des applications ou diffusez directement via Google TV, l'image restera au format 16:9 et ne pourra pas être étirée pour remplir un format grand écran.

Visitez le Centre d'aide Valerion pour consulter les vidéos guides du grand écran.

Conseils pour la télécommande

Le bouton ci-dessous est un menu de raccourcis, spécialement conçu pour ajuster les réglages du projecteur pendant la lecture de contenu.

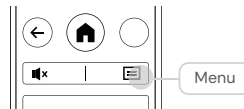

Conseils pour la connexion HDMI

1. Préparez votre appareil externe : il peut s'agir d'un ordinateur, d'un lecteur Bluetooth, d'une console de jeux ou de tout appareil avec sortie HDMI). Assurez-vous que l'appareil externe fonctionne correctement.
2. Utilisez un câble HDMI pour connecter votre appareil à l'un des trois ports HDMI du projecteur. Si l'appareil externe nécessite la fonction eARC, veuillez sélectionner le port HDMI 3.
3. Utilisez la télécommande du projecteur pour accéder à Paramètres > Entrées, puis sélectionnez le port HDMI correspondant que vous avez connecté à HDMI 1/2/3. Une fois sélectionné, le contenu de votre appareil s'affichera sur le projecteur.

Contenido

Lista de empaque	122
Diagrama del producto	123
Control remoto	126
Tabla de la distancia de la proyección	127
Desplazamiento del lente	128
Guía de funcionamiento	129
Encendido/Apagado.....	129
Configuración de Google TV/TV básica.....	130
Pantalla de proyección.....	131
Descripción general de la página de Inicio.....	131
Zoom de visualización.....	132
Desplazamiento del lente.....	132
Corrección Trapezoidal Manual/Automática.....	133
Enfoque Manual.....	134
Ajuste del enfoque eléctrico.....	135
IRIS.....	136
WIFI 6 E y Red.....	137
Bluetooth.....	138
Imagen.....	139
Sonido.....	139
Asistente de Google.....	140
Apple HomeKit.....	141
Actualizaciones vía OTA.....	142
Reinicio de fábrica.....	143
Especificaciones	144
FAQ	145

Para los usuarios

Gracias por elegir VisionMaster de Valerion. Por su seguridad y beneficio, lea atentamente este manual antes de utilizar el producto. Para garantizar la seguridad y el uso correcto de este producto, siga las siguientes precauciones para evitar situaciones peligrosas y dañar la unidad:



La función del símbolo de un rayo con una punta de flecha dentro de un triángulo equilátero es alertar al usuario sobre la presencia de voltaje peligroso dentro de la carcasa del producto. Este voltaje peligroso puede suponer un riesgo de descarga eléctrica.



La función del signo de exclamación dentro de un triángulo equilátero es alertar al usuario sobre la presencia de instrucciones importantes de funcionamiento y mantenimiento (servicio) en el texto que acompaña al equipo. Las ilustraciones, los accesorios y la interfaz de usuario del producto en el manual de usuario son solo de referencia. Las funciones y el producto real pueden variar debido a las mejoras del producto.

No se garantiza la compatibilidad con productos, software y servicios de terceros. No seremos responsables de ningún daño o pérdida sufrida durante el funcionamiento, uso o conexión a dispositivos o aplicaciones que no sean compatibles.

Es posible que para la grabación y reproducción de contenido en este dispositivo se requiera el permiso del propietario de los derechos de autor u otros derechos similares sobre dicho contenido. Es su responsabilidad asegurarse de que el uso de este dispositivo cumpla con la legislación de derechos de autor vigente en su país.

Instrucciones de seguridad

Condiciones Ambientales para VisionMaster



La alta humedad y la concentración de polvo pueden causar fugas eléctricas en el dispositivo. Para reducir el riesgo de incendios o descargas eléctricas, haga lo siguiente:

- No exponga esta unidad a la lluvia, humedad, goteos o salpicaduras de agua, y no coloque objetos llenos de líquidos, como jarrones, tazas, etc. sobre la unidad.
- No toque el dispositivo con las manos mojadas.
- No exponga el dispositivo al flujo de aire directo de un aire acondicionado y mantenga las velas u otras llamas alejadas del dispositivo en todo momento.
- Si se utiliza afuera, asegúrese de protegerlo de la humedad.

Instalación

Nunca coloque el VisionMaster de Valerion en un lugar inestable. El producto puede caerse y causar graves lesiones o la muerte. Muchas lesiones, especialmente en los niños, se pueden evitar tomando simples precauciones como las siguientes:



- Utilice bases o soportes recomendados por Valerion.
- Utilice únicamente bases y soportes que puedan soportar de forma segura todo el equipo.
- Asegúrese de que el equipo no sobresalga del borde del mueble de apoyo.
- No coloque el equipo sobre muebles altos (por ejemplo: armarios o estanterías) sin anclar tanto el mueble como el equipo sobre un soporte adecuado.
- No coloque el equipo sobre telas u otros materiales que puedan estar ubicados entre el equipo y las bases y soportes de apoyo.
- Oriente a los niños con la seguridad priorizada, para que no suban a los soportes o plataformas para retirar el producto, ni manipulen el dispositivo de control, evitando así que se hagan daño a sí mismos o al producto.
- Si se mantiene y reubica el equipo existente, debe tener en cuenta las mismas consideraciones mencionadas anteriormente.

Fuente de alimentación

La tensión incorrecta puede dañar el dispositivo. Conecte esta unidad únicamente a una fuente de alimentación con la tensión y la frecuencia correctas indicada en la placa de tipo, utilizando el adaptador de corriente suministrado.



- No sobrecargue el tomacorriente conectando demasiados aparatos en el misma toma. Los tomacorrientes sobrecargados, los cables de extensión, etc. son peligrosos y pueden provocar descargas eléctricas e incendios.
- Asegúrese de que el dispositivo esté conectado a un tomacorriente con una conexión a tierra adecuada a través del cable de alimentación.
- No toque el conector con las manos mojadas.
- No coloque objetos pesados sobre el adaptador de corriente. Coloque el cable de tal manera que no quede doblado ni tendido sobre bordes afilados, donde no se pueda pisar ni donde quede expuesto a productos químicos. Un adaptador de corriente con el aislamiento dañado puede causar descargas eléctricas e incendios.
- Al desconectarlo, tire del conector, NO del cable. Si lo hace, el cable puede dañarse y provocar un cortocircuito.
- No coloque el adaptador de corriente cerca de un objeto a alta temperatura.
- No utilice un tomacorriente roto.
- Siempre que el conector esté conectado a un tomacorriente activo, el dispositivo consumirá energía incluso en modo de reposo. Debe desconectar el conector durante largos periodos de ausencia.

Ventilación de aire y altas temperaturas

Para permitir una buena circulación de aire, instale el dispositivo únicamente en un lugar con ventilación adecuada y asegúrese de que haya al menos 7,8 pulgadas (20 cm) de espacio libre en los lados y 5,9 pulgadas (15 cm) de espacio libre en la parte trasera de la unidad. El calor excesivo y la obstrucción de la ventilación pueden dar lugar a incendios o a fallas prematuras de algunos de los componentes eléctricos.



- No bloquee las aberturas de ventilación con diarios, manteles, cortinas, etc.
- No toque las aberturas de ventilación, pueden estar calientes.
- No coloque objetos extraños a través de las aberturas del dispositivo.

Limpieza y cuidado

Limpie el dispositivo, la pantalla y el control remoto solo con un paño suave, húmedo, limpio y natural; no utilice químicos.



- Desconecte el cable de alimentación antes de limpiar el dispositivo.
- No utilice repelentes de insectos, solventes, diluyentes ni otras sustancias volátiles sobre la superficie del VisionMaster de Valerion. Esto puede degradar la calidad de la superficie. No rocíe agua ni otros líquidos directamente sobre el dispositivo. El líquido dentro del dispositivo puede dar lugar a fallas.

Mantenimiento y reparación

Existe riesgo de descarga eléctrica al abrir el dispositivo.



- Consulte sobre todas las reparaciones al personal de servicio calificado.
- No intente modificar el producto de ninguna manera. Las modificaciones no autorizadas pueden anular la garantía de esta unidad o causar incendios y descargas eléctricas.
- Si es necesario reparar este dispositivo, utilice protección ocular para láser con una densidad óptica (DO por sus siglas en inglés) igual o superior a 4 y con una longitud de onda de 459–651 nm.

Pilas del control remoto

La instalación incorrecta puede causar fugas, corrosión y explosión de las pilas.



- Cámbielas sólo por pilas del mismo tipo o equivalente, no mezcle las pilas viejas con las nuevas.
- No las mezcle con otros tipos de pilas.
- No utilice pilas recargables.
- No queme ni rompa las pilas.
- Elimine las pilas en el área de eliminación designada.
- No exponga las pilas al calor excesivo, como al sol, al fuego o a medios similares.
- Si tiene pensado no utilizar el control remoto por un largo tiempo, quite las pilas.

Láser



ADVERTENCIA:

Corre el riesgo de exponerse a la radiación láser si desmonta o modifica este producto de cualquier forma no especificada en el manual del usuario.

No mire directamente a la lente láser durante su funcionamiento.

Al igual que con cualquier fuente de luz brillante, NO MIRE DIRECTAMENTE AL RAYO.

Grupo de riesgo 2 (RG2) según IEC 62471-5:2015.

PRODUCTO LASER CLASS 1 Cumple con:

- IEC 60825-1:2014
- 21 CFR 1040.10 & 1040.11 (FDA)

Longitud de onda (λ): 459–471 nm / 519–531 nm / 635–651 nm

El personal de servicio debe usar gafas de seguridad láser con densidad óptica (DO) >4, que cubra 459–651 nm durante el proceso de mantenimiento.

PRECAUCIÓN: El uso de controles o ajustes o la realización de procedimientos distintos a los especificados en este documento podrían provocar una exposición peligrosa a la radiación.

Este producto contiene un módulo láser, dispositivo que no se puede desarme sin permiso. De lo contrario, los daños físicos podrían provocar una exposición peligrosa a la radiación.

Certificación y cumplimiento

Declaración FCC

Este dispositivo cumple con la parte 15 de las normas de la FCC. El funcionamiento está sujeto a las siguientes dos condiciones:

(1) el dispositivo no puede causar interferencias nocivas y (2) el dispositivo debe aceptar cualquier interferencia recibida, incluyendo la interferencia que pueda causar un funcionamiento no deseado.

Nota: Este equipo ha sido testeado y cumple con los límites para los dispositivos digitales de Clase B, conforme a la parte 15 de las normas de la FCC. Estos límites están diseñados para proveer una protección razonable en contra de una interferencia perjudicial en una instalación residencial. Este equipo genera, utiliza y puede irradiar energía de radiofrecuencia y, si no es instalado y utilizado acorde con las instrucciones, puede causar interferencia perjudicial para las comunicaciones de radio. Sin embargo, no hay garantía que esa interferencia no ocurrirá en una instalación en particular. Si este equipo causa interferencias en la recepción de radio o televisión, la cual se puede producir al apagar y encender el equipo, el usuario puede intentar corregir la interferencia siguiendo una o más de las siguientes medidas:

- Orientar o reubicar la antena receptora.
- Aumentar el espacio entre el equipo y el receptor.
- Conectar el equipo en un tomacorrientes de un circuito diferente al que está conectado el receptor.
- Solicitar ayuda al vendedor o a un técnico de radio/TV con experiencia.

Importante

Se le advierte que cualquier cambio o modificación no aprobado expresamente por la parte responsable para el cumplimiento pueden anular la autoridad del usuario para operar el equipo.

Información sobre la exposición a radiofrecuencia

La potencia de salida radiada de este dispositivo cumple con los límites de exposición a radiofrecuencias de la FCC.

Este dispositivo debe ser operado con una separación mínima de distancia de 20 cm (8 pulgadas) entre el equipo y el cuerpo. El control remoto ha sido evaluado para cumplir los requisitos generales de exposición a radiofrecuencia. Puede utilizarse en condiciones de exposición portátil sin restricciones.

El transmisor no debe colocarse ni funcionar en conjunto con otra antena o transmisor.

Cualquier cambio o modificación no aprobado expresamente por la parte responsable para el cumplimiento pueden anular la autoridad del usuario para operar el equipo.

PRECAUCIÓN

DESECHE LAS BATERÍAS USADAS SEGÚN LAS INSTRUCCIONES.



El símbolo indica voltaje de CC



El símbolo indica voltaje de CA



RECICLAJE

Este producto lleva el símbolo de clasificación selectiva para aparatos eléctricos y electrónicos de desecho (WEEE). Esto significa que este producto debe manipularse de acuerdo con la Directiva Europea 2012/19/UE en cuanto al reciclaje o desmontaje, con el fin de minimizar su impacto en el medio ambiente. El usuario tiene la opción de entregar su producto a una organización de reciclaje competente o al vendedor cuando compra un equipo eléctrico o electrónico nuevo.

Este producto se puede utilizar en todos los estados miembros de la UE.

El conector principal se utiliza como dispositivo de desconexión, el cual debe mantener listo para su funcionamiento.

Es un dispositivo de bajo consumo y puede cumplir con los requisitos de exposición a radiofrecuencia.

El control remoto ha sido evaluado para cumplir los requisitos generales de exposición a radiofrecuencia. Puede utilizarse en condiciones de exposición portátil sin restricciones.

Las operaciones en la banda de 5,15–5,35 GHz están restringidas al uso en interiores únicamente en los siguientes países

	BE	BG	CZ	DK	DE	EE	IE
	EL	ES	FR	HR	IT	CY	LV
	LT	LU	HU	MT	NL	AT	PL
	PT	RO	SI	SK	FI	SE	UK

Las siguientes especificaciones de radiofrecuencia solo se aplican a las regiones de la UE y el Reino Unido

	Rango de Frecuencia	Potencia de transmisión (EIRP)
BT	2402-2480 MHz	<13dBm
Wi-Fi 2.4GHz	2412-2472 MHz	<16dBm
Wi-Fi 5GHz	5150-5250 MHz	<18dBm
	5745-5825 MHz	<18dBm

Declaración de la Conformidad con la UE

VALERION TECHNOLOGY USA CO., LTD declara por la presente que este dispositivo cumple con los requisitos esenciales y otras disposiciones relevantes de la Directiva 2014/53/UE.

Una copia de la Declaración de la Conformidad con la UE está disponible en línea en <https://www.valerion.com/eu/declaration-of-conformity>

Declaración de conformidad de la FCC

Nombre de la marca: VALERION

Modelo: VisionMaster Max

Parte responsable: VALERION TECHNOLOGY USA CO., LTD

Dirección: 1312 17th Street, Unit Num 2955, Denver, CO 80202, Estados Unidos.

Email: support@valerion.com

Este dispositivo cumple con la Parte 15 de las normas de la FCC. El funcionamiento está sujeto a las siguientes dos condiciones:

- (1) el dispositivo no puede causar interferencias nocivas y
- (2) el dispositivo debe aceptar cualquier interferencia recibida, incluyendo la interferencia que pueda causar un funcionamiento no deseado.

Declaración de directivas medioambientales y de envasado

Nombre de la marca: VALERION

Modelo: VisionMaster Max

Parte responsable: VALERION TECHNOLOGY USA CO., LTD

Dirección: 1312 17th Street, Unit Num 2955, Denver, CO 80202, Estados Unidos.

Email: support@valerion.com

Garantizamos/declaramos que los productos mencionados anteriormente cumplen con las normas y leyes, entre las que se incluyen:

- (1) Directiva RoHS de la UE (2011/65/EU)
- (2) Propuesta 65 de California (Ley sobre aguas potables y tóxicos de 1986)
- (3) Reglamento REACH de la UE (Registro, Evaluación, Autorización y Restricción de Sustancias Químicas)
- (4) Envasado TPCH (Legislación modelo del Centro de intercambio de información sobre sustancias tóxicas en los envases)
- (5) Envases y residuos de envases (94/62/EC)

Entendemos la importancia del cumplimiento de las normas sobre sustancias peligrosas y garantizamos que toda la documentación relacionada, incluidos, entre otros, los datos de composición del material y cualquier informe que presentemos, son válidos y precisos.

we submitted to be valid and accurate.





Los términos HDMI y HDMI High-Definition Multimedia Interface, y el logo HDMI son marcas comerciales o marcas registradas de HDMI Licensing Administrator, Inc. en Estados Unidos y en otros países.



Dolby, Dolby Vision y el símbolo de doble D son marcas registradas de Dolby Laboratories Licensing Corporation. Fabricado bajo licencia de Dolby Laboratories. Obras inéditas de carácter confidencial. Copyright © 2012-2022 Dolby Laboratories. Todos los derechos reservados.



Prodotto su licenza di DTS, Inc. e/o delle sue affiliate. Per brevetti, vedere <https://xperi.com/dts-patents/>. DTS, il logo DTS, DTS:X, il logo DTS:X, Virtual:X e il logo DTS Virtual:X sono marchi commerciali o marchi registrati di DTS, Inc. e/o delle sue affiliate negli Stati Uniti e/o in altri Paesi. © DTS, Inc. e/o sue affiliate. Tutti i diritti riservati.



Fabricado bajo licencia de Bluetooth SIG, Inc.
La palabra y los logos de Bluetooth® son marcas registradas y propiedad de Bluetooth SIG, Inc.



La licencia de marca IMAX permite a las entidades utilizar el logotipo IMAX si cumplen las estrictas normas de IMAX en cuanto a tamaño de pantalla, calidad de imagen y sonido. Esta licencia garantiza que los cines, creadores de contenidos y fabricantes de equipos puedan demostrar su adhesión a la tecnología de primera calidad de IMAX y ofrecer una auténtica experiencia IMAX.



La licencia de la marca HDR10+ implica la autorización y gestión del uso del logotipo HDR10+. HDR10+ es un estándar de tecnología de vídeo de alto rango dinámico (HDR por sus siglas en inglés) desarrollado por Samsung y Amazon, diseñado para mejorar el brillo, el contraste y el rendimiento cromático de las imágenes.

Lista de empaque

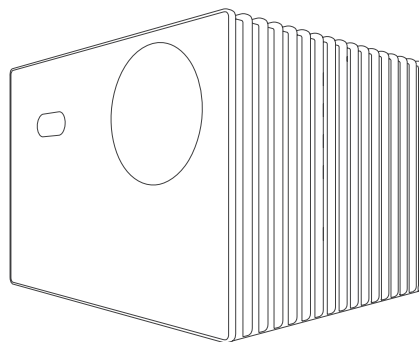

VisionMaster Max

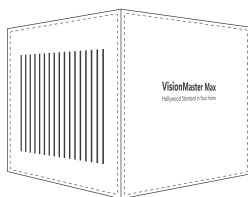

Caja de Maleta

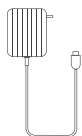

Cargador de GaN



Control remoto



Manual de usuario



Paño de limpieza



Batería

* Antes de utilizar este producto, compruebe que todos los elementos estén en la caja.

Diagrama del producto

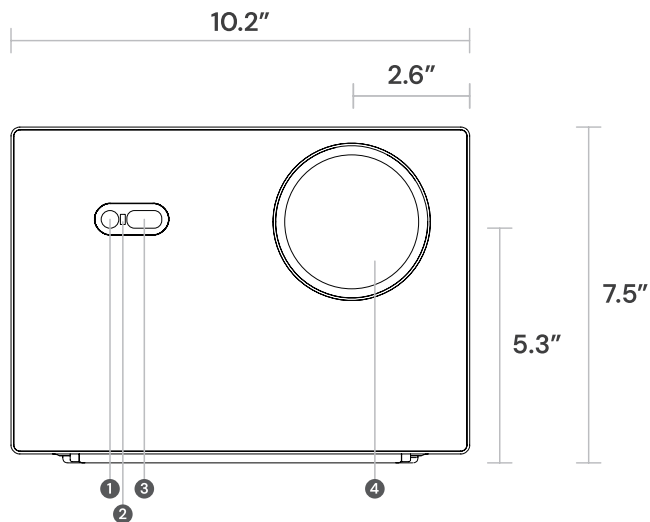

1. Cámara de Calibración
2. Receptor de Infrarrojos
3. Sensor de Tiempo de Vuelo (ToF)
4. Lente de Proyección

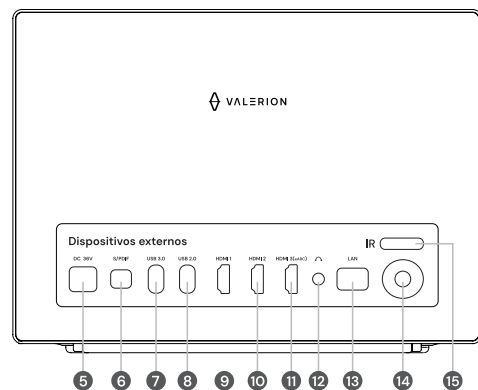

5. Conector de Alimentación de CC
6. Óptica S/PDIF
7. USB 3.0
8. USB 2.0
9. HDMI 1 (2.1)
10. HDMI 2 (2.1)
11. HDMI 3 (eARC/2.0b)
12. Conector de audio de 3,5 mm
13. Puerto LAN Gigabit
14. Botón de Encendido/LED
15. Receptor de Infrarrojos

Diagrama del producto

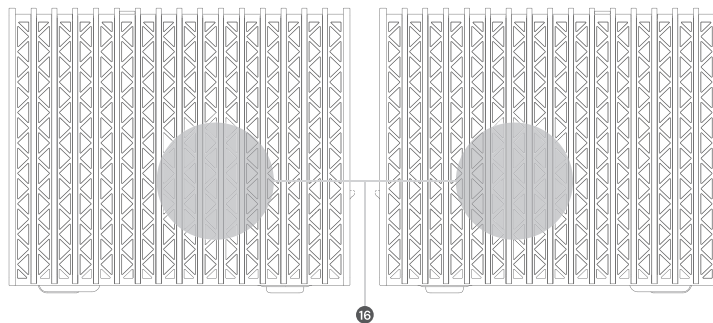

16. Ventilación de Refrigeración

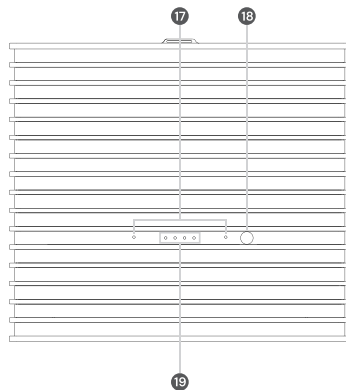

17. Matriz de Micrófonos de Campo Lejano
18. Reconocimiento de voz de campo lejano
19. Luz de estado de voz de campo lejano

Diagrama del producto

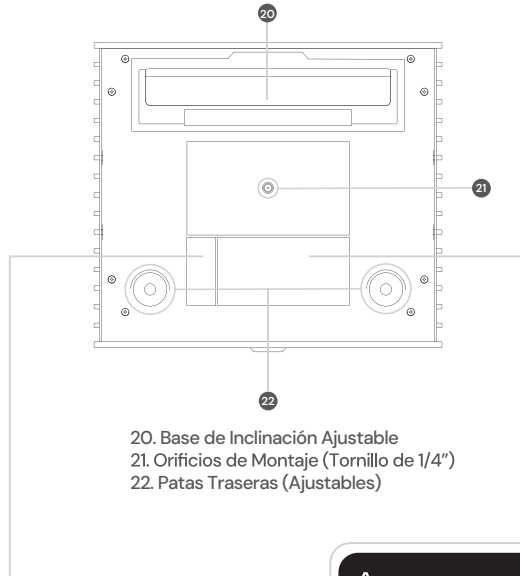

- 20. Base de Inclinación Ajustable
- 21. Orificios de Montaje (Tornillo de 1/4")
- 22. Patas Traseras (Ajustables)

CAUTION
MISE EN GARDE

CLASS 1 LASER PRODUCT
CONSUMER LASER PRODUCT

RG2

DO NOT STARE INTO THE BEAM
NE PAS REGARDER DANS LE FAISCEAU APPAREIL À LASER DE
APPAREIL À LASER DE CLASSE 1

IEC 60825-1:2014 EN 50689:2021
CAN/CSA-E60825-1:15 EN 60825-1:2014+A11:2021

The Device Complies with 21 CFR 1040.10 and 1040.11 except for conformance as a Risk Group 2 LP as defined in IEC 62471-5:Ed.1.0. For more information see Laser Notice No.37,dated May 8,2015.

VALERION 4K Triple Laser Projector

Model No: VisionMaster Max Input: 36V $\overline{=}$ 5A

FCC ID: 2BKWN-VALMAVISION IC: 33030-VALMAVISION

This device complies with part 15 of the FCC Rules.
Operation is subject to the following two conditions:
(1) This device may not cause harmful interference, and (2) This device must accept any interference received, including interference that may cause undesired operation.
5GHz band (W52) Indoor use only.

®217-241849 Serial No.

Manufactured Date

Manufacturer name & address:
VALERION TECHNOLOGY USA CO., LTD
1312 17th Street, Unit Num 2955, Denver, CO 80202, United States.
E-mail: info@valerion.com

MADE IN CHINA

Control remoto



Tabla de la distancia de la proyección



Máx.	40"	100"	120"	150"	180"	200"	300"
Mín.	31 pulgadas 80 cm	78 pulgadas 199 cm	94 pulgadas 239 cm	117 pulgadas 298 cm	141 pulgadas 358 cm	157 pulgadas 398 cm	235 pulgadas 597 cm
Máx.	52 pulgadas 133 cm	130 pulgadas 332 cm	156 pulgadas 398 cm	196 pulgadas 498 cm	235 pulgadas 597 cm	261 pulgadas 664 cm	392 pulgadas 996 cm

Desplazamiento del lente

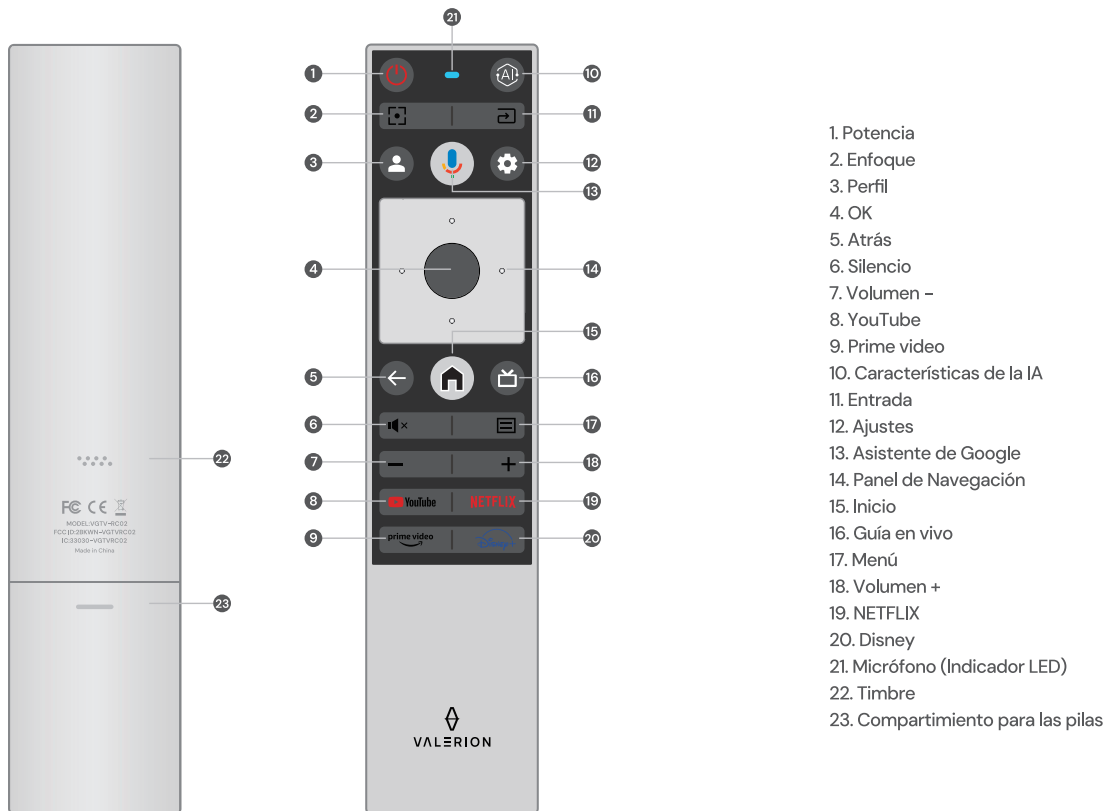
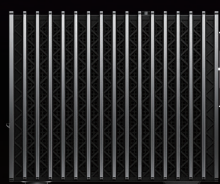

Lente ventricular de Compensación+105%

Lente ventricular de Compensación-105%

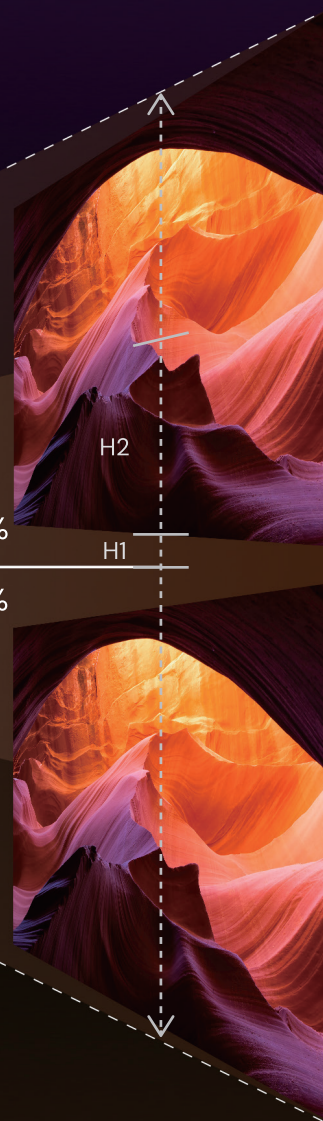

$$\text{COMPENSACIÓN} = \frac{H1+H2}{H2} \times 100\%$$

*Nota: Solo para el modelo VisionMaster MAX

Guía de funcionamiento

Encendido/Apagado

Suministre energía al VisionMaster de Valerion utilizando el adaptador de corriente adjunto, presione el botón trasero [⏻] del VisionMaster o el botón [⏻] del control remoto una vez para encenderlo/apagarlo.

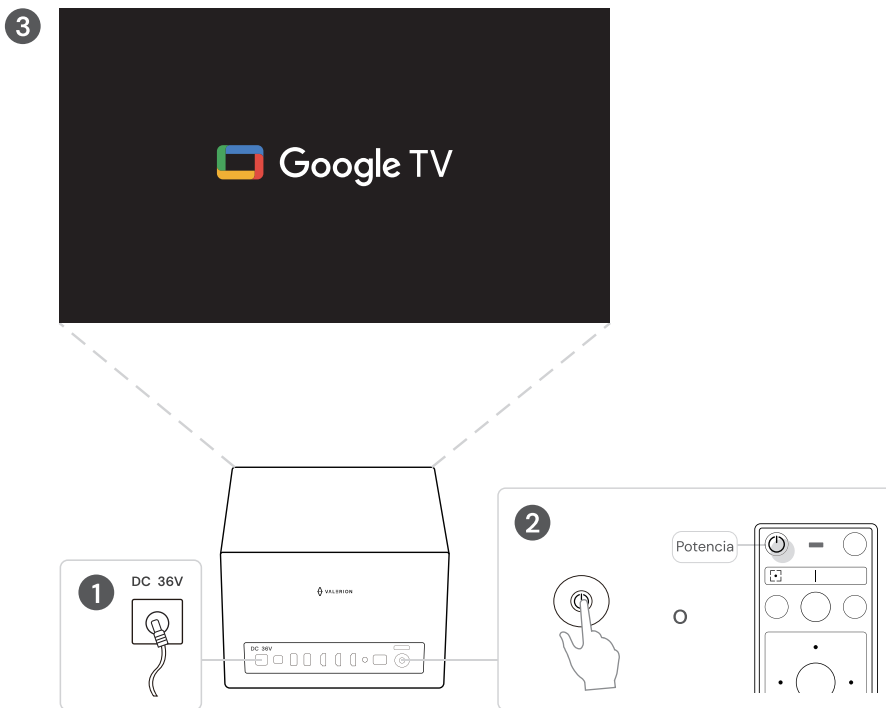

*Nota: Compruebe si las especificaciones del adaptador de la fuente de alimentación coinciden con las especificaciones de energía locales.

Una vez encendido, utilice la tecla de enfoque del control remoto [↵] para enfocar manualmente y luego comience a configurar la proyección.



Configuración de Google TV/TV básica

Google TV: Películas y shows de TV desde sus aplicaciones de transmisión favoritas.

Recomendaciones personalizadas

Asistente de Google: Busque y controle su televisor con su voz.

TV básica: Televisión en vivo.

Dispositivos externos (por ejemplo: HDMI)

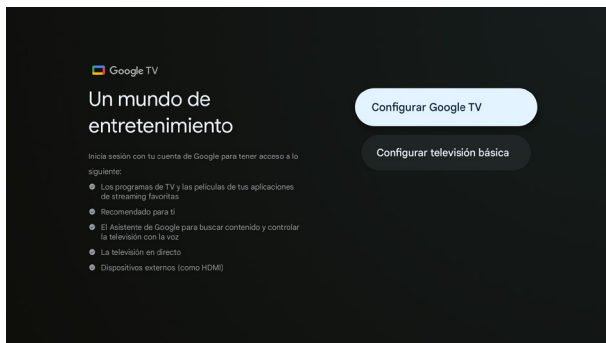

Pantalla de proyección

Si está equipado con una pantalla, puede seleccionar [Pantalla de proyección]. Utilizará [Ajuste automático de la pantalla] para emparejarse con su pantalla. De lo contrario, seleccione [Otros].

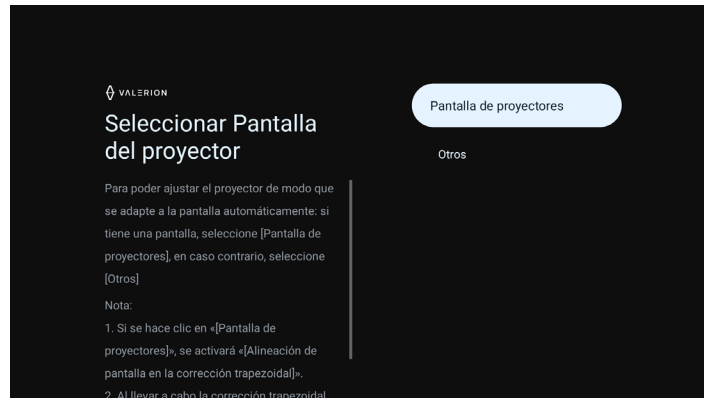

Descripción general de la página de

Inicio

Hay 3 secciones en la página de Inicio.

En la esquina superior derecha, puede monitorear la cuenta externa de Google, la búsqueda y la configuración; elimine la coma y agregue el guión; puede cambiar estas configuraciones con el control remoto si es necesario.

Los 3 menús principales del medio de la página de Inicio, incluidos "En vivo", "Entrada de señal" y "Ajustes", son para obtener una mayor operación y administración.

En la parte inferior, encontrará sus aplicaciones favoritas para obtener un funcionamiento cómodo e intuitivo.

Además, la imagen de fondo de la página de Inicio cambia dinámicamente.



Zoom de visualización

Además de ajustar la posición física del dispositivo para alinear la imagen visualizada con la pantalla, también puede utilizar la función de zoom óptico para mejorar la calidad de la imagen. Utilice las teclas [Izquierda/Derecha] en el control remoto para seleccionar alejar o acercar para ajustar el tamaño de la imagen.

Presione el botón [⊕] para ampliar la pantalla y presione el botón [⊖] para ajustar la posición.

Puede habilitar esta función siguiendo la ruta del menú: [Configuraciones] → [Proyector] → [Zoom de pantalla].

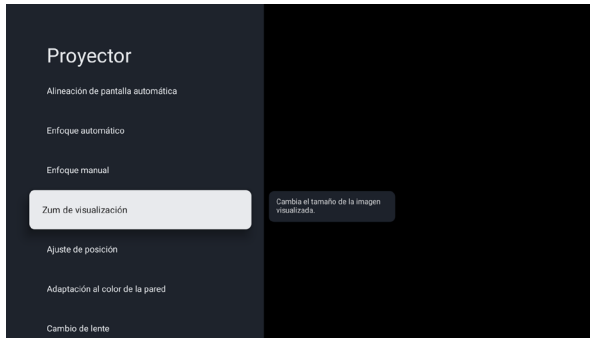

Desplazamiento del lente

Puede emplear la función Desplazamiento de Lente para mejorar la calidad de la imagen. A través de ajustar el desplazamiento de lente, se puede cambiar la posición de la imagen y lograr un efecto de calidad de imagen sin pérdida durante el movimiento de la misma. Presione la tecla [⊕] para ajustar la posición del Desplazamiento de Lente y la tecla [⊞] para restablecer la posición del mismo.

Puede habilitar esta función siguiendo la ruta del menú: [Configuraciones] → [Proyector] → [Desplazamiento de Lente].

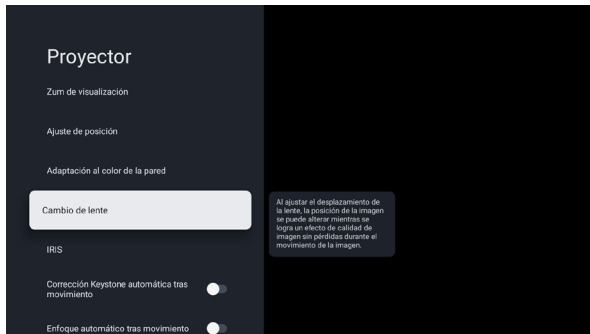

Corrección trapezoidal manual

Además de ajustar la posición física del dispositivo para alinear la imagen con la pantalla, puede utilizar la función de corrección trapezoidal manual para mejorar la calidad de la imagen.

Puede habilitar esta función siguiendo la ruta del menú: [Ajustes] → [Proyector] → [Corrección trapezoidal manual].

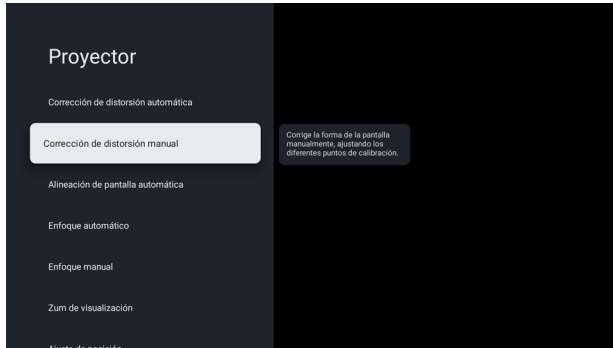

Corrección trapezoidal automática

Además de ajustar la posición física del dispositivo para alinear la imagen con la pantalla, puede utilizar la función de corrección trapezoidal automática para mejorar la calidad de la imagen.

Puede habilitar esta función siguiendo la ruta del menú: [Ajustes] → [Proyector] → [Corrección trapezoidal automática].

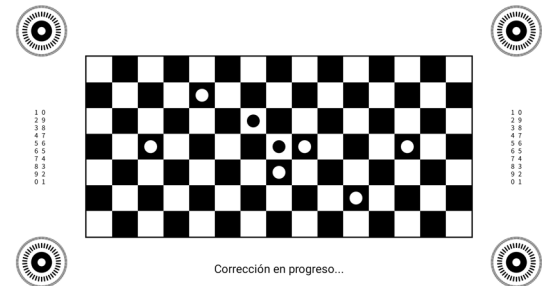
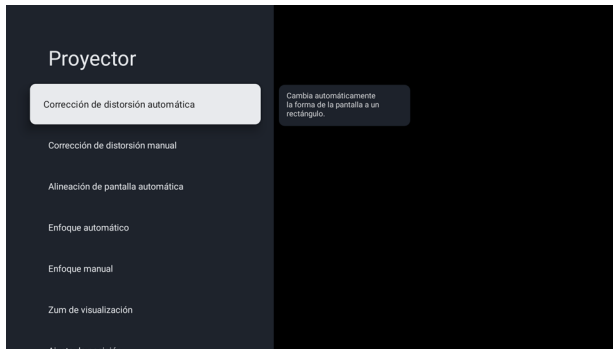

Enfoque Manual



Antes



Después

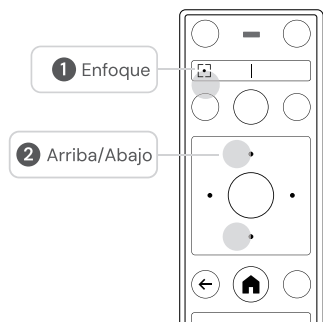
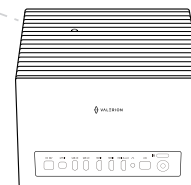
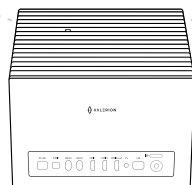

* Presione el botón Enfoque en el control remoto para que aparezca la interfaz de Enfoque Manual, luego presione las teclas de flecha hacia arriba y hacia abajo en el control remoto para ajustar la imagen a un nivel claro

Ajuste del enfoque eléctrico

El VisionMaster de Valerion no cuenta con un diseño de enfoque fijo, esto le permita ajustar el enfoque para lograr una mejor calidad de imagen en diferentes tamaños de pantalla.

- Puede utilizar el botón [Arriba/Abajo] del control remoto para lograr una imagen más clara utilizando la función de ajuste de enfoque eléctrico.
- Puede acceder a esta función siguiendo la ruta del menú: [Ajustes] → [Proyector] → [Enfoque manual], o seleccione [Enfoque automático].

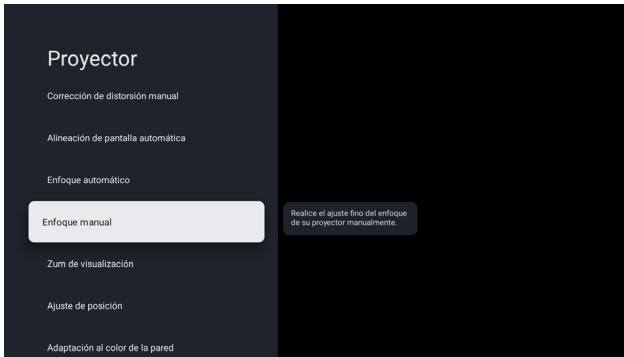

IRIS

Seleccione el Modo Fijo o el Modo Manual bajo el modo IRIS para lograr los ajustes según sus demandas.

Puede acceder a esta función siguiendo la ruta del menú: [Configuraciones] → [Proyector] → [IRIS] → [Modo IRIS].

- Puede utilizar el botón [Izquierda/Derecha] en el control remoto para ajustar el modo IRIS manualmente a través de elegir el nivel IRIS (0-6).
- Puede seleccionar Cine 1/Cine 2 en el modo fijo.

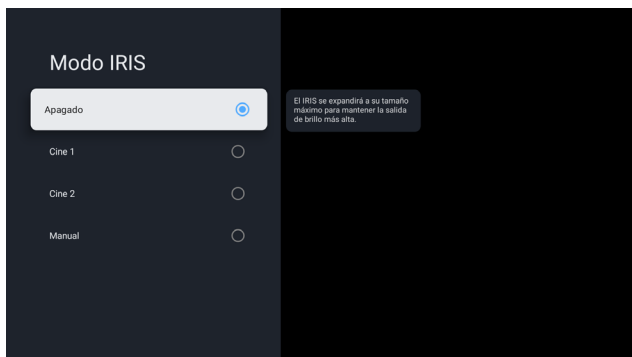
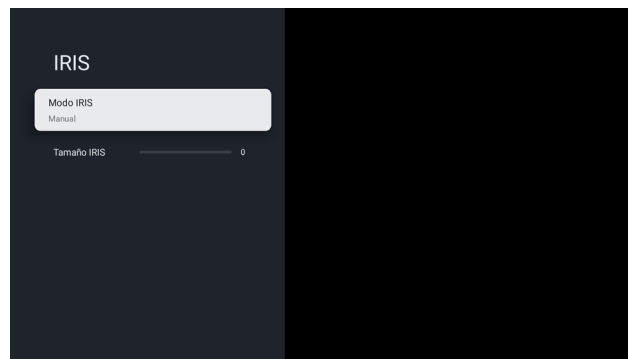
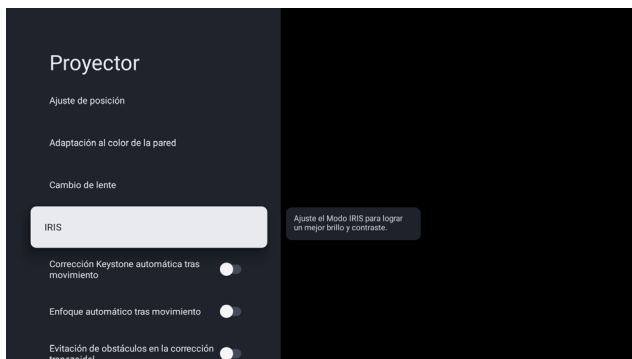

WIFI 6E y Red

Abra la función siguiendo la ruta del menú: [Configuraciones] → [Red e Internet] → [Su Wi-Fi] → [Contraseña].

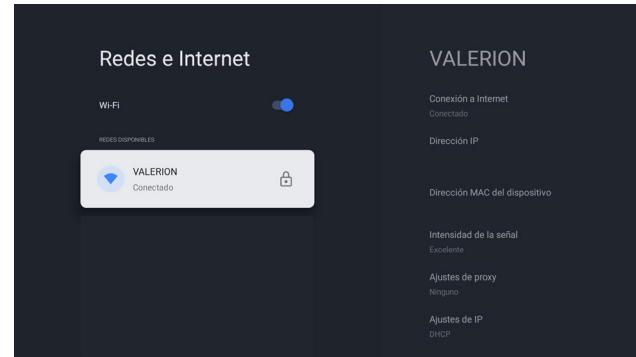
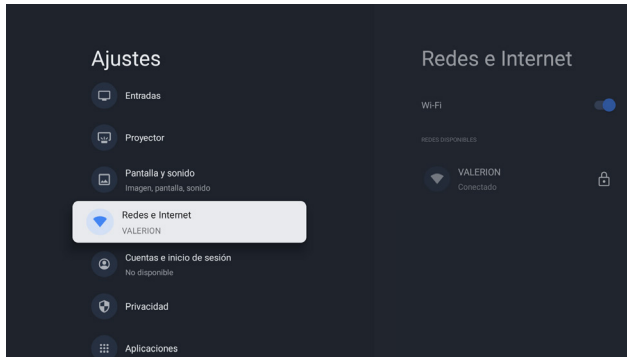

Bluetooth



¿Cómo conectar el control remoto?

- Coloque 2 pilas AAA en el control remoto.
- Al conectar el VisionMaster por primera vez, mantenga presionado los botones [Inicio] y [Atrás] del control remoto para comenzar con el emparejamiento.
- La luz LED roja significa que el control remoto funciona en modo IR (infrarrojo) y la luz LED azul significa que funciona en modo BT (Bluetooth).



¿Cómo conectar los accesorios por Bluetooth?

- En el menú, haga clic en Emparejar accesorio.
- Ponga el accesorio Bluetooth en modo de emparejamiento siguiendo las instrucciones que vinieron con él.
- Si no puede ver su accesorio Bluetooth en la lista de búsqueda, manténgalo en modo de emparejamiento e intente agregar el accesorio nuevamente.



¿Cómo conectar auriculares Multipoint?

- Asegúrese de que sus auriculares sean compatibles con las conexiones Multipoint.
- Al conectar el VisionMaster por primera vez, coloque los auriculares en modo de emparejamiento.
- Después de conectar exitosamente el VisionMaster, el auricular se puede conectar simultáneamente al VisionMaster y al teléfono.
- Cuando cambia la reproducción de medios entre su VisionMaster y su teléfono, debe detener el contenido multimedia o el audio del primer dispositivo y luego iniciarlos en el otro dispositivo.

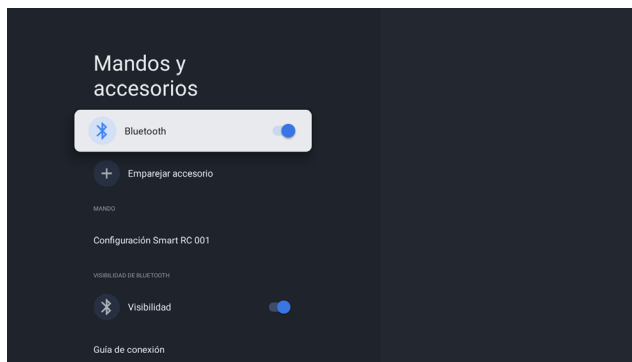
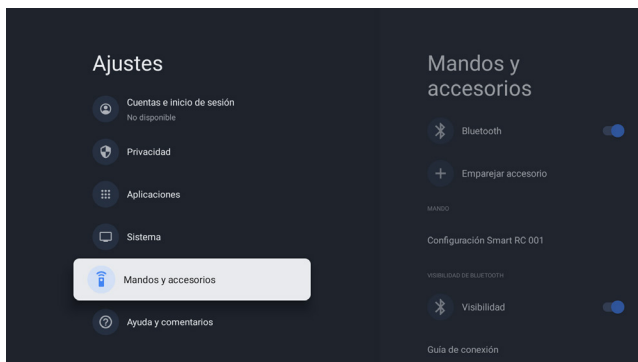

Imagen

La configuración de imagen del proyector ofrece varias opciones para ayudarle a optimizar el rendimiento de la visualización según los distintos entornos y preferencias personales. A continuación encontrará las características principales:

1. Modo Vivid -- Uso: Proporciona una imagen brillante y vibrante con colores y contraste mejorados.
2. Modo estándar -- Uso: Ofrece un color y un brillo equilibrados para uso general.
3. Modo deportivo -- Uso: Optimiza la imagen para la acción rápida con colores vivos y desenfoque reducido.
4. Modo juegos -- Uso: Reduce el retardo de entrada y mejora la capacidad de respuesta de la imagen para una mejor experiencia de juego.
5. Modo ahorro de energía -- Uso: Reduce el brillo y el consumo de energía del proyector.
6. Modo teatro -- Uso: Proporciona una experiencia cinematográfica con precisión de color y contraste optimizados para ver películas.
7. Modo cineasta -- Uso: Conserva la visión original del director con colores precisos, contraste y un aspecto cinematográfico.

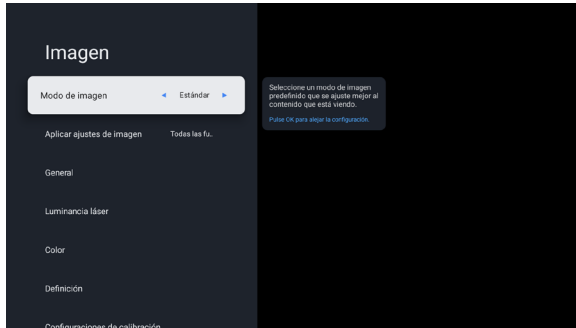

Vívido



Estándar



Deportivo



PC/juego



Ahorro de energía



Teatro



Modo cineasta

Sonido

La función eARC (canal de retorno de audio mejorado) de un proyector permite una conexión de audio de mayor calidad entre el proyector y los dispositivos de audio compatibles, como barras de sonido o receptores AV.

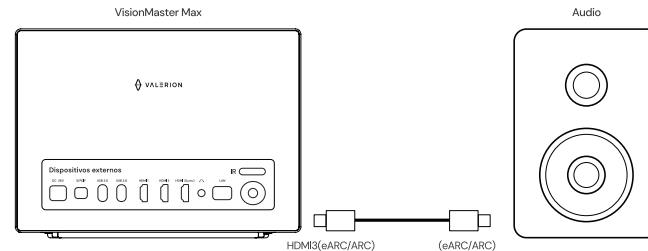
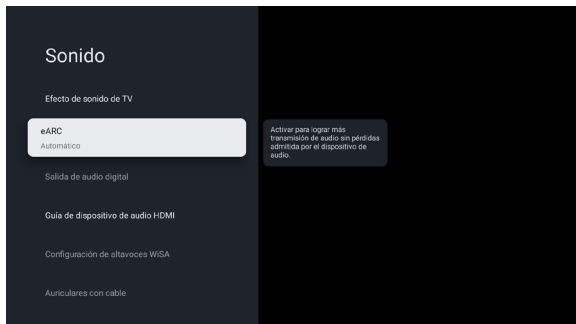

Asistente de Google

El Asistente de Google es un poderoso asistente virtual impulsado por la IA que permite a los usuarios controlar los dispositivos y realizar diversas tareas a través de comandos de voz. Con la función del asistente de voz de campo cercano en el control remoto, puede controlar fácilmente el proyector u otros dispositivos compatibles simplemente presionando el botón del micrófono del control remoto y diciendo su comando, eliminando la necesidad de operación manual. Ya sea ajustar el volumen, cambiar fuentes de entrada o buscar contenido, el Asistente de Google responde rápidamente y ofrece una experiencia de usuario cómoda.

Además, el proyector tiene una función de asistente de voz incorporada en su panel superior, lo que le permite interactuar con el dispositivo directamente sin usar el control remoto. Solo diga su comando al proyector y podrá ajustar la configuración, reproducir contenido o recuperar información. Este diseño proporciona una forma más natural e intuitiva de controlar el dispositivo, mejorando la comodidad y la funcionalidad inteligente. Ya sea utilizando el asistente de voz del control remoto o a través del propio dispositivo, el Asistente de Google ofrece una experiencia de control de voz excepcional.

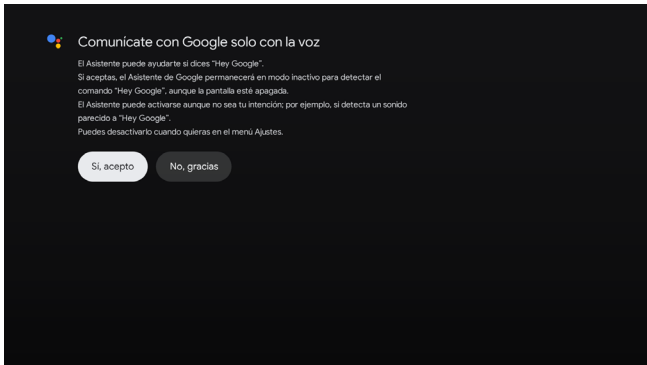

Apple HomeKit

Apple HomeKit es un marco que permite a los usuarios controlar dispositivos domésticos inteligentes mediante sus dispositivos Apple. A través de la aplicación Home en iPhone, iPad o Mac, los usuarios pueden gestionar las luces inteligentes, los termostatos, las cámaras, las cerraduras compatibles y más. HomeKit también es compatible con la automatización, lo que permite a los usuarios configurar rutinas y activadores en función del tiempo, la ubicación o los datos de los sensores. Además, con la integración de Siri, los usuarios pueden controlar sus dispositivos con comandos de voz, lo que hace que la gestión del hogar sea más cómoda y fluida. La seguridad es una característica clave, ya que HomeKit garantiza que los datos entre dispositivos estén encriptados para una mayor privacidad y seguridad.

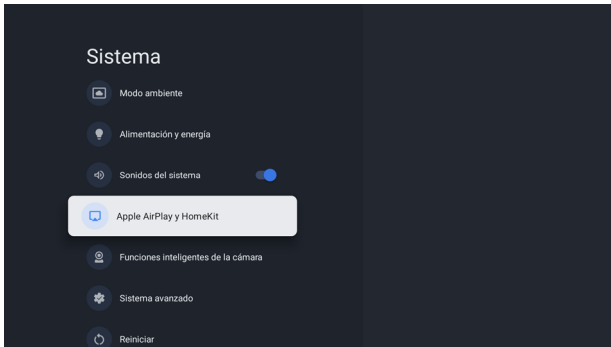

Actualizaciones vía OTA (programación inalámbrica)

1. ¿Qué es la OTA?

Las actualizaciones vía OTA (programación inalámbrica) permiten que su dispositivo, como un proyector, reciba actualizaciones de software de forma inalámbrica a través de una conexión a Internet.

Esto significa que no necesita conectar el dispositivo a una computadora ni descargar manualmente el firmware desde un sitio web.

2. Beneficios de las actualizaciones vía OTA:

Conveniente: Las actualizaciones vía OTA son fáciles de instalar. El dispositivo le avisará cuando haya una actualización disponible y, generalmente, podrá descargarla e instalarla con solo unos pocos clics.

Últimas características y correcciones Las actualizaciones vía OTA garantizan que su dispositivo siempre ejecute el software más reciente, que puede incluir nuevas funciones, parches de seguridad y correcciones de errores que mejoran el rendimiento del dispositivo.

No se requiere de conocimiento técnico: Los usuarios no necesitan tener experiencia técnica para instalar las actualizaciones vía OTA, esto hace que sea accesible para todo el mundo.

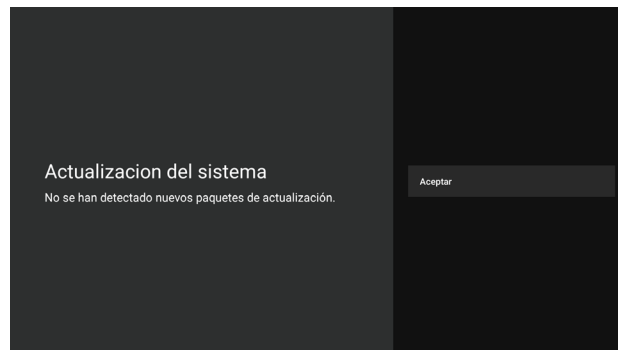
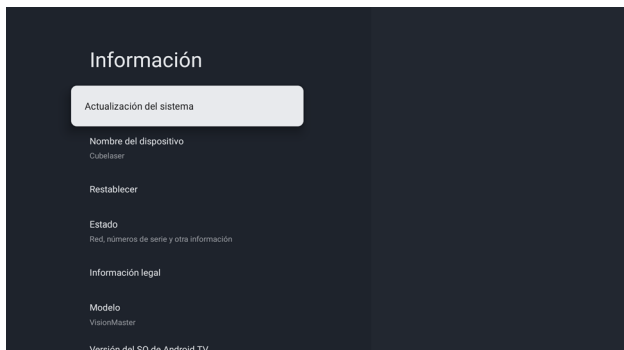

Reinicio de fábrica

1. ¿Qué es el reinicio de fábrica?

Un reinicio de fábrica es un proceso que restaura un dispositivo a su estado original, borrando todos los datos personales, configuraciones y aplicaciones instaladas. Esta función devuelve el dispositivo al estado en el que se encontraba cuando salió de fábrica.

2. Cuándo utilizar el reinicio de fábrica:

Solución de problemas: Si su dispositivo tiene problemas, como fallas frecuentes o fallos de software, un reinicio de fábrica a menudo puede resolver estos problemas al eliminar cualquier dato dañado o conflicto de software.

Antes de venderlo o regalarlo: Realizar un reinicio de fábrica es esencial antes de vender o regalar su dispositivo para garantizar que toda su información personal se elimine por completo.

Después de una actualización fallida: Si una actualización vía MTA falla y provoca un mal funcionamiento en el dispositivo, reiniciarlo de fábrica puede ser una forma de volver al estado estable.



Especificaciones

Nombre del producto: VisionMaster Max

ProVision Engine™ Model	ProVision Engine 3500 Turbo	Dolby Vision	Yes	Auto Screen Alignment	Yes
4K UHD	Yes	IMAX Enhanced	Yes	Soc Chipset	AI-SoC MT9618
Light Source	RGB Triple Pure Laser w/o Color Wheel	24 FPS & 48 FPS	Yes	Memory	4G RAM/128G ROM
Brightness	3500 ISO lumen	3D	Yes	Connectivity	HDMI 2.1 USB 3.0 S/PDIF Ethernet Audio Jack WiFi 6E Bluetooth 5.2
Contrast	50000: 1 with EBL	Full CMS color management system	Yes	Smart Home	Works with Google Home, Works with Apple HomeKit, Works with Alexa, Control 4
Gamut	110% REC 2020	Input Lag Latency	4ms at 1080P@240Hz, 8ms at 1080P@120Hz, 15ms at 4K @60Hz	Google TV OS Streaming	Netflix YouTube Prime Video Disney+ HBO MAX Hulu Apple TV+ Paramount+
Display Technolgoy	TI 0.47 inch DMD	Local Audio	2*12W local speakers	Backlight Remote	Yes
Projection Size	40 – 300 inch	Audio Output	Dolby True HD Atmos and DTS HD Master	Power Supplier	180W GaN(Gallium Nitride) Power Wall Plug Adapter
Optical Zoom	0.9–1.5 stanard 1.9–2.0 with optimized lens	Voice Assistant	Yes	Fan Noise	28dB
Focus	Yes, motorized	Wirless Streaming	Airplay 2, Chromacast, Miracast	Size	260x185x234 mm / 10.2*7.3*9.2 inch
Vertical Lens Shifting	+/- 105% offset, motorized	Auto Focus	Yes	Weight	8.0 Kg / 17.6 lb
IRIS	Yes, motorized	Auto Keystone Correction	Yes	Color	Obsidian Black
HDR Formats	HDR 10+/HDR 10/HLG	Auto Obstacle Avoidance	Yes		

FAQ

Precauciones Obligatorias para la Configuración Inicial

1. Antes de montar o instalar el proyector, asegúrese de completar la configuración inicial siguiendo las instrucciones mostradas en la pantalla.
2. Asegúrese de que el control remoto esté emparejado durante el proceso de configuración inicial. (Mantenga el control remoto a menos de 1 metro de distancia del dispositivo. Mientras mantiene presionado el botón "Inicio", presione y mantenga presionado el botón "Atrás" durante 3 segundos. El control remoto se emparejará automáticamente).

Mantenga el control remoto a menos de 1 metro de distancia del dispositivo. Mientras mantiene presionado el botón "Inicio", presione y mantenga presionado el botón "Atrás" durante 3 segundos. El control remoto se emparejará automáticamente.

Consejos sobre 3D

Hay dos métodos para habilitar el modo 3D en su proyector Valerion al reproducir contenido de 3D:

Método 1: Mediante el Menú de Configuraciones Completas

Vaya a Configuraciones > Proyector > 3D y elija el formato apropiado (Encapsulamiento de Marcos, Lado a Lado, Arriba-Abajo).

Método 2: Uso de la Barra Rápida

1. Presione el botón Menú para abrir la barra de configuraciones rápidas.
2. Desplácese hasta el extremo derecho a "Más" y seleccione "3D" en la barra rápida.
3. Luego ingrese "3D" para elegir el formato aplicable para su contenido (Encapsulamiento de Marcos, Lado a Lado, Arriba-Abajo).

*Para Acceso más Fácil, puede eliminar otros accesos directos de la barra rápida para mantener la opción 3D al frente, logrando un acceso más rápido.

Una vez habilitado, póngase sus gafas 3D activas (por ejemplo, gafas Valerion 3D) y presione el único botón para activar las gafas. Visite el Centro de Ayuda de Valerion para ver videos de pruebas 3D.

Consejos sobre EBL

La función EBL está diseñada especialmente para mejorar los niveles de negro en escenas más oscuras, lo que significa que solo funciona bien durante la escena oscura (fuente de entrada de APL baja). En escenas brillantes, las mejoras de contraste no crean diferencias significativas. Para observar mejor el efecto, es recomendable probar con escenas oscuras específicas.

Método de habilitar EBL:

Vaya a Configuraciones > Imagen > Luminancia Láser > Nivel de Negro Mejorado.

Visite el Centro de Ayuda de Valerion para consultar la tarjeta de prueba EBL.

Para lograr los mejores resultados:

1. Asegúrese de que su habitación esté lo más oscura posible para minimizar la interferencia de la luz ambiental.
2. Ajuste las configuraciones del proyector. El aumento de la luminancia láser antes de habilitar EBL puede mejorar la mejora del contraste percibido.
3. El uso de una pantalla de alta ganancia puede reducir la visibilidad del efecto EBL. Para obtener el mejor rendimiento, le recomendamos elegir una pantalla de baja ganancia.

Consejos sobre el Contenido de Pantalla Ancha 21:9 y 32:9

El proyector Valerion admite contenido de pantalla ancha de 21:9 y 32:9 cuando se conecta a un dispositivo HDMI externo (por ejemplo, un reproductor multimedia, una consola de juegos o una computadora portátil). En la actualidad, esta función está disponible para dispositivos HDMI con ALLM (Modo Automático de Baja Latencia). Al reproducir un contenido en pantalla ancha a través de HDMI, puede ajustar las configuraciones para que llene perfectamente la pantalla de Cinemascope.

Notas Importantes:

1. Modo de Juego Requerido: Para habilitar la compatibilidad con pantalla ancha, asegúrese de que el proyector esté en Modo de Juego. Puede activarlo a través de ir al Menú > Modo de Imagen > Modo de Juego y acceder a la Barra de Juego para obtener las configuraciones adicionales.
2. Compatibilidad Futura: Estamos trabajando activamente para ampliar la compatibilidad con pantalla ancha para todos los dispositivos HDMI externos en las futuras actualizaciones.

Sin embargo, tenga en cuenta que el sistema de operación integrado del proyector, Google TV, está diseñado para contenido 16:9. Esto significa que al usar aplicaciones o transmitir directamente a través de Google TV, la imagen permanecerá en una relación de aspecto de 16:9, en vez de estirarse para llenar un formato de pantalla ancha.

Visite el Centro de Ayuda de Valerion para consultar vídeos guía sobre pantalla ancha.

Consejos sobre el control remoto

El botón de abajo es un menú de acceso directo, especialmente diseñado para realizar las configuraciones del proyector mientras mira los contenidos.

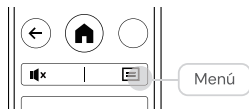

Consejos sobre la conexión HDMI

1. Prepare su dispositivo externo – esto puede ser una PC, un reproductor Bluetooth, una consola de juegos o cualquier dispositivo con una salida de HDMI. Asegúrese de que el dispositivo externo esté funcionando bien.
2. Utilice un cable de HDMI para conectar su dispositivo a cualquiera de los tres puertos HDMI del proyector. Si el dispositivo externo necesita eARC, elija el puerto HDMI 3.
3. Use el control remoto del proyector para seleccionar Configuraciones > Entradas y elija el puerto HDMI correspondiente que conectó entre los HDMI 1/2/3. Después de la selección, el proyector comenzará a visualizar el contenido de su dispositivo.

Contenuto

Elenco di imballaggio	158
Diagramma del prodotto	159
Telecomando	162
Tabella delle distanze di proiezione	163
Spostamento dell'obiettivo	164
Guida operativa	165
Accensione/spegnimento.....	165
Imposta Google TV/TV di base.....	166
Schermo di proiezione	167
Panoramica della home page.....	167
Zoom del display	168
Spostamento dell'obiettivo.....	168
Correzione Trapezoidale Manuale/Automatica	169
Messa a Fuoco Manuale	170
Regolazione elettrica della messa a fuoco.....	171
IRIS.....	172
WIFI 6 E e Rete	173
Bluetooth	174
Immagine.....	175
Suono.....	175
Google Assistant.....	176
Apple HomeKit.....	177
Aggiornamenti OTA	178
Ripristino impostazioni di fabbrica.....	179
Specifiche	180
FAQ	181

Agli utenti

Grazie per aver scelto il prodotto Valerion VisionMaster. Per la tua sicurezza e il tuo beneficio, leggi attentamente questo manuale prima di utilizzare il prodotto. Per garantire un utilizzo sicuro e corretto di questo prodotto, rispetta sempre le seguenti precauzioni per evitare situazioni pericolose e danni all'unità:



Il simbolo del fulmine con la punta di freccia all'interno di un triangolo equilatero ha lo scopo di avvisare l'utente della presenza di tensione pericolosa all'interno dell'involucro del prodotto. Questa tensione pericolosa può comportare un rischio di scossa elettrica.



Il punto esclamativo all'interno di un triangolo equilatero ha lo scopo di avvisare l'utente della presenza di importanti istruzioni per l'uso e la manutenzione (assistenza) nella documentazione allegata all'apparecchio. Le illustrazioni del prodotto, degli accessori e dell'interfaccia utente nel manuale dell'utente sono solo a scopo di riferimento. Il prodotto e le funzioni effettivi possono variare a causa dei miglioramenti del prodotto.

La compatibilità con prodotti, software e servizi di terze parti non è garantita. Non possiamo essere ritenuti responsabili per eventuali danni o perdite subiti durante il funzionamento, l'uso o la connessione a dispositivi o app incompatibili.

La registrazione e la riproduzione di contenuti su questo dispositivo potrebbe richiedere l'autorizzazione del proprietario del copyright o di altri diritti simili su tali contenuti. È tua responsabilità garantire che l'utilizzo di questo dispositivo sia conforme alla legislazione sul copyright applicabile nel tuo paese.

Istruzioni di sicurezza

Condizioni ambientali per VisionMaster



Un'elevata umidità e concentrazione di polvere possono causare perdite elettriche nel dispositivo. Per ridurre il rischio di incendio o scosse elettriche:

- Non esporre questa unità a pioggia, umidità, gocce o spruzzi d'acqua e non posizionare oggetti pieni di liquidi, come vasi, tazze, ecc. sopra o sopra l'unità.
- Non toccare il dispositivo con le mani bagnate.
- Non esporre il dispositivo al flusso d'aria diretto di un condizionatore d'aria e tenere candele o altre fiamme lontane dal dispositivo in ogni momento.
- Se utilizzato all'esterno, assicurarsi che sia protetto dall'umidità.

Installazione

Non posizionare mai un prodotto Valerion VisionMaster in una posizione instabile. Il set del prodotto potrebbe cadere, causando lesioni personali gravi o mortali.



- Utilizzare staffe o supporti consigliati da Valerion.
- Utilizzare solo staffe e supporti in grado di sostenere in modo sicuro il set di prodotti.
- Assicurarsi che il set di prodotti non sporga dal bordo del mobile di supporto.
- Non posizionare il set di prodotti su mobili alti (ad esempio, armadi o librerie) senza ancorare sia il mobile che il set di prodotti a un supporto idoneo.
- Non posizionare il set di prodotti su un panno o altri materiali che potrebbero trovarsi tra il set di prodotti e le staffe e i supporti di supporto.
- Istruisci ai bambini a dare priorità alla sicurezza ed evitare di arrampicarsi su staffe o supporti per recuperare prodotti o azionare dispositivi di controllo, prevenendo così danni a se stessi o ai prodotti.
- Se il set di prodotti esistente viene mantenuto e trasferito, è necessario applicare le stesse considerazioni di cui sopra.

Alimentazione elettrica

Una tensione errata può danneggiare il dispositivo. Collegare questa unità solo a un alimentatore con la tensione e la frequenza corrette indicate sulla targhetta del modello, utilizzando l'adattatore di alimentazione in dotazione.



- Non sovraccaricare le prese di corrente collegando troppi apparecchi alla stessa presa. Prese a muro, prolunghe, ecc. sovraccariche sono pericolose e possono provocare scosse elettriche e incendi.
- Assicurarsi che il dispositivo sia collegato a una presa di corrente con messa a terra adeguata attraverso il cavo di alimentazione.
- Non toccare la spina di alimentazione con le mani bagnate.
- Non posizionare oggetti pesanti sull'adattatore di alimentazione. Posare il cavo in modo che non venga piegato, posato su spigoli vivi, calpestato o esposto a sostanze chimiche. Un adattatore di alimentazione con isolamento danneggiato può causare scosse elettriche e incendi.
- Tirare la spina di alimentazione, NON il cavo quando si scollega. Il cavo può danneggiarsi e causare un cortocircuito se tirato.
- Non posizionare l'adattatore di alimentazione vicino a un oggetto ad alta temperatura.
- Non utilizzare una presa di corrente danneggiata.
- Finché la spina di alimentazione è collegata a una presa di corrente sotto tensione, il dispositivo consumerà energia anche in modalità standby. Durante i lunghi periodi di assenza è opportuno staccare la spina dalla presa di corrente.

Ventilazione dell'aria e alte temperature

Installare il dispositivo solo in luoghi con ventilazione adeguata e assicurarsi che vi siano almeno 20 cm (7,8 pollici) di spazio libero sui lati e 15 cm (5,9 pollici) di spazio libero sul retro dell'unità per la circolazione dell'aria. Il calore eccessivo e l'ostruzione della ventilazione potrebbero provocare incendi o guasti precoci ad alcuni componenti elettrici.



- Non bloccare le aperture di ventilazione con giornali, tovaglie, tende, ecc.
- Non toccare le aperture di ventilazione, potrebbero diventare calde.
- Non inserire oggetti estranei nel dispositivo attraverso le prese d'aria.

Pulizia e cura

Pulire il dispositivo, lo schermo e il telecomando solo con un panno morbido, umido, pulito e naturale, non utilizzare prodotti chimici.



- Scollegare il cavo di alimentazione prima di pulire il dispositivo.
- Non utilizzare repellenti per insetti, solventi, diluenti o altre sostanze volatili sulla superficie del prodotto Valerion VisionMaster. Ciò potrebbe deteriorare la qualità della superficie. Non spruzzare acqua o altri liquidi direttamente sul dispositivo. Il liquido all'interno del dispositivo potrebbe causare guasti al prodotto.

Assistenza e riparazione

Pericolo di scossa elettrica all'apertura dell'apparecchio.



- Affidare tutti gli interventi di assistenza a personale qualificato.
- Non tentare di modificare questo prodotto in alcun modo. Modifiche non autorizzate potrebbero invalidare la garanzia di questa unità o causare scosse elettriche e incendi.
- Se questo dispositivo necessita di riparazione, indossare una protezione per gli occhi laser con una densità ottica (OD) di 4 o superiore e con una lunghezza d'onda di 459–651 nm.

Batterie del telecomando

Un'installazione errata può causare perdite, corrosione ed esplosione della batteria.



- Sostituire solo con lo stesso tipo o un tipo equivalente, non mischiare batterie vecchie e nuove.
- Non mischiare tipi di batterie diversi.
- Non utilizzare batterie ricaricabili.
- Non bruciare o rompere le batterie.
- Smaltire le batterie in un'area di smaltimento designata.
- Non esporre le batterie a calore eccessivo come luce solare, fuoco o simili.
- Se non si intende utilizzare il telecomando per un lungo periodo, rimuovere le batterie.

Laser



AVVERTIMENTO

Rischi l'esposizione alle radiazioni laser se smonti o modifichi questo prodotto in modi diversi da quelli specificati nel manuale utente.

Non fissare direttamente la lente laser durante l'operazione.

Come con qualsiasi fonte di luce intensa, **NON FISSARE IL RAGGIO.**

Gruppo di Rischio 2 (RG2) secondo IEC 62471-5:2015.

PRODOTTO LASER DI CLASSE 1 Conforme alla norma:

- IEC 60825-1:2014
- 21 CFR 1040.10 & 1040.11 (FDA)

Lunghezza d'onda (λ): 459–471 nm / 519–531 nm / 635–651 nm

Il personale addetto all'assistenza deve indossare occhiali di protezione laser con densità ottica (OD) >4, che coprano 459–651 nm durante la riparazione.

ATTENZIONE: L'uso di controlli, le regolazioni o l'esecuzione di procedure diverse da quelle specificate nel presente documento può comportare un'esposizione alle radiazioni pericolose.

Questo prodotto contiene un modulo laser e non viene smontato. Danni fisici possono causare un'esposizione pericolosa alle radiazioni.

Certificazione e Conformità

Dichiarazione FCC

Questo dispositivo è conforme alla parte 15 delle Norme FCC. Il funzionamento è soggetto alle due condizioni seguenti:

(1) questo dispositivo non può causare interferenze dannose e (2) questo dispositivo deve accettare qualsiasi interferenza ricevuta, comprese le interferenze che possono causare un funzionamento indesiderato.

Nota: Questo apparecchiatura è stato testato e ritenuto conforme ai limiti per un dispositivo digitale di Classe B ai sensi della parte 15 delle Norme FCC. Questi limiti sono concepiti per fornire una protezione ragionevole contro interferenze dannose in un'installazione residenziale. Questo apparecchiatura genera, utilizza e può irradiare energia a radiofrequenza e, se non installato e utilizzato in conformità alle istruzioni, può causare interferenze dannose alle comunicazioni radio. Tuttavia, non vi è alcuna garanzia che non si verifichino interferenze in una particolare installazione. Se questo apparecchiatura causa interferenze dannose alla ricezione radiofonica o televisiva, cosa che può essere determinata accendendo e spegnendo il dispositivo, si consiglia all'utente di provare a correggere l'interferenza con una o più delle seguenti misure:

- Riorientare o riposizionare l'antenna ricevente.
- Aumentare la separazione tra il apparecchiatura e il ricevitore.
- Collegare il dispositivo ad una presa di un circuito diverso da quello a cui è collegato il ricevitore.
- Consultare il rivenditore o un tecnico esperto di radio/TV per assistenza.

Importante

Si avvisa che modifiche o alterazioni non espressamente approvate dalla parte responsabile della conformità potrebbero invalidare l'autorizzazione dell'utente a utilizzare l'apparecchiatura.

Informazioni sull'esposizione RF

La potenza di uscita irradiata di questo dispositivo soddisfa i limiti di esposizione alle radiofrequenze FCC.

Questo dispositivo deve essere utilizzato con una distanza minima di separazione di 20 cm (8 pollici) tra l'apparecchiatura e il corpo di una persona. Il telecomando è stato valutato per soddisfare i requisiti generali di esposizione RF. Può essere utilizzato in modalità portatile senza restrizioni.

Questo trasmettitore non deve essere collocato o utilizzato insieme ad altre antenne o trasmettitori.

Eventuali cambiamenti o modifiche non espressamente approvati dalla parte responsabile della conformità potrebbero invalidare il diritto dell'utente a utilizzare l'apparecchiatura.

ATTENZIONE

SMALTISCI LE BATTERIE USATE SECONDO LE ISTRUZIONI.



Il simbolo indica la tensione CC



Il simbolo indica la tensione CA



 RICICLAGGIO

Questo prodotto reca il simbolo di raccolta differenziata per i rifiuti di apparecchiature elettriche ed elettroniche (RAEE). Ciò significa che questo prodotto deve essere gestito in conformità alla Direttiva Europea 2012/19/UE per essere riciclato o smantellato al fine di minimizzare l'impatto ambientale. L'utente può consegnare il prodotto a un'organizzazione di riciclaggio competente o al rivenditore al momento dell'acquisto di una nuova apparecchiatura elettrica o elettronica.

Questo prodotto può essere utilizzato in tutti gli stati membri dell'UE.

La spina di rete deve rimanere azionabile facilmente laddove venga utilizzata come dispositivo di disconnessione.

Il dispositivo è a bassa potenza e può soddisfare i requisiti di esposizione RF.

Il telecomando è stato valutato per soddisfare i requisiti generali di esposizione RF. Può essere utilizzato in modalità portatile senza restrizioni.

Il funzionamento nella banda 5,15–5,35 GHz è limitato all'uso in ambienti chiusi nei seguenti Paesi

	BE	BG	CZ	DK	DE	EE	IE
	EL	ES	FR	HR	IT	CY	LV
	LT	LU	HU	MT	NL	AT	PL
	PT	RO	SI	SK	FI	SE	UK

Le specifiche di radiofrequenza riportate di seguito si applicano solo alle regioni dell'UE e del Regno Unito

	Gamma di frequenza	Potenza di trasmissione (EIRP)
BT	2402–2480 MHz	<13dBm
Wi-Fi 2.4GHz	2412–2472 MHz	<16dBm
Wi-Fi 5GHz	5150–5250 MHz	<18dBm
	5745–5825 MHz	<18dBm

Dichiarazione di conformità UE

VALERION TECHNOLOGY USA CO., LTD dichiara che questo dispositivo è conforme ai requisiti essenziali e alle altre disposizioni pertinenti della Direttiva 2014/53/UE.

Una copia della Dichiarazione di conformità UE è disponibile online all'indirizzo <https://www.valerion.com/eu/declaration-of-conformity>

Dichiarazione di conformità FCC

Nome del marchio: VALERION

Modello: VisionMaster Max

Parte responsabile: VALERION TECHNOLOGY USA CO., LTD

Indirizzo: 1312 17th Street, Unit Num 2955, Denver, CO 80202, Stati Uniti.

Email: support@valerion.com

Questo dispositivo è conforme alla Parte 15 delle Norme FCC. Il funzionamento è soggetto alle due condizioni seguenti:

(1) questo dispositivo non può causare interferenze dannose e

(2) questo dispositivo deve accettare qualsiasi interferenza ricevuta, comprese le interferenze che possono causare un funzionamento indesiderato.

Dichiarazione delle direttive ambientali e sugli imballaggi

Nome del marchio: VALERION

Modello: VisionMaster Max

Parte responsabile: VALERION TECHNOLOGY USA CO., LTD

Indirizzo: 1312 17th Street, Unit Num 2955, Denver, CO 80202, Stati Uniti.

Email: support@valerion.com

Garantiamo/dichiariamo che i prodotti sopra indicati sono conformi alle direttive e alle normative, tra cui, a titolo esemplificativo ma non esaustivo:

- (1) Direttiva RoHS UE (2011/65/UE)
- (2) California Prop 65 (Legge sull'applicazione di acqua potabile sicura e sostanze tossiche del 1986)
- (3) Regolamento REACH UE (Registrazione, valutazione, autorizzazione e restrizione delle sostanze chimiche)
- (4) Imballaggi TPCH (Toxics in Packaging Clearinghouse Model Legislation)
- (5) Imballaggi e rifiuti di imballaggio (94/62/CE)

Comprendiamo l'importanza della conformità delle sostanze pericolose e garantiamo che tutta la documentazione correlata, inclusi ma non limitati a tutti i dati sulla composizione dei materiali, e qualsiasi report presentato siano validi e accurati.

Abbiamo inviato dati validi e accurati.



Points de collecte sur www.quefairedemesdechets.fr
Privilégiez la réparation ou le don de votre appareil !



Raccolta differenziata.
Verifica le disposizioni
del tuo Comune.





I termini HDMI e HDMI High-Definition Multimedia Interface e il logo HDMI sono marchi o marchi registrati di HDMI Licensing Administrator, Inc. negli Stati Uniti e in altri paesi.



Dolby, Dolby Vision e il simbolo della doppia D sono marchi registrati di Dolby Laboratories Licensing Corporation. Prodotto su licenza di Dolby Laboratories. Lavori riservati non pubblicati. Copyright © 2012-2022 Dolby Laboratories. Tutti i diritti riservati.



Fabricado bajo licencia de DTS, Inc. y/o sus filiales. Para patentes, consulte <https://xperi.com/dts-patents/>. DTS, el logotipo de DTS, DTS:X, el logotipo de DTS:X, Virtual:X y el logotipo de DTS Virtual:X son marcas comerciales o marcas comerciales registradas de DTS, Inc. y/o sus filiales en los EE. UU. y/o en otros países. © DTS, Inc. y/o sus filiales. Todos los derechos reservados.



Prodotto su licenza di Bluetooth SIG, Inc.
Il marchio denominativo e i loghi Bluetooth® sono marchi registrati di proprietà di Bluetooth SIG, Inc.



La licenza del marchio IMAX consente alle entità di utilizzare il logo IMAX se soddisfano gli elevati standard IMAX per dimensioni dello schermo, qualità dell'immagine e audio. Questa licenza garantisce che i cinema, i creatori di contenuti e i produttori di apparecchiature possano dimostrare l'aderenza alla tecnologia premium di IMAX e offrire un'esperienza IMAX autentica.



La licenza del marchio HDR10+ implica l'autorizzazione e la gestione dell'uso del logo HDR10+. HDR10+ è uno standard di tecnologia video ad alta gamma dinamica (HDR) sviluppato da Samsung e Amazon, progettato per migliorare la luminosità, il contrasto e le prestazioni cromatiche delle immagini.

Elenco di imballaggio

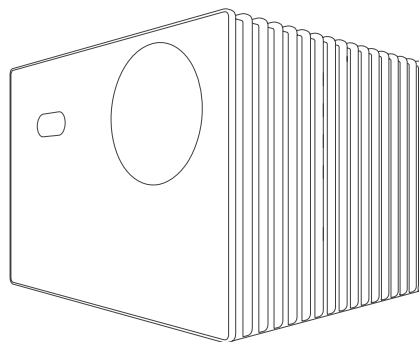

VisionMaster Max

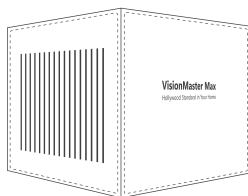

Scatola portaoggetti

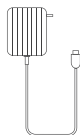

Caricabatterie GaN



Telecomando



Manuale d'uso



Pezza per pulire



Batteria

* Prima di utilizzare questo prodotto, verificare che tutti gli articoli siano inclusi nella confezione.

Diagramma del prodotto

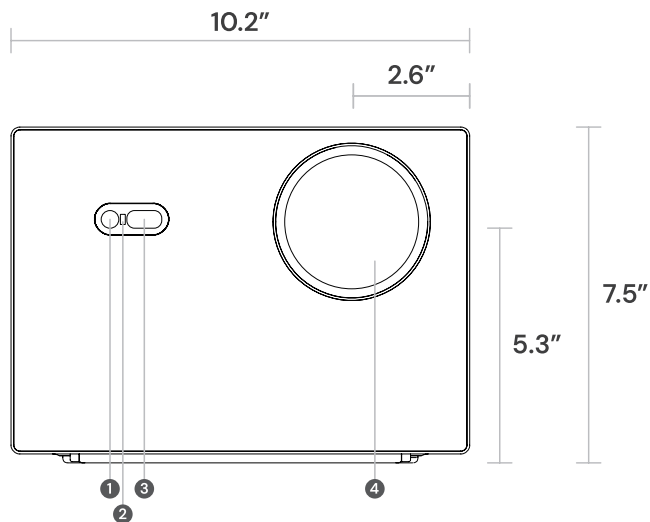

1. Telecamera di calibrazione
2. Ricevitore IR
3. Sensore Tempo di Volo (ToF)
4. Lente di proiezione

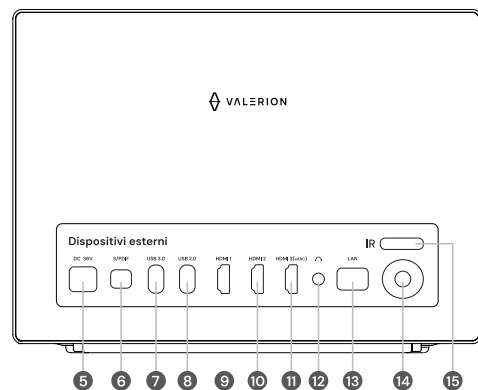

- | | |
|-----------------------------|--------------------------------|
| 5. Jack di alimentazione CC | 11. HDMI 3 (eARC/2.0b) |
| 6. S/PDIF ottico | 12. Jack audio da 3,5 mm |
| 7. USB 3.0 | 13. Porta LAN Gigabit |
| 8. USB 2.0 | 14. Pulsante di accensione/LED |
| 9. HDMI 1 (2.1) | 15. Ricevitore IR |
| 10. HDMI 2 (2.1) | |

Diagramma del prodotto

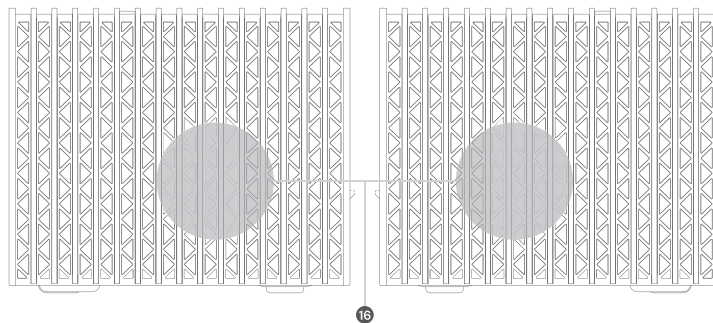

16. Ventola di raffreddamento

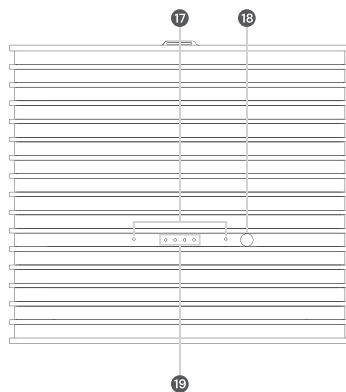

17. Array di microfoni a distanza
18. Riconoscimento vocale a distanza
19. Spia di stato vocale a distanza

Diagramma del prodotto

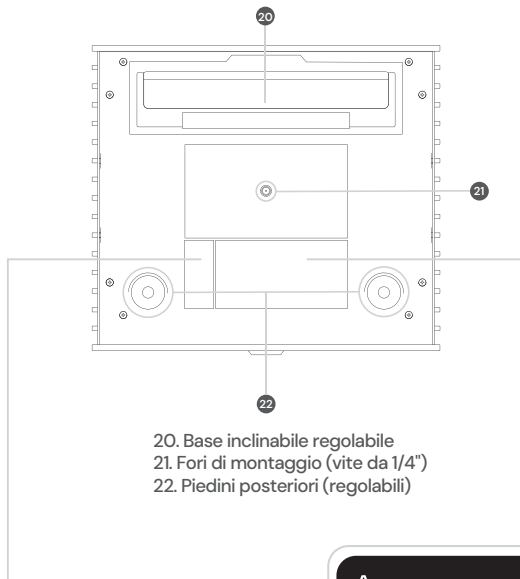

- 20. Base inclinabile regolabile
- 21. Fori di montaggio (vite da 1/4")
- 22. Piedini posteriori (regolabili)

CAUTION
MISE EN GARDE

CLASS 1 LASER PRODUCT
CONSUMER LASER PRODUCT

RG2

DO NOT STARE INTO THE BEAM
NE PAS REGARDER DANS LE FAISCEAU APPAREIL À LASER DE
APPAREIL À LASER DE CLASSE 1

IEC 60825-1:2014 EN 50689-2021
CAN/CSA-E60825-1:15 EN 60825-1:2014+A11:2021

The Device Complies with 21 CFR 1040.10 and 1040.11 except for conformance
as a Risk Group 2 LP as defined in IEC 62471-5:Ed.1.0. For more information
see Laser Notice No.37,dated May 8,2015.

VALERION 4K Triple Laser Projector

Model No.: VisionMaster Max **Input:** 36V 5A

FCC ID: 2BKWN-VALMAVISION IC: 33030-VALMAVISION

This device complies with part 15 of the FCC Rules.
Operation is subject to the following two conditions:
(1) This device may not cause harmful interference, and (2) This device must accept any interference received,
including interference that may cause undesired operation.
5GHz band (W52) Indoor use only.

FC **CE** **UK** **CR**

®217-241849 Serial No.

Manufactured Date

Manufacturer name & address:
VALERION TECHNOLOGY USA CO., LTD
1312 17th Street, Unit Num 2955, Denver, CO 80202, United States.
E-mail: info@valerion.com

MADE IN CHINA

Telecomando

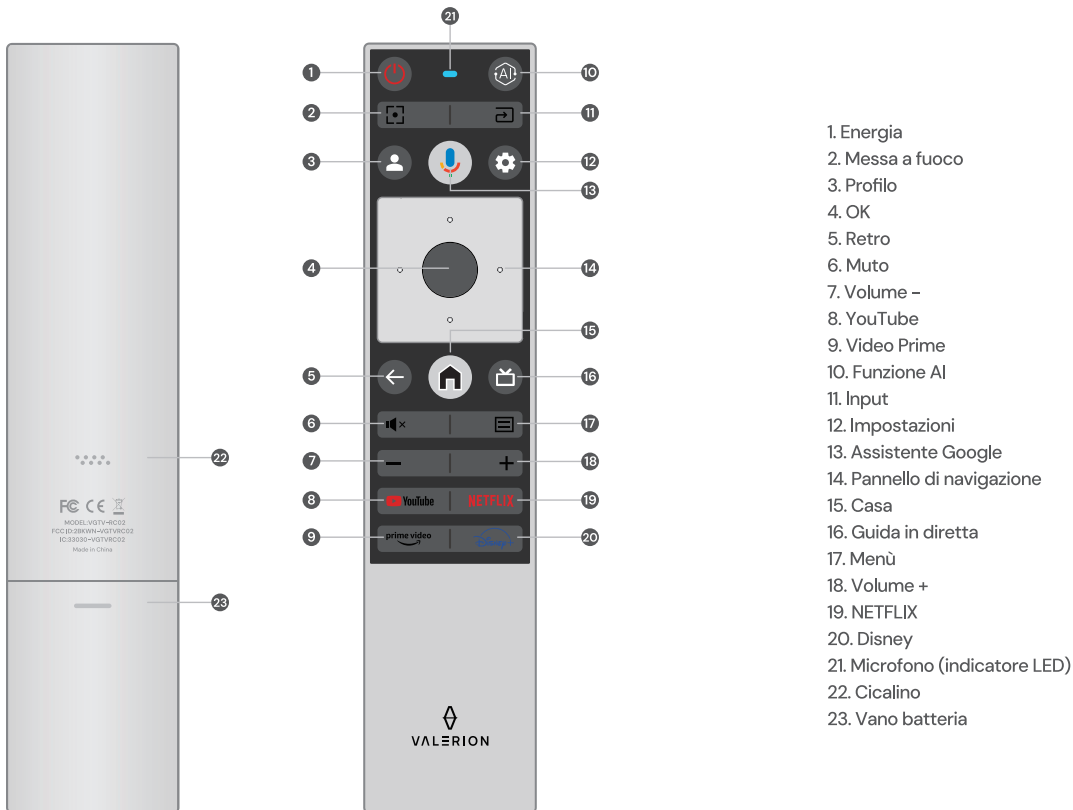

- 1. Energia
- 2. Messa a fuoco
- 3. Profilo
- 4. OK
- 5. Retro
- 6. Muto
- 7. Volume -
- 8. YouTube
- 9. Video Prime
- 10. Funzione AI
- 11. Input
- 12. Impostazioni
- 13. Assistente Google
- 14. Pannello di navigazione
- 15. Casa
- 16. Guida in diretta
- 17. Menù
- 18. Volume +
- 19. NETFLIX
- 20. Disney
- 21. Microfono (indicatore LED)
- 22. Cicalino
- 23. Vano batteria

Grafico della distanza di lancio



Max	40"	100"	120"	150"	180"	200"	300"
Min	31 pollici 80 cm	78 pollici 199 cm	94 pollici 239 cm	117 pollici 298 cm	141 pollici 358 cm	157 pollici 398 cm	235 pollici 597 cm
Max	52 pollici 133 cm	130 pollici 332 cm	156 pollici 398 cm	196 pollici 498 cm	235 pollici 597 cm	261 pollici 664 cm	392 pollici 996 cm

Spostamento dell'obiettivo

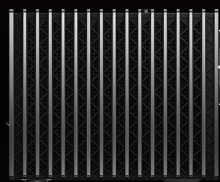

Spostamento della lente ventricolare con offset +105%

Spostamento della lente ventricolare con offset -105%

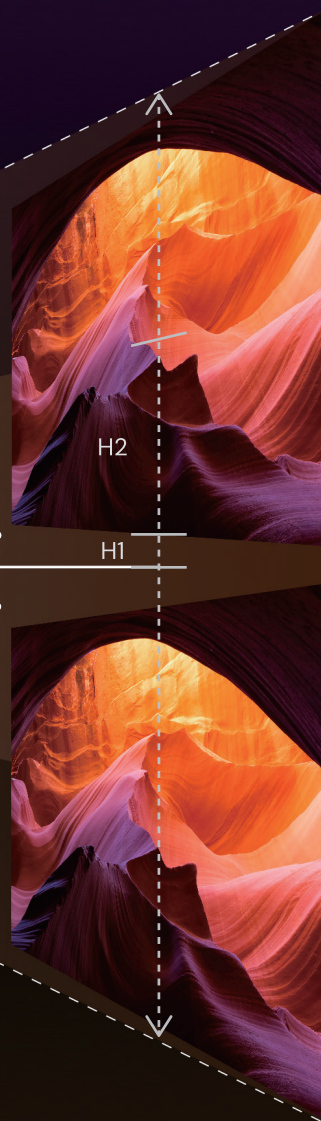

$$\text{OFFSET} = \frac{H1+H2}{H2} \times 100\%$$

*Nota: Solo modello VisionMaster MAX

Guida operativa

Accensione/spengimento

Alimentare il Valerion VisionMaster con l'adattatore di alimentazione collegato, premere il pulsante posteriore [⏻] del VisionMaster o il pulsante [⏻] del telecomando per accenderlo/spengerlo.

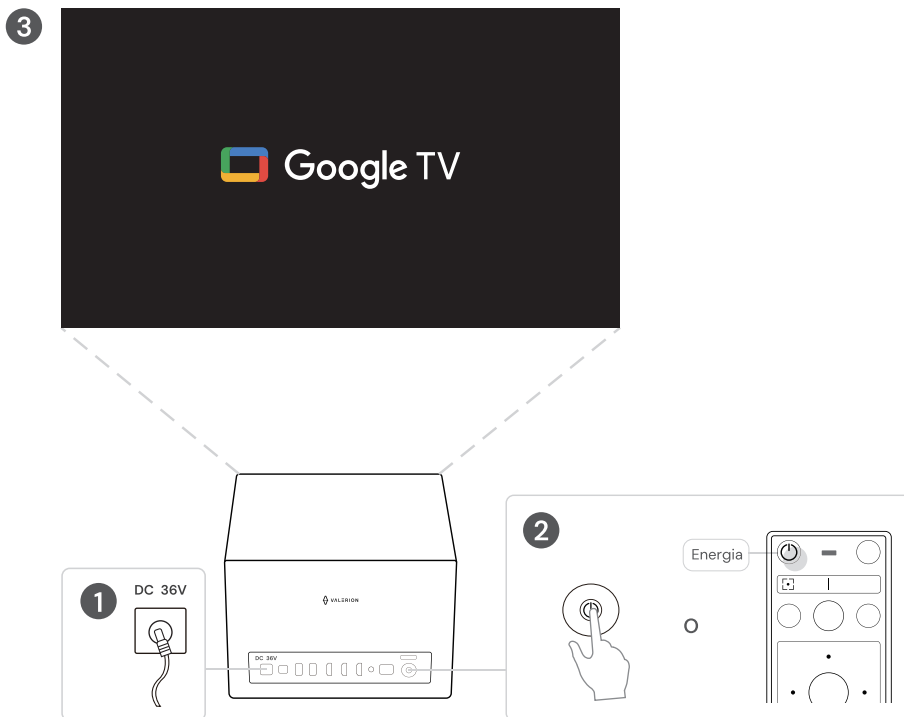

*Nota: Verifica che le specifiche dell'adattatore di alimentazione corrispondano alle specifiche di alimentazione locali.

Dopo l'accensione, utilizza il tasto di messa a fuoco [REDACTED] del telecomando per messa a fuoco manuale, quindi iniziare a impostare la proiezione.

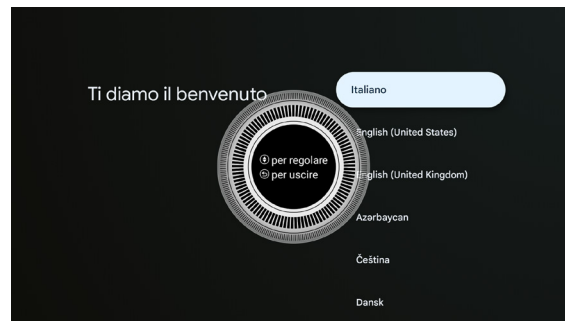

Imposta Google TV/TV di base

- Google TV:**
- ✔ Film e programmi TV dalle tue app di streaming preferite
 - ✔ Raccomandazioni personalizzate
 - ✔ Assistente Google: Cerca e controlla la tua TV con la tua voce
- TV di base:**
- ✔ TV in diretta
 - ✔ Dispositivi esterni (ad es. HDMI)

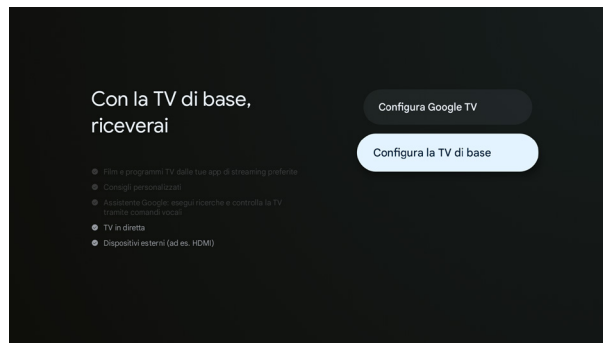
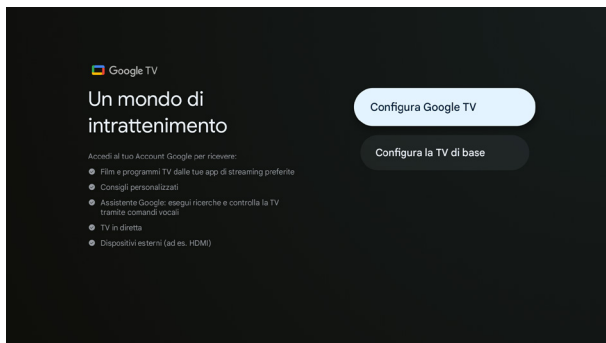

Schermo di proiezione

Se sei dotato di uno schermo, puoi selezionare [Schermo di proiezione]. Utilizzerà [Adattamento automatico schermo] per associarlo allo schermo. In caso contrario, seleziona [Altri].

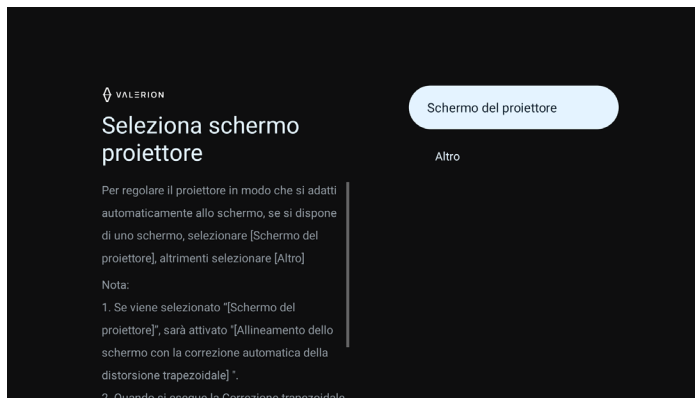

Panoramica della home page

Ci sono 3 sezioni nella home page.

Nell'angolo in alto a destra, puoi monitorare l'account Google esterno, la ricerca e le impostazioni eliminando la virgola e aggiungendo un trattino, puoi modificare queste impostazioni con il telecomando se necessario.

I 3 menu principali centrali nella home page, inclusi Live, Ingresso segnale e Impostazioni per ulteriori operazioni e gestione.

In basso, troverai le tue app preferite per un funzionamento intuitivo e comodo.

Inoltre, l'immagine di sfondo della home page cambia dinamicamente.

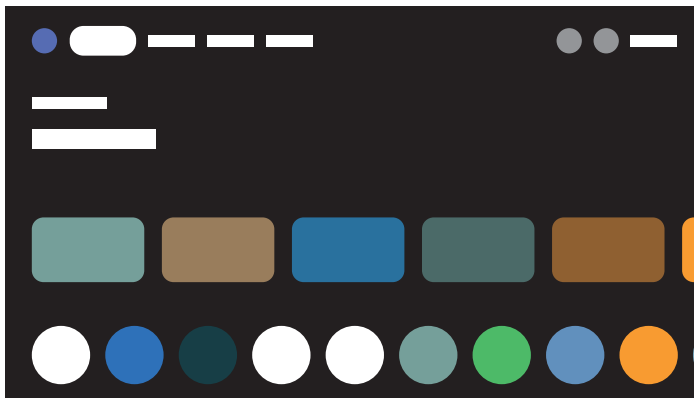

Zoom del display

Oltre a regolare la posizione fisica del dispositivo per allineare l'immagine visualizzata allo schermo, è anche possibile utilizzare la funzione di zoom ottico per migliorare la qualità dell'immagine. Utilizza i tasti [Sinistra/Destra] del telecomando per selezionare lo zoom indietro o lo zoom avanti per regolare le dimensioni dell'immagine.

Premere il pulsante [⊕] per ingrandire lo schermo e premere il tasto [⊖] per regolare la posizione.

Puoi abilitare questa funzione seguendo il percorso del menu: [Impostazioni] → [Proiettore] → [Zoom display].

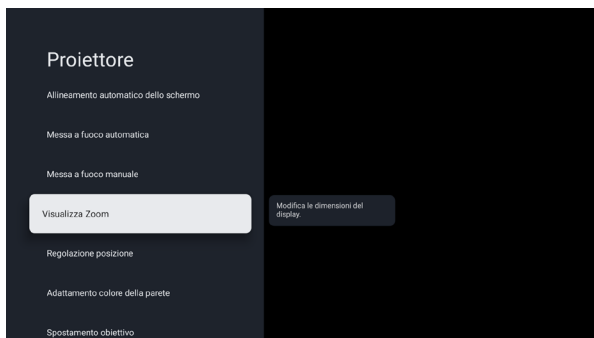

Spostamento dell'obiettivo

È possibile utilizzare la funzione di spostamento della lente per migliorare la qualità dell'immagine. Regolando lo spostamento della lente, è possibile modificare la posizione dell'immagine ottenendo al contempo una qualità dell'immagine senza perdite durante il movimento. Premere i tasti [◀/▶] per regolare la posizione dello spostamento della lente e il tasto [⊕] per reimpostarla.

Puoi abilitare questa funzione seguendo il percorso del menu: [Impostazioni] → [Proiettore] → [Spostamento lente].

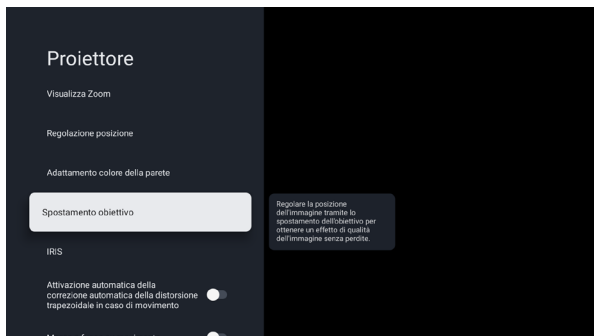

Correzione manuale della distorsione trapezoidale

Oltre a regolare la posizione fisica del dispositivo per allineare l'immagine visualizzata con lo schermo, è possibile utilizzare la funzione di correzione manuale della distorsione trapezoidale per migliorare la qualità dell'immagine.

Puoi abilitare questa funzione seguendo il percorso del menu: [Impostazioni] → [Proiettore] → [Correzione manuale della distorsione trapezoidale].

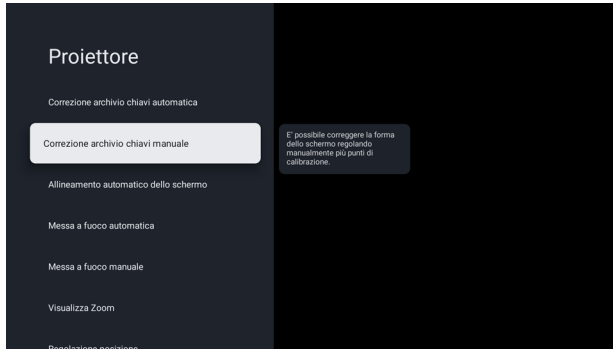

Correzione automatica della distorsione trapezoidale

Oltre a regolare la posizione fisica del dispositivo per allineare l'immagine visualizzata con lo schermo, puoi utilizzare la funzione Correzione automatica della distorsione trapezoidale per migliorare la qualità dell'immagine.

Puoi abilitare questa funzione seguendo il percorso del menu: [Impostazioni] → [Proiettore] → [Correzione automatica della distorsione trapezoidale].

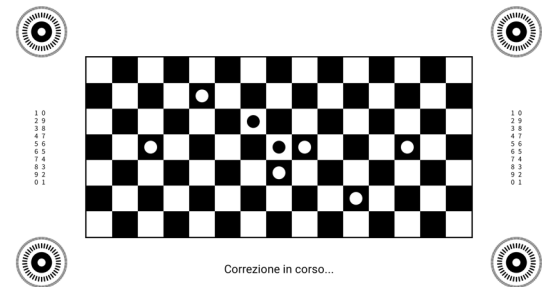
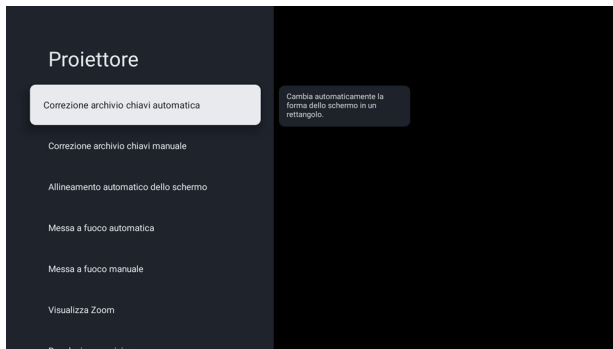

Messa a Fuoco Manuale



Prima

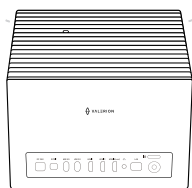

Dopo

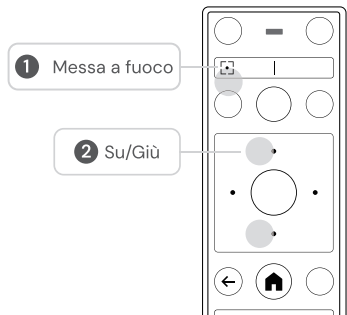
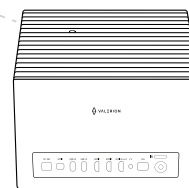

* Premi il pulsante Messa a fuoco sul telecomando per visualizzare l'interfaccia di messa a fuoco manuale, quindi premi i tasti freccia su e giù sul telecomando per regolare l'immagine a un livello nitido

Regolazione elettrica della messa a fuoco

Nel prodotto Valerion VisionMaster non è presente un design a fuoco fisso, che consente di regolare la messa a fuoco per una migliore qualità dell'immagine su schermi di diverse dimensioni.

- È possibile utilizzare il pulsante [Su/Giù] sul telecomando per ottenere l'immagine più nitida utilizzando la funzione di regolazione della messa a fuoco elettrica.
- Puoi accedere a questa funzione seguendo il percorso del menu: [Impostazioni] → [Proiettore] → [Messa a fuoco manuale], oppure seleziona [Messa a fuoco automatica].

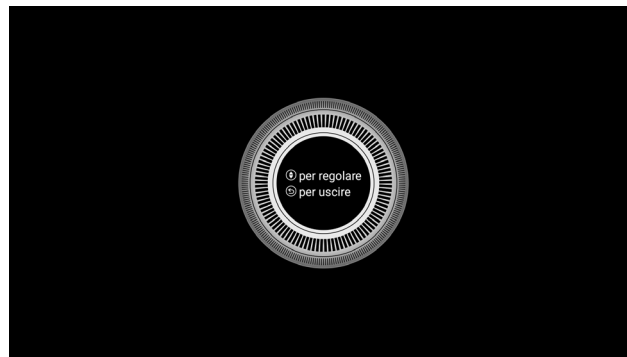
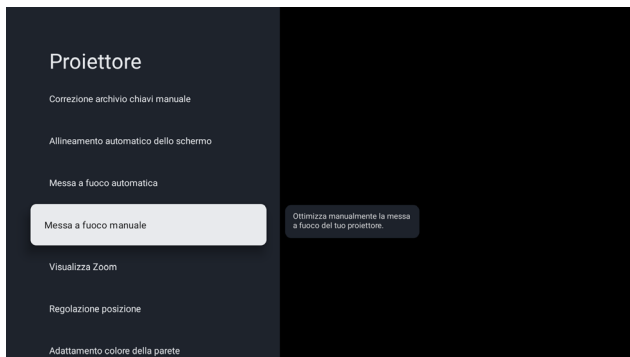

IRIS

Selezionare Modalità fissa o Modalità manuale in modalità IRIS per regolarla in base alle proprie esigenze.

Puoi accedere a questa funzione seguendo il percorso del menu: [Impostazioni] → [Proiettore] → [IRIS] → [Modalità IRIS].

- È possibile utilizzare il pulsante [Sinistra/Destra] sul telecomando per regolare manualmente la modalità IRIS selezionando il livello IRIS (0-6).
- È possibile selezionare Cinema 1/Cinema 2 in modalità fissa.

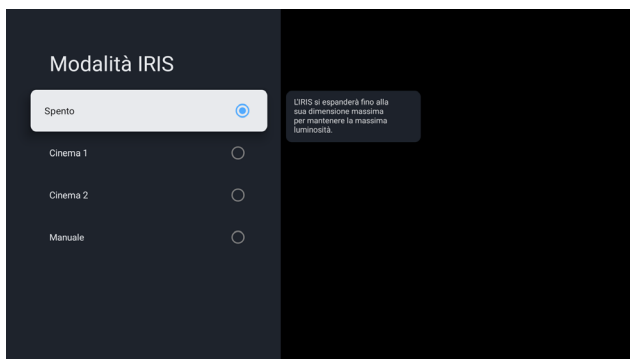
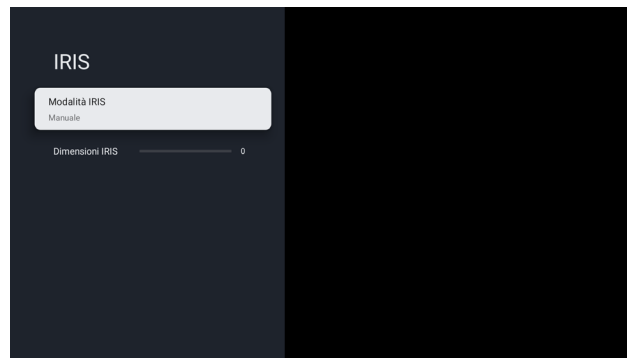
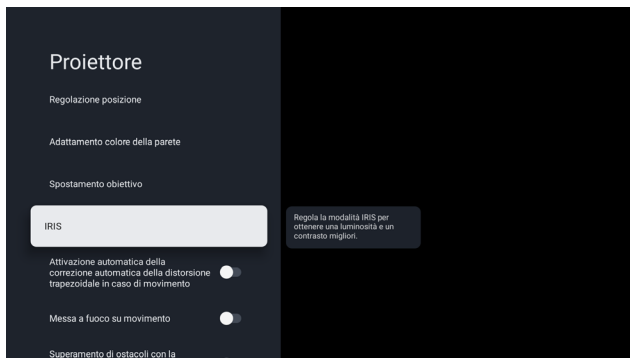

WIFI 6E e Rete

Apri la funzione seguendo il percorso del menu: [Impostazioni] → [Rete e Internet] → [Tuo Wi-Fi] → [Password].

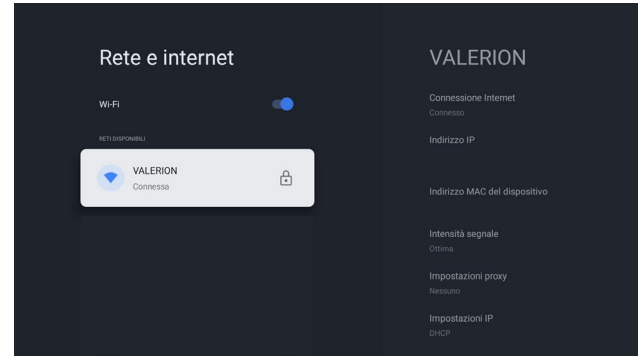
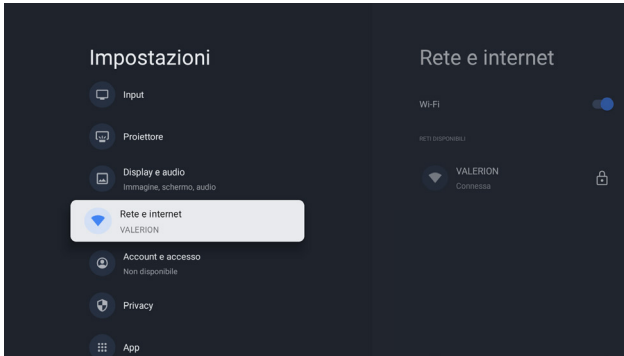

Bluetooth



Come collegare il telecomando.

- Inserisci 2*batterie AAA nel telecomando.
- Quando ti colleghi a VisionMaster per la prima volta, tieni premuti [Home] e [Indietro] in basso sul telecomando per avviare l'associazione.
- Il LED rosso indica che il telecomando funziona in modalità IR e il LED blu indica che il telecomando funziona in modalità BT.



Come collegare gli accessori Bluetooth.

- Fai clic su Associa accessorio nel menu.
- Metti l'accessorio Bluetooth in modalità di associazione seguendo le istruzioni in dotazione.
- Se non vedi il tuo accessorio Bluetooth nell'elenco di ricerca, tienilo in modalità di associazione e prova ad aggiungere di nuovo l'accessorio.



Come collegare le cuffie Multipoint.

- Assicurati che le tue cuffie supportino connessioni multipoint.
- Quando ti connetti a VisionMaster per la prima volta, rimetti le cuffie in modalità di associazione.
- Dopo esserti connesso correttamente a VisionMaster, le cuffie possono essere collegate simultaneamente a VisionMaster e al telefono.
- Quando passi la riproduzione multimediale tra VisionMaster e il telefono, devi interrompere la riproduzione multimediale o audio sul primo dispositivo e quindi avviare la riproduzione multimediale o audio sull'altro dispositivo.

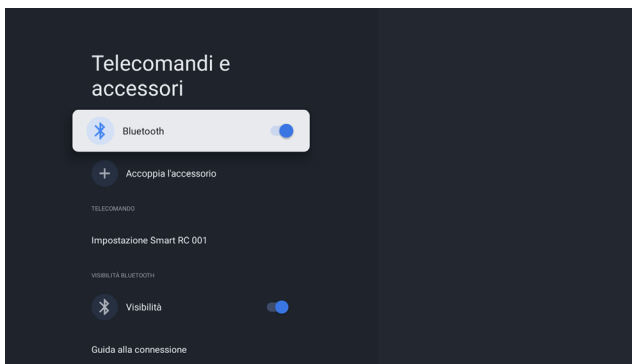
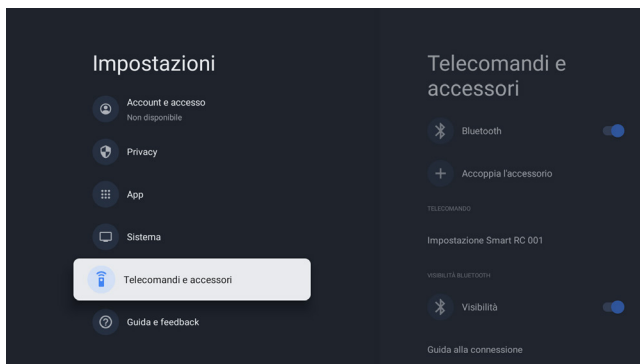

Immagine

Le impostazioni dell'immagine del proiettore offrono varie opzioni per aiutarti a ottimizzare le prestazioni di visualizzazione in base a diversi ambienti e preferenze personali. Di seguito sono riportate le caratteristiche principali:

1. Modalità vivida -- Scopo: Fornisce un'immagine luminosa e vibrante con colori e contrasto migliorati.
2. Modalità standard -- Scopo: Fornisce colori e luminosità bilanciati per uso generale.
3. Modalità sport -- Scopo: Ottimizza l'immagine per azioni in rapido movimento con colori vividi e sfocatura ridotta.
4. Modalità gioco -- Scopo: Riduce il ritardo di input e migliora la reattività dell'immagine per una migliore esperienza di gioco.
5. Modalità risparmio energetico -- Scopo: Riduce la luminosità e il consumo energetico del proiettore.
6. Modalità teatro -- Scopo: Fornisce un'esperienza cinematografica con precisione del colore e contrasto ottimizzati per la visione di film.
7. Modalità filmmaker -- Scopo: Conserva la visione originale del regista con colori accurati, contrasto e un aspetto cinematografico.

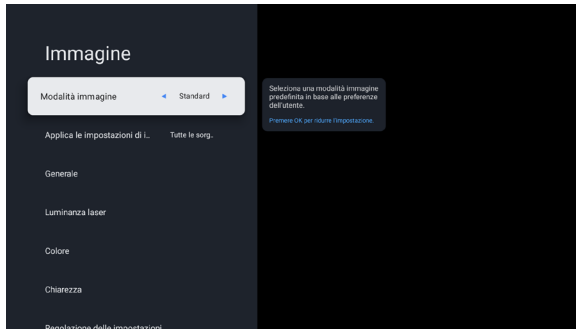

Vivida



Standard



Sport



PC/gioco



Risparmio energetico



Teatro



Modalità filmmaker

Suono

La funzione eARC (Enhanced Audio Return Channel) su un proiettore consente una connessione audio di qualità superiore tra il proiettore e dispositivi audio compatibili, come soundbar o ricevitori AV.

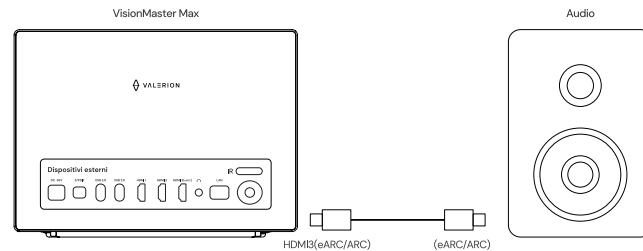
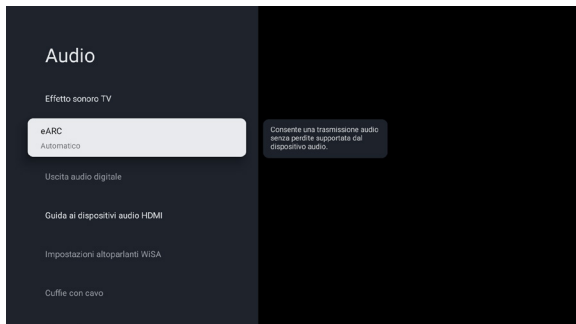

Assistente Google

Assistente Google è un potente assistente virtuale basato sull'intelligenza artificiale che consente agli utenti di controllare i dispositivi ed eseguire varie attività tramite comandi vocali. Grazie alla funzione di assistente vocale in prossimità sul telecomando, puoi controllare facilmente il proiettore o altri dispositivi compatibili semplicemente premendo il pulsante del microfono sul telecomando e pronunciando il tuo comando, eliminando la necessità di operazioni manuali. Che si tratti di regolare il volume, cambiare le sorgenti di ingresso o cercare contenuti, Assistente Google risponde rapidamente, offrendo un'esperienza utente comoda.

Inoltre, il proiettore ha una funzione di assistente vocale integrata sul pannello superiore, che ti consente di interagire direttamente con il dispositivo senza utilizzare il telecomando. Basta pronunciare il tuo comando al proiettore e puoi regolare le impostazioni, riprodurre contenuti o recuperare informazioni. Questo design fornisce un modo più naturale e intuitivo per controllare il dispositivo, migliorando la praticità e la funzionalità intelligente. Sia che si utilizzi l'assistente vocale sul telecomando o tramite il dispositivo stesso, Assistente Google offre un'esperienza di controllo vocale eccezionale.

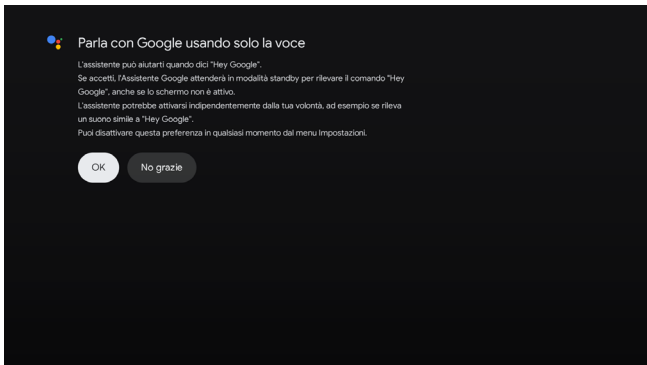

Apple HomeKit

Apple HomeKit è un framework che consente agli utenti di controllare i dispositivi smart home tramite i propri dispositivi Apple. Tramite l'app Home su iPhone, iPad o Mac, gli utenti possono gestire luci smart compatibili, termostati, telecamere, serrature e altro ancora. HomeKit supporta anche l'automazione, consentendo agli utenti di impostare routine e trigger in base a ora, posizione o dati dei sensori. Inoltre, con l'integrazione di Siri, gli utenti possono controllare i propri dispositivi con comandi vocali, rendendo la gestione della casa più comoda e fluida. La sicurezza è una caratteristica fondamentale, poiché HomeKit garantisce che i dati tra i dispositivi siano crittografati per la privacy e la sicurezza.

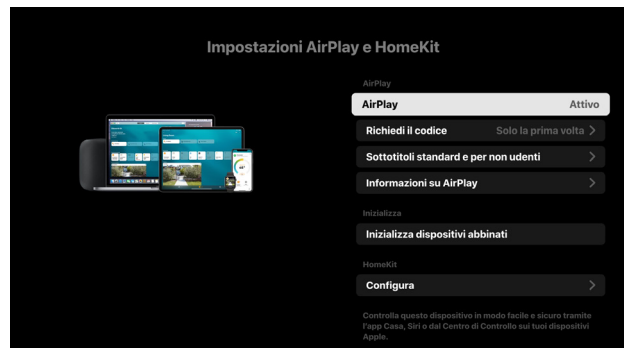
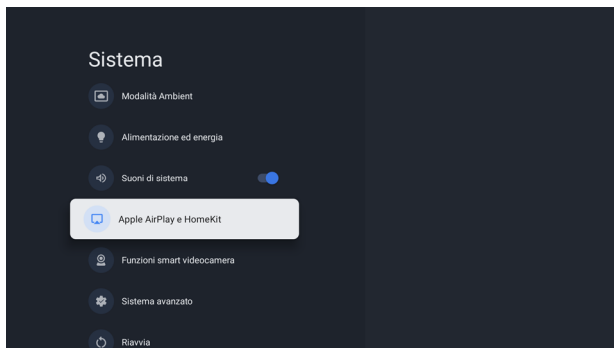

Aggiornamenti OTA (Over-the-Air)

1. Cosa sono gli OTA?

Gli aggiornamenti OTA (Over-the-Air) consentono al tuo dispositivo, come un proiettore, di ricevere aggiornamenti software in modalità wireless tramite una connessione Internet.

Ciò significa che non devi collegare il dispositivo a un computer o scaricare manualmente il firmware da un sito Web.

2. Vantaggi degli aggiornamenti OTA:

Comodità: Gli aggiornamenti OTA sono facili da installare. Il dispositivo ti avviserà quando è disponibile un aggiornamento e di solito puoi scaricarlo e installarlo con pochi clic.

Ultime funzionalità e correzioni: Gli aggiornamenti OTA assicurano che il tuo dispositivo esegua sempre il software più recente, che può includere nuove funzionalità, patch di sicurezza e correzioni di bug che migliorano le prestazioni del dispositivo.

Non sono richieste conoscenze tecniche: Gli utenti non hanno bisogno di alcuna competenza tecnica per installare gli aggiornamenti OTA, rendendoli accessibili a tutti.

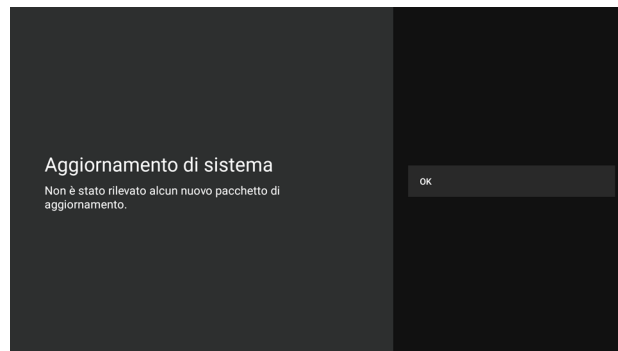
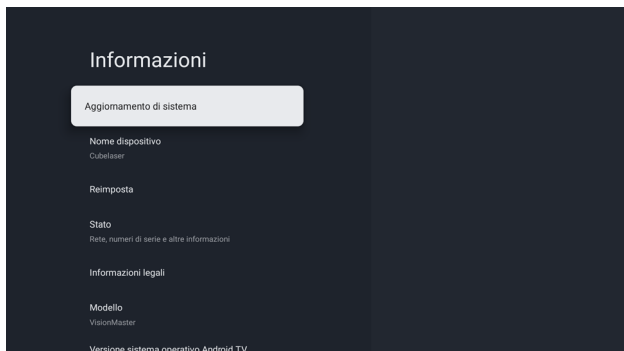

Ripristino impostazioni di fabbrica

1. Cos'è un ripristino delle impostazioni di fabbrica?

Un ripristino delle impostazioni di fabbrica è un processo che ripristina un dispositivo al suo stato originale, cancellando tutti i dati personali, le impostazioni e le applicazioni installate. Questa funzione riporta il dispositivo alle condizioni in cui si trovava quando ha lasciato la fabbrica per la prima volta.

2. Quando utilizzare un ripristino delle impostazioni di fabbrica:

Risoluzione dei problemi: Se il dispositivo presenta problemi, come frequenti arresti anomali o problemi software, un ripristino delle impostazioni di fabbrica può spesso risolvere questi problemi eliminando eventuali dati danneggiati o conflitti software.

Prima di vendere o regalare: Eseguire un ripristino delle impostazioni di fabbrica è essenziale prima di vendere o regalare il dispositivo per garantire che tutte le informazioni personali vengano completamente rimosse.

Dopo un aggiornamento non riuscito: Se un aggiornamento MTA non riesce e causa il malfunzionamento del dispositivo, un ripristino delle impostazioni di fabbrica può essere un modo per tornare a uno stato stabile.

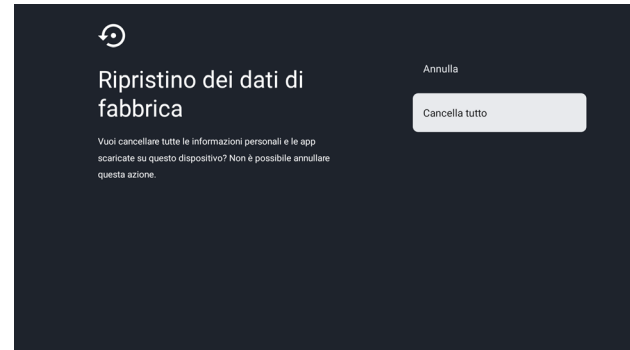
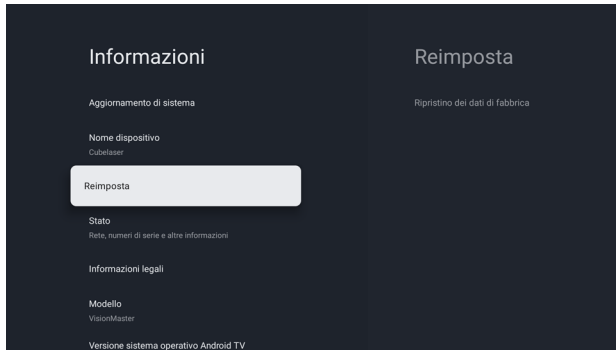

Specifiche

Nome prodotto: VisionMaster Max

ProVision Engine™ Model	ProVision Engine 3500 Turbo	Dolby Vision	Yes	Auto Screen Alignment	Yes
4K UHD	Yes	IMAX Enhanced	Yes	Soc Chipset	AI-SoC MT9618
Light Source	RGB Triple Pure Laser w/o Color Wheel	24 FPS & 48 FPS	Yes	Memory	4G RAM/128G ROM
Brightness	3500 ISO lumen	3D	Yes	Connectivity	HDMI 2.1 USB 3.0 S/PDIF Ethernet Audio Jack WIFI 6E Bluetooth 5.2
Contrast	50000: 1 with EBL	Full CMS color management system	Yes	Smart Home	Works with Google Home, Works with Apple HomeKit, Works with Alexa, Control 4
Gamut	110% REC 2020	Input Lag Latency	4ms at 1080P@240Hz, 8ms at 1080P@120Hz, 15ms at 4K @60Hz	Google TV OS Streaming	Netflix YouTube Prime Video Disney+ HBO MAX Hulu Apple TV+ Paramount+
Display Technolgy	TI 0.47 inch DMD	Local Audio	2*12W local speakers	Backlight Remote	Yes
Projection Size	40 – 300 inch	Audio Output	Dolby True HD Atmos and DTS HD Master	Power Supplier	180W GaN(Gallium Nitride) Power Wall Plug Adapter
Optical Zoom	0.9–1.5 stanard 1.9–2.0 with optimized lens	Voice Assistant	Yes	Fan Noise	28dB
Focus	Yes, motorized	Wirless Streaming	Airplay 2, Chromacast, Miracast	Size	260x185x234 mm / 10.2*7.3*9.2 inch
Vertical Lens Shifting	+/- 105% offset, motorized	Auto Focus	Yes	Weight	8.0 Kg / 17.6 lb
IRIS	Yes, motorized	Auto Keystone Correction	Yes	Color	Obsidian Black
HDR Formats	HDR 10+/HDR 10/HLG	Auto Obstacle Avoidance	Yes		

FAQ

Letture obbligatoria per l'impostazione iniziale

1. Prima di montare o installare il proiettore, assicurarsi di completare l'impostazione iniziale seguendo le istruzioni visualizzate sullo schermo.
2. Assicurarsi che il telecomando sia associato durante l'impostazione iniziale. (Tenere il telecomando e il dispositivo entro 1 metro di distanza. Con il pulsante "Home" premuto, tenere premuto il pulsante "Indietro" per 3 secondi. Il telecomando si accoppierà automaticamente).

Tenere il telecomando e il dispositivo entro 1 metro di distanza. Con il pulsante "Home" premuto, tenere premuto il pulsante "Indietro" per 3 secondi. Il telecomando si accoppierà automaticamente.

Consigli per il 3D

Esistono due modi per abilitare la modalità 3D sul proiettore Valerion durante la riproduzione di contenuti 3D:

Metodo 1: Tramite il menù Impostazioni completo

Vai su Impostazioni > Proiettore > 3D, quindi scegli il formato appropriato (Frame Packing, Fianco a fianco, Alto-Basso).

Metodo 2: Utilizzo della barra di scelta rapida

1. Premi il pulsante Menù per aprire la barra delle impostazioni rapide.
2. Scorri fino a "Altro" destro, quindi seleziona "3D" dalla barra di scelta rapida.
3. Quindi inserisci "3D" per scegliere il formato corretto per il tuo contenuto (Frame Packing, Fianco a fianco, Alto-Basso).

*Per un accesso più semplice, puoi rimuovere altre scorciatoie dalla barra rapida per mantenere l'opzione 3D in primo piano e accedere più rapidamente.

Dopo l'attivazione, indossa gli occhiali 3D attivi (ad esempio, gli occhiali 3D Valerion) e premi l'unico pulsante per attivarli.

Visita il Centro assistenza Valerion per consultare i video di test 3D.

Consigli per EBL

La funzione EBL è progettata ad hoc per migliorare i livelli di nero nelle scene più scure, per cui funziona bene solo durante le scene scure (sorgente di input APL bassa). Nelle scene luminose, i miglioramenti del contrasto non creano differenze significative. Per osservare al meglio l'effetto, consigliamo di testare con scene scure specifiche.

Come abilitare EBL:

Vai su Impostazioni > Immagine > Luminanza laser > Livello di nero migliorato.

Visita il Centro assistenza Valerion per verificare la scheda di test EBL.

Per ottenere i migliori risultati:

1. Assicurarsi che la stanza sia il più buia possibile per minimizzare l'interferenza della luce ambientale.
2. Regolare le impostazioni del proiettore. Aumentare la luminosità laser prima di abilitare l'EBL, in modo da migliorare il contrasto percepito.
3. L'utilizzo di uno schermo ad alto guadagno può ridurre la visibilità dell'effetto EBL. Per prestazioni ottimali, scegli uno schermo a basso guadagno.

Consigli per contenuti widescreen 21:9 e 32:9

Il proiettore Valerion supporta contenuti widescreen 21:9 e 32:9 se collegato a un dispositivo HDMI esterno (ad esempio, un lettore multimediale, una console di gioco o un laptop). Attualmente, questa funzione è disponibile per i dispositivi HDMI che attivano la modalità ALLM (Modalità automatica a bassa latenza). Quando riproduci contenuti widescreen tramite HDMI, puoi regolare le impostazioni per riempire perfettamente lo schermo Cinemascope.

Note Importanti:

1. Modalità Gioco richiesta: Per abilitare il supporto widescreen, assicurarsi che il proiettore sia in Modalità Gioco. È possibile attivarla andando su Menù > Modalità Immagine > Modalità Gioco e accedendo alla Barra di Gioco per impostazioni aggiuntive.
2. Compatibilità futura: Stiamo lavorando attivamente per espandere il supporto widescreen per tutti i dispositivi HDMI esterni nei futuri aggiornamenti.

Tuttavia, tieni presente che il sistema operativo integrato nel proiettore, Google TV, è progettato per contenuti in 16:9. In tal senso, durante l'utilizzo di app o lo streaming diretto tramite Google TV, l'immagine rimarrà in formato 16:9 e non potrà essere allungata per adattarsi al formato widescreen.

Visita il Centro assistenza Valerion per consultare i video guida al widescreen.

Consigli sul telecomando

Il pulsante qui sotto è un menù di scelta rapida, appositamente progettato per regolare le impostazioni del proiettore durante la visione di contenuti.

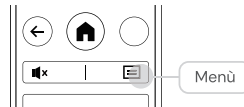

1. Suggerimenti per la connessione HDMI

1. Prepara il tuo dispositivo esterno: può essere un PC, un lettore Bluetooth, una console di gioco o qualsiasi dispositivo con uscita HDMI. Assicurati che il dispositivo esterno funzioni correttamente.
2. Utilizza un cavo HDMI per collegare il dispositivo a qualsiasi delle tre porte HDMI del proiettore. Se il dispositivo esterno richiede l'eARC, seleziona la porta HDMI 3.
3. Utilizza il telecomando del proiettore per selezionare Impostazioni > Ingressi e seleziona la porta HDMI corrispondente a quella collegata a HDMI 1/2/3. Una volta selezionato, il contenuto del dispositivo verrà visualizzato sul proiettore.

Zawartość

Lista elementów zestawu	194
Schemat produktu	195
Pilot	198
Wykres odległości rzutu	199
Przesunięcie obiektywu	200
Instrukcja obsługi	201
Włączanie/wyłączanie zasilania	201
Konfiguracja Google TV/Basic TV	202
Ekran projekcyjny	203
Przegląd strony głównej	203
Powiększenie obrazu	204
Przesunięcie obiektywu	204
Ręczna/Automatyczna korekcja trapezowa	205
Ręczne ustawianie ostrości	206
Elektryczna regulacja ostrości	207
IRIS	208
WIFI 6E & Sieć	209
Bluetooth	210
Zdjęcie	211
Dźwięk	211
Google Assistant	212
Apple HomeKit	213
Aktualizacje OTA	214
Przywracanie ustawień fabrycznych	215
Specyfikacja	216
FAQ	217

Do użytkowników

Dziękujemy za wybór produktu Valerion VisionMaster. Dla własnego bezpieczeństwa i korzyści należy uważnie przeczytać niniejszą instrukcję przed rozpoczęciem korzystania z produktu. Aby zapewnić bezpieczne i prawidłowe użytkowanie tego produktu, należy zawsze przestrzegać poniższych środków ostrożności w celu uniknięcia niebezpiecznych sytuacji i uszkodzenia urządzenia:



Symbol błyskawicy ze strzałką w trójkącie równobocznym ma na celu ostrzeżenie użytkownika o obecności niebezpiecznego napięcia w obudowie produktu. To niebezpieczne napięcie może stwarzać ryzyko porażenia prądem.



Wykrzyknik w trójkącie równobocznym ma na celu zwrócenie uwagi użytkownika na obecność ważnych instrukcji obsługi i konserwacji (serwisowania) w literaturze dołączonej do urządzenia. Ilustracje produktu, akcesoriów i interfejsu użytkownika w instrukcji obsługi służą wyłącznie do celów informacyjnych. Rzeczywisty produkt i funkcje mogą się różnić ze względu na ulepszenia produktu.

Kompatybilność z produktami, oprogramowaniem i usługami innych firm nie jest gwarantowana. Nie ponosimy odpowiedzialności za jakiegokolwiek szkody lub straty poniesione podczas obsługi, używania lub łączenia się z niekompatybilnymi urządzeniami lub aplikacjami. Nagrywanie i odtwarzanie treści na tym urządzeniu może wymagać zgody właściciela praw autorskich lub innych praw do tych treści. Użytkownik jest odpowiedzialny za zapewnienie, że korzystanie z tego urządzenia jest zgodne z obowiązującymi przepisami dotyczącymi praw autorskich w jego kraju.

Instrukcje bezpieczeństwa

Warunki Otoczenia dla VisionMaster



Wysoka wilgotność i stężenie pyłu mogą spowodować upływ prądu w urządzeniu. Aby zmniejszyć ryzyko pożaru lub porażenia prądem:

- Nie należy wystawiać urządzenia na działanie deszczu, wilgoci, kapiącej lub rozpryskującej się wody ani umieszczać na nim lub nad nim przedmiotów wypełnionych płynami, takich jak wazon, kubki itp.
- Nie należy dotykać urządzenia mokrymi rękami.
- Nie należy wystawiać urządzenia na bezpośrednie działanie powietrza z klimatyzatora, a świece lub inne płomienie należy zawsze trzymać z dala od urządzenia.
- W przypadku użytkowania na zewnątrz należy upewnić się, że jest ono chronione przed wilgocią.

Instalacja

Nigdy nie należy umieszczać produktu Valerion VisionMaster w niestabilnym miejscu. Zestaw produktów może spaść, powodując poważne obrażenia ciała lub śmierć.

Wielu urazów, zwłaszcza u dzieci, można uniknąć, stosując proste środki ostrożności, takie jak:



- Korzystanie ze wsporników lub stojaków zalecanych przez Valerion.
- Należy używać wyłącznie wsporników i stojaków, które mogą bezpiecznie utrzymać zestaw produktów.
- Upewnienie się, że zestaw produktów nie wystaje poza krawędź mebla podpierającego.
- Nieumieszczanie zestawu produktów na wysokich meblach (na przykład szafkach lub regałach) bez zakotwiczenia zarówno mebli, jak i zestawu produktów na odpowiednim wsporniku.
- Nieumieszczanie zestawu produktowego na tkaninie lub innych materiałach, które mogą znajdować się pomiędzy zestawem produktowym a wspornikami i stojakami.
- Poinformuj dzieci, aby priorytetowo traktowały bezpieczeństwo i unikały wspinania się na uchwyty lub stojaki w celu sięgnięcia po produkty lub obsługi urządzeń sterujących, aby zapobiec uszkodzeniu produktów lub obrażeniom.
- Jeśli istniejący zestaw produktów jest zachowywany i przenoszony, należy zastosować te same rozważania, co powyżej.

Zasilanie

Nieprawidłowe napięcie może uszkodzić urządzenie. Urządzenie należy podłączać wyłącznie do źródła zasilania o prawidłowym napięciu i częstotliwości podanych na tabliczce znamionowej, korzystając z dostarczonego zasilacza.



- Nie należy przeciążać gniazd zasilania poprzez podłączanie zbyt wielu urządzeń do tego samego gniazda. Przeciążone gniazdko ścienne, przedłużacze itp. są niebezpieczne i mogą spowodować porażenie prądem elektrycznym lub pożar.
- Upewnij się, że urządzenie jest podłączone do gniazdko z odpowiednim uziemieniem za pomocą przewodu zasilającego.
- Nie należy dotykać wtyczki zasilania mokrymi rękami.
- Nie należy umieszczać ciężkich przedmiotów na zasilaczu. Kabel należy poprowadzić w taki sposób, aby nie był załamany ani ułożony na ostrych krawędziach, nie można było po nim chodzić ani nie był narażony na działanie substancji chemicznych. Zasilacz z uszkodzoną izolacją może spowodować porażenie prądem i pożar.
- Podczas odłączania ciągnąć za wtyczkę zasilania, NIE za kabel. Kabel może ulec uszkodzeniu i spowodować zwarcie, jeśli zostanie pociągnięty.
- Nie należy umieszczać zasilacza w pobliżu przedmiotów o wysokiej temperaturze.
- Nie należy używać uszkodzonego gniazdko.
- Dopóki wtyczka zasilania jest podłączona do gniazdko zasilania, urządzenie będzie zużywać energię nawet w trybie czuwania. Wtyczka zasilania powinna być odłączona podczas długich okresów nieobecności.

Wentylacja i wysokie temperatury

Urządzenie należy instalować wyłącznie w miejscach o odpowiedniej wentylacji i zapewnić co najmniej 20 cm (7,8 cala) wolnej przestrzeni po bokach oraz 15 cm (5,9 cala) wolnej przestrzeni z tyłu urządzenia w celu zapewnienia cyrkulacji powietrza. Nadmierne ciepło i utrudniona wentylacja mogą doprowadzić do pożaru lub przedwczesnej awarii niektórych podzespołów elektrycznych.



- Nie należy blokować otworów wentylacyjnych gazetami, obrusami, zasłonami itp.
- Nie należy dotykać otworów wentylacyjnych, ponieważ mogą się one nagrzać.
- Nie należy wkładać ciał obcych do urządzenia przez otwory wentylacyjne.

Czyszczenie i pielęgnacja

Należy czyścić urządzenie, ekran i pilota wyłącznie miękką, wilgotną, czystą i naturalną ściereczką, nie używając żadnych środków chemicznych.



- Przed czyszczeniem urządzenia należy odłączyć przewód zasilający.
- Nie należy używać środków odstraszcających owady, rozpuszczalników, rozcieńczalników ani innych substancji lotnych na powierzchni produktu Valerion VisionMaster. Może to pogorszyć jakość powierzchni. Nie należy rozpylać wody ani innych płynów bezpośrednio na urządzenie. Ciecz wewnątrz urządzenia może doprowadzić do awarii produktu.

Serwis i naprawa

Ryzyko porażenia prądem podczas otwierania urządzenia.



- Wszelkie czynności serwisowe należy zlecać wykwalifikowanemu personelowi serwisowemu.
- Nie należy w żaden sposób modyfikować tego produktu. Nieautoryzowane modyfikacje mogą unieważnić gwarancję tego urządzenia lub spowodować porażenie prądem elektrycznym i pożar.
- Jeśli urządzenie wymaga naprawy, należy nosić laserową ochronę oczu o gęstości optycznej (OD) 4 lub wyższej i długości fali 459–651 nm.

Baterie pilota zdalnego sterowania

Nieprawidłowa instalacja może spowodować wyciek z akumulatora, korozję i wybuch.



- Baterie należy wymienić wyłącznie na baterie tego samego lub równoważnego typu, nie mieszać starych baterii z nowymi.
- Nie należy mieszać różnych typów baterii.
- Nie używaj akumulatorów.
- Nie palić ani nie rozbijać baterii.
- Baterie należy wyrzucać w wyznaczonym miejscu.
- Nie należy wystawiać baterii na działanie nadmiernego ciepła, takiego jak promienie słoneczne, ogień itp.
- Jeśli pilot nie będzie używany przez dłuższy czas, należy wyjąć z niego baterie.

Laser



OSTRZEŻENIE:

Ryzykujesz narażenie na promieniowanie laserowe, jeśli rozbierzesz lub zmodyfikujesz ten produkt w sposób niezgodny z instrukcją obsługi.

Nie wpatruj się bezpośrednio w soczewkę lasera podczas pracy.

Podobnie jak w przypadku każdego jasnego źródła światła, **NIE NALEŻY PATRZEĆ W JEGO PROMIEŃ.**

Grupa ryzyka 2 (RG2) zgodnie z normą IEC 62471-5:2015.

PRODUKT LASEROWY KLASY 1 Zgodność z normą:

- IEC 60825-1:2014
- 21 CFR 1040.10 & 1040.11 (FDA)

Długość fali (λ): 459–471 nm / 519–531 nm / 635–651 nm

Personel serwisowy musi nosić okulary ochronne do laserów o gęstości optycznej (OD) >4, obejmującej zakres 459–651 nm podczas naprawy.

OSTRZEŻENIE: Używanie elementów sterujących, regulacji lub wykonywanie procedur innych niż określone w niniejszej instrukcji może skutkować niebezpieczną ekspozycją na promieniowanie.

Ten produkt zawiera moduł laserowy. Nie rozbieraj urządzenia. Uszkodzenie mechaniczne może spowodować niebezpieczną emisję promieniowania.

Certyfikacja i zgodność

Oświadczenie FCC

To urządzenie jest zgodne z częścią 15 przepisów FCC. Działanie podlega dwóm następującym warunkom:

(1) urządzenie nie może powodować szkodliwych zakłóceń, oraz (2) urządzenie musi akceptować wszelkie odbierane zakłócenia, w tym zakłócenia, które mogą powodować niepożądane działania.

Uwaga: To urządzenie zostało przetestowane i uznane za zgodne z ograniczeniami dla urządzeń cyfrowych klasy B zgodnie z częścią 15 przepisów FCC. Limity te mają na celu zapewnienie rozsądnej ochrony przed szkodliwymi zakłóceniami w instalacjach domowych. To urządzenie generuje, wykorzystuje i może emitować energię o częstotliwości radiowej, a jeśli nie jest zainstalowane i używane zgodnie z instrukcjami, może powodować szkodliwe zakłócenia w komunikacji radiowej. Nie ma jednak gwarancji, że zakłócenia nie wystąpią w konkretnej instalacji. Jeśli to urządzenie powoduje szkodliwe zakłócenia w odbiorze radiowym lub telewizyjnym, co można stwierdzić poprzez wyłączenie i włączenie urządzenia, zachęca się użytkownika do podjęcia próby usunięcia zakłóceń za pomocą jednego lub kilku z poniższych środków:

- Zmiana orientacji lub położenia anteny odbiorczej.
- Zwiększenie odległości między urządzeniem a odbiornikiem.
- Podłącz urządzenie do gniazdka w obwodzie innym niż ten, do którego podłączony jest odbiornik.
- Skonsultuj się ze sprzedawcą lub doświadczonym technikiem radiowym/TV w celu uzyskania pomocy.

Ważne

Wprowadzanie zmian lub modyfikacji niezatwierdzonych wyraźnie przez podmiot odpowiedzialny za zgodność może pozbawić użytkownika uprawnień do eksploatacji urządzenia.

Informacje o narażeniu na fale radiowe

Wypromieniowana moc wyjściowa tego urządzenia spełnia limity ekspozycji na częstotliwości radiowe FCC.

To urządzenie powinno być obsługiwane z zachowaniem minimalnej odległości 20 cm (8 cali) między sprzętem a ciałem osoby. Pilot zdalnego sterowania został oceniony jako spełniający ogólne wymagania dotyczące narażenia na fale radiowe. Może być używany w przenośnych warunkach ekspozycji bez ograniczeń.

Nadajnik ten nie może być umieszczany w tym samym miejscu ani współpracować z żadną inną anteną lub nadajnikiem.

Wszelkie zmiany lub modyfikacje niezatwierdzone wyraźnie przez stronę odpowiedzialną za zgodność mogą unieważnić uprawnienia użytkownika do użytkowania urządzenia.

OSTRZEŻENIE

UTYLIZUJ UŻYTE BATERIE ZGODNIE Z INSTRUKCJAMI.

 Symbol wskazuje napięcie DC

 Symbol wskazuje napięcie AC



 RECYCLING

Ten produkt posiada symbol selektywnej zbiórki zużytego sprzętu elektrycznego i elektronicznego (WEEE). Oznacza to, że produkt ten musi być przetwarzany zgodnie z dyrektywą europejską 2012/19/UE w celu recyklingu lub demontażu, aby zminimalizować jego wpływ na środowisko. Użytkownik ma możliwość oddania produktu do kompetentnej organizacji recyklingowej lub do sprzedawcy przy zakupie nowego sprzętu elektrycznego lub elektronicznego.

Ten produkt może być używany we wszystkich państwach członkowskich UE.

Wtyczka zasilająca służy jako urządzenie odłączające i musi pozostać łatwo dostępne.

Urządzenie jest urządzeniem o niskiej mocy i spełnia wymagania dotyczące narażenia na fale radiowe.

Pilot zdalnego sterowania został oceniony jako spełniający ogólne wymagania dotyczące narażenia na fale radiowe. Może być używany w przenośnych warunkach ekspozycji bez ograniczeń.

Praca w paśmie 5,15–5,35 GHz jest ograniczona do użytku wewnętrznego w następujących krajach

	BE	BG	CZ	DK	DE	EE	IE
	EL	ES	FR	HR	IT	CY	LV
	LT	LU	HU	MT	NL	AT	PL
	PT	RO	SI	SK	FI	SE	UK

Poniższe specyfikacje częstotliwości radiowych dotyczą tylko regionów UE i Wielkiej Brytanii

	Zakres częstotliwości	Moc nadawania (EIRP)
BT	2402–2480 MHz	<13dBm
Wi-Fi 2.4GHz	2412–2472 MHz	<16dBm
Wi-Fi 5GHz	5150–5250 MHz	<18dBm
	5745–5825 MHz	<18dBm

Oświadczenie o zgodności UE

VALERION TECHNOLOGY USA CO., LTD niniejszym oświadcza, że to urządzenie jest zgodne z zasadniczymi wymaganiami i innymi odpowiednimi postanowieniami Dyrektywy 2014/53/UE.

Kopia Deklaracji Zgodności UE jest dostępna online pod adresem: <https://www.valerion.com/eu/declaration-of-conformity>

Deklaracja zgodności z FCC

Nazwa handlowa: VALERION

Model: VisionMaster Max

Podmiot odpowiedzialny: VALERION TECHNOLOGY USA CO., LTD

Adres: 1312 17th Street, Unit Num 2955, Denver, CO 80202, Stany Zjednoczone.

E-mail: support@valerion.com

To urządzenie jest zgodne z częścią 15 przepisów FCC. Działanie podlega dwóm następującym warunkom:

- (1) urządzenie nie może powodować szkodliwych zakłóceń, oraz
- (2) urządzenie musi akceptować wszelkie odbierane zakłócenia, w tym zakłócenia, które mogą powodować niepożądane działanie.

Deklaracja dyrektyw środowiskowych i opakowaniowych

Nazwa handlowa: VALERION

Model: VisionMaster Max

Podmiot odpowiedzialny: VALERION TECHNOLOGY USA CO., LTD

Adres: 1312 17th Street, Unit Num 2955, Denver, CO 80202, Stany Zjednoczone.

E-mail: support@valerion.com

Gwarantujemy/deklarujemy, że powyższe produkty są zgodne z dyrektywami i przepisami, takimi jak między innymi:

- (1) Dyrektywa RoHS UE (2011/65/UE)
- (2) California Prop 65 (Ustawa o bezpiecznej wodzie pitnej i egzekwowaniu przepisów dotyczących substancji toksycznych z 1986 r.)
- (3) Rozporządzenie UE REACH (Rozporządzenie w sprawie rejestracji, oceny, udzielania zezwoleń i stosowanych ograniczeń w zakresie chemikaliów)
- (4) Opakowania TPCH (prawodawstwo modelowe dotyczące toksyczności w opakowaniach)
- (5) Opakowania i odpady opakowaniowe (94/62/WE)

Rozumiemy znaczenie zgodności z przepisami dotyczącymi substancji niebezpiecznych i gwarantujemy, że cała powiązana dokumentacja, w tym między innymi wszelkie dane dotyczące składu materiałów, oraz wszelkie złożone przez nas raporty są ważne i dokładne.

we submitted to be valid and accurate.



Points de collecte sur www.quefairedemesdechets.fr
Privilégiez la réparation ou le don de votre appareil !



Raccolta differenziata.
Verifica le disposizioni
del tuo Comune.





Pojęcia HDMI i HDMI High-Definition Multimedia Interface oraz logo HDMI są znakami towarowymi lub zastrzeżonymi znakami towarowymi HDMI Licensing Administrator, Inc. w Stanach Zjednoczonych i innych krajach.



Dolby, Dolby Vision i symbol podwójnego D są zastrzeżonymi znakami towarowymi Dolby Laboratories Licensing Corporation. Wyprodukowano na licencji Dolby Laboratories. Poufne, niepublikowane prace. Prawa autorskie © 2012–2022 Dolby Laboratories. Wszelkie prawa zastrzeżone.



Wyprodukowano na licencji DTS, Inc. i/lub jej podmiotów stowarzyszonych. W przypadku patentów zobacz <https://xperi.com/dts-patents/>. Znaki DTS, logo DTS, DTS:X, logo DTS:X, Virtual:X oraz logo DTS Virtual:X są znakami towarowymi lub zastrzeżonymi znakami towarowymi firmy DTS, Inc. i/lub jej podmiotów stowarzyszonych w Stanach Zjednoczonych i/lub innych krajach. © DTS, Inc. i/lub jej podmioty stowarzyszone. Wszelkie prawa zastrzeżone.



Wyprodukowano na licencji Bluetooth SIG, Inc. Znak słowny i logo Bluetooth® są zastrzeżonymi znakami towarowymi należącymi do Bluetooth SIG, Inc.



Licencjonowanie znaku towarowego IMAX pozwala podmiotom na korzystanie z logo IMAX, jeśli spełniają one wysokie standardy IMAX dotyczące rozmiaru ekranu, jakości obrazu i dźwięku. Licencja ta gwarantuje, że kina, twórcy treści i producenci sprzętu mogą wykazać zgodność z najwyższej jakości technologią IMAX i zapewnić autentyczne wrażenia IMAX.



Licencjonowanie znaku towarowego HDR10+ obejmuje autoryzację i zarządzanie wykorzystaniem logo HDR10+. HDR10+ to standard technologii wideo o wysokim zakresie dynamiki (HDR) opracowany przez firmy Samsung i Amazon, zaprojektowany w celu zwiększenia jasności obrazu, kontrastu i wydajności kolorów.

Lista elementów zestawu

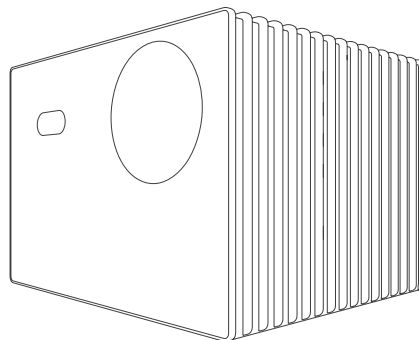

VisionMaster Max

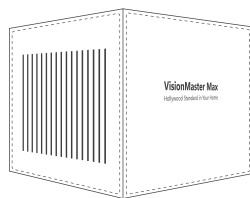

Walizka



Ładowarka GaN



Pilot zdalnego sterowania

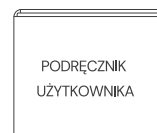

Podręcznik użytkownika



Ściereczka do czyszczenia



Bateria

* Przed użyciem produktu należy sprawdzić, czy wszystkie elementy znajdują się w opakowaniu.

Schemat produktu

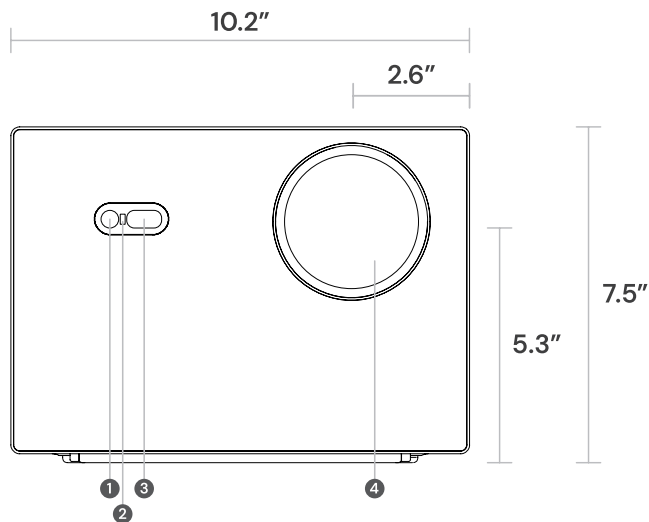

1. Kamera kalibracyjna
2. Odbiornik IR
3. Czujnik czasu przelotu (ToF)
4. Soczewka projekcyjna

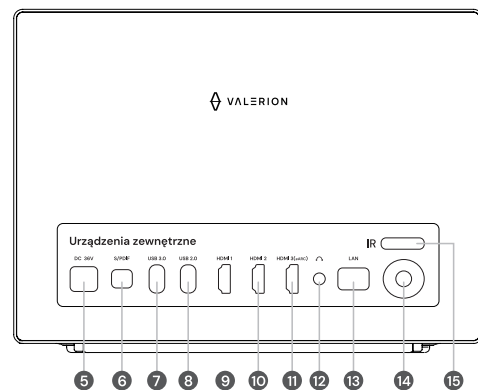

- | | |
|-------------------------|----------------------------|
| 5. Gniazdo zasilania DC | 11. HDMI 3 (eARC/2.0b) |
| 6. Optyczny S/PDIF | 12. Gniazdo audio 3,5 mm |
| 7. USB 3.0 | 13. Port Gigabit LAN |
| 8. USB 2.0 | 14. Przycisk zasilania/LED |
| 9. HDMI 1 (2.1) | 15. Odbiornik IR |
| 10. HDMI 2 (2.1) | |

Schemat produktu

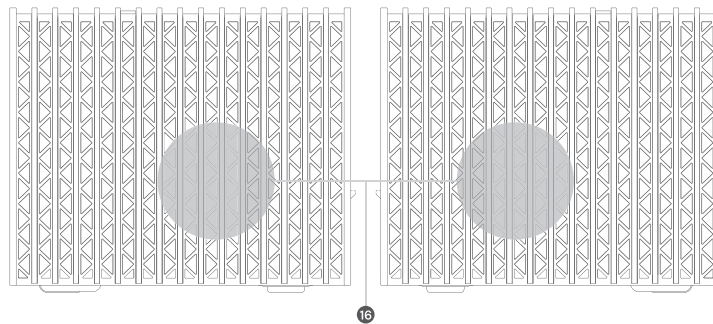

16. Wentylacja chłodząca

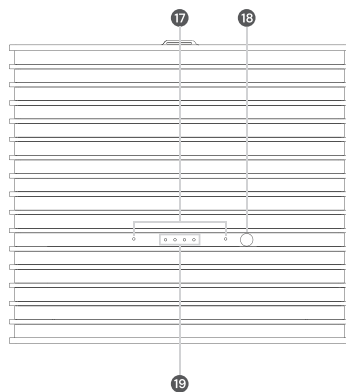

17. Mikrofon dalekiego zasięgu
18. Rozpoznawanie głosu dalekiego zasięgu
19. Wskaźnik statusu głosu dalekiego zasięgu

Schemat produktu

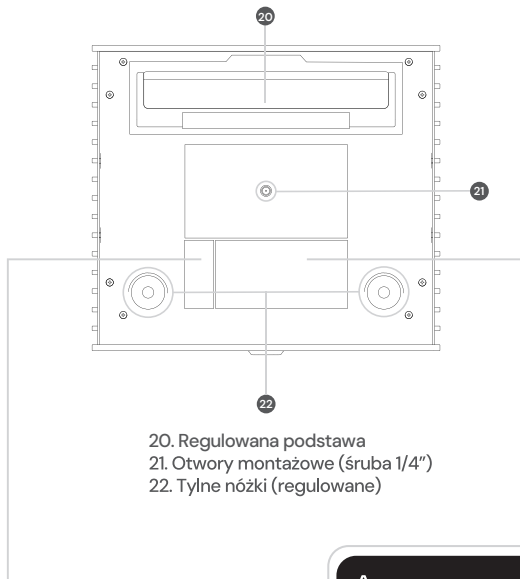

20. Regulowana podstawa
 21. Otwory montażowe (śruba 1/4")
 22. Tyłne nóżki (regulowane)

CAUTION
MISE EN GARDE
CLASS 1 LASER PRODUCT
CONSUMER LASER PRODUCT
RG2
DO NOT STARE INTO THE BEAM
NE PAS REGARDER DANS LE FAISCEAU APPAREIL À LASER DE
APPAREIL À LASER DE CLASSE 1

IEC 60825-1:2014 EN 50689:2021
 CAN/CSA-E60825-1:15 EN 60825-1:2014+A11:2021

The Device Complies with 21 CFR 1040.10 and 1040.11 except for conformance as a Risk Group 2 LP as defined in IEC 62471-5:Ed.1.0. For more information see Laser Notice No.37,dated May 8,2015.

VALERION 4K Triple Laser Projector

Model No.: VisionMaster Max **Input:** 36V $\overline{=}$ 5A

FCC ID: 2BKWN-VALMAVISION IC: 33030-VALMAVISION

This device complies with part 15 of the FCC Rules.
 Operation is subject to the following two conditions:
 (1) This device may not cause harmful interference, and (2) This device must accept any interference received, including interference that may cause undesired operation.
 5GHz band (W52) Indoor use only.

®217-241849 Serial No.

Manufactured Date

Manufacturer name & address:
VALERION TECHNOLOGY USA CO., LTD
 1312 17th Street, Unit Num 2955, Denver, CO 80202, United States.
 E-mail: info@valerion.com

MADE IN CHINA

Pilot

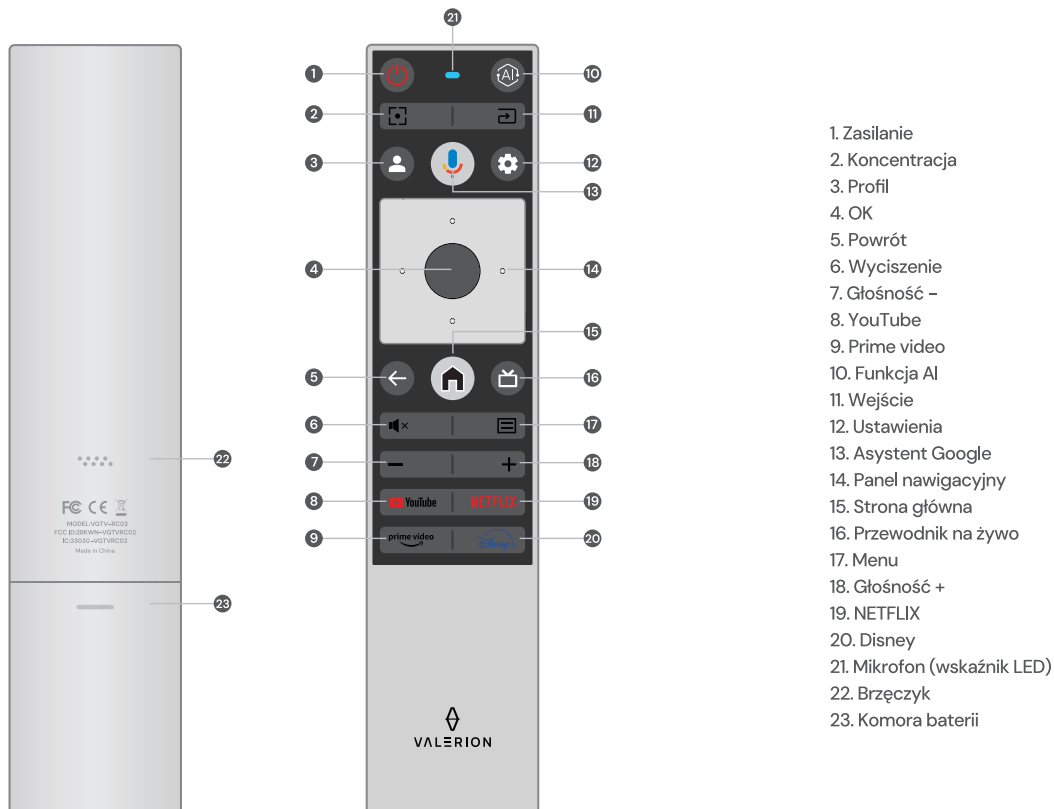

Wykres odległości rzutu



Maks.	40"	100"	120"	150"	180"	200"	300"
Min.	31 cali 80 cm	78 cali 199 cm	94 cali 239 cm	117 cali 298 cm	141 cali 358 cm	157 cali 398 cm	235 cali 597 cm
Maks.	52 cali 133 cm	130 cali 332 cm	156 cali 398 cm	196 cali 498 cm	235 cali 597 cm	261 cali 664 cm	392 cali 996 cm

Przesunięcie obiektywu

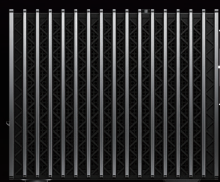

+105% przesunięcie soczewki kompensacyjnej

-105% przesunięcie soczewki kompensacyjnej

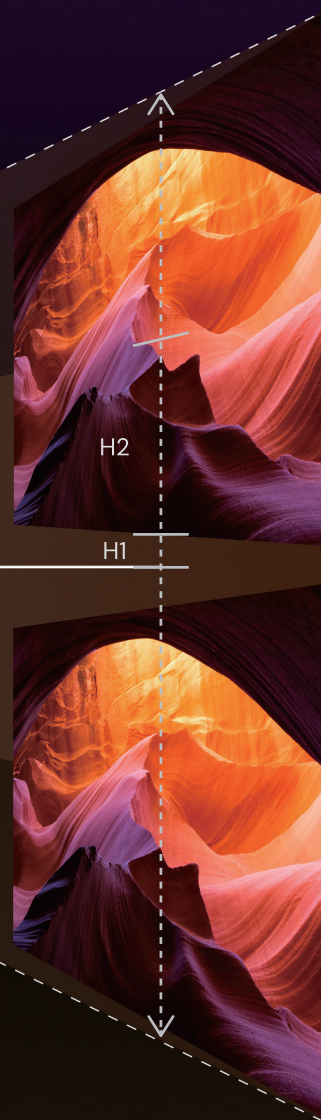

$$\text{Kompensacja} = \frac{H1+H2}{H2} \times 100\%$$

*Uwaga: Tylko model VisionMaster MAX

Instrukcja obsługi

Włączanie/wyłączanie zasilania

Zasil urządzenie Valerion VisionMaster za pomocą dołączonego zasilacza, naciśnij tylny przycisk [⏻] urządzenia VisionMaster lub przycisk [⏻] pilota, aby je włączyć/wyłączyć.

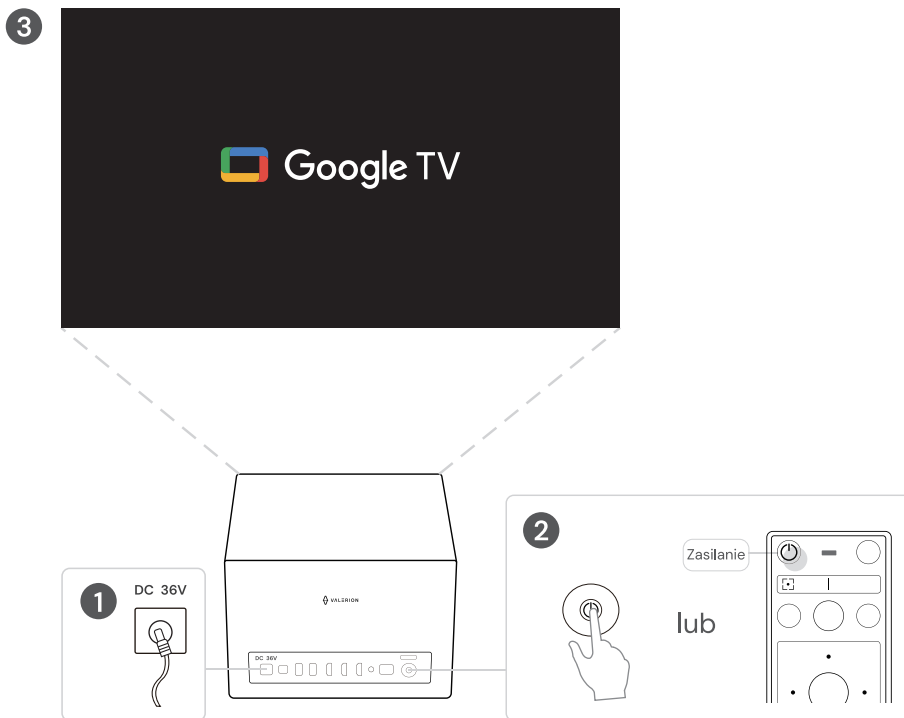

*Uwaga: Sprawdź, czy specyfikacje zasilacza pasują do lokalnych parametrów zasilania.

Po włączeniu zasilania użyj przycisku [↻] na pilocie, aby ręcznie ustawić ostrość, a następnie rozpocznij konfigurację projektora.



Konfiguracja Google TV/Basic TV

- Google TV:**
- ✔ Filmy i programy telewizyjne z ulubionych aplikacji streamingowych
 - ✔ Spersonalizowane rekomendacje
 - ✔ Asystent Google: Wyszukiwanie i sterowanie telewizorem za pomocą głosu

- Podstawowa telewizja:**
- ✔ Telewizja na żywo
 - ✔ Urządzenia zewnętrzne (np. HDMI)

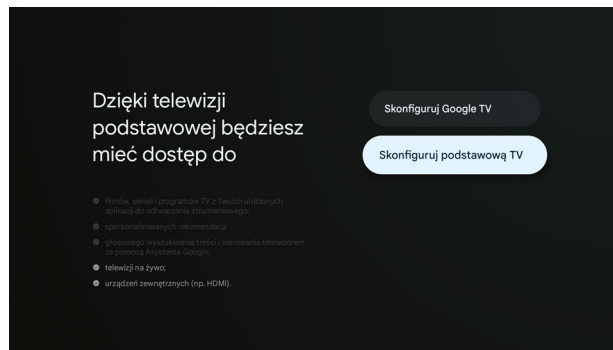
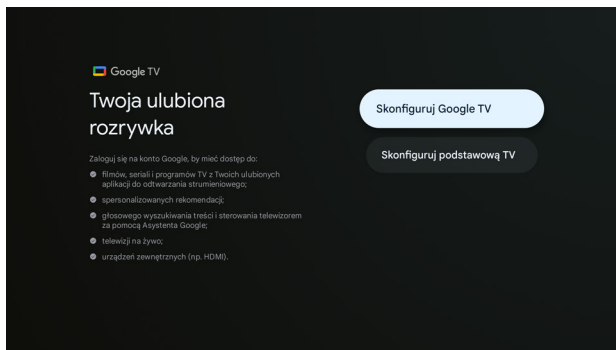

Ekran projekcyjny

Jeśli urządzenie jest wyposażone w ekran, można wybrać opcję [Ekran projekcji]. Do sparowania z ekranem użyje funkcji [Automatyczne dopasowanie do ekranu]. W przeciwnym razie wybierz opcję [Inne].

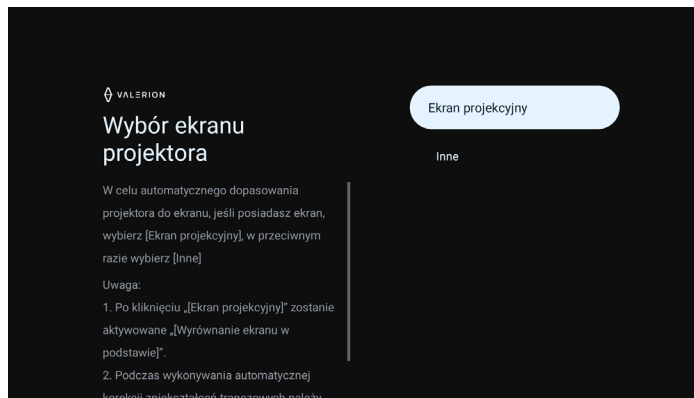

Przegląd strony głównej

Na stronie głównej znajdują się 3 sekcje.

W prawym górnym rogu można monitorować zewnętrzne konto Google, wyszukiwanie i ustawienia usuwania przecinka i dodawania myślnika, w razie potrzeby można zmienić te ustawienia za pomocą pilota zdalnego sterowania.

Środkowe 3 główne menu na stronie głównej, w tym Live (Na żywo), Signal input (Wejście sygnału) i Settings (Ustawienia) do dalszej obsługi i zarządzania.

W dolnej części znajdują się ulubione aplikacje, które zapewniają intuicyjną i wygodną obsługę.

Co więcej, obraz tła strony głównej zmienia się dynamicznie.



Powiększenie obrazu

Oprócz fizycznego ustawienia urządzenia w celu dopasowania obrazu do ekranu, możesz również użyć funkcji powiększenia optycznego, aby poprawić jakość obrazu. Użyj przycisków [Lewo/Prawo] na pilocie, aby zmniejszyć lub zwiększyć rozmiar obrazu.

Naciśnij przycisk [⊕], aby powiększyć ekran, i przycisk [⊖], aby dostosować pozycję.

Funkcję tę można włączyć, podążając ścieżką menu: [Ustawienia] → [Projektor] → [Powiększenie obrazu].

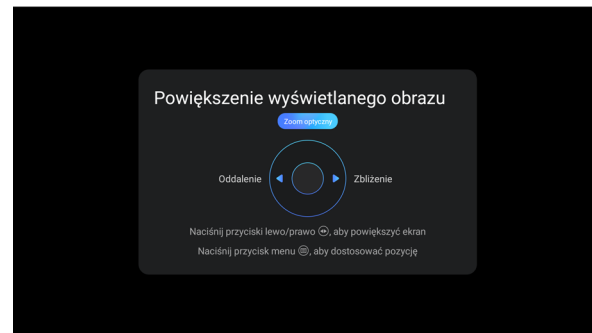
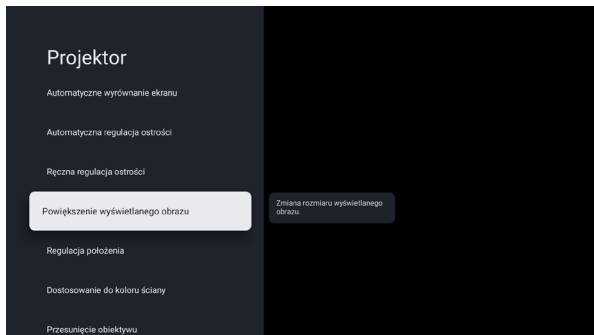

Przesunięcie obiektywu

Możesz użyć funkcji przesunięcia soczewki, aby poprawić jakość obrazu. Poprzez regulację przesunięcia soczewki można zmienić pozycję obrazu przy zachowaniu efektu bezstratnej jakości podczas przesuwania. Naciśnij przyciski [⊕], aby dostosować pozycję przesunięcia soczewki, i przycisk [⊖], aby zresetować pozycję.

Funkcję tę można włączyć, podążając ścieżką menu: [Ustawienia] → [Projektor] → [Przesunięcie soczewki].

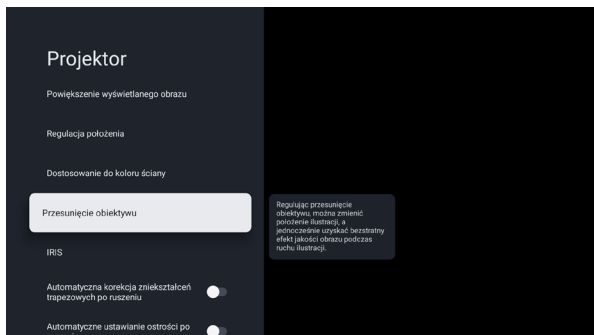

Ręczna korekcja geometrii obrazu

Oprócz dostosowania fizycznej pozycji urządzenia w celu wyrównania wyświetlanego obrazu z ekranem, można użyć funkcji ręcznej korekcji geometrii obrazu w celu poprawy jakości obrazu.

Funkcję tę można włączyć, podążając ścieżką menu: [Ustawienia] → [Projektor] → [Ręczna korekcja geometrii obrazu].

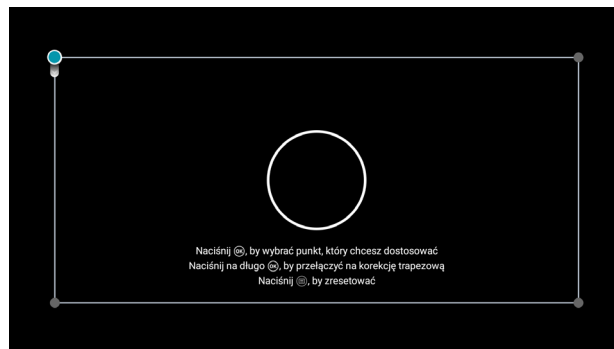
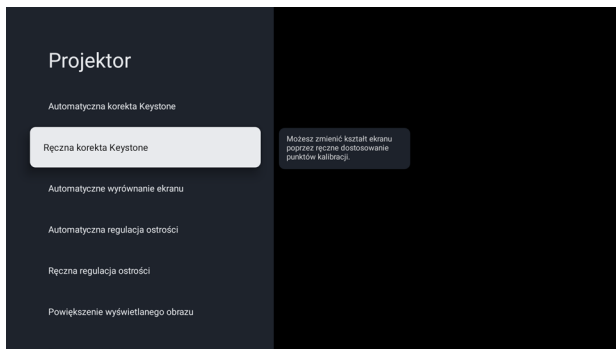

Automatyczna korekcji geometrii obrazu

Oprócz dostosowania fizycznej pozycji urządzenia w celu wyrównania wyświetlanego obrazu z ekranem, można użyć funkcji automatycznej korekcji geometrii obrazu w celu poprawy jakości obrazu.

Funkcję tę można włączyć, podążając ścieżką menu: [Ustawienia] → [Projektor] → [Automatyczna korekcja geometrii obrazu].

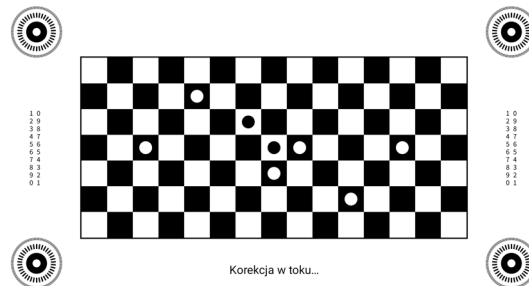
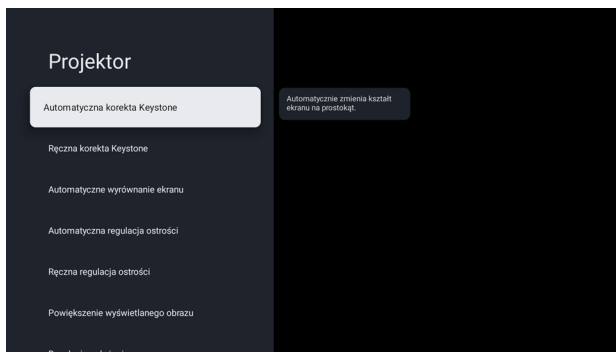

Ręczne ustawianie ostrości



Przed



Po

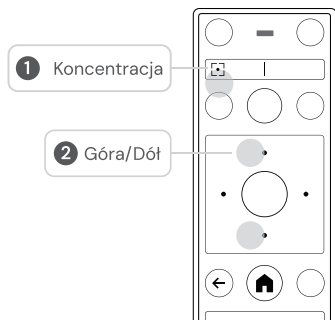
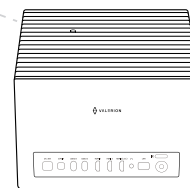
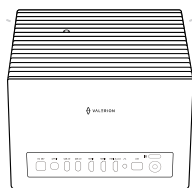

Naciśnij przycisk Ostrości (Focus) na pilocie, aby wyświetlić interfejs ręcznego ustawiania ostrości, a następnie użyj przycisków strzałek góra/dół na pilocie, aby wyregulować ostrość obrazu.

Elektryczna regulacja ostrości

Produkt Valerion VisionMaster nie ma konstrukcji Fixed Focus (stała ostrość), która umożliwia regulację ostrości w celu uzyskania lepszej jakości obrazu przy różnych rozmiarach ekranu.

- Za pomocą przycisku [W górę/W dół] na pilocie można uzyskać najwyraźniejszy obraz, korzystając z funkcji elektrycznej regulacji ostrości.
- Dostęp do tej funkcji można uzyskać, podążając ścieżką menu: [Ustawienia] → [Projektor] → [Ręczne ustawianie ostrości] lub wybierz opcję [Automatyczne ustawianie ostrości].

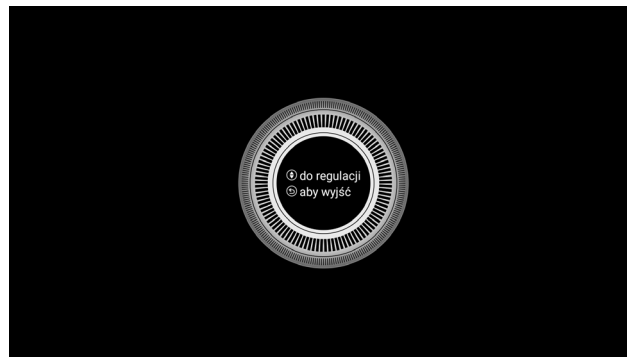
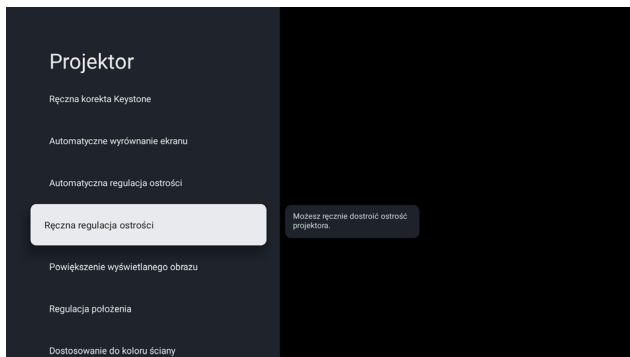

IRIS

Wybierz Tryb Stały lub Tryb Ręczny w trybie IRIS, aby dostosować do swoich potrzeb.

Dostęp do tej funkcji można uzyskać, podążając ścieżką menu: [Ustawienia] → [Projektor] → [IRIS] → [Tryb IRIS].

- Możesz użyć przycisku [Lewo/Prawo] na pilocie, aby ręcznie dostosować poziom IRIS (0-6).
- W trybie stałym możesz wybrać Cinema 1/Cinema 2.

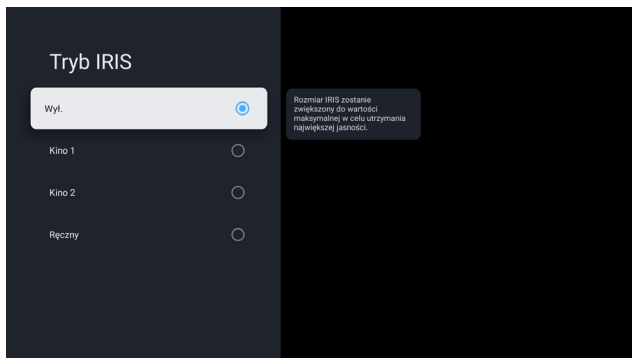
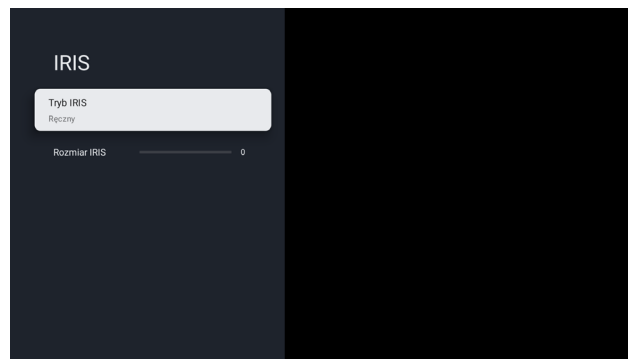
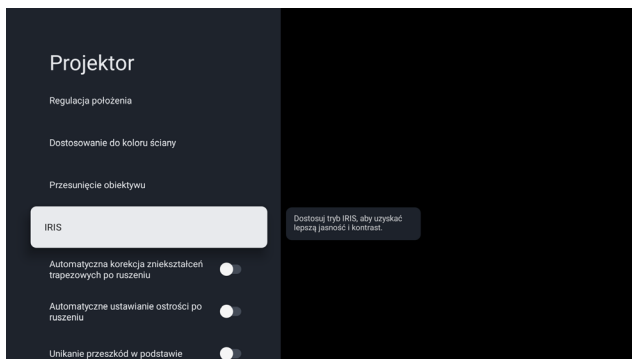

WIFI 6E & Sieć

Otwórz funkcję zgodnie ze ścieżką menu: [Ustawienia] → [Sieć i Internet] → [Twoja sieć Wi-Fi] → [Hasło].

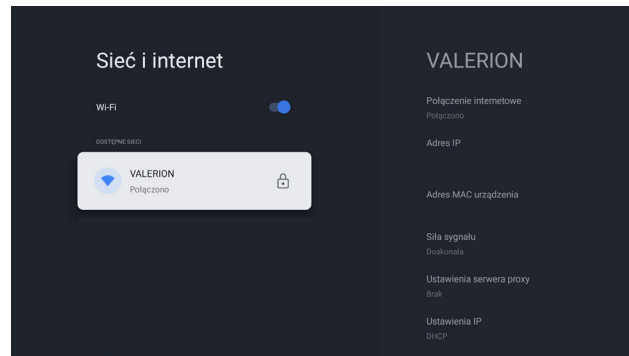
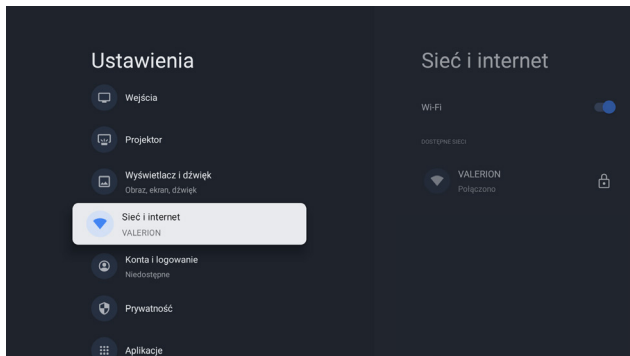

Bluetooth



Jak podłączyć pilota zdalnego sterowania.

- Włóż 2*AAA baterie do pilota zdalnego sterowania.
- Przy pierwszym połączeniu z VisionMaster przytrzymaj przyciski [Home] i [Wróć] na pilocie zdalnego sterowania, aby rozpocząć parowanie.
- Czerwona dioda LED oznacza, że pilot działa w trybie IR, a niebieska dioda LED oznacza, że pilot działa w trybie BT.



Jak podłączyć akcesoria Bluetooth.

- Kliknij opcję „Paruj akcesorium” w menu.
- Przełącz akcesorium Bluetooth w tryb parowania, korzystając z dołączonej do niego instrukcji.
- Jeśli nie widzisz swojego akcesorium Bluetooth na liście wyszukiwania, pozostaw je w trybie parowania i spróbuj dodać akcesorium ponownie.



Jak podłączyć słuchawki Multipoint?

- Upewnij się, że słuchawki obsługują połączenia wielopunktowe.
- Przy pierwszym podłączeniu do VisionMaster należy ponownie przełączyć słuchawki w tryb parowania.
- Po pomyślnym podłączeniu do VisionMaster, słuchawki mogą być jednocześnie podłączone do VisionMaster i telefonu.
- Podczas przełączania odtwarzania multimedialnych między urządzeniem VisionMaster a telefonem należy zatrzymać multimedia lub dźwięk na pierwszym urządzeniu, a następnie uruchomić multimedia lub dźwięk na drugim urządzeniu.

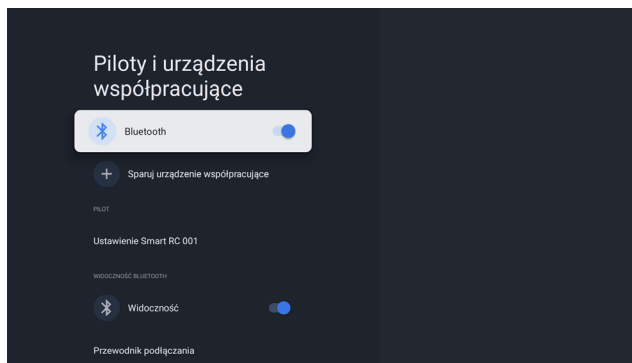
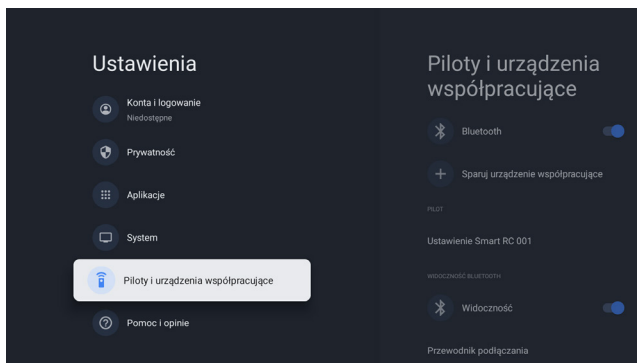

Zdjęcie

Ustawienia obrazu projektora oferują różne opcje, które pomagają zoptymalizować wydajność wyświetlania w zależności od różnych środowisk i osobistych preferencji. Poniżej znajdują się główne funkcje:

1. Tryb Vivid -- Cel: Zapewnia jasny i energiczny obraz z ulepszonymi kolorami i kontrastem.
2. Tryb standardowy -- Cel: Zapewnia zrównoważone kolory i jasność do ogólnego użytku.
3. Tryb sportowy -- Cel: Optymalizuje obraz dla szybko zmieniającej się akcji z żywymi kolorami i zredukowanym rozmyciem.
4. Tryb gamingowy -- Cel: Zmniejsza opóźnienie sygnału wejściowego i zwiększa szybkość reakcji obrazu, zapewniając lepsze wrażenia z gry.
5. Tryb oszczędzania energii -- Cel: Zmniejsza jasność i zużycie energii przez projektor.
6. Tryb kinowy -- Cel: Zapewnia kinowe wrażenia dzięki zoptymalizowanej dokładności kolorów i kontrastu podczas oglądania filmów.
7. Tryb filmowca -- Cel: Zachowuje oryginalną wizję reżysera z dokładnymi kolorami, kontrastem i kinowym wyglądem.

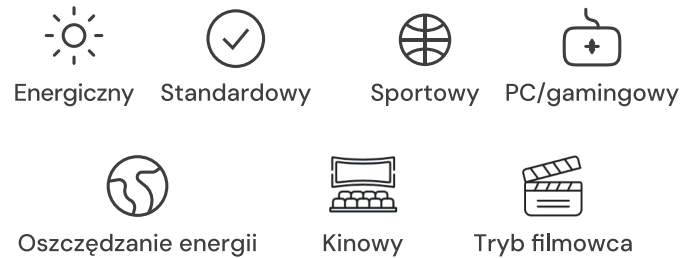
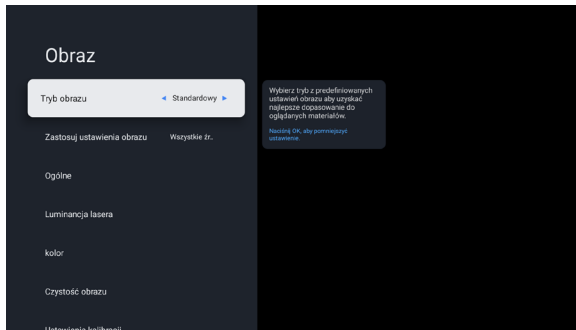

Dźwięk

Funkcja eARC (Enhanced Audio Return Channel) w projektorze umożliwia połączenie audio wyższej jakości pomiędzy projektorem a kompatybilnymi urządzeniami audio, takimi jak soundbary lub amplitunery AV.

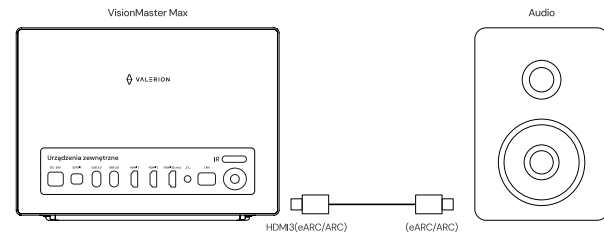
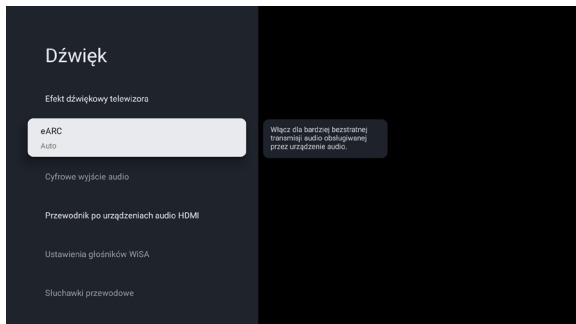

Google Assistant

Google Assistant to potężny wirtualny asystent oparty na sztucznej inteligencji, który pozwala użytkownikom kontrolować urządzenia i wykonywać różne zadania za pomocą poleceń głosowych. Dzięki funkcji asystenta głosowego bliskiego zasięgu na pilocie można łatwo sterować projektorem lub innymi kompatybilnymi urządzeniami, po prostu naciskając przycisk mikrofonu na pilocie i wypowiadając polecenie, eliminując potrzebę ręcznej obsługi. Niezależnie od tego, czy chodzi o regulację głośności, przełączanie źródeł wejściowych, czy wyszukiwanie treści, Asystent Google reaguje szybko, oferując wygodę użytkownika.

Dodatkowo, projektor ma wbudowaną funkcję asystenta głosowego na górnym panelu, co pozwala na bezpośrednią interakcję z urządzeniem bez użycia pilota. Wystarczy wypowiedzieć polecenie do projektora, aby dostosować ustawienia, odtwarzać treści lub pobierać informacje. Taka konstrukcja zapewnia bardziej naturalny i intuicyjny sposób sterowania urządzeniem, zwiększając wygodę i inteligentną funkcjonalność. Niezależnie od tego, czy korzystasz z asystenta głosowego na pilocie, czy za pośrednictwem samego urządzenia, Asystent Google zapewnia wyjątkowe wrażenia ze sterowania głosowego.

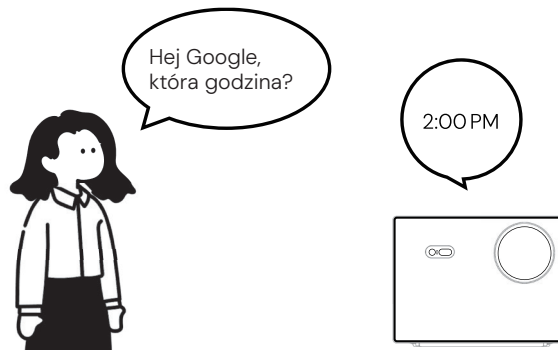
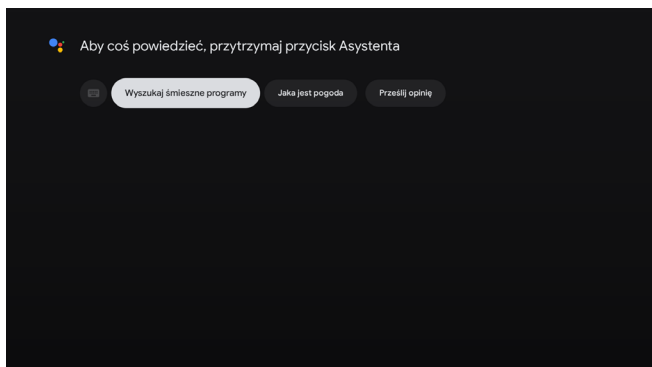

Apple HomeKit

Apple HomeKit to framework, który pozwala użytkownikom kontrolować inteligentne urządzenia domowe za pomocą urządzeń Apple. Za pośrednictwem aplikacji Home na iPhone'a, iPada lub Maca użytkownicy mogą zarządzać kompatybilnymi inteligentnymi światłami, termostatami, kamerami, zamkami i nie tylko. HomeKit obsługuje również automatyzację, umożliwiając użytkownikom konfigurowanie procedur i wyzwalaczy w oparciu o czas, lokalizację lub dane z czujników. Co więcej, dzięki integracji z Siri, użytkownicy mogą sterować swoimi urządzeniami za pomocą poleceń głosowych, dzięki czemu zarządzanie domem jest wygodniejsze i bardziej płynne. Bezpieczeństwo jest kluczową cechą, ponieważ HomeKit zapewnia szyfrowanie danych między urządzeniami w celu zapewnienia prywatności i bezpieczeństwa.

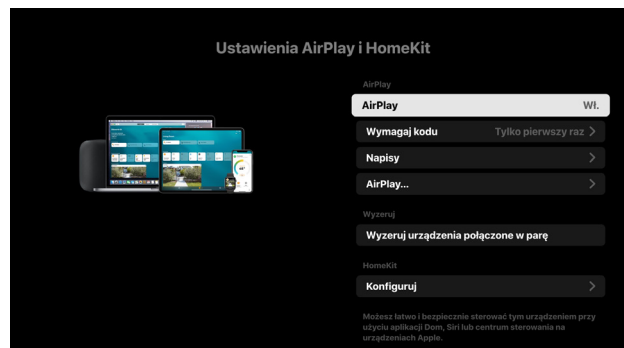
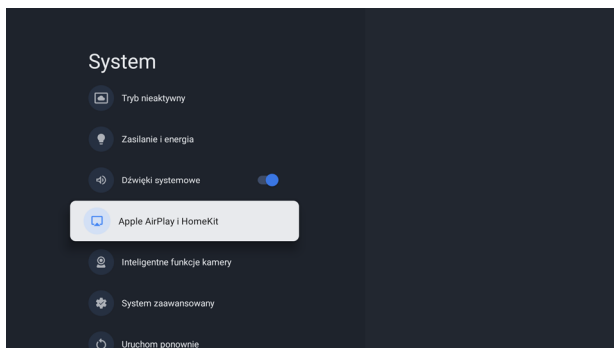

Aktualizacje OTA (Over-the-Air)

1. Co to jest OTA?

Aktualizacje OTA (Over-the-Air) umożliwiają urządzeniu, takiemu jak projektor, bezprzewodowe otrzymywanie aktualizacji oprogramowania za pośrednictwem połączenia internetowego.

Oznacza to, że nie trzeba podłączać urządzenia do komputera ani ręcznie pobierać oprogramowania układowego ze strony internetowej.

2. Korzyści z aktualizacji OTA:

Wygoda: Aktualizacje OTA są łatwe do zainstalowania. Urządzenie powiadomi Cię, gdy dostępna będzie aktualizacja i zazwyczaj możesz ją pobrać i zainstalować za pomocą kilku kliknięć.

Najnowsze funkcje i poprawki: Aktualizacje OTA zapewniają, że na urządzeniu zawsze działa najnowsze oprogramowanie, które może zawierać nowe funkcje, poprawki zabezpieczeń i poprawki błędów, które poprawiają wydajność urządzenia.

Nie jest wymagana wiedza techniczna: Użytkownicy nie potrzebują żadnej wiedzy technicznej, aby zainstalować aktualizacje OTA, dzięki czemu są one dostępne dla każdego.

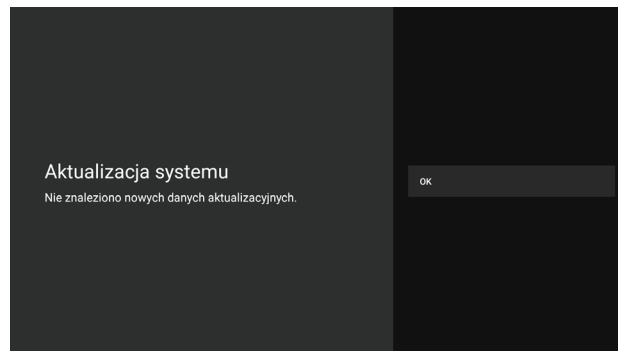
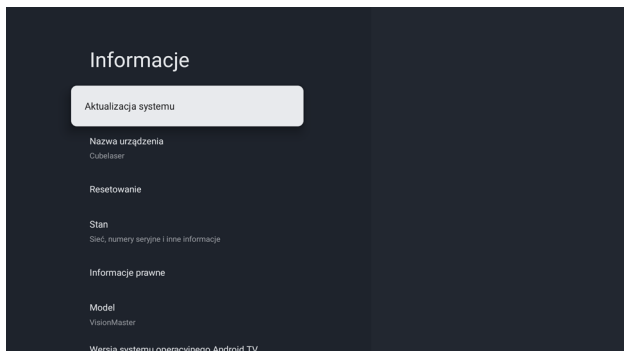

Przywracanie ustawień fabrycznych

1. Co to jest przywracanie ustawień fabrycznych?

Przywracanie ustawień fabrycznych to proces, który przywraca urządzenie do pierwotnego stanu, usuwając wszystkie dane osobowe, ustawienia i zainstalowane aplikacje. Ta funkcja przywraca urządzenie do stanu, w jakim znajdowało się w momencie opuszczenia fabryki.

2. Kiedy używać przywracania ustawień fabrycznych?

Rozwiązywanie problemów: Jeśli na urządzeniu występują problemy, takie jak częste awarie lub błędy oprogramowania, przywrócenie ustawień fabrycznych może często rozwiązać te problemy, usuwając wszelkie uszkodzone dane lub konflikty oprogramowania.

Przed sprzedażą lub oddaniem: Przywrócenie ustawień fabrycznych jest niezbędne przed sprzedażą lub oddaniem urządzenia, aby upewnić się, że wszystkie dane osobowe zostały całkowicie usunięte.

Po nieudanej aktualizacji: Jeśli aktualizacja MTA nie powiedzie się i spowoduje nieprawidłowe działanie urządzenia, przywrócenie ustawień fabrycznych może być sposobem na powrót do stabilnego stanu.

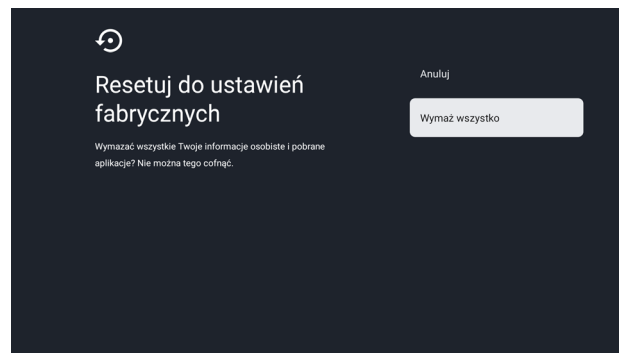
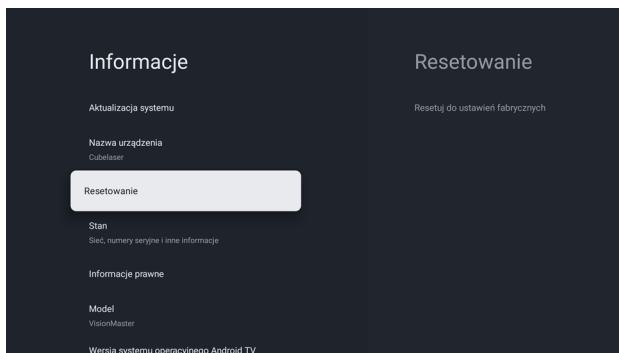

Specyfikacja

Nazwa produktu: VisionMaster Max

ProVision Engine™ Model	ProVision Engine 3500 Turbo	Dolby Vision	Yes	Auto Screen Alignment	Yes
4K UHD	Yes	IMAX Enhanced	Yes	Soc Chipset	AI-SoC MT9618
Light Source	RGB Triple Pure Laser w/o Color Wheel	24 FPS & 48 FPS	Yes	Memory	4G RAM/128G ROM
Brightness	3500 ISO lumen	3D	Yes	Connectivity	HDMI 2.1 USB 3.0 S/PDIF Ethernet Audio Jack WiFi 6E Bluetooth 5.2
Contrast	50000: 1 with EBL	Full CMS color management system	Yes	Smart Home	Works with Google Home, Works with Apple HomeKit, Works with Alexa, Control 4
Gamut	110% REC 2020	Input Lag Latency	4ms at 1080P@240Hz, 8ms at 1080P@120Hz, 15ms at 4K @60Hz	Google TV OS Streaming	Netflix YouTube Prime Video Disney+ HBO MAX Hulu Apple TV+ Paramount+
Display Technolgy	TI 0.47 inch DMD	Local Audio	2*12W local speakers	Backlight Remote	Yes
Projection Size	40 – 300 inch	Audio Output	Dolby True HD Atmos and DTS HD Master	Power Supplier	180W GaN(Gallium Nitride) Power Wall Plug Adapter
Optical Zoom	0.9–1.5 stanard 1.9–2.0 with optimized lens	Voice Assistant	Yes	Fan Noise	28dB
Focus	Yes, motorized	Wirless Streaming	Airplay 2, Chromacast, Miracast	Size	260x185x234 mm / 10.2*7.3*9.2 inch
Vertical Lens Shifting	+/- 105% offset, motorized	Auto Focus	Yes	Weight	8.0 Kg / 17.6 lb
IRIS	Yes, motorized	Auto Keystone Correction	Yes	Color	Obsidian Black
HDR Formats	HDR 10+/HDR 10/HLG	Auto Obstacle Avoidance	Yes		

FAQ

Obowiązkowe do przeczytania przed pierwszą konfiguracją

1. Przed zamontowaniem lub zainstalowaniem projektora upewnij się, że wykonano początkową konfigurację zgodnie z instrukcjami wyświetlanymi na ekranie.
2. Upewnij się, że pilot został sparowany podczas początkowej konfiguracji. (Trzymaj pilota i urządzenie w odległości do 1 metra. Przytrzymaj przycisk „Dom” (Home), a następnie naciśnij i przytrzymaj przycisk „Wstecz” (Back) przez 3 sekundy. Pilot sparuje się automatycznie).

Trzymaj pilota i urządzenie w odległości do 1 metra. Przytrzymaj przycisk „Dom” (Home), a następnie naciśnij i przytrzymaj przycisk „Wstecz” (Back) przez 3 sekundy. Pilot sparuje się automatycznie.

Porady dotyczące 3D

Istnieją dwa sposoby włączenia trybu 3D w projektorze Valerion podczas odtwarzania treści 3D:

Metoda 1: Przez Pełne Menu Ustawień

Przejdź do Ustawienia > Projektor > 3D, a następnie wybierz odpowiedni format (Pakowanie klatek, Sąsiadujący bokami, Góra-dół).

Metoda 2: Korzystając z Paska Szybkiego

1. Naciśnij przycisk Menu, aby otworzyć pasek szybkich ustawień.
 2. Przewiń do prawej strony do „Więcej”, wybierz „3D” z paska szybkiego.
 3. Następnie wybierz odpowiedni format dla swojej treści (Pakowanie klatek, Sąsiadujący bokami, Góra-dół).
- *Dla łatwiejszego dostępu możesz usunąć inne skróty z paska szybkiego, aby opcja 3D była na pierwszym miejscu.

Po włączeniu załóż aktywne okulary 3D (np. okulary 3D Valerion) i naciśnij jedyny przycisk, aby je aktywować. Odwiedź Centrum Pomocy Valerion, aby sprawdzić filmy testowe 3D.

Porady dotyczące EBL

Funkcja EBL jest specjalnie zaprojektowana, aby poprawić poziomy czerni w ciemniejszych scenach, co oznacza, że działa najlepiej w ciemnych scenach (źródło o niskim APL). W jasnych scenach poprawa kontrastu nie daje znaczącej różnicy. Aby najlepiej zaobserwować efekt, zalecamy testowanie z konkretnymi ciemnymi scenami.

Jak włączyć EBL:

Przejdź do Ustawienia > Obraz > Jasność lasera > Ulepszony Poziom Czerni.

Odwiedź Centrum Pomocy Valerion, aby sprawdzić kartę testową EBL.

Aby osiągnąć najlepsze rezultaty:

1. Upewnij się, że pomieszczenie jest jak najciemniejsze, aby zminimalizować wpływ światła otoczenia.
2. Dostosuj ustawienia projektora. Zwiększ jasność lasera przed włączeniem EBL, ponieważ może to poprawić postrzegany kontrast.
3. Użycie ekranu o wysokim wzmocnieniu może zmniejszyć widoczność efektu EBL. Dla najlepszej wydajności wybierz ekran o niskim wzmocnieniu.

Porady dotyczące treści szerokoekranowych 21:9 i 32:9

Projektor Valerion obsługuje treści szerokoekranowe 21:9 i 32:9 po podłączeniu zewnętrznego urządzenia HDMI (np. odtwarzacza multimedialnego, konsoli do gier lub laptopa). Obecnie ta funkcja jest dostępna dla urządzeń HDMI obsługujących ALLM (Automatyczny Tryb Małego Opóźnienia). Podczas odtwarzania treści szerokoekranowych przez HDMI możesz dostosować ustawienia, aby idealnie wypełnić ekran Cinemascope.

Ważne uwagi:

1. Wymagany Tryb Gry: Aby włączyć obsługę szerokoekranową, upewnij się, że projektor jest w Trybie Gry. Możesz go aktywować, przechodząc do Menu > Tryb Obrazu > Tryb Gry i uzyskując dostęp do paska gry dla dodatkowych ustawień.
2. Zgodność w przyszłości: Pracujemy nad rozszerzeniem obsługi szerokoekranowej dla wszystkich zewnętrznych urządzeń HDMI w przyszłych aktualizacjach.

Należy jednak pamiętać, że wbudowany system operacyjny projektora, Google TV, jest zaprojektowany dla treści 16:9. Oznacza to, że podczas korzystania z aplikacji lub streamingu bezpośrednio przez Google TV obraz pozostanie w formacie 16:9 i nie może być rozciągnięty do formatu szerokoekranowego.

Odwiedź Centrum Pomocy Valerion, aby sprawdzić filmy instruktażowe dotyczące szerokoekranowości.

Porady dotyczące pilota

Poniższy przycisk to menu skrótów specjalnie zaprojektowane do dostosowywania ustawień projektora podczas oglądania treści.

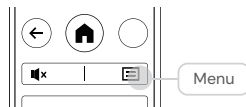

Porady dotyczące połączenia HDMI

1. Przygotuj swoje zewnętrzne urządzenie – może to być komputer, odtwarzacz Bluetooth, konsola do gier lub inne urządzenie z wyjściem HDMI. Upewnij się, że zewnętrzne urządzenie działa poprawnie.
2. Użyj kabla HDMI, aby podłączyć urządzenie do jednego z trzech portów HDMI w projektorze. Jeśli urządzenie wymaga eARC, wybierz port HDMI 3.
3. Użyj pilota projektora, aby wybrać Ustawienia > Wejścia i wybierz odpowiedni port HDMI, do którego podłączono urządzenie (HDMI 1/2/3). Po wybraniu treść z urządzenia zostanie wyświetlona na projektorze.



VALERION