

# OOLIGHT USER MANUAL

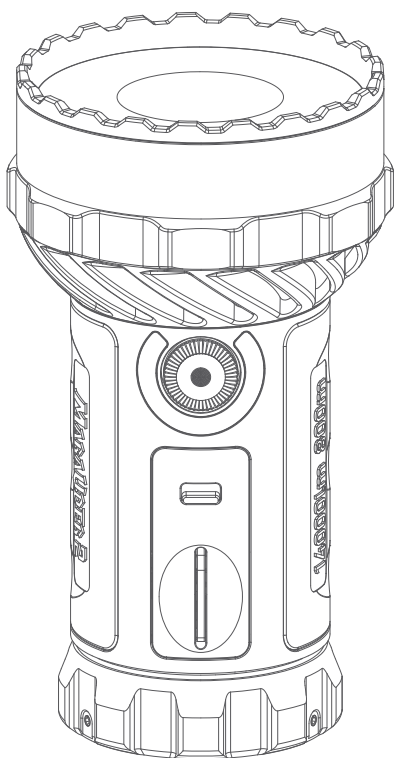

## Marauder 2

Thank you for purchasing this Olight product. Please read this manual carefully before use and keep it for future reference!

### IN THE BOX

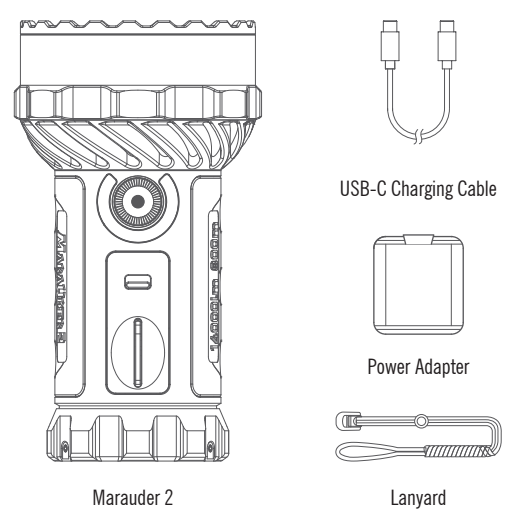

### SPECIFICATIONS

#### FLOODLIGHT

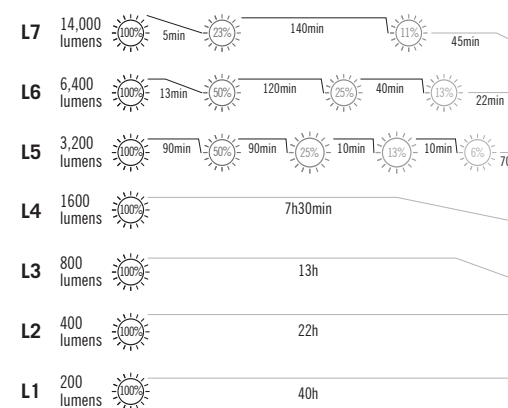

### SPOTLIGHT

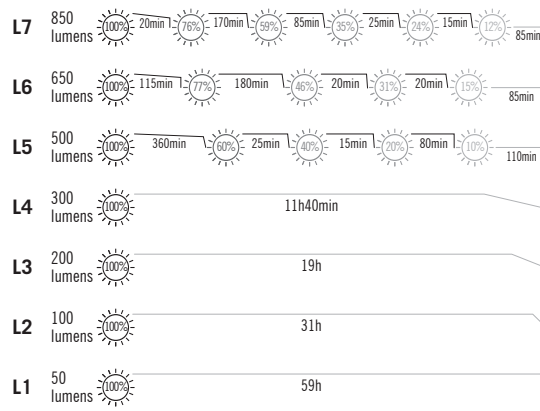

Table with 4 columns: Mode, Lumens, Beam Diameter, Runtime. Includes a note about maximum output brightness decreasing as battery voltage decreases.

All above specifications are test results based on ANSI/NEMA FL1-2009 Standard. The tests are performed using the battery included in the flashlight. The maximum output brightness will decrease as the battery voltage decreases.

### FEATURES OF CHARGING & REVERSE CHARGING

Table with 2 columns: PARAMETER and SPECIFICATION. Details charging port (USB-C), compatible protocols (QC2.0, QC3.0, PD2.0, PD3.0, APPLE, DCP, AFC), voltage/current of charging and reverse charging, and indication of charging status.

Note: \* indicates that to achieve maximum value requires a designated power adapter or USB power source.

### PRODUCT OVERVIEW

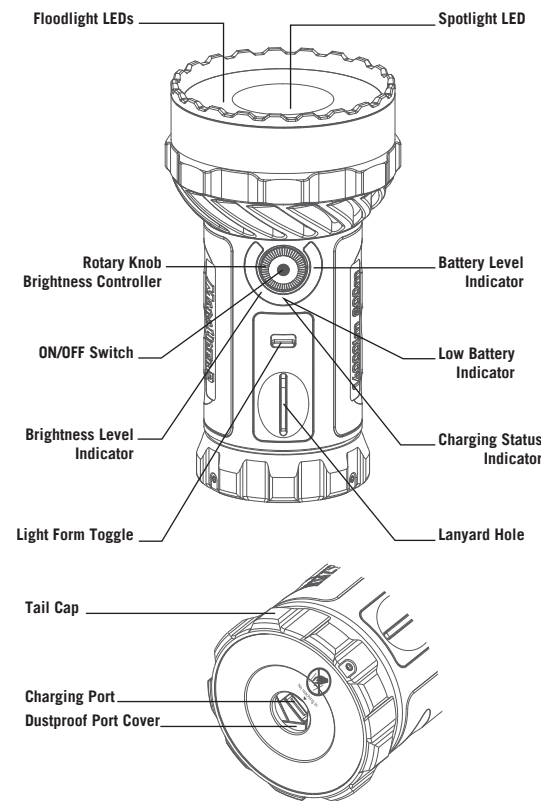

DO NOT stick your finger or any part of your body or any object into the open hole of the port cover when closing it. The sharp edges of the port cover blades may cause cuts or other injuries.

### BEFORE FIRST USE

Before your first use, please remove the protective film on the lens. The flashlight arrives in lockout mode for shipping purposes. To unlock, please rotate the knob switch quickly over 90 degrees. The surrounding indicators will light up when you have unlocked the switch successfully.

### Unlock

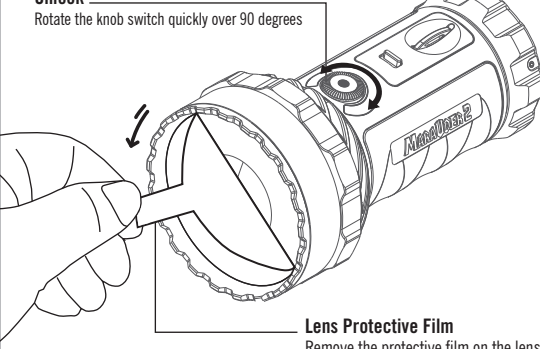

Before your first use, please fully charge the product. Twist the tail cap counterclockwise to open the charging port cover. Connect the flashlight to a power adapter via the provided USB-C charging cable. The charging status indicator will glow red to indicate charging and turn green once it is fully charged. After charging, please remove the cable and twist the tail cap clockwise to close the port cover.

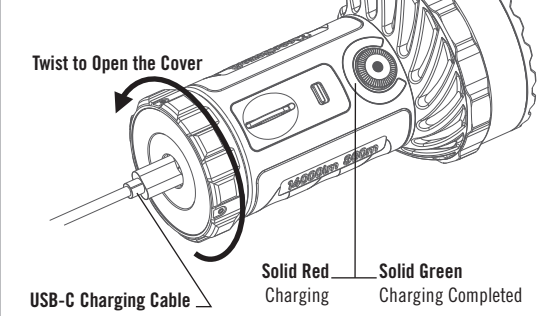

### POWER BANK FUNCTION

The flashlight's USB-C port is capable of charging other devices up to 30W. When charging a separate device from your flashlight, the charging status indicator will flash green. This reverse charging process will stop when the battery level is lower than 5% or the floodlight is on at Level 7.

### DASHBOARD OF INDICATORS

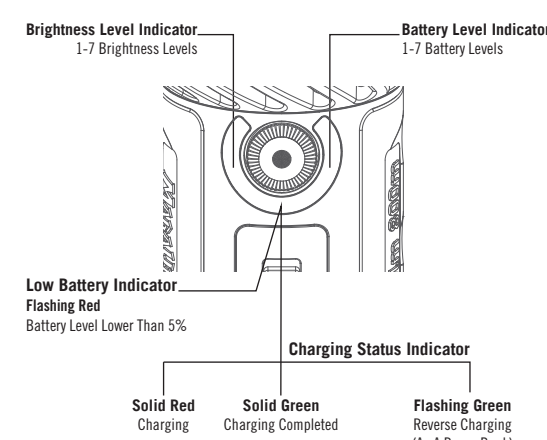

### NOTICE

- The dustproof charging port cover should be closed after charging immediately to protect the charging port from dust and other impurities.
The dustproof port cover is not waterproof. If water enters, please twist it open, then place the flashlight with its tail facing down to air-dry or blow-dry it.
The Level 7 (14000lm) brightness can only be reached when the battery level is at Level 4 or above.
The brightness will be capped at 200 lumens (Level 1 brightness of the floodlight) if the battery level is lower than 5%.
Though the flashlight supports up to 30W charging, the charging speed and time depend on the output power of the adapter used.
When the floodlight is on and set at Level 3 or higher brightness, the built-in proximity sensor underneath the front lens will dim the brightness automatically if it senses a close-up obstruction ahead. The brightness will restore when the obstruction is gone.
Please turn the flashlight off and make sure that its knob switch has been locked out if it is left unused, carried, or transported. The heat built-up due to accidental activation may melt the lens of the flashlight, cause close objects to burn, or even result in unexpected disasters.

### CAUTIONS ABOUT PROXIMITY SENSOR

- The built-in proximity sensor is underneath the front lens. It works only when the floodlight is on and set at Level 3 or higher brightness; and it does NOT work in spotlight settings.
When the floodlight is on, the sensor will dim the brightness automatically if it senses a close-up obstruction ahead. The brightness will restore when the obstruction is gone.
When the floodlight is on, the sensor will dim the brightness automatically if it senses a strong light source right ahead, like sunlight, bright street lamps, car headlights, etc. The brightness will restore when the light source is not right ahead.
The distance sensitivity of the sensor may vary due to the reflectivity of obstructive objects. For dark rough objects, the maximum distance for response is about 5cm. For white flat objects, the maximum distance for response is about 80 to 100cm.
The sensor may NOT work if it is blocked by water, dirt, or scratches on the front lens. Please keep the lens clean to ensure that it works properly.

### DANGER

- DO NOT shine the light directly into human eyes. This may cause temporary blindness or permanent damage to the eyes.
Keep out of reach of children.
DO NOT cover the flashlight when it is on. The heat built-up may cause close objects to burn or even result in unexpected disasters.
DO NOT immerse the flashlight in seawater or other corrosive media as it will enter and damage the charging port.

### WARNING

- DO NOT activate high mode repeatedly under high temperature to prevent the flashlight body from overheating and hurting the users' hands.
Overheat protection circuit: If the flashlight is on at a temperature consistently higher than 70°C, the overheat protection circuit will disconnect the power supply and shut the flashlight down proactively. To end this protection process, please allow the flashlight to cool down to room temperature and charge it.

### CONTENTS

Table listing contents in multiple languages: (EN) English, (CHS) 简体中文, (FI) Finnish, (NO) Norwegian, (SV) Swedish, (NED) Nederland, (PL) Polska, (DE) Deutsch, (HU) Magyarorszá, (RU) Русский, (ES) Español, (RO) Romanesc, (UA) Ukrainian, (JP) 日本語, (TH) ไทย, (FR) Français, (BG) Български, (IT) Italia, (SK) Slovenskýzajz.

### ( EN ) English

HOW TO OPERATE
Unlock Rotary Knob Switch: The knob switch will be locked out automatically, if no operation is made within 30 seconds after the flashlight is off. To unlock, please rotate the knob switch 90 degrees, whereupon indicators around it will be on for 3 seconds.
Valokeilan vaihto: Käynnistä valaintykyin...
ON/OFF: Single click the unlocked knob switch to turn the flashlight on/off.
Change Brightness Level: When the flashlight is on, rotate the knob switch clockwise to ramp up the brightness level or vice versa.
Select Light Form: Flip the toggle switch up for spotlight or down for floodlight.
Turbo: Double click the unlocked knob switch quickly to activate Turbo (Level 7).
Stroke: Triple click the unlocked knob switch quickly to activate Strobe.
PÄÄ/AV: Enkelklikk på vribryteren...
Ender lysstyrke: Mens lommetlyten er på, roter vribryteren med klokka...
Ender lysstyrke: Skyv skyvebryteren opp for spotlys og ned for flomlysstyrke.
Turbo: Dubbelklikk raskt på vribryteren for å aktivere Turbo-lystyrke.
Strobe: Trippelklikk raskt på vribryteren for å aktivere strobeodus.
PÅ/AV: Enkeltrykk på vribryteren for å skru av lommetlyten.
Ender lysstyrke: Mens lommetlyten er på, trykk på vribryteren med klokka...
Ender lysstyrke: Skyv skyvebryteren opp for spotlys og ned for flomlysstyrke.
Turbo: Dubbelklikk raskt på vribryteren for å aktivere Turbo-lystyrke.
Strobe: Trippelklikk raskt på vribryteren for å aktivere strobeodus.
PÅ/AV: Enkeltrykk på vribryteren for å skru av lommetlyten.
Ender lysstyrke: Mens lommetlyten er på, trykk på vribryteren med klokka...
Ender lysstyrke: Skyv skyvebryteren opp for spotlys og ned for flomlysstyrke.

### ( CHS ) 简体中文

操作说明
解锁转轮: 关机30秒内无操作, 转轮锁定; 快速转动转轮大于90度解锁, 两盏指示灯亮起3秒后熄灭。
开、关机: 转轮解锁后, 单接开机, 输出记忆的亮度(亮度最高不记忆, 大于中间级(第4级)的保持10分钟后记忆为中间级), 再次单接关机。
改变亮度: 亮度仅在开机状态下可改变, 顺时针转动转轮亮度逐级增加, 反之减小。
选择近、远光: 选择开关置于前端时为远光灯, 置于后端时为近光灯组。
开机状态下切换光源, 近光、远光亮度同级。
关机状态下接动选择开关, 仪表盘点亮。
快捷亮灭与返回: 转轮解锁状态下, 快速双击转轮输出条件允许的最高亮, 再次双击输出降三档。
爆闪: 转轮解锁状态下快速三连按(或以上)输出爆闪; 在爆闪模式下, 单按关机, 长按或转动转轮退出爆闪转到常规亮度(第4级)。
PÄÄ/AV: Enkelklikk på vribryteren...
Ender lysstyrke: Mens lommetlyten er på, trykk på vribryteren med klokka...
Ender lysstyrke: Skyv skyvebryteren opp for spotlys og ned for flomlysstyrke.
Turbo: Dubbelklikk raskt på vribryteren for å aktivere Turbo-lystyrke.
Strobe: Trippelklikk raskt på vribryteren for å aktivere strobeodus.
PÅ/AV: Enkeltrykk på vribryteren for å skru av lommetlyten.
Ender lysstyrke: Mens lommetlyten er på, trykk på vribryteren med klokka...
Ender lysstyrke: Skyv skyvebryteren opp for spotlys og ned for flomlysstyrke.

### ( FI ) Finnish

KÄYTTÖOHJE:
Kierätkytkimen näppäinlukon avaiminen: Kierätkytkimen lukittuun automaattisesti, jos mittäin on tehdo 30 sekunnin kuluessa taskulampun sammumisesta. Avaa lukitus käännettämällä kierätkytkimän 90 asteen, jolloin sen yläpuolella olevat merkkivalot palautavat 3 sekunnin ajan.
Av/kytkin: Kierätkytkimän päälle / pois päältä painamalla lukitusmekanismiä kytkintä yhden kerran. Kun se kytketään uudelleen päälle, se palaa edelliselle valituille...

### ( NO ) Norwegian

BRUK:
Låse opp vribryter: Vribryteren vil låses automatsk hvis den har vært inaktiv i 30 sekunder etter at lommetlyten er skrudd av.
PÅ/AV: Enkelklikk på vribryteren for å skru lommetlyten på/av.
Ender lysstyrke: Mens lommetlyten er på, roter vribryteren med klokka for å øke lysstyrken, og vice versa for å senke den.
Ender lysstyrke: Skyv skyvebryteren opp for spotlys og ned for flomlysstyrke.
Turbo: Dubbelklikk raskt på vribryteren for å aktivere Turbo-lystyrke (Nivå 7).
Strobe: Trippelklikk raskt på vribryteren for å aktivere strobeodus.
PÅ/AV: Enkeltrykk på vribryteren for å skru av lommetlyten.
Ender lysstyrke: Mens lommetlyten er på, trykk på vribryteren med klokka...
Ender lysstyrke: Skyv skyvebryteren opp for spotlys og ned for flomlysstyrke.

### ( SV ) Swedish

HUR DEN FUNGERAR:
Lås upp vridreglaget: Vridströmbrytaren låses automatiskt om lampen inte länds inom 30 sekunder efter att den släcks.
PÅ/AV: Enkeltryck på vridbrytaren för att slä på / stänga av ficklampan.
Ender lysstyrke: Mens lommetlyten er på, trykk på vribryteren med klokka...
Ender lysstyrke: Skyv skyvebryteren opp for spotlys og ned for flomlysstyrke.
Turbo: Dubbelklikk raskt på vribryteren for å aktivere Turbo-lystyrke.
Strobe: Trippelklikk raskt på vribryteren for å aktivere strobeodus.
PÅ/AV: Enkeltryck på vridbrytaren for å skru av ficklampan.
Ender lysstyrke: Mens lommetlyten er på, trykk på vribryteren med klokka...
Ender lysstyrke: Skyv skyvebryteren opp for spotlys og ned for flomlysstyrke.

### ( TH ) ไทย

การปลดล็อค: หมุนปุ่มสวิตช์ปลดล็อคอย่างรวดเร็วเกิน 90 องศาเพื่อปลดล็อค, สองหลอดไฟจะติดขึ้นเป็นระยะเวลา 3 วินาทีแล้วดับลง.
เปิด/ปิด: กดปุ่มสวิตช์ปลดล็อคเพียงครั้งเดียวเพื่อเปิดไฟฉาย, กดปุ่มสวิตช์ปลดล็อคอีกครั้งเพื่อปิดไฟฉาย.
ปรับความสว่าง: สามารถปรับความสว่างได้เฉพาะเมื่อเปิดไฟฉาย, หมุนปุ่มสวิตช์ปลดล็อคตามเข็มนาฬิกาเพื่อเพิ่มความสว่างทีละขั้น, หมุนปุ่มสวิตช์ปลดล็อคตามเข็มนาฬิกาเพื่อลดความสว่างทีละขั้น.
เลือกแสง: เลือกสวิตช์ที่ด้านหน้าเพื่อแสงจุด, เลือกสวิตช์ที่ด้านหลังเพื่อแสงไฟฉาย.
เปิดไฟฉายขณะเปลี่ยนแหล่งกำเนิดแสง, แสงจุดและแสงไฟฉายมีความสว่างเท่ากัน.
ปิดไฟฉายและกลับ: กดปุ่มสวิตช์ปลดล็อคอย่างรวดเร็ว, กดปุ่มสวิตช์ปลดล็อคอย่างรวดเร็วเพื่อเปิดไฟฉายที่สว่างที่สุดที่อนุญาต, กดปุ่มสวิตช์ปลดล็อคอย่างรวดเร็วเพื่อลดไฟฉายลงสามขั้น.
แฟลช: กดปุ่มสวิตช์ปลดล็อคอย่างรวดเร็วสามครั้ง (หรือมากกว่า) เพื่อเปิดแฟลช; ในโหมดแฟลช, กดปุ่มสวิตช์ปลดล็อคเพื่อปิดแฟลชและเปลี่ยนกลับสู่โหมดความสว่างปกติ (ระดับที่ 4).

### ( TH ) ไทย

การปลดล็อค: หมุนปุ่มสวิตช์ปลดล็อคอย่างรวดเร็วเกิน 90 องศาเพื่อปลดล็อค, สองหลอดไฟจะติดขึ้นเป็นระยะเวลา 3 วินาทีแล้วดับลง.
เปิด/ปิด: กดปุ่มสวิตช์ปลดล็อคเพียงครั้งเดียวเพื่อเปิดไฟฉาย, กดปุ่มสวิตช์ปลดล็อคอีกครั้งเพื่อปิดไฟฉาย.
ปรับความสว่าง: สามารถปรับความสว่างได้เฉพาะเมื่อเปิดไฟฉาย, หมุนปุ่มสวิตช์ปลดล็อคตามเข็มนาฬิกาเพื่อเพิ่มความสว่างทีละขั้น, หมุนปุ่มสวิตช์ปลดล็อคตามเข็มนาฬิกาเพื่อลดความสว่างทีละขั้น.
เลือกแสง: เลือกสวิตช์ที่ด้านหน้าเพื่อแสงจุด, เลือกสวิตช์ที่ด้านหลังเพื่อแสงไฟฉาย.
เปิดไฟฉายขณะเปลี่ยนแหล่งกำเนิดแสง, แสงจุดและแสงไฟฉายมีความสว่างเท่ากัน.
ปิดไฟฉายและกลับ: กดปุ่มสวิตช์ปลดล็อคอย่างรวดเร็ว, กดปุ่มสวิตช์ปลดล็อคอย่างรวดเร็วเพื่อเปิดไฟฉายที่สว่างที่สุดที่อนุญาต, กดปุ่มสวิตช์ปลดล็อคอย่างรวดเร็วเพื่อลดไฟฉายลงสามขั้น.
แฟลช: กดปุ่มสวิตช์ปลดล็อคอย่างรวดเร็วสามครั้ง (หรือมากกว่า) เพื่อเปิดแฟลช; ในโหมดแฟลช, กดปุ่มสวิตช์ปลดล็อคเพื่อปิดแฟลชและเปลี่ยนกลับสู่โหมดความสว่างปกติ (ระดับที่ 4).

### ( FR ) Français

UTILISATION:
Déverrouillage de l'interrupteur: L'interrupteur sera automatiquement verrouillé si aucune action n'est effectuée dans les 30 secondes suivant l'extinction de la lampe.
Allumage / Extinction: Cliquez une fois sur l'interrupteur déverrouillé pour allumer / éteindre la lampe.
Lumière sélectionnée: Appuyez sur le bouton de sélection pour sélectionner précédemment le niveau de luminosité 7, le plus élevé, ou pour pas être mémorisé.
Modification du niveau de luminosité: La luminosité ne peut être modifiée qu'une fois la lampe allumée.
Choix de la forme du faisceau: Sélectionnez le faisceau concentré en déplaçant le bouton situé sous l'interrupteur vers l'avant, ou sélectionnez le faisceau large en le déplaçant vers l'arrière.
Mode Turbo: Double-cliquez rapidement sur l'interrupteur une fois déverrouillé pour activer le mode Turbo (niveau 7).
Mode Stroboscopique: Lorsque l'interrupteur est déverrouillé, réalisez trois clics rapidement pour activer le mode stroboscopique.
Accessoires: Faites une seule fois pression sur le bouton de sélection pour sélectionner précédemment le niveau de luminosité 7, le plus élevé, ou pour pas être mémorisé.
Modification du niveau de luminosité: La luminosité ne peut être modifiée qu'une fois la lampe allumée.
Choix de la forme du faisceau: Sélectionnez le faisceau concentré en déplaçant le bouton situé sous l'interrupteur vers l'avant, ou sélectionnez le faisceau large en le déplaçant vers l'arrière.
Mode Turbo: Double-cliquez rapidement sur l'interrupteur une fois déverrouillé pour activer le mode Turbo (niveau 7).
Mode Stroboscopique: Lorsque l'interrupteur est déverrouillé, réalisez trois clics rapidement pour activer le mode stroboscopique.
Accessoires: Faites une seule fois pression sur le bouton de sélection pour sélectionner précédemment le niveau de luminosité 7, le plus élevé, ou pour pas être mémorisé.

### ( BG ) Български

Начин на работа:
Отключване на ротационния бутон: Бутонът ще се заключи автоматично 30 сек. След изключване на фенера. За отключване завъртете ключа на 90 градуса, при което индикаторите около него ще светнат за 3 секунди.
ВКЛ/ИЗКЛ: Единично задействане на отключвания бутон за включване/изключване. Фенерът ще се включи на последният използван режим (ниво 7) и ще се запомнява, ако не се запомнява за 10 минути след това.
Избор на режимите на работата: При включен фенер завъртете ключа по часовниковата стрелка за увеличаване на светлината на светне и съответно обратно за намаляване.
Избор тима на светене: Задействайте ключа нагоре за концентриран път или надолу за широк път. Светлината на светене няма да се промени. Индикаторите ще светнат за 3 секунди.
Турбо режим: Двоен, бърз клик на отключения бутон ще активира турбо режима (ниво 7). Повторен двоен клик, ще ви върне на ниво 4.
Строб режим: Троеен клик на отключения бутон ще активира строб режима. Единичен клик ще изключи фенера. За изход от строб режима, натиснете и задръжте бутона.

### ( SK ) Slovenskýzajz

Modo Turbo: Double-cliquez rapidement sur l'interrupteur une fois déverrouillé pour activer le mode Turbo (niveau 7).
Modo Stroboscopico: Lorsque l'interrupteur est déverrouillé, réalisez trois clics rapidement pour activer le mode stroboscopique.
Accessoires: Faites une seule fois pression sur le bouton de sélection pour sélectionner précédemment le niveau de luminosité 7, le plus élevé, ou pour pas être mémorisé.

### ( BG ) Български

Начин на работа:
Отключване на ротационния бутон: Бутонът ще се заключи автоматично 30 сек. След изключване на фенера. За отключване завъртете ключа на 90 градуса, при което индикаторите около него ще светнат за 3 секунди.
ВКЛ/ИЗКЛ: Единично задействане на отключвания бутон за включване/изключване. Фенерът ще се включи на последният използван режим (ниво 7) и ще се запомнява, ако не се запомнява за 10 минути след това.
Избор на режимите на работата: При включен фенер завъртете ключа по часовниковата стрелка за увеличаване на светлината на светне и съответно обратно за намаляване.
Избор тима на светене: Задействайте ключа нагоре за концентриран път или надолу за широк път. Светлината на светене няма да се промени. Индикаторите ще светнат за 3 секунди.
Турбо режим: Двоен, бърз клик на отключения бутон ще активира турбо режима (ниво 7). Повторен двоен клик, ще ви върне на ниво 4.
Строб режим: Троеен клик на отключения бутон ще активира строб режима. Единичен клик ще изключи фенера. За изход от строб режима, натиснете и задръжте бутона.

### ( IT ) Italia

Modalità D'uso:
Sbloccato interruttore rotativo: L'interruttore rotativo si bloccherà automaticamente se non si opererà entro 30 secondi dopo che la lampa viene spenta.
Acceso/Speinto: Fai una volta clic sull'interruttore rotativo per accendere o spegnere. Quando si accende, torna all'impostazione memorizzata precedentemente.
Modifica livello di luminosità: La luminosità non può essere modificata finché la lampa è accesa.
Scegliere la forma del fascio: Seleziona il fascio concentrato spostando il pulsante situato sotto l'interruttore verso l'avanti, o seleziona il fascio largo spostando il pulsante verso l'indietro.
Modalità Turbo: Doppio clic rapido sull'interruttore per attivare la modalità di Turbo (Livello 7).
Modalità Stroboscopica: Quando l'interruttore è sbloccato, premi tre volte rapidamente il pulsante per attivare la modalità stroboscopica.
Accessori: Premi una sola volta il pulsante di selezione per selezionare precedentemente il livello di luminosità 7, il più elevato, o per non essere memorizzato.
Modifica livello di luminosità: La luminosità non può essere modificata finché la lampa è accesa.
Scegliere la forma del fascio: Seleziona il fascio concentrato spostando il pulsante situato sotto l'interruttore verso l'avanti, o seleziona il fascio largo spostando il pulsante verso l'indietro.
Modalità Turbo: Doppio clic rapido sull'interruttore per attivare la modalità di Turbo (Livello 7).
Modalità Stroboscopica: Quando l'interruttore è sbloccato, premi tre volte rapidamente il pulsante per attivare la modalità stroboscopica.
Accessori: Premi una sola volta il pulsante di selezione per selezionare precedentemente il livello di luminosità 7, il più elevato, o per non essere memorizzato.

### ( DE ) Deutsch

Bedienungsanleitung:
Den Drehschalter entsperren: Der Drehschalter wird innerhalb von 30 Sekunden nach dem Ausschalten automatisch gesperrt.
Helligkeitsstufe ändern: Mit dem Drehschalter wird im eingeschalteten Zustand die Helligkeit durch Drehen im Uhrzeigersinn erhöht und durch Drehen gegen im Uhrzeigersinn verringert.
Lichtform umschalten: Schalter nach oben schieben, um den fokussierten Lichtstrahl zu wählen und nach unten, damit die Lampe in den Flutlichtmodus übergeht.
Turbo: Durch schnelles doppeltes Drücken des Drehschalters wird der Turbomodus aktiviert (Stufe 7).
Stroboskop: Dreifaches schnelles Drücken auf den Drehschalter aktiviert den Stroboskop-Modus.
Turbo: Durch schnelles doppeltes Drücken des Drehschalters wird der Turbomodus aktiviert (Stufe 7).
Stroboskop: Dreifaches schnelles Drücken auf den Drehschalter aktiviert den Stroboskop-Modus.
Turbo: Durch schnelles doppeltes Drücken des Drehschalters wird der Turbomodus aktiviert (Stufe 7).
Stroboskop: Dreifaches schnelles Drücken auf den Drehschalter aktiviert den Stroboskop-Modus.

### ( SK ) Slovenskýzajz

AKO POUŽÍVAŤ:
Odmontážne otočné prepínače: Ak sa do 30 sekúnd po vypnutí batérie nevykoná žiadna činnosť, prepínač sa automaticky uzamkne.
Zap / Vyp: Jedným kliknutím na odľukovný prepínač gombíkovo zapnete / vypnete batériu.
Zmena úrovne jarkosti: Úroveň jarkosti môžete zmeniť iba v prípade, ak je svetlo zapnuté.
Vyberte formu svetla: Otvorte prepínač nahor pre bodové svetlo alebo nadol pre reflektor.
Turbo: Turbo (úroveň 7) aktivujete rýchlym dvojitým kliknutím na prepínač odmontážneho gombíka.
Stroboskop: Stroboskop aktivujete trojitým kliknutím na odľukovný prepínač gombíka.
Turbo: Turbo (úroveň 7) aktivujete rýchlym dvojitým kliknutím na prepínač odmontážneho gombíka.
Stroboskop: Stroboskop aktivujete trojitým kliknutím na odľukovný prepínač gombíka.

### ( ES ) Español

Desbloqueo de la perilla de selección: La perilla de selección se bloqueará automáticamente si no se realiza ninguna operación durante los 30 segundos posteriores a que se apague la linterna.
Modo Turbo: Doble clic rápido en la perilla de selección para activar Turbo (nivel 7).
Modo Stroboscópico: Después de desbloquear la perilla de selección, presione tres veces rápidamente el botón de selección para activar el modo estroboscópico.
Accesorios: Presione una sola vez el botón de selección para seleccionar previamente el nivel de luminosidad 7, el más alto, o para no ser memorizado.
Modificación del nivel de luminosidad: La luminosidad no se puede modificar hasta que la linterna esté encendida.
Elección de la forma del haz: Seleccione el haz concentrado desplazando el botón situado debajo de la perilla de selección hacia adelante, o seleccione el haz amplio desplazándolo hacia atrás.
Modo Turbo: Doble clic rápido en la perilla de selección para activar Turbo (nivel 7).
Modo Stroboscópico: Después de desbloquear la perilla de selección, presione tres veces rápidamente el botón de selección para activar el modo estroboscópico.
Accesorios: Presione una sola vez el botón de selección para seleccionar previamente el nivel de luminosidad 7, el más alto, o para no ser memorizado.

### ( RO ) Romanesc

Modo Turbo: Doble clic rápido en la perilla de selección para activar Turbo (nivel 7).
Modo Stroboscópico: Después de desbloquear la perilla de selección, presione tres veces rápidamente el botón de selección para activar el modo estroboscópico.
Accesorios: Presione una sola vez el botón de selección para seleccionar previamente el nivel de luminosidad 7, el más alto, o para no ser memorizado.

### ( UA ) Ukrainian

Відключення поворотної кнопки: Кнопка автоматично заблокується, якщо не виконати жодних дій протягом 30 секунд після того, як ліхтарик вимкнено.
Вибір режиму яскравості: Рівень яскравості можна змінити лише в тому випадку, якщо ліхтарик увімкнено.
Вибір форми світла: Натисніть на кнопку вибору світла вгору, щоб отримати точкове світло, або вниз, щоб отримати світло рефлектора.
Турбо режим: Двоєкратне швидке натискання на кнопку вибору світла активує режим Турбо (рівень 7).
Стробоскопічний режим: Тричі швидко натисніть на кнопку вибору світла, щоб активувати стробоскопічний режим.
Турбо режим: Двоєкратне швидке натискання на кнопку вибору світла активує режим Турбо (рівень 7).
Стробоскопічний режим: Тричі швидко натисніть на кнопку вибору світла, щоб активувати стробоскопічний режим.

### ( HU ) Magyarorszá

Modo Turbo: Doble clic rápido en la perilla de selección para activar Turbo (nivel 7).
Modo Stroboscópico: Después de desbloquear la perilla de selección, presione tres veces rápidamente el botón de selección para activar el modo estroboscópico.
Accesorios: Presione una sola vez el botón de selección para seleccionar previamente el nivel de luminosidad 7, el más alto, o para no ser memorizado.

### ( PL ) Polska

Modo Turbo: Doble clic rápido en la perilla de selección para activar Turbo (nivel 7).
Modo Stroboscópico: Después de desbloquear la perilla de selección, presione tres veces rápidamente el botón de selección para activar el modo estroboscópico.
Accesorios: Presione una sola vez el botón de selección para seleccionar previamente el nivel de luminosidad 7, el más alto, o para no ser memorizado.

### ( DE ) Deutsch

Modo Turbo: Doble clic rápido en la perilla de selección para activar Turbo (nivel 7).
Modo Stroboscópico: Después de desbloquear la perilla de selección, presione tres veces rápidamente el botón de selección para activar el modo estroboscópico.
Accesorios: Presione una sola vez el botón de selección para seleccionar previamente el nivel de luminosidad 7, el más alto, o para no ser memorizado.

### ( IT ) Italia

Modo Turbo: Doble clic rápido en la perilla de selección para activar Turbo (nivel 7).
Modo Stroboscópico: Después de desbloquear la perilla de selección, presione tres veces rápidamente el botón de selección para activar el modo estroboscópico.
Accesorios: Presione una sola vez el botón de selección para seleccionar previamente el nivel de luminosidad 7, el más alto, o para no ser memorizado.

### ( BG ) Български

Modo Turbo: Doble clic rápido en la perilla de selección para activar Turbo (nivel 7).
Modo Stroboscópico: Después de desbloquear la perilla de selección, presione tres veces rápidamente el botón de selección para activar el modo estroboscópico.
Accesorios: Presione una sola vez el botón de selección para seleccionar previamente el nivel de luminosidad 7, el más alto, o para no ser memorizado.

### ( SK ) Slovenskýzajz

Modo Turbo: Doble clic rápido en la perilla de selección para activar Turbo (nivel 7).
Modo Stroboscópico: Después de desbloquear la perilla de selección, presione tres veces rápidamente el botón de selección para activar el modo estroboscópico.
Accesorios: Presione una sola vez el botón de selección para seleccionar previamente el nivel de luminosidad 7, el más alto, o para no ser memorizado.

### ( ES ) Español

Modo Turbo: Doble clic rápido en la perilla de selección para activar Turbo (nivel 7).
Modo Stroboscópico: Después de desbloquear la perilla de selección, presione tres veces rápidamente el botón de selección para activar el modo estroboscópico.
Accesorios: Presione una sola vez el botón de selección para seleccionar previamente el nivel de luminosidad 7, el más alto, o para no ser memorizado.

### ( RO ) Romanesc

Modo Turbo: Doble clic rápido en la perilla de selección para activar Turbo (nivel 7).
Modo Stroboscópico: Después de desbloquear la perilla de selección, presione tres veces rápidamente el botón de selección para activar el modo estroboscópico.
Accesorios: Presione una sola vez el botón de selección para seleccionar previamente el nivel de luminosidad 7, el más alto, o para no ser memorizado.

### ( UA ) Ukrainian

Modo Turbo: Doble clic rápido en la perilla de selección para activar Turbo (nivel 7).
Modo Stroboscópico: Después de desbloquear la perilla de selección, presione tres veces rápidamente el botón de selección para activar el modo estroboscópico.
Accesorios: Presione una sola vez el botón de selección para seleccionar previamente el nivel de luminosidad 7, el más alto, o para no ser memorizado.

### ( HU ) Magyarorszá

Modo Turbo: Doble clic rápido en la perilla de selección para activar Turbo (nivel 7).
Modo Stroboscópico: Después de desbloquear la perilla de selección, presione tres veces rápidamente el botón de selección para activar el modo estroboscópico.
Accesorios: Presione una sola vez el botón de selección para seleccionar previamente el nivel de luminosidad 7, el más alto, o para no ser memorizado.

### ( PL ) Polska

Modo Turbo: Doble clic rápido en la perilla de selección para activar Turbo (nivel 7).
Modo Stroboscópico: Después de desbloquear la perilla de selección, presione tres veces rápidamente el botón de selección para activar el modo estroboscópico.
Accesorios: Presione una sola vez el botón de selección para seleccionar previamente el nivel de luminosidad 7, el más alto, o para no ser memorizado.

### ( DE ) Deutsch

Modo Turbo: Doble clic rápido en la perilla de selección para activar Turbo (nivel 7).
Modo Stroboscópico: Después de desbloquear la perilla de selección, presione tres veces rápidamente el botón de selección para activar el modo estroboscópico.
Accesorios: Presione una sola vez el botón de selección para seleccionar previamente el nivel de luminosidad 7, el más alto, o para no ser memorizado.

### ( IT ) Italia

Modo Turbo: Doble clic rápido en la perilla de selección para activar Turbo (nivel 7).
Modo Stroboscópico: Después de desbloquear la perilla de selección, presione tres veces rápidamente el botón de selección para activar el modo estroboscópico.
Accesorios: Presione una sola vez el botón de selección para seleccionar previamente el nivel de luminosidad 7, el más alto, o para no ser memorizado.

### ( BG ) Български

Modo Turbo: Doble clic rápido en la perilla de selección para activar Turbo (nivel 7).
Modo Stroboscópico: Después de desbloquear la perilla de selección, presione tres veces rápidamente el botón de selección para activar el modo estroboscópico.
Accesorios: Presione una sola vez el botón de selección para seleccionar previamente el nivel de luminosidad 7, el más alto, o para no ser memorizado.

### ( SK ) Slovenskýzajz

Modo Turbo: Doble clic rápido en la perilla de selección para activar Turbo (nivel 7).
Modo Stroboscópico: Después de desbloquear la perilla de selección, presione tres veces rápidamente el botón de selección para activar el modo estroboscópico.
Accesorios: Presione una sola vez el botón de selección para seleccionar previamente el nivel de luminosidad 7, el más alto, o para no ser memorizado.

### ( ES ) Español

Modo Turbo: Doble clic rápido en la perilla de selección para activar Turbo (nivel 7).
Modo Stroboscópico: Después de desbloquear la perilla de selección, presione tres veces rápidamente el botón de selección para activar el modo estroboscópico.
Accesorios: Presione una sola vez el botón de selección para seleccionar previamente el nivel de luminosidad 7, el más alto, o para no ser memorizado.

### ( RO ) Romanesc

Modo Turbo: Doble clic rápido en la perilla de selección para activar Turbo (nivel 7).
Modo Stroboscópico: Después de desbloquear la perilla de selección, presione tres veces rápidamente el botón de selección para activar el modo estroboscópico.
Accesorios: Presione una sola vez el botón de selección para seleccionar previamente el nivel de luminosidad 7, el más alto, o para no ser memorizado.

### ( UA ) Ukrainian

Modo Turbo: Doble clic rápido en la perilla de selección para activar Turbo (nivel 7).