

Nikon

双眼鏡/Binoculars/Prismáticos/
Jumelles/Fernglas/Binocolo/Kikare/
Verrekijker/Бинокль/Lornetka/
Kiikarit/Binokulární dalekohled/
Binoclu/Távcső

Jp

En

Es

Fr

De

It

Sv

Nl

Ru

Pl

Fi

Cz

Ro

Hu

ACTION

8×42/10×42/7×50/10×50/12×50/16×50

ACTION ZOOM

10-22×50

使用説明書/Instruction Manual/Manual de instrucciones/
Manuel d'utilisation/Bedienungsanleitung/
Manuale di istruzioni/Bruksanvisning/
Gebruiksaanwijzing/Руководство по продукции/
Instrukcja obsługi/Käyttöohje/Návod k použití/
Manual de instrucțiuni/Kezelési útmutató

はじめに

■ 本書について

このたびは、ニコン双眼鏡をご購入いただきありがとうございます。
製品をお使いになる前に、本書をよくお読みになり、正しくお使いください。
お読みになった後は、いつでも参照できるようにしてください。

● 使用説明書について

- ACTION 8×42/10×42/7×50/10×50/12×50/16×50（総称して「ACTION」と表記しています）とACTION ZOOM 10-22×50（「ACTION ZOOM」と表記しています）の操作説明は共通です。本書では、製品のイラストはACTION 10×50を使用して説明しています。操作が異なる場合のみ、ACTION ZOOMの説明・イラストを記載しています。
- 使用説明書の一部または全部を無断で転載することは、固くお断りいたします。
- 本書のイラストは、実際と異なる場合があります。
- 使用説明書の誤りなどについての補償はご容赦ください。
- 製品の外観、仕様、性能は予告なく変更することがありますので、ご了承ください。

■ 安全上・取り扱い上のご注意

あなたや他の人々への危害や財産への損害を未然に防止するため、ご使用前に「安全上・取り扱い上のご注意」をよくお読みの上、正しくお使いください。

警告

「死亡または重傷を負うおそれがある内容」です。

注意

「軽傷を負うことや財産の損害が発生するおそれがある内容」です。

取り扱い上のご注意

「製品の性能・機能を阻害する損害が発生するおそれのある内容」です。

● 安全上のご注意

⚠ 警告

- 歩きながらや運転・操縦しながらの使用はしない
事故やけがの原因になります。
- 分解または改造をしない
落下などによる破損で内部が露出したら、露出部に触らない
けがの原因になります。
- 製品で直接太陽や強い光を見ない
失明や視力障害の原因になります。
- 幼児の手の届くところに置かない
故障や事故、けがの原因になります。
この製品の包装に使用されるポリ袋などで口や鼻をふさぎ、窒息の原因になることがあります。
また、小さな付属品を誤って飲み込むと、身体に悪影響を及ぼします。
飲み込んだら、すぐに医師の診断を受けてください。
- ストラップ類を首に巻きつけない
事故の原因になります。

⚠ 注意

- レンズを太陽や強い光源に向けたままにしない
集光して、発火の原因になることがあります。
- 夏場の車内や直射日光の当たる所など高温環境に放置しない
故障や発火の原因になります。
- 製品は、指や手、皮膚をはさまないように操作する
事故やけがの原因になります。

Jp

En

Es

Fr

De

It

Sv

Nl

Ru

Pl

Fi

Cz

Ro

Hu

- **肌に異常を感じたら、すぐに使用を中止する**
放置すると、皮膚のかぶれなどの原因になります。
- **使用前に製品のゴム部分、接眼目当てや付属品の状態を点検する**
長期間の使用や保管の間に劣化し、衣類などを汚すことがあります。

● 取り扱い上のご注意

- **強いショックを与えない**
製品を落としたり、ぶつけないようにご注意ください。強い衝撃や振動を加えると、破損したり精密に調整された部分に悪影響を及ぼします。
- **水にぬらさない**
この製品に雨や水しぶき、砂や泥がかからないようにしてください。製品内部に水滴が入ったりすると、機能を損ねることがあります。
- **急激な温度変化を与えない**
製品を寒い場所から暖かい場所、または暖かい場所から寒い場所に持ち込むと、製品内外に水滴が生じて故障の原因となります。温度差のある場所に製品を持ち込む時はあらかじめ製品をバッグやポリエチレン袋などに入れて密閉してください。製品が周囲の温度になじんだら、袋から取り出してお使いください。
- **本体のお手入れについて**
本体のお手入れの際は、ブローアードでゴミやほこりを軽く吹き払ってから、乾いた柔らかい布で軽く拭いてください。特に、海辺で使った後は、真水を数滴たらした柔らかい清潔な布で塩分を拭き取ってから、乾いた柔らかい布で軽く拭いて乾かしてください。
- **レンズのお手入れについて**
レンズは傷が付きやすいので、ゴミやほこりが付いているときは、ブローアードで軽く吹き払う程度にしてください。なお、スプレー缶タイプのブローアードの場合、スプレー缶を傾けずにお使いください（中の液体が気化されずに吹き出し、レンズを傷つける場合があります）。レンズに万一指紋などが付いてしまった場合は、柔らかい清潔な布に市販のレンズクリーナーを少量湿らせて軽く拭き取ってください。
- **風通しのよい場所に保管する**
カビや故障などを防ぐため、風通しのよい乾燥した場所を選んで製品を保管してください。防虫剤のあるところ、高温となる夏季の車内、使用しているストーブの前などに製品を置かないでください。故障の原因となります。

- **長時間使用しないときは、乾燥剤と一緒に保管する**
この製品を長期保管する場合は、プラスチック袋や気密性の高い容器に、乾燥剤と一緒に保管してください。それが不可能なときは、湿気の影響を受けやすい付属のケースから出して、別々に清潔で風通しの良い場所に保管してください。
- **製品に無理な力を加えない**
眼幅を合わせるときなど製品を開閉する場合は、可動範囲内でゆっくりと動かしてください。また、「ピント合わせリング」や「視度調整リング」を回す場合も、可動範囲内で回してください。無理な力がかかると、製品の破損の原因となります。
- **回転部分に砂やゴミが入らないよう注意する**
「ピント合わせリング」や「視度調整リング」などの回転部分に砂やゴミが入りこむと、故障の原因となります。

Jp

En

Es

Fr

De

It

Sv

Nl

Ru

Pl

Fi

Cz

Ro

Hu

各部の名称

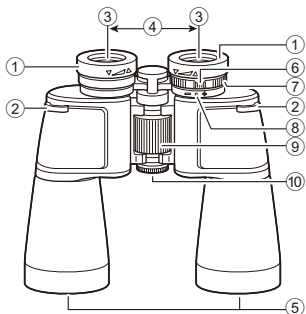

ACTION

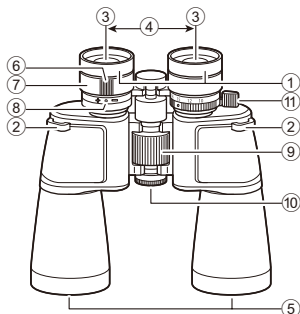

ACTION ZOOM

- ① 接眼目当て
- ② ストラップ取付け部
- ③ 接眼レンズ
- ④ 眼幅
- ⑤ 対物レンズ
- ⑥ 指標

- ⑦ 視度調整リング
- ⑧ 0ディオプター位置
- ⑨ ピント合わせリング
- ⑩ 中心軸
- ⑪ ズームレバー
(ACTION ZOOMのみ)

構成

双眼鏡ボディー	×1	ストラップ	×1
接眼キャップ	×1	ソフトケース	×1
対物キャップ	×2		

双眼鏡の使用法

■ 接眼目当てについて

● ACTION : ターンスライド式

接眼目当ての位置は、3段階で調整できます。

引き出す：▲方向（反時計回り）に回す

収納する：▼方向（時計回り）に回す

- 眼鏡を使用する場合は、目当てを収納して使用します。視野が確保される場合は、中間クリック位置での使用も可能です。
- 裸眼で使用する場合は、目当てを引き出して使用します。視野が確保される場合は、中間クリック位置での使用も可能です。

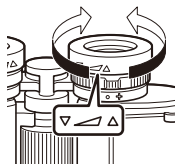

● ACTION ZOOM : 折り返し式

- 眼鏡を使用する場合は、目当て先端を外側に折り返して使用します。
- 裸眼で使用する場合は、目当て先端は折り返さずに使用します。

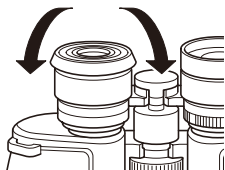

Jp

En

Es

Fr

De

It

Sv

Nl

Ru

Pl

Fi

Cz

Ro

Hu

Jp

En

Es

Fr

De

It

Sv

Nl

Ru

Pl

Fi

Cz

Ro

Hu

■ 眼幅を合わせる

接眼レンズを覗き込み、本体を矢印のように開閉して、視野がひとつの円になるように調整します。

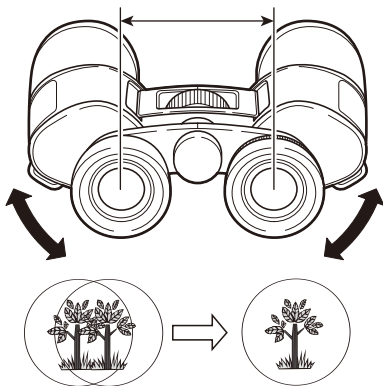

■ ピント合わせ（視度調整）を行う

左右の視力の違いを補正します。

この双眼鏡は中央繰出し（CF: Center Focus）式です。

●ACTION

- 1) 本体中央のピント合わせリングを回して、左目のピントを合わせます。

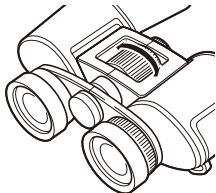

- 2) 右鏡筒の視度調整リングを回して、右目のピントを合わせます。

※ 同じ目標物で左目と右目の調整を行うことで、正確にピントを合わせることができます。

※ 視度調整リング・ピント合わせリングともに、遠くのは時計回りに、近くのは反時計回りに回すと、ピントが合います。

※ 調整後の視度調整リングの指標の位置を記録すれば、次回の視度調整が簡単になります。

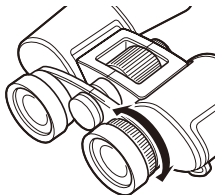

- 3) 最後に両目でピントの確認をします。
- 4) 目標物を変えた時は、ピント合わせリングのみを回してピントを合わせます。

●ACTION ZOOM

Jp

En

Es

Fr

De

It

Sv

Nl

Ru

Pl

Fi

Cz

Ro

Hu

- 1) 視界が広い低倍率で目標物を見つけた後、ズームレバーを操作して最高倍率（22倍）に設定します。

※ 高倍率側でピントを合わせておくと、倍率変更したときのピントズレは小さくなります。

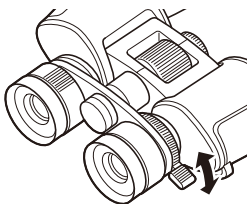

- 2) 本体中央のピント合わせリングを回して、右目のピントを合わせます。

※ 遠くのもの時計回りに、近くのもの反時計回りにピント合わせリングを回すと、ピントが合います。

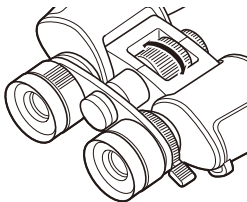

- 3) 左鏡筒の視度調整リングを回して、左目のピントを合わせます。

※ 遠くのもの反時計回りに、近くのもの時計回りに視度調整リングを回すと、ピントが合います。

※ 同じ目標物で左目と右目の調整を行うことで、正確にピントを合わせることができます。

※ 調整後の視度調整リングの指標の位置を記録すれば、次回の視度調整が簡単になります。

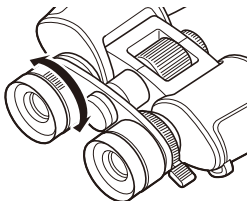

- 4) 最後に両目でピントの確認をします。

- 5) 目標物を変えた時は、ピント合わせリングのみを回してピントを合わせます。

■ 倍率を変更する (ACTION ZOOMのみ)

ズームレバーを動かして倍率を変えます。

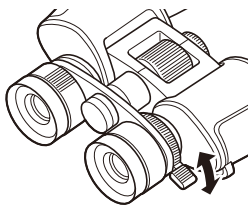

Jp

En

Es

Fr

De

It

Sv

Nl

Ru

Pl

Fi

Cz

Ro

Hu

Jp

En

Es

Fr

De

It

Sv

Nl

Ru

Pl

Fi

Cz

Ro

Hu

ストラップ、接眼キャップ、対物キャップの取り付け方

- ストラップは、ねじれないように注意して取り付けてください。
- 接眼キャップおよび対物キャップは、ループ部分にストラップを通します。

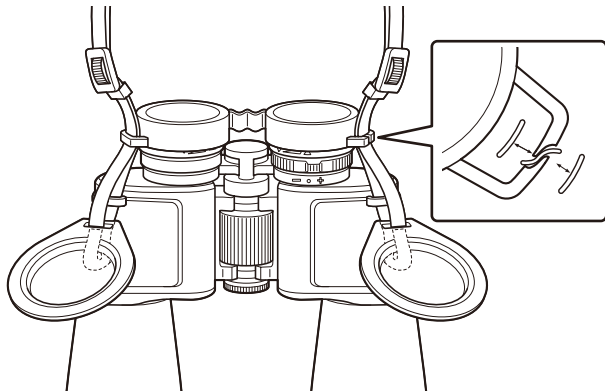

●使用できる三脚アダプター

本製品を三脚に取り付ける場合は、別売の三脚アダプター TRA-2またはTRA-3が必要です。詳細は、三脚アダプター TRA-2またはTRA-3の使用説明書を参照ください。

性能

型式：ポロプリズム中央繰り出し式							
型名	ACTION						ACTION ZOOM
	8×42	10×42	7×50	10×50	12×50	16×50	10-22×50 ^{*2}
倍率(×)	8	10	7	10	12	16	10
対物レンズ有効径 (mm)	42	42	50	50	50	50	50
実視界(°)	8	6.8	6.4	6.4	5.6	4.2	3.9
見掛視界(°) ^{*1}	58.4	61.4	42.7	58.4	60.8	60.8	37.6
1,000m先の視界(m)	140	119	112	112	98	73	68
ひとみ径(mm)	5.3	4.2	7.1	5.0	4.2	3.1	5.0
明るさ	28.1	17.6	50.4	25.0	17.6	9.6	25.0
アイレリーフ(mm)	17.3	16.1	19.6	17.3	16.1	13	16.3
最短合焦距離(m)	5.0	5.0	8.0	7.0	8.0	8.0	8.0
高さ(mm)	149	149	193	185	185	185	202
幅(mm)	193	193	200	200	200	200	200
厚さ(mm)	59	59	66	66	66	66	66
質量(重さ)(g)	790	790	935	935	945	940	950
眼幅調整範囲(mm)	56-72						
防水	非対応 ^{*3}						

*1: 見掛視界：ISO14132-1：2015に基づいた見掛視界の表記数値。

*2: 倍率が10倍のとき。

*3: 本製品は防水仕様ではありません。取扱いに注意してください。

Jp

En

Es

Fr

De

It

Sv

Nl

Ru

Pl

Fi

Cz

Ro

Hu

Jp

En

Es

Fr

De

It

Sv

Nl

Ru

Pl

Fi

Cz

Ro

Hu

■ アフターサービスについて

お買い上げいただきましたニコン双眼鏡を、安心してご愛用いただきますよう、次のとおり修理、アフターサービスを行っております。

● 補修用性能部品と修理可能期間について

補修用性能部品（機能維持に必要な部品）の保有期間内を、修理可能期間とさせていただきます。なお、部品保有期間の経過後も修理できる場合もありますので、ニコンサービス機関、ご購入店または最寄りの販売店にお問い合わせください。また、水没、火災、落下等による故障または破損で全損と認められる場合は、保有期間内であっても修理できません。この故障や破損の程度の判定は、ニコンサービス機関にお任せください。

Introduction

■ Read this first

Thank you for purchasing these Nikon binoculars. Before using the product, read this document thoroughly to ensure proper use.

After reading this document, keep it readily accessible for future reference.

● About the documentation

- This document describes shared operation instructions for the ACTION 8×42/10×42/7×50/10×50/12×50/16×50 (collectively referred to as “ACTION”) and ACTION ZOOM 10-22×50 (referred to as “ACTION ZOOM”) models. The model generally used in this document for illustrative purposes is an ACTION 10×50. Descriptions and illustrations of the ACTION ZOOM are included only for cases in which the operations differ.
- No part of this document may be reproduced, transmitted, transcribed, stored in a retrieval system, or translated into any language in any form, by any means, without Nikon's prior written permission.
- Illustrations shown in this document may differ from the actual product.
- Nikon will not be held liable for any errors this document may contain.
- The appearance, specifications, and capabilities of this product are subject to change without notice.

■ For your safety and caring for the product

To prevent damage to property or injury to yourself or to others, read “For your safety and caring for the product” in its entirety before using this product.

WARNING

Failure to observe the precautions marked with this icon could result in death or severe injury.

CAUTION

Failure to observe the precautions marked with this icon could result in injury or property damage.

Jp

En

Es

Fr

De

It

Sv

NI

Ru

Pl

Fi

Cz

Ro

Hu

Caring for the product: Cautions

The items contained in this section alert you to the fact that any improper use ignoring the contents described herein may negatively affect product performance and functionality.

● For your safety

WARNING

- **Do not use while walking or operating a vehicle.**
Failure to observe this precaution could result in accidents or other injury.
- **Do not disassemble or modify this product.**
Do not touch internal parts that become exposed as the result of a fall or other accident.
Failure to observe these precautions could result in injury.
- **Do not directly view the sun or other bright light source through the product.**
Failure to observe this precaution could result in visual impairment.
- **Keep this product out of reach of children.**
Failure to observe this precaution could result in accidents, other injury, or product malfunction.
The plastic bag used to wrap this product may block their mouths and noses and cause them to suffocate.
In addition, note that small parts constitute a choking hazard.
Should a child swallow any part of this product, seek immediate medical attention.
- **Do not entangle, wrap or twist the straps around your neck.**
Failure to observe this precaution could result in accidents.

CAUTION

- **Do not leave the lenses pointed at the sun or other strong light sources.**
Light focused by the lens could cause a fire.
- **Do not leave the product where it will be exposed to extremely high temperatures for an extended period, such as in an enclosed automobile or in direct sunlight.**
Failure to observe this precaution could result in fire or product malfunction.
- **Take care that your fingers, hands, and skin do not get caught in the product.**
Failure to observe this precaution could result in accidents or other injury.

- **Cease use immediately should you notice any changes in your skin.**

Failure to observe this precaution could result in skin irritation or inflammation.

- **Check the condition of the product's rubber parts, eyecups, and accessories before use.**

They may deteriorate if used or stored for a long period of time, and may attach on clothes and cause stains.

● **Caring for the product: Cautions**

- **Do not drop**

Do not drop the product or subject it to blows. The product may malfunction if subjected to strong shocks or vibration.

- **Keep dry**

Protect the product from rain, water splashes, sand, and mud. Water inside the product can damage the functionality.

- **Avoid sudden changes in temperature**

If you bring the product from a cold place to a warm place, or from a warm place to a cold place, water droplets may form inside and outside the product and cause damage. When you bring the product to a place with a temperature difference, place the product in a carrying case or plastic bag and seal it beforehand. When the product has adapted to the ambient temperature, take it out from the bag and use it.

- **Cleaning the body**

When cleaning the body, use a blower to gently remove dust and lint, then wipe gently with a soft, dry cloth. After using the product at the beach or seaside, wipe off any sand or salt using a cloth lightly dampened in fresh water and then dry the product thoroughly.

- **Cleaning the lenses**

These glass elements are easily damaged: remove dust and lint with a blower. If using an aerosol blower, keep the can vertical to prevent the discharge of liquid that could damage glass elements. To remove fingerprints and other stains from the lenses, apply a small amount of lens cleaner to a soft cloth and wipe the lenses carefully.

- **Store in a well-ventilated area**

To prevent mold or mildew, store the product in a dry, well-ventilated area. Do not store the product with naphtha or camphor moth balls, or where it will be exposed to extremely high temperatures, for example near a heater or in an enclosed vehicle on a hot day. Failure to observe these precautions could result in product malfunction.

Jp

En

Es

Fr

De

It

Sv

Nl

Ru

Pl

Fi

Cz

Ro

Hu

- **When the product will not be used for an extended period, store the product with a desiccant**

For long term storage, keep the binoculars in a plastic bag or an airtight container with a desiccant. If this is not possible, remove the binoculars from the case, which is vulnerable to humidity, and store them separately in a clean, well-ventilated location.

- **Do not use excessive force when handling the product**

When opening and closing the product, such as when adjusting the interpupillary distance, move it slowly within the movable range.

Also, when rotating the “focusing ring” or “diopter adjustment ring”, move it within the movable range. Applying excessive force will result in damage to the product.

- **Take care not to let sand or dust get into the rotating parts**

Letting sand or dust get into the rotating parts such as the “focusing ring” or “diopter adjustment ring” could result in product malfunction.

Nomenclature

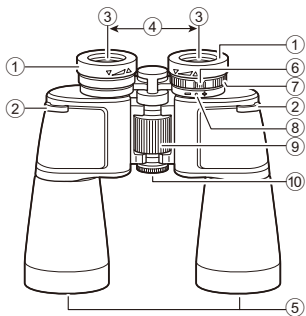

ACTION

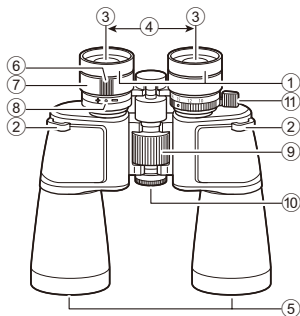

ACTION ZOOM

- ① Eyecups
- ② Strap eyelet
- ③ Eyepiece lens
- ④ Interpupillary distance
- ⑤ Objective lens
- ⑥ Diopter index

- ⑦ Diopter adjustment ring
- ⑧ 0 (zero) diopter position
- ⑨ Focusing ring
- ⑩ Central shaft
- ⑪ Zoom lever
(ACTION ZOOM only)

Items supplied

Binocular	×1	Strap	×1
Eyepiece cap	×1	Soft case	×1
Objective lens caps	×2		

Jp

En

Es

Fr

De

It

Sv

Nl

Ru

Pl

Fi

Cz

Ro

Hu

Jp

En

Es

Fr

De

It

Sv

NI

Ru

Pl

Fi

Cz

Ro

Hu

How to use binoculars

■ About the eyecups

●ACTION: Turn-and-slide type

The eyecup position can be adjusted to three levels.

Extend: Turn the eyecup in the ▲ (counterclockwise) direction.

Retract: Turn the eyecup in the ▼ (clockwise) direction.

- For eyeglass wearers, use fully retracted. To accurately adjust your eye position, you can also use the mid-range click stop position before reaching the fully retracted position.
- For non-eyeglass wearers, use fully extended. To accurately adjust your eye position, you can also use the mid-range click stop position before reaching the fully extended position.

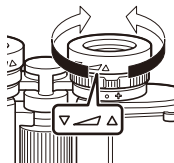

●ACTION ZOOM: Fold-back type

- For eyeglass wearers, fold back the end of the eyecups for use.
- For non-eyeglass wearers, do not fold back the end of the eyecups. Use them in the fully extended position.

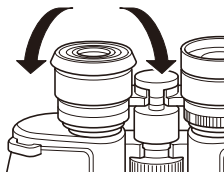

■ Adjusting the interpupillary distance

Look into the eyepieces, and open and close the body as shown by the arrows to adjust the field of view into a single circle.

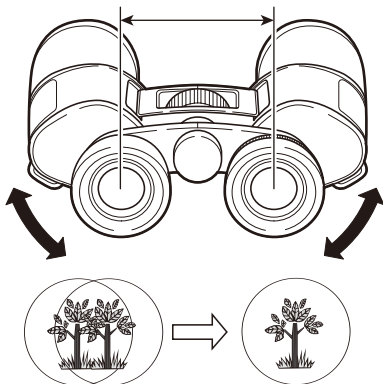

Jp

En

Es

Fr

De

It

Sv

Nl

Ru

Pl

Fi

Cz

Ro

Hu

Jp

En

Es

Fr

De

It

Sv

NL

Ru

Pl

Fi

Cz

Ro

Hu

■ Focusing (diopter adjustment)

Correct the difference between the left and right eyesight.
These binoculars are the center-focused (CF) type.

● ACTION

- 1) Turn the focusing ring in the center of the body, and focus when viewing with your left eye.

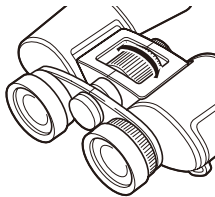

- 2) Turn the diopter adjustment ring on the right lens barrel, and focus when viewing with your right eye.

* You can focus accurately by adjusting the left and right on the same target object.

* For focusing with the diopter adjustment ring or focusing ring, rotate clockwise to focus on a distant subject, or counterclockwise for a nearby subject.

* With the focus correctly adjusted, record the diopter adjustment ring index position for easier future diopter adjustment.

- 3) Finally, check the focus with both eyes.
- 4) When you view a different subject, adjust the focusing ring until you obtain a sharp image.

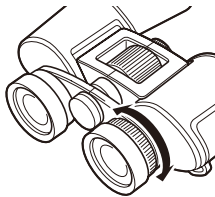

● ACTION ZOOM

- 1) Starting at the lowest magnification (which offers the widest field of view), find your target, and then use the zoom lever to set it to the highest magnification (22 \times).

* First, correctly adjust focusing at a higher magnification. This minimizes blurring, which may occur when you change magnification.

- 2) Turn the focusing ring in the center of the body, and focus when viewing with your right eye.

* Turn the focusing ring clockwise to focus on a distant subject, or counterclockwise for a nearby subject.

- 3) Turn the diopter adjustment ring on the left lens barrel, and focus when viewing with your left eye.

* Turn the diopter adjustment ring counterclockwise to focus on a distant subject, or clockwise for a nearby subject.

* You can focus accurately by adjusting the left and right on the same target object.

* With the focus correctly adjusted, record the diopter adjustment ring index position for easier future diopter adjustment.

- 4) Finally, check the focus with both eyes.

- 5) When you view a different subject, adjust the focusing ring until you obtain a sharp image.

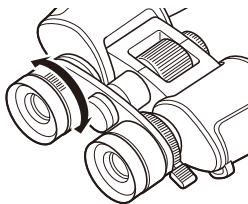
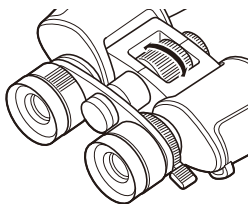
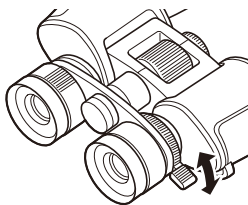

Jp

En

Es

Fr

De

It

Sv

Nl

Ru

Pl

Fi

Cz

Ro

Hu

Jp

En

Es

Fr

De

It

Sv

Nl

Ru

Pl

Fi

Cz

Ro

Hu

■ Changing magnification (ACTION ZOOM only)

Move the zoom lever to change magnification.

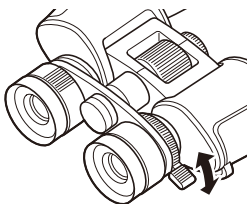

Attaching the strap, eyepiece cap, and objective lens caps

- Be careful not to twist the strap when attaching.
- Pass the strap through the loop part on the eyepiece cap and objective lens caps.

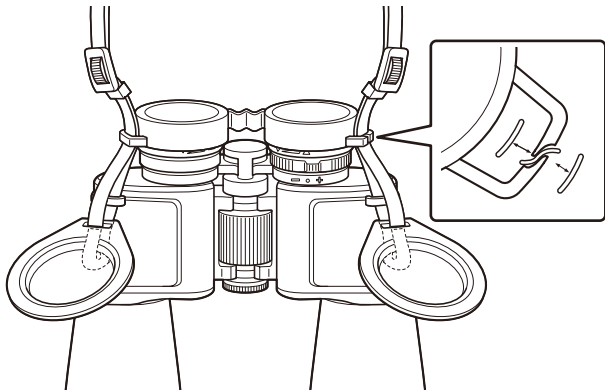

● Compatible tripod adapter

To attach this product to a tripod, a Tripod Adapter TRA-2 or TRA-3 (available separately) is required. For details, see the Instruction manual provided with the TRA-2 or TRA-3.

Jp

En

Es

Fr

De

It

Sv

Nl

Ru

Pl

Fi

Cz

Ro

Hu

Specifications

Jp

En

Es

Fr

De

It

Sv

NI

Ru

PI

Fi

Cz

Ro

Hu

Type: Porro prism central focusing type							
Model	ACTION						ACTION ZOOM
	8×42	10×42	7×50	10×50	12×50	16×50	10-22×50 ^{*2}
Magnification (×)	8	10	7	10	12	16	10
Effective diameter of objective lens (mm)	42	42	50	50	50	50	50
Angular field of view (real) (°)	8	6.8	6.4	6.4	5.6	4.2	3.9
Angular field of view (apparent) (°) ^{*1}	58.4	61.4	42.7	58.4	60.8	60.8	37.6
Field of view at 1,000 m/yds. (m/ft.)	140/420	119/356	112/335	112/335	98/293	73/220	68/204
Exit pupil (mm)	5.3	4.2	7.1	5.0	4.2	3.1	5.0
Relative brightness	28.1	17.6	50.4	25.0	17.6	9.6	25.0
Eye relief (mm)	17.3	16.1	19.6	17.3	16.1	13	16.3
Close focusing distance, approx. (m/ft.)	5.0/16.4	5.0/16.4	8.0/26.2	7.0/23.0	8.0/26.2	8.0/26.2	8.0/26.2
Length (mm/in.)	149/5.9	149/5.9	193/7.6	185/7.3	185/7.3	185/7.3	202/8.0
Width (mm/in.)	193/7.6	193/7.6	200/7.9	200/7.9	200/7.9	200/7.9	200/7.9
Depth (mm/in.)	59/2.3	59/2.3	66/2.6	66/2.6	66/2.6	66/2.6	66/2.6
Weight (g/oz.)	790/27.9	790/27.9	935/33.0	935/33.0	945/33.3	940/33.2	950/33.5
Interpupillary distance adjustment (mm)	56 - 72						
Waterproof	Not applicable ^{*3}						

*1: Apparent field of view: Apparent field of view is calculated based on the ISO14132-1:2015 standard.

*2: When the magnification is 10×.

*3: This product is not waterproof. Handle with care.

■ Troubleshooting/Repair

● When requesting for repair

Please contact your local dealer or the store where you purchased the product. Do not disassemble. It may result in a serious incident. Please note that Nikon is not responsible for any direct or indirect damage if the user attempts to disassemble the product.

Jp

En

Es

Fr

De

It

Sv

Nl

Ru

Pl

Fi

Cz

Ro

Hu

Jp

En

Es

Fr

De

It

Sv

Nl

Ru

Pl

Fi

Cz

Ro

Hu

Introducción

■ Lea esto primero

Gracias por adquirir estos prismáticos de Nikon.

Antes de utilizar el producto, lea detenidamente este documento para garantizar un uso adecuado.

Después de leer este documento, guárdelo en un lugar accesible para futuras consultas.

● Acerca de la documentación

- Este documento describe las instrucciones de funcionamiento comunes de los modelos ACTION 8×42/10×42/7×50/10×50/12×50/16×50 (denominados de forma colectiva como "ACTION") y ACTION ZOOM 10-22×50 (denominados de forma colectiva como "ACTION ZOOM"). El modelo utilizado normalmente en este documento con fines ilustrativos es un ACTION 10×50. Las descripciones e ilustraciones del modelo ACTION ZOOM solo se incluyen en los casos en los que las operaciones difieran.
- No se puede reproducir, transmitir, transcribir, almacenar en un sistema de recuperación ni traducir a ningún idioma ninguna parte de este documento de ninguna forma ni por ningún medio sin el permiso previo por escrito de Nikon.
- Las ilustraciones que se muestran en este documento pueden diferir del producto real.
- Nikon no se hace responsable de los errores que pueda contener este documento.
- El aspecto, las especificaciones y las funciones de este producto están sujetos a cambios sin previo aviso.

■ Por su seguridad y cuidado del producto

Para evitar daños materiales, sufrir lesiones o lesionar a terceros, lea las secciones "Por su seguridad y cuidado del producto" en su totalidad antes de utilizar este producto.

ADVERTENCIA

El incumplimiento de las precauciones marcadas con este icono puede provocar la muerte o lesiones graves.

PRECAUCIÓN

El incumplimiento de las precauciones marcadas con este icono puede provocar lesiones o daños materiales.

Cuidado del producto: Precauciones

Los puntos contenidos en esta sección le alertan del hecho de que cualquier uso inadecuado que ignore los contenidos aquí descritos, puede afectar negativamente al rendimiento y funcionalidad del producto.

● Por su seguridad

⚠ ADVERTENCIA

- **No los utilice mientras camina o conduce un vehículo.**
El incumplimiento de esta precaución podría provocar accidentes u otras lesiones.
- **No desmonte ni modifique este producto.**
No toque las piezas internas que puedan quedar expuestas como resultado de una caída u otro accidente.
El incumplimiento de estas precauciones podría provocar lesiones.
- **No mire directamente al sol o a otra fuente de luz brillante a través del producto.**
El incumplimiento de esta precaución podría provocar problemas de visión.
- **Mantenga este producto alejado de los niños.**
El incumplimiento de esta precaución podría provocar accidentes, otras lesiones o el mal funcionamiento del producto.
La bolsa de plástico utilizada para envolver este producto puede obstruirles la boca y la nariz, y provocarles asfixia.
Además, tenga en cuenta que las piezas pequeñas pueden presentar riesgos de asfixia.
Si un niño ingiere cualquier pieza de este producto, solicite asistencia médica inmediatamente.
- **No enrolle, envuelva ni retuerza las correas alrededor de su cuello.**
El incumplimiento de esta precaución podría provocar accidentes.

⚠ PRECAUCIÓN

- **No deje el objetivo apuntando hacia el sol ni hacia otras fuentes de luz intensa.**
La luz enfocada por la lente podría provocar un incendio.
- **No deje el producto en zonas expuestas a temperaturas extremadamente altas durante largos periodos de tiempo como, por ejemplo, en el interior de un vehículo cerrado o en contacto directo con la luz del sol.**
El incumplimiento de esta precaución podría provocar un incendio o el mal funcionamiento del producto.

Jp

En

Es

Fr

De

It

Sv

Nl

Ru

Pl

Fi

Cz

Ro

Hu

Jp

En

Es

Fr

De

It

Sv

NI

Ru

Pl

Fi

Cz

Ro

Hu

- **Preste atención para evitar que sus dedos, manos y piel queden atrapados en el producto.**

El incumplimiento de esta precaución podría provocar accidentes u otras lesiones.

- **Cese el uso inmediatamente si nota cambios en la piel.**

El incumplimiento de esta precaución puede provocar irritación o inflamación de la piel.

- **Compruebe el estado de las piezas de goma, las ojeras y los accesorios del producto antes de utilizarlo.**

Pueden deteriorarse si se utilizan o almacenan durante un largo periodo de tiempo, y pueden adherirse a la ropa y provocar manchas.

● **Cuidado del producto: Precauciones**

- **No los deje caer**

No deje caer el producto ni lo someta a golpes. El producto puede funcionar incorrectamente si se somete a fuertes golpes o vibraciones.

- **Manténgalo seco**

Proteja el producto de la lluvia, salpicaduras de agua, la arena y el barro. El agua dentro del producto puede dañar la funcionalidad.

- **Evite los cambios bruscos de temperatura**

Si lleva el producto de un lugar frío a un lugar cálido, o de un lugar cálido a un lugar frío, pueden formarse gotas de agua dentro y fuera del producto, y ocasionar daños. Cuando lleve el producto a un lugar con diferencias de temperatura, colóquelo en un estuche o bolsa de plástico y séllelo previamente. Una vez que el producto se haya adaptado a la temperatura ambiente, sáquelo de la bolsa y utilícelo.

- **Limpieza del cuerpo**

Cuando limpie el cuerpo, utilice un soplador para eliminar suavemente el polvo y las pelusas y, a continuación, pase un paño suave y seco. Después de utilizar el producto en la playa o a la orilla del mar, limpie la arena o la sal con un paño ligeramente humedecido en agua dulce y, a continuación, seque bien el producto.

- **Limpieza de los objetivos**

Estos elementos de cristal se dañan fácilmente: elimine el polvo y las pelusas con un soplador. Si utiliza un soplador de aerosol, mantenga el recipiente en posición vertical para evitar la descarga de líquido que podría dañar los elementos de cristal. Para eliminar las huellas dactilares y otras manchas de los objetivos, aplique una pequeña cantidad de limpiador de objetivos en un paño suave y limpie los objetivos con cuidado.

- **Guárdelo en un lugar bien ventilado**

Para evitar la formación de moho, guarde el producto en un lugar seco y bien ventilado. No guarde el producto con bolas de nafta o alcanfor para polillas o donde vaya a estar expuesto a temperaturas extremadamente altas, como, por ejemplo, cerca de un calefactor o en un vehículo cerrado en un día caluroso. El incumplimiento de estas precauciones podría provocar un funcionamiento incorrecto del producto.

- **Cuando no vaya a utilizar el producto durante un periodo prolongado de tiempo, guárdelo con un desecante**

Para almacenar los prismáticos a largo plazo, guárdelos en una bolsa de plástico o en un recipiente hermético con un desecante. Si no es posible, saque los prismáticos del estuche, que es vulnerable a la humedad, y guárdelos por separado en un lugar limpio y bien ventilado.

- **No emplee una fuerza excesiva al manipular el producto**

Al abrir y cerrar el producto, como cuando se ajusta la distancia interpupilar, desplácelo lentamente dentro del rango móvil. Asimismo, al rotar el “anillo de enfoque” o “anillo de ajuste de dioptrías”, desplácelo dentro del rango móvil. La aplicación de una fuerza excesiva podría dañar el producto.

- **Tenga cuidado de que no entre arena ni polvo en las piezas giratorias**

La penetración de arena o polvo en las piezas giratorias, como el “anillo de enfoque” o “anillo de ajuste de dioptrías”, podría provocar un funcionamiento incorrecto del producto.

Jp

En

Es

Fr

De

It

Sv

NI

Ru

Pl

Fi

Cz

Ro

Hu

Nomenclatura

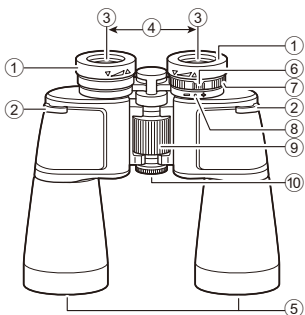

ACTION

- ① Ojeras
- ② Argolla para correa
- ③ Objetivos oculares
- ④ Distancia interpupilar
- ⑤ Lente del objetivo
- ⑥ Índice de dioptrías

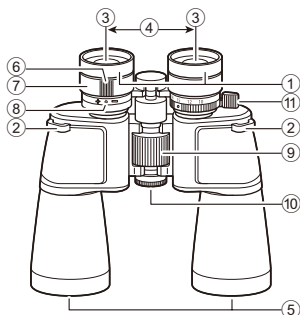

ACTION ZOOM

- ⑦ Anillo de ajuste de dioptrías
- ⑧ Posición dióptrica 0 (cero)
- ⑨ Anillo de enfoque
- ⑩ Eje central
- ⑪ Palanca del zoom
(solo para ACTION ZOOM)

Elementos suministrados

Prismático	×1	Correa	×1
Tapa del ocular	×1	Funda blanda	×1
Tapas de las lentes del objetivo	×2		

Cómo utilizar los prismáticos

■ Acerca de las ojeras

●ACTION: Tipo giratorio y deslizante

La posición de las ojeras se puede ajustar en tres niveles.

Extender: Gire la ojera en sentido ▲ (antihorario).

Retraer: Gire la ojera en sentido ▼ (horario).

- Aquellos usuarios que lleven gafas, deben utilizarla totalmente retraída. Para ajustar con precisión la posición de los ojos, también puede utilizar el tope intermedio del clic antes de alcanzar la posición totalmente retraída.
- Aquellos usuarios que no lleven gafas, deben utilizarla totalmente extendida. Para ajustar con precisión la posición de los ojos, también puede utilizar el tope intermedio del clic antes de alcanzar la posición totalmente extendida.

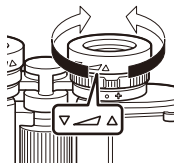

●ACTION ZOOM: Tipo plegable

- Las personas que utilizan gafas, deben plegar hacia atrás el extremo de las ojeras para utilizarlas.
- Las personas que no utilizan gafas, no deben plegar hacia atrás el extremo de las ojeras. Utilícelas en una posición completamente extendida.

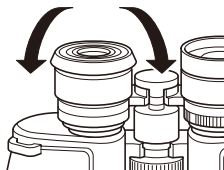

Jp

En

Es

Fr

De

It

Sv

Nl

Ru

Pl

Fi

Cz

Ro

Hu

Jp

En

Es

Fr

De

It

Sv

NI

Ru

Pl

Fi

Cz

Ro

Hu

■ Ajuste de la distancia interpupilar

Mire por los oculares, y abra y cierre el cuerpo como indican las flechas para ajustar el campo de visión en un único círculo.

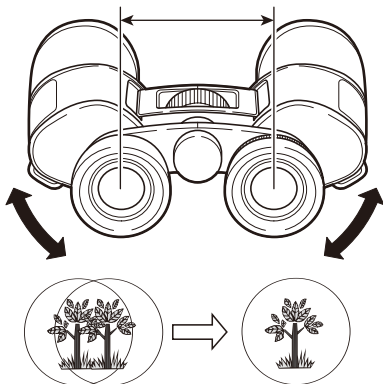

■ Enfoque (ajuste de dioptrías)

Corrija la diferencia entre la vista izquierda y la vista derecha. Estos prismáticos son de enfoque central (CF).

● ACTION

- 1) Gire el anillo de enfoque situado en el centro del cuerpo y enfoque cuando mire con el ojo izquierdo.
- 2) Gire el anillo de ajuste de dioptrías situado en el cuerpo derecho del objetivo y enfoque cuando mire con el ojo derecho.
 - * Puede enfocar con precisión ajustando el izquierdo y el derecho sobre el mismo objeto.
 - * Para enfocar con el anillo de ajuste de dioptrías o el anillo de enfoque, gire hacia la derecha para enfocar un sujeto distante, o hacia la izquierda para enfocar un sujeto cercano.
 - * Con el enfoque correctamente ajustado, registre la posición del índice del anillo de ajuste de dioptrías para facilitar el ajuste de dioptrías en el futuro.
- 3) Por último, compruebe el enfoque con ambos ojos.
- 4) Cuando visualice un sujeto distinto, ajuste el anillo de enfoque hasta obtener una imagen clara.

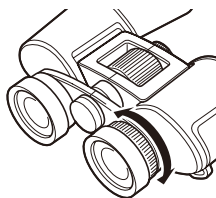
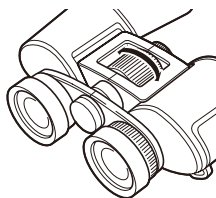

Jp

En

Es

Fr

De

It

Sv

Nl

Ru

Pl

Fi

Cz

Ro

Hu

Jp

En

Es

Fr

De

It

Sv

Nl

Ru

Pl

Fi

Cz

Ro

Hu

● ACTION ZOOM

- 1) Empiece por el aumento más bajo (que ofrece el campo de visión más amplio), busque su objetivo y, a continuación, utilice la palanca del zoom para ajustarlo al aumento más alto (22x).

* En primer lugar, ajuste correctamente el enfoque con un aumento mayor. Esto minimiza el desenfoque que puede producirse al cambiar el aumento.

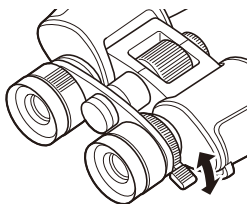

- 2) Gire el anillo de enfoque situado en el centro del cuerpo y enfoque cuando mire con el ojo derecho.

* Gire el anillo de enfoque en sentido horario para enfocar un sujeto lejano, o en sentido antihorario para enfocar un sujeto cercano.

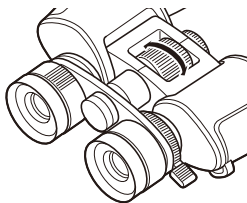

- 3) Gire el anillo de ajuste de dioptrías situado en el cuerpo izquierdo del objetivo y enfoque cuando mire con el ojo izquierdo.

* Gire el anillo de ajuste de dioptrías en sentido antihorario para enfocar un sujeto lejano, o en sentido horario para enfocar un sujeto cercano.

* Puede enfocar con precisión ajustando el izquierdo y el derecho sobre el mismo objeto.

* Con el enfoque correctamente ajustado, registre la posición del índice del anillo de ajuste de dioptrías para facilitar el ajuste de dioptrías en el futuro.

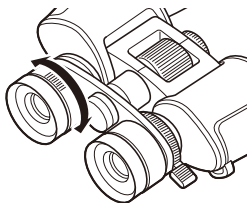

- 4) Por último, compruebe el enfoque con ambos ojos.
- 5) Cuando visualice un sujeto distinto, ajuste el anillo de enfoque hasta obtener una imagen clara.

■ Modificación del aumento (solo para ACTION ZOOM)

Mueva la palanca del zoom para cambiar el aumento.

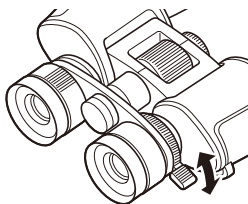

Jp

En

Es

Fr

De

It

Sv

Nl

Ru

Pl

Fi

Cz

Ro

Hu

Jp

En

Es

Fr

De

It

Sv

NI

Ru

Pl

Fi

Cz

Ro

Hu

Colocación de la correa, la tapa del ocular y las tapas de las lentes del objetivo

- Tenga cuidado de no retorcer la correa al colocarla.
- Pase la correa por la parte de la presilla de la tapa del ocular y las tapas de las lentes del objetivo.

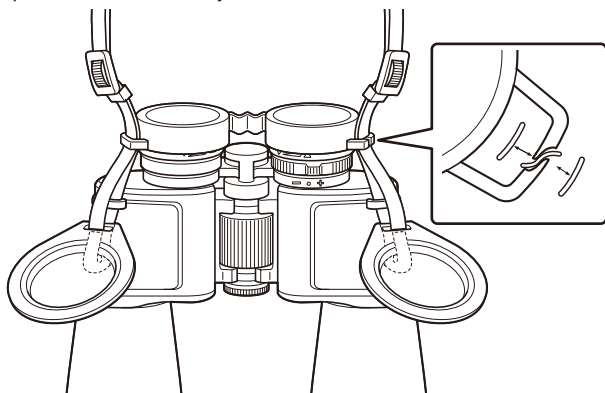

● Adaptador de trípode compatible

Para colocar este producto en un trípode, se necesita un adaptador de trípode TRA-2 o TRA-3 (disponible por separado). Para obtener más información, consulte el manual de instrucciones que se facilita con el adaptador de trípode TRA-2 o TRA-3.

Especificaciones

Tipo: Tipo de enfoque central con prisma Porro							
Modelo	ACTION						ACTION ZOOM
	8x42	10x42	7x50	10x50	12x50	16x50	10-22x50 ¹²
Aumento (x)	8	10	7	10	12	16	10
Diámetro efectivo de la lente del objetivo (mm)	42	42	50	50	50	50	50
Campo de visión angular (real) (°)	8	6,8	6,4	6,4	5,6	4,2	3,9
Campo de visión angular (aparente) (°) ^{*1}	58,4	61,4	42,7	58,4	60,8	60,8	37,6
Campo de visión a 1.000 metros/yardas (metros/pies)	140/420	119/356	112/335	112/335	98/293	73/220	68/204
Pupila de salida (mm)	5,3	4,2	7,1	5,0	4,2	3,1	5,0
Brillo relativo	28,1	17,6	50,4	25,0	17,6	9,6	25,0
Alivio ocular (mm)	17,3	16,1	19,6	17,3	16,1	13	16,3
Distancia de enfoque cercana, aproximadamente (metros/pies)	5,0/16,4	5,0/16,4	8,0/26,2	7,0/23,0	8,0/26,2	8,0/26,2	8,0/26,2
Largo (mm/pulgadas)	149/5,9	149/5,9	193/7,6	185/7,3	185/7,3	185/7,3	202/8,0
Ancho (mm/pulgadas)	193/7,6	193/7,6	200/7,9	200/7,9	200/7,9	200/7,9	200/7,9
Fondo (mm/pulgadas)	59/2,3	59/2,3	66/2,6	66/2,6	66/2,6	66/2,6	66/2,6
Peso (g/onzas)	790/27,9	790/27,9	935/33,0	935/33,0	945/33,3	940/33,2	950/33,5
Ajuste de la distancia interpupilar (mm)	56 - 72						
Resistente al agua	No se aplica ^{*3}						

*1: Campo de visión aparente: El campo de visión aparente se calcula según la norma ISO14132-1:2015.

*2: Cuando el aumento es de 10x.

*3: Este producto no es resistente al agua. Manipúlelo con cuidado.

Jp

En

Es

Fr

De

It

Sv

Nl

Ru

Pl

Fi

Cz

Ro

Hu

■ Solución de problemas/Reparación

● Para solicitar una reparación

Póngase en contacto con su distribuidor local o con la tienda en la que adquirió el producto. No las desmonte. Podría provocar un grave incidente. Tenga en cuenta que Nikon no se hace responsable de ningún daño directo o indirecto si el usuario intenta desmontar el producto.

Introduction

■ Lisez d'abord ceci

Merci d'avoir acheté ces jumelles Nikon.

Avant d'utiliser le produit, lisez attentivement ce document pour garantir une utilisation correcte.

Après avoir lu ce document, rangez-le dans un endroit facilement accessible pour pouvoir vous y référer ultérieurement.

● À propos de la documentation

- Ce document décrit les instructions d'utilisation partagées pour les modèles ACTION 8×42/10×42/7×50/10×50/12×50/16×50 (désignés collectivement sous le nom "ACTION") et le modèle ACTION ZOOM 10-22×50 (désigné sous le nom "ACTION ZOOM"). Le modèle généralement utilisé dans ce document à des fins d'illustration est un ACTION 10×50. Les descriptions et les illustrations de l'ACTION ZOOM ne sont incluses que lorsque l'utilisation est différente.
- Aucune partie du présent document ne peut être reproduite, transmise, retranscrite, stockée dans un système de récupération ou traduite dans quelque langue que ce soit, sous quelque forme et de quelque manière que ce soit, sans l'accord préalable écrit de Nikon.
- Les illustrations présentées dans ce document peuvent ne pas correspondre au produit réel.
- Nikon ne pourra être tenu responsable des erreurs que ce document pourrait contenir.
- L'apparence, les spécifications et les capacités de ce produit sont susceptibles d'être modifiées sans préavis.

■ Pour votre sécurité et l'entretien du produit

Afin d'éviter de provoquer des dommages matériels, de vous blesser ou de blesser un tiers, lisez intégralement "Pour votre sécurité et l'entretien du produit" avant d'utiliser ce produit.

AVERTISSEMENT

Le non-respect des consignes indiquées par cette icône peut vous exposer à un danger de mort ou à de graves blessures.

ATTENTION

Le non-respect des consignes indiquées par cette icône peut vous exposer à des blessures ou provoquer des dommages matériels.

Jp

En

Es

Fr

De

It

Sv

Nl

Ru

Pl

Fi

Cz

Ro

Hu

Jp

En

Es

Fr

De

It

Sv

NL

Ru

Pl

Fi

Cz

Ro

Hu

Entretien du produit : Précautions

Les éléments figurant dans cette section vous alertent sur le fait que toute utilisation inappropriée et ignorant le contenu décrit ci-après peut affecter négativement les performances et la fonctionnalité du produit.

● Pour votre sécurité

AVERTISSEMENT

- **N'utilisez pas ce produit en marchant ou en conduisant un véhicule.**

Le non-respect de cette consigne peut provoquer des accidents ou d'autres blessures.

- **Ne démontez pas ou ne modifiez pas ce produit. Ne touchez pas les composants internes exposés suite à une chute ou à un autre accident.**

Le non-respect de ces consignes peut provoquer des blessures.

- **N'observez pas directement le soleil ou toute autre source lumineuse puissante à travers le produit.**

Le non-respect de cette consigne peut provoquer des troubles visuels.

- **Conservez ce produit hors de portée des enfants.**

Le non-respect de cette consigne peut provoquer des accidents, d'autres blessures ou le dysfonctionnement du produit.

Le sac en plastique utilisé pour emballer ce produit pourrait obstruer leur bouche et leur nez, et entraîner une suffocation.

En outre, notez que les petites pièces de l'appareil peuvent entraîner un risque d'étouffement.

Si un enfant avale une pièce de ce produit, consultez immédiatement un médecin.

- **N'enroulez pas la courroie ou la dragonne autour de votre cou.**

Cela pourrait entraîner des accidents.

ATTENTION

- **Ne pointez pas les objectifs en direction du soleil ou d'autres sources très lumineuses.**

La lumière diffusée par l'objectif peut entraîner un incendie.

- **Ne laissez pas le produit exposé à des températures excessivement élevées pendant une période prolongée, comme dans une voiture fermée ou en plein soleil.**

Le non-respect de cette consigne peut provoquer un incendie ou le dysfonctionnement du produit.

- **Veillez à ne pas coincer vos doigts, vos mains et votre peau dans le produit.**

Le non-respect de cette consigne peut provoquer des accidents ou d'autres blessures.

- **Si vous observez un quelconque changement au niveau de votre peau, cessez immédiatement toute utilisation du produit.**

Le non-respect de cette consigne peut provoquer une inflammation ou une irritation de la peau.

- **Vérifiez l'état des pièces en caoutchouc, des œillets et des accessoires du produit avant son utilisation.**

En cas d'utilisation ou de stockage prolongés, ces pièces peuvent se détériorer, coller aux vêtements et causer des taches.

● **Entretien du produit : Précautions**

- **Ne les faites pas tomber**

Ne laissez pas tomber le produit et ne le soumettez pas à des chocs. S'il est soumis à des chocs ou à d'importantes vibrations, le produit risque de mal fonctionner.

- **Gardez votre matériel au sec**

Protégez le produit de la pluie, des éclaboussures d'eau, du sable et de la boue. La présence d'eau à l'intérieur du produit peut nuire à son bon fonctionnement.

- **Évitez les changements brusques de température**

Si vous transportez le produit d'un endroit froid vers un endroit chaud, ou d'un endroit chaud vers un endroit froid, des gouttelettes d'eau peuvent se former à l'intérieur et à l'extérieur du produit et provoquer des dommages. Lorsque vous déplacez le produit dans des endroits présentant des différences de température, enfermez le produit au préalable dans une mallette de transport ou dans un sac en plastique. Une fois que le produit s'est adapté à la température ambiante, vous pouvez le sortir du sac et l'utiliser.

- **Nettoyage du boîtier**

Lors du nettoyage du boîtier, utilisez une soufflette pour éliminer délicatement la poussière et les peluches, puis essuyez délicatement avec un chiffon doux et sec. Si vous utilisez le produit à la plage ou au bord de la mer, essuyez ensuite le sable ou le sel à l'aide d'un chiffon légèrement imbibé d'eau douce, puis séchez soigneusement le produit.

Jp

En

Es

Fr

De

It

Sv

NI

Ru

Pl

Fi

Cz

Ro

Hu

- **Nettoyage des lentilles**

Ces parties en verre se rayent facilement : éliminez la poussière et les peluches avec une soufflette. Si vous utilisez une soufflette à aérosol, maintenez la bombe verticale pour éviter l'écoulement de liquide, ce qui pourrait endommager les parties en verre. Pour éliminer les traces de doigts et autres taches sur les lentilles, appliquez une petite quantité de nettoyant pour lentilles sur un chiffon doux et essuyez soigneusement les lentilles.

- **Conserver dans un endroit bien ventilé**

Pour éviter la moisissure, stockez le produit dans un endroit sec et bien ventilé. Ne stockez pas le produit avec des boules antimites de naphthaline ou de camphre ou dans un endroit où il pourrait être exposé à des températures extrêmement élevées, par exemple près d'un chauffage ou, par une journée chaude, dans un véhicule fermé. Le non-respect de ces consignes peut provoquer des blessures ou le dysfonctionnement du produit.

- **Lorsque le produit n'est pas utilisé pendant une période prolongée, stockez-le avec un absorbeur d'humidité**

Pour le stockage à long terme, conservez les jumelles dans un sac en plastique ou dans un récipient hermétique avec un absorbeur d'humidité. Si cela n'est pas possible, retirez les jumelles de l'étui, qui est sensible à l'humidité, et conservez-les séparément dans un lieu propre et bien ventilé.

- **N'utilisez pas de force excessive lors de la manipulation du produit**

Lors de l'ouverture et de la fermeture du produit, par exemple lors du réglage de la distance interpupillaire, déplacez-le lentement dans la plage mobile. De plus, lorsque vous faites tourner la "bague de mise au point" ou la "bague de réglage dioptrique", ne forcez pas d'un côté comme de l'autre. L'application d'une force excessive provoquera des dommages au niveau du produit.

- **Faites attention à ne pas laisser du sable ou de la poussière pénétrer dans les pièces rotatives**

Si vous laissez du sable ou de la poussière pénétrer dans les pièces rotatives telles que la "bague de mise au point" ou la "bague de réglage dioptrique", cela pourrait entraîner un dysfonctionnement du produit.

Nomenclature

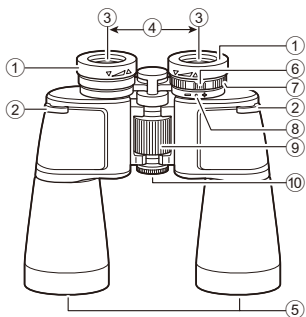

ACTION

- ① Œilletons
- ② Œillet de sangle
- ③ Lentilles oculaires
- ④ Distance interpupillaire
- ⑤ Objectif
- ⑥ Index dioptrique

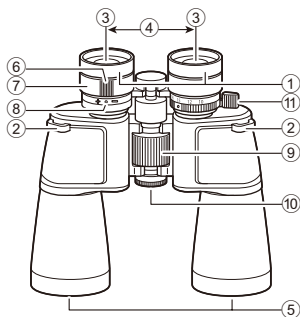

ACTION ZOOM

- ⑦ Bague de réglage dioptrique
- ⑧ Position 0 (zéro) dioptrique
- ⑨ Bague de mise au point
- ⑩ Axe central
- ⑪ Levier de zoom
(uniquement sur l'ACTION ZOOM)

Éléments fournis

Jumelles	x1	Sangle	x1
Capuchon d'oculaire	x1	Étui souple	x1
Capuchons d'objectif	x2		

Jp

En

Es

Fr

De

It

Sv

Nl

Ru

Pl

Fi

Cz

Ro

Hu

Jp

En

Es

Fr

De

It

Sv

NI

Ru

Pl

Fi

Cz

Ro

Hu

Comment utiliser des jumelles

■ À propos des œilletons

●ACTION : Type à rotation et glissement

La position de l'œilleton peut être réglée sur trois niveaux.

Déployer : Tournez l'œilleton dans le sens ▲ (sens inverse des aiguilles d'une montre).

Rétracter : Tournez l'œilleton dans le sens ▼ (sens des aiguilles d'une montre).

- Pour les porteurs de lunettes, rétractez-les entièrement. Pour régler la position de vos yeux avec précision, vous pouvez également utiliser le cran du milieu avant d'atteindre la position entièrement rétractée.
- Si vous ne portez pas de lunettes, déployez-les entièrement. Pour régler la position de vos yeux avec précision, vous pouvez également utiliser le cran du milieu avant d'atteindre la position entièrement déployée.

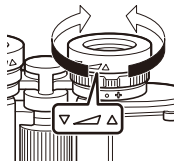

●ACTION ZOOM : Type à rabat

- Si vous portez des lunettes, rabattez l'extrémité des œilletons lors de l'utilisation.
- Si vous ne portez pas de lunettes, ne rabattez pas l'extrémité des œilletons. Utilisez-les en position entièrement déployée.

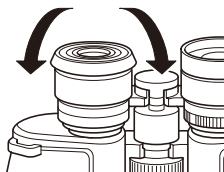

■ Réglage de la distance interpupillaire

Regardez dans les oculaires, ouvrez et fermez le boîtier comme indiqué par les flèches pour régler le champ de vision et afin d'obtenir un seul cercle.

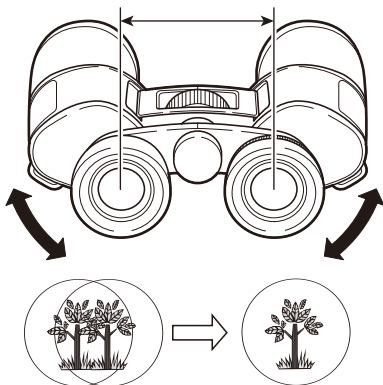

Jp

En

Es

Fr

De

It

Sv

Nl

Ru

Pl

Fi

Cz

Ro

Hu

Jp

En

Es

Fr

De

It

Sv

NI

Ru

Pl

Fi

Cz

Ro

Hu

■ Mise au point (réglage dioptrique)

Corrigez la différence entre la vue de gauche et de droite.
Ces jumelles sont de type à focalisation centrale (CF).

● ACTION

- 1) Tournez la bague de mise au point au centre du boîtier et effectuez la mise au point lorsque vous regardez avec votre œil gauche.

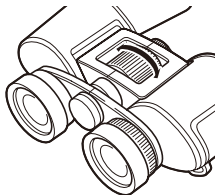

- 2) Tournez la bague de réglage dioptrique sur le barillet d'objectif droit et effectuez la mise au point lorsque vous regardez avec votre œil droit.

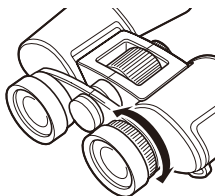

* Vous pouvez mettre au point avec précision en réglant la gauche et la droite sur le même objet cible.

* Pour faire la mise au point avec la bague de réglage dioptrique ou la bague de mise au point, tournez dans le sens des aiguilles d'une montre afin de faire la mise au point sur un sujet éloigné ou dans le sens inverse pour un sujet proche.

* Une fois la mise au point correctement réglée, notez la position de l'index de la bague de réglage dioptrique pour faciliter le prochain réglage dioptrique.

- 3) Enfin, vérifiez la mise au point avec les deux yeux.
- 4) Lorsque vous visualisez un sujet différent, ajustez la bague de mise au point jusqu'à obtenir une image nette.

● ACTION ZOOM

- 1) En commençant par le grossissement le plus faible (qui offre le champ de vision le plus large), repérez votre cible, puis utilisez le levier de zoom pour utiliser le grossissement le plus élevé (22x).

* Tout d'abord, réglez correctement la mise au point à un grossissement plus élevé. Cela minimise le flou qui peut survenir lors d'un changement de grossissement.

- 2) Tournez la bague de mise au point au centre du boîtier et effectuez la mise au point lorsque vous regardez avec votre œil droit.

* Tournez la bague de mise au point dans le sens des aiguilles d'une montre pour faire la mise au point sur un sujet éloigné ou dans le sens inverse pour un sujet proche.

- 3) Tournez la bague de réglage dioptrique sur le barillet d'objectif gauche et effectuez la mise au point lorsque vous regardez avec votre œil gauche.

* Tournez la bague de réglage dioptrique dans le sens inverse des aiguilles d'une montre pour faire la mise au point sur un sujet éloigné ou dans le sens des aiguilles d'une montre pour un sujet proche.

* Vous pouvez mettre au point avec précision en réglant la gauche et la droite sur le même objet cible.

* Une fois la mise au point correctement réglée, notez la position de l'index de la bague de réglage dioptrique pour faciliter le prochain réglage dioptrique.

- 4) Enfin, vérifiez la mise au point avec les deux yeux.
- 5) Lorsque vous visualisez un sujet différent, ajustez la bague de mise au point jusqu'à obtenir une image nette.

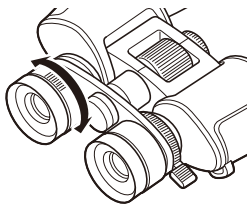
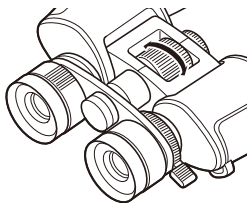
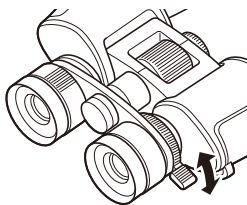

Jp

En

Es

Fr

De

It

Sv

Nl

Ru

Pl

Fi

Cz

Ro

Hu

Jp

En

Es

Fr

De

It

Sv

Nl

Ru

Pl

Fi

Cz

Ro

Hu

■ Changement de grossissement (uniquement pour l'ACTION ZOOM)

Déplacez le levier de zoom pour changer le grossissement.

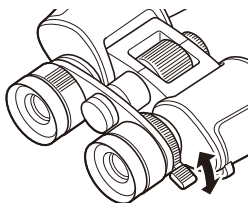

Fixation de la sangle, du capuchon d'oculaire et des capuchons d'objectif

- Veillez à ne pas tordre la sangle lors de la fixation.
- Passez la sangle dans l'anneau du capuchon d'oculaire et des capuchons d'objectif.

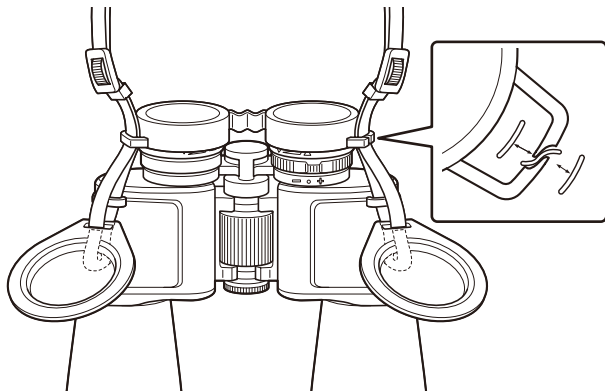

● Adaptateur de trépied compatible

Pour fixer ce produit sur un trépied, un adaptateur de trépied TRA-2 ou TRA-3 (disponible séparément) est nécessaire. Pour plus de détails, consultez le manuel d'instructions fourni avec le TRA-2 ou le TRA-3.

Jp

En

Es

Fr

De

It

Sv

NL

Ru

Pl

Fi

Cz

Ro

Hu

Caractéristiques

Jp
En
Es
Fr
De
It
Sv
NI
Ru
Pl
Fi
Cz
Ro
Hu

Type : Type de focalisation centrale par prisme de Porro							
Modèle	ACTION						ACTION ZOOM
	8x42	10x42	7x50	10x50	12x50	16x50	10-22x50 ¹²
Grossissement (x)	8	10	7	10	12	16	10
Diamètre effectif de l'objectif (mm)	42	42	50	50	50	50	50
Champ de vision angulaire (réel) (°)	8	6,8	6,4	6,4	5,6	4,2	3,9
Champ de vision angulaire (apparent) (°) ^{*1}	58,4	61,4	42,7	58,4	60,8	60,8	37,6
Champ de vision à 1000 m/yards (m/pied)	140/420	119/356	112/335	112/335	98/293	73/220	68/204
Pupille de sortie (mm)	5,3	4,2	7,1	5,0	4,2	3,1	5,0
Luminosité relative	28,1	17,6	50,4	25,0	17,6	9,6	25,0
Dégagement des yeux (mm)	17,3	16,1	19,6	17,3	16,1	13	16,3
Distance de mise au point proche, environ (m/pied)	5,0/16,4	5,0/16,4	8,0/26,2	7,0/23,0	8,0/26,2	8,0/26,2	8,0/26,2
Longueur (mm/po)	149/5,9	149/5,9	193/7,6	185/7,3	185/7,3	185/7,3	202/8,0
Largeur (mm/po)	193/7,6	193/7,6	200/7,9	200/7,9	200/7,9	200/7,9	200/7,9
Profondeur (mm/po)	59/2,3	59/2,3	66/2,6	66/2,6	66/2,6	66/2,6	66/2,6
Poids (g/oz.)	790/27,9	790/27,9	935/33,0	935/33,0	945/33,3	940/33,2	950/33,5
Réglage de la distance interpupillaire (mm)	56 - 72						
Étanche	Non applicable ^{*3}						

*1 : Champ de vision apparent : Le champ de vision apparent est calculé sur la base de la norme ISO14132-1:2015.

*2 : Lorsque le grossissement est 10x.

*3 : Ce produit n'est pas étanche. À manipuler avec soin.

■ Dépannage/réparation

● En cas de demande de réparation

Veillez contacter votre revendeur local ou le magasin où vous avez acheté le produit. Ne le démontez pas. Cela pourrait entraîner un incident grave. Veuillez noter que Nikon n'est pas responsable de tout dommage direct ou indirect si l'utilisateur tente de démonter le produit.

Jp

En

Es

Fr

De

It

Sv

Nl

Ru

Pl

Fi

Cz

Ro

Hu

Jp

En

Es

Fr

De

It

Sv

NI

Ru

Pl

Fi

Cz

Ro

Hu

Einleitung

■ Bitte zuerst lesen

Vielen Dank für den Kauf dieses Fernglases von Nikon.
Lesen Sie dieses Dokument vor der Benutzung dieses Produkts gründlich durch, um dieses sachgerecht zu verwenden.
Bewahren Sie dieses Dokument nach dem Lesen zum späteren Nachschlagen griffbereit auf.

● Über die Dokumentation

- Dieses Dokument enthält Anweisungen für den gemeinsamen Betrieb folgender Modelle: ACTION 8×42/10×42/7×50/10×50/12×50/16×50 (zusammengefasst als „ACTION“) und ACTION ZOOM 10-22×50 (zusammengefasst als „ACTION ZOOM“). Das in diesem Dokument zur Veranschaulichung genutzte Modell ist in der Regel ein ACTION 10×50. Beschreibungen und Abbildungen für das ACTION ZOOM sind nur dann enthalten, wenn der Betrieb sich unterscheidet.
- Kein Teil dieses Dokuments darf ohne vorherige schriftliche Zustimmung von Nikon reproduziert, übertragen, transkribiert, in einem Abfragesystem gespeichert oder in eine Sprache übersetzt werden, unabhängig davon, in welcher Form oder durch welches Mittel dies geschieht.
- Die in diesem Dokument gezeigten Abbildungen können vom tatsächlichen Produkt abweichen.
- Nikon haftet nicht für etwaige in diesem Dokument enthaltene Fehler.
- Aussehen, technische Daten und Fähigkeiten dieses Produkts unterliegen unangekündigten Änderungen.

■ Für Ihre Sicherheit und zur Pflege des Produkts

Lesen Sie „Für Ihre Sicherheit und zur Pflege des Produkts“ vor der Benutzung dieses Produkts vollständig durch, um Sach- oder Personenschäden zu verhüten.

WARNUNG

Das Missachten der Warnhinweise, die so gekennzeichnet sind, könnte zu schweren Verletzungen oder zum Tod führen.

VORSICHT

Das Missachten der Warnhinweise, die so gekennzeichnet sind, könnte zu Sach- oder Personenschäden führen.

Pflege des Produkts: Vorsichtshinweise

Die in diesem Abschnitt behandelten Punkte weisen Sie darauf hin, dass sich jede unsachgemäße Verwendung unter Missachtung des hierin beschriebenen Inhalts negativ auf die Leistung und Funktionsweise des Produkts auswirken kann.

● Für Ihre Sicherheit

WARNUNG

- **Nicht im Gehen oder beim Führen eines Fahrzeugs benutzen.**
Das Missachten dieses Vorsichtshinweises kann zu Unfällen und Verletzungen führen.
- **Das Produkt nicht auseinandernehmen oder modifizieren. Keine Teile aus dem Geräteinnern berühren, die infolge eines Sturzes oder eines anderen Unfallereignisses freiliegen.**
Das Missachten dieses Vorsichtshinweises kann zu Verletzungen führen.
- **Nicht durch das Produkt direkt in die Sonne oder eine andere helle Lichtquelle schauen.**
Das Missachten dieses Vorsichtshinweises kann bleibende Schäden am Auge verursachen.
- **Das Produkt von Kindern fernhalten.**
Das Missachten dieses Vorsichtshinweises kann zu Unfällen, anderen Verletzungen oder zur Beschädigung des Produkts führen. Der Kunststoffbeutel, in dem das Produkt verpackt ist, kann den Mund und die Nase von Kindern blockieren und sie ersticken lassen. Beachten Sie außerdem, dass Kleinteile ein Erstickungsrisiko darstellen.
Sollte ein Kind irgendein Teil dieses Produkts verschlucken, konsultieren Sie sofort einen Arzt.
- **Die Trageriemen nicht um den Hals wickeln oder schlingen.**
Das Missachten dieses Vorsichtshinweises kann zu einem Unfall führen.

VORSICHT

- **Die Linsen nicht auf die Sonne oder andere sehr helle Lichtquellen richten.**
Das durch die Linse fokussierte Licht kann einen Brand verursachen.
- **Das Produkt nicht längere Zeit an Orten aufbewahren, an denen es extrem hohen Temperaturen ausgesetzt ist, wie in einem geschlossenen Auto oder direkt in der Sonne.**
Das Missachten dieses Vorsichtshinweises kann einen Brand oder Produktschäden verursachen.

Jp

En

Es

Fr

De

It

Sv

Nl

Ru

Pl

Fi

Cz

Ro

Hu

Jp

En

Es

Fr

De

It

Sv

NI

Ru

Pl

Fi

Cz

Ro

Hu

- **Geben Sie Acht, dass Ihre Finger, Hände und Haut nicht vom Produkt eingeklemmt werden.**

Das Missachten dieses Vorsichtshinweises kann zu Unfällen und Verletzungen führen.

- **Die Verwendung sofort beenden, falls Sie Hautveränderungen feststellen.**

Das Missachten dieses Vorsichtshinweises kann Hautreizungen oder Entzündungen hervorrufen.

- **Vor dem Gebrauch den Zustand der Gummiteile, Augenmuscheln und Zubehörteile des Produkts prüfen.**

Wird das Produkt über längere Zeit gebraucht oder gelagert, so können sie altern und an Kleidung anhaften und dadurch Flecken verursachen.

● **Pflege des Produkts: Vorsichtshinweise**

- **Nicht fallenlassen**

Lassen Sie das Produkt nicht fallen und setzen Sie es keinen Stößen aus. Es kann zu einer Fehlfunktion kommen, wenn das Produkt starken Erschütterungen oder Schwingungen ausgesetzt wird.

- **Vor Nässe schützen**

Schützen Sie das Produkt vor Regen, Wasserspritzern, Sand und Schlamm. Wenn Wasser in das Produkt gelangt, funktioniert es möglicherweise nicht mehr.

- **Plötzliche Temperaturänderungen vermeiden**

Wenn Sie das Produkt von einem kalten Ort an einen warmen Ort oder von einem warmen Ort an einen kalten Ort bringen, können sich inner- und außerhalb des Produkts Wassertröpfchen bilden und Schäden verursachen. Wenn Sie das Produkt an einen Ort mit Temperaturdifferenz bringen, legen Sie das Produkt in eine Tragetasche oder eine Plastiktüte und verschließen Sie diese. Wenn sich das Produkt an die Umgebungstemperatur angepasst hat, können Sie es herausnehmen und verwenden.

- **Reinigung des Gehäuses**

Verwenden Sie zur Reinigung des Gehäuses einen Staubbläser, um Staub und Flusen schonend zu entfernen, und wischen Sie dann sanft mit einem weichen trockenen Tuch nach. Wischen Sie nach der Verwendung des Produkts am Strand bzw. am Meer Sand oder Salz mit einem mit klarem Wasser befeuchteten Tuch ab und lassen Sie das Produkt dann gründlich trocknen.

Jp
En
Es
Fr
De
It
Sv
Nl
Ru
Pl
Fi
Cz
Ro
Hu

- **Reinigung der Linsen**

Diese Glaselemente werden leicht beschädigt: Entfernen Sie daher Staub und Flusen mit einem Staubbläser. Wenn Sie ein Spray benutzen, halten Sie die Dose vertikal, damit keine Flüssigkeit abgegeben wird, die die Glaselemente beschädigen könnte. Zum Entfernen von Fingerabdrücken und anderen Flecken von den Linsen tragen Sie eine geringe Menge Linsenreiniger auf ein weiches Tuch auf und wischen Sie die Linse vorsichtig damit ab.

- **An einem gut belüfteten Ort aufbewahren**

Um Schimmelbildung zu verhindern, sollten Sie das Produkt an einem trockenen, gut belüfteten Ort aufbewahren. Bewahren Sie das Produkt nicht zusammen mit naphtha- oder kampferhaltigen Mottenkugeln, oder an Orten auf, an denen es extrem hohen Temperaturen ausgesetzt ist, beispielsweise neben einer Heizung oder in einem geschlossenen Fahrzeug an einem warmen Tag. Das Missachten dieses Vorsichtshinweises kann zu einer Beschädigung des Produkts führen.

- **Wird das Produkt für längere Zeit nicht benutzt, bewahren Sie das Produkt zusammen mit einem Trockenmittel auf**

Legen Sie das Fernglas zur langfristigen Einlagerung zusammen mit einem Trockenmittel in einen Kunststoffbeutel oder einen luftdichten Behälter. Ist dies nicht möglich, entnehmen Sie das Fernglas aus der Tasche, da diese anfällig für Feuchtigkeit ist, und bewahren Sie beide gesondert an einem sauberen, gut belüfteten Ort auf.

- **Wenden Sie keine übermäßige Kraft bei der Handhabung des Produkts an**

Wenn Sie das Produkt öffnen oder schließen, beispielsweise zum Anpassen des Pupillenabstands, bewegen Sie es langsam innerhalb des vorgesehenen Bewegungsbereichs. Bewegen Sie auch den Fokusring oder den Dioptrieneinstellring innerhalb des vorgesehenen Bewegungsbereichs. Das Ausüben übermäßiger Kraft führt zu Schäden am Produkt.

- **Achten Sie darauf, dass kein Sand oder Staub in die rotierenden Teile gelangt**

Wenn Sand oder Staub in die rotierenden Teile wie den Fokusring oder den Dioptrieneinstellring gelangt, kann dies zu einer Störung des Produkts führen.

Bezeichnungen

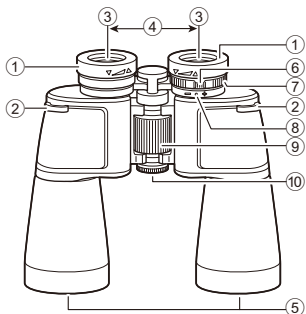

ACTION

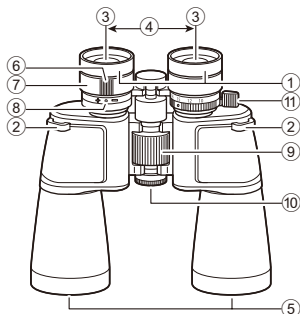

ACTION ZOOM

- ① Augenmuscheln
- ② Riemenöse
- ③ Okularlinse
- ④ Pupillenabstand
- ⑤ Objektivlinse
- ⑥ Dioptrienindex

- ⑦ Dioptrieneinstellung
- ⑧ Diopterposition 0 (null)
- ⑨ Fokusring
- ⑩ Zentralwelle
- ⑪ Zoom-Hebel
(nur ACTION ZOOM)

Mitgelieferte Artikel

Fernglas	×1	Riemen	×1
Okulardeckel	×1	Tragetasche	×1
Deckel der Objektivlinse	×2		

Verwendung des Fernglases

■ Über die Augenmuscheln

●ACTION: Dreh-und-Schiebe-Ausführung

Die Augenmuschelposition kann in drei Stufen angepasst werden.

Ausfahren: Die Augenmuschel in Richtung ▲ (gegen den Uhrzeigersinn) drehen.

Einfahren: Die Augenmuschel in Richtung ▼ (im Uhrzeigersinn) drehen.

- Brillenträger sollten die vollständig eingefahrene Stellung wählen. Zum präzisen Anpassen Ihrer Augenposition können Sie auch die mittlere Klick-Anschlagstellung vor dem Erreichen der vollständig eingefahrenen Stellung verwenden.
- Personen ohne Brille sollten die vollständig ausgefahrene Stellung wählen. Zum präzisen Anpassen Ihrer Augenposition können Sie auch die mittlere Klick-Anschlagstellung vor dem Erreichen der vollständig ausgefahrenen Stellung verwenden.

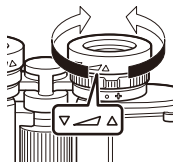

●ACTION ZOOM: Zurückklappen-Ausführung

- Für Brillenträger wird empfohlen, das Ende der Augenmuscheln vor dem Gebrauch zurückzuklappen.
- Wenn Sie keine Brille tragen, klappen Sie das Ende der Augenmuscheln vor dem Gebrauch nicht zurück. Verwenden Sie die Augenmuscheln in komplett ausgefahrener Position.

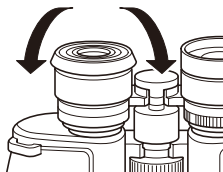

Jp

En

Es

Fr

De

It

Sv

Nl

Ru

Pl

Fi

Cz

Ro

Hu

Jp

En

Es

Fr

De

It

Sv

NI

Ru

Pl

Fi

Cz

Ro

Hu

■ Anpassen des Pupillenabstands

Blicken Sie in die Okulare und öffnen und schließen Sie das Gehäuse wie durch die Pfeile gezeigt, um das Sichtfeld auf einen einzigen Kreis anzupassen.

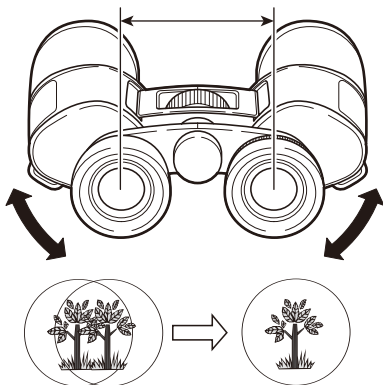

■ Fokussieren (Dioptrienanpassung)

Korrigieren Sie die Differenz zwischen der Sehkraft des linken und rechten Auges.

Dieses Fernglas arbeitet mit Zentralfokussierung (CF).

● ACTION

- 1) Drehen Sie den Fokusring in der Mitte des Gehäuses und fokussieren Sie, während Sie das linke Auge benutzen.

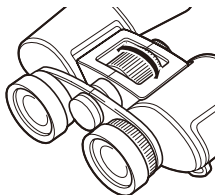

- 2) Drehen Sie den Dioptrieneinstellung am rechten Linsentubus und fokussieren Sie, während Sie das rechte Auge benutzen.

* Durch Anpassen von rechts und links am selben Zielobjekt gelingt eine präzise Fokussierung.

* Wenn Sie den Dioptrieneinstellung oder den Fokusserring verwenden, drehen Sie diesen im Uhrzeigersinn, um ein weit entferntes Objekt zu fokussieren, bzw. gegen den Uhrzeigersinn, um ein nahegelegenes Objekt zu fokussieren.

* Wenn Sie den Fokus richtig eingestellt haben, notieren Sie sich die Indexposition des Dioptrieneinstellrings für eine bequeme künftige Dioptrieneinstellung.

- 3) Prüfen Sie zuletzt den Fokus mit beiden Augen.
- 4) Wenn Sie ein anderes Objekt betrachten, stellen Sie den Fokusring ein, bis Sie ein scharfes Bild erhalten.

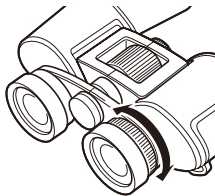

Jp

En

Es

Fr

De

It

Sv

Nl

Ru

Pl

Fi

Cz

Ro

Hu

Jp

En

Es

Fr

De

It

Sv

Nl

Ru

Pl

Fi

Cz

Ro

Hu

● ACTION ZOOM

- 1) Beginnen Sie mit der niedrigsten Vergrößerung (die das weiteste Blickfeld bietet), machen Sie das Ziel ausfindig und stellen Sie dann über den Zoom-Hebel die höchste Vergrößerung (22 \times) ein.

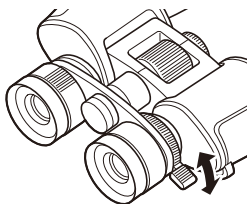

* Stellen Sie die Fokussierung zuerst bei einer höheren Vergrößerung korrekt ein. Dies minimiert Unschärfe, die bei der Änderung der Vergrößerung auftreten kann.

- 2) Drehen Sie den Fokusring in der Mitte des Gehäuses und fokussieren Sie, während Sie das rechte Auge benutzen.

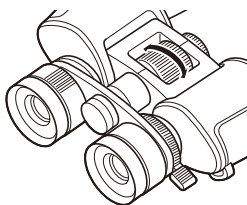

* Drehen Sie den Fokusring im Uhrzeigersinn, um ein entferntes Objekt scharfzustellen, bzw. gegen den Uhrzeigersinn, um ein Objekt in der Nähe scharfzustellen.

- 3) Drehen Sie den Dioptrieneinstellung am linken Linsentubus und fokussieren Sie, während Sie das linke Auge benutzen.

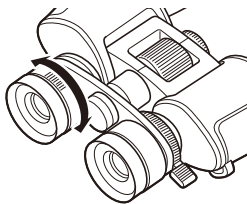

* Drehen Sie den Dioptrien-Einstellung gegen den Uhrzeigersinn, um ein entferntes Objekt scharfzustellen, bzw. im Uhrzeigersinn, um ein Objekt in der Nähe scharfzustellen.

* Durch Anpassen von rechts und links am selben Zielobjekt gelingt eine präzise Fokussierung.

* Wenn Sie den Fokus richtig eingestellt haben, notieren Sie sich die Indexposition des Dioptrieneinstellrings für eine bequeme künftige Dioptrieneinstellung.

- 4) Prüfen Sie zuletzt den Fokus mit beiden Augen.
5) Wenn Sie ein anderes Objekt betrachten, stellen Sie den Fokusring ein, bis Sie ein scharfes Bild erhalten.

■ Ändern der Vergrößerung (nur ACTION ZOOM)

Bewegen Sie den Zoom-Hebel, um die Vergrößerung zu ändern.

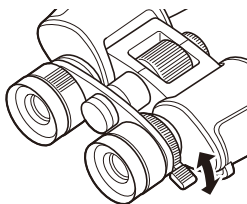

Jp

En

Es

Fr

De

It

Sv

Nl

Ru

Pl

Fi

Cz

Ro

Hu

Jp

En

Es

Fr

De

It

Sv

NI

Ru

Pl

Fi

Cz

Ro

Hu

Anbringen des Riemens, des Okulardeckels und der Deckel der Objektivlinse

- Achten Sie darauf, den Riemen beim Anbringen nicht zu verdrehen.
- Führen Sie den Riemen durch den Schlaufenteil am Okulardeckel und am Deckel der Objektivlinse.

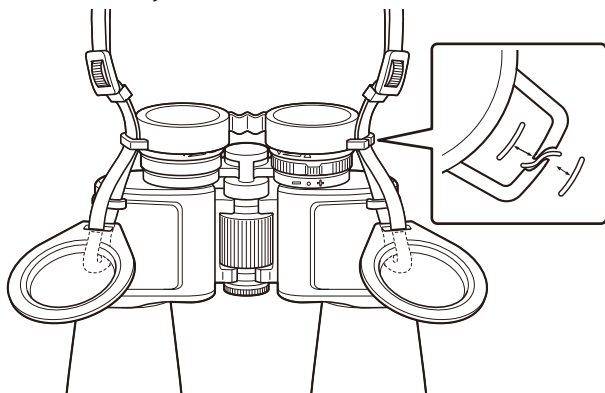

● Kompatibler Stativadapter

Wenn Sie das Produkt an einem Stativ anbringen möchten, ist ein Stativadapter TRA-2 oder TRA-3 (separat erhältlich) erforderlich. Weitere Informationen erhalten Sie in der Bedienungsanleitung, die mit dem TRA-2 oder TRA-3 geliefert wird.

Technische Daten

Typ: Zentralfokussierung mit Porroprisma							
Modell	ACTION						ACTION ZOOM
	8×42	10×42	7×50	10×50	12×50	16×50	10-22×50 ¹²
Vergrößerung (×)	8	10	7	10	12	16	10
Effektiver Durchmesser der Objektivlinse (mm)	42	42	50	50	50	50	50
Winkelsichtfeld (real) (°)	8	6,8	6,4	6,4	5,6	4,2	3,9
Winkelsichtfeld (scheinbar) (°) ^{*1}	58,4	61,4	42,7	58,4	60,8	60,8	37,6
Sichtfeld bei 1.000 m/yds. (m/ft.)	140/420	119/356	112/335	112/335	98/293	73/220	68/204
Austrittspupille (mm)	5,3	4,2	7,1	5,0	4,2	3,1	5,0
Relative Helligkeit	28,1	17,6	50,4	25,0	17,6	9,6	25,0
Augenabstand (mm)	17,3	16,1	19,6	17,3	16,1	13	16,3
Nahfokussierungsdistanz, ungefähr (m/ft.)	5,0/16,4	5,0/16,4	8,0/26,2	7,0/23,0	8,0/26,2	8,0/26,2	8,0/26,2
Länge (mm/in.)	149/5,9	149/5,9	193/7,6	185/7,3	185/7,3	185/7,3	202/8,0
Breite (mm/in.)	193/7,6	193/7,6	200/7,9	200/7,9	200/7,9	200/7,9	200/7,9
Tiefe (mm/in.)	59/2,3	59/2,3	66/2,6	66/2,6	66/2,6	66/2,6	66/2,6
Gewicht (g/oz.)	790/27,9	790/27,9	935/33,0	935/33,0	945/33,3	940/33,2	950/33,5
Anpassung des Pupillenabstands (mm)	56 - 72						
Wasserdicht	Nicht zutreffend ^{*3}						

*1: Scheinbares Sichtfeld: Das scheinbare Sichtfeld wurde auf Grundlage der Norm ISO14132-1:2015 berechnet.

*2: Wenn die Vergrößerung bei 10× liegt.

*3: Dieses Produkt ist nicht wasserfest. Sorgfältig behandeln.

Jp
En
Es
Fr
De
It
Sv
NL
Ru
Pl
Fi
Cz
Ro
Hu

Jp

En

Es

Fr

De

It

Sv

Nl

Ru

Pl

Fi

Cz

Ro

Hu

■ Fehlersuche/Reparatur

● Bei Reparaturanfragen

Bitte wenden Sie sich an Ihren Händler vor Ort oder das Geschäft, in dem Sie das Produkt gekauft haben. Nicht auseinandernehmen. Dies kann zu einem schweren Unfall führen. Bitte beachten Sie, dass Nikon nicht für direkte oder indirekte Schäden haftet, falls der Benutzer versucht, das Produkt auseinanderzunehmen.

Introduzione

■ Leggere prima di iniziare

Grazie per aver acquistato questo binocolo Nikon.
Prima di utilizzare il prodotto, leggere completamente questo documento per assicurarsi di utilizzare il prodotto in modo opportuno. Dopo avere letto questo documento, tenerlo facilmente accessibile per riferimento futuro.

● Informazioni sulla documentazione

- Questo documento descrive le istruzioni operative condivise per i modelli ACTION 8×42/10×42/7×50/10×50/12×50/16×50 (collettivamente "ACTION") e ACTION ZOOM 10-22×50 ("ACTION ZOOM"). Il modello generalmente utilizzato in questo documento a scopo illustrativo è ACTION 10×50. Le descrizioni e le illustrazioni di ACTION ZOOM sono incluse solo nei casi in cui le operazioni differiscono.
- Nessuna parte di questo documento può essere riprodotta, trasmessa, trascritta, archiviata in un sistema di recupero o tradotta in alcuna lingua, in alcuna forma e con alcun mezzo, senza previa autorizzazione scritta di Nikon.
- Le illustrazioni riportate nel presente documento potrebbero differire dal prodotto reale.
- Nikon non sarà responsabile per eventuali errori contenuti in questo documento.
- L'aspetto, le specifiche e le capacità di questo prodotto sono soggetti a modifica senza preavviso.

■ Informazioni di sicurezza e cura del prodotto

Per evitare danni alla proprietà o lesioni a sé stessi o ad altri, leggere interamente la sezione "Informazioni di sicurezza e cura del prodotto" prima di utilizzare il prodotto.

AVVERTENZA

La mancata osservanza delle precauzioni contrassegnate con questa icona potrebbe provocare morte o gravi lesioni.

ATTENZIONE

La mancata osservanza delle precauzioni contrassegnate con questa icona potrebbe provocare lesioni o danni alla proprietà.

Jp

En

Es

Fr

De

It

Sv

Nl

Ru

Pl

Fi

Cz

Ro

Hu

Jp

En

Es

Fr

De

It

Sv

NI

Ru

Pl

Fi

Cz

Ro

Hu

Cura del prodotto: Attenzione

Gli elementi contenuti in questa sezione avvertono che qualsiasi uso improprio che ignori i contenuti qui descritti può influenzare negativamente le caratteristiche e la funzionalità del prodotto.

● Sicurezza

AVVERTENZA

- **Non utilizzare mentre si cammina o alla guida di un veicolo.**
La mancata osservanza di questa precauzione potrebbe provocare incidenti o altre lesioni.
- **Non smontare né modificare il prodotto. Non toccare le parti interne che diventano esposte come risultato di caduta o altro incidente.**
La mancata osservanza di queste precauzioni potrebbe provocare lesioni.
- **Non guardare direttamente il sole o un'altra fonte di luce intensa attraverso il prodotto.**
La mancata osservanza di questa precauzione potrebbe provocare disturbi della vista.
- **Mantenere il prodotto fuori dalla portata dei bambini.**
La mancata osservanza di questa precauzione potrebbe provocare incidenti, altre lesioni o malfunzionamenti del prodotto.
Il sacchetto di plastica utilizzato per avvolgere il prodotto può bloccare la bocca e il naso e provocare soffocamento.
Inoltre, si noti che i piccoli componenti costituiscono un rischio di soffocamento.
Se un bambino ingerisce un componente del prodotto, rivolgersi immediatamente a un medico.
- **Non impigliare, avvolgere o attorcigliare le cinghie a tracolla intorno al collo.**
La mancata osservanza di questa precauzione potrebbe provocare incidenti.

ATTENZIONE

- **Non lasciare l'obiettivo puntato verso il sole o altre fonti di luce intensa.**
La luce risultante dalla messa a fuoco dell'obiettivo potrebbe provocare incendi.
- **Non lasciare il prodotto dove sarà esposto a temperature estremamente alte per un periodo prolungato, per esempio in un'automobile chiusa o sotto la luce diretta del sole.**
La mancata osservanza di questa precauzione potrebbe provocare incendi o malfunzionamenti del prodotto.

Jp
En
Es
Fr
De
It
Sv
Nl
Ru
Pl
Fi
Cz
Ro
Hu

- **Fare attenzione affinché le dita, le mani e la pelle non restino intrappolati nel prodotto.**
La mancata osservanza di questa precauzione potrebbe provocare incidenti o altre lesioni.
- **Interrompere immediatamente l'uso se si notano cambiamenti di qualunque tipo nella pelle.**
La mancata osservanza di questa precauzione potrebbe provocare irritazione o infiammazione della pelle.
- **Controllare le condizioni delle parti in gomma, degli oculari e degli accessori del prodotto prima dell'uso.**
Possono deteriorarsi se usati o conservati per lungo tempo e attaccarsi ai vestiti o macchiare.

● **Cura del prodotto: Attenzione**

- **Non far cadere**
Non far cadere il prodotto o sottoporlo a urti. Il prodotto potrebbe avere malfunzionamenti se sottoposto a forti urti o vibrazioni.
- **Mantenere asciutto**
Proteggere il prodotto da pioggia, schizzi d'acqua, sabbia e fango. La penetrazione di acqua all'interno del prodotto può comprometterne il funzionamento.
- **Evitare sbalzi improvvisi di temperatura**
Se si porta il prodotto da un posto freddo a un posto caldo o da un posto caldo a un posto freddo, possono formarsi gocce d'acqua all'interno e all'esterno del prodotto provocando danni. Quando si porta il prodotto in un posto con una differenza di temperatura, prima di ciò mettere il prodotto in una custodia per il trasporto o in un sacchetto di plastica e sigillarlo. Una volta che il prodotto si è adattato alla temperatura ambiente, estrarlo dal sacchetto e utilizzarlo.
- **Pulizia del corpo**
Per la pulizia del corpo, utilizzare un soffiatore per rimuovere delicatamente polvere e sfilacciate, quindi pulire delicatamente con un panno morbido asciutto. Dopo l'uso del prodotto in spiaggia o al mare, pulire i residui di sabbia e sale utilizzando un panno leggermente inumidito con acqua fresca e quindi asciugare completamente il prodotto.
- **Pulizia degli obiettivi**
Gli elementi in vetro si danneggiano facilmente: rimuovere polvere e sfilacciate con un soffiatore. Se si utilizza una bomboletta aerosol, tenerla in verticale per impedire che fuoriesca liquido che può danneggiare gli elementi in vetro. Per rimuovere impronte digitali e altre macchie dalle lenti, applicare una piccola quantità di liquido per lenti su un panno morbido e pulire attentamente.

Jp

En

Es

Fr

De

It

Sv

Nl

Ru

Pl

Fi

Cz

Ro

Hu

- **Conservare in un'area ben ventilata**

Per impedire il formarsi di umidità o muffa, conservare il prodotto in un'area asciutta e ben ventilata. Non conservare il prodotto insieme a palline di naftalina o canfora o esposto a temperature estremamente alte, ad esempio vicino a caloriferi o in un veicolo chiuso durante una giornata molto calda. La mancata osservanza di queste precauzioni potrebbe provocare malfunzionamenti del prodotto.

- **Se il prodotto non viene utilizzato per un lungo periodo, conservarlo con un agente essiccante**

Per una conservazione a lungo termine, tenere il binocolo in un sacchetto di plastica o in un contenitore ermetico con un essiccante. Se ciò non fosse possibile, estrarre il binocolo dalla custodia, che è vulnerabile all'umidità, e conservarlo separatamente in un luogo pulito e ben ventilato.

- **Non esercitare eccessiva forza nel maneggiare il prodotto**

Quando si apre e chiude il prodotto e quando si regola la distanza pupillare, muoverlo lentamente entro il raggio di movimento utilizzabile. Inoltre, quando si ruota l'"anello di messa a fuoco" o l'"anello di regolazione diottrica", spostarli entro il raggio di movimento utilizzabile. Applicare forza eccessiva crea danni al prodotto.

- **Fare attenzione a non fare entrare sabbia o polvere nelle parti rotanti**

La penetrazione di sabbia o polvere nelle parti rotanti come l'"anello di messa a fuoco" o l'"anello di regolazione diottrica" può provocare malfunzionamenti al prodotto.

Nomenclatura

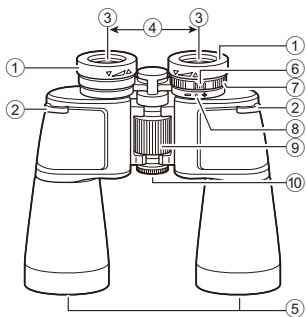

ACTION

- ① Oculari
- ② Occhiello cinghia
- ③ Lente dell'oculare
- ④ Distanza pupillare
- ⑤ Lente dell'obiettivo
- ⑥ Indice diottrico

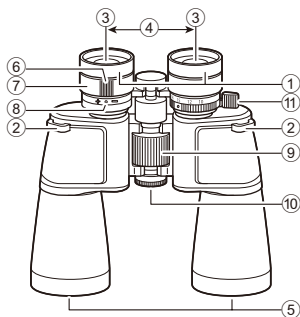

ACTION ZOOM

- ⑦ Anello di regolazione diottrica
- ⑧ Posizione diottria 0 (zero)
- ⑨ Anello di messa a fuoco
- ⑩ Albero centrale
- ⑪ Leva dello zoom (solo ACTION ZOOM)

Elementi forniti

Binocolo	×1	Cinghia	×1
Coprioculare	×1	Custodia morbida	×1
Tappi delle lenti dell'obiettivo	×2		

Jp

En

Es

Fr

De

It

Sv

Nl

Ru

Pl

Fi

Cz

Ro

Hu

Jp

En

Es

Fr

De

It

Sv

NI

Ru

Pl

Fi

Cz

Ro

Hu

Utilizzo del binocolo

■ Informazioni sugli oculari

●ACTION: Tipo girevole e scorrevole

La posizione degli oculari è regolabile in tre livelli.

Estensione: Ruotare l'oculare in direzione ▲ (senso antiorario).

Retrazione: Ruotare l'oculare in direzione ▼ (senso orario).

- Se indossano occhiali, utilizzare la posizione completamente retratta. Per regolare con precisione la visualizzazione, è anche possibile utilizzare la posizione di arresto di metà corsa prima di raggiungere la posizione completamente retratta.
- Se non si indossano occhiali, utilizzare la posizione completamente estesa. Per regolare con precisione la visualizzazione, è anche possibile utilizzare la posizione di arresto di metà corsa prima di raggiungere la posizione completamente estratta.

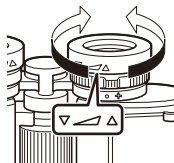

●ACTION ZOOM: Tipo pieghevole

- Se si indossano occhiali, ripiegare l'estremità degli oculari per utilizzarli.
- Se non si indossano occhiali, non ripiegare l'estremità degli oculari. Utilizzarli nella posizione completamente estesa.

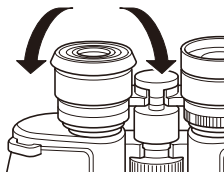

■ Regolazione della distanza pupillare

Guardare negli oculari e aprire e chiudere il corpo come mostrato dalle frecce per regolare la visuale in un singolo cerchio.

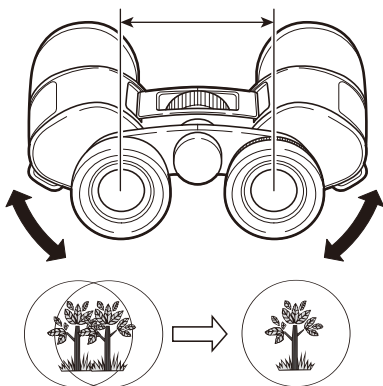

Jp

En

Es

Fr

De

It

Sv

Nl

Ru

Pl

Fi

Cz

Ro

Hu

Jp

En

Es

Fr

De

It

Sv

NI

Ru

Pl

Fi

Cz

Ro

Hu

■ Messa a fuoco (regolazione diottrica)

Correggere la differenza tra la visione dell'occhio sinistro e quello destro. Questo binocolo è della tipologia con messa a fuoco centrale (CF).

● ACTION

- 1) Ruotare l'anello di messa a fuoco al centro del corpo e mettere a fuoco la visuale con l'occhio sinistro.

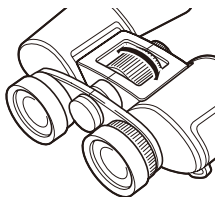

- 2) Girare l'anello di regolazione diottrica sul tamburo dell'obiettivo destro e mettere a fuoco la visuale con l'occhio destro.

* È possibile mettere a fuoco in modo preciso regolando a sinistra e a destra utilizzando lo stesso oggetto bersaglio.

* Per la messa a fuoco mediante la ghiera di regolazione diottrica, ruotarla in senso orario per mettere a fuoco un soggetto distante, oppure in senso antiorario per un soggetto vicino.

* Con la messa a fuoco regolata correttamente, registrare la posizione dell'indice dell'anello di regolazione diottrica per facilitare la futura regolazione diottrica.

- 3) Infine, controllare la messa a fuoco con entrambi gli occhi.
- 4) Quando si visualizza un oggetto diverso, regolare l'anello di messa a fuoco fino a ottenere un'immagine precisa.

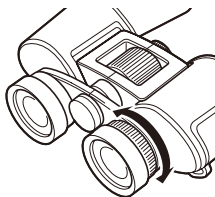

● ACTION ZOOM

- 1) Partendo dall'ingrandimento più basso (che offre il campo visivo più ampio), individuare l'oggetto bersaglio e poi usare la leva dello zoom per impostarlo sull'ingrandimento più alto (22×).

* Per prima cosa, regolare correttamente la messa a fuoco con un ingrandimento maggiore. In questo modo si riduce al minimo la sfocatura che può verificarsi quando si modifica l'ingrandimento.

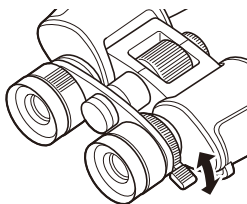

- 2) Ruotare l'anello di messa a fuoco al centro del corpo e mettere a fuoco la visuale con l'occhio destro.

* Ruotare l'anello di messa a fuoco in senso orario per mettere a fuoco un soggetto distante, oppure in senso antiorario per mettere a fuoco un soggetto vicino.

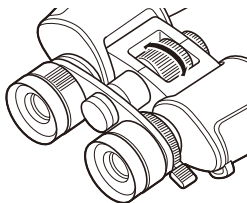

- 3) Girare l'anello di regolazione diottrica sul tamburo dell'obiettivo sinistro e mettere a fuoco la visuale con l'occhio sinistro.

* Ruotare l'anello di regolazione diottrica in senso antiorario per mettere a fuoco un soggetto distante, oppure in senso orario per mettere a fuoco un soggetto vicino.

* È possibile mettere a fuoco in modo preciso regolando a sinistra e a destra utilizzando lo stesso oggetto bersaglio.

* Con la messa a fuoco regolata correttamente, registrare la posizione dell'indice dell'anello di regolazione diottrica per facilitare la futura regolazione diottrica.

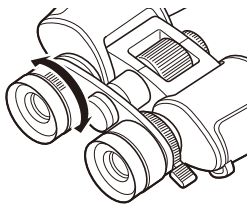

- 4) Infine, controllare la messa a fuoco con entrambi gli occhi.
- 5) Quando si visualizza un oggetto diverso, regolare l'anello di messa a fuoco fino a ottenere un'immagine precisa.

Jp

En

Es

Fr

De

It

Sv

Nl

Ru

Pl

Fi

Cz

Ro

Hu

Jp

En

Es

Fr

De

It

Sv

Nl

Ru

Pl

Fi

Cz

Ro

Hu

■ Modifica dell'ingrandimento (solo ACTION ZOOM)

Spostare la leva dello zoom per modificare l'ingrandimento.

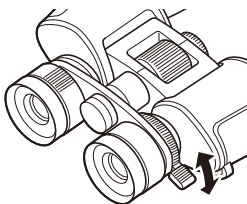

Fissaggio della cinghia, del coprioculare e dei tappi delle lenti dell'obiettivo

- Fare attenzione a non attorcigliare la cinghia durante il collegamento.
- Far passare la cinghia attraverso la parte ad anello sul coprioculare e sui tappi delle lenti dell'obiettivo.

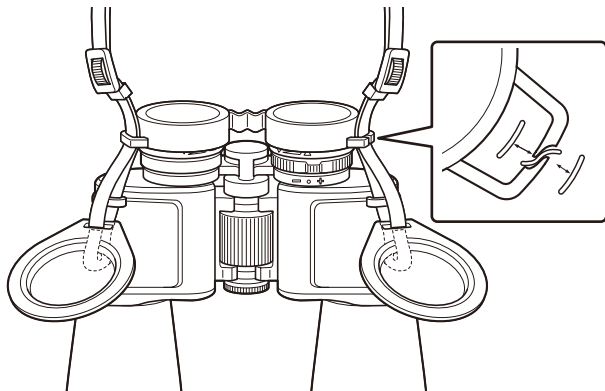

● Adattatore per treppiede compatibile

Per fissare questo prodotto a un treppiede è necessario un adattatore per treppiede TRA-2 o TRA-3 (disponibili separatamente). Per maggiori dettagli, consultare il manuale di istruzioni fornito con l'adattatore TRA-2 o TRA-3.

Jp

En

Es

Fr

De

It

Sv

NL

Ru

Pl

Fi

Cz

Ro

Hu

Specifiche

Jp

En

Es

Fr

De

It

Sv

NI

Ru

Pl

Fi

Cz

Ro

Hu

Tipo: Messa a fuoco centrale con prisma di Porro							
Modello	ACTION						ACTION ZOOM
	8x42	10x42	7x50	10x50	12x50	16x50	10-22x50 ¹²
Ingrandimento (x)	8	10	7	10	12	16	10
Diametro effettivo della lente dell'obiettivo (mm)	42	42	50	50	50	50	50
Campo di visione angolare (effettivo) (°)	8	6,8	6,4	6,4	5,6	4,2	3,9
Campo di visione angolare (apparente) (°) ^{*1}	58,4	61,4	42,7	58,4	60,8	60,8	37,6
Campo di visione a 1.000 m/yd. (m/piedi)	140/420	119/356	112/335	112/335	98/293	73/220	68/204
Pupilla di uscita (mm)	5,3	4,2	7,1	5,0	4,2	3,1	5,0
Luminosità relativa	28,1	17,6	50,4	25,0	17,6	9,6	25,0
Estrazione pupillare (mm)	17,3	16,1	19,6	17,3	16,1	13	16,3
Distanza di messa a fuoco vicina, circa (m/piedi)	5,0/16,4	5,0/16,4	8,0/26,2	7,0/23,0	8,0/26,2	8,0/26,2	8,0/26,2
Lunghezza (mm/pollici)	149/5,9	149/5,9	193/7,6	185/7,3	185/7,3	185/7,3	202/8,0
Larghezza (mm/pollici)	193/7,6	193/7,6	200/7,9	200/7,9	200/7,9	200/7,9	200/7,9
Profondità (mm/pollici)	59/2,3	59/2,3	66/2,6	66/2,6	66/2,6	66/2,6	66/2,6
Peso (g/oncie)	790/27,9	790/27,9	935/33,0	935/33,0	945/33,3	940/33,2	950/33,5
Regolazione distanza pupillare (mm)	56 - 72						
Impermeabile	Non applicabile ^{*3}						

*1: Campo di visione apparente: Il campo di visione apparente è calcolato secondo la norma ISO14132-1:2015.

*2: Quando l'ingrandimento è 10x.

*3: Questo prodotto non è impermeabile. Maneggiare con cura.

■ Risoluzione dei problemi/riparazione

● Richieste di riparazione

Contattare il rivenditore locale o il negozio in cui è stato acquistato il prodotto. Non smontare. Possono verificarsi gravi incidenti. Si avverte che Nikon non è responsabile di alcun danno diretto o indiretto se l'utente tenta di smontare il prodotto.

Jp

En

Es

Fr

De

It

Sv

Nl

Ru

Pl

Fi

Cz

Ro

Hu

Jp

En

Es

Fr

De

It

Sv

NI

Ru

Pl

Fi

Cz

Ro

Hu

Inledning

■ Läs det här först

Tack för att du valde denna kikare från Nikon.

Läs detta dokument noggrant innan du använder produkten för att säkerställa korrekt användning.

När du har läst detta dokument ska du behålla det och ha det till hands för framtida referens.

● Om dokumentationen

- Detta dokument beskriver gemensamma driftinstruktioner för modellerna ACTION 8×42/10×42/7×50/10×50/12×50/16×50 (gemensamt kallade "ACTION") och ACTION ZOOM 10-22×50 (kallad "ACTION ZOOM"). Modellen som vanligtvis används i detta dokument i illustrationssyfte är ACTION 10×50. Beskrivningar och illustrationer av ACTION ZOOM ingår endast i fall där driftförfarandet skiljer sig åt.
- Ingen del av det här dokumentet får i någon form eller på något sätt reproduceras, överföras, skrivas av, lagras i ett förvaringssystem eller översättas till något annat språk utan föregående skriftligt tillstånd från Nikon.
- Illustrationer som visas i det här dokumentet kan skilja sig från den verkliga produkten.
- Nikon kan inte hållas ansvarigt för eventuella fel i detta dokument.
- Produktens utseende, specifikationer och funktioner kan ändras utan föregående meddelande.

■ Din säkerhet och produktens skötsel

För att förhindra skador på dig själv och andra ska du läsa hela "Din säkerhet och produktens skötsel" innan du använder denna produkt.

VARNING

Om du inte följer de försiktighetsåtgärder som indikeras av denna ikon kan dödsfall eller allvarliga skador uppstå.

FÖRSIKTIGHET

Om du inte följer de försiktighetsåtgärder som indikeras av denna ikon kan personskador eller egendomsskador uppstå.

Produktens skötsel: Försiktighetsåtgärder

Artiklarna i det här avsnittet uppmärksammar dig på att felaktig användning som ignorerar innehållet som beskrivs häri kan påverka produktens prestanda och funktionalitet negativt.

● För din säkerhet

VARNING

- **Använd inte medan du går eller kör ett fordon.**
Om denna försiktighetsåtgärd inte följs kan det leda till olyckor eller andra skador.
- **Ta inte isär eller ändra produkten.**
Rör inte vid interna delar som syns till följd av ett fall eller annan olycka.
Om dessa försiktighetsåtgärder inte följs kan det leda till skador.
- **Titta inte direkt på solen eller andra starka ljuskällor genom produkten.**
Om denna försiktighetsåtgärd inte följs kan det orsaka synskador.
- **Förvara denna produkt utom räckhåll för barn.**
Om denna försiktighetsåtgärd inte följs kan det leda till olyckor, andra skador eller fel på produkten.
Plastpåsen som används för att förpacka produkten kan blockera munnar och näsor och få dem att kvävas.
Observera även att små delar medför kvävningsrisk.
Kontakta läkare omedelbart om ett barn sväljer någon del av produkten.
- **Trassla inte in, linda inte in och vrid inte remmarna runt halsen.**
Om denna försiktighetsåtgärd inte följs kan det orsaka olyckor.

FÖRSIKTIGHET

- **Lämna inte objektiven riktade mot solen eller andra starka ljuskällor.**
Ljus som fokuseras av linsen kan orsaka brand.
- **Lämna inte produkten på en plats där den utsätts för mycket höga temperaturer under en längre tid, såsom i ett stängt fordon eller i direkt solljus.**
Om denna försiktighetsåtgärd inte följs kan det leda till brand eller fel på produkten.
- **Var försiktig, så att fingrar, händer och hud inte fastnar i produkten.**
Om denna försiktighetsåtgärd inte följs kan det leda till olyckor eller andra skador.

Jp

En

Es

Fr

De

It

Sv

NI

Ru

Pl

Fi

Cz

Ro

Hu

Jp

En

Es

Fr

De

It

Sv

NI

Ru

Pl

Fi

Cz

Ro

Hu

- **Sluta omedelbart använda utrustningen om du upptäcker förändringar i huden.**

Om denna försiktighetsåtgärd inte följs kan det leda till hudirritation eller inflammation.

- **Kontrollera skicket på produktens gummidelar, ögonmusslor och tillbehör före användning.**

De kan försämrats om de används eller förvaras under lång tid och kan fastna på kläder och orsaka fläckar.

● Skötsel av produkten: Försiktighetsåtgärder

- **Tappa inte**

Tappa inte produkten och utsätt den inte för slag. Produkten kan sluta fungera om den utsätts för kraftiga stötar eller vibrationer.

- **Håll torr**

Skydda produkten mot regn, vattenstänk, sand och lera. Om vatten kommer in i produkten kan det skada funktionaliteten.

- **Undvik plötsliga temperaturförändringar**

Om du tar produkten från en kall plats till en varm plats eller tvärtom kan vattendroppar bildas inuti och utanpå produkten och orsaka skador. När du tar produkten till en plats med en annan temperatur ska du placera produkten i ett fodral eller en plastpåse och tillsluta den i förväg. När produkten har anpassat sig till omgivningstemperaturen tar du ut den ur påsen och använder den.

- **Rengöring av kikarhuset**

Använd en blåspensel för att försiktigt avlägsna damm och ludd när du rengör kikarhuset. Torka sedan försiktigt med en mjuk, torr trasa. När du har använt produkten på stranden eller vid havet ska du torka av sand eller salt med en trasa som fuktats lätt i friskt vatten och därefter torka produkten noggrant.

- **Rengöra objektiven**

Dessa glaselement kan lätt skadas: avlägsna damm och ludd med en blåspensel. Om du använder en aerosolblåspensel ska du hålla burken lodrätt för att förhindra att vätska som kan skada glaselementen sprutar ut. Avlägsna fingeravtryck och andra fläckar från objektiven genom att stryka på en liten mängd objektivrengöringsmedel på en mjuk trasa och torka av objektiven omsorgsfullt.

- **Förvara på ett välventilerat ställe**

För att förhindra mögel ska produkten förvaras på ett torrt och välventilerat ställe. Förvara inte produkten med nafta- eller kamfermalkulor, eller där den utsätts för extremt höga temperaturer, till exempel i närheten av ett värmeaggregat eller i ett stängt fordon en varm dag. Underlåtenhet att iaktta dessa försiktighetsåtgärder kan leda till produktfel.

- **Förvara produkten med ett torkmedel om den inte ska användas under en längre tid**

För långtidsförvaring ska du förvara kikaren i en plastpåse eller en lufttät behållare med torkmedel. Om detta inte är möjligt tar du bort kikaren från fodralet, som är känsligt för fukt, och förvarar den separat på en ren, välventilerad plats.

- **Använd inte överdriven kraft när du hanterar produkten**

När du öppnar och stänger produkten, till exempel när du justerar pupillavståndet, ska du röra den långsamt inom det rörliga området. Även när du roterar "fokuseringsringen" eller "dioptrijusteringsringen" ska du röra den inom det rörliga området. Om du använder för mycket kraft skadas produkten.

- **Var försiktig så att inte sand eller damm kommer in i de roterande delarna**

Om du låter sand eller damm komma in i de roterande delarna som "fokuseringsringen" eller "dioptrijusteringsringen" kan det leda till att produkten inte fungerar.

Jp

En

Es

Fr

De

It

Sv

Nl

Ru

Pl

Fi

Cz

Ro

Hu

Terminologi

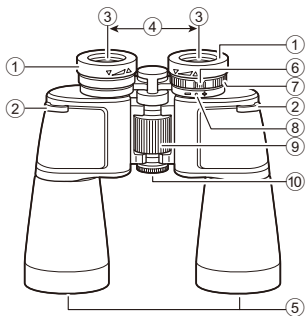

ACTION

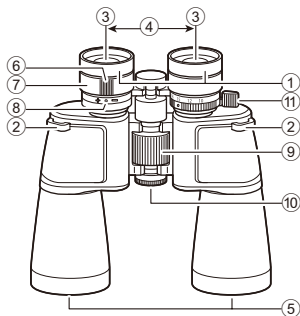

ACTION ZOOM

- ① Ögonmusslor
- ② Remögla
- ③ Okularlins
- ④ Pupillavstånd
- ⑤ Objektiv
- ⑥ Dioptriindex

- ⑦ Dioptrijusteringsring
- ⑧ Dioptriposition 0 (noll)
- ⑨ Fokuseringsring
- ⑩ Mittaxel
- ⑪ Zoomspak
(endast ACTION ZOOM)

Artiklar som ingår

Kikare	×1	Rem	×1
Okularskydd	×1	Mjuk väska	×1
Objektivskydd	×2		

Så använder du kikaren

■ Om ögonmusslorna

●ACTION: Sväng-och-skjut-typ

Ögonmusslans position kan justeras till tre olika nivåer.

Förlänga: Vrid ögonmusslan i riktningen ▲ (moturs).

Dra in: Vrid ögonmusslan i riktningen ▼ (medurs).

- Glasögonanvändare bör använda det helt indragna läget. För att justera din ögonposition exakt kan du också använda klickstoppspositionen i mellanområdet innan du når det helt indragna läget.
- Användare som inte bär glasögon bör använda det helt förlängda läget. För att justera din ögonposition exakt kan du också använda klickstoppspositionen i mellanområdet innan du når det helt förlängda läget.

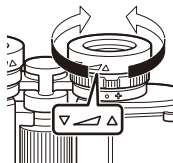

●ACTION ZOOM: Vikbar typ

- Om du bär glasögon ska du vika tillbaka änden av ögonmusslorna vid användning.
- Om du inte bär glasögon ska du inte vika tillbaka änden av ögonmusslorna. Använd dem i fullt utsträckt position.

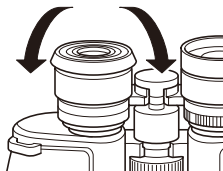

Jp

En

Es

Fr

De

It

Sv

Nl

Ru

Pl

Fi

Cz

Ro

Hu

Jp

En

Es

Fr

De

It

Sv

NI

Ru

Pl

Fi

Cz

Ro

Hu

■ Justera pupillavståndet

Titta in i okularen och öppna och stäng kikarhuset enligt pilarna för att justera synfältet till en enda cirkel.

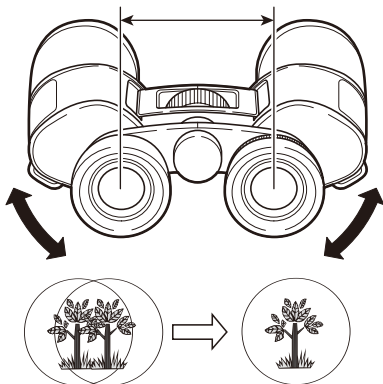

■ Fokusering (dioptrijustering)

Korrigerar skillnaden mellan vänster och höger synfält.
Denna kikare är av centerfokuserad typ (CF).

● ACTION

- 1) Vrid fokuseringsringen mitt på kikarhuset och fokusera när du tittar med vänster öga.

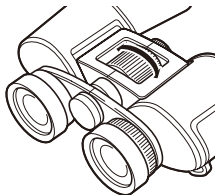

- 2) Vrid dioptrijusteringsringen på höger objektiv och fokusera när du tittar med höger öga.

* Du kan fokusera korrekt genom att justera vänster och höger objektiv på samma målobjekt.

* Vid fokusering med dioptrijusteringsringen eller fokuseringsringen roterar du medurs för att fokusera på ett avlägset motiv eller moturs för ett närliggande motiv.

* Med fokus korrekt justerat kan du registrera dioptrijusteringsringens indexposition för enklare framtida dioptrijustering.

- 3) Slutligen kontrollerar du fokus med båda ögonen.
- 4) När du tittar på ett annat motiv justerar du fokuseringsringen tills du får en skarp bild.

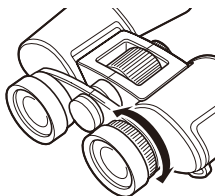

Jp

En

Es

Fr

De

It

Sv

Nl

Ru

Pl

Fi

Cz

Ro

Hu

Jp

En

Es

Fr

De

It

Sv

NI

Ru

PI

Fi

Cz

Ro

Hu

● ACTION ZOOM

- 1) Börja med den lägsta förstoringen (som ger det bredaste synfältet), hitta ditt mål och använd sedan zoomspaken för att ställa in på högsta förstoring (22×).
* Till att börja med ska du justera fokuseringen korrekt vid högre förstoring. Det minskar suddighet som kan uppstå när du ändrar förstoringen.

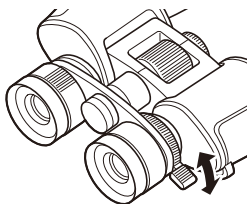

- 2) Vrid fokuseringsringen mitt på kikarhuset och fokusera när du tittar med höger öga.
* Vrid fokuseringsringen medurs för att fokusera på ett avlägset motiv eller moturs för ett närliggande motiv.

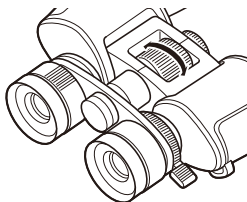

- 3) Vrid dioptrijusteringsringen på vänster objektiv och fokusera när du tittar med vänster öga.
* Vrid dioptrijusteringsringen moturs för att fokusera på ett avlägset motiv, eller medurs för ett närliggande motiv.
* Du kan fokusera korrekt genom att justera vänster och höger objektiv på samma målobjekt.
* Med fokus korrekt justerat kan du registrera dioptrijusteringsringens indexposition för enklare framtida dioptrijustering.

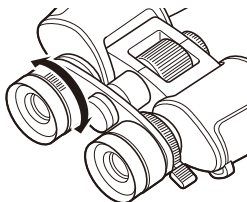

- 4) Slutligen kontrollerar du fokus med båda ögonen.
- 5) När du tittar på ett annat motiv justerar du fokuseringsringen tills du får en skarp bild.

■ Ändra förstöringsgrad (endast ACTION ZOOM)

Flytta zoomspaken för att ändra förstoringen.

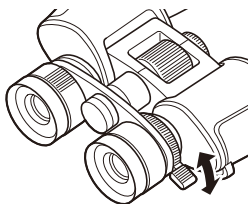

Jp

En

Es

Fr

De

It

Sv

Nl

Ru

Pl

Fi

Cz

Ro

Hu

Jp

En

Es

Fr

De

It

Sv

NI

Ru

Pl

Fi

Cz

Ro

Hu

Fästa remmen, okularskyddet och objektivlocken

- Var försiktig så att du inte vrider remmen när du fäster den.
- För remmen genom öglan på okularskyddet och objektivlocken.

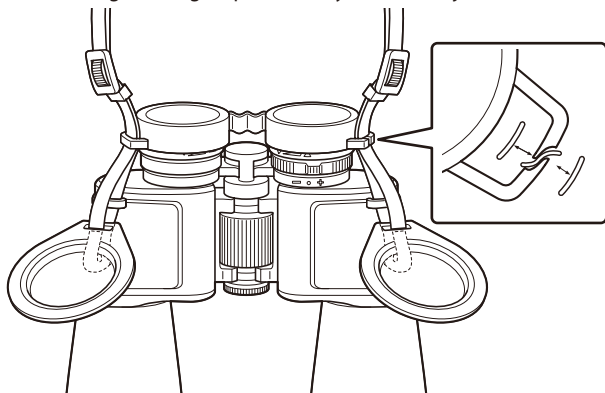

● Kompatibel stativadapter

Om du vill fästa produkten på ett stativ måste du använda stativadaptern TRA-2 eller TRA-3 (tillgänglig separat). Mer information finns i bruksanvisningen som medföljer TRA-2 eller TRA-3.

Specifikationer

Typ: Central fokuseringstyp med porro-prisma							
Modell	ACTION						ACTION ZOOM
	8x42	10x42	7x50	10x50	12x50	16x50	10-22x50 ¹²
Förstoring (x)	8	10	7	10	12	16	10
Effektiv objektivdiameter (mm)	42	42	50	50	50	50	50
Synfältets vinkel (faktisk) (°)	8	6,8	6,4	6,4	5,6	4,2	3,9
Synfältets vinkel (skenbar) (°) ^{*1}	58,4	61,4	42,7	58,4	60,8	60,8	37,6
Synfält vid ett avstånd på 1000 m/yds. (m/fot.)	140/420	119/356	112/335	112/335	98/293	73/220	68/204
Utgångspupill (mm)	5,3	4,2	7,1	5,0	4,2	3,1	5,0
Relativ ljusstyrka	28,1	17,6	50,4	25,0	17,6	9,6	25,0
Pupillavstånd (mm)	17,3	16,1	19,6	17,3	16,1	13	16,3
Närfokuseringsavstånd, ca (m/fot.)	5,0/16,4	5,0/16,4	8,0/26,2	7,0/23,0	8,0/26,2	8,0/26,2	8,0/26,2
Längd (mm/tum)	149/5,9	149/5,9	193/7,6	185/7,3	185/7,3	185/7,3	202/8,0
Bredd (mm/tum)	193/7,6	193/7,6	200/7,9	200/7,9	200/7,9	200/7,9	200/7,9
Djup (mm/tum)	59/2,3	59/2,3	66/2,6	66/2,6	66/2,6	66/2,6	66/2,6
Vikt (g/oz.)	790/27,9	790/27,9	935/33,0	935/33,0	945/33,3	940/33,2	950/33,5
Justering av pupillavstånd (mm)	56 - 72						
Vattentät	Ej tillämpligt ^{*3}						

*1: Skenbart synfält: Det skenbara synfältet beräknas baserat på standarden ISO14132-1:2015.

*2: När förstoringen är 10x.

*3: Denna produkt är inte vattentät. Hantera med försiktighet.

Jp

En

Es

Fr

De

It

Sv

Nl

Ru

Pl

Fi

Cz

Ro

Hu

■ Felsökning/reparation

● Vid begäran av reparation

Kontakta din lokala återförsäljare eller butiken där du köpte produkten. Ta inte isär produkten. Det kan leda till en allvarlig olycka. Observera att Nikon inte ansvarar för direkta eller indirekta skador om användaren försöker ta isär produkten.

Inleiding

■ Lees dit eerst

Gefeliciteerd met uw aankoop van deze Nikon verrekijker. Lees dit document voor gebruik van het product aandachtig door om zeker te zijn van een juist gebruik.

Bewaar dit document na het lezen op een toegankelijke plaats voor toekomstig gebruik.

● De documentatie

- Dit document is de gemeenschappelijke gebruiksaanwijzing voor de modellen ACTION 8×42/10×42/7×50/10×50/12×50/16×50 (samen aangeduid als "ACTION") en ACTION ZOOM 10-22×50 (aangeduid als "ACTION ZOOM"). In de afbeeldingen in dit document wordt meestal het model ACTION 10×50 gebruikt. Er worden alleen beschrijvingen en afbeeldingen van de ACTION ZOOM gebruikt als de werking van dit model anders is.
- Geen enkel deel van dit document mag worden verveelvoudigd, verzonden, overgeschreven, opgeslagen in een geautomatiseerd gegevensbestand, of vertaald in welke taal dan ook, in welke vorm of op welke wijze dan ook, zonder voorafgaande schriftelijke toestemming van Nikon.
- De illustraties in dit document kunnen afwijken van het werkelijke product.
- Nikon kan niet aansprakelijk worden gehouden voor mogelijke fouten in dit document.
- Het uiterlijk, de specificaties en mogelijkheden van dit product kunnen zonder kennisgeving vooraf worden gewijzigd.

■ Voor uw veiligheid en zorg voor het product

Als u schade aan eigendommen of letsel aan uzelf of anderen wilt voorkomen, leest u "Voor uw veiligheid en zorg voor het product" in zijn geheel door alvorens dit product te gebruiken.

WAARSCHUWING

Het niet in acht nemen van de voorzorgsmaatregelen die met dit pictogram zijn gemarkeerd, kan leiden tot ernstig of dodelijk letsel.

VOORZICHTIG

Het niet in acht nemen van de voorzorgsmaatregelen die met dit pictogram zijn gemarkeerd, kan leiden tot letsel of materiële schade.

Jp

En

Es

Fr

De

It

Sv

NI

Ru

Pl

Fi

Cz

Ro

Hu

Zorg voor het product: Voorzichtig

De items in deze sectie maken u attent op het feit dat iedere vorm van incorrect gebruik of veronachtzaming van de hier beschreven inhoud een negatief effect kan hebben op de prestaties en functionaliteit van het product.

● Voor uw veiligheid

⚠ WAARSCHUWING

- **Niet gebruiken tijdens het lopen of het bedienen van een voertuig.**
Het niet in acht nemen van deze voorzorgsmaatregel kan ongelukken of ander letsel veroorzaken.
- **Dit product niet uit elkaar halen of aanpassen. Raak geen interne delen aan die worden blootgesteld als gevolg van een val of ander ongeluk.**
Het niet in acht nemen van deze voorzorgsmaatregelen kan letsel tot gevolg hebben.
- **Kijk niet direct in de zon of een andere felle lichtbron door het product.**
Het niet in acht nemen van deze voorzorgsmaatregel kan beperkt gezichtsvermogen tot gevolg hebben.
- **Houd dit product uit de buurt van kinderen.**
Het niet in acht nemen van deze voorzorgsmaatregel kan ongelukken, ander letsel of een defect aan het product tot gevolg hebben.
Het plastic verpakkingsmateriaal kan de mond en neus afsluiten en verstikking veroorzaken.
Merk bovendien op dat kleine onderdelen verstikkingsgevaar opleveren.
Mocht een kind onderdelen van dit product inslikken, zoek dan onmiddellijk medische hulp.
- **Wikkel of draai de riemen niet om uw nek.**
Het niet in acht nemen van deze voorzorgsmaatregel kan ongelukken tot gevolg hebben.

⚠ VOORZICHTIG

- **Laat de objectieven niet naar de zon of andere sterke lichtbronnen gericht.**
Licht dat door het objectief wordt gebundeld, kan brand veroorzaken.
- **Laat het product niet achter op een plaats waar het voor langere tijd wordt blootgesteld aan extreem hoge temperaturen, zoals in een afgesloten auto of in direct zonlicht.**
Het niet in acht nemen van deze voorzorgsmaatregel kan brand of een defect aan het product tot gevolg hebben.

- **Let op dat uw vingers, handen en huid niet verstrikt raken in het product.**
Het niet in acht nemen van deze voorzorgsmaatregel kan ongelukken of ander letsel veroorzaken.
- **Stop onmiddellijk het gebruik mocht u veranderingen aan uw huid opmerken.**
Het niet in acht nemen van deze voorzorgsmaatregel kan huidirritatie of huidontsteking tot gevolg hebben.
- **Controleer voor gebruik de staat van de rubberen onderdelen, oorschelpen en accessoires van het product.**
Deze kunnen verteren als ze langdurig worden gebruikt of bewaard en kunnen zich vasthechten aan kleding en vlekken veroorzaken.

● Zorg voor het product: Voorzichtig

- **Niet laten vallen**
Laat het product niet vallen en stel het niet bloot aan schokken. Het product kan defect raken als het wordt blootgesteld aan sterke schokken of trillingen.
- **Houd droog**
Bescherm het product tegen regen, opspattend water, zand en modder. Water in het product kan de werking ervan beschadigen.
- **Vermijd plotselinge temperatuurschommelingen**
Als u het product van een koude naar een warme plaats brengt, of van een warme naar een koude plaats, kunnen er waterdruppels in en uit het product komen en schade veroorzaken. Als u het product naar een plaats brengt waar een temperatuurverschil heerst, doe het dan in een draagtas of plastic zak en sluit deze van tevoren af. Haal het product uit de zak wanneer het zich heeft aangepast aan de omgevingstemperatuur en gebruik het.
- **De body reinigen**
Gebruik voor het reinigen van de body een blaasbalgje om stof en pluizen voorzichtig te verwijderen en veeg deze daarna voorzichtig af met een zachte, droge doek. Veeg na gebruik van het product op het strand of aan zee eventueel zand of zout weg met een doek die licht bevochtigd is met schoon water en maak het product vervolgens grondig droog.
- **De lenzen reinigen**
Deze glazen elementen raken gemakkelijk beschadigd: verwijder stof en pluizen met een blaasbalgje. Als u een spuitbus gebruikt, houd de bus dan verticaal om te voorkomen dat er vloeistof uit komt die de glazen elementen kan beschadigen. Als u vingerafdrukken en andere vlekken van de lenzen wilt verwijderen, brengt u een kleine hoeveelheid lensreiniger aan op een zachte doek en veegt u de lenzen voorzichtig af.

Jp

En

Es

Fr

De

It

Sv

Nl

Ru

Pl

Fi

Cz

Ro

Hu

- **Bewaren in een goed geventileerde ruimte**

Bewaar het product in een droge, goed geventileerde ruimte ter voorkoming van schimmel of meeldauw. Bewaar het product niet samen met nafta of kamfer mottenballen, of op een plek waar het blootgesteld wordt aan extreem hoge temperaturen, bijvoorbeeld in de buurt van een verwarming of in een afgesloten voertuig op een warme dag. Het niet in acht nemen van deze voorzorgsmaatregelen kan een defect aan het product tot gevolg hebben.

- **Als het product langere tijd niet wordt gebruikt, bewaar het dan met een droogmiddel**

Bewaar de verrekijker voor langdurige opslag in een plastic zak of een luchtdichte houder met een droogmiddel. Als dit niet mogelijk is, haal de verrekijker dan uit de tas, die gevoelig is voor vocht, en bewaar de verrekijker afzonderlijk op een schone, goed geventileerde plaats.

- **Gebruik geen overmatige kracht bij het gebruik van het product**

Beweeg het product langzaam binnen het beweegbare bereik bij het openen en sluiten, zoals bij het aanpassen van de afstand tussen de pupillen. Wanneer u aan de "scherpstelring" of "dioptriering" draait, beweeg deze dan binnen het beweegbare bereik. Als u overmatige kracht uitoefent, raakt het product beschadigd.

- **Zorg ervoor dat er geen zand of stof in de draaiende onderdelen terecht komt**

Als er zand of stof in de draaiende onderdelen komt, zoals de "scherpstelring" of de "dioptriering", kan het product defect raken.

Benamingen

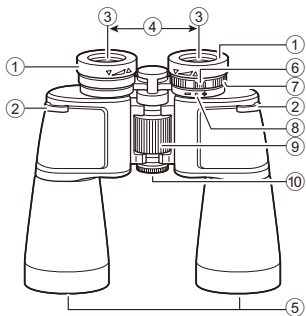

ACTION

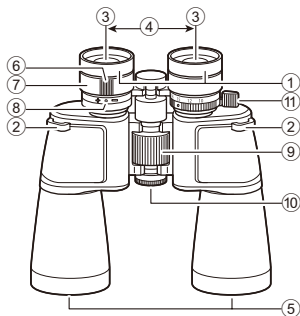

ACTION ZOOM

- ① Oogschelpen
- ② Bevestigingssoog voor draagriem
- ③ Oculair
- ④ Afstand tussen de pupillen
- ⑤ Objectieflens
- ⑥ Dioptrie-index

- ⑦ Dioptriering
- ⑧ 0 (nul) dioptriepositie
- ⑨ Scherpstelring
- ⑩ Middenas
- ⑪ Zoomhendel
(alleen ACTION ZOOM)

Geleverde items

Verrekijker	x1	Draagriem	x1
Lensdop oculair	x1	Beschermtas	x1
Lensdop objectief	x2		

Jp

En

Es

Fr

De

It

Sv

Nl

Ru

Pl

Fi

Cz

Ro

Hu

Jp

En

Es

Fr

De

It

Sv

NI

Ru

Pl

Fi

Cz

Ro

Hu

Een verrekijker gebruiken

■ De oogschelpen

●ACTION: type 'draaien en schuiven'

De positie van de oogschelp kan op drie niveaus worden ingesteld.

Uitdraaien: draai de oogschelp in de richting

▲ (linksom).

Indraaien: draai de oogschelp in de richting ▼ (rechtsom).

- Voor bril dragers: gebruik de kleinste stand. Voor de nauwkeurige instelling van uw oogpositie kunt u ook gebruikmaken van de klikstop voor het middengebied voordat de kleinste stand wordt bereikt.
- Voor niet-bril dragers: gebruik de grootste stand. Voor de nauwkeurige instelling van uw oogpositie kunt u ook gebruikmaken van de klikstop voor het middengebied voordat de grootste stand wordt bereikt.

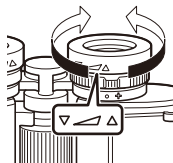

●ACTION ZOOM: type 'omvouwten'

- Voor bril dragers: vouw het uiteinde van de oogschelpen om voor gebruik.
- Voor niet-bril dragers: vouw het uiteinde van de oogschelpen niet om. Gebruik ze in de grootste stand.

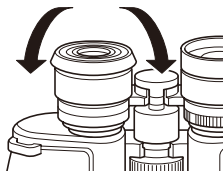

■ Afstand tussen de pupillen aanpassen

Kijk in de oculairs en open en sluit de body zoals aangegeven door de pijlen om het gezichtsveld aan te passen tot één enkele cirkel.

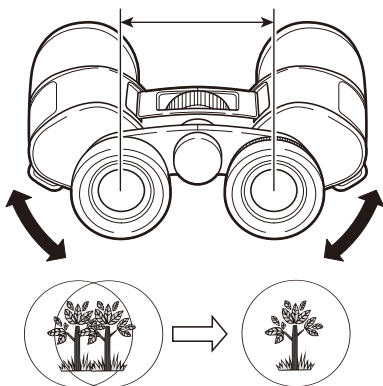

Jp

En

Es

Fr

De

It

Sv

Nl

Ru

Pl

Fi

Cz

Ro

Hu

Jp

En

Es

Fr

De

It

Sv

NI

Ru

Pl

Fi

Cz

Ro

Hu

■ Scherpstellen (dioptrie aanpassen)

Corrigeer het verschil tussen het linker- en rechteroog.
Deze verrekijker is van het type center-focused (CF).

● ACTION

- 1) Draai de scherpstelring in het midden van de body en stel scherp terwijl u met uw linkeroog kijkt.

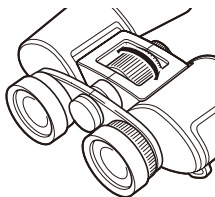

- 2) Draai aan de dioptriering op de rechter objectieflens en stel scherp terwijl u met uw rechteroog kijkt.

* U kunt nauwkeurig scherpstellen door links en rechts in te stellen op hetzelfde doelobject.

* Draai voor scherpstelling met de dioptriering of scherpstelring met de klok mee om scherp te stellen op een onderwerp veraf, of tegen de klok in voor een onderwerp dichtbij.

* Onthoud de indexpositie van de dioptriering nadat de brandpuntsafstand juist is ingesteld, zodat deze in de toekomst eenvoudiger aan te passen is.

- 3) Controleer ten slotte de scherpstelling met beide ogen.
- 4) Wanneer u een ander object wilt observeren, pas dan de scherpstelring aan totdat u een scherp beeld krijgt.

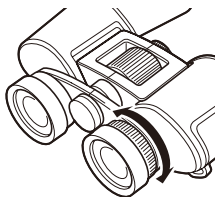

● ACTION ZOOM

- 1) Begin met de kleinste vergroting (die het breedste gezichtsveld biedt) om uw doel te zoeken en gebruik vervolgens de zoomhendel om in te stellen op de grootste vergroting (22×).

* Stel eerst correct scherp bij een grotere vergroting. Dit minimaliseert de onscherpte die kan optreden wanneer u de vergroting verandert.

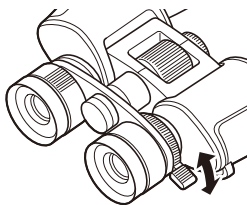

- 2) Draai aan de scherpstelling in het midden van de body en stel scherp terwijl u met uw rechteroog kijkt.

* Draai de scherpstelling met de klok mee om scherp te stellen op een onderwerp veraf, of tegen de klok in voor een onderwerp dichtbij.

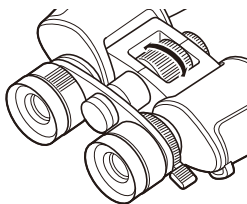

- 3) Draai aan de dioptriering op de linker objectieflens en stel scherp terwijl u met uw linkeroog kijkt.

* Draai de dioptriering tegen de klok in om scherp te stellen op een onderwerp veraf, of met de klok mee voor een onderwerp dichtbij.

* U kunt nauwkeurig scherpstellen door links en rechts in te stellen op hetzelfde doelobject.

* Onthoud de indexpositie van de dioptriering nadat de brandpuntsafstand juist is ingesteld, zodat deze in de toekomst eenvoudiger aan te passen is.

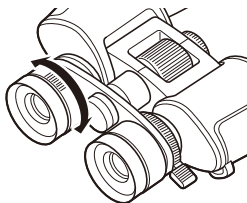

- 4) Controleer ten slotte de scherpstelling met beide ogen.

- 5) Wanneer u een ander object wilt observeren, pas dan de scherpstelling aan totdat u een scherp beeld krijgt.

Jp

En

Es

Fr

De

It

Sv

Nl

Ru

Pl

Fi

Cz

Ro

Hu

Jp

En

Es

Fr

De

It

Sv

Nl

Ru

Pl

Fi

Cz

Ro

Hu

■ Vergroting wijzigen (alleen ACTION ZOOM)

Verzet de zoomhendel om de vergroting te wijzigen.

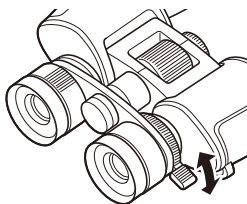

De riem, oculairdop en doppen van de objectieflenzen aanbrengen

- Zorg ervoor dat u de riem niet verdraait tijdens het bevestigen.
- Haal de riem door het lusgedeelte van de oculairdop en doppen van de objectieflenzen.

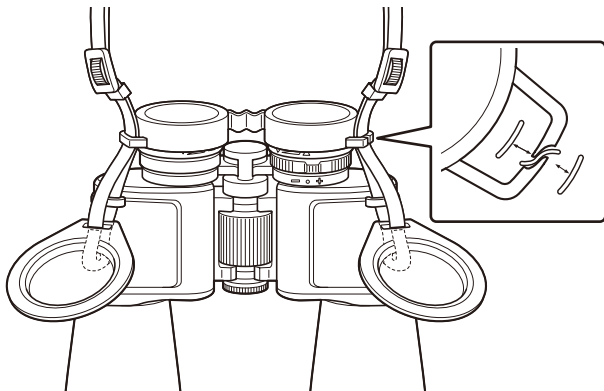

● Compatibele statiefadapter

Als u dit product op een statief wilt bevestigen, is een statiefadapter TRA-2 of TRA-3 (afzonderlijk verkrijgbaar) vereist. Raadpleeg voor meer details de gebruiksaanwijzing die bij de TRA-2 of TRA-3 wordt geleverd.

Jp

En

Es

Fr

De

It

Sv

NI

Ru

Pl

Fi

Cz

Ro

Hu

Specificaties

Jp
En
Es
Fr
De
It
Sv
NI
Ru
Pl
Fi
Cz
Ro
Hu

Type: Porro-prisma met centrale scherpstelling							
Model	ACTION						ACTION ZOOM
	8x42	10x42	7x50	10x50	12x50	16x50	10-22x50 ¹²
Vergrotingsfactor (x)	8	10	7	10	12	16	10
Effectieve diameter objectieflens (mm)	42	42	50	50	50	50	50
Beeldhoek (werkelijk) (°)	8	6,8	6,4	6,4	5,6	4,2	3,9
Beeldhoek (schijnbaar) (°) ^{*1}	58,4	61,4	42,7	58,4	60,8	60,8	37,6
Beeldhoek op 1.000 m/yds. (m/voet)	140/420	119/356	112/335	112/335	98/293	73/220	68/204
Uittredepupil (mm)	5,3	4,2	7,1	5,0	4,2	3,1	5,0
Relatieve helderheid	28,1	17,6	50,4	25,0	17,6	9,6	25,0
Oogafstand (mm)	17,3	16,1	19,6	17,3	16,1	13	16,3
Kortste scherpstelafstand, ongeveer (m/voet)	5,0/16,4	5,0/16,4	8,0/26,2	7,0/23,0	8,0/26,2	8,0/26,2	8,0/26,2
Lengte (mm/in)	149/5,9	149/5,9	193/7,6	185/7,3	185/7,3	185/7,3	202/8,0
Breedte (mm/in)	193/7,6	193/7,6	200/7,9	200/7,9	200/7,9	200/7,9	200/7,9
Diepte (mm/in)	59/2,3	59/2,3	66/2,6	66/2,6	66/2,6	66/2,6	66/2,6
Gewicht (g/oz)	790/27,9	790/27,9	935/33,0	935/33,0	945/33,3	940/33,2	950/33,5
Aanpassing afstand tussen de pupillen (mm)	56 - 72						
Waterdicht	Niet van toepassing ^{*3}						

*1: Schijnbaar beeldveld: Schijnbaar beeldveld is berekend op basis van de norm ISO14132-1:2015.

*2: Bij een vergroting van 10x.

*3: Dit product is niet waterdicht. Voorzichtig behandelen.

■ Problemen oplossen/Reparatie

● Bij reparatieverzoeken

Neem contact op met uw plaatselijke dealer of de winkel waar u het instrument hebt gekocht. Demonteer de batterijen niet. Dit kan resulteren in een ernstig ongeval. Nikon is niet verantwoordelijk voor enige directe of indirecte schade als de gebruiker het instrument probeert te demonteren.

Jp

En

Es

Fr

De

It

Sv

Nl

Ru

Pl

Fi

Cz

Ro

Hu

Jp

En

Es

Fr

De

It

Sv

NI

Ru

Pl

Fi

Cz

Ro

Hu

Вступление

■ Сначала ознакомьтесь с приведенной ниже информацией

Спасибо, что купили этот бинокль Nikon.

Чтобы убедиться, что вы используете это изделие надлежащим образом, внимательно прочтите этот документ.

Храните его в легкодоступном месте для дальнейшего использования.

● Сведения об этом документе

- В этом документе описаны общие инструкции по эксплуатации моделей ACTION 8×42, 10×42, 7×50, 10×50, 12×50, 16×50 (далее — «ACTION») и ACTION ZOOM 10–22×50 (далее — «ACTION ZOOM»). В качестве примера в данном документе обычно используется модель ACTION 10×50. Описания и иллюстрации ACTION ZOOM включены только для случаев, когда операции отличаются.
- Запрещается воспроизводить, передавать, копировать, сохранять в системах хранения данных или переводить на другие языки любые части этого документа без предварительного письменного согласия компании Nikon.
- Иллюстрации, представленные в этом документе, могут не полностью соответствовать реальному изделию.
- Компания Nikon не несет ответственности за любые ошибки в этом документе.
- Внешний вид данного изделия, его характеристики и возможности могут быть изменены без предварительного уведомления.

■ Рекомендации для вашей безопасности и ухода за изделием

Чтобы предотвратить повреждение имущества или травмы, полностью прочтите раздел «Рекомендации для вашей безопасности и ухода за изделием», прежде чем использовать изделие.

ПРЕДУПРЕЖДЕНИЕ

Несоблюдение предостережений, отмеченных данным символом, может привести к смерти или серьезной травме.

ПРЕДОСТЕРЕЖЕНИЕ

Несоблюдение предостережений, отмеченных данным символом, может привести к травме или повреждению имущества.

Уход за изделием: предостережения

Сведения в этом разделе предупреждают вас о том, что любое ненадлежащее использование и несоблюдение предостережений, описанных в этом документе, может негативно сказаться на производительности и функциональности изделия.

● Рекомендации для вашей безопасности

⚠ ПРЕДУПРЕЖДЕНИЕ

- **Не используйте изделие во время ходьбы или управления транспортным средством.**
Несоблюдение этого предостережения может стать причиной несчастных случаев или других травм.
- **Не разбирайте и не модифицируйте изделие. Не касайтесь внутренних частей, которые стали обнажены в результате падения изделия или другого несчастного случая.**
Несоблюдение этих предостережений может стать причиной травм.
- **Не смотрите напрямую на солнце или другие источники яркого света через изделие.**
Несоблюдение данного предостережения может привести к повреждению зрения.
- **Держите данное изделие в недоступном для детей месте.**
Несоблюдение данного предостережения может привести к несчастному случаю, травме или неисправности изделия. Полиэтиленовый пакет, используемый в качестве оболочки данного изделия, может заблокировать их дыхательные пути и привести к удушью.
Кроме того, имейте в виду, что мелкие детали могут вызвать удушье.
Если ребенок проглотил любую часть данного изделия, немедленно обратитесь за медицинской помощью.
- **Не запутывайте, не оборачивайте и не перекручивайте ремни вокруг шеи.**
Несоблюдение данного предостережения может привести к несчастным случаям.

⚠ ПРЕДОСТЕРЕЖЕНИЕ

- **Не оставляйте линзы направленными на солнце или другие сильные источники света.**
Свет, сфокусированный линзой, может стать причиной пожара.

Jp

En

Es

Fr

De

It

Sv

NI

Ru

Pl

Fi

Cz

Ro

Hu

Jp

En

Es

Fr

De

It

Sv

NI

Ru

Pl

Fi

Cz

Ro

Hu

- **Не оставляйте изделие в местах, где оно будет подвергаться воздействию чрезвычайно высоких температур в течение длительного времени, например в закрытом автомобиле или под прямыми солнечными лучами.**

Несоблюдение данного предостережения может привести к возгоранию или неисправности изделия.

- **Позаботьтесь о том, чтобы Ваши пальцы, руки и кожа не попали в изделие.**

Несоблюдение этого предостережения может стать причиной несчастных случаев или других травм.

- **Немедленно прекратите использование, если вы заметили какие-либо изменения своей кожи.**

Несоблюдение этого требования может привести к раздражению или воспалению кожи.

- **Прежде чем использовать изделие, проверьте состояние его резиновых деталей, наглазников и аксессуаров.**

При длительном использовании или хранении они могут изнашиваться, прилипать к одежде и оставлять пятна.

● Уход за изделием: предостережения

- **Не роняйте**

Не роняйте изделие и не подвергайте его ударам. Сильные удары или вибрация могут привести к неисправности изделия.

- **Не подвергайте воздействию влаги**

Защищайте изделие от дождя, брызг воды, песка и грязи.

Попадание воды внутрь изделия может привести к нарушению его функциональности.

- **Избегайте резких изменений температуры**

Если изделие занесли из холодного места в теплое или наоборот, внутри и снаружи изделия могут образоваться капли воды и вызвать повреждение. Если вы переносите изделие в место с другой температурой, заранее поместите его в чехол или полиэтиленовый пакет и плотно его закройте. Когда изделие приспособится к температуре окружающей среды, его можно достать из чехла и использовать.

- **Очистка корпуса**

Во время очистки корпуса аккуратно удалите пыль и ворс с помощью груши, а затем аккуратно протрите корпус мягкой сухой тканью. Если вы использовали изделие на пляже, сотрите песок и/или соль тканью, слегка смоченной в пресной воде, а затем тщательно высушите изделие.

Jp
En
Es
Fr
De
It
Sv
NI
Ru
Pl
Fi
Cz
Ro
Hu

- **Очистка линз**

Эти стеклянные элементы легко повредить: пыль и ворс следует удалять с помощью груши. При использовании аэрозольного баллончика держите его вертикально, чтобы не допустить выброса жидкости, которая может повредить стеклянные элементы. Чтобы удалить отпечатки пальцев и другие пятна с линз, нанесите небольшое количество вещества для чистки линз на мягкую ткань и осторожно протрите их.

- **Храните в хорошо проветриваемом помещении**

Чтобы предотвратить появление плесени или грибка, храните изделие в сухом, хорошо проветриваемом месте. Не храните изделие с нафталиновыми или камфорными шариками или в местах с чрезвычайно высокой температурой, например рядом с обогревателями или в закрытом автомобиле в жаркую погоду. Несоблюдение этих предостережений может привести к неисправности изделия.

- **Храните изделие с влагопоглотителем, если оно не будет использоваться в течение длительного времени**

Для длительного хранения бинокль рекомендуется помещать в герметичный контейнер или пластиковый пакет с осушителем. Если такой возможности нет, достаньте бинокль из чехла, который подвержен воздействию влаги, и храните его отдельно в чистом, хорошо проветриваемом месте.

- **Не применяйте чрезмерные усилия, используя изделие**

Если вы открываете и закрываете изделие, например во время регулировки межзрачкового расстояния, медленно передвигайте его в пределах диапазона подвижности. Кроме того, вращая фокусирующее кольцо или кольцо диоптрийной коррекции, передвигайте его в пределах диапазона подвижности. Применение чрезмерных усилий приведет к повреждению изделия.

- **Не допускайте попадания песка и пыли внутрь подвижных деталей**

Попадание песка или пыли внутрь подвижных деталей, таких как фокусирующее кольцо или кольцо диоптрийной коррекции, может привести к неисправности изделия.

Номенклатура

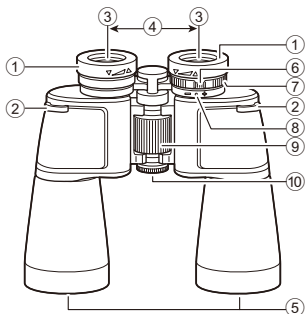

ACTION

- ① Наглазники
- ② Ушко для крепления ремня
- ③ Линза окуляра
- ④ Межзрачковое расстояние
- ⑤ Линзы объектива
- ⑥ Метка диоптрийной настройки

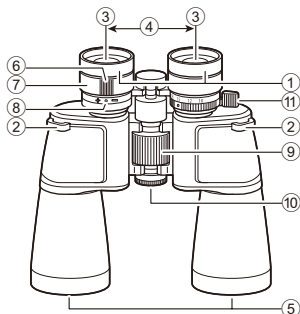

ACTION ZOOM

- ⑦ Кольцо диоптрийной коррекции
- ⑧ Позиция диоптрийной настройки 0 (ноль)
- ⑨ Фокусирующее кольцо
- ⑩ Центральный вал
- ⑪ Рычаг масштабирования (только модель ACTION ZOOM)

Комплект поставки

Бинокль	×1	Ремешок	×1
Крышка окуляра	×1	Мягкий чехол	×1
Крышки объективов	×2		

Использование бинокля

■ Сведения о наглазниках

●ACTION: поворотнo-выдвiжной механизм

Положение наглазника можно отрегулировать на трех уровнях. Выдвинутое положение: поверните наглазник в направлении ▲ (против часовой стрелки).

Сложенное положение: поверните наглазник в направлении ▼ (по часовой стрелке).

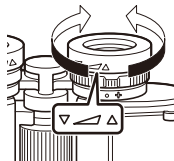

- Для пользователей, носящих очки: используйте в полностью сложенном положении. Для точной настройки положения глаз можно воспользоваться промежуточной фиксацией, не доводя наглазник до полностью втянутого положения.
- Для пользователей, не носящих очки: используйте в полностью выдвинутом положении. Для точной настройки положения глаз можно воспользоваться промежуточной фиксацией, не доводя наглазник до полностью вытянутого положения.

●ACTION ZOOM: складной механизм

- Если вы носите очки, сложите концы наглазников назад для использования.
- Если вы не носите очки, не складывайте концы наглазников. Используйте их в полностью выдвинутом положении.

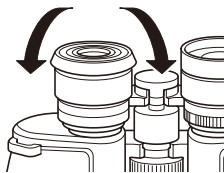

Jp

En

Es

Fr

De

It

Sv

NI

Ru

Pl

Fi

Cz

Ro

Hu

Jp

En

Es

Fr

De

It

Sv

NL

Ru

Pl

Fi

Cz

Ro

Hu

■ Регулировка межзрачкового расстояния

Посмотрите в окуляры, откройте и закройте корпус, как показано стрелками, чтобы объединить поле зрения в один круг.

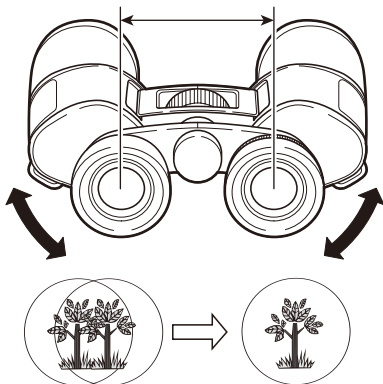

■ Фокусировка (диоптрийная коррекция)

Отрегулируйте разницу между зрением левого и правого глаза. Это бинокль с центральной фокусировкой (CF).

● ACTION

- 1) Поверните фокусирующее кольцо в центре корпуса и настройте фокусировку при просмотре левым глазом.

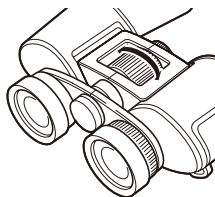

- 2) Поверните кольцо диоптрийной коррекции на правой оправе объектива и настройте фокусировку при просмотре правым глазом.

* Вы можете точно настроить фокусировку, регулируя левый и правый объектив на одном и том же объекте.

* Выполняя фокусировку с помощью диоптрийной настройки или фокусирующего кольца, поворачивайте регулятор по часовой стрелке, чтобы сфокусироваться на отдаленном объекте, и против часовой стрелки, чтобы сфокусироваться на близком объекте.

* Настроив фокусировку, запишите позицию кольца диоптрийной коррекции, чтобы облегчить диоптрийную коррекцию в будущем.

- 3) Напоследок проверьте фокусировку обоими глазами.
- 4) Рассматривая другой объект, регулируйте фокусирующее кольцо до тех пор, пока не получится четкое изображение.

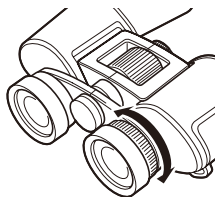

Jp

En

Es

Fr

De

It

Sv

Nl

Ru

Pl

Fi

Cz

Ro

Hu

● ACTION ZOOM

- 1) Начиная с наименьшего увеличения (которое обеспечивает самое широкое поле зрения), найдите объект, а затем с помощью рычага масштабирования установите максимальное масштабирование (22x).

* Сначала правильно настройте фокусировку при большем увеличении. Это минимизирует размытость, которая может возникнуть при изменении увеличения.

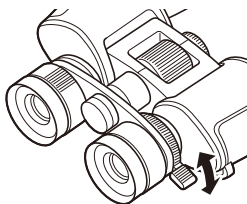

- 2) Поверните фокусирующее кольцо в центре корпуса и настройте фокусировку при просмотре правым глазом.

* Поверните фокусирующее кольцо по часовой стрелке, чтобы сфокусироваться на объекте вдали, или против часовой стрелки, чтобы сфокусироваться на объекте вблизи.

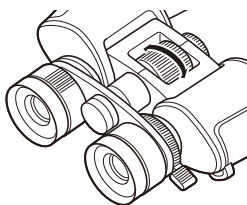

- 3) Поверните кольцо диоптрийной коррекции на левой оправе объектива и настройте фокусировку при просмотре левым глазом.

* Поверните кольцо диоптрийной коррекции против часовой стрелки, чтобы сфокусироваться на объекте вдали, или по часовой стрелке, чтобы сфокусироваться на объекте вблизи.

* Вы можете точно настроить фокусировку, регулируя левый и правый объектив на одном и том же объекте.

* Настроив фокусировку, запишите позицию кольца диоптрийной коррекции, чтобы облегчить диоптрийную коррекцию в будущем.

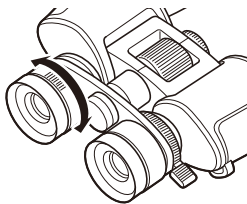

- 4) Напоследок проверьте фокусировку обоими глазами.
5) Рассматривая другой объект, регулируйте фокусирующее кольцо до тех пор, пока не получится четкое изображение.

■ Изменение увеличения (только модель ACTION ZOOM)

Переместите рычаг масштабирования, чтобы изменить увеличение.

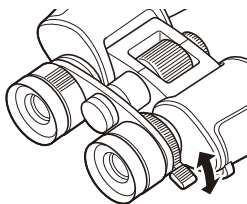

Jp

En

Es

Fr

De

It

Sv

Nl

Ru

Pl

Fi

Cz

Ro

Hu

Jp

En

Es

Fr

De

It

Sv

NL

Ru

Pl

Fi

Cz

Ro

Hu

Крепление ремешка, крышки окуляра и крышек объективов

- Прикрепляя ремень, не перекрутите его.
- Проденьте ремешок через петлю на крышке окуляра и крышках объективов.

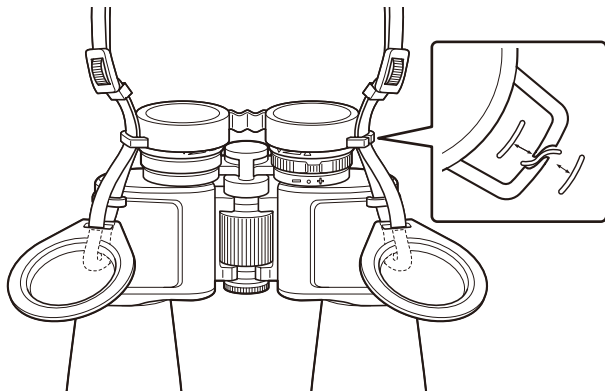

● Совместимый адаптер для штатива

Для крепления данного изделия на штатив необходим адаптер для штатива TRA-2 или TRA-3 (приобретается отдельно). Подробную информацию см. в руководстве по эксплуатации, прилагаемом к штативу TRA-2 или TRA-3.

Технические характеристики

Тип: Призма Порро с центральной фокусировкой							
Модель	ACTION						ACTION ZOOM
	8×42	10×42	7×50	10×50	12×50	16×50	10-22×50 ²
Увеличение (×)	8	10	7	10	12	16	10
Эффективный диаметр линзы объектива (мм)	42	42	50	50	50	50	50
Угловое поле зрения (фактическое) (°)	8	6,8	6,4	6,4	5,6	4,2	3,9
Угловое поле зрения (видимое) (°) ^{*1}	58,4	61,4	42,7	58,4	60,8	60,8	37,6
Поле зрения на удалении 1000 м/ярдов (м/футов)	140/420	119/356	112/335	112/335	98/293	73/220	68/204
Выходной зрачок (мм)	5,3	4,2	7,1	5,0	4,2	3,1	5,0
Относительная яркость	28,1	17,6	50,4	25,0	17,6	9,6	25,0
Удаление выходного зрачка (мм)	17,3	16,1	19,6	17,3	16,1	13	16,3
Мин. расстояние фокусировки, приблизительно (м/футов)	5,0/16,4	5,0/16,4	8,0/26,2	7,0/23,0	8,0/26,2	8,0/26,2	8,0/26,2
Длина (мм/дюймов)	149/5,9	149/5,9	193/7,6	185/7,3	185/7,3	185/7,3	202/8,0
Ширина (мм/дюймов)	193/7,6	193/7,6	200/7,9	200/7,9	200/7,9	200/7,9	200/7,9
Толщина (мм/дюймов)	59/2,3	59/2,3	66/2,6	66/2,6	66/2,6	66/2,6	66/2,6
Вес (г/унций)	790/27,9	790/27,9	935/33,0	935/33,0	945/33,3	940/33,2	950/33,5
Регулировка межзрачкового расстояния (мм)	56 - 72						
Водонепроницаемость	Не применимо ^{*3}						

*1: Видимое поле зрения. Рассчитано на основе стандарта ISO14132-1:2015.

*2: При увеличении 10×.

*3: Это изделие не защищено от воды. Используйте изделие бережно.

Jp

En

Es

Fr

De

It

Sv

NL

Ru

Pl

Fi

Cz

Ro

Hu

Jp

En

Es

Fr

De

It

Sv

NI

Ru

Pl

Fi

Cz

Ro

Hu

■ Устранение неисправностей и ремонт

● При обращении в ремонт

Обратитесь к местному дилеру или в магазин, где вы приобрели изделие. Не разбирайте изделие. Это может привести к серьезному инциденту. Обратите внимание, что компания Nikon не несет ответственности за любой прямой или косвенный ущерб, если пользователь попытается разобрать изделие.

Wprowadzenie

■ Zaczynij tutaj

Dziękujemy za zakup lornetki firmy Nikon.

Przed użyciem produktu należy dokładnie zapoznać się z niniejszym dokumentem, aby zapewnić prawidłowe użytkowanie.

Po przeczytaniu tego dokumentu należy zachować go łatwo dostępnym miejscem, w celu wykorzystania w przyszłości.

● Informacje o dokumentacji

- W niniejszym dokumencie opisano wspólne instrukcje obsługi modeli ACTION 8×42/10×42/7×50/10×50/12×50/16×50 (zwanymi łącznie „ACTION”) i ACTION ZOOM 10-22×50 (zwanymi dalej „ACTION ZOOM”). Modelem powszechnie używanym w niniejszym dokumencie w celach ilustracyjnych jest ACTION 10×50. Opisy i ilustracje ACTION ZOOM zamieszczono wyłącznie w przypadkach, w których działanie jest inne.
- Żadna część niniejszego dokumentu nie może być powielana, przesyłana, przepisywana, przechowywana w systemie wyszukiwania ani tłumaczona na żaden język w jakiegokolwiek formie, w jakikolwiek sposób bez uprzedniej pisemnej zgody firmy Nikon.
- Ilustracje zawarte w tym dokumencie mogą różnić się od rzeczywistego produktu.
- Firma Nikon nie ponosi odpowiedzialności za jakiegokolwiek błąd, jakie może zawierać ten dokument.
- Wygląd, dane techniczne i możliwości tego produktu mogą ulec zmianie bez powiadomienia.

■ W trosce o bezpieczeństwo użytkownika i dbałość o produkt

Aby zapobiec uszkodzeniu mienia lub obrażeniom siebie lub innych, przed użyciem tego produktu należy przeczytać w całości rozdział „W trosce o bezpieczeństwo użytkownika i dbałość o produkt”.

OSTRZEŻENIE

Nieprzestrzeganie środków ostrożności oznaczonych tą ikoną może prowadzić do śmierci lub poważnych obrażeń ciała.

PRZESTROGA

Nieprzestrzeganie środków ostrożności oznaczonych tą ikoną może prowadzić do obrażeń ciała lub uszkodzenia mienia.

Jp

En

Es

Fr

De

It

Sv

Nl

Ru

Pl

Fi

Cz

Ro

Hu

Jp

En

Es

Fr

De

It

Sv

NI

Ru

Pl

Fi

Cz

Ro

Hu

Pielęgnacja produktu: Przestrogi

Informacje zawarte w tym punkcie ostrzegają, że jakiegokolwiek niewłaściwe użycie z pominięciem opisanych tu treści może negatywnie wpłynąć na wydajność i funkcjonalność produktu.

● W trosce o bezpieczeństwo użytkownika

⚠ OSTRZEŻENIE

- **Nie używać podczas chodzenia lub kierowania pojazdem.**
Nieprzestrzeganie tego środka ostrożności może prowadzić do wypadków lub obrażeń ciała z innego powodu.
- **Nie demontować ani nie modyfikować tego produktu.**
Nie dotykać wewnętrznych części odsłoniętych w wyniku upadku lub innego wypadku.
Nieprzestrzeganie tych środków ostrożności może spowodować obrażenia ciała.
- **Nie patrzeć bezpośrednio na słońce lub inne jasne źródło światła przez produkt.**
Nieprzestrzeganie tego środka ostrożności może prowadzić do uszkodzenia wzroku.
- **Przechowywać ten produkt w miejscu niedostępnym dla dzieci.**
Niezasosowanie się do tego środka ostrożności może spowodować wypadek, inne obrażenia lub nieprawidłowe działanie produktu. Plastikowa torba używana do pakowania tego produktu może zatkać usta i nos oraz spowodować uduszenie. Dodatkowo należy pamiętać, że małe części mogą być przyczyną zadławienia.
W razie połknięcia jakiegokolwiek części tego produktu przez dziecko niezwłocznie uzyskać pomoc lekarską.
- **Nie oplatać, nie owijać ani nie okręcać paska wokół szyi.**
Nieprzestrzeganie tego środka ostrożności może prowadzić do wypadków.

⚠ PRZESTROGA

- **Nie pozostawiać obiektów skierowanych na słońce lub inne źródła silnego światła.**
Światło skupione przez soczewkę może spowodować pożar.
- **Nie pozostawiać produktu w miejscu, gdzie będzie on narażony na wpływ skrajnie wysokiej temperatury przez długi okres, np. w zamkniętym samochodzie lub w miejscu bezpośrednio nasłonecznionym.**
Nieprzestrzeganie tego środka ostrożności może prowadzić do pożaru lub wadliwego działania produktu.

Jp
En
Es
Fr
De
It
Sv
Nl
Ru
Pl
Fi
Cz
Ro
Hu

- **Uważać, aby nie ścisnąć produktem palców, dłoni ani skóry.**
Nieprzestrzeganie tego środka ostrożności może prowadzić do wypadków lub obrażeń ciała z innego powodu.
- **Niezwłocznie zaprzestać użytkowania w razie zauważenia jakichkolwiek zmian na skórze.**
Nieprzestrzeganie tego środka ostrożności może prowadzić do podrażnienia lub stanu zapalnego skóry.
- **Przed użyciem sprawdzić stan gumowych części, muszli ocznych i akcesoriów produktu.**
Mogą one ulec zniszczeniu w przypadku długotrwałego użytkowania lub przechowywania i mogą przyczepiać się do ubrań i powodować plamy.

● **Pielęgnacja produktu: Przestrogi**

- **Nie upuszczać**
Nie upuszczać produktu ani nie narażać go na uderzenia. Produkt może działać nieprawidłowo, jeśli zostanie poddany silnym wstrząsom lub wibracjom.
- **Chronić przed wodą i wilgocią**
Chronić produkt przed deszczem, rozpryskami wody, piaskiem i błotem. Woda wewnątrz produktu może negatywnie wpłynąć na jego funkcjonalność.
- **Unikać nagłych zmian temperatury**
Jeśli przeniesie się produkt z zimnego do ciepłego miejsca lub z ciepłego do zimnego miejsca, wewnątrz i na zewnątrz produktu mogą tworzyć się kropelki wody, powodując jego uszkodzenie. W przypadku przenoszenia produktu do miejsca, w którym występuje różnica temperatur, należy umieścić produkt w futerałce lub plastikowej torbie i wcześniej zamknąć. Gdy produkt przystosuje się do temperatury otoczenia, można go wyjąć z opakowania i używać.
- **Czyszczenie korpusu**
Podczas czyszczenia korpusu użyć dmuchawy, aby delikatnie usunąć kurz i kłaczki, a następnie delikatnie wytrzeć miękką, suchą szmatką. Po użyciu produktu na plaży lub nad morzem należy wytrzeć piasek lub sól szmatką lekko zwilżoną w słodkiej wodzie, a następnie dokładnie wysuszyć produkt.
- **Czyszczenie soczewek**
Te szklane elementy łatwo ulegają uszkodzeniu: usunąć kurz i kłaczki za pomocą dmuchawy. Jeśli używana jest dmuchawa aerozolowa, trzymać puszkę w pozycji pionowej, aby zapobiec wypływowi cieczy, która mogłaby uszkodzić elementy szklane. Aby usunąć odciski palców i inne plamy z soczewek, nałożyć niewielką ilość środka do czyszczenia soczewek na miękką szmatkę i ostrożnie wytrzeć soczewki.

Jp

En

Es

Fr

De

It

Sv

Nl

Ru

Pl

Fi

Cz

Ro

Hu

- **Przechowywać w dobrze wentylowanym pomieszczeniu**

Aby zapobiec pleśni, przechowywać produkt w suchym i dobrze wentylowanym pomieszczeniu. Nie przechowywać produktu razem z kulkami na mole zawierającymi naftę lub kamforę ani w miejscach, gdzie będzie narażony na działanie bardzo wysokich temperatur, na przykład w pobliżu grzejnika lub w zamkniętym pojeździe w upalny dzień. Nieprzestrzeganie tych środków ostrożności może spowodować nieprawidłowe działanie produktu.

- **Jeśli produkt nie będzie używany przez dłuższy okres, należy przechowywać produkt ze środkiem pochłaniającym wilgoć**

W przypadku dłuższego przechowywania należy umieścić lornetkę w plastikowej torbie lub szczelnym pojemniku z pochłaniaczem wilgoci. Jeżeli nie jest to możliwe, wyjąć lornetkę z futerału, który jest podatny na wilgoć, i przechowywać ją oddzielnie w czystym, dobrze wentylowanym miejscu.

- **Nie używać nadmiernej siły podczas obsługi produktu**

Podczas otwierania i zamykania produktu, na przykład podczas regulacji rozstawu źrenic, przesuwać go powoli w zakresie możliwego ruchu. Również podczas obracania „pierścienia ostrości” lub „pierścienia regulacji dioptrii”, przesuwać go w zakresie możliwego ruchu. Użycie nadmiernej siły spowoduje uszkodzenie produktu.

- **Uważać, aby piasek lub pył nie dostał się do obracających się części**

Dostanie się piasku lub pyłu do obracających się części, takich jak „pierścień ostrości” lub „pierścień regulacji dioptrii” może spowodować nieprawidłowe działanie produktu.

Nomenklatura

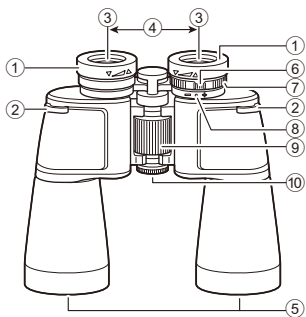

ACTION

- ① Muszle oczne
- ② Oczko na pasek
- ③ Soczewka okularu
- ④ Rozstaw źrenic
- ⑤ Obiektyw
- ⑥ Indeks dioptrii

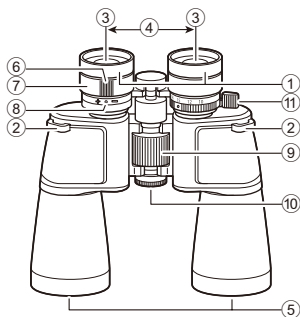

ACTION ZOOM

- ⑦ Pierścień regulacji dioptrii
- ⑧ 0 (zerowe) położenie pierścienia dioptrii
- ⑨ Pierścień regulacji ostrości
- ⑩ Wał środkowy
- ⑪ Dźwignia zoomu (tylko ACTION ZOOM)

Zawartość opakowania

Lornetka	×1	Pasek	×1
Pokrywka okularu	×1	Miękkie etui	×1
Pokrywki obiektywu	×2		

Jp

En

Es

Fr

De

It

Sv

Nl

Ru

Pl

Fi

Cz

Ro

Hu

Jp

En

Es

Fr

De

It

Sv

NL

Ru

Pl

Fi

Cz

Ro

Hu

Jak korzystać z lornetki

■ Informacje o muszlach ocznych

●ACTION: Typ obrotowo-przesuwny

Położenie muszli ocznej można regulować w trzech poziomach.

Wysuwanie: Obrócić muszlę oczną w kierunku

▲ (przeciwnie do ruchu wskazówek zegara).

Chowanie: Obrócić muszlę oczną w kierunku

▼ (zgodnie z ruchem wskazówek zegara).

- W przypadku osób noszących okulary należy używać muszli całkowicie schowanych. Aby dokładnie ustawić pozycję oczu, możesz również skorzystać z pozycji zatrzymania kliknięcia w średnim zakresie, przed osiągnięciem pozycji całkowicie cofniętej.
- W przypadku osób nienoszących okularów należy używać całkowicie wysuniętych muszli. Aby dokładnie wyregulować pozycję oczu, można również skorzystać z pozycji zatrzymania kliknięcia w średnim zakresie przed osiągnięciem pozycji całkowitego wysunięcia oczu.

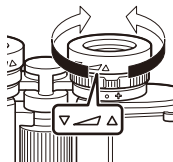

●ACTION ZOOM: Typ składany

- Osoby noszące okulary powinny odchylić końcówki muszli ocznych w celu ich użycia.
- Osoby nienoszące okularów powinny odginać końcówek muszli ocznych w celu ich użycia. Używać ich w pozycji całkowicie rozciągniętej.

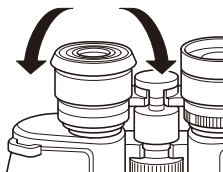

■ Regulacja rozstawu źrenic

Popatrzeć przez okulary, otworzyć i zamknąć korpus zgodnie ze strzałkami, aby ustawić pole widzenia w jednym okręgu.

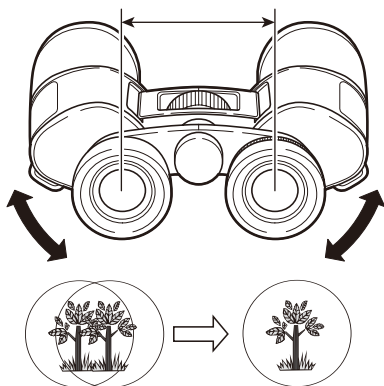

Jp

En

Es

Fr

De

It

Sv

Nl

Ru

Pl

Fi

Cz

Ro

Hu

Jp

En

Es

Fr

De

It

Sv

NL

Ru

Pl

Fi

Cz

Ro

Hu

■ Ustawianie ostrości (regulacja dioptrii)

Skorygować różnicę między lewym i prawym okiem.
Te lornetki są typu centralnie ogniskowanego (CF).

● ACTION

- 1) Obrócić pierścień ostrości na środku korpusu i ustawić ostrość, patrząc lewym okiem.

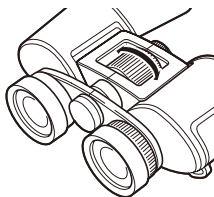

- 2) Obrócić pierścień regulacji dioptrii na prawym tubusie obiektywu i ustawić ostrość, patrząc prawym okiem.
 - * Można dokładnie ustawić ostrość, regulując lewą i prawą stronę na tym samym obiekcie docelowym.
 - * W przypadku ustawiania ostrości za pomocą pierścienia regulacji dioptrii lub pierścienia ustawiania ostrości należy obrócić go zgodnie z ruchem wskazówek zegara, aby ustawić ostrość na odległym obiekcie, lub przeciwnie do ruchu wskazówek zegara, aby ustawić ostrość na obiekcie znajdującym się blisko.
 - * Po prawidłowym ustawieniu ostrości zapisać położenie indeksu pierścienia regulacji dioptrii, aby ułatwić późniejszą regulację dioptrii.

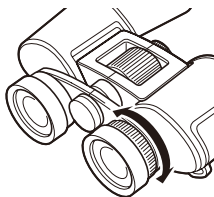

- 3) Na koniec sprawdzić ostrość obydwojma oczami.
- 4) Gdy patrzy się na inny obiekt, wyregulować pierścień ostrości, aż uzyska się ostry obraz.

● ACTION ZOOM

- 1) Zacząć od najmniejszego powiększenia (zapewniającego najszersze pole widzenia), znaleźć swój cel, a następnie za pomocą dźwigni zoomu ustawić największe powiększenie (22x).

* Po pierwsze, należy prawidłowo ustawić ostrość przy większym powiększeniu. Dzięki temu można zminimalizować rozmycie, które może wystąpić przy zmianie powiększenia.

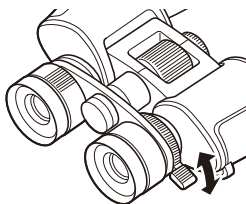

- 2) Obrócić pierścień ostrości na środku korpusu i ustawić ostrość, patrząc prawym okiem.

* Obrócić pierścień regulacji ostrości zgodnie z ruchem wskazówek zegara, aby ustawić ostrość na odległym obiekcie, lub przeciwnie do ruchu wskazówek zegara, aby ustawić ostrość na bliskim obiekcie.

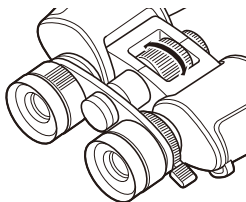

- 3) Obrócić pierścień regulacji dioptrii na lewym tubusie obiektywu i ustawić ostrość, patrząc lewym okiem.

* Obrócić pierścień regulacji dioptrii przeciwnie do ruchu wskazówek zegara, aby ustawić ostrość na odległym obiekcie, lub zgodnie z ruchem wskazówek zegara, aby ustawić ostrość na bliskim obiekcie.

* Można dokładnie ustawić ostrość, regulując lewą i prawą stronę na tym samym obiekcie docelowym.

* Po prawidłowym ustawieniu ostrości zapisać położenie indeksu pierścienia regulacji dioptrii, aby ułatwić późniejszą regulację dioptrii.

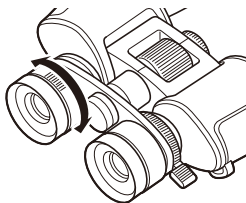

- 4) Na koniec sprawdzić ostrość obydwojma oczami.

- 5) Gdy patrzy się na inny obiekt, wyregulować pierścień ostrości, aż uzyska się ostry obraz.

Jp

En

Es

Fr

De

It

Sv

Nl

Ru

Pl

Fi

Cz

Ro

Hu

Jp

En

Es

Fr

De

It

Sv

Nl

Ru

Pl

Fi

Cz

Ro

Hu

■ Zmiana powiększenia (tylko ACTION ZOOM)

Przesunąć dźwignię powiększenia, aby zmienić powiększenie.

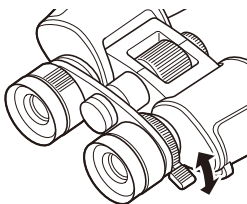

Mocowanie paska, nasadki okularu i nasadek obiektywu

- Uważać, aby nie skręcić paska podczas mocowania.
- Przeciągnąć pasek przez pętlę na pokrywce okularu i pokrywce obiektywu.

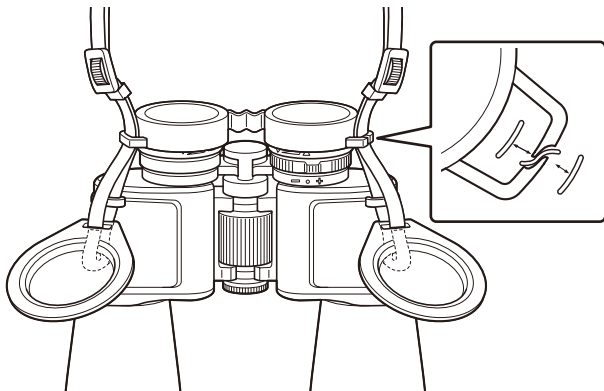

● Kompatybilny adapter statywu

Aby przymocować ten produkt do statywu, wymagany jest adapter statywowy TRA-2 lub TRA-3 (dostępny osobno). Więcej szczegółów znajduje się w instrukcji obsługi dołączonej do urządzenia TRA-2 lub TRA-3.

Jp

En

Es

Fr

De

It

Sv

NL

Ru

Pl

Fi

Cz

Ro

Hu

Dane techniczne

Typ: Typ centralnego ogniskowania z pryzmatem Porro							
Model	ACTION						ACTION ZOOM
	8x42	10x42	7x50	10x50	12x50	16x50	10-22x50 ¹²
Powiększenie (x)	8	10	7	10	12	16	10
Efektywna średnica obiektywu (mm)	42	42	50	50	50	50	50
Kątowe pole widzenia (rzeczywiste) (°)	8	6,8	6,4	6,4	5,6	4,2	3,9
Kątowe pole widzenia (pozorne) (°) ¹	58,4	61,4	42,7	58,4	60,8	60,8	37,6
Pole widzenia przy 1000 m/jardy. (m/stopy.)	140/420	119/356	112/335	112/335	98/293	73/220	68/204
Żrenica wyjściowa (mm)	5,3	4,2	7,1	5,0	4,2	3,1	5,0
Względna jasność	28,1	17,6	50,4	25,0	17,6	9,6	25,0
Oddalenie źrenicy wyjściowej (mm)	17,3	16,1	19,6	17,3	16,1	13	16,3
Minimalna odległość ostrzenia, ok. (m/stopy.)	5,0/16,4	5,0/16,4	8,0/26,2	7,0/23,0	8,0/26,2	8,0/26,2	8,0/26,2
Długość (mm/cale)	149/5,9	149/5,9	193/7,6	185/7,3	185/7,3	185/7,3	202/8,0
Szerokość (mm/cale)	193/7,6	193/7,6	200/7,9	200/7,9	200/7,9	200/7,9	200/7,9
Głębokość (mm/cale)	59/2,3	59/2,3	66/2,6	66/2,6	66/2,6	66/2,6	66/2,6
Waga (g/uncje.)	790/27,9	790/27,9	935/33,0	935/33,0	945/33,3	940/33,2	950/33,5
Regulacja rozstawu źrenic (mm)	56 - 72						
Wodoodporny	Nie dotyczy ³						

*1: Pozorne pole widzenia: Pozorne pole widzenia obliczane jest w oparciu o normę ISO14132-1:2015.

*2: Przy powiększeniu 10x.

*3: Ten produkt nie jest wodoodporny. Zachować ostrożność.

■ Rozwiązywanie problemów/naprawa

● Aby zgłosić do naprawy

Skontaktować się z lokalnym sprzedawcą lub sklepem, w którym zakupiono produkt. Nie demontować. Może to skutkować poważnym zdarzeniem. Należy pamiętać, że firma Nikon nie ponosi odpowiedzialności za jakiegokolwiek bezpośrednie lub pośrednie szkody powstałe w wyniku próby demontażu produktu przez użytkownika.

Jp

En

Es

Fr

De

It

Sv

Nl

Ru

Pl

Fi

Cz

Ro

Hu

Jp

En

Es

Fr

De

It

Sv

NI

Ru

PI

Fi

Cz

Ro

Hu

Johdanto

■ Lue tämä ensin

Kiitos, kun ostit nämä Nikon-kiikarit.

Lue ennen tuotteen käyttöä tämä asiakirja huolellisesti varmistaaksesi tuotteen asianmukaisen käytön.

Kun olet lukenut asiakirjan, säilytä se helposti ulottuvilla olevassa paikassa myöhempää tarvetta varten.

● Tietoa asiakirjoista

- Tässä asiakirjassa kuvataan yleiset käyttöohjeet malleille ACTION 8×42/10×42/7×50/10×50/12×50/16×50 (yhdessä "ACTION") ja ACTION ZOOM 10–22×50 (yhdessä "ACTION ZOOM"). Tässä dokumentissa on yleisesti käytetty havainnollistavana esimerkkinä mallia ACTION 10×50. ACTION ZOOMin toimintoja kuvaillaan ja niistä on kuvia vain niissä tapauksissa, joissa toiminnot eroavat ACTION-malleista.
- Tämän asiakirjan mitään osaa ei saa jäljentää, tallentaa tietojen noutojärjestelmään, siirtää tai kääntää vieraalle kielelle missään muodossa tai millään keinoin ilman Nikonin etukäteen myöntämää kirjallista lupaa.
- Tässä asiakirjassa olevat kuvat voivat poiketa todellisesta tuotteesta.
- Nikon ei ole vastuussa tämän asiakirjan mahdollisista virheistä.
- Tuotteen ulkonäköä, teknisiä tietoja ja ominaisuuksia voidaan muuttaa ilman erillistä ilmoitusta.

■ Turvallisuus ja tuotteen hoito

Vältä omaisuus- ja henkilövahingot lukemalla osio "Turvallisuus ja tuotteen hoito" kokonaan ennen tuotteen käyttöä.

VAROITUS

Tällä kuvakkeella merkittyjen varotoimien noudattamatta jättäminen voi aiheuttaa kuoleman tai vakavan loukkaantumisen.

HUOMAUTUS

Tällä kuvakkeella merkittyjen varotoimien noudattamatta jättäminen voi aiheuttaa loukkaantumisen tai omaisuusvahinkoja.

Tuotteen hoito: Huomautukset

Tässä osiossa annetut tiedot varoittavat käyttäjää siitä, että virheellinen käyttö ja tässä annettujen tietojen huomioimatta jättäminen voivat vaikuttaa haitallisesti tuotteen suorituskykyyn ja toimintaan.

● Turvallisuusohjeita

⚠ VAROITUS

- **Älä käytä tuotetta, kun kävelet tai ajat ajoneuvoa.**
Tämän ohjeen noudattamatta jättäminen voi aiheuttaa onnettomuuksia tai loukkaantumisen.
- **Älä pura tai muuntele tuotetta.**
Älä koske sisäosiin, jotka paljastuvat putoamisen tai muun vahingon seurauksena.
Näiden varotoimien noudattamatta jättäminen voi aiheuttaa loukkaantumisen.
- **Älä katso suoraan aurinkoon tai muuhun kirkkaaseen valonlähteeseen tuotteen läpi.**
Tämän varotoimen noudattamatta jättäminen voi aiheuttaa näkövammoja.
- **Pidä tuote lasten ulottumattomissa.**
Tämän varotoimen noudattamatta jättäminen voi aiheuttaa tapaturman, loukkaantumisen tai tuotteen toimintahäiriön. Tuotteen pakkaamiseen käytetty muovipussi voi aiheuttaa tukehtumisen suun ja nenän tukkimalla. Huomaa myös, että pieniin osiin voi tukehtua.
Jos lapsi nielee jonkin tuotteen osan, käänny välittömästi lääkärin puoleen.
- **Älä kiedo tai kierrä hihnoja kaulan ympärille.**
Tämän ohjeen noudattamatta jättäminen voi aiheuttaa onnettomuuksia.

⚠ HUOMAUTUS

- **Älä jätä objektiivieja suunnatuiksi aurinkoon tai muuhun voimakkaaseen valonlähteeseen.**
Objektiivin tarkentama valo voi aiheuttaa tulipalon.
- **Älä jätä tuotetta paikkoihin, joissa se altistuu pitkään hyvin korkeille lämpötiloille, kuten suljettuun autoon tai suoraan auringonvaloon.**
Tämän varotoimen noudattamatta jättäminen voi aiheuttaa tulipalon tai tuotteen toimintahäiriön.
- **Varo, etteivät sormesi, kätesi tai ihosi jää puristuksiin tuotteen osien väliin.**
Tämän ohjeen noudattamatta jättäminen voi aiheuttaa onnettomuuksia tai loukkaantumisen.

Jp

En

Es

Fr

De

It

Sv

NL

Ru

Pl

Fi

Cz

Ro

Hu

Jp

En

Es

Fr

De

It

Sv

NI

Ru

PI

Fi

Cz

Ro

Hu

- **Lopeta käyttö heti, jos huomaat ihossasi muutoksia.**

Tämän varotoimen noudattamatta jättäminen voi aiheuttaa ihoärsytystä tai tulehduksen.

- **Tarkista tuotteen kumiosien, silmäsuojusten ja lisävarusteiden kunto ennen käyttöä.**

Niiden kunto voi heikentyä, kun niitä käytetään tai säilytetään pitkään aikaa, ja ne voivat jäädä kiinni vaatteisiin ja aiheuttaa tahroja.

● **Tuotteen hoito: Huomautukset**

- **Älä pudota**

Älä pudota tuotetta tai altista sitä iskuille. Voimakkaat iskut tai tärinä voivat aiheuttaa tuotteen toimintahäiriön.

- **Pidä kuivana**

Suojaa tuote sateelta, vesiroiskeilta, hiekalta ja mudalta. Tuotteen sisään päässyt vesi voi vahingoittaa sen toimintaa.

- **Vältä äkillisiä lämpötilan muutoksia**

Tuotteen siirtäminen kylmästä lämpimään tai toisin päin voi muodostaa tuotteen sisään ja ulkopuolelle vesipisaroita ja vaurioittaa tuotetta. Kun tuote viedään paikkaan, jossa lämpötilaero on suuri, se on asetettava etukäteen suljettuun kantolaukkuun tai muovipussiin. Kun tuote on mukautunut ympäristön lämpötilaan, se voidaan poistaa laukusta/pussista ja ottaa käyttöön.

- **Rungon puhdistaminen**

Poista pöly ja nukka rungosta varovasti puhallinta käyttäen ja pyyhi runko sitten puhtaaksi pehmeällä, kuivalla liinalla. Mikäli tuotetta on käytetty rannalla, pyyhi mahdollinen hiekka tai suola pois puhtaaseen veteen kostutetulla liinalla ja kuivaa tuote sitten huolellisesti.

- **Objektiivien puhdistaminen**

Lasielementit vaurioituvat helposti: poista pöly ja nukka puhaltimella. Aerosolipuhallinta käytettäessä purkki on pidettävä pystyasennossa, jotta lasielementtejä vahingoittavaa nestettä ei pääse vuotamaan. Mikäli objektiiveista on puhdistettava sormenjälkiä tai muita tahroja, levitä pieni määrä objektiivinpuhdistusainetta pehmeään liinaan ja pyyhi objektiivit varoen.

- **Huolehdi säilytyspaikan ilmanvaihdosta**

Jotta tuote ei pääse homehtumaan, se on säilytettävä kuivassa paikassa, jossa on hyvä ilmanvaihto. Älä käytä tuotteen säilyttämisessä nafta- tai kamferikoipalloja äläkä säilytä sitä erittäin korkeissa lämpötiloissa, kuten lämmittimen lähellä tai suljetussa ajoneuvossa kuumana päivänä. Näiden varotoimien laiminlyönti voi aiheuttaa laitteessa toimintahäiriöitä.

- **Kun tuotetta ei ole tarkoitus käyttää pitkään aikaan, lisää tuotteen säilytyspaikkaan kuivatusainetta**
Kun kiikarit asetetaan säilytykseen pitkäksi aikaa, pidä ne muovipussissa tai ilmatiiviissä astiassa, johon on lisätty kuivatusainetta. Jos tämä ei ole mahdollista, poista kiikarit kosteudelle herkältä kotelosta ja säilytä ne erikseen puhtaassa paikassa, jossa on hyvä ilmanvaihto.
- **Älä käytä liikaa voimaa tuotetta käsitellessäsi**
Kun tuotetta avataan ja suljetaan esimerkiksi pupillien välistä etäisyyttä säädettäessä, liikkeet on suoritettava hitaasti ja vain sallitulla alueella. Varmista, että tarkennusrenkasta ja diopterin säätörenkasta liikutetaan vain sallitulla alueella. Liiallinen voimankäyttö vaurioittaa tuotetta.
- **Varo, ettei pyöriviin osiin pääse hiekkaa tai pölyä**
Pyöriviin osiin, kuten tarkennusrenkaaseen tai diopterin säätörenkaaseen, päässyt hiekka tai pöly voi johtaa tuotteen toimintahäiriöön.

Jp

En

Es

Fr

De

It

Sv

NI

Ru

Pl

Fi

Cz

Ro

Hu

Nimikkeet

Jp

En

Es

Fr

De

It

Sv

NL

Ru

PL

Fi

Cz

Ro

Hu

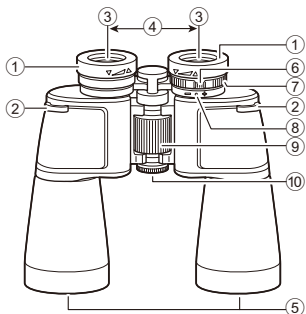
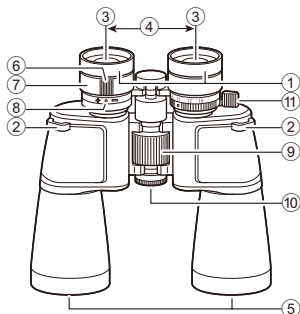
**ACTION****ACTION ZOOM**

- ① Silmäsuojukset
- ② Hihnankiinnike
- ③ Okulaarin linssi
- ④ Pupillien välinen etäisyys
- ⑤ Objektiivin linssi
- ⑥ Diopterin osoitin

- ⑦ Diopterin säätörengas
- ⑧ Diopterin nolla-asento
- ⑨ Tarkennusrengas
- ⑩ Keskinivel
- ⑪ Zoomin säädin
(vain ACTION ZOOM)

Toimitukseen sisältyvät osat

Kiikari	×1	Hihna	×1
Okulaarisuoja	×1	Pehmeä kotelo	×1
Objektiivien suojukset	×2		

Kiikarien käyttö

■ Tietoa silmäsuojuksista

●ACTION: Käännä ja liu'uta -tyyppi

Silmäsuojusten asento on säädettävissä kolmelle eri tasolle.

Ulonna: Käännä silmäsuojusta ▲-suuntaan (vastapäivään).

Lähennä: Käännä silmäsuojusta ▼-suuntaan (myötäpäivään).

- Jos käytät silmälaseja, aseta silmäsuojus täysin lähennettyyn asentoon. Voit käyttää silmien asennon tarkkaan säätämiseen myös keskiasentoa, joka naksahuttaa käyttöön ennen täysin lähennettyä asentoa.
- Jos et käytä silmälaseja, aseta silmäsuojus täysin ulonnettuun asentoon. Voit käyttää silmien asennon tarkkaan säätämiseen myös keskiasentoa, joka naksahuttaa käyttöön ennen täysin ulonnettua asentoa.

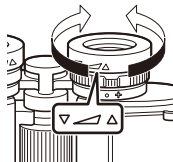

●ACTION ZOOM: Taitettava tyyppi

- Jos käytät silmälaseja, taita silmäsuppiloiden reunat pois tieltä käyttöä varten.
- Jos et käytä silmälaseja, sinun ei tarvitse taittaa silmäsuppiloiden reunoja pois tieltä. Käytä niitä täysin avonaisessa asennossa.

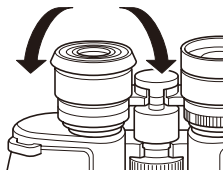

Jp

En

Es

Fr

De

It

Sv

Nl

Ru

Pl

Fi

Cz

Ro

Hu

Jp

En

Es

Fr

De

It

Sv

NI

Ru

Pl

Fi

Cz

Ro

Hu

■ Pupillien välisen etäisyyden säätö

Katso okulaareihin ja avaa ja sulje runkoa nuolien osoittamalla tavalla, kunnes näkökentässä on yksi yhtenäinen ympyrä.

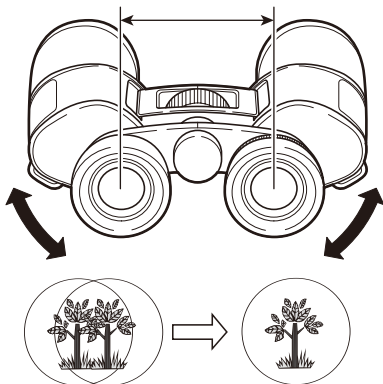

■ **Tarkennus (diopterin säätö)**

Korjaa vasemman ja oikean näkökentän väliset eroavaisuudet. Kiikarit ovat CF-tyyppiä.

● **ACTION**

- 1) Katso ainoastaan vasemmalla silmälläsi ja käännä rungon keskiosassa olevaa tarkennusrengasta.
- 2) Katso sitten ainoastaan oikealla silmälläsi ja käännä oikeanpuoleisen objektiivin rungon diopterin säätörengasta.
 - * Tarkenna vasen ja oikea puoli samaan kohteeseen, jotta säädöstä tulee tarkka.
 - * Jos haluat tarkentaa kaukana olevaan kohteeseen, kierrä diopterin säätörengasta tai tarkennusrengasta myötäpäivään (ja päinvastoin vastapäivään tarkentaessasi lähellä olevaan kohteeseen).
 - * Kun tarkennussäädöt on tehty, kirjaa diopterin säätörenkaan osoittimen asento muistiin, jotta diopterin säätö on jatkossa helpompaa.
- 3) Tarkista lopuksi tarkennus molemmilla silmillä.
- 4) Kun katselet toista kohdetta, säädä tarkennusrengasta, kunnes kuva on terävä.

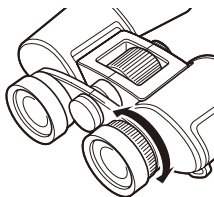
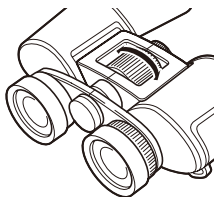

Jp

En

Es

Fr

De

It

Sv

Nl

Ru

Pl

Fi

Cz

Ro

Hu

Jp

En

Es

Fr

De

It

Sv

NI

Ru

Pl

Fi

Cz

Ro

Hu

● ACTION ZOOM

- 1) Aloita pienimmästä suurennuksesta (joka tarjoaa laajimman näkökentän), etsi haluamasi kohde ja käytä zoomin säädintä asettaaksesi zoomiin suurimman suurennusarvon (22×).

* Säädä ensin tarkennus oikein suuremmalla suurennuksella. Näin voit vähentää sumentumista, jota suurennuksen muuttaminen voi aiheuttaa.

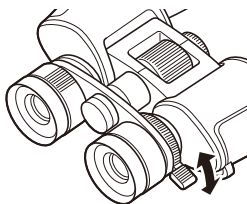

- 2) Katso ainoastaan oikealla silmälläsi ja käännä rungon keskiosassa olevaa tarkennusrengasta.

* Käännä tarkennusrengasta myötöpäivään, kun haluat tarkentaa kaukana olevaan kohteeseen, tai vastapäivään, kun haluat tarkentaa lähellä olevaan kohteeseen.

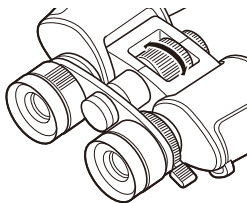

- 3) Katso sitten ainoastaan vasemmalla silmälläsi ja käännä vasemmanpuoleisen objektiivin rungon diopterin säätörengasta.

* Käännä diopterin säätörengasta vastapäivään, kun haluat tarkentaa kaukana olevaan kohteeseen, tai myötöpäivään, kun haluat tarkentaa lähellä olevaan kohteeseen.

* Tarkenna vasen ja oikea puoli samaan kohteeseen, jotta säädöstä tulee tarkka.

* Kun tarkennussäädöt on tehty, kirjaa diopterin säätörenkaan osoittimen asento muistiin, jotta diopterin säätö on jatkossa helpompaa.

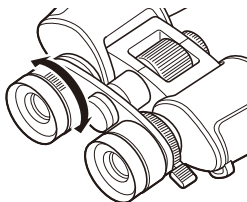

- 4) Tarkista lopuksi tarkennus molemmilla silmillä.
5) Kun katselet toista kohdetta, säädä tarkennusrengasta, kunnes kuva on terävä.

■ Suurennuksen muuttaminen (vain ACTION ZOOM)

Muuta suurennusta zoomin säädintä liikuttamalla.

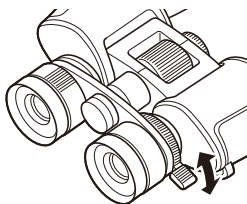

Jp

En

Es

Fr

De

It

Sv

Nl

Ru

Pl

Fi

Cz

Ro

Hu

Jp

En

Es

Fr

De

It

Sv

NI

Ru

Pl

Fi

Cz

Ro

Hu

Hihnan, okulaarisuojuksen ja objektiivien suojusten kiinnittäminen

- Varo kiertämästä hihnaa sitä kiinnitettäessä.
- Vie hihna okulaarin suojuksen ja objektiivien suojusten silmukkaosan läpi.

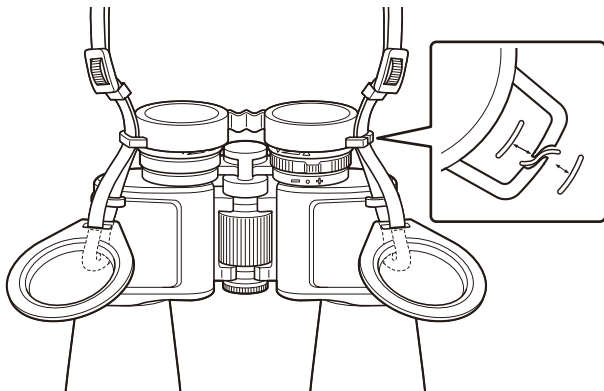

● Yhteensopiva jalustasovitin

Tämän tuotteen kiinnittämiseksi jalustaan tarvitaan TRA-2- tai TRA-3 -jalustasovitin (saatavilla erikseen). Lisätietoja on TRA-2- tai TRA-3 -sovittimen mukana toimitetussa käyttöohjeessa.

Tekniset tiedot

Tyyppi: Porroprisma, keskitarkennus							
Malli	ACTION						ACTION ZOOM
	8×42	10×42	7×50	10×50	12×50	16×50	10-22×50 ¹²
Suurennus (x)	8	10	7	10	12	16	10
Objektiivin tehollinen halkaisija (mm)	42	42	50	50	50	50	50
Kulmanäkökenttä (todellinen) (°)	8	6,8	6,4	6,4	5,6	4,2	3,9
Kulmanäkökenttä (näennäinen) (°) ^{*1}	58,4	61,4	42,7	58,4	60,8	60,8	37,6
Näkökenttä arvossa 1 000 m/yds. (m/ft.)	140/420	119/356	112/335	112/335	98/293	73/220	68/204
Ulostulopupillin halkaisija (mm)	5,3	4,2	7,1	5,0	4,2	3,1	5,0
Suhteellinen kirkkaus	28,1	17,6	50,4	25,0	17,6	9,6	25,0
Silmän etäisyys (mm)	17,3	16,1	19,6	17,3	16,1	13	16,3
Lähin tarkennusetäisyys, noin (m/ft.)	5,0/16,4	5,0/16,4	8,0/26,2	7,0/23,0	8,0/26,2	8,0/26,2	8,0/26,2
Pituus (mm/in.)	149/5,9	149/5,9	193/7,6	185/7,3	185/7,3	185/7,3	202/8,0
Leveys (mm/in.)	193/7,6	193/7,6	200/7,9	200/7,9	200/7,9	200/7,9	200/7,9
Syvyys (mm/in.)	59/2,3	59/2,3	66/2,6	66/2,6	66/2,6	66/2,6	66/2,6
Paino (g/oz.)	790/27,9	790/27,9	935/33,0	935/33,0	945/33,3	940/33,2	950/33,5
Pupillien välisen etäisyyden säätö (mm)	56–72						
Vesitiivis	Ei sovellettavissa ^{*3}						

*1: Näennäinen näkökenttä: Näennäinen näkökenttä lasketaan standardin ISO14132-1:2015 mukaisesti.

*2: Kun suurennus on 10×.

*3: Tämä tuote ei ole vedenpitävä. Käsittele varoen.

Jp
En
Es
Fr
De
It
Sv
NI
Ru
Pl
Fi
Cz
Ro
Hu

Jp

En

Es

Fr

De

It

Sv

Nl

Ru

Pl

Fi

Cz

Ro

Hu

■ Vianetsintä/korjaus

● Korjausten pyytäminen

Ota yhteys paikalliseen jälleenmyyjään tai tuotteen ostopaikkaan. Älä pura. Tämä voi johtaa vakaviin vaaratilanteisiin. Huomaa, että Nikon ei ole vastuussa mistään suorista tai epäsuorista vahingoista käyttäjän yrittäessä purkaa tuotteen.

Úvod

■ Nejprve si přečtete tento text

Děkujeme, že jste si zakoupili tento binokulární dalekohled Nikon. Před použitím tohoto výrobku si pozorně přečtete tento dokument, a tak zajistíte správné použití.

Po přečtení tento dokument uložte tak, aby byl snadno přístupný pro budoucí použití.

● Informace o dokumentaci

- Tento dokument představuje sdílený návod k obsluze pro modely ACTION 8×42/10×42/7×50/10×50/12×50/16×50 (souhrnně označované jako „ACTION“) a ACTION ZOOM 10-22×50 (souhrnně označované jako „ACTION ZOOM“). Model, který v tomto dokumentu používáme pro ilustrační účely, je ACTION 10×50. Popisy a ilustrace funkce ACTION ZOOM jsou uvedeny pouze v případech, kdy se ovládání liší.
- Žádná část tohoto dokumentu nesmí být reprodukována, přenášena, přepisována, ukládána do systému pro opětovné zpřístupnění ani překládána do jakéhokoli jazyka, a to jakoukoli formou a jakýmikoli prostředky, bez předchozího písemného svolení společnosti Nikon.
- Ilustrace zobrazené v tomto dokumentu se mohou lišit od skutečného výrobku.
- Společnost Nikon nenese odpovědnost za jakékoli případné chyby, které může tento dokument obsahovat.
- Vzhled, specifikace a funkce tohoto výrobku mohou být změněny bez předchozího upozornění.

■ Pro vaši bezpečnost a péči o výrobek

Abyste zamezili škodám na majetku nebo zranění sebe či jiných osob, přečtete si před použitím tohoto výrobku kompletně text „Pro vaši bezpečnost a péči o výrobek“.

VAROVÁNÍ

Zanedbání upozornění označených tímto symbolem může vést k úmrtí nebo vážnému zranění.

UPOZORNĚNÍ

Zanedbání upozornění označených tímto symbolem může vést ke zranění nebo škodám na majetku.

Jp

En

Es

Fr

De

It

Sv

NL

Ru

Pl

Fi

Cz

Ro

Hu

Jp

En

Es

Fr

De

It

Sv

Nl

Ru

Pl

Fi

Cz

Ro

Hu

Péče o tento výrobek: Upozornění

Do této kapitoly jsme shrnuli důležité obecné body, kterými uživatele přístroje v tomto návodu naléhavě upozorňujeme, že nedodržování popsaných skutečností může mít negativní vliv na výkon a funkčnost přístroje.

● Pro vaši bezpečnost

⚠ VAROVÁNÍ

- **Nepoužívejte výrobek za chůze nebo při řízení vozidla.**
Zanedbání tohoto upozornění může vést k nehodě nebo jinému zranění.
- **Výrobek nerozebírejte ani neupravujte.**
Nedotýkejte se vnitřních částí výrobku, k jejichž odhalení došlo v důsledku pádu výrobku nebo jiné nehody.
Zanedbání tohoto upozornění může vést ke zranění.
- **Nedívejte se přes výrobek do slunce nebo jiného silného zdroje světla.**
Zanedbání tohoto upozornění může vést k poškození zraku.
- **Výrobek uchovávejte mimo dosah dětí.**
Zanedbání tohoto upozornění může vést ke zranění nebo k poruše výrobku.
Plastový sáček, do kterého je výrobek zabalen, jim může zacpat ústa a nos a způsobit udušení.
Rovněž mějte na paměti, že malé součásti představují riziko udušení.
Dojde-li k polknutí libovolné součásti výrobku dítětem, ihned vyhledejte lékařskou pomoc.
- **Neomotávejte si ani jiným způsobem neobtěčujte popruh výrobku okolo krku.**
Zanedbání tohoto upozornění může vést k nehodám.

⚠ UPOZORNĚNÍ

- **Neponechávejte objektivy namířené do slunce nebo jiného silného zdroje světla.**
Světlo zaostřené objektivem by mohlo způsobit požár.
- **Neponechávejte výrobek delší dobu na místech vystavených extrémně vysokým teplotám, například v uzavřeném automobilu nebo na přímém slunečním světle.**
Zanedbání tohoto upozornění může vést k požáru nebo poruše výrobku.
- **Dávejte pozor, aby nedošlo k zachycení vašich prstů, rukou nebo pokožky ve výrobku.**
Zanedbání tohoto upozornění může vést k nehodě nebo jinému zranění.

- **Zaznamenáte-li jakékoli změny na vaší pokožce, ihned přestaňte výrobek používat.**
Zanedbání tohoto upozornění, může dojít k podráždění kůže nebo zánětu.
- **Před použitím zkontrolujte stav pryžových částí, očnic a příslušenství výrobku.**
Při dlouhodobém používání nebo skladování se mohou znehodnotit a mohou se přichytit na oblečení a způsobit skvrny.

● **Péče o tento výrobek: Upozornění**

- **Zabraňte pádům přístroje**
Výrobek neupusťte ani jej nevystavujte úderům. Při silných nárazech nebo otřesech může dojít k poškození přístroje.
- **Výrobek uchovávejte v suchu**
Výrobek chraňte před deštěm, vodou, potřísněním kapalinami, pískem a bahnem. Voda uvnitř výrobku může poškodit jeho funkčnost.
- **Vyvarujte se náhlých změn teplot**
Pokud výrobek přenesete z chladného místa na teplé místo nebo z teplého místa na chladné místo, mohou se uvnitř i vně výrobku vytvořit kapky vody a způsobit poškození. Když výrobek přenesete na místo s teplotním rozdílem, umístěte výrobek do přepravního kufříku nebo plastového sáčku a předem jej utěsněte. Jakmile se výrobek přizpůsobí okolní teplotě, vyjměte jej z vaku a použijte.
- **Čištění těla**
Při čištění těla jemně odstraňte prach a vlákna pomocí ofukovacího balónku a poté jemně otřete měkkým suchým hadříkem. Po použití výrobku na pláži nebo u moře setřete veškerý písek nebo sůl hadříkem lehce navlhčeným ve sladké vodě a poté výrobek důkladně osušte.
- **Čištění čoček**
Tyto skleněné prvky se snadno poškodí: odstraňte prach a vlákna pomocí ofukovacího balónku. Pokud používáte aerosolový ofukovač, držte plechovku ve svislé poloze, abyste zabránili vytečení kapaliny, která by mohla poškodit skleněné prvky. Chcete-li z čoček odstranit otisky prstů a jiné skvrny, naneste malé množství čistícího prostředku na čočky na měkký hadřík a čočky pečlivě otřete.
- **Skladujte na dobře větraném místě**
Abyste zabránili vzniku plísní, skladujte výrobek na suchém, dobře větraném místě. Neskladujte výrobek s naftalínovými nebo kafrovými kuličkami proti molům nebo tam, kde bude vystaven extrémně vysokým teplotám, například v blízkosti topení nebo v horkém dni v uzavřeném vozidle. Zanedbání tohoto upozornění může vést k poruše výrobku.

Jp

En

Es

Fr

De

It

Sv

Nl

Ru

Pl

Fi

Cz

Ro

Hu

- **Nebudete-li výrobek delší dobu používat, uložte jej s vysoušedlem**

Před uložením na delší dobu zabalte binokulární dalekohled do plastového sáčku nebo jiného vzduchotěsného obalu s pohlcovačem vlhkosti. Pokud tuto možnost nemáte, vyjměte binokulární dalekohled z pouzdra, které je náchylné k navlhnutí, a uložte jej samostatně na čisté, dobře větrané místo.

- **Při manipulaci s výrobkem nepoužívejte nadměrnou sílu**

Při otevírání a zavírání výrobku, například při nastavování mezioční vzdálenosti, s ním pomalu pohybujte v rámci pohyblivého rozsahu. Také při otáčení „zaostřovacím kroužkem“ nebo „kroužkem pro dioptrickou korekci“ pohybujte pouze v rámci pohyblivého rozsahu. Použití nadměrné síly povede k poškození výrobku.

- **Dávejte pozor, aby se do rotujících částí nedostal písek nebo prach**

Zabraňte vniknutí písku nebo prachu do otáčivých částí, například do „zaostřovacího kroužku“ nebo „kroužku pro dioptrickou korekci“, protože by to mohlo způsobit závadu výrobku.

Názvosloví

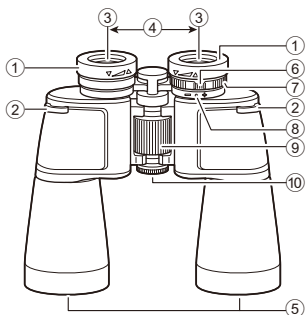

ACTION

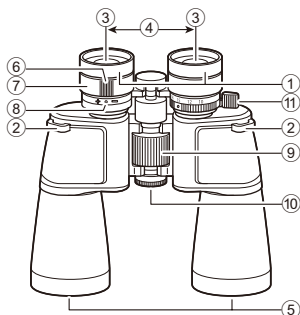

ACTION ZOOM

- ① Očnice
- ② Očko na řemínek na krk
- ③ Objektivы okulárů
- ④ Mezioční vzdálenost
- ⑤ Objektivы
- ⑥ Stupnice dioptické korekce

- ⑦ Kroužek pro dioptickou korekci
- ⑧ Značka odpovídající 0 (nulovým) dioptriím
- ⑨ Zaostřovací kroužek
- ⑩ Středová hřídel
- ⑪ Páčka zoomu (pouze model ACTION ZOOM)

Obsah dodávky

Binokulární dalekohled	×1	Řemínek na krk	×1
Krytka okuláru	×1	Měkké pouzdro	×1
Krytky objektivů	×2		

Jp

En

Es

Fr

De

It

Sv

Nl

Ru

Pl

Fi

Cz

Ro

Hu

Jp

En

Es

Fr

De

It

Sv

NL

Ru

Pl

Fi

Cz

Ro

Hu

Jak používat binokulární dalekohled

■ O očnicích

●ACTION: Otočný a posuvný typ

Polohu očnice lze nastavit do tří úrovní.
Rozšířit: Otočte očnicí ve směru ▲ (proti směru hodinových ručiček).

Zasunout: Otočte očnicí ve směru ▼ (ve směru hodinových ručiček).

- Nosíte-li brýle, pak úplně zasuňte. K přesnému nastavení polohy oka můžete před plným zasunutím využít také zacvakávací mezipoložu.
- Nenosite-li brýle, vysuňte na maximum. K přesnému nastavení polohy oka můžete před plným vysunutím využít také zacvakávací mezipoložu.

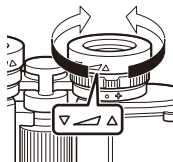

●ACTION ZOOM: Typ skládaný dozadu

- Uživatelé s brýlemi by pro použití tohoto výrobku měli složit konce očnic směrem dozadu.
- Uživatelé, kteří brýle nenosí, konce očnic dozadu neskládají. Používají je v plně vysunutě poloze.

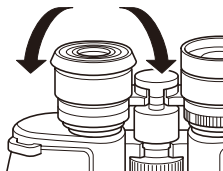

■ Nastavení meziocní vzdálenosti

Podívejte se do okulárů a otevřete a zavřete tělo, jak je znázorněno šipkami, abyste upravili zorné pole do jednoho kruhu.

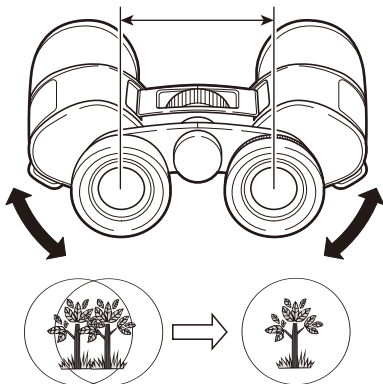

Jp

En

Es

Fr

De

It

Sv

Nl

Ru

Pl

Fi

Cz

Ro

Hu

Jp

En

Es

Fr

De

It

Sv

NL

Ru

Pl

Fi

Cz

Ro

Hu

■ Ostření (dioptrická korekce)

Opravte rozdíl mezi levým a pravým okem.

Tyto binokulární dalekohledy jsou typu se zaměřením na střed (CF).

● ACTION

- 1) Otáčejte zaostřovacím kroužkem ve středu těla a zaostřujte při pozorování levým okem.

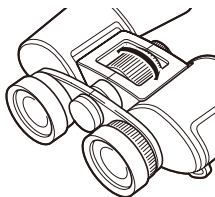

- 2) Otočte kroužkem pro dioptrickou korekci na pravém tubusu objektivu a zaostřete při pozorování pravým okem.

* Můžete přesně zaostřit úpravou doleva a doprava na stejný cílový objekt.

* Kroužkem dioptrické korekce nebo zaostřovacím kroužkem zaostřujete tak, že při zaostřování na vzdálený předmět otáčíte po směru pohybu hodinových ručiček a při zaostřování na blízký předmět proti směru pohybu hodinových ručiček.

* Když máte správně zaostřeno, zapamatujte si polohu značky kroužku pro dioptrickou korekci. To vám usnadní budoucí seřizování.

- 3) Nakonec zkontrolujte zaostření oběma očima.
- 4) Je-li viděný obraz odlišný, upravte ho zaostřovacím kroužkem, dokud nedostanete ostrý obraz.

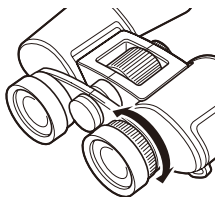

● ACTION ZOOM

- 1) Začněte s nejnižším zvětšením (které nabízí nejširší zorné pole), najděte si cíl a poté pomocí páčky zoomu nastavte nejvyšší zvětšení (22×).

* Nejdříve nastavte správně zaostření při vyšším zvětšení. Tím se minimalizuje rozmazání, ke kterému může dojít při změně zvětšení.

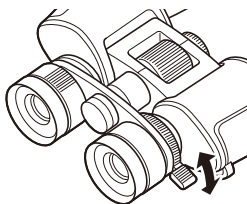

- 2) Otáčejte zaostřovacím kroužkem ve středu těla a zaostřujte při pozorování pravým okem.

* Otáčením zaostřovacího kroužku ve směru hodinových ručiček zaostříte na vzdálený objekt, otáčením proti směru hodinových ručiček zaostříte na blízký objekt.

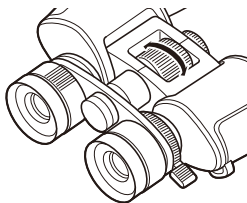

- 3) Otočte kroužkem pro dioptrickou korekci na levém tubusu objektivu a zaostřujte při pozorování levým okem.

* Otáčením kroužku dioptrické korekce proti směru hodinových ručiček zaostříte na vzdálený objekt, otáčením po směru hodinových ručiček zaostříte na blízký objekt.

* Můžete přesně zaostřit úpravou doleva a doprava na stejný cílový objekt.

* Když máte správně zaostřeno, zapamatujte si polohu značky kroužku pro dioptrickou korekci. To vám usnadní budoucí seřizování.

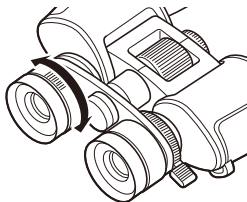

- 4) Nakonec zkontrolujte zaostření oběma očima.

- 5) Je-li viděný obraz odlišný, upravte ho zaostřovacím kroužkem, dokud nedostanete ostrý obraz.

Jp

En

Es

Fr

De

It

Sv

Nl

Ru

Pl

Fi

Cz

Ro

Hu

Jp

En

Es

Fr

De

It

Sv

Nl

Ru

Pl

Fi

Cz

Ro

Hu

■ Změna zvětšení (pouze model ACTION ZOOM)

Zvětšení měňte pohybem páčky zoomu.

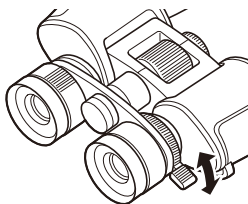

Přípevnění popruhu, krytky okuláru a krytek objektivu

- Při připojování dávejte pozor, abyste popruh nepřekroutili.
- Protáhněte popruh smyčkou na krytce okuláru a krytkách objektivů.

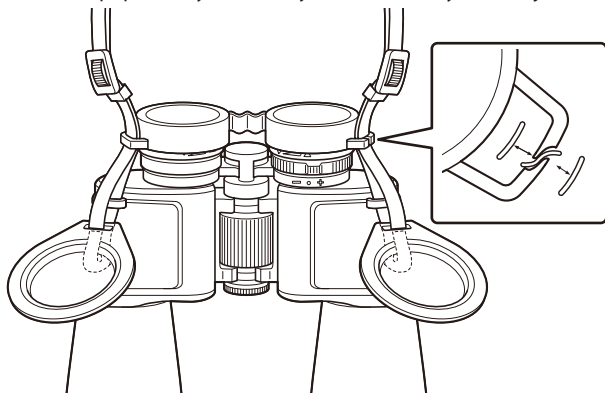

● Kompatibilní stativový adaptér

Pro připevnění tohoto produktu ke stativu je nutný stativový adaptér TRA-2 nebo TRA-3 (k dispozici samostatně). Podrobnosti viz Příručka uživatele přiložená k adaptéru TRA-2 nebo TRA-3.

Jp

En

Es

Fr

De

It

Sv

NL

Ru

Pl

Fi

Cz

Ro

Hu

Specifikace

Jp

En

Es

Fr

De

It

Sv

NL

Ru

PL

Fi

Cz

Ro

Hu

Typ: Porro hranol s centrálním zaostřováním							
Model	ACTION						ACTION ZOOM
	8×42	10×42	7×50	10×50	12×50	16×50	10-22×50 ¹²
Zvětšení (×)	8	10	7	10	12	16	10
Účinný průměr objektivu (mm)	42	42	50	50	50	50	50
Úhel zorného pole (reálný) (°)	8	6,8	6,4	6,4	5,6	4,2	3,9
Úhel zorného pole (zdánlivý) (°) ^{*1}	58,4	61,4	42,7	58,4	60,8	60,8	37,6
Zorné pole ve vzdálenosti 1 000 m/yardů. (m/stopa)	140/420	119/356	112/335	112/335	98/293	73/220	68/204
Výstupní pupila (mm)	5,3	4,2	7,1	5,0	4,2	3,1	5,0
Světelnost	28,1	17,6	50,4	25,0	17,6	9,6	25,0
Oční reliéf (mm)	17,3	16,1	19,6	17,3	16,1	13	16,3
Krátká zaostřovací vzdálenost, cca. (m/stopa)	5,0/16,4	5,0/16,4	8,0/26,2	7,0/23,0	8,0/26,2	8,0/26,2	8,0/26,2
Délka (mm/palce)	149/5,9	149/5,9	193/7,6	185/7,3	185/7,3	185/7,3	202/8,0
Šířka (mm/palce)	193/7,6	193/7,6	200/7,9	200/7,9	200/7,9	200/7,9	200/7,9
Hloubka (mm/palce)	59/2,3	59/2,3	66/2,6	66/2,6	66/2,6	66/2,6	66/2,6
Hmotnost (g/unce)	790/27,9	790/27,9	935/33,0	935/33,0	945/33,3	940/33,2	950/33,5
Úprava mezioční vzdálenosti (mm)	56 - 72						
Vodotěsný	Nevztahuje se ^{*3}						

*1: Zdánlivé zorné pole: Zdánlivé zorné pole je vypočítáno podle normy ISO14132-1:2015.

*2: Při 10× zvětšení.

*3: Tento výrobek není vodotěsný. Manipulujte opatrně.

■ Řešení problémů / opravy

● Při vyžadování opravy

Obráťte se na místního prodejce nebo obchod, ve kterém jste výrobek zakoupili. Přístroj nedemontujte. Může to vést k vážné nehodě.

Veďte prosím na vědomí, že společnost Nikon není odpovědná za jakékoli přímé či nepřímé škody vzniklé v případě, že se uživatel pokusí o demontáž výrobku.

Jp

En

Es

Fr

De

It

Sv

Nl

Ru

Pl

Fi

Cz

Ro

Hu

Jp

En

Es

Fr

De

It

Sv

Nl

Ru

Pl

Fi

Cz

Ro

Hu

Introducere

■ Citiți înainte

Vă mulțumim că ați cumpărat acest binoclu Nikon.

Pentru a asigura utilizarea corectă a acestui produs, citiți cu atenție acest document înainte de utilizare.

După citire, păstrați acest document la îndemână pentru a-l putea consulta ulterior.

● Despre documentație

- Acest document prezintă instrucțiunile comune de operare ale modelelor ACTION 8×42/10×42/7×50/10×50/12×50/16×50 (denumite colectiv „ACTION”) și ACTION ZOOM 10-22×50 (denumite colectiv „ACTION ZOOM”). În general, modelul utilizat spre exemplificare în acest document este ACTION 10×50. Descrierile și figurile care prezintă modelul ACTION ZOOM sunt incluse numai în cazul în care operațiile diferă.
- Nicio parte a acestui document nu poate fi reprodusă, transmisă, transcrisă, stocată într-un sistem de recuperare, sau tradusă în orice limbă, sub orice formă, prin orice mijloace, fără a avea în prealabil acordul scris al Nikon.
- Figurile prezentate în acest document pot să difere de produsul respectiv.
- Nikon nu va fi considerat responsabilă pentru niciuna din erorile pe care acest document le poate conține.
- Aspectul, specificațiile și caracteristicile acestui produs pot fi modificate fără notificare prealabilă.

■ Pentru siguranța dumneavoastră și îngrijirea produsului

Pentru a preveni deteriorarea bunurilor sau rănirea dumneavoastră sau a altor persoane, înainte de a folosi acest produs citiți în totalitate „Pentru siguranța dumneavoastră și îngrijirea produsului”.

AVERTIZARE

Nerespectarea măsurilor de precauție marcate cu această pictogramă poate determina decesul sau vătămări grave.

ATENȚIE

Nerespectarea măsurilor de precauție marcate cu această pictogramă poate determina producerea de vătămări sau daune materiale.

Îngrijirea produsului: Avertismente

Elementele din această secțiune vă avertizează că orice utilizare incorectă, care ignoră conținutul prezentat în acest document, poate afecta negativ performanțele și funcționalitatea produsului.

● Pentru siguranța dumneavoastră

⚠ AVERTIZARE

- **Nu utilizați în timpul mersului sau manevrării unui vehicul.**
Nerespectarea acestei măsuri de precauție poate duce la accidente sau alte vătămări.
- **Nu demontați sau modificați acest produs.**
Nu atingeți componentele interne expuse în urma căderii sau a unui alt accident.
Nerespectarea acestor măsuri de siguranță ar putea cauza rănirea.
- **Nu priviți direct către soare sau către o altă sursă de lumină puternică prin produs.**
Nerespectarea acestei măsuri de precauție ar putea duce la afectarea vederii.
- **Nu lăsați produsul la îndemâna copiilor.**
Nerespectarea acestei măsuri de precauție ar putea cauza accidente, alte vătămări sau funcționarea defectuoasă a produsului.
Pungile de plastic utilizate la ambalarea acestui produs le pot bloca gura și nasul și pot cauza sufocarea.
În plus, atenție la componentele de mici dimensiuni deoarece prezintă pericol de sufocare.
În cazul în care un copil înghite orice componentă a acestui produs, solicitați imediat asistență medicală.
- **Nu înnoați, înfășurați sau răsuciți curelele în jurul gâtului.**
Nerespectarea acestei măsuri de precauție ar putea duce la producerea de accidente.

⚠ ATENȚIE

- **Nu lăsați lentilele îndreptate spre soare sau către alte surse puternice de lumină.**
Lumina focalizată de lentile poate cauza incendii.
- **Nu lăsați produsul în locuri în care va fi expus perioade îndelungate la temperaturi foarte mari, de exemplu într-un automobil închis sau la lumina directă a soarelui.**
Nerespectarea acestei măsuri de precauție ar putea provoca un incendiu sau funcționarea defectuoasă a produsului.

Jp

En

Es

Fr

De

It

Sv

NL

Ru

Pl

Fi

Cz

Ro

Hu

Jp

En

Es

Fr

De

It

Sv

NI

Ru

Pl

Fi

Cz

Ro

Hu

- **Aveți grijă ca degetele, mâinile și pielea dumneavoastră să nu fie prinse în aparat.**

Nerespectarea acestei măsuri de precauție poate duce la accidente sau alte vătămări.

- **Încetați imediat utilizarea dacă observați vreo schimbare a pielii dumneavoastră.**

Nerespectarea acestei măsuri de precauție poate duce la iritații ale pielii sau inflamații.

- **Înainte de utilizare, verificați starea componentelor din cauciuc, a ocularelor și accesoriilor produsului.**

Acestea se pot deteriora dacă sunt utilizate sau depozitate timp îndelungat, se pot lipi de haine și le pot păta.

● **Îngrijirea produsului: Avertismente**

- **Nu lăsați produsul să cadă**

Nu lăsați produsul să cadă și nu îl supuneți la lovituri. Produsul poate funcționa defectuos dacă este supus la șocuri sau vibrații puternice.

- **A se menține uscat**

Protejați produsul de ploaie, stropi de apă, nisip și noroi. Pătrunderea apei poate afecta funcționalitatea produsului.

- **Evitați schimbările bruște de temperatură**

Dacă aduceți produsul dintr-un loc rece într-un loc cald, sau dintr-un loc cald într-un loc rece, în interiorul și în exteriorul produsului se pot forma picături de apă care pot produce daune. Atunci când aduceți produsul într-un loc cu diferență de temperatură, puneți produsul într-o husă de transport sau într-o pungă de plastic și sigilați-l în prealabil. Când produsul s-a adaptat la temperatura ambiantă, scoateți-l din husă și utilizați-l.

- **Curățarea corpului aparatului**

Pentru curățarea corpului aparatului, utilizați o suflantă pentru a îndepărta cu atenție praful și scamele, apoi ștergeți ușor cu o lavetă moale și uscată. După utilizarea produsului pe plajă sau pe malul mării, ștergeți orice urme de nisip sau sare utilizând o lavetă umezită cu puțină apă curată și apoi uscați produsul cu atenție.

- **Curățarea lentilelor**

Aceste elemente de sticlă se uzează ușor: îndepărtați praful și scamele cu o suflantă. Dacă utilizați un spray cu aerosoli, țineți recipientul vertical pentru a preveni scurgerea lichidului care poate afecta elementele de sticlă. Pentru a îndepărta amprente și alte pete de pe lentile, aplicați o cantitate mică de soluție de curățare a lentilelor pe o lavetă moale și ștergeți cu atenție lentilele.

- **Se păstrează într-un spațiu bine ventilat**

Pentru a preveni formarea mucegaiului sau ruginii, depozitați produsul într-un spațiu uscat, bine ventilat. Nu depozitați produsul cu pastile de naftalină sau camfor, utilizate împotriva moliiilor sau acarienilor, sau într-un loc în care va fi expus la temperaturi extrem de înalte, de exemplu lângă un radiator sau în interiorul unui vehicul într-o zi caniculară. Nerespectarea acestor măsuri de precauție ar putea cauza funcționarea defectuoasă a produsului.

- **Dacă produsul nu va fi utilizat o lungă perioadă de timp, depozitați produsul cu un desicant**

Pentru depozitarea pe termen lung, puneți binoclul într-o pungă de plastic sau într-un recipient ermetic, cu un desicant. Dacă acest lucru nu este posibil, scoateți binoclul din husă, deoarece aceasta poate reține umiditate și depozitați-l separat într-un loc curat și bine ventilat.

- **Nu utilizați forță excesivă în timpul manevrării produsului**

La închiderea sau deschiderea produsului, sau în timp ce reglați distanța interpupilară, manevrați cu atenție, în intervalul permis de mișcare. De asemenea, la rotirea „inelului de focalizare” sau a „inelului de reglare a dioptriilor”, mișcați-le numai în intervalul permis de mișcare. Aplicarea unei forțe excesive, va determina defectarea produsului.

- **Atenție, nu lăsați nisipul sau praful să pătrundă între piesele care se rotesc**

Pătrunderea nisipului sau a prafului între piesele care se rotesc, precum „inelul de focalizare” sau „inelul de reglare a dioptriilor” poate determina funcționarea defectuoasă a produsului.

Denumiri

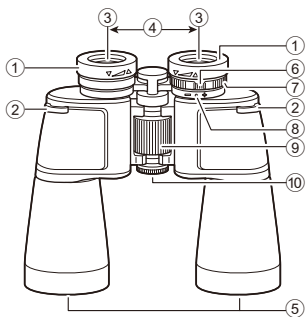

ACTION

- ① Oculare
- ② Inel curea
- ③ Lentile oculare
- ④ Distanță interpupilară
- ⑤ Lentile obiectiv
- ⑥ Index dioptrie

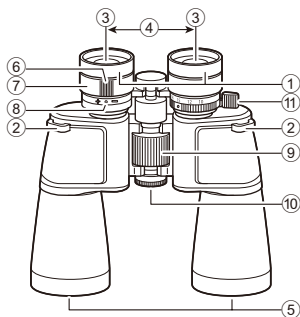

ACTION ZOOM

- ⑦ Inel reglare dioptrie
- ⑧ 0 (zero) poziție dioptrie
- ⑨ Inel de focalizare
- ⑩ Ax central
- ⑪ Manetă de zoom
(numai la ACTION ZOOM)

Articole incluse

Binoclu	×1	Curea	×1
Capac ocular	×1	Husă ușoară	×1
Capace lentile obiectiv	×2		

Utilizarea binoclului

■ Despre oculare

●ACTION: Prin rotire și glisare

Poziția ocularului poate fi reglată pe trei niveluri.

Extindere: Rotiți ocularul în direcția ▲ (în sens antiorar).

Retragere: Rotiți ocularul în direcția ▼ (în sens orar).

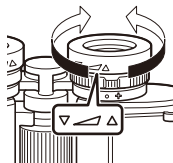

- Dacă purtați ochelari, utilizați binoclul cu ocularul complet retras. Totodată, pentru a regla cu precizie poziția ochilor, puteți utiliza poziția de oprire la jumătatea cursei, înainte de a ajunge în poziția în care ocularul este complet retras.
- Dacă nu purtați ochelari, utilizați binoclul cu ocularul complet extins. Totodată, pentru a regla cu precizie poziția ochilor, puteți utiliza poziția de oprire la jumătatea cursei, înainte de a ajunge în poziția în care ocularul este complet extins.

●ACTION ZOOM: Prin rabatare

- Pentru persoanele care poartă ochelari, rabatați capetele ocularilor pentru utilizare.
- Pentru persoanele care nu poartă ochelari, capetele ocularilor nu trebuie să fie rabatate. Utilizați-le în poziție complet extinsă.

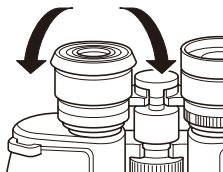

Jp

En

Es

Fr

De

It

Sv

Nl

Ru

Pl

Fi

Cz

Ro

Hu

Jp

En

Es

Fr

De

It

Sv

Nl

Ru

Pl

Fi

Cz

Ro

Hu

■ Reglarea distanței interpupulare

Priviți prin ochelari, deschideți și închideți corpul așa cum este indicat de săgeți pentru a regla câmpul vizual într-un singur cerc.

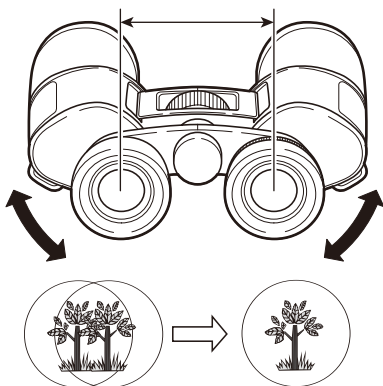

■ Focalizarea (reglarea dioptriilor)

Corecțiți diferența dintre ochiul stâng și ochiul drept.
Aceste binocluri utilizează focalizarea centrată (CF).

● ACTION

- 1) Rotiți inelul de focalizare din centrul corpului și focalizați în timp ce priviți cu ochiul stâng.

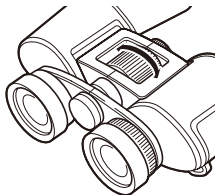

- 2) Rotiți inelul de reglare a dioptriei de pe corpul lentilei din dreapta și focalizați în timp ce priviți cu ochiul drept.
 - * Puteți focaliza precis reglând partea din stânga și pe cea din dreapta pe același obiect țintă.
 - * Pentru a focaliza cu ajutorul inelului de reglaj dioptric sau al inelului de focalizare, rotiți în sensul acelor de ceasornic pentru a focaliza un subiect îndepărtat, sau în sens invers acelor de ceasornic pentru a focaliza un subiect apropiat.
 - * După ce ați reglat corect focalizarea, notați-vă indexul poziției inelului de reglare a dioptriei pentru o reglare mai simplă pe viitor.

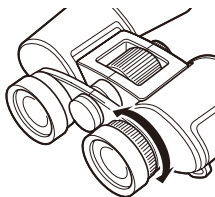

- 3) În sfârșit, puteți verifica focalizarea cu ambii ochi.
- 4) Dacă vedeți un subiect diferit, reglați inelul de focalizare până când imaginea este perfect clară.

Jp

En

Es

Fr

De

It

Sv

Nl

Ru

Pl

Fi

Cz

Ro

Hu

Jp

En

Es

Fr

De

It

Sv

Nl

Ru

Pl

Fi

Cz

Ro

Hu

● ACTION ZOOM

- 1) La început selectați pentru mărire valoarea minimă (care oferă cel mai larg câmp vizual), identificați ținta, apoi utilizați maneta de zoom pentru a selecta mărirea maximă (22×).

* Mai întâi, reglați corect focalizarea la o mărime mai mare. Astfel, se reduce blurarea imaginii, care poate apărea la schimbarea gradului de mărime.

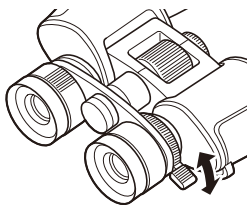

- 2) Rotiți inelul de focalizare din centrul corpului și focalizați în timp ce priviți cu ochiul drept.

* Rotiți inelul de focalizare în sens orar pentru a focaliza un subiect îndepărtat sau în sens antiorar pentru un subiect apropiat.

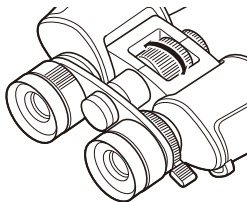

- 3) Rotiți inelul de reglare a dioptriei de pe corpul lentilei din stânga și focalizați în timp ce priviți cu ochiul stâng.

* Rotiți inelul de reglare a dioptriei în sens antiorar pentru a focaliza un subiect îndepărtat sau în sens orar pentru un subiect apropiat.

* Puteți focaliza precis reglând partea din stânga și pe cea din dreapta pe același obiect țintă.

* După ce ați reglat corect focalizarea, notați-vă indexul poziției inelului de reglare a dioptriei pentru o reglare mai simplă pe viitor.

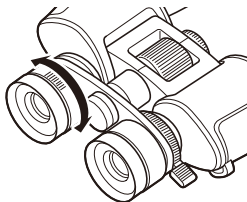

- 4) În sfârșit, puteți verifica focalizarea cu ambii ochi.

- 5) Dacă vedeți un subiect diferit, reglați inelul de focalizare până când imaginea este perfect clară.

■ Modificarea măririi (numai pentru ACTION ZOOM)

Aționați maneta de zoom pentru a modifica nivelul de mărire.

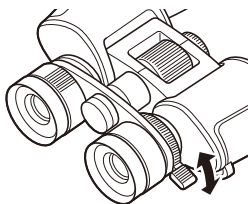

Jp

En

Es

Fr

De

It

Sv

Nl

Ru

Pl

Fi

Cz

Ro

Hu

Jp

En

Es

Fr

De

It

Sv

NI

Ru

Pl

Fi

Cz

Ro

Hu

Montarea curelei, a capacului ocularului și a capacului lentilei obiectivului

- Procedați cu atenție pentru a nu răsuci cureaua în timpul montării.
- Treceți cureaua prin inelul de pe capacul ocularului și prin orificiul de pe capacele obiectivului.

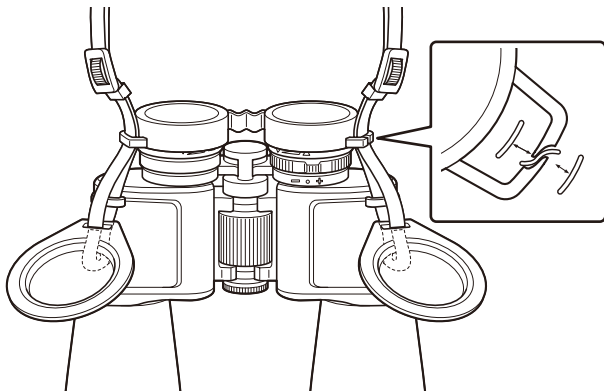

● Adaptor compatibil pentru trepid

Pentru a monta acest produs pe un trepid, este necesar un adaptor pentru trepid TRA-2 sau TRA-3 (disponibil separat). Pentru detalii, consultați manualul de instrucțiuni furnizat cu TRA-2 sau TRA-3.

Specificații

Tip: Focalizare centrală cu prismă Porro							
Model	ACTION						ACTION ZOOM
	8x42	10x42	7x50	10x50	12x50	16x50	10-22x50 ¹²
Mărire (x)	8	10	7	10	12	16	10
Diametru efectiv al lentilelor obiectivului (mm)	42	42	50	50	50	50	50
Câmp vizual unghiular (real) (°)	8	6,8	6,4	6,4	5,6	4,2	3,9
Câmp vizual unghiular (aparent) (°) ^{*1}	58,4	61,4	42,7	58,4	60,8	60,8	37,6
Câmp vizual la 1.000 m/yds. (m/ft.)	140/420	119/356	112/335	112/335	98/293	73/220	68/204
Pupilă de ieșire (mm)	5,3	4,2	7,1	5,0	4,2	3,1	5,0
Luminozitate relativă	28,1	17,6	50,4	25,0	17,6	9,6	25,0
Distanță până la ochi (mm)	17,3	16,1	19,6	17,3	16,1	13	16,3
Distanță mică de focalizare, cca. (m/ft.)	5,0/16,4	5,0/16,4	8,0/26,2	7,0/23,0	8,0/26,2	8,0/26,2	8,0/26,2
Lungime (mm/in.)	149/5,9	149/5,9	193/7,6	185/7,3	185/7,3	185/7,3	202/8,0
Lățime (mm/in.)	193/7,6	193/7,6	200/7,9	200/7,9	200/7,9	200/7,9	200/7,9
Adâncime (mm/in.)	59/2,3	59/2,3	66/2,6	66/2,6	66/2,6	66/2,6	66/2,6
Greutate (g/oz.)	790/27,9	790/27,9	935/33,0	935/33,0	945/33,3	940/33,2	950/33,5
Reglarea distanței interpupulare (mm)	56 - 72						
Impermeabil	Nu se aplică ^{*3}						

*1: Câmp vizual aparent: Câmpul vizual aparent este calculat pe baza standardului ISO14132-1:2015.

*2: Dacă gradul de mărire este 10x.

*3: Acest produs nu este impermeabil. A se manevra cu atenție.

Jp

En

Es

Fr

De

It

Sv

NL

Ru

Pl

Fi

Cz

Ro

Hu

Jp

En

Es

Fr

De

It

Sv

Nl

Ru

Pl

Fi

Cz

Ro

Hu

■ Depanarea/Repararea

● Dacă solicitați reparații

Vă rugăm să contactați dealerul local sau magazinul de la care ați cumpărat produsul. Nu dezamblați. Se pot produce incidente grave. Atenție, Nikon nu este responsabilă pentru daune directe sau indirecte în cazul în care utilizatorul încearcă să dezambleze produsul.

Bevezető

■ Használat előtt olvassa el

Köszönjük, hogy Nikon távcsövet vásárolt!

A termék használata előtt figyelmesen olvassa végig ezt a kézikönyvet, hogy biztos legyen a megfelelő használatban.

A kézikönyvet elolvasás után tartsa könnyen hozzáférhető helyen, mert később is szüksége lehet rá.

● A kézikönyvről

- A dokumentum az ACTION 8×42/10×42/7×50/10×50/12×50/16×50 (a továbbiakban: „ACTION”) és az ACTION ZOOM 10–22×50 (a továbbiakban: „ACTION ZOOM”) modellek közös használati utasítását tartalmazza. A dokumentumban szemléltetés céljára általában az ACTION 10×50 modell szerepel. Az ACTION ZOOM leírása és ábrái csak ott szerepelnek, ahol a működtetés eltér.
- A dokumentum egyetlen része sem másolható, továbbítható, géppel olvasható formátumba nem vihető át, adattároló rendszerben nem tárolható, illetve nem fordítható le semmilyen nyelvre semmilyen formában vagy módon, a Nikon előzetes írásbeli engedélye nélkül.
- A dokumentumban látható illusztrációk eltérhetnek a tényleges terméktől.
- A Nikon nem vállal felelősséget a dokumentum hibáiért.
- A termék megjelenése, műszaki tartalma és képességei értesítés nélkül változhatnak.

■ Saját biztonsága és a termék megóvása érdekében

Az anyagi károk és személyi sérülések elkerülése érdekében a termék használata előtt olvassa el a „Saját biztonsága és a termék megóvása érdekében” fejezetben foglaltakat.

FIGYELMEZTETÉS

Az ezzel az ikonnal jelzett óvintézkedések figyelmen kívül hagyása halált vagy súlyos személyi sérülést okozhat.

VIGYÁZAT

Az ezzel az ikonnal jelzett óvintézkedések figyelmen kívül hagyása személyi sérülést vagy anyagi kárt okozhat.

Jp

En

Es

Fr

De

It

Sv

NI

Ru

Pl

Fi

Cz

Ro

Hu

A termék ápolása: Óvintézkedések

A jelen fejezet tartalma arra hívja fel a figyelmet, hogy a nem rendeltetésszerű használat, valamint a fejezet tartalmának figyelmen kívül hagyása negatív hatással van a termék teljesítményére és működésére.

● Biztonsági figyelmeztetések

⚠ FIGYELMEZTETÉS

- **Ne használja mozgás vagy jármű kezelése közben.**

Ezen óvintézkedés figyelmen kívül hagyása balesetet vagy más személyi sérülést okozhat.

- **Ne szerelje szét és ne alakítsa át a terméket.**

Ne érintse meg a leejtés vagy más baleset következtében hozzáférhetővé vált belső alkatrészeket.

Az óvintézkedés figyelmen kívül hagyása sérülést okozhat.

- **A terméken keresztül ne nézzen közvetlenül a napba vagy más erős fényforrásba.**

Ezen óvintézkedés figyelmen kívül hagyása látáskárosodást okozhat.

- **Tartsa a terméket gyermekektől távol.**

Ezen óvintézkedés figyelmen kívül hagyása balesetet vagy egyéb személyi sérülést okozhat, illetve a termék meghibásodását eredményezheti.

A termék csomagolásához használt műanyagtasak eltömítheti a szájukat és orrukat, ami fulladáshoz vezethet.

Emellett felhívjuk a figyelmét, hogy az apró alkatrészek is fulladásveszélyesek.

Amennyiben a gyermek a készülék bármely alkatrészét lenyelte, haladéktalanul forduljon orvoshoz.

- **A szíjakat ne tekerje a nyaka köré.**

Ezen óvintézkedés figyelmen kívül hagyása balesetet okozhat.

⚠ VIGYÁZAT

- **Ne fordítsa hosszabb ideig az objektíveket a nap vagy más erős fényforrás felé.**

A lencsén áthaladó koncentrált fény tüzet okozhat.

- **Ne hagyja a terméket olyan környezetben, ahol hosszabb ideig lesz kitéve rendkívül magas hőmérsékletnek, például zárt autóban vagy közvetlen napfénynek kitétt helyen.**

Ezen óvintézkedés figyelmen kívül hagyása tüzet okozhat, vagy a termék meghibásodását eredményezheti.

- **Ügyeljen arra, hogy használat közben ujját, kezét vagy bőrét ne csípje be az eszköz.**

Ezen óvintézkedés figyelmen kívül hagyása balesetet vagy más személyi sérülést okozhat.

- **Ha a bőrén bármely elváltozást tapasztal, haladéktalanul szüntesse be a használatot.**

Ezen óvintézkedés figyelmen kívül hagyása bőrirritációt vagy bőrgyulladást okozhat.

- **Használat előtt ellenőrizze a termék gumialkatrészeinek, szemkagylóinak és tartozékainak állapotát.**

Azok állaga használat vagy hosszabb idejű tárolást követően romolhatnak, és az öltözékére tapadhatnak, és foltot hagyhatnak.

● **A termék ápolása: Óvintézkedések**

- **Ne ejtse le**

Ne ejtse le a terméket, és ne tegye ki erős ütéseknek. A termék meghibásodhat, ha erős ütés vagy vibráció éri.

- **Tartsa szárazon**

Védje a terméket az esőtől, vízfröccsenéstől, homoktól és sártól. A termékbe jutó víz károsíthatja a működését.

- **Kerülje a hőmérséklet hirtelen változását**

Ha a terméket hideg helyről meleg helyre vagy meleg helyről hideg helyre viszi, harmatcseppek képződhetnek a termék belsejében és külsején, ami kárt okozhat. Ha eltérő hőmérsékletű helyre viszi a terméket, azt megelőzően helyezze el a terméket a hordtáskájába vagy egy műanyag tasakba, és zárja le. Ha a termék átvette a környezeti hőmérsékletet, vegye ki a táskából, és megkezdheti a használatot.

- **A váz tisztítása**

A váz tisztításakor sűrített levegővel óvatosan távolítsa el a port és a laza szennyeződések, majd puha, száraz kendővel óvatosan törölje át. Ha tengerparton használta a terméket, egy csapvízzel átnedvesített kendővel törölje le a homokot vagy sót, majd alaposan szárítsa meg a terméket.

- **Lencsék tisztítása**

Ezek az üvegalkatrészek könnyedén megsérülhetnek: sűrített levegővel távolítsa el a port és a laza szennyeződések. Ha sűrített levegő-aeroszolt használ, tartsa függőlegesen a palackot, hogy ne jusson ki folyadék, ami kárt tehet az üvegalkatrészekben. A lencsén lévő ujjlenyomatok és egyéb foltok eltávolításához vigyen fel kis mennyiségű lencsetisztítót egy puha kendőre, és óvatosan törölje át a lencsét.

Jp

En

Es

Fr

De

It

Sv

NI

Ru

Pl

Fi

Cz

Ro

Hu

- **Jól szellőző helyen tárolja**

A penész és páráképződés elkerülése érdekében száraz, jól szellőző helyen tárolja a terméket. Ne tárolja a terméket naftalinos vagy kámforos molyirtó golyók közelében vagy olyan helyen, ahol rendkívül magas hőmérsékletnek van kitéve, például fűtőtest közelében vagy forró napon egy zárt jármű belsejében. Ezen óvintézkedés figyelmen kívül hagyása személyi sérülést okozhat vagy a termék meghibásodását eredményezheti.

- **Ha a terméket hosszú ideig nem használja, akkor páramentesítő párnával együtt tárolja**

Hosszú távú tároláshoz tegye a távcsövet szárítószerral műanyag zacskóba vagy légmentesen záródó edénybe. Ha ez nem lehetséges, vegye ki a távcsövet a párára érzékeny tokból, és tárolja külön, tiszta, jól szellőző helyen.

- **Ne használjon túl nagy erőt a termék kezelésekor**

A termék szétnyitásakor és összecsukásakor, például amikor a pupillák közti távolságot állítja be, lassan mozgassa a mozgási tartományon belül. Ugyanígy, amikor a „fókuszálógyűrűt” vagy „dioptriaállító gyűrűt” mozgatja, a mozgási tartományon belül tegye. Ha túlzott erőt alkalmaz, kárt tehet a termékben.

- **Ügyeljen rá, hogy nem jusson homok vagy por a forgó alkatrészekbe**

A termék meghibásodását okozhatja, ha homok vagy por jut a forgó alkatrészekbe, mint a „fókuszálógyűrű” vagy a „dioptriaállító gyűrű”.

Szójegyzők

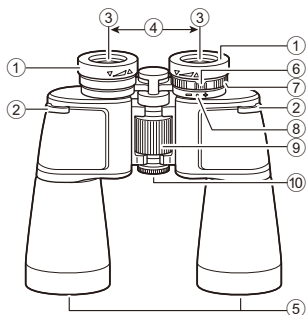

ACTION

- ① Szemkagylók
- ② Nyakpánt fűzőlyuka
- ③ Szemlencse
- ④ Pupillák közti távolság
- ⑤ Objektívlencse
- ⑥ Dioptriaindex

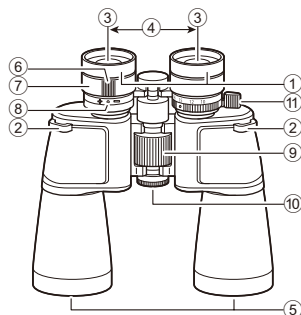

ACTION ZOOM

- ⑦ Dioptriaállító gyűrű
- ⑧ 0 (nulla) dioptria helyzet
- ⑨ Fókuszálógyűrű
- ⑩ Központi tengely
- ⑪ Zoomkar
(csak ACTION ZOOM esetén)

Mellékelt tartozékok

Távcső	×1	Szív	×1
Szemlencse sapkája	×1	Puha tok	×1
Objektívsapka	×2		

Jp

En

Es

Fr

De

It

Sv

Nl

Ru

Pl

Fi

Cz

Ro

Hu

Jp

En

Es

Fr

De

It

Sv

NI

Ru

Pl

Fi

Cz

Ro

Hu

A távcső használata

■ Szemkagylók

●ACTION: Forgatható és csúsztatható típus

A szemkagylók helyzete három szinten állítható.

Széthúzás: Fordítsa el a szemkagylót ▲ (órmutatóval ellentétes) irányban.

Összehúzás: Fordítsa el a szemkagylót ▼ (órmutatóval egyező) irányban.

- Szemüveg viselése esetén használja a teljesen összehúzott helyzetet. A szemek helyének pontos beállításához használhatja a köztes reteszelési pozíciót is, mielőtt teljesen összehúzná a szemkagylókat.
- Ha nem visel szemüveget használja a teljesen széthúzott helyzetet. A szemek helyének pontos beállításához használhatja a köztes reteszelési pozíciót is, mielőtt teljesen széthúzná a szemkagylókat.

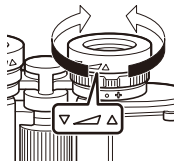

●ACTION ZOOM: Visszahajtható típus

- Ha szemüveggel használja, hajtsa vissza a szemkagylók végét.
- Ha szemüveg nélkül használja, ne hajtsa vissza a szemkagylók végét. Használja őket teljesen kihúzott állásban.

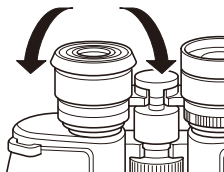

■ Pupillák közti távolság beállítása

Nézzon a szemlencsébe, majd nyissa szét és csukja össze a vázat a nyilak által jelzett módon úgy, hogy egyetlen körré álljon össze a látómező.

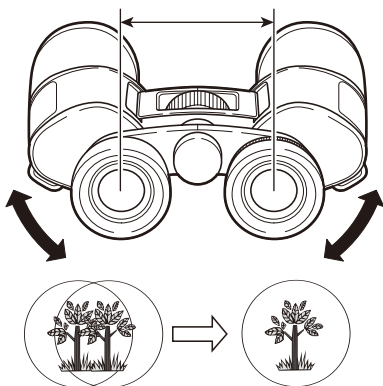

Jp

En

Es

Fr

De

It

Sv

Nl

Ru

Pl

Fi

Cz

Ro

Hu

Jp

En

Es

Fr

De

It

Sv

NI

Ru

PI

Fi

Cz

Ro

Hu

■ Fókuszálás (dioptriabeállítás)

Korrigálja a bal és a jobb oldali szem látása közötti eltérést. A távcsövek középső fókuszúak (CF).

● ACTION

- 1) Fordítsa el a váz közepén lévő fókuszálógyűrűt, és fókuszáljon a bal szemével nézve.

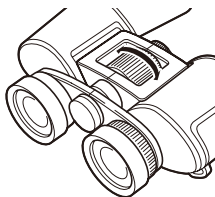

- 2) Fordítsa el a jobb oldali lencse hengeres házának beállítógyűrűjét, és fókuszáljon a jobb szemével nézve.

* Pontosán fókuszálhat, ha a bal és a jobb oldalt ugyanahhoz a céltárgyhoz állítja be.

* A dioptriaállító gyűrűvel vagy a fókuszáló gyűrűvel történő fókuszáláshoz a gyűrűt távoli objektum esetén az óramutató járásával megegyező, közeli objektum esetén pedig az óramutató járásával ellentétes irányba csavarja el.

* Megfelelően beállított fókusznál jegyezze fel a dioptriaállító gyűrű mutatójának helyzetét, hogy a későbbiekben könnyebb legyen a beállítás.

- 3) Végül ellenőrizze a fókuszát mindkét szemével.
- 4) Amikor másik tárgyat néz, állítson a fókuszálógyűrűn, amíg éles nem lesz a kép.

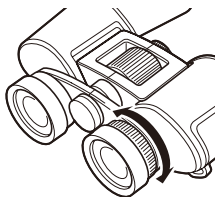

● ACTION ZOOM

- 1) A legalacsonyabb nagyítással kezdje (ez biztosítja a legszélesebb látómezőt), találja meg a célpontot, majd a zoomkar használatával állítsa be a legnagyobb nagyítást (22×).

* Először magasabb nagyításon állítsa be pontosan a fókuszot. Ez csökkenti a nagyítás változtatásakor esetlegesen fellépő elmosódást.

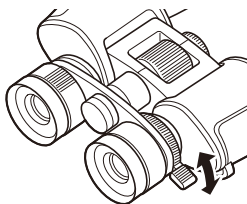

- 2) Fordítsa el a váz közepén lévő fókuszálógyűrűt, és fókuszáljon a jobb szemével nézve.

* Fordítsa a fókuszgyűrűt az óramutató járásával megegyező irányba, hogy egy távoli tárgyra fókuszáljon, vagy az óramutató járásával ellentétes irányba, hogy egy közeli tárgyra fókuszáljon.

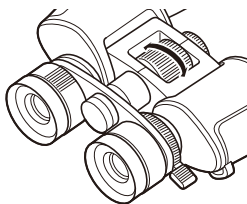

- 3) Fordítsa el a bal oldali lencse hengeres házának beállítógyűrűjét, és fókuszáljon a bal szemével nézve.

* Fordítsa a dioptriaállító gyűrűt az óramutató járásával ellentétes irányba, hogy egy távoli tárgyra fókuszáljon, vagy az óramutató járásával megegyező irányba, hogy egy közeli tárgyra fókuszáljon.

* Pontosan fókuszálhat, ha a bal és a jobb oldalt ugyanahhoz a céltárgyhoz állítja be.

* Megfelelően beállított fókusznál jegyezze fel a dioptriaállító gyűrű mutatójának helyzetét, hogy a későbbiekben könnyebb legyen a beállítás.

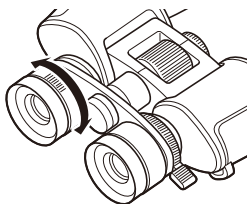

- 4) Végül ellenőrizze a fókuszot mindkét szemével.

- 5) Amikor másik tárgyat néz, állítson a fókuszálógyűrűn, amíg éles nem lesz a kép.

Jp

En

Es

Fr

De

It

Sv

Nl

Ru

Pl

Fi

Cz

Ro

Hu

Jp

En

Es

Fr

De

It

Sv

Nl

Ru

Pl

Fi

Cz

Ro

Hu

■ Nagyítás változtatása (csak ACTION ZOOM esetén)

A nagyítás a zoomkar elmozdításával változtatható.

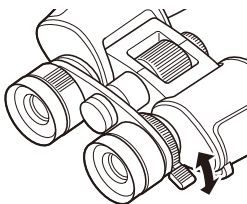

A nyakpánt, a szemlencsevédő és az objektívsapkák felszerelése

- Ügyeljen rá, hogy felszereléskor ne csavarja meg a szíjat.
- Fűzze át a nyakpántot a szemlencsevédőn és az objektívsapkákon található hurokrészen.

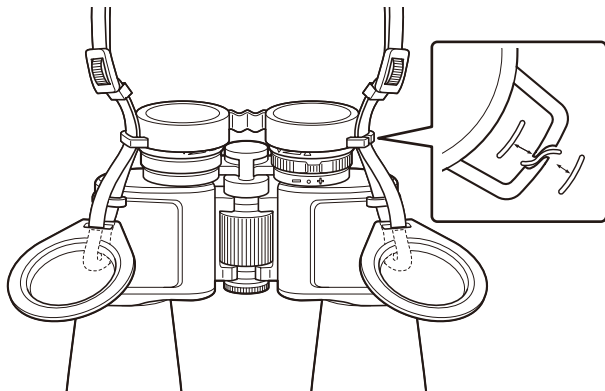

● Kompatibilis állványadapter

A termék állványra rögzítéséhez (külön megvásárolható) TRA-2 vagy TRA-3 állványadapter szükséges. Részletekért lásd a TRA-2-höz vagy TRA-3-hoz mellékelt használati útmutatót.

Jp

En

Es

Fr

De

It

Sv

NL

Ru

Pl

Fi

Cz

Ro

Hu

Műszaki adatok

Jp
En
Es
Fr
De
It
Sv
NI
Ru
Pl
Fi
Cz
Ro
Hu

Típus: Porro prizmás, közepén fókuszáló							
Modell	ACTION						ACTION ZOOM
	8×42	10×42	7×50	10×50	12×50	16×50	10-22×50 ¹²
Nagyítás (×)	8	10	7	10	12	16	10
Objektívlencse tényleges átmérője (mm)	42	42	50	50	50	50	50
Látószög (valós) (°)	8	6,8	6,4	6,4	5,6	4,2	3,9
Látószög (látszólagos) (°) ^{*1}	58,4	61,4	42,7	58,4	60,8	60,8	37,6
Látószög 1000 m/yd. távolságban (m/láb)	140/420	119/356	112/335	112/335	98/293	73/220	68/204
Betekintő lencse (mm)	5,3	4,2	7,1	5,0	4,2	3,1	5,0
Relatív fényerősség	28,1	17,6	50,4	25,0	17,6	9,6	25,0
Betekintési távolság (mm)	17,3	16,1	19,6	17,3	16,1	13	16,3
Hozzávetőleges közfókusz-távolság (m/láb)	5,0/16,4	5,0/16,4	8,0/26,2	7,0/23,0	8,0/26,2	8,0/26,2	8,0/26,2
Hossz (mm/in.)	149/5,9	149/5,9	193/7,6	185/7,3	185/7,3	185/7,3	202/8,0
Szélesség (mm/in.)	193/7,6	193/7,6	200/7,9	200/7,9	200/7,9	200/7,9	200/7,9
Mélység (mm/in.)	59/2,3	59/2,3	66/2,6	66/2,6	66/2,6	66/2,6	66/2,6
Tömeg (g/oz.)	790/27,9	790/27,9	935/33,0	935/33,0	945/33,3	940/33,2	950/33,5
Pupillák közti távolság (mm)	56 – 72						
Vízálló	Nem alkalmazható ^{*3}						

*1: Látszólagos látómező: A látszólagos látómező kiszámításához az ISO14132-1:2015 szabványt vettük alapul.

*2: Amikor a nagyítás 10×.

*3: A termék nem vízálló. Használja körültekintően.

■ Hibaelhárítás/javítás

● Javítás igénylése

Keresse fel helyi értékesítőjét vagy az üzletet, ahol a terméket vásárolta. Ne szerelje szét. Súlyos balesetet okozhat. Vegye figyelembe, hogy a Nikon nem felelős a termék felhasználó által megkísérelt szétszereléséből eredő közvetlen vagy közvetett károkért.

Jp

En

Es

Fr

De

It

Sv

Nl

Ru

Pl

Fi

Cz

Ro

Hu

株式会社 **ニコンビジョン**
NIKON VISION CO., LTD.

1033C_1_2601