

C•control

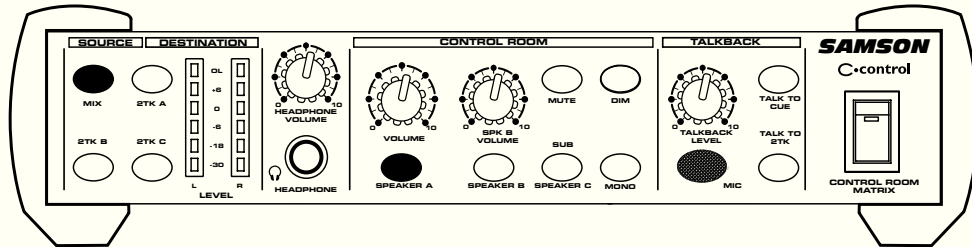

CONTROL ROOM MATRIX

Owners Manual

Safety Instructions/Consignes de sécurité/Sicherheitsvorkehrungen/Instrucciones de seguridad



WARNING: To reduce the risk of fire or electric shock, do not expose this unit to rain or moisture. To reduce the hazard of electrical shock, do not remove cover or back. No user serviceable parts inside. Please refer all servicing to qualified personnel. The lightning flash with an arrowhead symbol within an equilateral triangle, is intended to alert the user to the presence of uninsulated "dangerous voltage" within the products enclosure that may be of sufficient magnitude to constitute a risk of electric shock to persons. The exclamation point within an equilateral triangle is intended to alert the user to the presence of important operating and maintenance (servicing) instructions in the literature accompanying the product.

Important Safety Instructions

1. Please read all instructions before operating the unit.
2. Keep these instructions for future reference.
3. Please heed all safety warnings.
4. Follow manufacturers instructions.
5. Do not use this unit near water or moisture.
6. Clean only with a damp cloth.
7. Do not block any of the ventilation openings. Install in accordance with the manufacturers instructions.
8. Do not install near any heat sources such as radiators, heat registers, stoves, or other apparatus (including amplifiers) that produce heat.
9. Do not defeat the safety purpose of the polarized or grounding-type plug. A polarized plug has two blades with one wider than the other. A grounding type plug has two blades and a third grounding prong. The wide blade or third prong is provided for your safety. When the provided plug does not fit your outlet, consult an electrician for replacement of the obsolete outlet.
10. Protect the power cord from being walked on and pinched particularly at plugs, convenience receptacles and at the point at which they exit from the unit.
11. Unplug this unit during lightning storms or when unused for long periods of time.
12. Refer all servicing to qualified personnel. Servicing is required when the unit has been damaged in any way, such as power supply cord or plug damage, or if liquid has been spilled or objects have fallen into the unit, the unit has been exposed to rain or moisture, does not operate normally, or has been dropped.

ACHTUNG: Um die Gefahr eines Brandes oder Stromschlags zu verringern, sollten Sie dieses Gerät weder Regen noch Feuchtigkeit aussetzen. Um die Gefahr eines Stromschlags zu verringern, sollten Sie weder Deckel noch Rückwand des Geräts entfernen. Im Innern befinden sich keine Teile, die vom Anwender gewartet werden können. Überlassen Sie die Wartung qualifiziertem Fachpersonal. Der Blitz mit Pfeilspitze im gleichseitigen Dreieck soll den Anwender vor nichtisolierter "gefährlicher Spannung" im Geräteinnern warnen. Diese Spannung kann so hoch sein, dass die Gefahr eines Stromschlags besteht. Das Ausrufezeichen im gleichseitigen Dreieck soll den Anwender auf wichtige Bedienungs- und Wartungsanleitungen aufmerksam machen, die im mitgelieferten Informationsmaterial näher beschrieben werden.

Wichtige Sicherheitsvorkehrungen

1. Lesen Sie alle Anleitungen, bevor Sie das Gerät in Betrieb nehmen.
2. Bewahren Sie diese Anleitungen für den späteren Gebrauch gut auf.
3. Bitte treffen Sie alle beschriebenen Sicherheitsvorkehrungen.
4. Befolgen Sie die Anleitungen des Herstellers.
5. Benutzen Sie das Gerät nicht in der Nähe von Wasser oder Feuchtigkeit.
6. Verwenden Sie zur Reinigung des Geräts nur ein feuchtes Tuch.
7. Blockieren Sie keine Belüftungsöffnungen. Nehmen Sie den Einbau des Geräts nur entsprechend den Anweisungen des Herstellers vor.
8. Bauen Sie das Gerät nicht in der Nähe von Wärmequellen wie Heizkörpern, Wärmeklappen, Öfen oder anderen Geräten (inklusive Verstärkern) ein, die Hitze erzeugen.
9. Setzen Sie die Sicherheitsfunktion des polarisierten oder geerdeten Steckers nicht außer Kraft. Ein polarisierter Stecker hat zwei flache, unterschiedlich breite Pole. Ein geerdeter Stecker hat zwei flache Pole und einen dritten Erdungsstift. Der breitere Pol oder der dritte Stift dient Ihrer Sicherheit. Wenn der vorhandene Stecker nicht in Ihre Steckdose passt, lassen Sie die veraltete Steckdose von einem Elektriker ersetzen.
10. Schützen Sie das Netzkabel dahingehend, dass niemand darüber laufen und es nicht geknickt werden kann. Achten Sie hierbei besonders auf Netzstecker, Mehrfachsteckdosen und den Kabelanschluss am Gerät.
11. Ziehen Sie den Netzstecker des Geräts bei Gewittern oder längeren Betriebspausen aus der Steckdose.
12. Überlassen Sie die Wartung qualifiziertem Fachpersonal. Eine Wartung ist notwendig, wenn das Gerät auf irgendeine Weise, beispielsweise am Kabel oder Netzstecker beschädigt wurde, oder wenn Flüssigkeiten oder Objekte in das Gerät gelangt sind, es Regen oder Feuchtigkeit ausgesetzt war, nicht mehr wie gewohnt betrieben werden kann oder fallen gelassen wurde.

ATTENTION: Pour éviter tout risque d'électrocution ou d'incendie, ne pas exposer cet appareil à la pluie ou à l'humidité. Pour éviter tout risque d'électrocution, ne pas ôter le couvercle ou le dos du boîtier. Cet appareil ne contient aucune pièce remplaçable par l'utilisateur. Confiez toutes les réparations à un personnel qualifié. Le signe avec un éclair dans un triangle prévient l'utilisateur de la présence d'une tension dangereuse et non isolée dans l'appareil. Cette tension constitue un risque d'électrocution. Le signe avec un point d'exclamation dans un triangle prévient l'utilisateur d'instructions importantes relatives à l'utilisation et à la maintenance du produit.

Consignes de sécurité importantes

1. Veuillez lire toutes les instructions avant d'utiliser l'appareil.
2. Conserver ces instructions pour toute lecture ultérieure.
3. Lisez avec attention toutes les consignes de sécurité.
4. Suivez les instructions du fabricant.
5. Ne pas utiliser cet appareil près d'une source liquide ou dans un lieu humide.
6. Nettoyez l'appareil uniquement avec un tissu humide.
7. Veillez à ne pas obstruer les fentes prévues pour la ventilation de l'appareil. Installez l'appareil selon les instructions du fabricant.
8. Ne pas installer près d'une source de chaleur (radiateurs, etc.) ou de tout équipement susceptible de générer de la chaleur (amplificateurs de puissance par exemple).
9. Ne pas retirer la terre du cordon secteur ou de la prise murale. Les fiches canadiennes avec polarisation (avec une lame plus large) ne doivent pas être modifiées. Si votre prise murale ne correspond pas au modèle fourni, consultez votre électricien.
10. Protégez le cordon secteur contre tous les dommages possibles (pincement, tension, torsion, etc.). Veillez à ce que le cordon secteur soit libre, en particulier à sa sortie du boîtier.
11. Déconnectez l'appareil du secteur en présence d'orage ou lors de périodes d'inutilisation prolongées.
12. Consultez un service de réparation qualifié pour tout dysfonctionnement (dommage sur le cordon secteur, baisse de performances, exposition à la pluie, projection liquide dans l'appareil, introduction d'un objet dans le boîtier, etc.).

PRECAUCION: Para reducir el riesgo de incendios o descargas, no permita que este aparato quede expuesto a la lluvia o la humedad. Para reducir el riesgo de descarga eléctrica, nunca quite la tapa ni el chasis. Dentro del aparato no hay piezas susceptibles de ser reparadas por el usuario. Dirija cualquier reparación al servicio técnico oficial. El símbolo del relámpago dentro del triángulo equilátero pretende advertir al usuario de la presencia de "voltajes peligrosos" no aislados dentro de la carcasa del producto, que pueden ser de la magnitud suficiente como para constituir un riesgo de descarga eléctrica a las personas. El símbolo de exclamación dentro del triángulo equilátero quiere advertirle de la existencia de importantes instrucciones de manejo y mantenimiento (reparaciones) en los documentos que se adjuntan con este aparato.

Instrucciones importantes de seguridad

1. Lea todo este manual de instrucciones antes de comenzar a usar la unidad.
2. Conserve estas instrucciones para cualquier consulta en el futuro.
3. Cumpla con todo lo indicado en las precauciones de seguridad.
4. Observe y siga todas las instrucciones del fabricante.
5. Nunca utilice este aparato cerca del agua o en lugares húmedos.
6. Limpie este aparato solo con un trapo suave y ligeramente humedecido.
7. No bloquee ninguna de las aberturas de ventilación. Instale este aparato de acuerdo a las instrucciones del fabricante.
8. No instale este aparato cerca de fuentes de calor como radiadores, calentadores, hornos u otros aparatos (incluyendo amplificadores) que produzcan calor.
9. No anule el sistema de seguridad del enchufe de tipo polarizado o con toma de tierra. Un enchufe polarizado tiene dos bornes, uno más ancho que el otro. Uno con toma de tierra tiene dos bornes normales y un tercero para la conexión a tierra. El borne ancho o el tercero se incluyen como medida de seguridad. Cuando el enchufe no encaje en su salida de corriente, llame a un electricista para que le cambie su salida anticuada.
10. Evite que el cable de corriente quede en una posición en la que pueda ser pisado o aplastado, especialmente en los enchufes, receptáculos y en el punto en el que salen de la unidad.
11. Desconecte de la corriente este aparato durante las tormentas eléctricas o cuando no lo vaya a usar durante un periodo de tiempo largo.
12. Dirija cualquier posible reparación solo al servicio técnico oficial. Deberá hacer que su aparato sea reparado cuando esté dañado de alguna forma, como si el cable de corriente o el enchufe están dañados, o si se han derramado líquidos o se ha introducido algún objeto dentro de la unidad, si esta ha quedado expuesta a la lluvia o la humedad, si no funciona normalmente o si ha caído al suelo.

Table of Contents/Table des matières/Inhalt/Indice

ENGLISH	
Introduction	2
C-control Features	3
Controls and Functions	
Front Panel Layout	4
Rear Panel Layout	5
Quick Start	
Quick Set-up	6-7
Setting up the C-control	
Connecting Stereo Recorders and Sound Sources	
C-control Inputs	8
C-control Outputs	9
Connecting Line Level Speaker Outputs	9-10
Operating the C-control	11-14
C-control Typical Set-up	15
Stacking the C-control	16
C-control Wiring Guide	17
C-class Dual Rack Adaptor (Optional)	18
Specifications	70-71
Block Diagram	72

FRANÇAIS	
Introduction	19
C-control - Caractéristiques	20
Réglages et Fonctions	
Face avant	21
Face arrière	22
Tour d'horizon	
Configuration rapide	23-24
Configuration du C-control	
Connexion de sources et enregistreurs stéréo	
Entrées du C-control	25
Sorties du C-control	26
Connexion des sorties haut-parleur à niveau ligne	26-27
Utilisation du C-control	28-31
C-control — Configuration type	32
Empilage et inclinaison du C-control	33
C-control — Guide de câblage	34
C-class Dual Rack Adaptateur (Option)	35
Caractéristiques techniques	70-71
Synoptique	72

DEUTSCHE	
Einleitung	36
C-control Features	37
Regler und Funktionen	
Vorderseite	38
Rückseite	39
Schnellstart	
Schnelleinrichtung	40-41
C-control einrichten	
Stereo Recorder und Klangquellen anschließen	42
C-control Eingänge/C-control Ausgänge	43
Lautsprecher-Ausgänge mit Line-Pegel anschließen	43-44
C-control bedienen	45-48
C-control Typisches Setup	49
C-control stapeln	50
C-control Verdrahtung	51
C-class Rack Doppel-Adapter (optional)	52
Technische Daten	70-71
Blockdiagramm	72

ESPAÑOL	
Introducción	53
Funciones del C-control	54
Controles y funciones	
Panel frontal	55
Panel trasero	56
Arranque rápido	
Configuración rápida	57-58
Configuración del C-control	
Conexión de grabadoras y fuentes de sonido stereo	
Entradas del C-control	59
Salidas del C-control	60
Conexión de salidas de altavoz con nivel de línea	60-61
Manejo del C-control	62-65
Configuración típica del C-control	66
C-control apilado	67
Guía de cableado del C-control	68
Adaptador doble para rack de la clase C• (Opcional)	69
Especificaciones técnicas	70-71
Diagrama de bloques	72

Copyright 2005 Samson Technologies Corp.

Printed March, 2005

Samson Technologies Corp.
 575 Underhill Blvd.
 P.O. Box 9031
 Syosset, NY 11791-9031
 Phone: 1-800-3-SAMSON (1-800-372-6766)
 Fax: 516-364-3888
 www.samsontech.com

Introduction

Congratulations on purchasing the C control, Control Room Matrix by Samson Audio! The C control is a compact, high-quality device that provides the extensive control room monitoring features previously only found in expensive large format recording consoles. The C control is the perfect solution for interfacing all your stereo line sources including mixers, hard-disk recorders, 2-tracks, along with multiple sets control room monitors. The C control provides four sets of stereo line inputs, a headphone amplifier with level control and switching for three sets of control room monitors. The C control also provides a sophisticated Talkback section, which includes an internal condenser microphone with the ability to route the Talkback signal to the 2-Track outputs and to the External Que for headphones. Providing silent switching and superb audio fidelity, the C control's signal path will impress the most critical listeners.

Although this unit is designed for easy operation, we suggest you take some time out first to go through these pages so you can fully understand how we've implemented a number of unique features. In this manual, you'll find a more detailed description of the features of the C control, as well as a guided tour through the front and rear panels, step-by-step instructions for using the C control and full specifications. You'll also find a warranty card enclosed—please don't forget to fill it out and mail it so that you can receive online technical support and so we can send you updated information about other Samson products in the future.

With proper care and adequate air circulation, your C-control will operate trouble free for many years. We recommend you record your serial number in the space provided below for future reference.

Serial number:

Date of purchase:

Should your unit ever require servicing, a Return Authorization number (RA) must be obtained before shipping your unit to Samson. Without this number, the unit will not be accepted. Please call Samson at 1-800-3SAMSON (1-800-372-6766) for a Return Authorization number prior to shipping your unit. Please retain the original packing materials and if possible, return the unit in the original carton and packing materials.

C•control Features

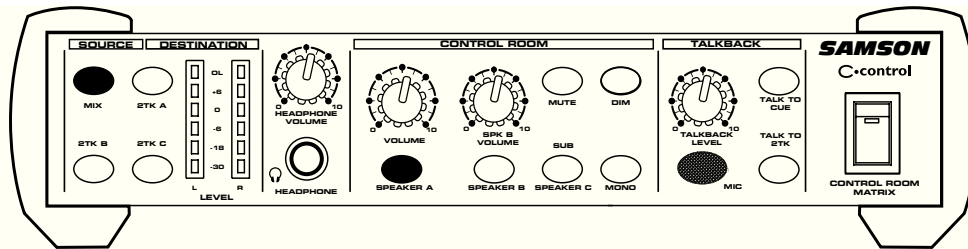

The Samson C•control headphone amplifier utilizes the latest technology in gain management design. Here are some of its features:

- Speaker and input source selector providing a convenient centralized point for routing and listening to stereo sources over various monitor speakers.
- 3-way line level speaker selector providing A/B or A/B plus C switching.
- Three 2-track / Stereo Inputs can be used to connect DAT, CD, MINIDISK, sub-mixers, MIDI rigs or any other stereo line level source.
- Four stereo Source switches are used to route any of the connected stereo sources to the monitor output.
- Headphone Output with Level control for listening.
- Control Room VOLUME knob is used to adjust the overall level of the connected monitor speakers.
- SPEAKER 2 VOLUME control is used to level match SPEAKER 1 and SPEAKER 2 so that they are at the proper level when switched.
- Talkback Mic with momentary TALK switch and LEVEL control picks up conversation from the engineer and/or producer to talent over the CUE output.
- TALK TO CUE switch, when engaged, routes the internal TALKBACK microphone to the CUE output allowing the engineer and/or producer to talk to the talent on the other side of the glass.
- TALK TO 2-TR switch, when engaged, routes the internal TALKBACK microphone to the 2-track outputs allowing the engineer and/or producer to print a cue like "soda jingle track seven" to the final two-track mix.
- Mono switch is used to check mixes for mono compatibility, and when engaged, all the input sources are summed to a mono signal.
- Mute switch provides a single button to silence all inputs and outputs.
- Dim switch, when engaged, will lower the level of all outputs by 20dB.
- Main Mix Stereo Input for connecting to main mixing console.
- Three speaker Outputs, one 1/4 inch balanced line level and two RCA unbalanced line level output.
- Four 2-track/Stereo inputs, three 1/4 inch balanced line level and one RCA unbalanced line level input.
- Oversized, rubber bumpers with tilting feet allow several Samson C class units to be stacked and tilted in an ergonomically correct operating position.
- Three year extended warranty.

Controls and Functions

FRONT PANEL LAYOUT

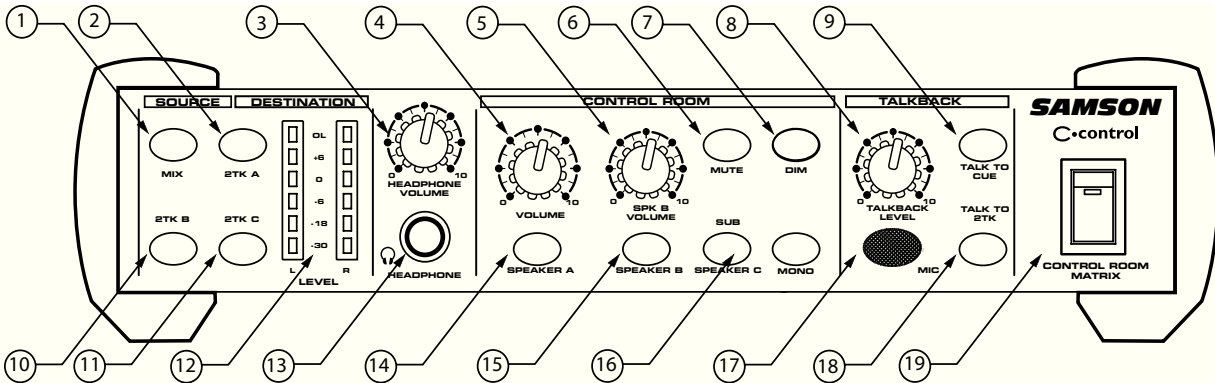

- 1 MIX SOURCE SWITCH** - Used to assign the main MIX input to the C controls SPEAKER, CUE and HEADPHONE outputs.
- 2 2 TK A SOURCE** - Used to assign the 2-track A input to the C controls SPEAKER, CUE and HEADPHONE outputs.
- 3 HEADPHONE VOLUME** - Adjusts the output level of the internal headphone amplifier.
- 4 CONTROL ROOM VOLUME** - Master level control for all speaker outputs.
- 5 SPEAKER B VOLUME** - Used to adjust and balance the SPEAKER B output level.
- 6 MUTE SWITCH** - When engaged, all of C control's outputs are turned off.
- 7 DIM SWITCH** - When engaged, the Control Room output level is lowered by 20dB.
- 8 TALKBACK LEVEL** - Used to control the output level of the internal Talk-back microphone.
- 9 TALK TO CUE** - When pressed down, the internal microphone is active and the output signal of the microphone is routed to the CUE output.
- 10 2 TK B SOURCE** - Used to assign the 2-track B input to the C controls SPEAKER, CUE and HEADPHONE outputs.
- 11 2 TK C SOURCE** - Used to assign the 2-track C input to the C controls SPEAKER, CUE and HEADPHONE outputs.
- 12 LEVEL METER** - Six segment LED bar VU meter displaying the Input Level from -30db to OL (peak)
- 13 HEADPHONE JACK** - Standard, 1/4-inch stereo headphone jack allowing headphone monitoring from C control's internal headphone amplifier.
- 14 SPEAKER A** - When pressed, the switch turns on the SPEAKER A outputs.
- 15 SPEAKER B** - When pressed, the switch turns on the SPEAKER B outputs.
- 16 SPEAKER C/SUB** - When pressed, the switch turns on the SPEAKER C outputs.
- 17 TALKBACK MICROPHONE** - Internal condenser microphone used to record or send cues from the control room.
- 18 TALK TO 2-TRACK** - When pressed down, the internal microphone is active and the output signal of the microphone is routed to the 2-track outputs.
- 19 POWER** - AC Mains power switch.

REAR PANEL LAYOUT

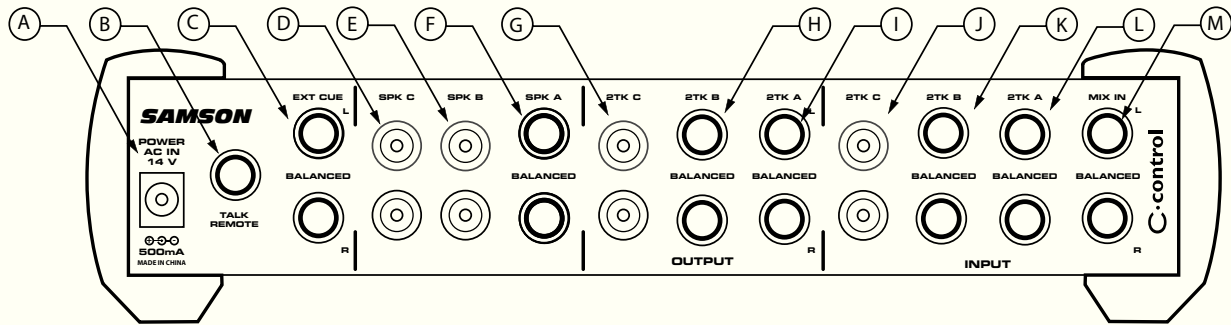

- A AC INLET** - The included AC power supply brick is connected here.
- B REMOTE TALK** - 1/4-inch phone connector used to connect external TALKBACK switch.
- C EXTERNAL CUE** - Stereo output on two 1/4-inch balanced phone connectors for sending C control left and right mix to a headphone amplifier.
- D SPEAKER C** - Stereo RCA outputs for connecting monitor power amplifier or powered monitors. Also can be used to connect an external powered subwoofer.
- E SPEAKER B** - Stereo RCA outputs for connecting a monitor power amplifier or pair of powered monitors.
- F SPEAKER A** - Stereo 1/4-inch balanced outputs for connecting a monitor power amplifier or pair of powered monitors.
- G 2-TRACK C OUTPUT** - Stereo RCA outputs for connecting any -10dBu level recording devices, such as a computer sound card, minidisk or consumer cassette recorder.
- H 2-TRACK B OUTPUT** - Stereo 1/4-inch balanced outputs for connecting any $+4\text{dBu}$ level recording devices, such as a DAT recorder, computer sound card or CD burner.
- I 2-TRACK A OUTPUT** - Stereo 1/4-inch balanced outputs for connecting any $+4\text{dBu}$ level recording devices, such as a DAT recorder, computer sound card or CD burner.
- J 2-TRACK C INPUT** - Stereo RCA inputs for connecting any -10dBu level recording devices, such as a computer sound card, minidisk, CD player or consumer cassette recorder.
- K 2-TRACK B INPUT** - Stereo 1/4-inch balanced inputs for connecting any $+4\text{dBu}$ level stereo sources, such as a DAT recorder, computer sound card, CD burner or sub-mixer.
- L 2-TRACK A INPUT** - Stereo 1/4-inch balanced inputs for connecting any $+4\text{dBu}$ level stereo sources, such as a DAT recorder, computer sound card, CD burner or sub-mixer.
- M MIX INPUT** - Stereo 1/4-inch balanced inputs for connecting any $+4\text{dBu}$ level stereo sources, such as your main mixer or hard disk.

Quick Start

QUICK SET-UP

Setting up your C control is a simple procedure, which takes only a few minutes. There are many ways to interface the C control with various recording set-ups, so take some time to decide which audio devices you want to connect. The following section shows a simple set-up for a typical recording studio with an analog console and two sets of powered studio monitors.

Remove all packing materials (save them in case of need for future service) and plug the provided AC adapter in to the rear AC power inlet, but don't plug the power pack into a wall outlet just yet.

- Set the controls to the following positions:

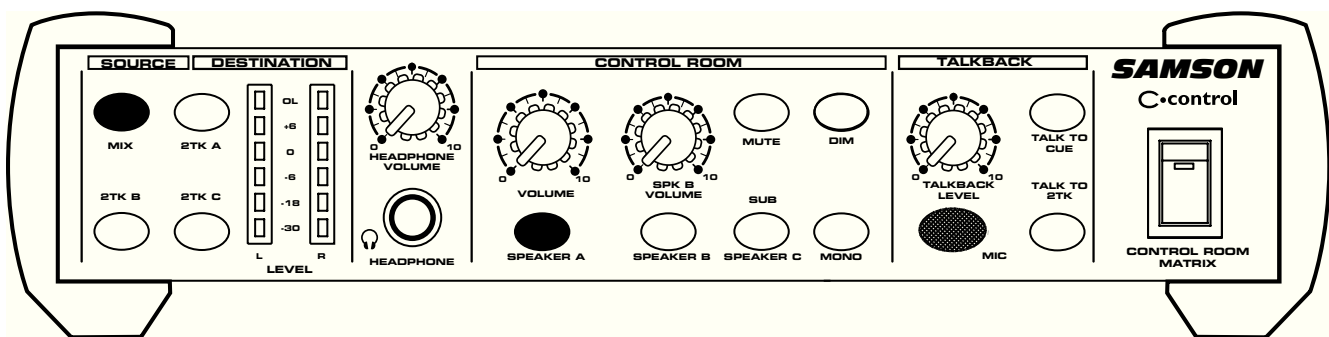

MIX SWITCH - IN (LED ON)

2TK A SWITCH - OUT (LED OFF)

2TK B SWITCH - OUT (LED OFF)

2TK C SWITCH - OUT (LED OFF)

HEADPHONE VOLUME - 0

CONTROL ROOM VOLUME - 0

CONTROL ROOM SPKR B VOLUME - 0

MUTE SWITCH - OUT (LED OFF)

DIM SWITCH - OUT (LED OFF)

SPEAKER A SWITCH - IN (LED ON)

SPEAKER B SWITCH - OUT (LED OFF)

SPEAKER C SWITCH - OUT (LED OFF)

TALKBACK LEVEL - 0

TALK TO CUE SWITCH - OUT (LED OFF)

TALK TO 2TK SWITCH - OUT (LED OFF)

- Connect your mixer's control room outputs, or the main stereo source that you want monitored, to the Left/ Right MIX input jacks on the C control's rear panel. The C control accepts both balanced and unbalanced signals. Generally, a balanced signal is preferable because it provides better signal-to-noise ratio and reduced extraneous noise. For a detailed wiring guide, see page 17 in this manual.
- Connect the C control's SPEAKER A left and right outputs to the inputs of your main powered monitors. The SPEAKER A outputs are balanced, however it is possible to use balanced and unbalanced cables. Generally, a balanced signal is preferable because it provides better signal-to-noise ratio and reduced extraneous noise. For a detailed wiring guide, see page 17 in this manual.
- Connect the C control's SPEAKER B left and right outputs to the inputs of your power amp or powered monitors.
- Plug the C control's power pack into a wall outlet and switch the unit on by pressing the power switch.
- Now, turn on your power amps or powered studio monitors and set the level control to their normal positions.

QUICK SET-UP - Continued

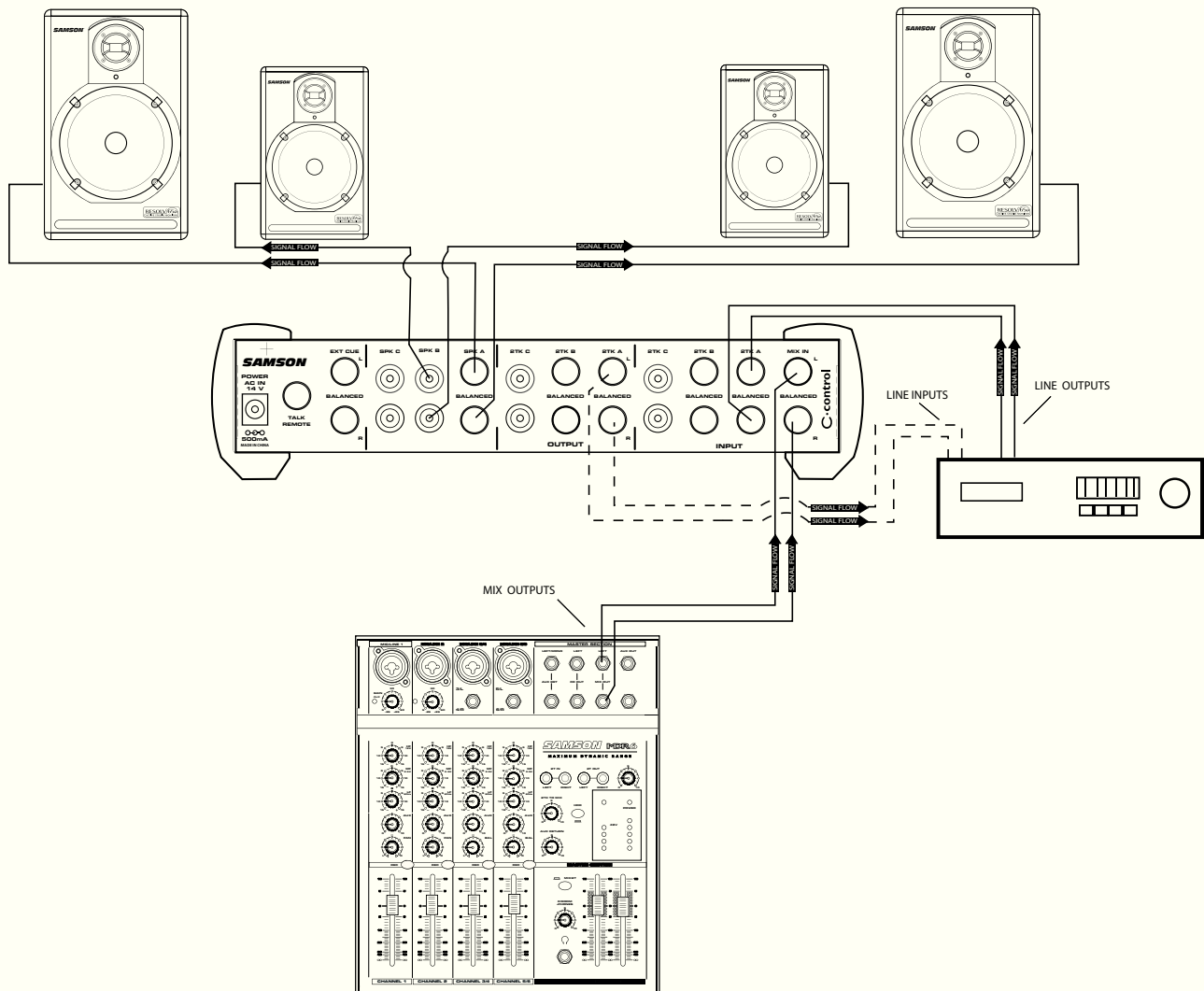

- Run a stereo signal (like the output a CD player) into your mixer and raise the master level to about "0dB".
- Once you have a good level set, turn your mixer's control room volume control until the C control's LEVEL meter reaches about "0dB".
- Slowly raise the C control's Control Room VOLUME knob until your main studio monitors reach the desired listening level.
- To select the secondary monitors, press the Speaker B switch in so that the green LED is illuminated.
- Now, when you press the SPEAKER B switch off, you are selecting the secondary monitors and also switching off the main monitors.
- Slowly raise the SPK B LEVEL control until you reach the level you like.

Note: If you want to set the two pairs of monitors to the same level, switch the A/B and use the SPK B LEVEL control to adjust the balance.

Setting-Up the C-control

Connecting Stereo Recorders and Sound Sources

C control Inputs

The C control features four 2-track /Stereo inputs for connecting a variety of sounds sources including the output of the main mixing console or computer sound card, a DAT recorder, Open Reel Half-track (dust them off, they still sound great), Cassette recorder, CD player, MIDI workstation or sub mixers to name some. Each of the C controls stereo inputs can be turned on or off from the front panel assign switches. For added flexibility, it is possible to have any or all of the 2-track /Stereo inputs on at the same time. This is particularly useful when connecting the outputs of a main mixing console or computer sound card, and the outputs of a sub-mixer or MIDI workstation allowing you to monitor both sound sources and control them as if they were one. Because the C control provides many inputs and outputs for connecting your gear, there are many ways the unit can be interfaced. The following section describes the 2-track /Stereo inputs and how they can be used with equipment commonly found in a recording studio. There is also a "Typical Set-up" diagram on page 15 of this manual and a wiring guide on page 17 to help you choose the correct cables for your set-up.

1 MIX Inputs

The MIX inputs are C control's main Left and Right stereo inputs. These inputs are balanced, 1/4-inch, TRS (Tip/ Ring/ Sleeve) phone connectors which accept +4dB line level sources. You should connect the outputs of your mixing console or computer sound card here.

2 2-track A Inputs

The 2-Track A inputs are balanced, 1/4-inch, TRS (Tip/ Ring/ Sleeve) phone connectors which accept +4dB line level sources. You can interface a professional DAT machine or CD recorder here.

3 2-track B Inputs

The inputs labeled 2-Track B are balanced 1/4 inch, TRS (Tip/Ring/Sleeve) connectors which accept +4dB line level sources. You can connect the outputs of a sub mixer, a professional DAT machine, or a CD recorder here.

4 2-track C Inputs

The 2-Track C inputs are unbalanced, RCA connectors which accept -10dB line level sources. You can connect the outputs of a sub mixer, cassette recorder or CD player here.

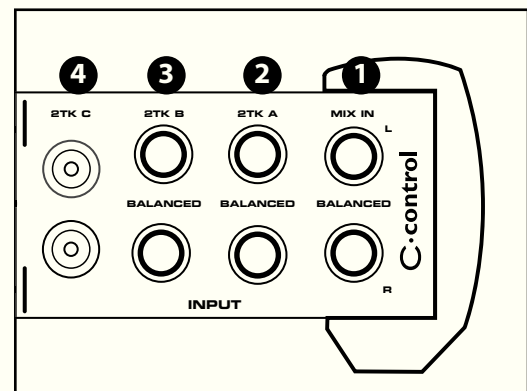

C control 2-Track Line Outputs

The C control features three 2-track /Stereo outputs allowing you to connect the inputs of a variety of recording devices such as DAT recorders, Open Reel Half-tracks, Cassette recorders or CD players/burners. The signal that is assigned in the C controls Source section is always present at all the 2-track outputs, and is always at full strength and not affected by the Control Room level knob. To avoid feedback loop problems, be sure to match the 2-track outputs with the associated 2-track inputs. In other words, if you connect your DAT recorder to the 2-track A inputs, be sure to connect 2-track A outputs to the DAT recorder's inputs. C control provides many inputs and outputs for connecting your gear, so there are many ways the unit can be interfaced. The following section describes the 2-Track outputs and how they can be used with equipment commonly found in a recording studio. There is also a "Typical Set-up" diagram on page 15 of this manual and a wiring guide on page 17 to help you choose the correct cables for your set-up.

5 2-track A Outputs

The 2-Track A outputs are balanced, 1/4-inch, TRS (Tip/ Ring/ Sleeve) phone connectors which output a +4dB line level signal. You can interface a professional DAT machine, Open Reel Half-track or CD burner here.

6 2-track B Outputs

The outputs labeled 2-Track B are balanced, 1/4 inch, TRS(Tip/Ring/Sleeve) connectors which output +4dB line level signal. You can use these outputs to connect the inputs of a consumer cassette or CD recorder here.

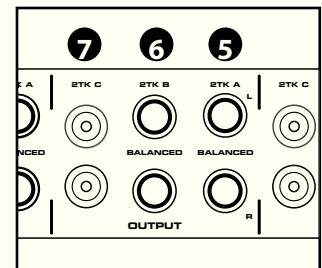

7 2-track C Outputs

The 2-Track C inputs are unbalanced, RCA connectors which accept -10dB line level sources. You can use these outputs to connect the inputs of a consumer cassette or CD recorder here.

Connecting Line Level Speaker Outputs

The C control provides three sets of line level outputs for connecting up to three pairs of studio monitors. The Speakers outputs are selected from the front panel speaker selection switches. Speaker Outputs A and B are switched and are typically used to switch between a pair of near-field and far or mid-field monitors. Speaker Output C/Sub can be independently turned on or off, so it is ideal for connecting a sub woofer that you may want to turn on for a big "hyped club" sound, but turn off for critical mixing. There is more information on the speaker switching feature in the section "Operating C control" following later in this manual. There is also a "Typical Set-up" diagram on page 15 of this manual and a wiring guide on page 17 to help you choose the correct cables for your set-up.

Setting-up the C•control

8 Speaker A

The Speaker A outputs are balanced, 1/4-inch, TRS (Tip/ Ring/ Sleeve) phone connectors which output a +4dB line level signal. You can connect to an active studio monitor or power amplifier here.

IMPORTANT NOTE: In order to maintain the best gain structure and signal to noise ratio, we highly recommend that only balanced cables be used on the SPEAKER A outputs. For detailed balanced cable wiring diagrams, please see page 17 in this manual.

9 Speaker B

The Speaker B outputs are unbalanced, RCA connectors which output -10dB line level signal. You can connect to an active studio monitor, multimedia speaker or power amplifier here.

10 Speaker C

The Speaker C outputs are unbalanced, RCA connectors, which output -10dB line level signal. You can connect to an active studio monitor, multimedia speaker or power amplifier here.

11 External Cue Output

The External Cue outputs are balanced, 1/4-inch, TRS (Tip/ Ring/ Sleeve) phone connectors which output a +4dB line level signal. This output is used to connect the signal from the Talkback microphone to your headphone cue mix. Many good headphone amplifiers such as the Samson C cue 8 or Samson S phone provide an auxiliary input so that you can mix in the signal from the talkback mic with the stereo cue mix from your mixing console. This convenient feature allows the engineer and/or producer to talk to the talent over the headphone mix. There is more information on the Talkback feature in the section "Operating C control" following later in this manual.

12 TALK REMOTE

The C control's TALKBACK microphone can be turned on and off from an external switch connected to the TALK REMOTE input. The 1/4-inch phone jack is wired, "normally-open", so a switch that shorts the TALK REMOTE jack's TIP to its SLEEVE will turn the TALKBACK microphone on and off in a momentary action. This will allow the producer to move freely about the studio while talking to the talent.

13 AC INLET

The AC Inlet is where the C control receives its power from the included 18-volt AC power supply. Be sure to use only the Samson AC1800 when operating the C control.

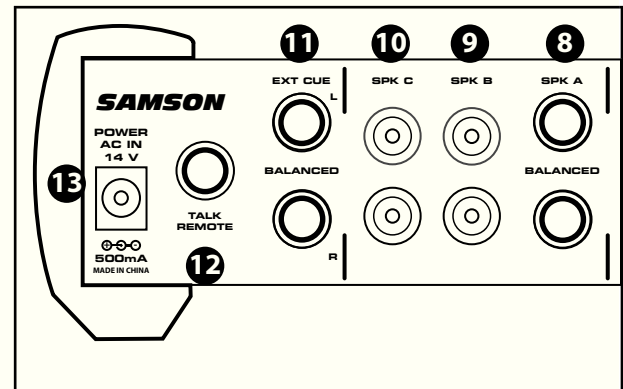

Operating the C-control

Operating the C Control

Once you have connected your stereo recorders, stereo sound sources and studio monitor speakers you can begin to use, and enjoy the powerful features of the C control. The following section will take you through the operation of the C control's switches, control knobs and operating functions.

Controls and Functions

14 POWER switch

Use the POWER switch to turn the C control on and off. When the POWER switch is set to the on position, the unit will power up and the green LED on the POWER switch will illuminate indicating the unit is ready for operation.

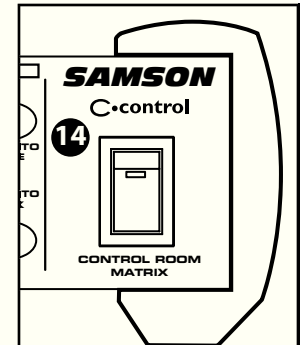

Source Assignment Switches

When you engage any of the Source assignment switches, their associated LED's will illuminate indicating the signal connected to that Source input is on and will now be heard on all outputs including the selected SPEAKER outputs, the HEADPHONE and the EXTERNAL CUE outputs. C control allows you to monitor more than one stereo Source at the same time, therefore a Source assignment switch will stay on when another is selected. Simply press the source assignment button a second time and the Source will turn off.

15 MIX Switch

The MIX switch is used to assign the audio signal from the device connected to the left and right MIX inputs to the monitor bus.

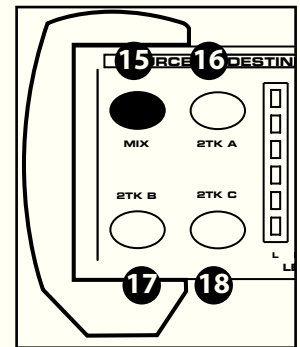

16 2 TK A Switch

Use the 2TK A switch to assign the signal connected to the left and right 2-track A inputs to the main stereo monitor bus.

17 2 TK B Switch

Used to assign the signal connected to the left and right 2 TK B inputs to the monitor bus.

18 2 TK C Switch

Used to assign the signal connected to the left and right 2 TK C inputs to the monitor bus.

19 Master Level Meter

The C control's master section includes an 6-segment LED LEVEL meter, which displays the input level of the main left and right bus in decibels (dBs) from -30 to Overload(OL). The signal displayed on the LEVEL meter shows the level of the combined signals of all of the two track inputs. If the LEVEL meter displays a clipped signal, then turn down the signal or signals being sent into the stereo bus.

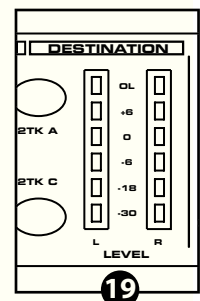

Operating the C•control

Using the Headphone Amplifier

The C control includes an internal headphone amplifier for monitoring the mix and/or any of the assigned two-track inputs.

WARNING: Because the C control is capable of generating high volume levels, always start with the HEADPHONE VOLUME knob at minimum and then slowly turn it up until you reach a comfortable listening level.

20 Headphone Volume

The HEADPHONE VOLUME control is used to adjust the level of the headphones connected to the front panel HEADPHONE jack. The signal feeding the headphone is picked up before the MUTE switch, therefore it is possible to listen to the headphones while the connected monitors are off.

21 Headphone Jack

The C control's HEADPHONE output accepts standard 1/4-inch, stereo TRS (Tip/ Ring/ Sleeve) phone plugs for connecting headphones. You can connect any standard headphone from 8 through 240 Ohms.



Control Room Section

22 Volume

The C control's VOLUME knob is the master control for the Control Room level. Use the VOLUME knob to adjust the overall level of all the SPEAKER outputs.

23 Speaker B Volume

The SPEAKER B volume control is used to adjust the level of the SPEAKER B output and works in conjunction with the Control Room VOLUME knob. This means if the Control Room Volume is set all the way off (fully counter clockwise), there will be no output on Speaker B, regardless of the level set on the SPEAKER B control knob. Use the SPEAKER B control knob to adjust the balance between the monitors connected to the SPEAKER A outputs and the monitors connected to SPEAKER B outputs.

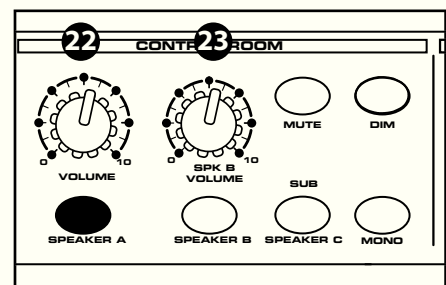

To set the balance between the monitors connected to the SPEAKER A and SPEAKER B outputs, first turn the Control Room VOLUME to a low level and set the SPEAKER B level all the way off (fully counter clockwise). Be sure that the SPEAKER B output is active by engaging the SPEAKER B switch (the green LED will illuminate). Now, press the SPEAKER A switch on and off while adjusting the SPEAKER B Volume Control, matching the level of the two sets of monitors. Once you have matched the balance, use the Control Room VOLUME knob to adjust the overall level of either set of monitors.

Operating the C•control

Setting the SPEAKER C/SUB Level

The Control Room VOLUME knob is used to adjust the level of the SPEAKER C output exclusively. To set the balance between the SPEAKER A/B, use the input level control on your power amp, powered monitor or sub woofer amplifier.

24 MUTE switch

The mute switch provides a convenient way to shut off any and all of the SPEAKER outputs with a single button push. When the MUTE switch is engaged, the red LED will illuminate indicating that there is no signal present at the SPEAKER outputs. While all of the speaker outputs are off when the MUTE switch is engaged, the HEADPHONE output and EXTERNAL CUE outputs are still active.

25 Dim switch

The C control offers a useful feature, DIM, allowing you to lower the overall Control Room level with the press of a single button. When the DIM switch is pressed to the on position, the yellow LED will illuminate and the overall level of any and all of the connected monitors will be lowered by 20dB. This allows you quickly turn the speaker levels down to talk to someone in the control room or on the phone, without having to shut the speakers completely off.

26 Mono switch

With C control, it's easy to check your mixes for mono compatibility thanks to the Mono function. To listen to your mix in mono, simply press the MONO switch and the yellow LED will illuminate indicating all the outputs are receiving a mono signal.

27 SPEAKER A Assign Switch

The speaker A switch can be operated in two different ways depending on the position of the Speaker B switch. If the SPEAKER B switch is not assigned (LED off), then the SPEAKER A switch simply turns the SPEAKER A output on and off. When the LED is illuminated, the output is active and you will hear the monitors connected to the SPEAKER A outputs. If the SPEAKER B assign switch is engaged (LED is illuminated), the SPEAKER A switch will function as an A/B toggle switch selecting between the monitors connected to the SPEAKER A and SPEAKER B outputs.

28 SPEAKER B Assign Switch

When the SPEAKER B switch is engaged (LED is on), the SPEAKER B outputs can be turned on by using the SPEAKER A switch to toggle between the SPEAKER A and SPEAKER B outputs. See the previous section "SPEAKER A Assign Switch" for more information on selecting between SPEAKER A and SPEAKER B.

29 Speaker C Assign Switch/SUB

The SPEAKER C/SUB switch is used to turn on the monitors or subwoofer connected to the SPEAKER C outputs. The SPEAKER C assign switch works independently from the SPEAKER A and/or SPEAKER B switch, so it is an ideal output to use for a subwoofer. Since the SPEAKER C switch works independently, you can leave a subwoofer on while listening to either the SPEAKER A or SPEAKER B monitors, and easily turn it on or off.

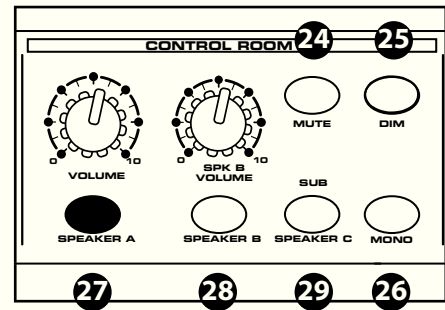

Operating the C•control

TALKBACK SECTION

29 TALKBACK MICROPHONE

The C control features an internal condenser microphone located on the front panel, which can be used to record an audio cue on the connected 2-tracks, or to communicate with other musicians, or other talent, listening to the mix on the EXTERNAL CUE outputs. The following sections detail how to route the signal, and control the level of the TALKBACK MICROPHONE.

30 Talk To 2-Track

The TALK TO 2-Track switch is used to assign the TALKBACK MIC to the 2-Track outputs. This allows the engineers and producers in the studio control room to record an audio cue on the any of the connected 2-Track recorders. The TALK TO 2-track switch has a “momentary” action, so you must press and hold the switch while talking or recording the TALKBACK MIC to the 2-tracks.

31 Talk To Cue

The TALK TO CUE switch is used to assign the TALKBACK MIC to the EXTERNAL CUE output. This allows the engineers and producers in the studio control room to communicate with the musicians in the recording room. The TALK TO CUE switch has a “momentary” action, so you must press and hold the switch while talking or recording the TALKBACK MIC.

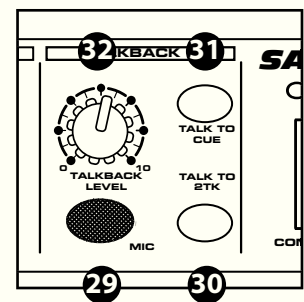

32 Talkback Level

The TALKBACK LEVEL control is used to adjust the volume of the signal that is picked up from the internal TALKBACK MICROPHONE. Keep in mind that there is more than likely someone monitoring the EXTERNAL CUE output on headphones when you press TALK TO CUE, so be sure to start at a low level. When using the Talk to 2-track switch, adjust the level of the TALKBACK MICROPHONE by checking the connected 2-tracks input level meters.

Using The Remote Talkback Function

You can remote control the Talkback switch by using a momentary switch connected to the TALK REMOTE jack located on the rear panel. A standard footswitch, available at your local music retailer, or wired remote switches like the Switchcraft SERIES ED900 can be used to conveniently engage the talkback circuit without actually touching the C control. Below is a wiring diagram for the REMOTE TALK switch.

C•control Typical Set-up

CUE MIX SET-UP FOR MULTITRACK VOCAL RECORDING

The following diagram shows a typical studio set up with C control interfaced to a mixer, two sets of studio monitors with subwoofer, a DAT machine, a MIDI workstation, headphone amplifier and computer hard-disk recorder. Remember, there are many different ways to interface your C control, so your set-up will more than likely be different.

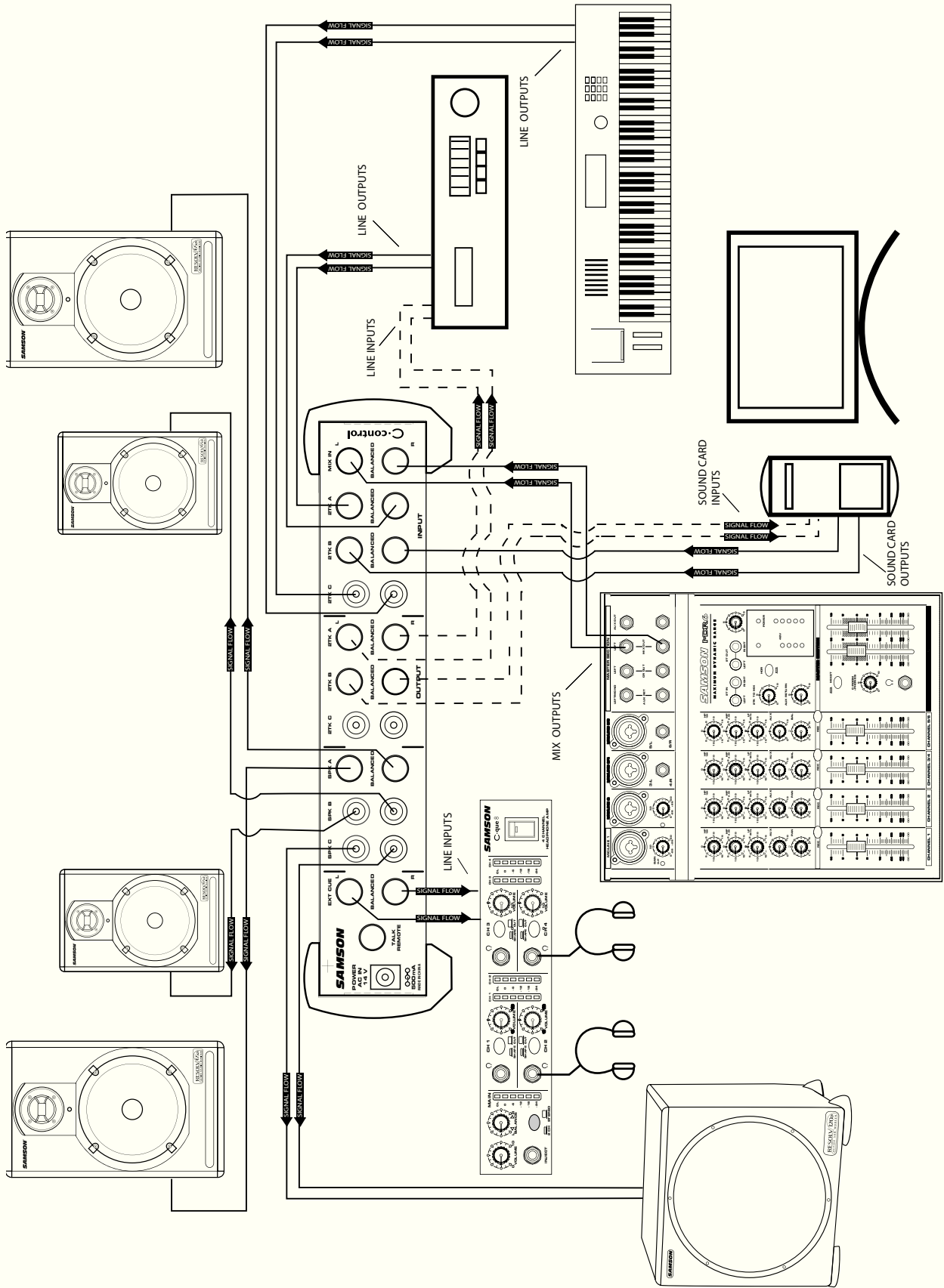

Stacking and Tilting the C-control

Stacking the C-control

You can stack one C control, or any other Samson C Class units, on top of each other by simply lining up the bumpers. **Important Note:** When stacking the C control, be sure that only the bottom unit has the tilting feet installed.

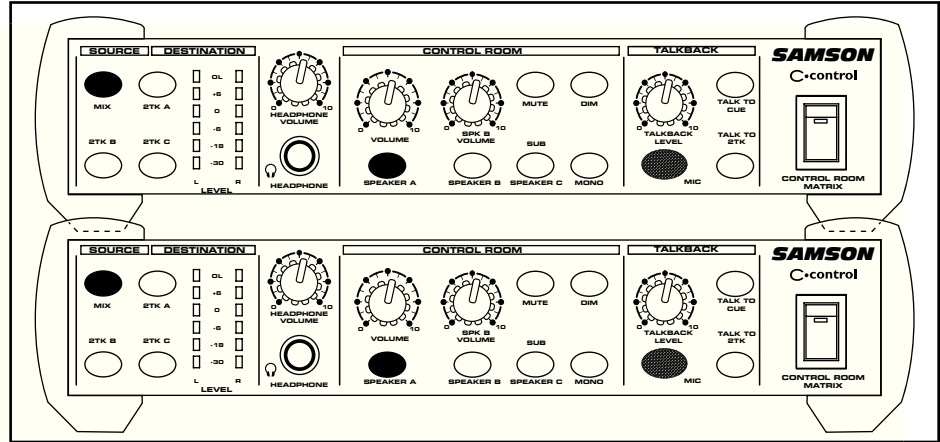

- Remove the bottom screw from right front bumper.
- Identify the right tilting foot by the locating "R" marking on the inside top.
- Position the angled foot under the right bumper as shown in the drawing.

Installing the Tilting Feet

You can install the tilting rubber feet included with your C control so that you can set the unit at a comfortable operating angle on a workstation or desktop. Follow the simple instructions below to install the tilting feet.

- Remove the bottom screw from right front bumper.
- Identify the right tilting foot by the locating "R" marking on the inside top.
- Position the angled foot under the right bumper as shown in the drawing.
- Use the included 4 x 10mm screw to attach the foot.
- Repeat the steps above for the front left bumper.

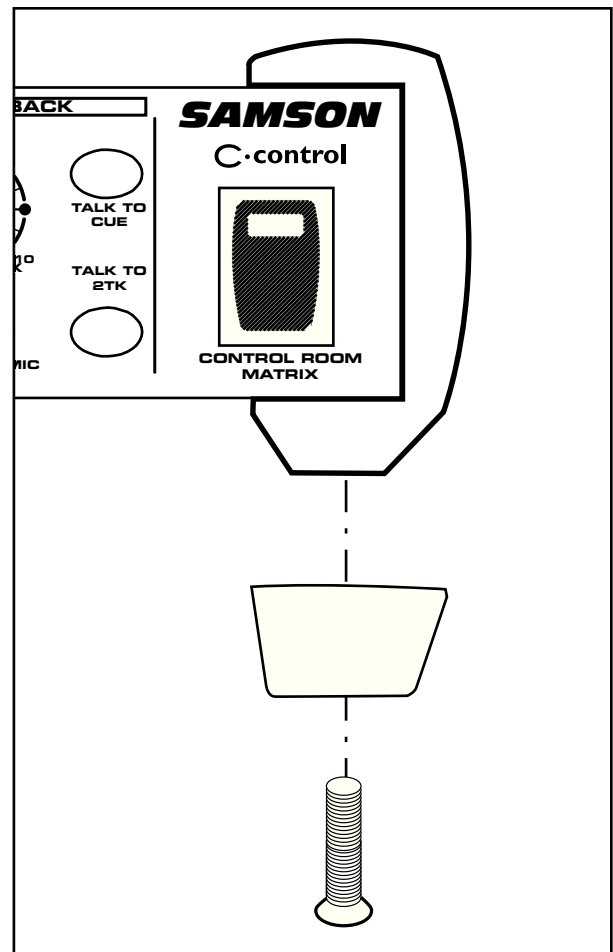

C control Wiring Guide

There are several ways to interface the C control, depending on your exact monitoring set-up. Follow the cable diagrams below for connecting your monitor system.

RCA to RCA Cable

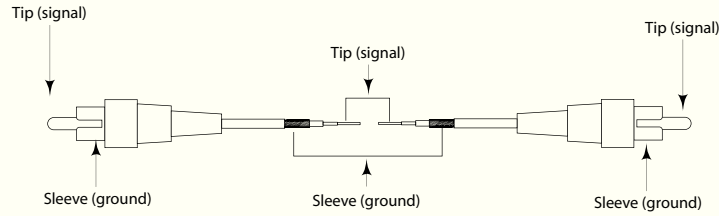

Un-Balanced 1/4" to 1/4" Cable

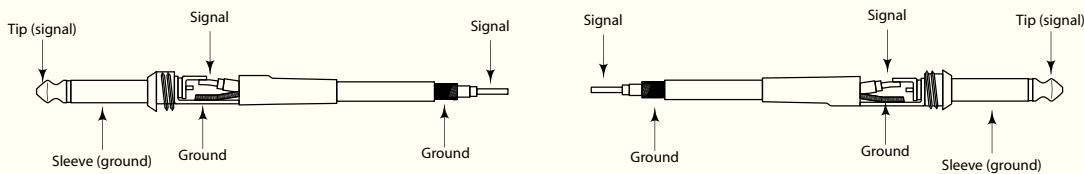

Balanced 1/4" to 1/4" Cable

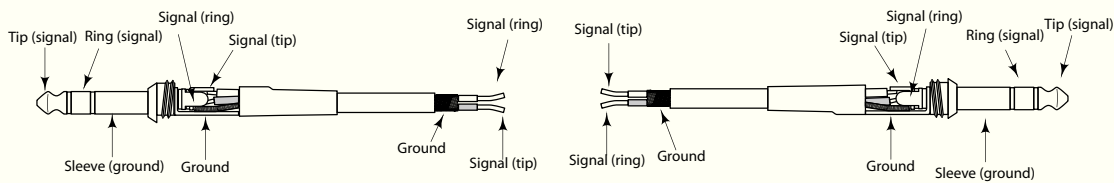

Balanced XLR to XLR Cable

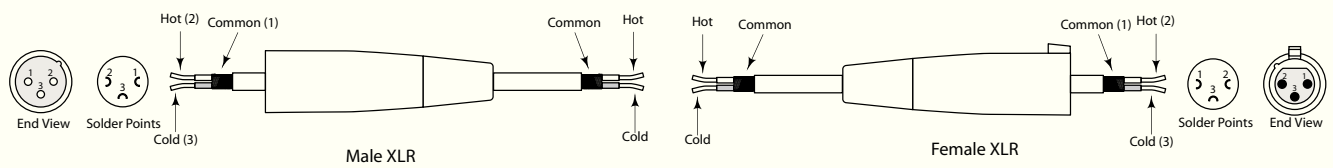

Unbalanced 1/4" to RCA Cable

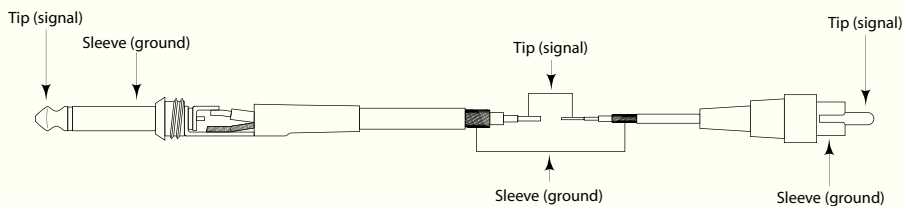

Un-Balanced XLR to RCA Cable

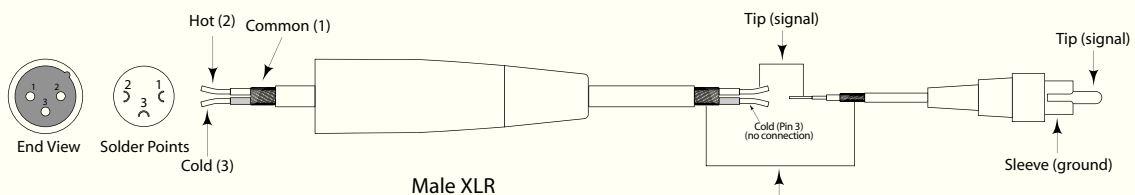

C-Class Dual Rack Adaptor (optional)

The C Class Dual Rack Adaptor is available as an accessory from an authorized Samson dealer or through our website: www.samsontech.com.

1. Disconnect any cables, that may be connected, from the C-Class unit to be mounted, i.e., the power supply cable, audio cables, headphones.
2. Align the holes in the C-Rack with the holes on the bottom of of the C-Class unit to be mounted. Use the supplied phillips head M4 machine screws to fix the unit to the rack as shown below.
3. Repeat steps 1 and 2 to mount the second C-Class unit if desired.
4. Once the units are mounted on the C-Rack, the assembly can be placed into a rack and secured via the rack ears. (Screws not supplied)
5. To remove the C-Class unit from the C-Rack, reverse the instructions above.

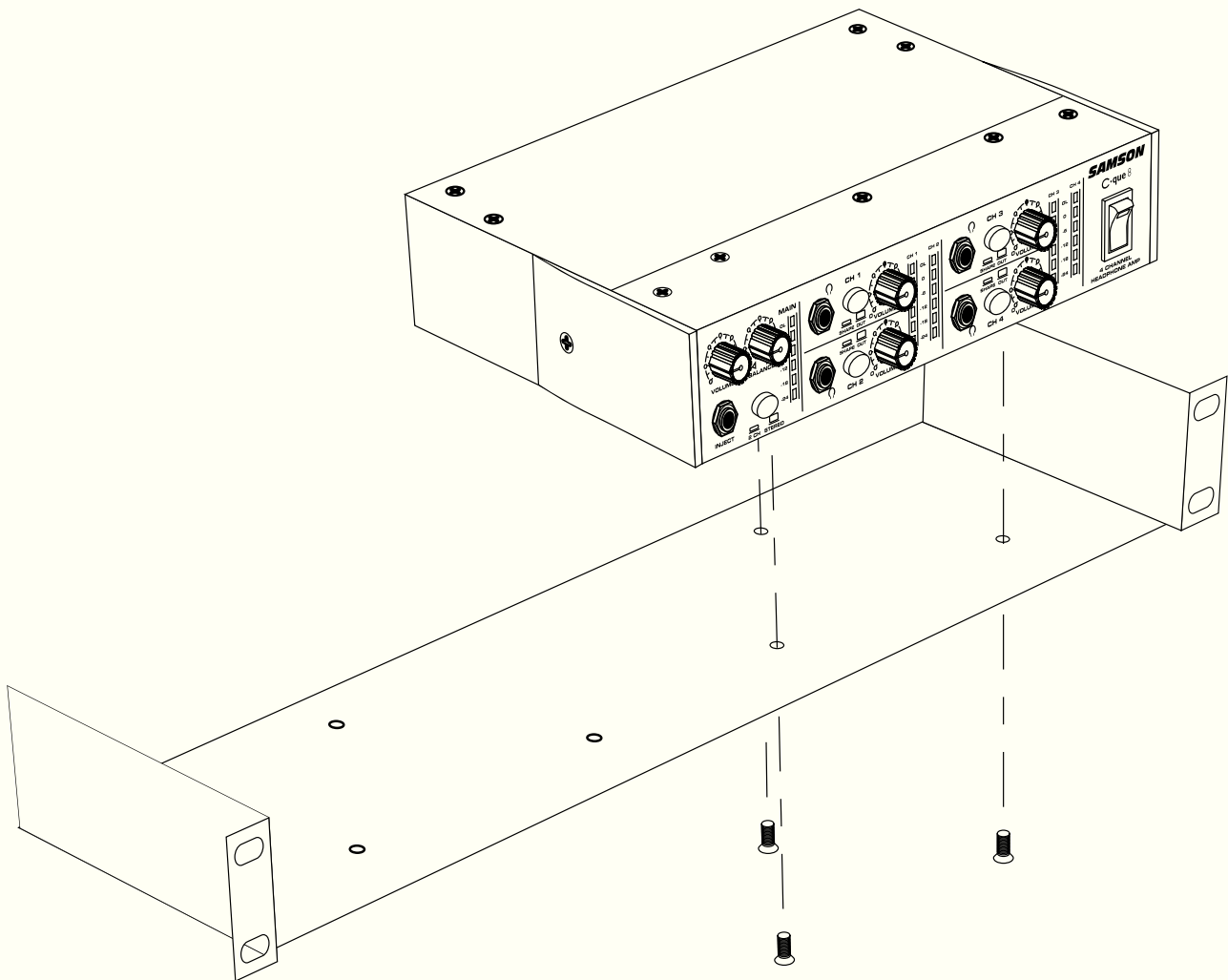

If you experience any difficulties, or require further assistance, contact Samson Customer Service at 1-800-3SAMSON (1-800-372-6766) M-F 9AM to 5PM (eastern standard time). For more product information please visit our website at www.samsontech.com.

Introduction

Nous tenons à vous remercier d'avoir choisi le C control, matrice d'écoutes par Samson Audio. Le C control est un appareil compact et de très haute qualité vous offrant de très nombreuses fonctions d'écoute qui n'étaient alors disponibles que sur des équipements ou consoles de prix bien supérieur. Le C control offre une solution parfaite pour la connexion de toutes vos sources stéréo à niveau ligne dont les consoles de mixage, vos enregistreurs D-t-D, 2-pistes, etc., à plusieurs paires d'écoutes. Le C control dispose de quatre paires d'entrées stéréo ligne, d'un amplificateur casque avec réglage de niveau et d'une section de commutation pour trois paires de moniteurs. Le C control offre également une section de circuit d'ordre sophistiquée avec micro à condensateur intégré avec la possibilité d'affecter le signal du circuit d'ordre aux sorties 2-Track et à un circuit d'écoute externe pour casques. Offrant une commutation silencieuse et une qualité sonore irréprochable, la qualité sonore du C control saura convaincre les audiophiles les plus critiques.

Bien que cet appareil ait été conçu pour une simplicité d'utilisation extrême, nous vous suggérons de prendre le temps de lire ce mode d'emploi dans sa totalité pour assimiler toutes les fonctions. Vous trouverez une description détaillée des fonctions du C control, un tour d'horizon des faces avant et arrière, des instructions pas-à-pas d'utilisation du C control et les caractéristiques techniques détaillées. Vous trouverez également une carte de garantie — n'oubliez pas de la remplir et de nous la renvoyer. Ceci vous donne accès à nos services techniques et nous permet de vous faire parvenir les informations sur les nouveaux produits Samson.

Avec une utilisation correcte et un refroidissement adéquat, le C control vous donnera satisfaction pendant de nombreuses années. Prenez le temps de noter le numéro de série pour toute référence future.

Numéro de série :

Date d'achat :

Si vous devez faire réparer cet appareil, vous devez obtenir un numéro d'autorisation auprès de nos services avant tout envoi. Sans ce numéro, l'appareil ne sera pas accepté. Appelez votre revendeur ou le distributeur de votre pays, ou Samson aux USA au 1-800-3SAMSON (1-800-372-6766) pour obtenir un numéro d'autorisation avant d'expédier l'appareil. Conservez l'emballage d'origine pour toute expédition.

C-control-Caractéristiques

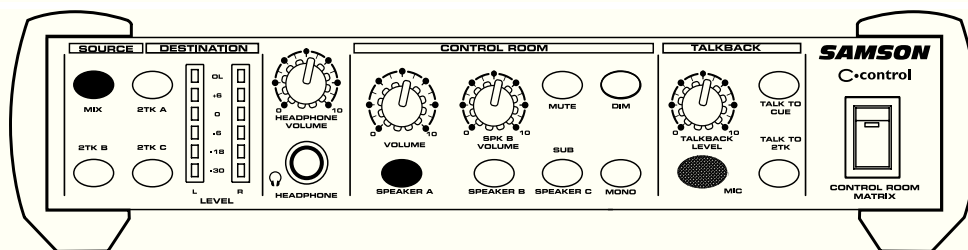

L'amplificateur de casque Samson C-control utilise les dernières technologies de gestion de gain. Voici quelques-unes de ses fonctions :-

- Sélecteur d'enceintes et de source d'entrée offrant un point centralisé de distribution des sources vers différentes paires d'enceintes.
- Triple sélecteur de signaux d'enceintes à niveau ligne permettant la commutation A/B ou A/B plus C.
- Trois entrées 2-pistes/stéréo peuvent être utilisées pour connecter vos DAT, CD, MINIDISK, pré-mélangeurs pour vos appareils MIDI, ou toute autre source stéréo à niveau ligne.
- Quatre touches de source stéréo permettent le routage de n'importe laquelle des sources stéréo connectées aux sorties moniteurs.
- Sortie casque avec réglage du niveau d'écoute.
- Bouton de volume Control Room permettant de régler le niveau général des enceintes connectées.
- Le réglage de volume SPEAKER 2 vous permet d'adapter le niveau des enceintes SPEAKER 1 et SPEAKER 2.
- Micro d'ordre avec poussoir TALK et réglage de niveau permettant de communiquer les informations et les conversations de l'ingénieur du son et/ou du producteur aux musiciens par la sortie CUE.
- Touche TALK TO CUE permettant d'affecter le signal du micro d'ordre interne à la sortie CUE permettant à l'ingénieur du son et/ou au producteur de communiquer avec les musiciens dans la cabine de prise.
- Touche TALK TO 2-TR permettant d'affecter le signal du micro d'ordre interne aux sorties 2-pistes permettant à l'ingénieur du son et/ou au producteur d'enregistrer des commentaires pendant l'enregistrement final sur le deux-pistes.
- Touche mono permettant de contrôler le mixage pour sa compatibilité mono et de placer toutes les sources d'entrée en mono.
- Touche de Mute permettant de couper toutes les entrées et les sorties à l'aide d'une seule touche.
- Touche Dim permettant d'atténuer le niveau de toutes les sorties de 20 dB.
- Entrée stéréo principale Main Mix Stereo pour la connexion à la console de mixage principale.
- Trois sorties pour enceintes, une sortie ligne asymétrique en Jack stéréo 6,35 mm et deux sorties asymétriques à niveau ligne en RCA.
- Quatre entrées 2-pistes/stéréo, trois au format Jack stéréo 6,35 mm symétriques et une entrée à niveau ligne asymétrique en RCA.
- Protections en caoutchouc avec pieds d'inclinaison vous permettant d'empiler plusieurs C que 8, ou d'autres produits Samson de la gamme C.
- Garantie étendue de 3 ans (variable selon le pays de distribution).

FACE AVANT

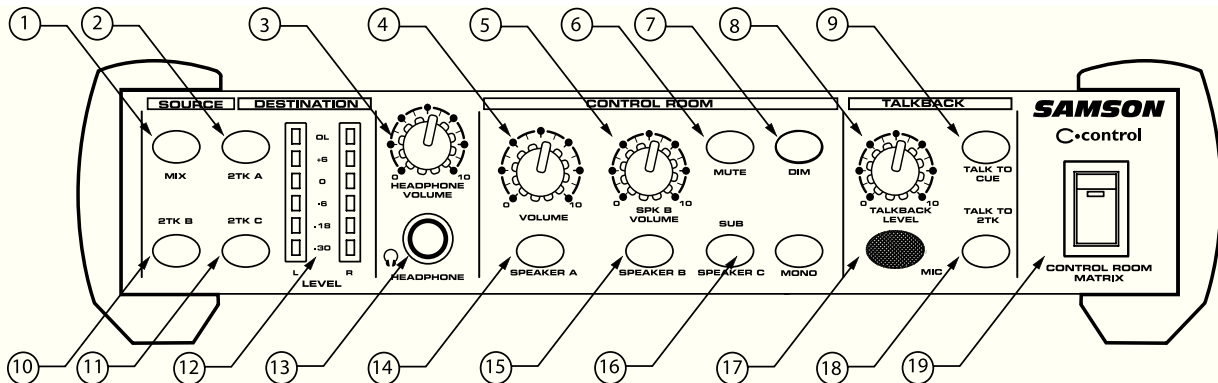

- | | |
|--|--|
| <p>1 TOUCHE MIX - Affecte l'entrée principale MIX IN aux sorties SPEAKER, CUE et HEADPHONE du C control.</p> <p>2 TOUCHE 2 TK A - Affecte l'entrée 2-Track A aux sorties SPEAKER, CUE et HEADPHONE du C control.</p> <p>3 VOLUME CASQUE - Détermine le niveau de sortie de l'amplificateur de casque interne.</p> <p>4 VOLUME CONTROL ROOM - Niveau de sortie général de toutes les sorties d'enceintes.</p> <p>5 SPEAKER B VOLUME - Détermine le niveau et l'équilibre de la sortie SPEAKER B.</p> <p>6 TOUCHE MUTE - Permet de couper toutes les sorties du C control.</p> <p>7 TOUCHE DIM - Permet d'atténuer le niveau de la sortie Control Room de 20 dB.</p> <p>8 TALKBACK LEVEL - Détermine le niveau de sortie du micro d'ordre.</p> <p>9 TALK TO CUE - Active le micro interne et le signal du micro d'ordre est affecté à la sortie CUE.</p> <p>10 2 TK B - Affecte l'entrée 2-Track B aux sorties SPEAKER, CUE et HEADPHONE du C control.</p> <p>11 2 TK C - Affecte l'entrée 2-Track C aux sorties SPEAKER, CUE et HEADPHONE du C control.</p> | <p>12 AFFICHEUR DE NIVEAU - Afficheur à Leds six segments indiquant le niveau d'entrée de -30 dB à OL (surcharge).</p> <p>13 JACK DE CASQUE - Embase casque jack stéréo 6,35 mm standard, permettant l'écoute au casque des signaux internes du C control.</p> <p>14 SPEAKER A - Active les sorties d'enceintes SPEAKER A.</p> <p>15 SPEAKER B - Active les sorties d'enceintes SPEAKER B.</p> <p>16 SPEAKER C/SUB - Active les sorties d'enceintes SPEAKER C.</p> <p>17 MICRO D'ORDRE - Micro à condensateur interne utilisé pour enregistrer ou transmettre les retours de la cabine de contrôle.</p> <p>18 TALK TO 2-TRACK - Permet d'activer le signal du micro interne et de router le signal de sortie du micro aux sorties 2-Track.</p> <p>19 POWER - Interrupteur secteur.</p> |
|--|--|

Réglages et fonctions

FACE ARRIÈRE

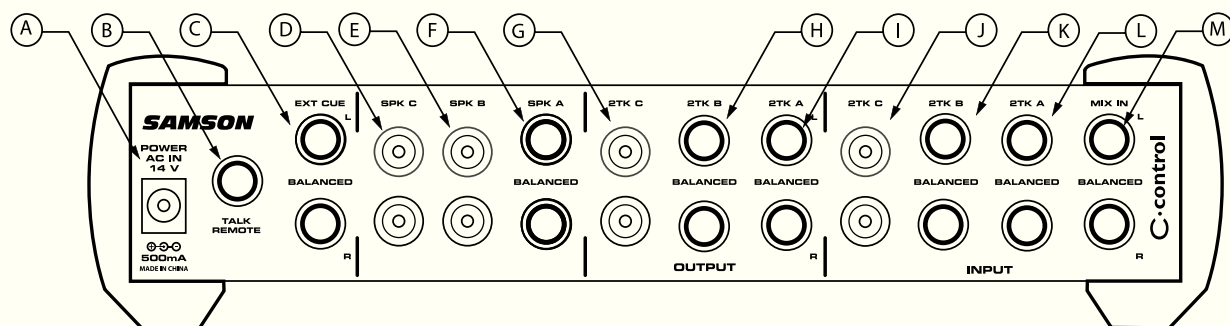

- A** **EMBASE SECTEUR** - Permet la connexion de l'adaptateur secteur fourni.
- B** **TALK REMOTE** - Jack 6,35 mm permettant de connecter une touche de circuit d'ordre externe.
- C** **EXT CUE** - Sortie stéréo sur deux Jacks 6,35 mm symétriques pour la transmission du mixage G/D du C control à un ampli casque.
- D** **SPEAKER C** - Sorties stéréo RCA pour alimenter un ampli d'enceintes ou des enceintes actives. Permet également la connexion d'un Subwoofer externe actif.
- E** **SPEAKER B** - Sorties stéréo RCA pour alimenter un ampli d'enceintes ou une paire d'enceintes actives.
- F** **SPEAKER A** - Sorties Jack 6,35 mm symétriques pour la connexion d'un ampli d'enceintes ou d'une paire d'enceintes actives.
- G** **SORTIES 2-TRACK C** - Sorties RCA stéréo pour la connexion d'enregistreurs à -10 dBu (carte son d'ordinateur, enregistreur Minidisk ou cassette).
- H** **SORTIES 2-TRACK B** - Sorties stéréo Jack 6,35 mm symétriques pour la connexion aux équipements d'enregistrement professionnels à +4 dBu (DAT, carte son d'ordinateur, graveur de CD, etc.).
- I** **SORTIES 2-TRACK A** - Sorties stéréo Jack 6,35 mm symétriques pour la connexion aux équipements d'enregistrement professionnels à +4 dBu (DAT, carte son d'ordinateur, graveur de CD, etc.).
- J** **ENTRÉES 2-TRACK C** - Entrées stéréo RCA pour la connexion d'équipements grand-public à -10 dBu (carte son d'ordinateur, Minidisk, lecteur de CD, enregistreurs de cassette, etc.).
- K** **ENTRÉES 2-TRACK B** - Entrées stéréo Jack 6,35 mm symétriques pour la connexion aux équipements professionnels à +4 dBu (DAT, carte son d'ordinateur, graveur de CD, pré-mélangeurs, etc.).
- L** **ENTRÉES 2-TRACK A** - Entrées stéréo Jack 6,35 mm symétriques pour la connexion aux équipements professionnels à +4 dBu (DAT, carte son d'ordinateur, graveur de CD, pré-mélangeurs, etc.).
- M** **ENTRÉES MIX IN** - Entrées stéréo Jack 6,35 mm symétriques pour la connexion aux équipements professionnels à +4 dBu comme votre console de mixage principale ou votre système sur disque dur.

CONFIGURATION RAPIDE

La configuration du C control est une procédure simple, qui ne prend que quelques minutes. Il y a diverses façons de connecter le C control à vos équipements d'enregistrement, alors prenez le temps de décider quels équipements audio vous souhaitez connecter. La section ci-dessous vous montre une configuration simple pour un studio d'enregistrement type, avec une console analogique et deux paires de moniteurs actifs.

Conservez tous les emballages et conservez-les en cas de réparation. Connectez l'adaptateur secteur fourni à l'embase prévue en face arrière. Ne pas raccorder au secteur pour l'instant.

- Placez les réglages comme suit :

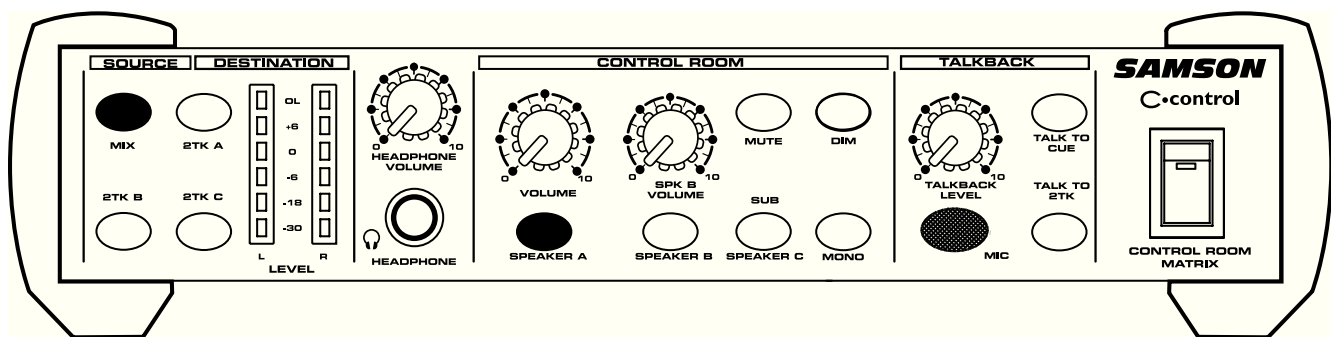

TOUCHE MIX - Enfoncée (Led allumée)

TOUCHE 2TK A SWITCH - Relâchée (Led éteinte)

TOUCHE 2TK B SWITCH - Relâchée (Led éteinte)

TOUCHE 2TK C SWITCH - Relâchée (Led éteinte)

VOLUME CASQUE - 0

VOLUME CONTROL ROOM - 0

VOLUME CONTROL ROOM SPKR B - 0

TOUCHE MUTE - Relâchée (Led éteinte)

TOUCHE DIM - Relâchée (Led éteinte)

TOUCHE SPEAKER A - Enfoncée (Led allumée)

TOUCHE SPEAKER B - Relâchée (Led éteinte)

TOUCHE SPEAKER C - Relâchée (Led éteinte)

VOLUME TALKBACK - 0

TOUCHE TALK TO CUE - Relâchée (Led éteinte)

TOUCHE TALK TO 2TK - Relâchée (Led éteinte)

- Connectez les sorties Control Room de votre console ou la source stéréo principale que vous souhaitez écouter aux entrées Left/Right MIX, en face arrière du C control. Le C control accepte les signaux symétriques et asymétriques. Favorisez les signaux symétriques : ils offrent une meilleure qualité sonore avec un apport en bruit de fond minimal. Pour le câblage, consultez la page 17 de ce mode d'emploi.
- Connectez les sorties SPEAKER A gauche et droite du C control aux entrées de vos moniteurs actifs principaux. Les sorties SPEAKER A sont symétriques, mais il est possible d'utiliser des câbles symétriques ou asymétriques. En général, les signaux symétriques offrent une meilleure qualité sonore avec un apport en bruit de fond minimal. Pour le câblage, consultez la page 17 de ce mode d'emploi.
- Connectez les sorties SPEAKER B gauche et droite du C control aux entrées de votre amplificateur de puissance (alimentant les enceintes) ou à vos moniteurs actifs.
- Branchez l'adaptateur secteur à la prise murale secteur et placez l'appareil sous tension à l'aide de l'interrupteur de face avant.
- Maintenant, vous pouvez placer vos amplificateurs de puissance ou vos enceintes actives sous tension. Réglez leurs niveaux en position normale.

Tour d'horizon

CONFIGURATION RAPIDE - Suite

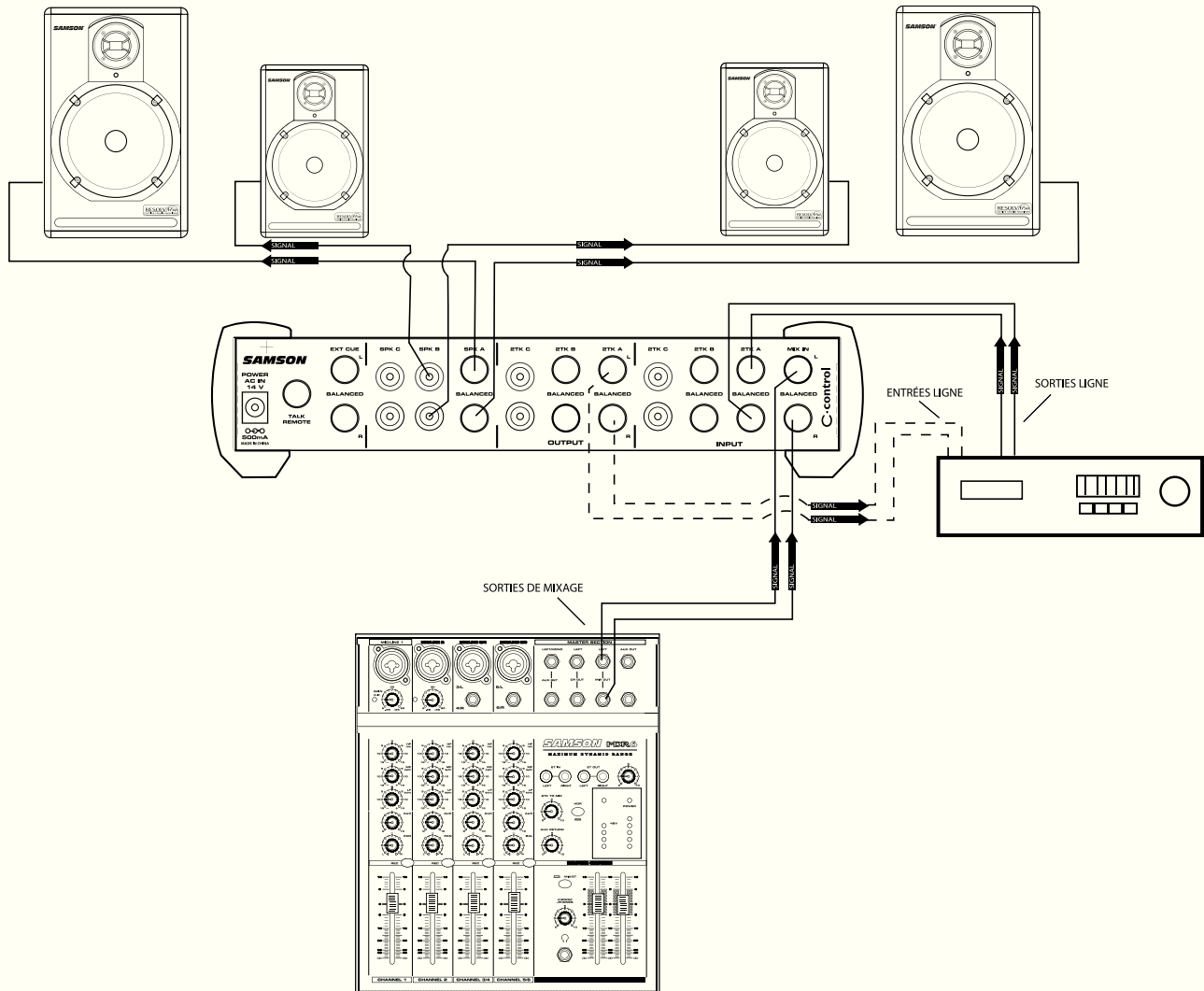

- Connectez un signal stéréo (comme la sortie d'un lecteur de CD, par exemple) en entrée de votre console et placez le volume général sur "0 dB", environ.
- Lorsque vous avez obtenu un niveau convenable, augmentez le volume de la sortie Control Room de la console jusqu'à ce que l'afficheur de niveau du C control indique "0 dB".
- Montez progressivement le volume Control Room du C control jusqu'à ce que vos moniteurs de studio atteignent le niveau d'écoute souhaité.
- Pour sélectionner les moniteurs secondaires, appuyez sur la touche Speaker B de sorte que la Led verte s'allume.
- Maintenant, lorsque vous appuyez sur la touche SPEAKER B, vous sélectionnez les moniteurs secondaires tout en coupant les moniteurs principaux.
- Montez lentement le réglage SPK B LEVEL jusqu'à obtenir le niveau souhaité.

Remarque : Si vous souhaitez régler les deux paires d'enceintes au même niveau, appuyez sur la touche A/B et utilisez le réglage SPK B LEVEL pour équilibrer les niveaux sonores.

Connexion de sources et enregistreurs stéréo

Entrées du C control

Le C control dispose de quatre entrées 2-pistes/stéréo pour la connexion de nombreuses sources sonores dont la sortie d'une console de mixage, d'une carte son d'ordinateur, un enregistreur DAT, un lecteur de cassette, un lecteur de CD, une station de travail MIDI, un pré-mélangeur, etc. Chaque entrée stéréo du C control peut être sélectionnée avec les touches de face avant. Il est possible de sélectionner n'importe quelle entrée 2-pistes/stéréo séparément ou toutes à la fois. Ceci est très pratique lorsque vous connectez les sorties de la console principale ou d'une carte son et les sorties d'un pré-mélangeur ou d'une station MIDI, vous permettant d'écouter les deux sources sonores en même temps pour les régler. Le C control dispose de nombreuses entrées et sorties pour la connexion de vos équipements, ce qui permet d'utiliser l'appareil de nombreuses façons. La section suivante décrit les entrées 2-pistes/stéréo et comment elles peuvent être utilisées avec les équipements de studio. Vous trouverez un plan de configuration type en page 15 et un guide de câblage en page 17. Consultez ces pages pour toute assistance.

1 Entrées MIX

Les entrées MIX sont les entrées stéréo gauche et droite principales du C control. Ces entrées en Jack stéréo 6,35 mm sont symétriques à niveau ligne +4 dB. Utilisez ces entrées pour connecter les sorties de votre console principale ou de votre carte son.

2 Entrées 2-Track A

Les entrées 2-Track A sont au format Jack stéréo symétriques et acceptent des sources ligne avec un niveau de +4 dB. Permet la connexion d'un DAT ou d'un enregistreur de CD.

3 Entrées 2-Track B

Les entrées 2-Track A sont au format Jack stéréo symétriques et acceptent des sources ligne avec un niveau de +4 dB. Permet la connexion d'un pré-mélangeur, d'un DAT ou d'un enregistreur de CD professionnel.

4 Entrées 2-Track C

Les entrées 2-Track C sont asymétriques, au format RCA et acceptent des signaux ligne de -10 dB. Vous pouvez connecter les sorties d'un pré-mélangeur, d'un enregistreur cassette ou d'un lecteur de CD.

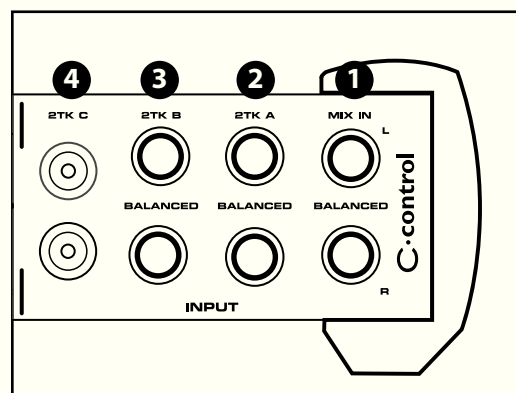

Configuration du C•control

Sorties ligne 2-Track du C control

Le C control dispose de trois sorties 2-Track /Stereo vous permettant de connecter les entrées de nombreux appareils : DAT, enregistreurs à bande, à cassette ou lecteurs/graveurs de CD. Le signal assigné à la section des sources du C controls est toujours disponible sur toutes les sorties 2-Track, sans être affecté par le bouton Control Room Volume. Pour éviter tout problème de Larsen, faites correspondre les sorties 2-Track avec les entrées 2-Track correspondantes. En d'autres termes, si vous connectez votre enregistreur DAT aux entrées 2-Track A, veillez à connecter les sorties 2-track A aux entrées de l'enregistreur DAT. Le C control offre de nombreuses entrées et sorties pour la connexion de vos équipements, avec de nombreuses possibilités d'organisation. La section suivante décrit les sorties 2-Track et comment les utiliser avec vos équipements de studio. Vous trouverez un plan de configuration type en page 15 et un guide de câblage en page 17. Consultez ces pages pour toute assistance.

5 Sorties 2-Track A

Les sorties 2-Track A sont au format Jack stéréo 6,35 mm symétriques avec un niveau de sortie de +4 dB. Utilisez ces sorties pour la connexion aux entrées d'un DAT professionnel, un enregistreur à bande ou un graveur de CD.

6 Sorties 2-Track B

Les sorties 2-Track B sont au format Jack stéréo 6,35 mm symétriques avec un niveau de sortie de +4 dB. Utilisez ces sorties pour la connexion aux entrées d'un enregistreur à cassette ou un graveur de CD.

7 Sorties 2-Track C

Les sorties 2-Track C sont au format RCA asymétrique à niveau ligne -10 dB. Utilisez ces sorties pour connecter les entrées d'un enregistreur à cassette ou un graveur de CD grand public.

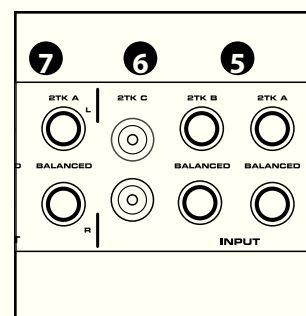

Connexion des sorties haut-parleur à niveau ligne

Le C control dispose de trois jeux de sorties à niveau ligne pour la connexion de trois paires de moniteurs. Les sorties Speakers sont sélectionnées à l'aide des touches de face avant. Les sorties Speaker A et B sont commutées et sont utilisées pour commuter entre l'écoute par des moniteurs de proximité et l'écoute par des moniteurs plus distants. La sortie Speaker C/Sub peut être activée/désactivée de façon indépendante, et peut être utilisée pour la connexion d'un Subwoofer si vous souhaitez de l'énergie dans les basses. Pour une écoute critique du mixage, ne pas utiliser le Subwoofer. Vous trouverez de plus amples informations sur la commutation des sorties d'enceintes dans la section "Utilisation du C control" plus avant dans ce mode d'emploi. Vous trouverez un plan de configuration type en page 15 et un guide de câblage en page 17. Consultez ces pages pour toute assistance.

Configuration du C-control

8 Speaker A

Les sorties Speaker A sont au format Jack 6,35 mm symétriques avec un niveau de sortie ligne de +4 dB. Vous pouvez connecter vos enceintes actives ou votre amplificateur+enceintes à ces sorties.

IMPORTANT : Afin de maintenir un gain optimal et un bruit minimal, nous vous recommandons de n'utiliser que des câbles symétriques avec la sortie SPEAKER A. Pour obtenir de plus amples détails sur le câblage, consultez la page 17 de ce mode d'emploi.

9 Speaker B

Les sorties Speaker B sont au format RCA asymétriques avec un niveau ligne de -10 dB. Vous pouvez connecter des moniteurs actifs, des enceintes multimédia ou un amplificateur à ces sorties.

10 Speaker C

Les sorties Speaker C sont au format RCA asymétriques avec un niveau ligne de -10 dB. Vous pouvez connecter des moniteurs actifs, des enceintes multimédia ou un amplificateur à ces sorties.

11 Sorties Ext Cue

Les sorties External Cue sont symétriques en Jacks stéréo 6,35 mm avec un niveau de sortie ligne à +4 dB. Cette sortie sert à connecter le signal du micro d'ordre au mixage des casques utilisés par les musiciens. De nombreux amplificateurs de casque de qualité comme le Samson C cue 8 ou le S phone disposent d'une entrée auxiliaire vous permettant de mélanger le signal du micro d'ordre au mixage stéréo de la console. L'ingénieur du son ou le producteur peut ainsi parler directement aux musiciens dans le retour casque. Pour obtenir de plus amples renseignements, consultez la section "Utilisation du C control", plus loin dans ce mode d'emploi.

12 TALK REMOTE

Le micro d'ordre du C control peut être activé ou désactivé par un contacteur externe connecté au Jack TALK REMOTE. Le Jack 6,35 mm est câblé en "normalement ouvert", de sorte que la fermeture du contact entre la pointe et le corps du Jack active le micro d'ordre le temps du contact. Ceci permet au producteur ou à l'ingénieur du son de se déplacer librement dans le studio tout en parlant aux musiciens dans le retour casque.

13 Embase d'adaptateur secteur

L'embase AC IN permet l'alimentation par adaptateur secteur. Utilisez uniquement l'adaptateur secteur fourni.

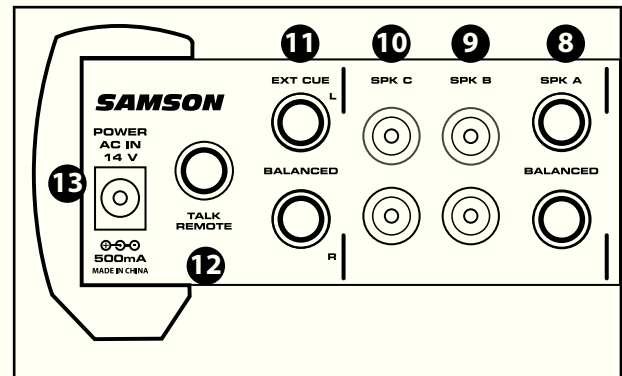

Utilisation du C•control

Utilisation du C Control

Lorsque vous avez connecté vos enregistreurs stéréo, vos sources stéréo et moniteurs vous pouvez commencer à apprécier le C control. La section suivante vous explique comment utiliser les fonctions et réglages du C control.

Réglages et fonctions

14 Interrupteur secteur

Place le C control sous et hors tension. Lorsque l'appareil est sous tension, la Led de l'interrupteur s'allume en vert. Ceci vous indique que l'appareil est alors prêt à l'emploi.

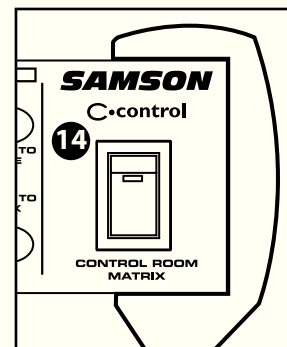

Touche d'assignation des sources

Lorsque vous appuyez sur l'une des touches d'assignation des sources, la Led de la touche s'allume, indiquant que le signal connecté à cette entrée est audible sur toutes les sorties, y compris les sorties SPEAKER sélectionnées, la sortie casque HEADPHONE et les sorties EXTERNAL CUE. Le C control vous permet d'écouter plus d'une seule source stéréo à la fois. Par conséquent une touche de sélection de source peut rester active pendant qu'une autre est sélectionnée. Appuyez simplement une deuxième fois sur la touche de sélection de source pour annuler la sélection.

15 Touche MIX

La touche MIX assigne la source connectée aux entrées MIX gauche et droite au bus d'écoute.

16 Touche 2 TK A

Utilisez la touche 2TK A pour assigner le signal connecté aux entrées gauche et droite 2-Track A au bus d'écoute stéréo.

17 Touche 2 TK B

Utilisez la touche 2TK B pour assigner le signal connecté aux entrées 2-Track B au bus d'écoute.

18 Touche 2 TK C

Utilisez la touche 2TK C pour assigner le signal connecté aux entrées 2-Track C au bus d'écoute.

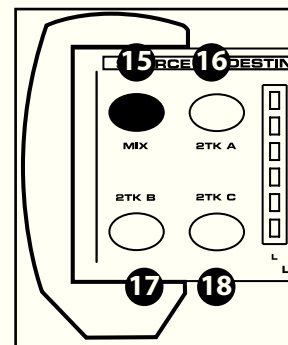

19 Afficheur de niveau général

La section générale du C control dispose d'un afficheur stéréo à Leds 6-segments indiquant le niveau de l'entrée principale en dB, de -30 à la surcharge (OL). Le signal affiché correspond au niveau combiné avec les signaux des entrées 2-Track. Si le signal affiché est en surcharge, diminuez le niveau du signal ou des signaux affecté(s) au bus stéréo.

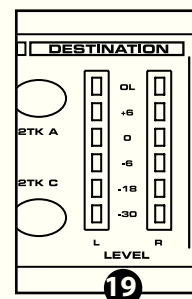

Utilisation de l'amplificateur casque

Le C control dispose d'un amplificateur casque interne permettant l'écoute du mixage et/ou de n'importe quelle entrée sélectionnée.

ATTENTION : Le C control est capable de délivrer des volumes sonores très élevés. Commencez toujours par placer le potentiomètre HEADPHONE VOLUME au minimum, puis montez progressivement le niveau.

20 Headphone Volume

Le potentiomètre HEADPHONE VOLUME permet de régler le volume du casque connecté au Jack HEADPHONE. Le signal alimentant le casque est prélevé avant la touche MUTE ; par conséquent, il est possible d'écouter le mixage au casque, même lorsque les signaux des enceintes sont coupés.

21 Jack Headphone

La sortie HEADPHONE du C control accepte des casques stéréo en Jack 6,35 mm. Vous pouvez utiliser tout type de casque offrant une impédance comprise entre 8 et 240 Ohms.



Section Control Room

22 Volume

Le potentiomètre de VOLUME du C control détermine le volume général de la cabine de contrôle. Il détermine le niveau du signal transmis aux enceintes.

23 Speaker B Volume

Le potentiomètre SPK B VOLUME détermine le volume de la sortie SPEAKER B et fonctionne en conjonction avec le potentiomètre Control Room VOLUME. Cela signifie que si le volume Control Room est réglé au minimum, aucun son ne sera transmis à la sortie Speaker B, quel que soit le niveau réglé par le bouton SPEAKER B. Utilisez le potentiomètre SPEAKER B pour régler l'équilibre de niveau entre les moniteurs connectés aux sorties SPEAKER A et SPEAKER B.

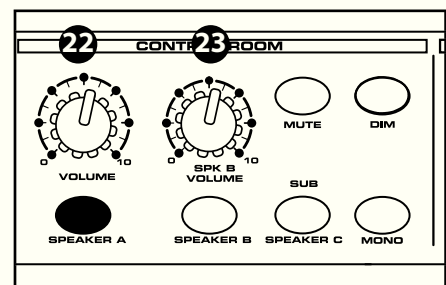

Pour régler l'équilibre sonore entre les enceintes connectées aux sorties SPEAKER A et SPEAKER B, réglez le volume Control Room sur une faible valeur et placez le niveau SPEAKER B complètement au minimum. Assurez-vous que la sortie SPEAKER B est active en activant la touche SPEAKER B (la Led verte s'allume). Appuyez et relâchez la touche SPEAKER A pendant que vous réglez le volume de la sortie SPEAKER B en équilibrant le niveau des deux paires de moniteurs. Une fois les niveaux identiques, utilisez le volume Control Room pour régler le volume général d'une paire de moniteurs ou de l'autre.

Utilisation du C•control

Réglage du niveau SPEAKER C/SUB

Le bouton de volume Control Room permet de régler uniquement le niveau de la sortie SPEAKER C. Pour régler l'équilibre entre les sorties SPEAKER A/B, utilisez le réglage de niveau d'entrée de votre amplificateur, enceintes actives ou Subwoofer.

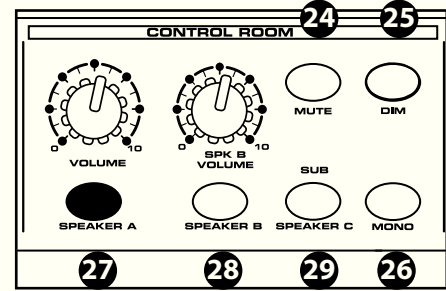

24 Touche MUTE

La touche Mute permet de couper toutes les sorties SPEAKER. Lorsque la coupure est active la Led rouge de la touche s'allume, indiquant qu'aucun signal n'est présent sur les sorties SPEAKER. Lors de la coupure des sorties moniteurs, les sorties HEADPHONE et EXTERNAL CUE restent actives.

25 Touche Dim

Le C control dispose d'une fonction très utile appelée DIM, vous permettant d'atténuer le niveau général de la cabine de contrôle avec une seule touche. Lorsque vous appuyez sur la touche DIM, la Led jaune s'allume et le niveau de tous les moniteurs connectés est atténué de 20 dB. Ceci vous permet de diminuer rapidement le niveau des écoutes lorsque vous avez besoin de parler à quelqu'un dans la cabine de contrôle ou pour répondre au téléphone, sans complètement couper les signaux.

26 Touche Mono

Grâce au C control, il est facile de contrôler la compatibilité mono de votre mixage par la touche Mono. Pour écouter votre mixage en mono, appuyez sur la touche MONO — la Led jaune de la touche s'allume, indiquant que toutes les sorties sont transmises en mono.

27 Touche SPEAKER A

La touche A peut être utilisée de deux façons, en fonction de la touche Speaker B. Si la touche SPEAKER B n'est pas active (Led éteinte), la touche SPEAKER A active/désactive la sortie SPEAKER A. Lorsque la Led est allumée, la sortie est active et vous pouvez entendre les signaux des sorties SPEAKER A. Si la touche SPEAKER B est active (Led allumée), la touche SPEAKER A fonctionne comme un sélecteur A/B permettant de passer aux sorties d'enceintes SPEAKER A ou SPEAKER B.

28 Touche SPEAKER B

Lorsque la touche SPEAKER B est active (Led allumée), les sorties SPEAKER B peuvent être activées en utilisant la touche SPEAKER A pour sélectionner les sorties SPEAKER A ou SPEAKER B. Consultez le chapitre précédent "Touche SPEAKER A" pour obtenir de plus amples détails sur la sélection des sorties SPEAKER A et SPEAKER B.

29 Touche SPEAKER C/SUB

La touche SPEAKER C/SUB vous permet d'activer/désactiver les moniteurs ou le Subwoofer connecté aux sorties SPEAKER C. La touche d'assignation des sorties SPEAKER C fonctionne indépendamment des touches SPEAKER A et/ou SPEAKER B, ce qui en fait la sortie parfaite pour un Subwoofer. Du fait de l'indépendance de la touche SPEAKER C, vous pouvez activer ou désactiver le Subwoofer pendant que vous faites votre écoute avec vos moniteurs SPEAKER A ou SPEAKER B.

CIRCUIT D'ORDRE

29 MICRO DE CIRCUIT D'ORDRE

Le C control est équipé d'un micro à condensateur interne situé en face avant pouvant être utilisé pour enregistrer les commentaires entre deux morceaux lors de l'enregistrement sur le 2-pistes ou pour communiquer avec les musiciens en utilisant la sortie EXTERNAL CUE. Les chapitres qui suivent décrivent en détail comment router le signal et comment régler le niveau du micro d'ordre.

30 Talk To 2-Track

La touche TALK TO 2-Track assigne le signal du micro d'ordre aux sorties 2-Track. Ceci permet à l'ingénieur du son ou au producteur dans la cabine de contrôle d'enregistrer un commentaire sur l'enregistreur 2-pistes. La touche TALK TO 2-Track est de type poussoir : vous devez donc maintenir la touche enfoncée lorsque vous parlez dans le micro pour que le signal soit transmis aux sorties.

31 Touche Talk To Cue

La touche TALK TO CUE assigne le signal du micro d'ordre aux sorties EXTERNAL CUE de la face arrière. Ceci permet à l'ingénieur du son ou au producteur dans la cabine de contrôle de communiquer avec les musiciens dans la cabine d'enregistrement. La touche TALK TO CUE est de type poussoir : vous devez donc maintenir la touche enfoncée lorsque vous parlez dans le micro.

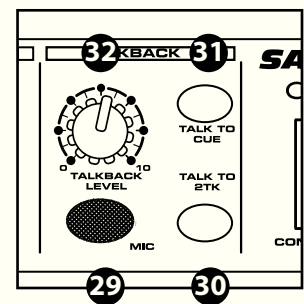

32 Talkback Level

Le potentiomètre TALKBACK LEVEL est utilisé pour régler le volume du signal du micro d'ordre interne. Rappelez-vous qu'il y a de fortes chances pour que quelqu'un entende la sortie EXTERNAL CUE au casque lorsque vous appuyez sur la touche TALK TO CUE — commencez donc avec un niveau faible. Lorsque vous utilisez la touche Talk to 2-track, réglez le niveau du micro d'ordre en contrôlant les niveaux sur les afficheurs du 2-pistes connecté.

Utilisation de la télécommande de circuit d'ordre

Vous pouvez contrôler à distance le déclenchement du micro d'ordre à l'aide d'un contacteur de type poussoir connecté à l'entrée Jack TALK REMOTE située en face arrière. Une pédale, ou un contacteur déporté (Switchcraft SERIES ED900, par exemple) peut être acquis auprès de votre magasin de musique habituel. Ceci vous permet de déclencher le circuit d'ordre à distance sans toucher le C control. Voici comment câbler le contacteur REMOTE TALK :

CÂBLAGE DE LA TÉLÉCOMMANDE DE CIRCUIT D'ORDRE

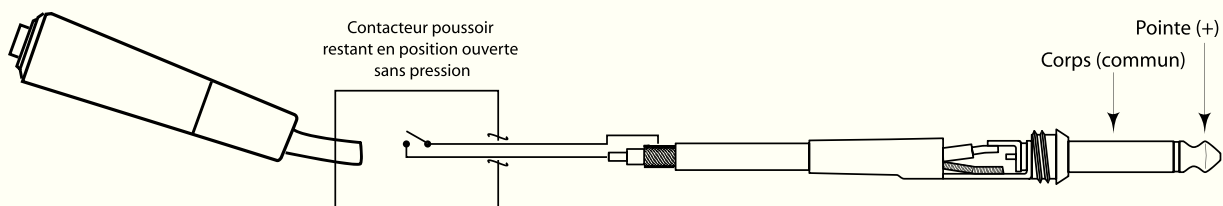

Empilage et inclinaison du C-control

Empilage du C control

Vous pouvez empiler plusieurs C control, ou autres processeurs de la gamme Samson C en alignant les caoutchoucs de protection. Note importante : Lorsque vous empilez les C control, veillez à installer le pied d'inclinaison sur celui de dessous.

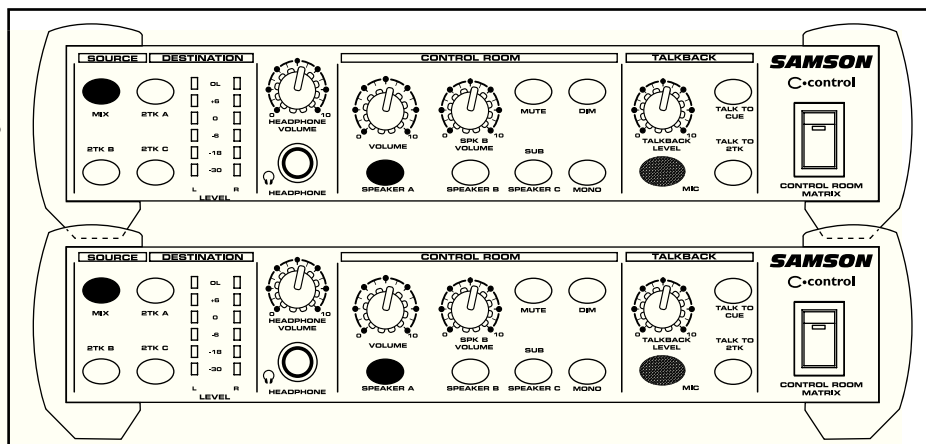

- Retirez la vis inférieure du caoutchouc de protection latéral avant droit.
- Repérez le pied d'inclinaison droit par la lettre "R" sur le haut du côté intérieur supérieur.
- Placez le pied incliné sous le bord de protection droit, comme indiqué par l'illustration.

Installation des pieds d'inclinaison

Vous pouvez installer les pieds d'inclinaison en caoutchouc fournis avec le C control pour obtenir une meilleure vision des réglages. Suivez les instructions ci-dessous :

- Retirez la vis inférieure du bord de protection avant droit.
- Repérez le pied d'inclinaison droit par la lettre "R" à l'intérieur du côté supérieur.
- Placez le pied incliné sous le bord de protection droit, comme indiqué par l'illustration.
- Utilisez la vis 3 x 16 mm fournie pour fixer le pied.
- Répétez les étapes ci-dessus pour le bord de protection avant gauche.

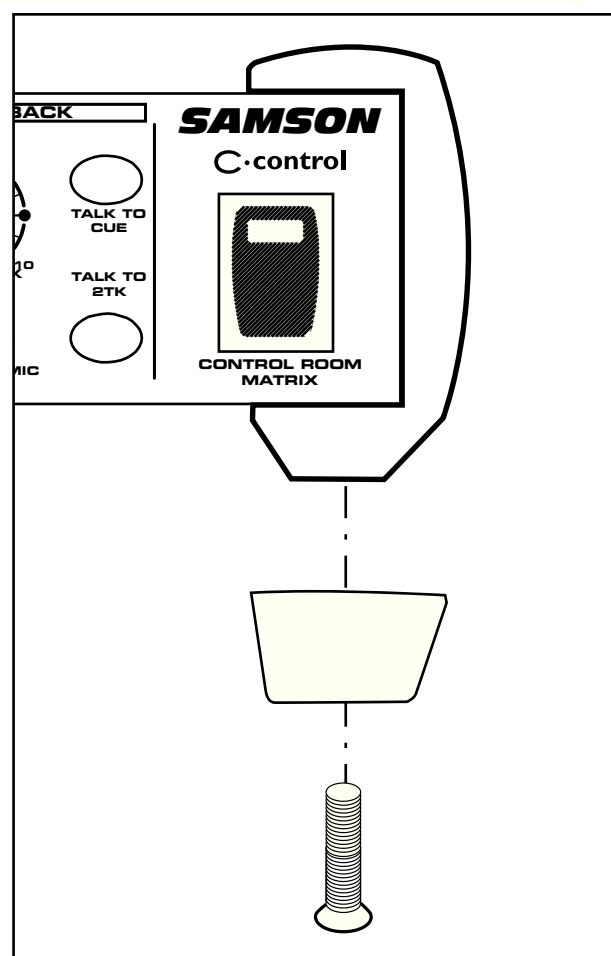

C•control — Guide de câblage

C control — Guide de câblage

Il y a plusieurs façons de connecter le C control avec vos équipements, selon votre configuration. Suivez les plans de câblage ci-dessous :

Câble RCA/RCA

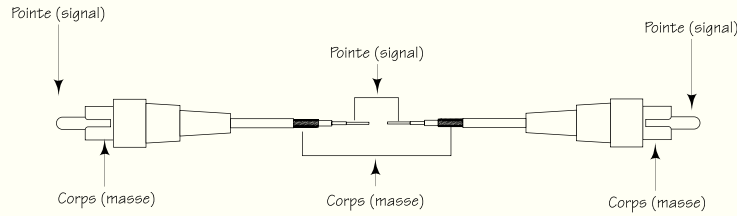

Câble asymétrique Jack/Jack

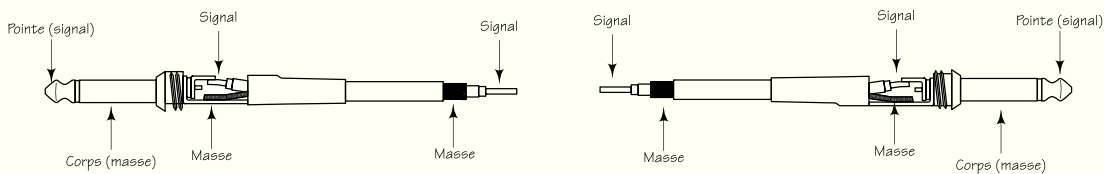

Câble symétrique Jack/Jack

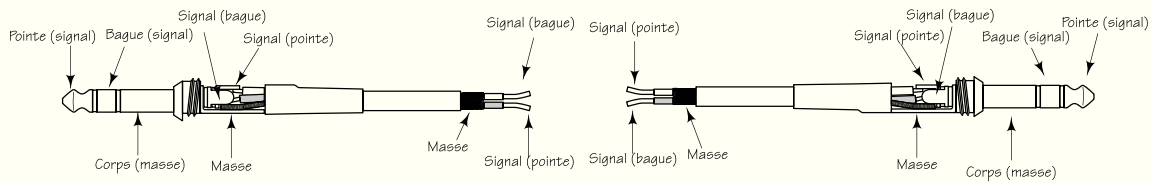

Câble symétrique XLR/XLR

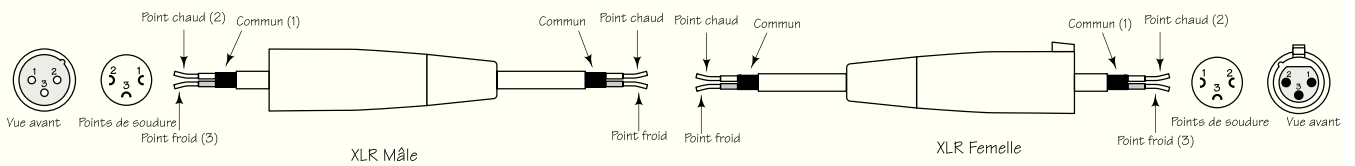

Câble asymétrique Jack/RCA

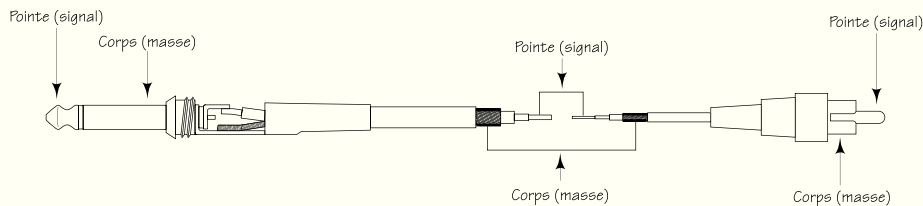

Câble asymétrique XLR/RCA

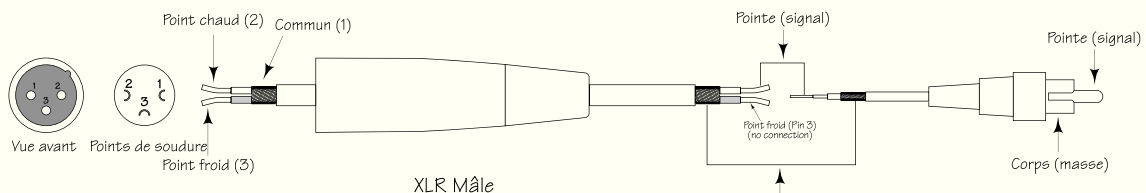

Double adaptateur en Rack série C• (option)

Le double adaptateur en rack pour les produits de la gamme C est disponible auprès de votre revendeur Samson ou par notre site Internet : www.samsontech.com.

1. Déconnectez les câbles de l'appareil de la gamme C• que vous souhaitez monter en Rack (adaptateur secteur, câbles audio, casques, etc.).
2. Alignez les trous du C•Rack avec ceux du processeur à installer. Utilisez les vis cruciformes M4 fournies pour fixer le processeur au Rack, comme indiqué ci-dessous.
3. Répétez les étapes 1 et 2 pour installer le second processeur.
4. Une fois les processeurs installés, dans le C• Rack, installez le tout dans un Rack en fixant les vis au Rack (vis non fournies).
5. Pour retirer le processeur du C•Rack, suivez les instructions inverses.

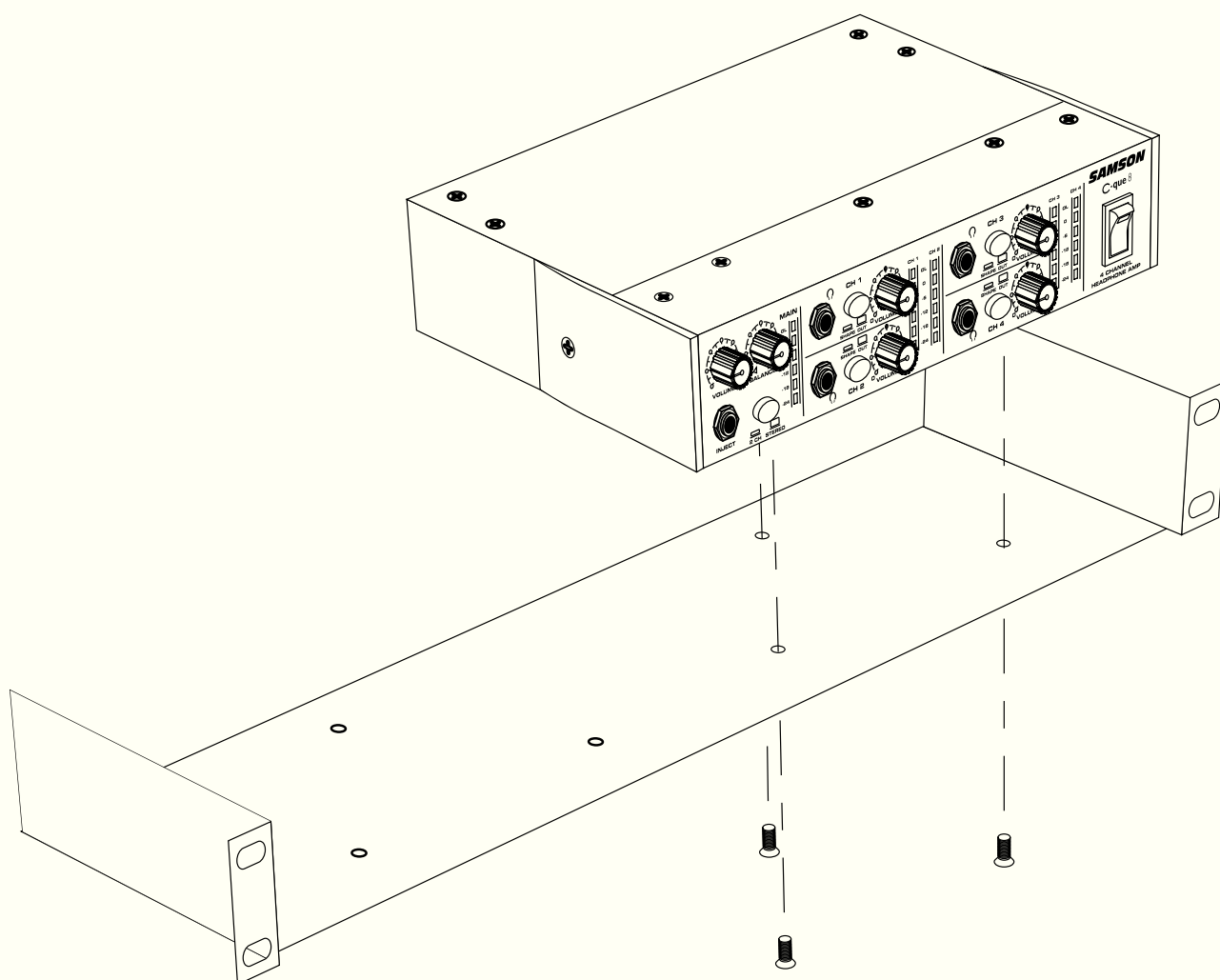

Si vous rencontrez des problèmes ou si vous avez besoin d'aide, contactez votre revendeur ou le service clientèle Samson au 1-800-3SAMSON (1-800-372-6766). Vous pouvez également consulter notre site Internet : www.samsontech.com.

Einleitung

Herzlichen Glückwunsch zum Kauf der C control, einer Control Room Matrix von Samson Audio! Die C control ist ein kompaktes, hochwertiges Gerät und bietet Ihnen umfassende Control Room Monitoring-Funktionen, mit denen bisher nur teure, großformatige Aufnahmepulte ausgestattet waren. Die C control ist die perfekte Interface-Lösung zum Verbinden aller Stereo Line-Quellen, inklusive Mischer, Hard Disk Recorder und 2-Spur-Maschinen, mit mehreren Sets von Kontrollraum-Monitoren. Die C control bietet vier Sets von Stereo Line-Eingängen, einen Kopfhörer-Verstärker mit Pegelregler und eine Schaltung für drei Sets von Kontrollraum-Monitoren. Die C control bietet auch eine komplexe Talkback-Sektion mit internem Kondensatormikrofon, wobei sich das Talkback-Signal zu den 2-Spur-Ausgängen und zum External Que für die Kopfhörer leiten lässt. Mit ihrer geräuschlosen Umschaltung und exzellenter Audio-Klangtreue kann der Signalweg der C control auch den kritischsten Zuhörer überzeugen.

Obwohl dieses Gerät sehr bedienungsfreundlich konzipiert ist, sollten Sie sich die Zeit nehmen, um die folgenden Seiten durchzulesen. Danach werden Sie genau wissen, wie wir eine ganze Reihe einzigartiger Funktionen implementiert haben. In diesem Handbuch finden Sie eine detaillierte Beschreibung der C control-Funktionen sowie eine Führung durch die vorderseitigen und rückseitigen Bedienfelder, schrittweise Anleitungen zum Einsatz der C control sowie umfassende Technische Daten. Bitte vergessen Sie nicht, die beiliegende Garantiekarte ausgefüllt an uns zurückzusenden, damit Sie online technischen Support erhalten und wir Ihnen zukünftig aktualisierte Informationen über dieses und andere Samson-Produkte zukommen lassen können.

Bei sorgsamer Behandlung und ausreichender Belüftung wird Ihre C control viele Jahre störungsfrei arbeiten. Die Seriennummer Ihres Geräts sollten Sie sicherheitshalber in der folgenden Zeile eintragen.

Seriennummer:

Kaufdatum:

Sollte Ihr Gerät einmal gewartet werden müssen, besorgen Sie sich vor der Rücksendung an Samson bitte eine Return Authorization Number (RA) (Rückgabeberechtigungsnummer). Ohne diese Nummer wird das Gerät nicht angenommen. Bitte rufen Sie Samson unter der Nummer 1-800-3SAMSON (1-800-372-6766) an, um eine RA-Nummer vor der Rücksendung zu erhalten. Heben Sie bitte das Originalverpackungsmaterial auf und schicken Sie das Gerät, falls möglich, im Originalkarton und mit dem Originalverpackungsmaterial zurück.

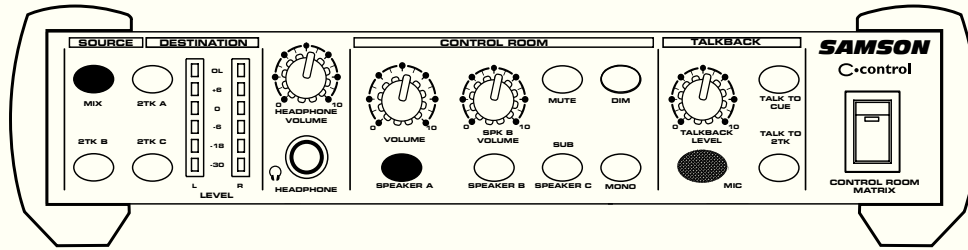

Der Samson C control Kopfhörerverstärker verwendet modernste Gain Management-Technologien. Zu seinen Features zählen:

- Die Lautsprecher- und Eingangsquellen-Wahl bildet die komfortable Schaltzentrale zum Weiterleiten und Abhören von Stereo-Quellen über verschiedene Monitore.
- Die 3-Weg Line-Pegel Lautsprecherwahl bietet A/B- oder A/B plus C-Umschaltungen.
- Drei 2-Spur / Stereo-Eingänge zum Anschließen von DAT-, CD-, MINIDISK-Playern, Sub-Mischern, MIDI Rigs oder anderen Stereoquellen mit Line-Pegel.
- Vier Stereo Source-Schalter zum Weiterleiten jeder angeschlossenen Stereo-Quelle zum Monitor-Ausgang.
- Headphone-Ausgang mit Level-Regler zum Abhören.
- Control Room VOLUME-Regler zum Einstellen des Gesamtpegels der angeschlossenen Monitor-Lautsprecher.
- SPEAKER 2 VOLUME-Regler zur Pegelanpassung von SPEAKER 1 und SPEAKER 2, damit sie beim Umschalten den gleichen Pegel besitzen.
- Talkback Mic mit nicht-rastendem TALK-Schalter und LEVEL-Regler zur Kommunikation von Tontechniker/Produzent mit dem Künstler über den CUE-Ausgang.
- Der aktivierte TALK TO CUE-Schalter leitet das interne TALKBACK-Mikrofon zum CUE-Ausgang und ermöglicht die Kommunikation von Tontechniker/Produzent mit dem Künstler hinter der Glasscheibe.
- Der aktivierte TALK TO 2-TR-Schalter leitet das interne TALKBACK-Mikrofon zu den 2-Spur Ausgängen, damit Tontechniker/Produzent eine „Kennung“, z. B. „Soda Jingle Spur 7“ auf die endgültige 2-Spur-Mischung sprechen können.
- Mono-Schalter zum Prüfen der Mischung auf Mono-Kompatibilität. Bei Aktivierung werden alle Eingangsquellen zu einem Mono-Signal summiert.
- Mute-Schalter zum Stummschalten aller Eingänge und Ausgänge mit nur einem Tastendruck.
- Der aktivierte Dim-Schalter verringert den Pegel aller Ausgänge um 20 dB.
- Main Mix Stereo-Eingang zum Verbinden mit dem Haupt-Mischpult.
- 3 Lautsprecher-Ausgänge mit Line-Pegel: 1 symmetrischer 1/4"- und 2 asymmetrische Cinch-Ausgänge.
- 4 Stereo/2-Spur-Eingänge mit Line-Pegel: 3 symmetrische 1/4"- und 1 asymmetrischer Cinch-Eingang.
- Übergroße Gummistützen mit Kippfüßen zum Stapeln und Kippen mehrerer Samson C class-Geräte in eine ergonomisch korrekte Betriebsposition.
- 3-jährige erweiterte Garantie.

Regler und Funktionen

VORDERSEITE

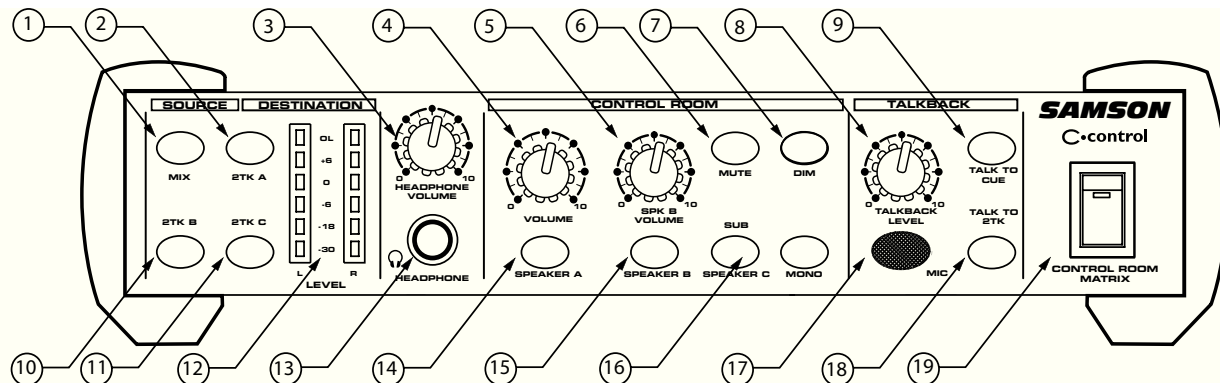

- | | |
|--|--|
| <p>1 MIX SOURCE-TASTE - ordnet den Haupt-MIX-Eingang den SPEAKER-, CUE- und HEADPHONE-Ausgängen der C control zu.</p> <p>2 2 TK A QUELLE - ordnet den 2-Spur A-Eingang den SPEAKER-, CUE- und HEADPHONE-Ausgängen der C control zu.</p> <p>3 HEADPHONE VOLUME - regelt den Ausgangspegel des internen Kopfhörerverstärkers.</p> <p>4 CONTROL ROOM VOLUME - Gesamtpegelregler für alle Lautsprecherausgänge.</p> <p>5 SPEAKER B VOLUME - zum Einstellen und Anpassen des SPEAKER B Ausgangspegels.</p> <p>6 MUTE-TASTE - bei Aktivierung werden alle Ausgänge der C control stummgeschaltet.</p> <p>7 DIM-TASTE - bei Aktivierung wird der Control Room-Ausgangspegel um 20 dB abgesenkt.</p> <p>8 TALKBACK LEVEL - regelt den Ausgangspegel des internen Talkback-Mikrofons.</p> <p>9 TALK TO CUE - gedrückt halten, um das interne Mikrofon zu aktivieren und dessen Ausgangssignal zum CUE-Ausgang zu leiten.</p> <p>10 2 TK B-QUELLE - ordnet den 2-Spur B-Eingang den SPEAKER-, CUE- und HEADPHONE-Ausgängen der C control zu.</p> | <p>11 2 TK C-QUELLE - ordnet den 2-Spur C-Eingang den SPEAKER-, CUE- und HEADPHONE-Ausgängen der C control zu.</p> <p>12 LEVEL-ANZEIGE - Die 6-segmentige LED-Balken VU-Anzeige zeigt den Eingangspegel im Bereich von -30 dB bis OL (Peak) an.</p> <p>13 HEADPHONE-BUCHSE - Normale 1/4" Stereo-Buchse zum Anschluss von Kopfhörern, um die Signale des internen Kopfhörerverstärkers abzuhören.</p> <p>14 SPEAKER A - drücken, um die SPEAKER A-Ausgänge einzuschalten.</p> <p>15 SPEAKER B - drücken, um die SPEAKER B-Ausgänge einzuschalten.</p> <p>16 SPEAKER C/SUB - drücken, um die SPEAKER C-Ausgänge einzuschalten.</p> <p>17 TALKBACK MIC - Internes Kondensatormikrofon zum Aufspielen/Ausgeben von Kennungen/Cues aus dem Kontrollraum.</p> <p>18 TALK TO 2-TRACK - drücken, um das interne Mikrofon zu aktivieren und das Mikrofonsignal zu den Ausgängen der 2-Spur-Maschine zu leiten.</p> <p>19 POWER - Netzschalter.</p> |
|--|--|

RÜCKSEITE

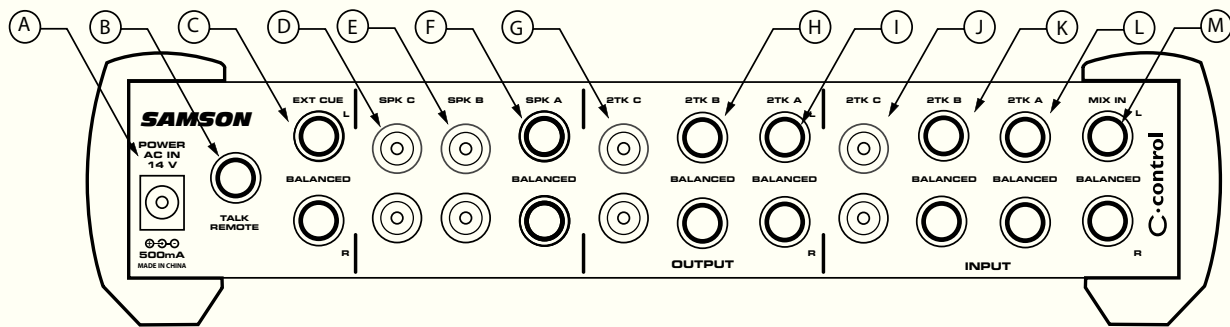

- | | |
|---|--|
| <p>A NETZEINGANG - Schließen Sie hier den mitgelieferten Netzadapter an.</p> <p>B REMOTE TALK - 1/4" Klinkenbuchse zum Anschluss eines externen TALKBACK-Schalters.</p> <p>C EXTERNAL CUE - 2 symmetrische 1/4" Stereo-Klinkenausgänge um die Links/Rechts-Mischung zu einem Kopfhörerverstärker zu leiten.</p> <p>D SPEAKER C - Stereo Cinch-Ausgänge zum Anschließen von Monitor-Endstufen oder Aktivboxen. Auch zum Anschließen eines externen Aktiv-Subwoofers geeignet.</p> <p>E SPEAKER B - Stereo Cinch-Ausgänge zum Anschließen von Monitor-Endstufen oder Aktivboxen.</p> <p>F SPEAKER A - Symmetrische 1/4" Stereo-Ausgänge zum Anschließen von Monitor-Endstufen oder Aktivboxen.</p> <p>G 2-TRACK C-AUSGANG - Stereo Cinch-Ausgänge zum Anschließen von Aufnahmegeräten (Pegel: -10 dBu), wie Soundkarten, Minidisks oder üblichen Cassettenrecordern.</p> <p>H 2-TRACK B-AUSGANG - Symmetrische 1/4" Stereo-Ausgänge zum Anschließen von Aufnahmegeräten (Pegel: +4 dBu), wie DAT Recorder, Soundkarten oder CD Brenner.</p> | <p>I 2-TRACK A-AUSGANG - Symmetrische 1/4" Stereo-Ausgänge zum Anschließen von Aufnahmegeräten (Pegel: +4 dBu), wie DAT Recorder, Soundkarten oder CD Brenner.</p> <p>J 2-TRACK C-EINGANG - Stereo Cinch-Eingänge zum Anschließen von Aufnahmegeräten (Pegel: -10 dBu), wie Soundkarten, Minidisks oder üblichen Cassettenrecordern.</p> <p>K 2-TRACK B-EINGANG - Symmetrische 1/4" Stereo-Eingänge zum Anschließen von Stereo-Aufnahmegeräten (Pegel: +4 dBu), wie DAT Recorder, Soundkarten, CD Brenner oder Submischer.</p> <p>L 2-TRACK A-EINGANG - Symmetrische 1/4" Stereo-Eingänge zum Anschließen von Stereo-Aufnahmegeräten (Pegel: +4 dBu), wie DAT Recorder, Soundkarten, CD Brenner oder Submischer.</p> <p>M MIX IN - Symmetrische 1/4" Stereo-Eingänge zum Anschließen von Stereo-Quellen (Pegel: +4 dBu), wie Haupt-Mischer oder Hard Disk.</p> |
|---|--|

Schnellstart

SNELLEINRICHTUNG

Das Verfahren zum Einrichten der C control ist einfach und dauert nur wenige Minuten. Es gibt viele Möglichkeiten, um die C control in verschiedene Aufnahme-Setups zu integrieren. Daher sollten Sie zuerst entscheiden, welche Audiogeräte Sie anschließen möchten. Der folgende Abschnitt zeigt ein einfaches Setup für ein typisches Aufnahmestudio mit einem analogen Pult und zwei Sets von Studio-Aktivmonitoren.

Entfernen Sie das gesamte Verpackungsmaterial (heben Sie es für zukünftige Wartungsarbeiten am Gerät auf) und stecken Sie den mitgelieferten Wechselstrom-Adapter in die rückseitige Netzbuchse. Schließen Sie das Netzkabel aber noch nicht an eine Netzsteckdose an.

- Stellen Sie die Regler auf folgende Positionen ein:

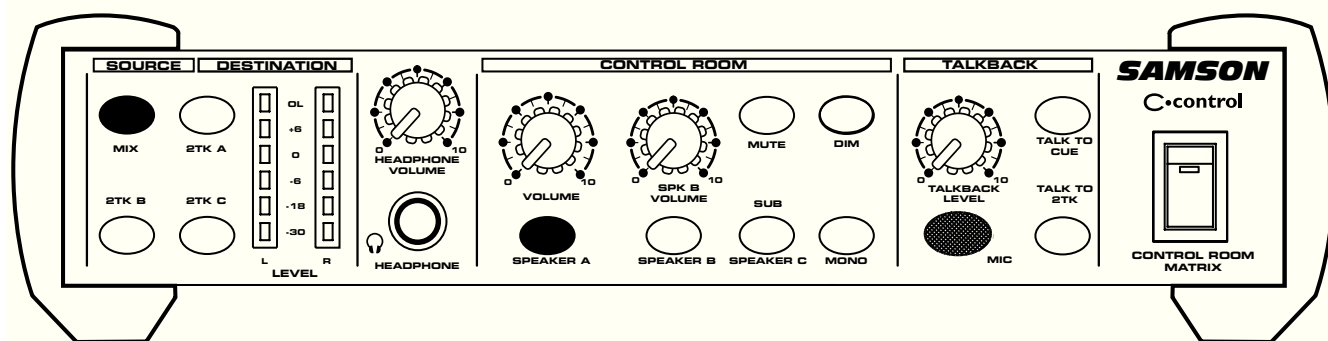

MIX-TASTE - GEDRÜCKT (LED LEUCHTET)
2TK A-TASTE - GELÖST (LED AUS)
2TK B-TASTE - GELÖST (LED AUS)
2TK C-TASTE - GELÖST (LED AUS)
HEADPHONE VOLUME - 0
CONTROL ROOM VOLUME - 0
CONTROL ROOM SPKR B VOLUME - 0
MUTE-TASTE - GELÖST (LED AUS)
DIM-TASTE - GELÖST (LED AUS)

SPEAKER A-TASTE - GEDRÜCKT (LED EIN)
SPEAKER B-TASTE - GELÖST (LED AUS)
SPEAKER C-TASTE - GELÖST (LED AUS)
TALKBACK LEVEL - 0
TALK TO CUE-TASTE - GELÖST (LED AUS)
TALK TO 2TK-TASTE - GELÖST (LED AUS)

- Verbinden Sie die Kontrollraum-Ausgänge Ihres Mixers oder die hauptsächlich abzuhörende Stereo-Quelle mit den Left/Right MIX-Eingangsbuchsen auf der Rückseite der C control. Die C control kann symmetrische und asymmetrische Signale verarbeiten. Generell ist ein symmetrisches Signal vorzuziehen, da es einen besseren Geräuschspannungsabstand und weniger Fremdgeräusche bietet. Details zur Verdrahtung finden Sie auf Seite 17.
- Verbinden Sie den linken und rechten SPEAKER A-Ausgang der C control mit den Eingängen der Haupt-Aktivmonitore. Für die symmetrischen SPEAKER A-Ausgänge sind symmetrische und asymmetrische Kabel verwendbar. Generell ist ein symmetrisches Signal vorzuziehen, da es einen besseren Geräuschspannungsabstand und weniger Fremdgeräusche bietet. Details zur Verdrahtung finden Sie auf Seite 17.
- Verbinden Sie den linken und rechten SPEAKER B-Ausgang der C control mit den Eingängen Ihrer Endstufe oder Aktivmonitore.
- Schließen Sie den Netzadapter der C control an eine Netzsteckdose an und drücken Sie zum Einschalten die Power-Taste.
- Schalten Sie jetzt Ihre Endstufen oder Aktiv-Studiomonitore ein und stellen Sie die Pegelregler auf die Normalposition ein.

SCHNELLEINRICHTUNG - Fortsetzung

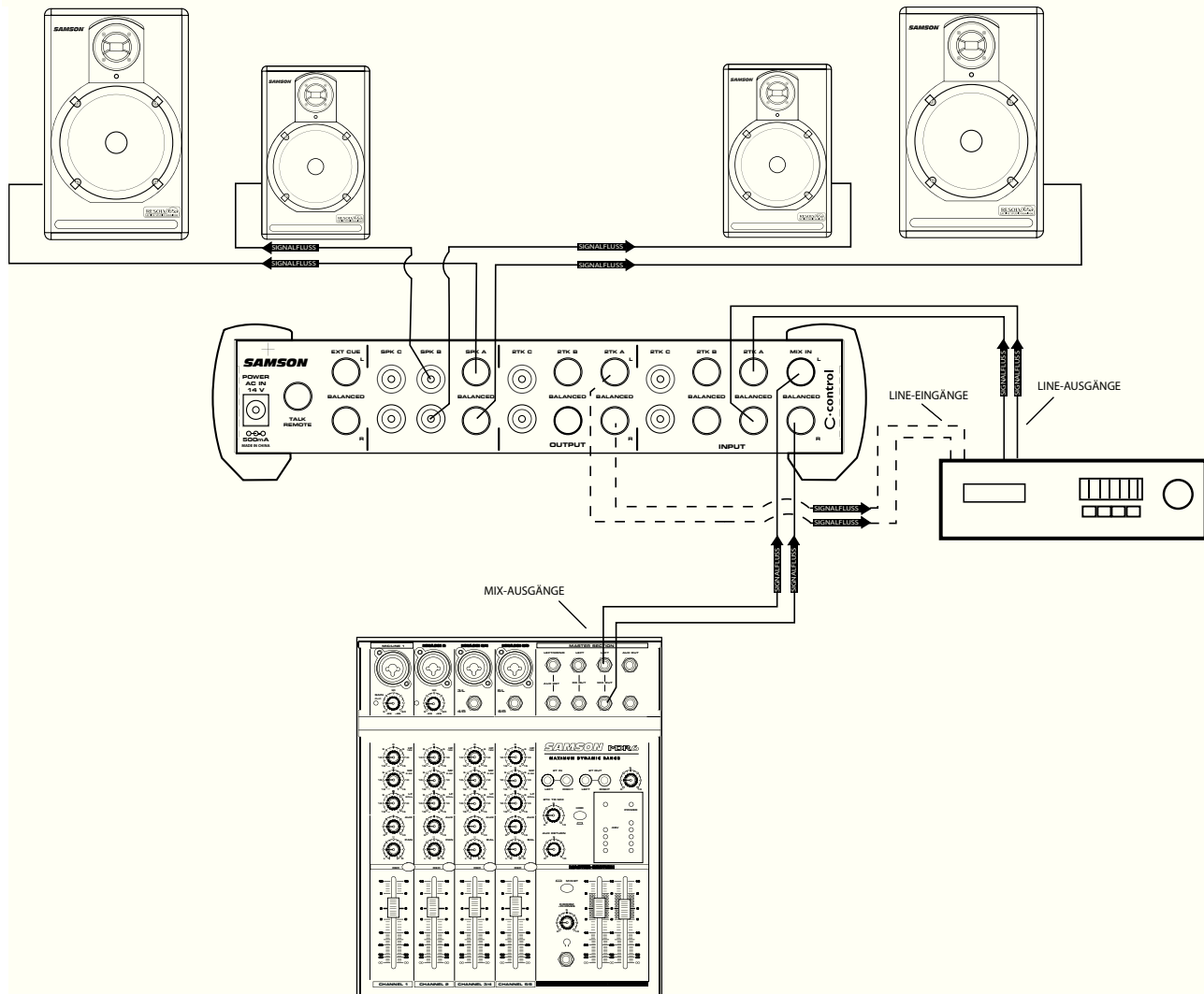

- Leiten Sie ein Stereo-Signal (z. B. den Ausgang eines CD Players) in Ihren Mischer und stellen Sie den Gesamtpegel auf etwa "0dB" ein.
- Wenn der Pegel gut eingestellt ist, drehen Sie den Kontrollraum-Pegelregler Ihres Mixers auf, bis auf der LEVEL-Anzeige der C control "0dB" angezeigt wird.
- Drehen Sie den Control Room VOLUME-Regler der C control langsam auf, bis bei den Haupt-Studiomonitoren der gewünschte Abhörpegel erreicht ist.
- Zum Wählen der Zweit-Monitore drücken Sie die Speaker B-Taste, damit die grüne LED leuchtet.
- Wenn Sie jetzt die SPEAKER B-Taste drücken, wählen Sie die Zweit-Monitore und schalten gleichzeitig die Haupt-Monitore aus.
- Drehen Sie den SPK B LEVEL-Regler langsam auf, bis der gewünschte Pegel erreicht ist.

Anm.: Wenn Sie die beiden Monitor-Paare auf den gleichen Pegel einstellen möchten, machen Sie den A/B-Vergleich und stellen Sie die richtige Balance mit dem LEVEL-Regler von SPK B ein.

C-control einrichten

Stereo-Recorder und Klangquellen anschließen

C control-Eingänge

Die C control verfügt über vier 2-Spur/Stereo-Eingänge zum Anschließen verschiedenster Klangquellen, inklusive Hauptmischer-Ausgang, Soundkarte, DAT Recorder, 2-Spur-Bandmaschine (klingen noch immer super), Cassettenrecorder, CD Player, MIDI Workstation oder Submischer, um nur einige zu nennen. Jeder Stereo-Eingang der C control lässt sich über die vorderseitigen Zuordnungstasten ein- oder ausschalten. Für eine höhere Flexibilität können Sie alle der 2-Spur/Stereo-Eingänge gleichzeitig eingeschaltet lassen. Dies ist besonders nützlich, wenn Sie die Ausgänge eines Haupt-Mischpults oder einer Soundkarte sowie die Ausgänge eines Submischers oder einer MIDI Workstation anschließen, da Sie beide Klangquellen abhören und steuern können, als ob sie eine Quelle wären. Da die C control viele Eingänge und Ausgänge zum Anschließen Ihrer Geräte bietet, ist sie auf viele Arten in ein System integrierbar. Der folgende Abschnitt beschreibt die 2-Spur/Stereo-Eingänge und wie diese mit den üblichen Geräten eines Aufnahmestudios einsetzbar sind. Auf Seite 15 finden Sie zudem ein "Typisches Setup" Diagramm und auf Seite 17 eine „Verdrahtungshilfe“ für die Wahl der korrekten Kabel.

1 MIX-Eingänge

Die MIX-Eingänge sind die L/R Stereo-Haupteingänge der C control. Diese symmetrischen 1/4" TRS (Spitze/ Ring/ Schirm) Klinkenbuchsen verarbeiten Quellen mit +4 dB Line-Pegel. Hier sollten Sie die Ausgänge des Mixers oder der Soundkarte anschließen.

2 2-track A-Eingänge

Die 2-Track A-Eingänge sind symmetrische 1/4" TRS (Spitze/ Ring/ Schirm) Klinkenbuchsen, die Quellen mit +4 dB Line-Pegel verarbeiten. Hier können Sie einen professionellen DAT- oder CD-Recorder anschließen.

3 2-track B-Eingänge

Die 2-Track B-Eingänge sind symmetrische 1/4" TRS (Spitze/ Ring/ Schirm) Klinkenbuchsen, die Quellen mit +4 dB Line-Pegel verarbeiten. Hier können Sie die Ausgänge eines Submischers oder eines professionellen DAT- oder CD-Recorder anschließen.

4 2-track C-Eingänge

Die 2-Track C-Eingänge sind asymmetrische Cinch-Buchsen, die Quellen mit -10 dB Line-Pegel verarbeiten. Hier können Sie die Ausgänge eines Submischers, Cassettenrecorders oder CD Players anschließen.

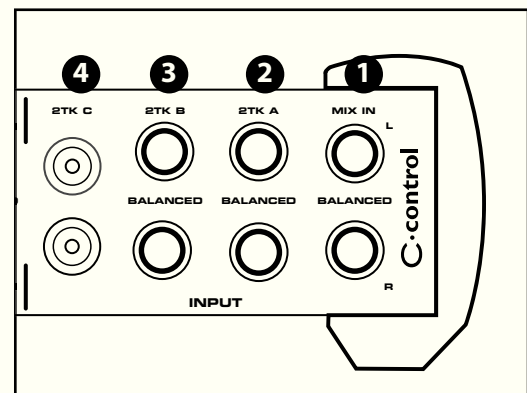

C control 2-Spur Line-Ausgänge

An die drei 2-Spur/Stereo-Ausgänge der C control können Sie die Eingänge der verschiedensten Aufnahmegeräte, wie DAT Recorder, 2-Spur Bandmaschinen, Cassettenrecorder oder CD Player/ Brenner anschließen. Das in der Source-Sektion zugewiesene Signal liegt immer mit vollem Pegel an allen 2-Spur Ausgängen an und wird nicht vom Control Room-Pegelregler beeinflusst. Um Feedback Loop-Probleme zu vermeiden, sollten Sie die 2-Spur Ausgänge und die zugehörigen 2-Spur Eingänge aufeinander abstimmen. Wenn Sie also Ihren DAT Recorder an die 2-Spur A-Eingänge anschließen, sollten Sie auch die 2-Spur A-Ausgänge mit den Eingängen des DAT Recorders verbinden. Da die C control viele Eingänge und Ausgänge zum Anschließen Ihrer Geräte bietet, ist sie auf viele Arten in ein System integrierbar. Der folgende Abschnitt beschreibt die 2-Spur/Stereo-Ausgänge und wie diese mit den üblichen Geräten eines Aufnahmestudios einsetzbar sind. Auf Seite 15 finden Sie zudem ein "Typisches Setup" Diagramm und auf Seite 17 eine „Verdrahtungshilfe“ für die Wahl der korrekten Kabel.

5 2-track A-Ausgänge

Die 2-Track A-Ausgänge sind symmetrische 1/4" TRS (Spitze/ Ring/ Schirm) Klinkenbuchsen, die Signale mit +4 dB Line-Pegel ausgeben. Hier können Sie einen professionellen DAT-/CD-Recorder oder eine 2-Spur Bandmaschine anschließen.

6 2-track B-Ausgänge

Die 2-Track B-Ausgänge sind symmetrische 1/4" TRS (Spitze/ Ring/ Schirm) Klinkenbuchsen, die Signale mit +4 dB Line-Pegel ausgeben. Hier können Sie einen üblichen Cassettenrecorder oder CD-Brenner anschließen.

7 2-track C-Ausgänge

Die 2-Track C-Ausgänge sind asymmetrische Cinch-Buchsen, die Signale mit -10 dB Line-Pegel ausgeben. Hier können Sie die Eingänge eines üblichen Cassettenrecorders oder CD-Brenners anschließen.

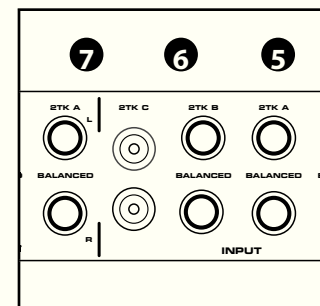

Lautsprecher-Ausgänge mit Line-Pegel anschließen

An die drei Sets von Line-Pegel-Ausgängen der C control lassen sich bis zu drei Studiomonitor-Paare anschließen. Die Speaker-Ausgänge werden über die vorderseitigen Lautsprecher-Wahltasten gewählt. Die Speaker Outputs A und B werden abwechselnd aktiviert und zum Umschalten zwischen einem Paar Nahfeld- und Weitfeld-/Mittelfeld-Monitoren benutzt. Speaker Output C/Sub lässt sich unabhängig ein-/ausschalten und ist ideal zum Anschließen eines Subwoofers geeignet, der einen mächtigen "hyped Club" Sound erzeugt, aber bei schwierigen Mischungen auch ausgeschaltet werden kann. Weitere Informationen über die Lautsprecher-Umschaltfunktion finden Sie im Abschnitt "C control bedienen" weiter hinten in diesem Handbuch. Auf Seite 15 finden Sie zudem ein "Typisches Setup" Diagramm und auf Seite 17 eine „Verdrahtungshilfe“ für die Wahl der korrekten Kabel für Ihr Setup.

C-control einrichten

8 Speaker A

Die symmetrischen 1/4" TRS (Spitze/ Ring/ Schirm) Klinkenbuchsen der Speaker A-Ausgänge geben Signale mit +4 dB Line-Pegel an angeschlossene Aktiv-Studiomonitor oder Endstufen aus.

WICHTIGE ANM.: Zum Erhalt einer optimalen Gain-Struktur bzw. Geräuschspannungsabstands sollten Sie bei den SPEAKER A-Ausgängen nur symmetrische Kabel verwenden. Ausführliche Verdrahtungsdiagramme für symmetrische Kabel finden Sie auf Seite 17.

9 Speaker B

Die asymmetrischen Cinch-Buchsen der Speaker B-Ausgänge geben Signale mit -10 dB Line-Pegel an Aktiv-Studiomonitor, Multimedia-Lautsprecher oder Endstufen aus.

10 Speaker C

Die asymmetrischen Cinch-Buchsen der Speaker C-Ausgänge geben Signale mit -10 dB Line-Pegel an Aktiv-Studiomonitor, Multimedia-Lautsprecher oder Endstufen aus.

11 External Cue-Ausgang

Die symmetrischen 1/4" TRS (Spitze/ Ring/ Schirm) Klinkenbuchsen der External Cue-Ausgänge geben Signale mit +4 dB Line-Pegel aus. Über diesen Ausgang wird das Talkback-Mikrofonsignal mit der Kopfhörer-Cue-Mischung verbunden. Viele gute Kopfhörer-Verstärker, z. B. der Samson C cue 8 oder Samson S phone, verfügen über einen Aux-Eingang, über den Sie das Talkback-Mikrofonsignal mit der Stereo Cue-Mischung des Mixers kombinieren können. Mittels dieser praktischen Funktion können Tontechniker/Produzent über die Kopfhörmischung mit dem Künstler kommunizieren. Weitere Infos über die Talkback-Funktion finden Sie im Abschnitt "C control bedienen" weiter hinten in diesem Handbuch.

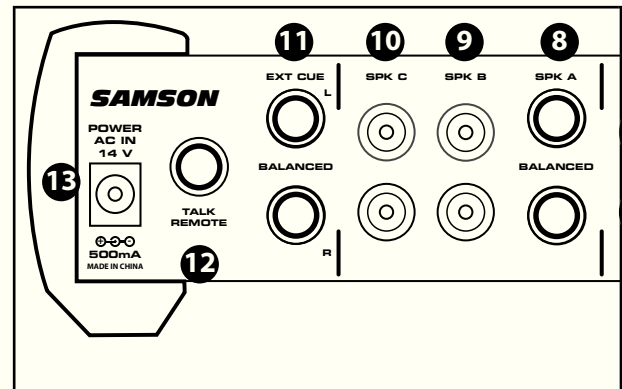

12 TALK REMOTE

Das TALKBACK-Mikrofon der C control lässt sich über einen externen, an den TALK REMOTE-Eingang angeschlossenen Schalter bedienen. Die 1/4" Klinkenbuchse ist als „Arbeitskontakt“ verdrahtet, damit ein Schalter, der die SPITZE der TALK REMOTE-Buchse auf den SCHIRM kurzschließt, das TALKBACK-Mikrofon nicht rastend ein- und ausschaltet. Auf diese Weise kann sich der Produzent frei im Studio bewegen, während er zum Künstler spricht.

13 NETZEINGANG

Über diesen Netzeingang empfängt die C control die Spannung des mitgelieferten 18-Volt Netzteils. Für den Betrieb des C control dürfen Sie nur das Samson AC1800 verwenden.

C Control bedienen

Nachdem Sie Ihre Stereo-Recorder, Stereo-Klangquellen und Studio-Monitorlautsprecher angeschlossen haben, können Sie die leistungsstarken Funktionen der C control einsetzen und genießen. Der folgende Abschnitt macht Sie mit den Schaltern, Reglern und Betriebsfunktionen der C control vertraut.

Regler und Funktionen

14 POWER-Schalter

Schaltet die C control ein/aus. Wenn der POWER-Schalter auf ON steht, ist das Gerät eingeschaltet. Die leuchtende grüne LED des POWER-Schalters zeigt an, dass das Gerät betriebsbereit ist.

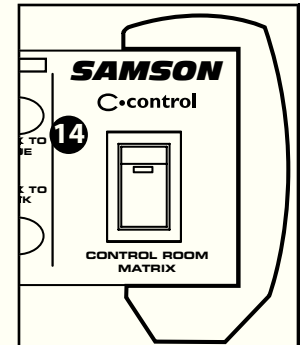

Source-Zuordnungstasten

Nach Aktivierung einer der Quellen-Zuordnungstasten leuchtet die zugehörige LED, um anzuzeigen, dass das an den Source-Eingang angeschlossene Signal jetzt über alle Ausgänge, inklusive der gewählten SPEAKER-, HEADPHONE- und EXTERNAL CUE-Ausgängen, erklingt. Da Sie mit der C control gleichzeitig mehrere Stereo Source-Signale abhören können, leuchtet eine Source-Zuordnungstaste auch dann weiter, wenn eine andere gewählt wird. Drücken Sie einfach nochmals die Zuordnungstaste, um die Quelle auszuschalten.

15 MIX-Taste

Damit ordnen Sie das Audiosignal des an den linken und rechten MIX-Eingang angeschlossenen Geräts dem Monitor-Bus zu.

16 2 TK A-Taste

Damit ordnen Sie das an den linken und rechten 2-track A-Eingang angeschlossene Signal dem Stereo Monitor Haupt-Bus zu.

17 2 TK B-Taste

Zum Zuordnen des an den linken/rechten 2-TK B-Eingang angeschlossenen Signals zum Monitor-Bus.

18 2 TK C-Taste

Zum Zuordnen des an den linken/rechten 2-TK C-Eingang angeschlossenen Signals zum Monitor-Bus.

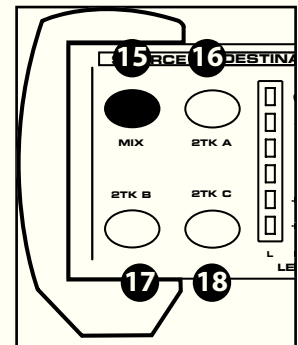

19 Master Level-Anzeige

Die 6-segmentige LED LEVEL-Anzeige der Master-Sektion zeigt den Eingangspegel des linken/rechten Haupt-Bus in Dezibel (dB) von -30 bis Overload (OL) an. Das auf der LEVEL-Anzeige dargestellte Signal zeigt den Pegel der kombinierten Signale aller 2-Spur-Eingänge an. Wenn ein übersteuertes Signal angezeigt wird, regeln Sie die Signale zurück, die zum Stereo-Bus geleitet werden.

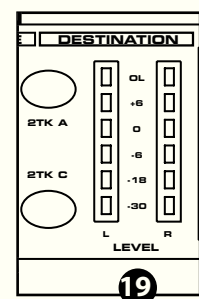

C•control bedienen

Kopfhörer-Verstärker einsetzen

Mit dem integrierten Kopfhörer-Verstärker der C control können Sie die Mischung und/oder die zugeordneten 2-Spur-Eingänge abhören.

ACHTUNG: Da die C control hohe Lautstärkepegel erzeugen kann, sollten Sie den HEADPHONE VOLUME-Regler zunächst ganz zurück- und dann langsam aufdrehen, bis ein angenehmer Abhörpegel erreicht ist.

20 Headphone Volume

Damit regeln Sie den Pegel der an die vorderseitige HEADPHONE-Buchse angeschlossenen Kopfhörer. Da das in die Kopfhörer eingespeiste Signal vor der MUTE-Taste abgegriffen wird, können Sie auch bei ausgeschalteten Monitoren über Kopfhörer hören.

21 Headphone-Buchse

An diesen Ausgang können Sie Kopfhörer mit normalen 1/4", TRS (Spitze/ Ring/ Schirm) Stereo-Klinkensteckern anschließen. Es sind alle üblichen Kopfhörer mit 8 bis 240 Ohm verwendbar.



Control Room-Sektion

22 Volume

Dies ist der Gesamtregler für den Control Room-Pegel. Mit ihm stellen Sie den Gesamtpegel aller SPEAKER-Ausgänge ein.

23 Speaker B Volume

Mit diesem Regler, der in Verbindung mit dem Control Room VOLUME-Regler wirkt, stellen Sie den Pegel des SPEAKER B-Ausgangs ein. Wenn also der Control Room Volume-Regler ganz nach links auf AUS gedreht ist, wird ungeachtet des mit dem SPEAKER B-Reglers eingestellten Pegels kein Signal via Speaker B ausgegeben. Mit dem SPEAKER B-Regler können Sie die Balance zwischen den Monitoren, die an die SPEAKER A- und B-Ausgänge angeschlossen sind, einstellen.

Um die Balance zwischen den an die SPEAKER A- und SPEAKER B-Ausgänge angeschlossenen Monitoren zu bestimmen, stellen Sie Control Room VOLUME zunächst auf einen niedrigen Pegel und SPEAKER B Volume auf AUS (ganz links) ein. Der SPEAKER B-Ausgang muss mit einem Druck auf die SPEAKER B-Taste (grüne LED leuchtet) aktiviert werden. Jetzt können Sie die SPEAKER A-Taste abwechselnd drücken und lösen, während Sie den SPEAKER B Volume-Regler einstellen, um die Pegel der beiden Monitor-Sets abzustimmen. Nachdem Sie die gewünschte Balance gefunden haben, können Sie mit dem Control Room VOLUME-Regler den Gesamtpegel für beide Monitor-Sets einstellen.

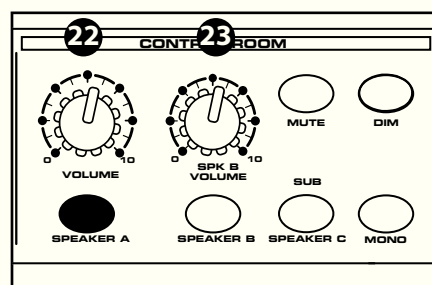

SPEAKER C/SUB-Pegel einstellen

Den Pegel des SPEAKER C-Ausgangs können Sie nur mit dem Control Room VOLUME-Regler einstellen. Die Balance zwischen SPEAKER A/B bestimmen Sie mit dem Eingangspegelregler Ihrer Endstufen, Aktiv-Monitoren oder Subwoofer-Verstärker.

24 MUTE-Taste

Damit können Sie bequem alle SPEAKER-Ausgänge mit nur einem Tastendruck ausschalten. Bei gedrückter MUTE-Taste leuchtet die rote LED und es liegt kein Signal an den SPEAKER-Ausgängen an. Obwohl bei gedrückter MUTE-Taste alle Lautsprecher-Ausgänge ausgeschaltet sind, bleiben die HEADPHONE- und EXTERNAL CUE-Ausgänge aktiviert.

25 Dim-Taste

Diese praktische Funktion ermöglicht es, den Control Room-Gesamtpegel mit nur einem Tastendruck abzusenken. Bei gedrückter DIM-Taste leuchtet die gelbe LED und der Gesamtpegel aller angeschlossenen Monitore wird um 20 dB abgesenkt. Auf diese Weise können Sie die Lautsprecherpegel schnell zurückdrehen, um mit jemandem im Kontrollraum oder am Telefon zu reden, ohne die Lautsprecher völlig auszuschalten.

26 Mono-Taste

Dank der Mono-Funktion können Sie Ihre Mischungen problemlos auf Mono-Kompatibilität prüfen. Um die Mischung in Mono zu hören, drücken Sie einfach die MONO-Taste. Die gelbe LED leuchtet, um anzuzeigen, dass alle Ausgänge ein Mono-Signal empfangen.

27 SPEAKER A-Zuordnungstaste

Abhängig von der Position der Speaker B-Taste kann die Speaker A-Taste auf zwei Arten bedient werden. Wenn die SPEAKER B-Taste nicht zugeordnet ist (LED aus), schaltet die SPEAKER A-Taste einfach den SPEAKER A-Ausgang ein und aus. Bei leuchtender LED ist der Ausgang aktiv und Sie hören die an die SPEAKER A-Ausgänge angeschlossenen Monitore. Bei gedrückter SPEAKER B-Zuordnungstaste (LED leuchtet) fungiert die SPEAKER A-Taste als A/B-Wechselschalter, der zwischen den an die SPEAKER A- und SPEAKER B-Ausgänge angeschlossenen Monitoren wählt.

28 SPEAKER B-Zuordnungstaste

Bei gedrückter SPEAKER B-Taste (LED leuchtet) können Sie die SPEAKER B-Ausgänge einschalten, indem Sie mit der SPEAKER A-Taste zwischen den SPEAKER A- und B-Ausgängen wechseln. Weitere Infos über das Wechseln zwischen SPEAKER A und SPEAKER B finden Sie im vorherigen Abschnitt "SPEAKER A-Zuordnungstaste".

29 Speaker C-Zuordnungstaste/SUB

Damit schalten Sie die an die SPEAKER C-Ausgänge angeschlossenen Monitore oder Subwoofer ein. Da die SPEAKER C-Zuordnungstaste unabhängig von der SPEAKER A- und/oder SPEAKER B-Taste funktioniert, lässt sich an den entsprechenden Ausgang auch ein Subwoofer anschließen. Auf diese Weise können Sie den Subwoofer nach Belieben ein- und ausschalten, während Sie die SPEAKER A- oder SPEAKER B-Monitore abhören.

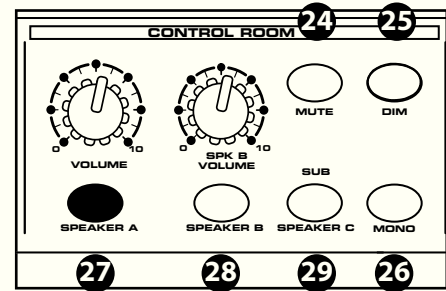

C-control bedienen

TALKBACK-SEKTION

29 TALKBACK-MIKROFON

Über das vorderseitige, interne Kondensatormikrofon können Sie eine Audio-Kennung auf die angeschlossenen 2-Spur-Maschinen aufnehmen oder mit Musikern und anderen Künstlern kommunizieren, die sich die Mischung via EXTERNAL CUE-Ausgänge anhören. Die folgenden Abschnitte beschreiben, wie Sie das Signal weiterleiten und den Pegel des TALKBACK MIKROFONS steuern.

30 Talk To 2-Track

Mit dieser Taste weisen Sie das TALKBACK MIC den 2-Spur Ausgängen zu. Auf diese Weise können die Tontechniker/Produzenten im Studio-Kontrollraum eine Audio-Kennung auf eine der angeschlossenen 2-Spur Recorder aufnehmen. Da die TALK TO 2-Track-Taste nicht einrastet, müssen Sie sie gedrückt halten, während Sie sprechen oder auf eine 2-Spur Maschine aufnehmen.

31 Talk To Cue

Mit dieser Taste weisen Sie das TALKBACK MIC dem EXTERNAL CUE-Ausgang zu. Auf diese Weise können die Tontechniker/Produzenten im Studio-Kontrollraum mit den Musikern im Aufnahmezimmer kommunizieren. Da die TALK TO CUE-Taste nicht einrastet, müssen Sie sie gedrückt halten, während Sie sprechen oder mit dem TALKBACK MIC aufnehmen.

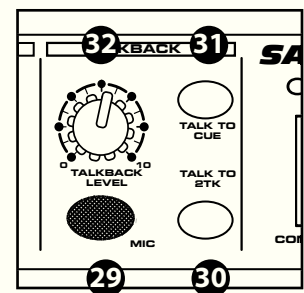

32 Talkback Level

Mit diesem Regler steuern Sie den Pegel des Signals, das vom internen TALKBACK MIKROFON aufgenommen wird. Da wahrscheinlich jemand den EXTERNAL CUE-Ausgang über Kopfhörer abhört, wenn Sie die TALK TO CUE-Taste drücken, sollten Sie mit einem niedrigen Pegel beginnen. Beim Einsatz der Talk to 2-Track-Taste sollten Sie den Pegel des TALKBACK MIKROFONS einstellen, indem Sie die Eingangspegel-Anzeigen der angeschlossenen 2-Spur-Maschinen prüfen.

Talkback-Fernbedienungsfunktion einsetzen

Indem Sie einen nichtrastenden Schalter an die rückseitige TALK REMOTE-Buchse anschließen, können Sie die Talkback-Taste fernbedienen. Mit einem normalen, in Ihrem lokalen Musikgeschäft erhältlichen Fußschalter oder mit verdrahteten Fernbedienungsschaltern, wie dem Switchcraft SERIES ED900, können Sie die Talkback-Schaltung bequem aktivieren, ohne die C control anzufassen. Es folgt ein Verdrahtungsdiagramm für den REMOTE TALK-Schalter.

VERDRAHTUNG DES REMOTE TALKBACK-SCHALTERS

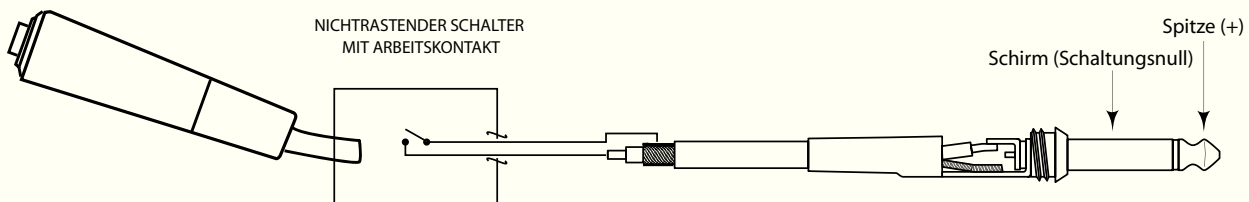

C-control Typisches Setup

CUE-MISCHUNG FÜR GESANGS-MEHRSPURAUFNABME EINRICHTEN

Das folgende Diagramm zeigt ein typisches Studio-Setup, bei dem die C-control mit einem Mischpult, einem Studio-Monitorset, einem DAT-Recorder, einer MIDI-Workstation, einem Kopfhörer-Verstärker und einem Hard-Disk-Recorder eines Computers verbunden ist. Da es viele Möglichkeiten zum Integrieren der C-control gibt, wird ihr Setup wahrscheinlich anders aussehen.

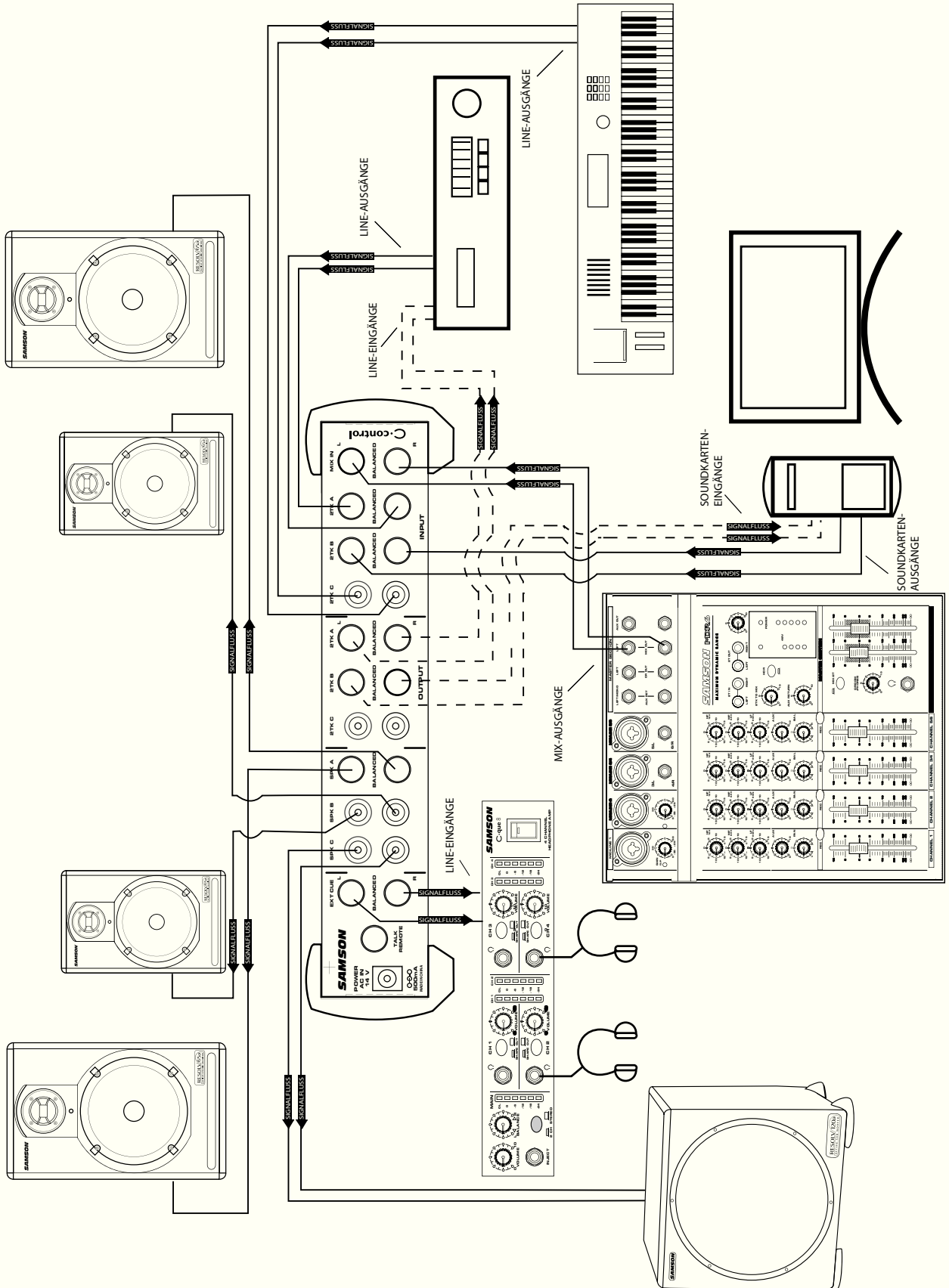

C-control stapeln und kippen

C-control stapeln

Sie können mehrere C control oder andere Samson C Class Geräte übereinander stapeln, indem Sie einfach die Stützen ausrichten.

Wichtige Anmerkung: Achten Sie beim Stapeln mehrerer C control darauf, dass nur beim untersten Gerät die Kippfüße installiert sind.

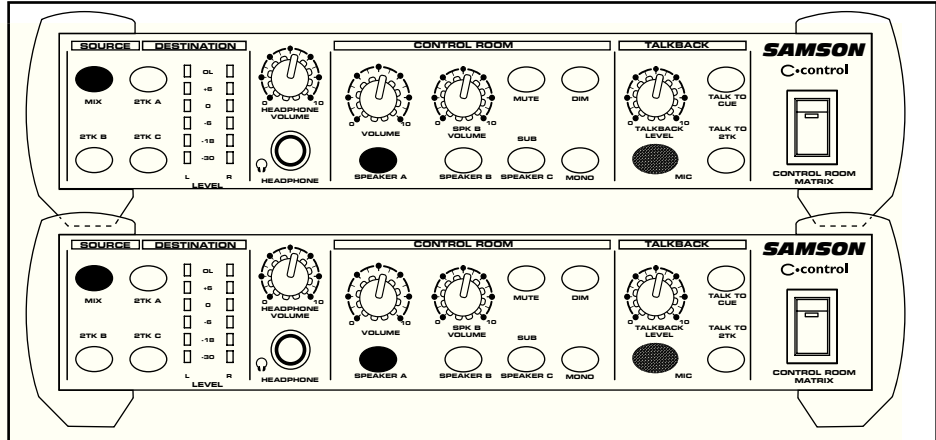

- Entfernen Sie die untere Schraube von der rechten vorderen Stütze.
- Suchen Sie den rechten Kippfuß – erkennbar an der Positionierungsmarke "R" auf der Innenseite oben.
- Setzen Sie den angewinkelten Fuß wie in der Abbildung unter die rechte Stütze.

Kippfüße installieren

Sie können die mit Ihrer C control gelieferten GummifüÙe installieren, um das auf einer Workstation bzw. Schreibtisch stehende Gerät auf einen angenehmen Betriebswinkel einzustellen. Gehen Sie hierbei wie folgt vor.

- Entfernen Sie die untere Schraube von der rechten vorderen Stütze.
- Suchen Sie den rechten Kippfuß – erkennbar an der Positionierungsmarke "R" auf der Innenseite oben.
- Setzen Sie den angewinkelten Fuß wie in der Abbildung unter die rechte Stütze.
- Befestigen Sie den Fuß mit der mitgelieferten 4 x 10 mm Schraube.
- Wiederholen Sie die obigen Schritte beim linken vorderen Fuß.

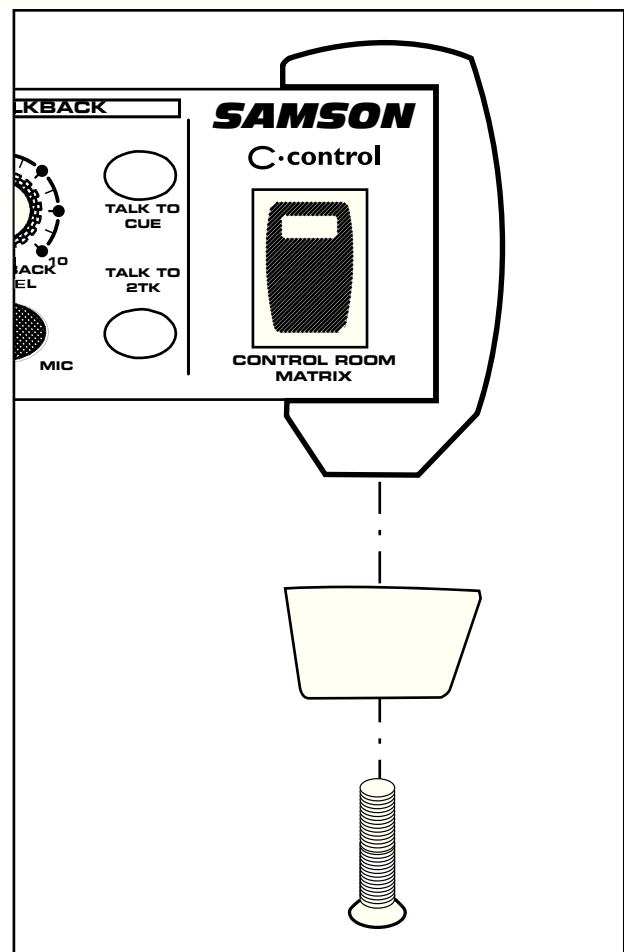

C control Verdrahtungshilfe

Abhängig vom genauen Monitoring-Setup gibt es mehrere Möglichkeiten, die C control anzuschließen. Gehen Sie beim Verkabeln Ihres Monitor-Systems nach den folgenden Diagrammen vor.

Cinch- auf Cinch-Kabel

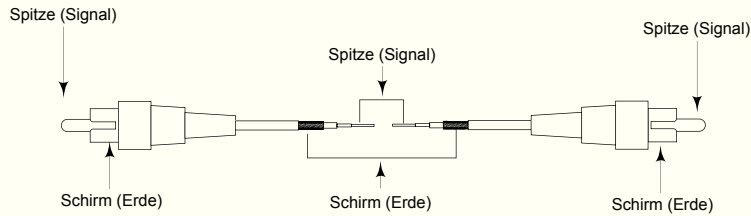

Asymmetrisches 1/4"- auf 1/4"-Kabel

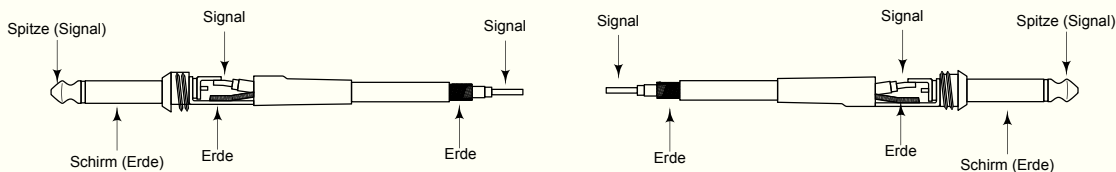

Symmetrisches 1/4"- auf 1/4"-Kabel

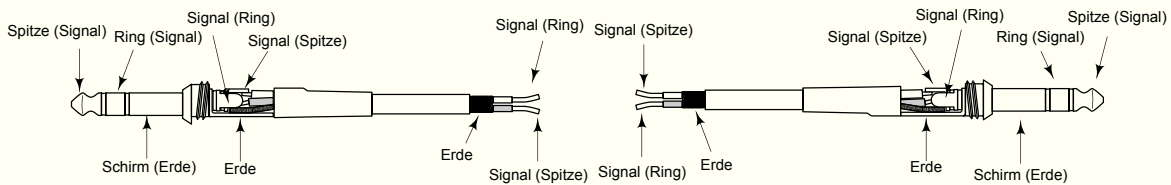

Symmetrisches XLR- auf XLR-Kabel

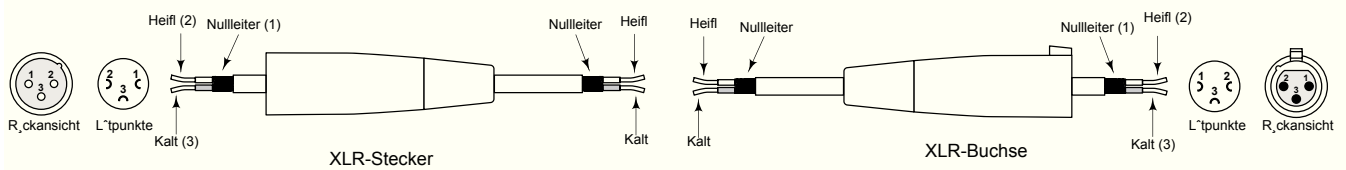

Asymmetrisches 1/4"- auf Cinch-Kabel

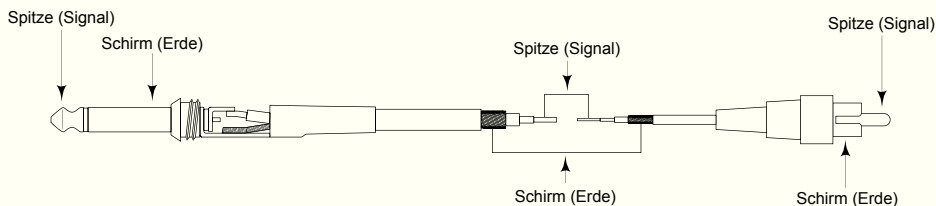

Asymmetrisches XLR- auf Cinch-Kabel

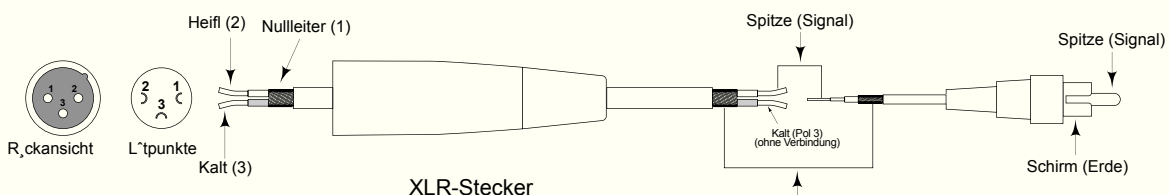

DEUTSCHE

C-Class Rack Doppel-Adapter (optional)

Den C Class Dual Rack Adapter erhalten Sie als Sonderzubehör bei einem autorisierten Samson-Händler oder über unsere Website: www.samsontech.com.

1. Entfernen Sie alle Kabel, die an das zu montierende C-Class Gerät angeschlossen sind, d. h. Netzkabel, Audiokabel, Kopfhörer.
2. Richten Sie die Löcher im C-Rack auf die Löcher in der Unterseite des zu montierenden C-Class-Geräts aus. Befestigen Sie das Gerät mit den mitgelieferten Kreuzschlitz M4 Schrauben wie in der Abbildung am Rack.
3. Wiederholen Sie bei Bedarf die Schritte 1 und 2, um das zweite C-Class-Gerät zu montieren.
4. Nachdem die Geräte im C-Rack montiert sind, können Sie die Baugruppe in einem Rack platzieren und mittels Rackwinkeln sichern (Schrauben sind nicht im Lieferumfang enthalten).
5. Um das C-Class-Gerät aus dem C-Rack zu entfernen, kehren Sie die obigen Anweisungen um.

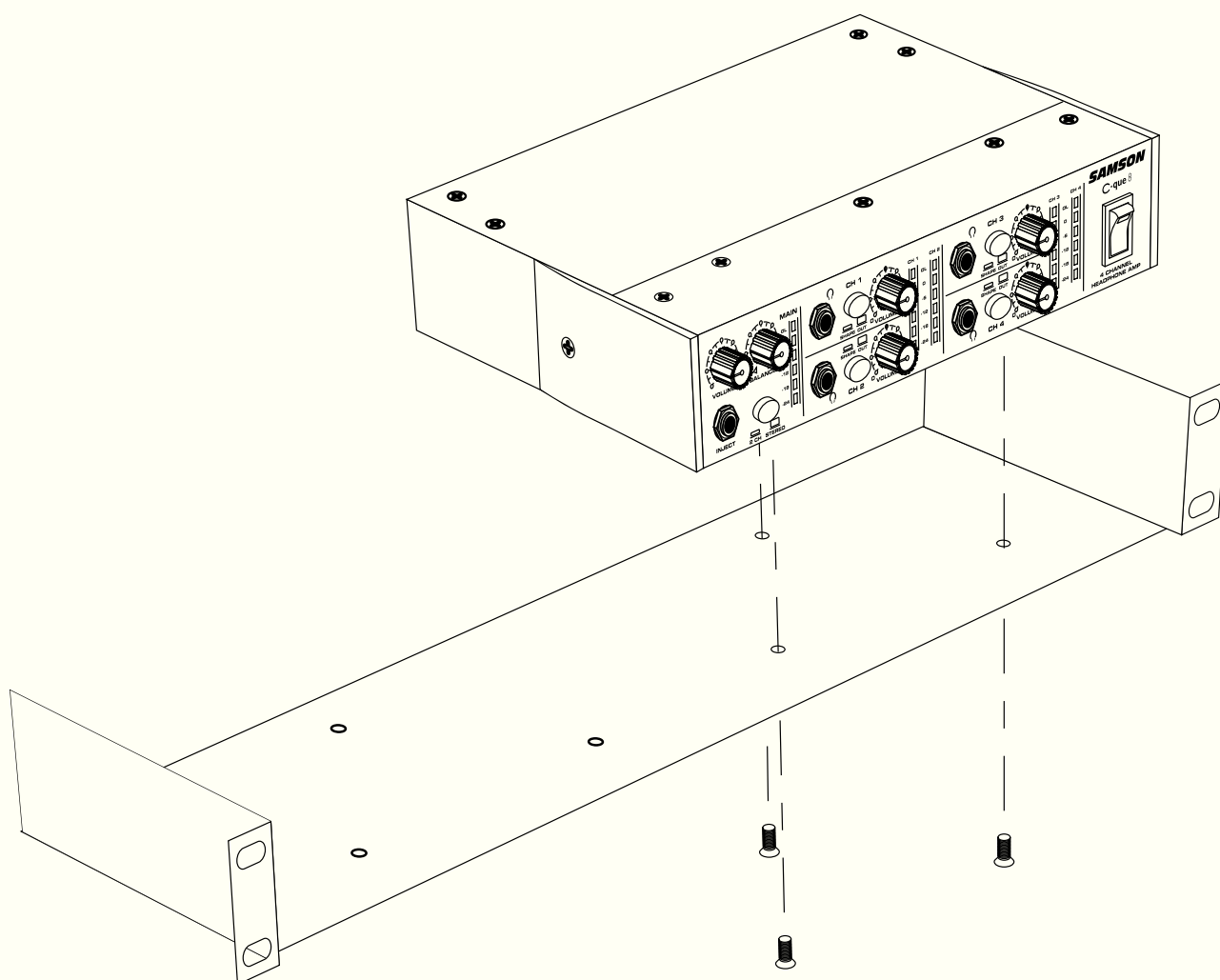

Falls Probleme auftauchen oder Sie Unterstützung benötigen, setzen Sie sich bitte mit dem Samson Customer Service unter 1-800-3SAMSON (1-800-372-6766), Montag bis Freitag von 9 - 17 Uhr (Standardzeit an der US-Ostküste) in Verbindung. Weitere Informationen finden Sie auf unserer Website unter www.samsontech.com.

¡Felicidades y gracias por la compra del C control, la Matriz de sala de control de Samson Audio! El C control es una unidad compacta y de alta calidad que le ofrece una amplia gama de funciones de monitorización de sala de control que hasta ahora solo podía encontrar en mesas de mezclas de grabación de gama alta. El C control es la solución perfecta para la interconexión de todas sus fuentes de línea stereo incluyendo mesas de mezclas, grabadoras de disco duro y de masterización con distintos tipos de monitores de sala. El C control le ofrece cuatro grupos de entradas de línea stereo, un amplificador de auriculares con control de nivel y conmutación para tres grupos de monitores de sala de control. El C control le ofrece también una sofisticada sección de línea interior o Talkback, que incluye un micrófono condensador interno con la capacidad de dirigir la señal de línea interior a las salidas de grabadora de masterización y a la External Que para los auriculares. Con una conmutación completamente silenciosa y una calidad audio excelente, la ruta de señal del C control impresionará hasta a los críticos más especializados.

Aunque esta unidad ha sido diseñada para que su manejo sea muy sencillo, le recomendamos que dedique un mínimo tiempo a leer estas páginas de cara a que pueda entender completamente cómo usar cada una de las funciones que hemos incluido. En este manual, encontrará una descripción detallada de todas las características del C control, así como un recorrido guiado por sus paneles frontal y posterior, instrucciones paso-a-paso acerca del uso del C control y especificaciones técnicas completas. También encontrará una tarjeta de garantía—no olvide rellenarla y devolvérsela por correo para que pueda tener acceso a soporte técnico online y para que le podamos enviar información actualizada acerca de otros productos Samson en el futuro.

Con unos cuidados mínimos y una ventilación correcta, su C control le dará un perfecto resultado y sin averías durante años. Le recomendamos que apunte en el espacio de aquí abajo su número de serie y fecha de compra por si lo necesita para cualquier consulta en el futuro.

Número de serie:

Fecha de compra:

Si en algún momento esta unidad se estropea y ha de enviarla para su reparación, deberá solicitarnos un número de Autorización de Devolución (RA) antes de enviar la unidad Samson. Ningún aparato es aceptado sin este código. Póngase en contacto con Samson en el 1-800-3SAMSON (1-800-372-6766) para que le facilitemos un número de Autorización de Devolución antes de enviarnos la unidad. Si es posible devuélvanos el aparato dentro de su embalaje original, o perfectamente embalado caso de que no la haya guardado.

Funciones del C-control

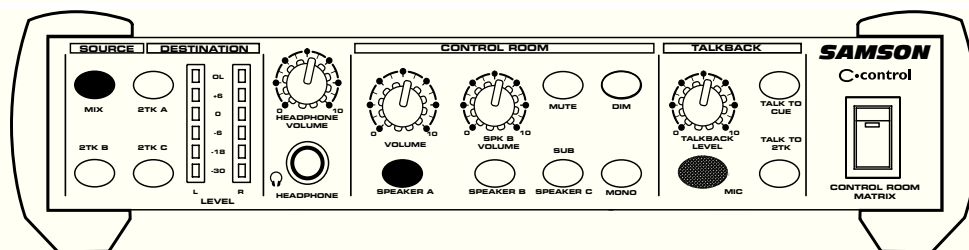

El amplificador de auriculares C-control de Samson utiliza la tecnología más moderna en cuanto a diseño de gestión de la ganancia. Aquí puede ver algunas de sus funciones:

- Selector de fuentes de entrada y de altavoces que le ofrecen un punto centralizado para el ruteo y escucha de fuentes stereo con distintos altavoces monitores.
- Selector de línea de altavoces de tres posiciones que le ofrecen conmutación A/B o A/B + C.
- Puede usar tres entradas stereo / masterización (2 pistas) para conectar unidades DAT, CD, MINIDISK, submezcladores, dispositivos MIDI o cualquier otra fuente stereo con nivel de línea.
- Cuatro interruptores de fuente stereo que se utilizan para direccionar cualquiera de las fuentes stereo que tenga conectadas a la salida de monitor.
- Salida de auriculares con control de nivel.
- Mando VOLUME de la sala de control que puede usar para ajustar el nivel global de los monitores conectados.
- Control SPEAKER 2 VOLUME que puede usar para igualar el volumen de SPEAKER 1 y de SPEAKER 2 de forma que estén al mismo nivel para cuando vaya a cambiar del uno al otro.
- Micro Talkback (línea interior) con interruptor momentáneo TALK y control LEVEL para dar paso a la conversación del técnico de mesa y/o del productor a los músicos a través de la salida CUE.
- Interruptor TALK TO CUE que cuando está activado dirige la señal del micrófono interno TALKBACK a la salida CUE que permite al técnico de mesa y/o al productor hablar a los músicos que están al otro lado del cristal del estudio.
- Interruptor TALK TO 2-TR que cuando está activado dirige la señal del micro TALKBACK interno a las salidas de masterización o de 2 pistas lo que permite al técnico de mesa y/o al productor grabar una reseñas del tipo " pista siete del jingle para el anuncio tal" en la remezcla final.
- Interruptor Mono que se usa para comprobar la compatibilidad mono de las mezclas y que cuando está activado hace que todas las fuentes de entrada sean sumadas en una señal mono.
- Interruptor Mono que le permite anular todas las entradas y salidas desde un único botón.
- Interruptor Dim que cuando está activado amortigua el nivel de todas las salidas en 20 dB.
- Entrada Main Mix Stereo para la conexión del equipo a la mesa de mezclas principal.
- Tres salidas de altavoces de nivel de línea, una de 6,3 mm balanceada y dos RCA no balanceadas.
- 4 entradas de nivel de línea stereo/dos pistas, tres de 6,3 mm balanceadas y una RCA no balanceada.
- Soportes laterales de goma con patas de tipo cuña que le permiten apilar varias unidades Samson de la clase C una encima de otra o colocarlas ergonómicamente en la mejor posición para su manejo.
- Tres años de garantía ampliada.

PANEL FRONTAL

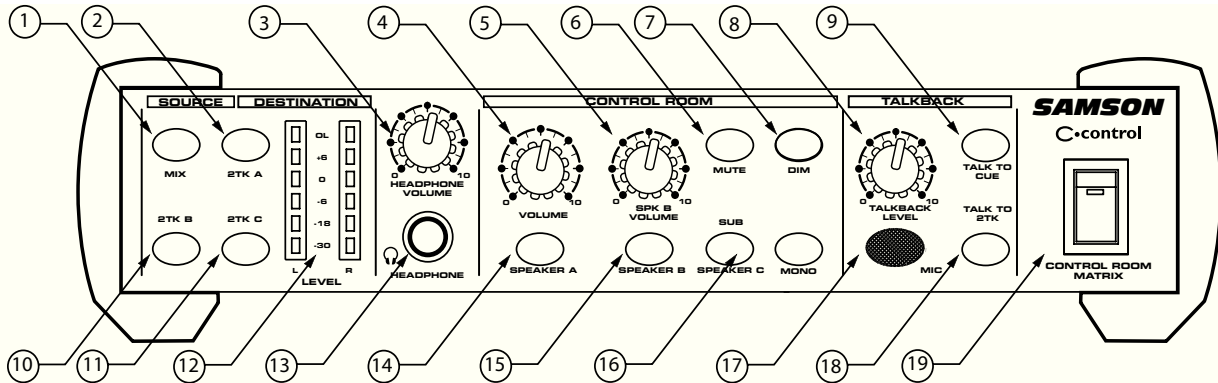

- 1 **INTERRUPTOR MIX SOURCE** - Se usa para asignar la entrada MIX principal a las salidas SPEAKER, CUE y HEADPHONE del C control.
- 2 **2 TK A SOURCE** - Sirve para asignar la entrada 2-track A a las salidas SPEAKER, CUE y HEADPHONE del C control.
- 3 **HEADPHONE VOLUME** - Ajusta el nivel de salida del amplificador de auriculares interno.
- 4 **CONTROL ROOM VOLUME** - Control de nivel master de todas las salidas de altavoces.
- 5 **SPEAKER B VOLUME** - Sirve para ajustar e igualar el nivel de la salida SPEAKER B.
- 6 **INTERRUPTOR MUTE** - Cuando lo active, todas las salidas del C control serán desactivadas.
- 7 **INTERRUPTOR DIM** - Cuando lo active, el nivel de salida de la sala de control será disminuido en 20 dB.
- 8 **TALKBACK LEVEL** - Se usa para controlar el nivel de salida del micrófono Talk-back interno.
- 9 **TALK TO CUE** - Cuando lo pulse, el micrófono interno estará activo y la señal de salida del mismo será enviada a la salida CUE.
- 10 **2 TK B SOURCE** - Sirve para asignar la entrada 2-track B a las salidas SPEAKER, CUE y HEADPHONE del C control.
- 11 **2 TK C SOURCE** - Se usa para asignar la entrada 2-track C a las salidas SPEAKER, CUE y HEADPHONE del C control.
- 12 **MEDIDOR DE NIVEL** - Medidor VU con seis segmentos LED que le muestra el nivel de entrada de -30 dB hasta OL (picos)
- 13 **CLAVIJA HEADPHONE** - Entrada de auriculares stereo standard de 6,3 mm que le permite monitorizar la señal desde el amplificador de auriculares interno del C control.
- 14 **SPEAKER A** - Cuando lo pulse, este interruptor activará las salidas SPEAKER A.
- 15 **SPEAKER B** - Cuando lo pulse, este interruptor activará las salidas SPEAKER A.
- 16 **SPEAKER C/SUB** - Cuando lo pulse, este interruptor activará las salidas SPEAKER A.
- 17 **MICROFONO TALKBACK** - Micrófono condensador interno que sirve para grabar o enviar señales de aviso procedentes de la sala de control.
- 18 **TALK TO 2-TRACK** - Cuando lo pulse, el micro interno estará activo y la señal de salida del mismo será dirigida a las salidas de 2 pistas.
- 19 **POWER** - Interruptor de encendido.

Controles y Funciones

PANEL TRASERO

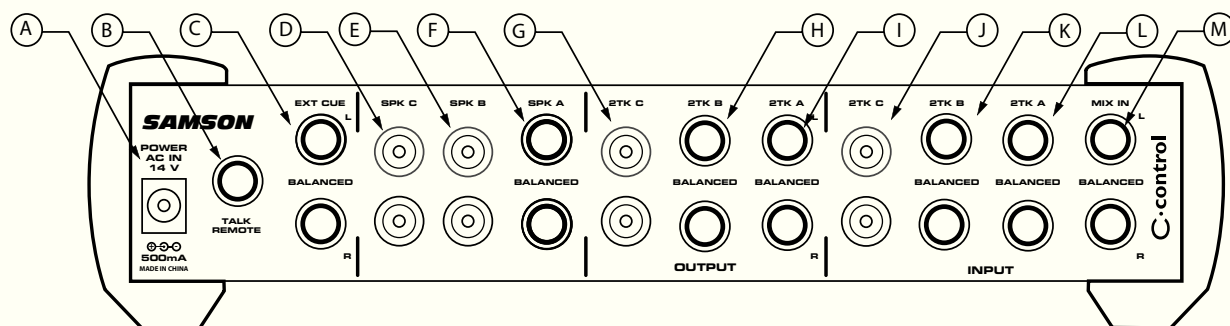

- A ENTRADA AC** - Conecte aquí el cable de corriente que se incluye con la unidad.
- B REMOTE TALK** - Conector de 6,3 mm que se usa para la conexión de un disparador TALKBACK externo.
- C EXTERNAL CUE** - Salida stereo con dos conectores de 6,3 mm balanceados para el envío de la mezcla izquierda y derecha del C control a un amplificador de auriculares.
- D SPEAKER C** - Salidas RCA stereo para la conexión de monitores autoamplificados o de una etapa de potencia de monitorización. Puede usarla también para conectar un subwoofer exterior.
- E SPEAKER B** - Salidas RCA stereo para la conexión de una etapa de potencia de monitorización o un par de monitores autoamplificados.
- F SPEAKER A** - Salidas de 6,3 mm stereo balanceadas para la conexión de una etapa de potencia de monitorización o un par de monitores autoamplificados.
- G SALIDA 2-TRACK C** - Salidas RCA stereo para la conexión de cualquier dispositivo de grabación de -10 dBu de nivel, como la tarjeta de sonido de un ordenador, minidisk o una grabadora de cassette no profesional.
- H SALIDA 2-TRACK B** - Salidas de 6,3 mm stereo balanceadas para la conexión de dispositivo de grabación de $+4$ dBu de nivel, como una grabadora DAT, tarjeta de sonido de ordenador o "tostadora" de CDs.
- I SALIDA 2-TRACK A** - Salidas de 6,3 mm stereo balanceadas para la conexión de dispositivos de grabación de $+4$ dBu de nivel, como una grabadora DAT, tarjeta de sonido de ordenador o "tostadora" de CDs.
- J ENTRADA 2-TRACK C** - Entradas RCA stereo para la conexión de cualquier fuente stereo de -10 dBu de nivel, como una tarjeta de sonido de ordenador, minidisk, reproductor de CD o grabadora de cassette no profesional.
- K ENTRADA 2-TRACK B** - Entradas de 6,3 mm stereo balanceadas para la conexión de cualquier fuente stereo de $+4$ dBu de nivel, como una grabadora DAT, tarjeta de sonido de ordenador, "tostadora" de CDs o submezclador.
- L ENTRADA 2-TRACK A** - Entradas de 6,3 mm stereo balanceadas para la conexión de cualquier fuente stereo de $+4$ dBu de nivel, como una grabadora DAT, tarjeta de sonido de ordenador, "tostadora" de CDs o submezclador.
- M ENTRADA MIX** - Entradas de 6,3 mm stereo balanceadas para la conexión de cualquier fuente stereo de $+4$ dBu de nivel, como su mesa de mezclas principal o sistema de grabación en disco duro.

CONFIGURACION RAPIDA

La configuración y ajuste de su C control es un proceso muy sencillo que solo le llevará unos pocos minutos. Existen varias formas de interconectar el C control con sus distintos montajes y equipos de grabación, por lo que dedique un tiempo en decidir qué dispositivos audio quiere conectar. La sección siguiente le muestra una configuración sencilla para un estudio de grabación típico con una mesa de mezclas analógica y dos grupos de monitores autoamplificados de estudio.

Extraiga la unidad de su embalaje (pero conserve la caja y el resto de materiales por si ha de enviar la unidad para su reparación en el futuro) y conecte el cable de corriente que se incluye en la entrada de corriente AC del panel trasero, aunque no conecte todavía el otro extremo a una salida de corriente eléctrica.

- Ajuste los controles a las posiciones siguientes:

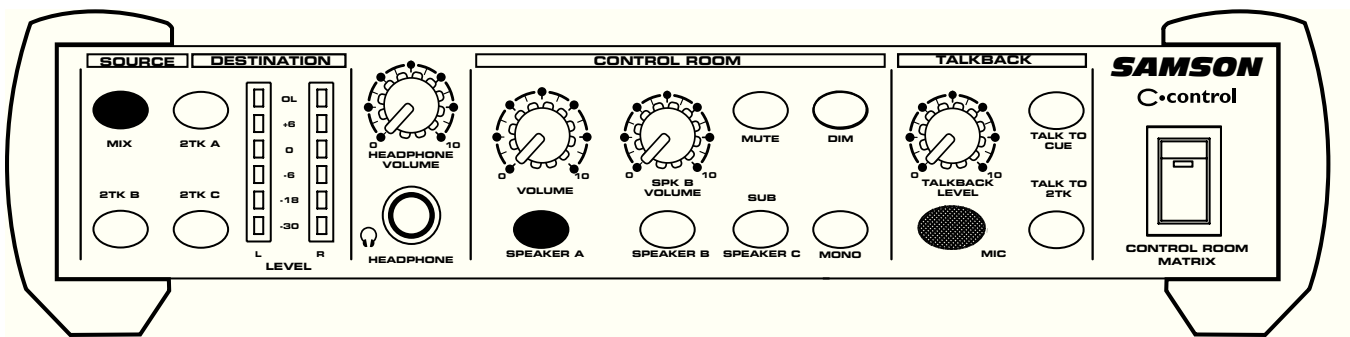

INTERRUPTOR MIX - PULSADO (LED ENCENDIDO)
INTERRUPTOR 2TK A - SIN PULSAR (LED APAGADO)
INTERRUPTOR 2TK B - SIN PULSAR (LED APAGADO)
INTERRUPTOR 2TK C - SIN PULSAR (LED APAGADO)
VOLUMEN HEADPHONE - 0
VOLUMEN CONTROL ROOM - 0
VOLUMEN CONTROL ROOM SPKR B - 0
INTERRUPTOR MUTE - OUT (LED APAGADO)
INTERRUPTOR DIM - OUT (LED APAGADO)

INTERRUPTOR SPEAKER A - PULSADO (LED ENCENDIDO)
INTERRUPTOR SPEAKER B - SIN PULSAR (LED APAGADO)
INTERRUPTOR SPEAKER C - SIN PULSAR (LED APAGADO)
NIVEL TALKBACK - 0
INTERRUPTOR TALK TO CUE - SIN PULSAR (LED APAGADO)
INTERRUPTOR TALK TO 2TK - SIN PULSAR (LED APAGADO)

- Conecte las salidas de su mesa de mezclas de la sala de control, o de la fuente stereo principal que quiera monitorizar a las clavijas de entrada MIX izquierda/derecha del panel trasero del C control. El C control acepta tanto señales balanceadas como no balanceadas. Por lo general, es preferible que use señales balanceadas dado que ofrecen una mejor calidad señal-ruido y reducen los ruidos extraños. Vaya a la página 17 de este manual si quiere ver una guía en profundidad acerca del cableado.
- Conecte las salidas izquierda y derecha SPEAKER A del C control a las entradas de los monitores autoamplificados principales. Las salidas SPEAKER A son balanceadas, pero puede usar tanto cables balanceados como no balanceados. Por lo general, es preferible que use señales balanceadas dado que ofrecen una mejor calidad señal-ruido y reducen los ruidos extraños. Vaya a la página 17 de este manual si quiere ver una guía en profundidad acerca del cableado.
- Conecte las salidas izquierda y derecha SPEAKER B del C control a las entradas de su etapa de potencia o monitores autoamplificados.
- Conecte el cable de corriente del C control a una salida de corriente y encienda la unidad pulsando su interruptor de encendido.
- Ahora, encienda su etapa de potencia o monitores de estudio autoamplificados y ajuste el control de nivel a sus posiciones normales.

Arranque rápido

CONFIGURACION RAPIDA - Continuación

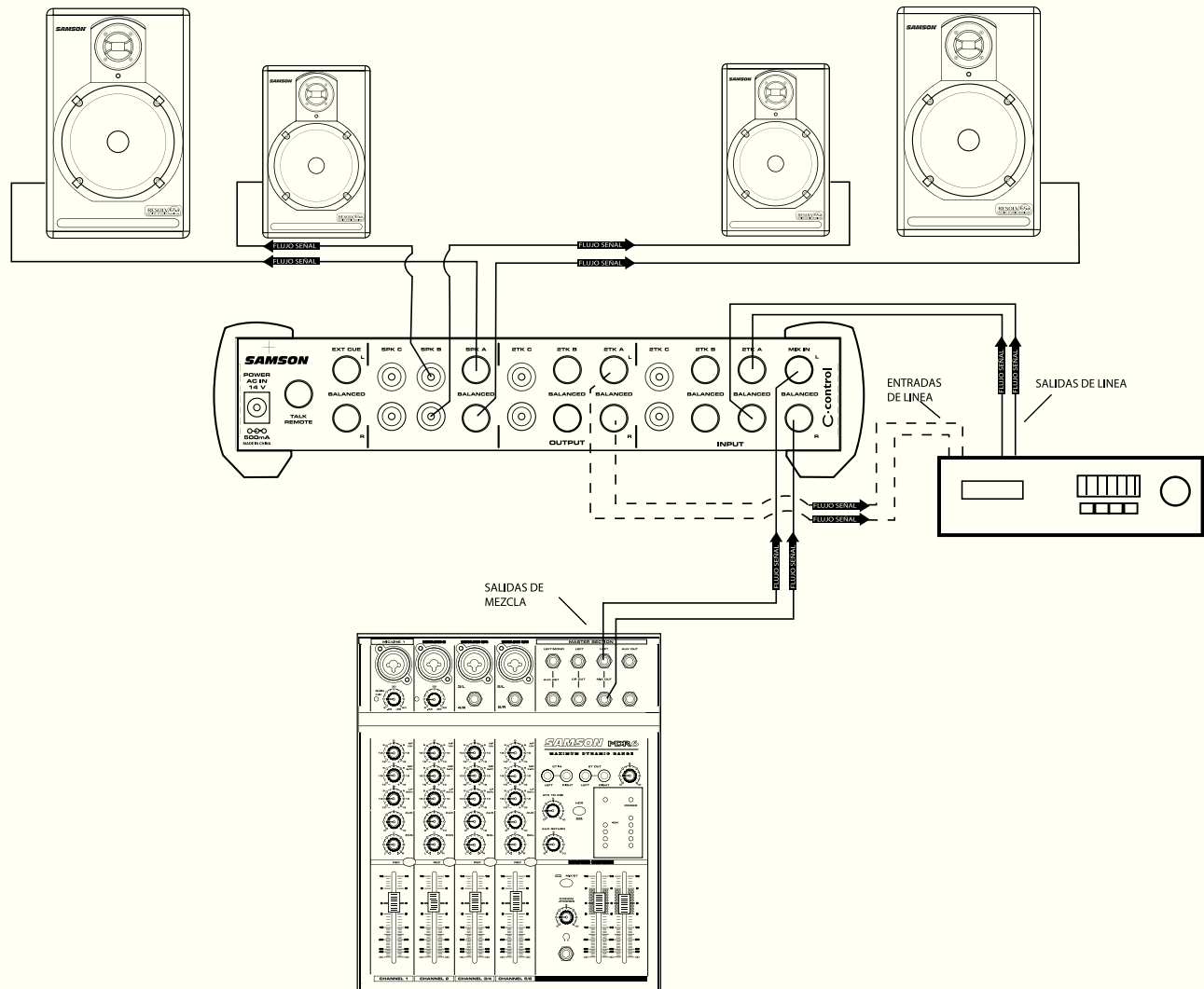

- Conecte una señal stereo (como la salida de un reproductor de CD) a su mesa de mezclas y suba el nivel master hasta aproximadamente los "0 dB".
- Una vez que haya ajustado un buen nivel, suba el control de volumen de su mesa de mezclas de la sala de control hasta que el medidor LEVEL del C Control le muestre aproximadamente "0 dB".
- Suba lentamente el control VOLUME de la sala de control del C control hasta que sus monitores principales de estudio lleguen al nivel de audición que quiera.
- Para elegir los monitores secundarios, pulse el interruptor Speaker B de forma que su piloto verde se ilumine.
- Ahora, cuando pulse este interruptor SPEAKER B estará eligiendo los monitores secundarios y a la vez desconectando los monitores principales.
- Suba lentamente el control SPK B LEVEL hasta que consiga el nivel que quiera.

Nota: Si quiere ajustar los dos pares de monitores al mismo nivel, haga una conmutación A/B y utilice el control SPK B LEVEL para ajustar el balance.

Conexión de grabadoras y fuentes de sonido stereo

Entradas del C control

El C control dispone de cuatro entradas stereo/2 pistas para la conexión de una amplia gama de fuentes de sonido incluyendo la salida de su mesa de mezclas principal o tarjeta de sonido de ordenador, una grabadora DAT, grabadora de bobina (sáquelas del trastero, siguen sonando muy bien), grabadora de cassette, reproductor CD, workstation MIDI o submezcladores, por decir solo algunos. Cada una de las entradas stereo del C controls puede ser activada o desactivada con los interruptores de asignación del panel frontal. Para una mayor flexibilidad, es posible tener cualquiera o todas las entradas stereo/2 pistas a la vez. Esto es especialmente útil cuando conecte las salidas de una mesa de mezclas principal o de una tarjeta de sonido de ordenador y las salidas de un submezclador o workstation MIDI ya que le permitirá monitorizar las fuentes de sonido y controlarlas como si fuesen una sola. Dado que el C control le ofrece muchas entradas y salidas para la conexión de sus unidades, hay muchas formas para la interconexión de este aparato. La sección siguiente describe las entradas stereo/2 pistas y la forma en que puede usarlas con los dispositivos habituales de un estudio de grabación. También puede encontrar en la página 15 de este manual un diagrama de "configuración típica", así como una guía de cableado en la página 17 que le servirá de gran ayuda a la hora de escoger los cables correctos para su configuración.

1 Entradas MIX

Las entradas MIX son las entradas stereo izquierda y derecha principales del C control. Estas entradas son balanceadas y están montadas en conectores TRS (punta/anillo/lateral) de 6,3 mm que aceptan fuentes de línea con un nivel de +4 dB. Conecte aquí las salidas de su mesa de mezclas o tarjeta de sonido.

2 Entradas 2-track A

Las entradas 2-Track A son balanceadas y están montadas en conectores TRS (punta/anillo/lateral) de 6,3 mm que aceptan fuentes de línea con un nivel de +4 dB. Puede conectar aquí una unidad DAT o grabadora de CD profesional.

3 Entradas 2-track B

Las entradas marcadas como 2-Track B son balanceadas y están montadas en conectores TRS (punta/anillo/lateral) de 6,3 mm que aceptan fuentes de línea con un nivel de +4 dB. Puede conectar aquí las salidas de un submezclador, una unidad DAT profesional o una grabadora de CD.

4 Entradas 2-track C

Las entradas 2-Track C son no balanceadas y están montadas en conectores RCA que aceptan fuentes de línea con un nivel de -10 dBu. Puede conectar aquí las salidas de un submezclador, grabadora de cassette o una grabadora de CD.

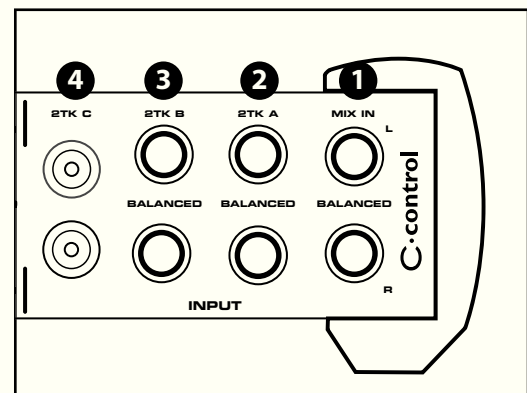

Configuración del C-control

Salidas de línea de 2 pistas del C control

El C control le ofrece tres salidas stereo/2 pistas que le permiten conectar las entradas de una amplia gama de dispositivos de grabación como grabadoras DAT, grabadoras de bobina, grabadoras de cassette o reproductores / tostadoras de CD. La señal que es asignada en la sección de fuente del C control está siempre presente a todo su volumen y no se ve afectada por el mando de nivel de la sala de control. Para evitar problemas de bucles de realimentación, asegúrese de hacer coincidir las salidas de 2 pistas con sus entradas correspondientes. En otras palabras, si conecta su grabadora DAT a las entradas A de 2 pistas, asegúrese de conectar las salidas A de 2 pistas a las entradas de su grabadora DAT. El C control le ofrece muchas entradas y salidas para la conexión de su equipo, por lo que puede conectar esta unidad de muchas formas. La sección siguiente le describe las salidas de 2 pistas y la forma en que puede usarlas con los dispositivos que encontrará normalmente en un estudio de grabación. También puede encontrar en la página 15 de este manual un diagrama de "configuración típica", así como una guía de cableado en la página 17 que le servirá de gran ayuda a la hora de escoger los cables correctos para su configuración.

5 Salidas 2-track A

Las salidas 2-Track A son balanceadas y están montadas en conectores TRS (punta/anillo/lateral) de 6,3 mm que dan salida a una señal de línea con un nivel de +4 dB. Aquí puede conectar una grabadora DAT profesional, una pletina de bobina o una "tostadora" de CDs.

6 Salidas 2-track B

Las salidas marcadas como 2-Track B son balanceadas y están montadas en conectores TRS (punta/anillo/lateral) de 6,3 mm que dan salida a una señal de línea con un nivel de +4 dB. Puede usar estas salidas para conectar las entradas de una pletina de cassette no profesional o una grabadora de CD.

7 Salidas 2-track C

Las salidas 2-Track C son no balanceadas, están montadas en conectores RCA y dan salida a una señal de línea con un nivel de -10dB. Puede usar estas salidas para conectar las entradas de una pletina de cassette no profesional o una grabadora de CD.

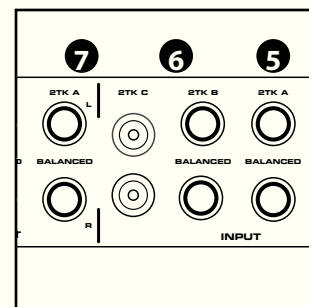

Conexión de salidas de altavoz con nivel de línea

El C control le ofrece tres grupos de salidas de nivel de línea para la conexión de hasta tres parejas de monitores de estudio. Las salidas Speaker son seleccionadas desde los interruptores de selección del panel frontal. Las salidas de altavoz A y B están conmutadas y se utilizan habitualmente para realizar comparaciones entre una pareja de monitores de campo cercano y una de campo medio o lejano. La salida de altavoces C/Sub puede ser activada o desactivada de forma independiente, por lo que resulta ideal para la conexión de un subwoofer que puede activar por separado para conseguir un sonido más "potente", pero que también puede desactivar para mezclas en las que el control del sonido resulte crítico. Puede encontrar más información acerca de la función de conmutación de altavoces en la sección "Manejo del C control" de este manual, un poco más adelante. También puede encontrar en la página 15 de este manual un diagrama de "configuración típica", así como una guía de cableado en la página 17 que le servirá de gran ayuda a la hora de escoger los cables correctos para su configuración.

Configuración del C-control

8 Speaker A

Las salidas Speaker A son balanceadas y están montadas en conectores TRS (punta/anillo/lateral) de 6,3 mm que dan salida a una señal de línea con un nivel de +4 dB. Puede conectar estas salidas a unos monitores de estudio activos o a una etapa de potencia.

NOTA IMPORTANTE: De cara a mantener la mejor estructura de ganancia y relación señal-ruido posible, le recomendamos que utilice solamente cables balanceados en las salidas SPEAKER A. Para una información más detallada sobre diagramas de cableado, vea la página 17 de este manual.

9 Speaker B

Las salidas Speaker B son no balanceadas y están montadas en conectores RCA que dan salida a una señal de línea a un nivel de -10 dBu. Puede conectarlas a un monitor de estudio activo, altavoz multimedia o etapa de potencia.

10 Speaker C

Las salidas Speaker C son no balanceadas y están montadas en conectores RCA que dan salida a una señal de línea a un nivel de -10 dBu. Puede conectarlas a un monitor de estudio activo, altavoz multimedia o etapa de potencia.

11 Salida External Cue

Las salidas External Cue son balanceadas y están montadas en conectores TRS (punta/anillo/lateral) de 6,3 mm y dan salida a una señal de línea a un nivel de +4 dB. Esta salida se usa para conectar la señal proveniente del micrófono Talkback o de línea interior a su mezcla cue de auriculares. Muchos buenos amplificadores de auriculares como el C cue 8 o S phone de Samson ofrecen una entrada auxiliar para que pueda mezclar la señal del micro talkback con la mezcla de escucha stereo de su mesa de mezclas. Esta función permite al técnico de mesa y/o productor hablar a los músicos a través de la mezcla de auriculares. Puede encontrar más información acerca de esta función en la sección "Manejo del C control" más adelante en este manual.

12 TALK REMOTE

El micrófono TALKBACK del C control puede ser activado o desactivado desde un disparador exterior conectado a la entrada TALK REMOTE. El cableado de esta entrada de 6,3 mm es del tipo "normalmente abierto", por lo que un interruptor que conmute la PUNTA del conector TALK REMOTE a su LATERAL activará o desactivará el micrófono TALKBACK de forma momentánea. Esto permitirá al productor moverse libremente por el estudio mientras habla con los músicos.

13 AC INLET

A través de esta entrada AC el C control recibe su entrada de corriente eléctrica desde su fuente de alimentación interna de 18 voltios AC. Asegúrese de usar solo el cable Samson AC1800 con el C control.

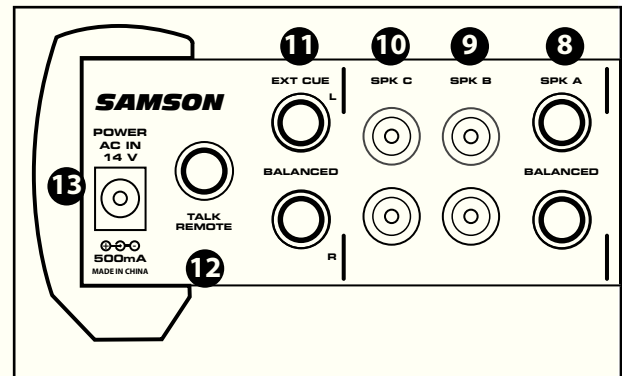

Manejo del C-control

Manejo del C Control

Una vez que haya conectado sus grabadoras stereo, fuentes de sonido stereo y monitores de estudio puede comenzar a utilizar y a disfrutar de las increíbles características del C control. La sección siguiente le enseñará el manejo de los interruptores, mandos y funciones operativas del C control.

Controles y Funciones

14 Interruptor POWER

Utilice el interruptor POWER para encender y apagar el C control. Cuando el interruptor POWER esté ajustado a la posición on, la unidad estará encendida y el piloto verde de este interruptor POWER se iluminará para indicarle que la unidad ya está lista para funcionar.

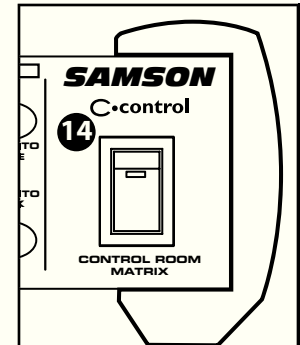

Interruptores de asignación de fuente

Cuando active cualquiera de los interruptores de asignación de fuente, su piloto asociado se iluminará para indicarle que la señal de dicha entrada de fuente está activada y que la escuchará a través de todas las salidas incluyendo las salidas SPEAKER elegidas y las salidas HEADPHONE y EXTERNAL CUE. El C control le permite monitorizar más de una fuente stereo a la vez, por lo que podrá tener una asignación de fuente activa al elegir otra. Para desactivar una asignación de fuente simplemente pulse su botón de asignación de fuente una segunda vez.

15 Interruptor MIX

El interruptor MIX se utiliza para asignar la señal audio del dispositivo que esté conectado a las entradas MIX izquierda y derecha al bus de monitorización.

16 Interruptor 2 TK A

Use el interruptor 2TK A para asignar la señal que esté conectada a las entradas 2-track A izquierda y derecha al bus de monitorización stereo principal.

17 Interruptor 2 TK B

Se usa para asignar la señal conectada a las entradas 2 TK B izquierda y derecha al bus de monitorización.

18 Interruptor 2 TK C

Se usa para asignar la señal conectada a las entradas 2 TK C izquierda y derecha al bus de monitorización.

19 Medidor de nivel master

La sección master del C control incluye un medidor de nivel de 6 segmentos LED que le muestra el nivel de entrada del bus principal izquierdo y derecho en decibelios (dBs) desde los -30 a la sobrecarga (OL). La señal mostrada en el medidor LEVEL le muestra el nivel combinado de todas las señales de las entradas de dos pistas. Si el medidor LEVEL le muestra una señal saturada o sobrecargada, disminuya la señal o señales que estén siendo enviadas al bus stereo.

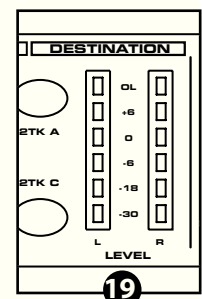
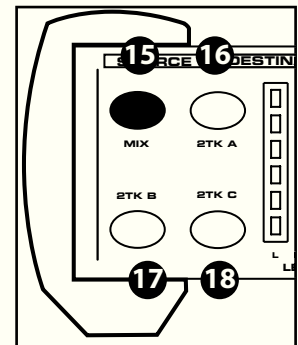

Uso del amplificador de auriculares

El C control incluye un amplificador de auriculares interno para la monitorización de la mezcla y/o cualquiera de las entradas de dos pistas asignadas.

PRECAUCION: Dado que el C control es capaz de general altos niveles de volumen, comience siempre primero con el mando HEADPHONE VOLUME al mínimo y súbalo después lentamente hasta que llegue al nivel de escucha adecuado.

20 Volumen de auriculares

El control HEADPHONE VOLUME se utiliza para ajustar el nivel de los auriculares que tenga conectados a la salida HEADPHONE del panel frontal. La señal que es enviada a los auriculares proviene de antes del interruptor MUTE, por lo que es posible escuchar la señal a través de los auriculares incluso aunque los monitores conectados estén desactivados.

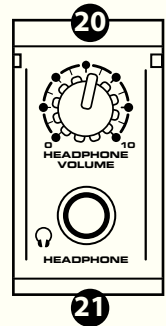

21 Conector de auriculares

La salida HEADPHONE del C control acepta conectores TRS (punta/anillo/lateral) standard de 6,3 mm stereo de auriculares. Puede conectar cualquier tipo de auriculares standard con una impedancia de 8 a 240 ohmios.

Sección de la sala de control

22 Volumen

El mando VOLUME del C control es el control principal de nivel de la sala de control. Utilice este mando para ajustar el nivel global de todas las salidas SPEAKER.

23 Volumen Speaker B

El control de volumen SPEAKER B se utiliza para ajustar el nivel de la salida SPEAKER B y actúa junto con el mando VOLUME de la sala de control. Esto quiere decir que si baja al mínimo el volumen de la sala de control (completamente a la izquierda), no habrá salida en los altavoces B, sea cual sea el nivel ajustado en el mando SPEAKER B. Utilice el mando de control SPEAKER B para ajustar el balance entre los monitores que tenga conectados en las salidas SPEAKER A y los de las salidas SPEAKER B.

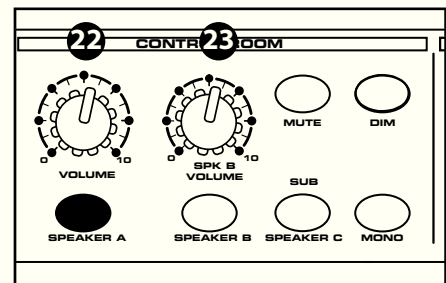

Para ajustar el balance entre los monitores conectados en las salidas SPEAKER A y SPEAKER B, primero baje el control de volumen de la sala de control a un nivel bajo y ajuste el nivel SPEAKER B al mínimo (totalmente a la izquierda). Asegúrese de que la salida SPEAKER B esté activa activando el interruptor SPEAKER B (su piloto verde deberá iluminarse). Después, active y desactive el interruptor SPEAKER A mientras ajusta el control de volumen SPEAKER B hasta igualar el nivel de los dos grupos de monitores. Una vez que haya igualado el balance de nivel, utilice el mando VOLUME de la sala de control para ajustar el nivel global de ambos grupos de monitores.

Manejo del C-control

Ajuste del nivel SPEAKER C/SUB

El mando VOLUME de la sala de control se usa exclusivamente para ajustar el nivel de la salida SPEAKER C. Para ajustar el balance con respecto a los altavoces A/B, use el control de nivel de entrada de su etapa de potencia, monitores autoamplificados o amplificador de subwoofer.

24 Interruptor MUTE

Este interruptor le ofrece una forma sencilla de desactivar cualquiera o todas las salidas SPEAKER con una sola pulsación de botón. Cuando el interruptor MUTE esté activado, su piloto rojo se iluminará para indicarle que no hay ninguna señal presente en las salidas SPEAKER. Aunque todas las salidas de altavoces estarán desactivadas cuando el interruptor MUTE esté conectado, seguirá teniendo señal a través de las salidas HEADPHONE y EXTERNAL CUE.

25 Interruptor Dim

El C control le ofrece una función muy útil llamada DIM que le permite disminuir el nivel global de la sala de control con solo pulsar un botón. Cuando coloque el interruptor DIM en su posición on, su piloto amarillo se encenderá y el nivel general de todos los monitores que tenga conectados disminuirá en 20 dB. Esto le permitirá bajar rápidamente los niveles de los altavoces para hablar con alguien que esté en la sala de control o por teléfono sin tener que desactivar completamente los altavoces.

26 Interruptor Mono

Con el C control es muy sencillo comprobar la compatibilidad mono de sus mezclas gracias a la función Mono. Para escuchar su mezcla en mono, simplemente pulse el interruptor MONO y el piloto amarillo se iluminará para indicarle que todas las salidas están recibiendo una señal mono.

27 Interruptor de asignación SPEAKER A

Puede utilizar el interruptor SPEAKER A de dos formas distintas dependiendo de la posición del interruptor SPEAKER B. Si el interruptor SPEAKER B no está asignado (piloto apagado), entonces SPEAKER A simplemente activará o desactivará la salida SPEAKER A. Cuando el piloto esté encendido, la salida estará activa y podrá escuchar la señal de los monitores conectados a las salidas SPEAKER A. Si el interruptor de asignación SPEAKER B está activado (piloto encendido), el interruptor SPEAKER A funcionará como un conmutador A/B de selección entre los monitores conectados a las salidas SPEAKER A y SPEAKER B.

28 Interruptor de asignación SPEAKER B

Cuando este interruptor SPEAKER B esté activado (piloto encendido), podrá activar las salidas SPEAKER B usando el interruptor SPEAKER A para cambiar entre las salidas SPEAKER A y SPEAKER B. Vea en el punto anterior la información acerca de la selección entre las salidas SPEAKER A y SPEAKER B.

29 Interruptor de asignación Speaker C/SUB

El interruptor SPEAKER C/SUB se utiliza para activar los monitores o el subwoofer que esté conectado a las salidas SPEAKER C. El interruptor de asignación SPEAKER C actúa de forma independiente con respecto a los interruptores SPEAKER A y/o SPEAKER B, por lo que es una salida ideal para usar un subwoofer. Dado que este interruptor actúa de forma independiente a los otros, puede dejar un subwoofer activo mientras escucha los monitores SPEAKER A o SPEAKER B, así como activarlo o desactivarlo fácilmente.

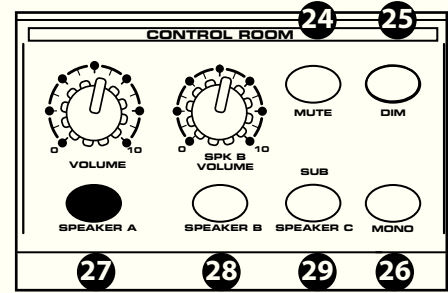

SECCION TALKBACK O DE LINEA INTERIOR

29 MICROFONO TALKBACK O DE LINEA INTERIOR

El C control dispone de un micrófono condensador interno situado en el panel frontal que puede usar para grabar una reseña o un aviso audio en la unidad de dos pistas que tenga conectada o para comunicarse con los otros músicos que estén escuchando la mezcla de las salidas EXTERNAL CUE. La sección siguiente le enseña en detalle cómo dirigir la señal y controlar el nivel de este MICROFONO TALKBACK o de línea interior.

30 Talk To 2-Track

El interruptor TALK TO 2-Track se usa para asignar el micro TALKBACK a las salidas 2-Track. Esto permite que el técnico de mesa y el productor que están en la sala de control del estudio graben una reseña audio en cualquiera de las grabadoras de dos pistas que tenga conectadas. El interruptor TALK TO 2-track es de tipo "momentáneo", por lo que debe mantenerlo pulsado mientras habla o graba la señal a través del micro TALKBACK en la unidad grabadora.

31 Talk To Cue

Puede usar el interruptor TALK TO CUE para asignar el micro TALKBACK a la salida EXTERNAL CUE. Esto permite que el técnico de mesa y el productor que están en la sala de control del estudio se comuniquen con los músicos que estén dentro de la sala de grabación. Este interruptor TALK TO CUE es de tipo "momentáneo", por lo que debe mantenerlo pulsado mientras habla o graba la señal a través del micro TALKBACK.

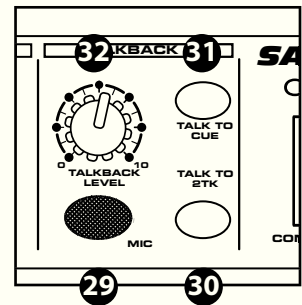

32 Nivel de línea interior

Este control se usa para ajustar el volumen de la señal captada desde el micrófono TALKBACK interno. Tenga en cuenta que es más que probable que alguien esté monitorizando la salida EXTERNAL CUE a través de auriculares cuando pulse TALK TO CUE, por lo que asegúrese de empezar siempre a un nivel bajo. Cuando utilice el interruptor Talk to 2-track, ajuste el nivel del micrófono TALKBACK comprobando los medidores de nivel de entrada de las unidades de dos pistas conectadas.

Uso de la función Talkback remota

Puede controlar a distancia la activación del micro Talkback por medio de un interruptor de tipo momentáneo conectado a la clavija TALK REMOTE del panel trasero. Puede usar un pedal de disparo standard, como los que puede adquirir en cualquier tienda de artículos musicales, o un disparador inalámbrico como el Switchcraft SERIES ED900 para conmutar sin problemas el circuito de línea interior sin tener que tocar el C control. Aquí abajo puede ver un diagrama del cableado necesario para este interruptor REMOTE TALK.

Configuración típica del C-control

CONFIGURACION DE MEZCLA CUE PARA GRABACION VOCAL MULTIPISTAS

El diagrama siguiente le muestra una configuración típica de estudio con el C control interconectado a una mesa de mezclas, dos grupos de monitores de estudio con subwoofer, una pletina DAT, un workstation MIDI, un amplificador de auriculares y una grabadora de disco duro. Recuerde, hay muchas formas distintas de interconectar su C control, por lo que su configuración puede que deba ser distinta a esta.

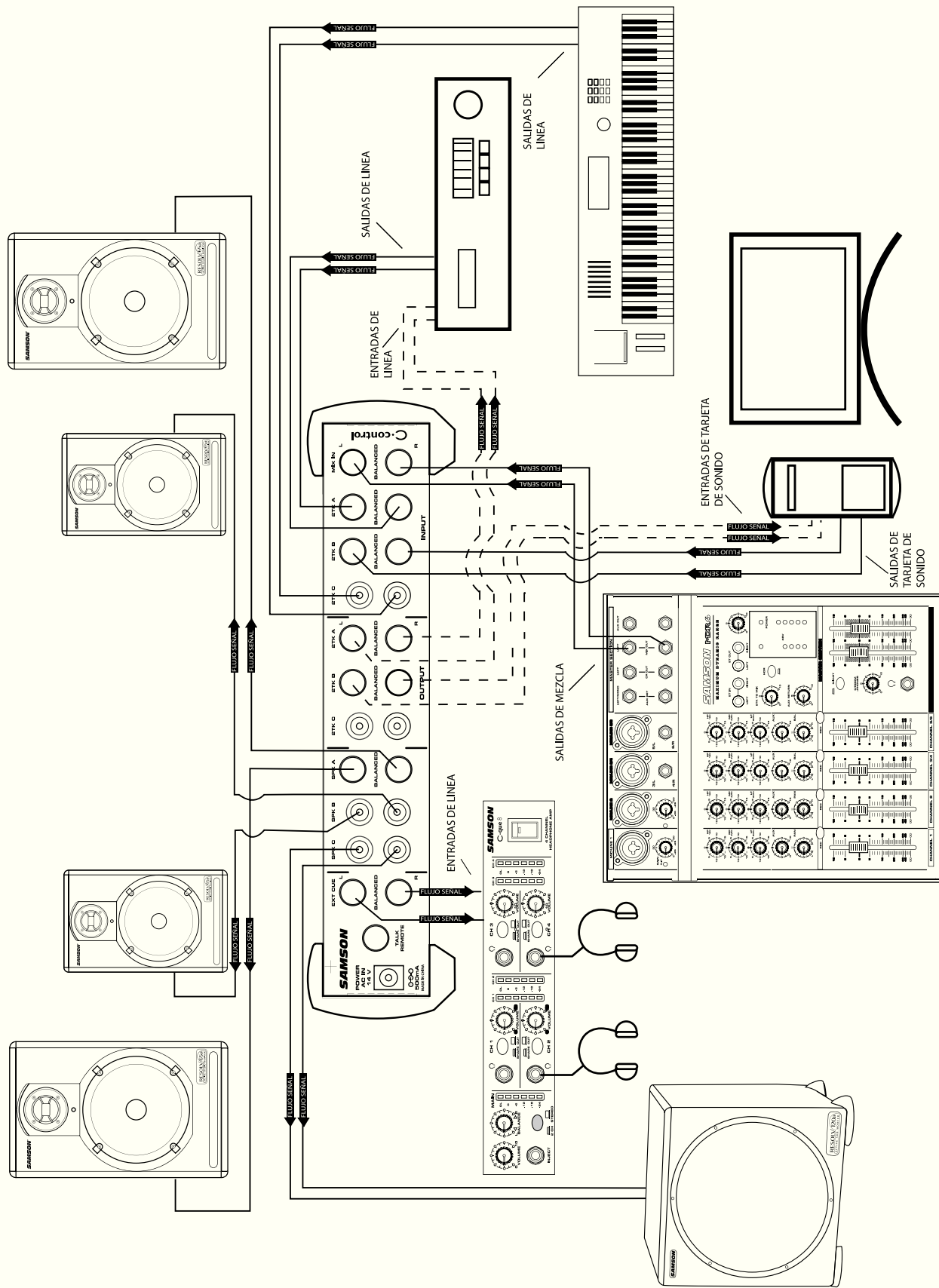

Colocación en pila y cuña del C-control

C-control apilado

Puede apilar un C control, o cualquier otro aparato Samson de la clase C, encima de otra unidad de esta serie simplemente alineando los laterales de goma. **Nota importante:** Cuando coloque el C control en una pila, asegúrese de que solo la unidad de abajo del todo tenga instaladas las patas para colocación en cuña.

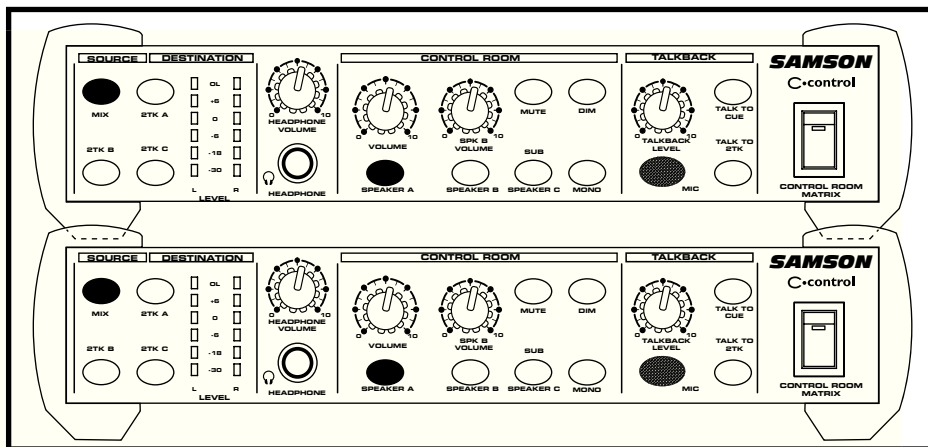

- Quite el tornillo inferior de la pata de goma frontal derecha.
- Identifique la pata de cuña derecha por su marca "R" en su parte superior.
- Coloque esta pata en cuña debajo de la pata de goma como le muestra el gráfico.
-

Instalación de las patas de cuña

Puede instalar las patas en cuña que se incluyen con su C control y que le permiten situar esta unidad en cualquier ángulo sobre un workstation o dispositivo de sobremesa. Siga estas sencillas instrucciones para instalar estas patas de cuña.

- Quite el tornillo inferior de la pata de goma frontal derecha.
- Identifique la pata de cuña derecha por su marca "R" en su parte superior.
- Coloque esta pata debajo de la pata de goma como le muestra el gráfico.
- Use el tornillo de 4 x 10 mm que se incluye para sujetar la pata.
- Repita los pasos anteriores con la pata de goma frontal izquierda.

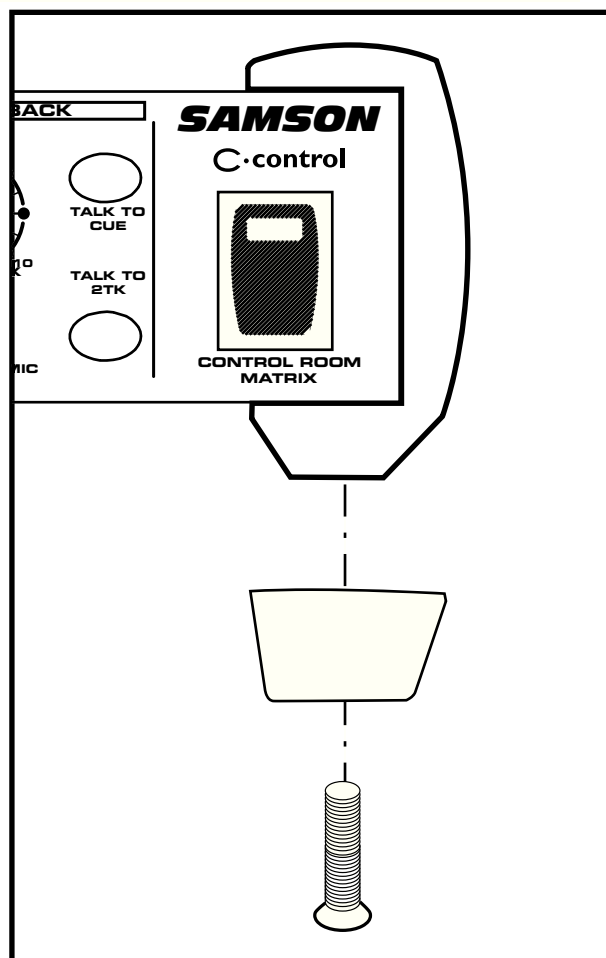

Guía de cableado del C-control

Guía de cableado del C control

Existen varias formas de interconectar el C control, dependiendo de su configuración de monitorización concreta. Siga lo indicado en los diagramas siguientes para conectar su sistema de monitores.

Cable RCA a RCA

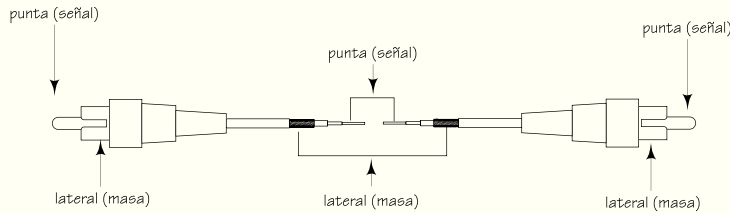

Cable de 6,3 mm a 6,3 mm no balanceado

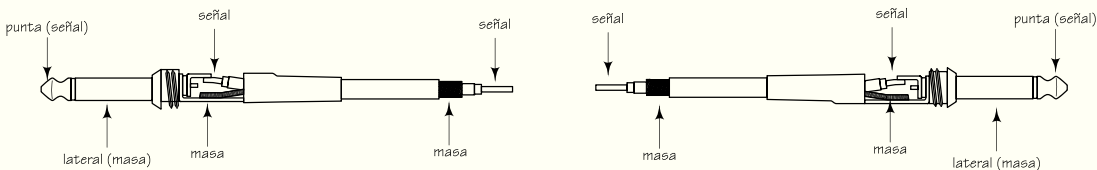

Cable de 6,3 mm a 6,3 mm balanceado

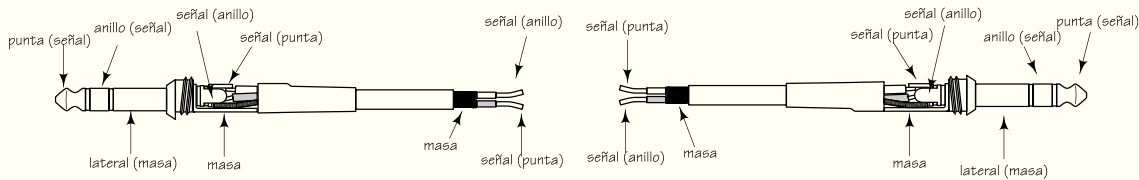

Cable XLR a XLR balanceado

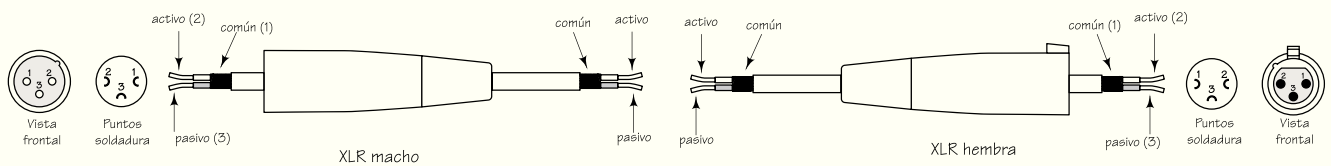

Cable de 6,3 mm a RCA no balanceado

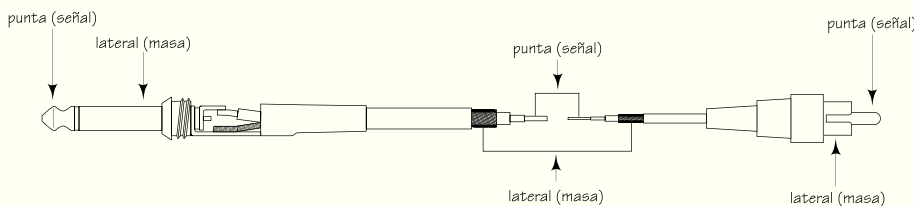

Cable de XLR a RCA no balanceado

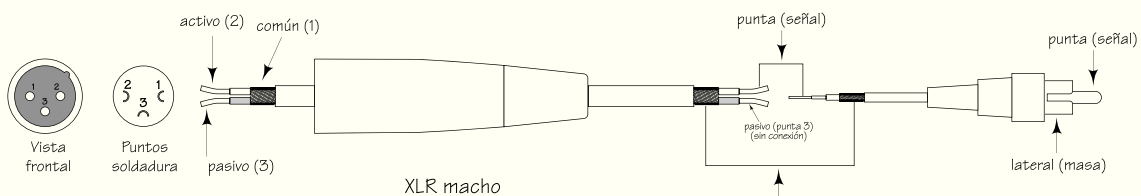

Adaptador doble para rack de la clase C• (opcional)

Puede adquirir el accesorio adaptador doble para rack de la clase C en cualquiera de los comercios habituales donde compre productos Samson o a través de nuestra página web: www.samsontech.com.

1. Desconecte todos los cables que puedan estar conectados de la unidad de clase C que vaya a montar; es decir, el cable de conexión a corriente, todos los cables audio y el de los auriculares.
2. Alinee los agujeros del C•Rack con los agujeros que hay en la parte inferior de la unidad de clase C que vaya a montar. Utilice los tornillos phillips M4 que se incluyen para fijar la unidad al rack como le mostramos abajo.
3. Repita los pasos 1 y 2 para montar una segunda unidad de la clase C•, si quiere.
4. Una vez que haya montado las unidades en el C• Rack, podrá colocar todo ese bloque en un bastidor rack standard y fijarlo a través de las asas rack. (los tornillos de estas no se incluyen)
5. Para sacar las unidades de clase C• del C•Rack, realice al revés los pasos anteriores.

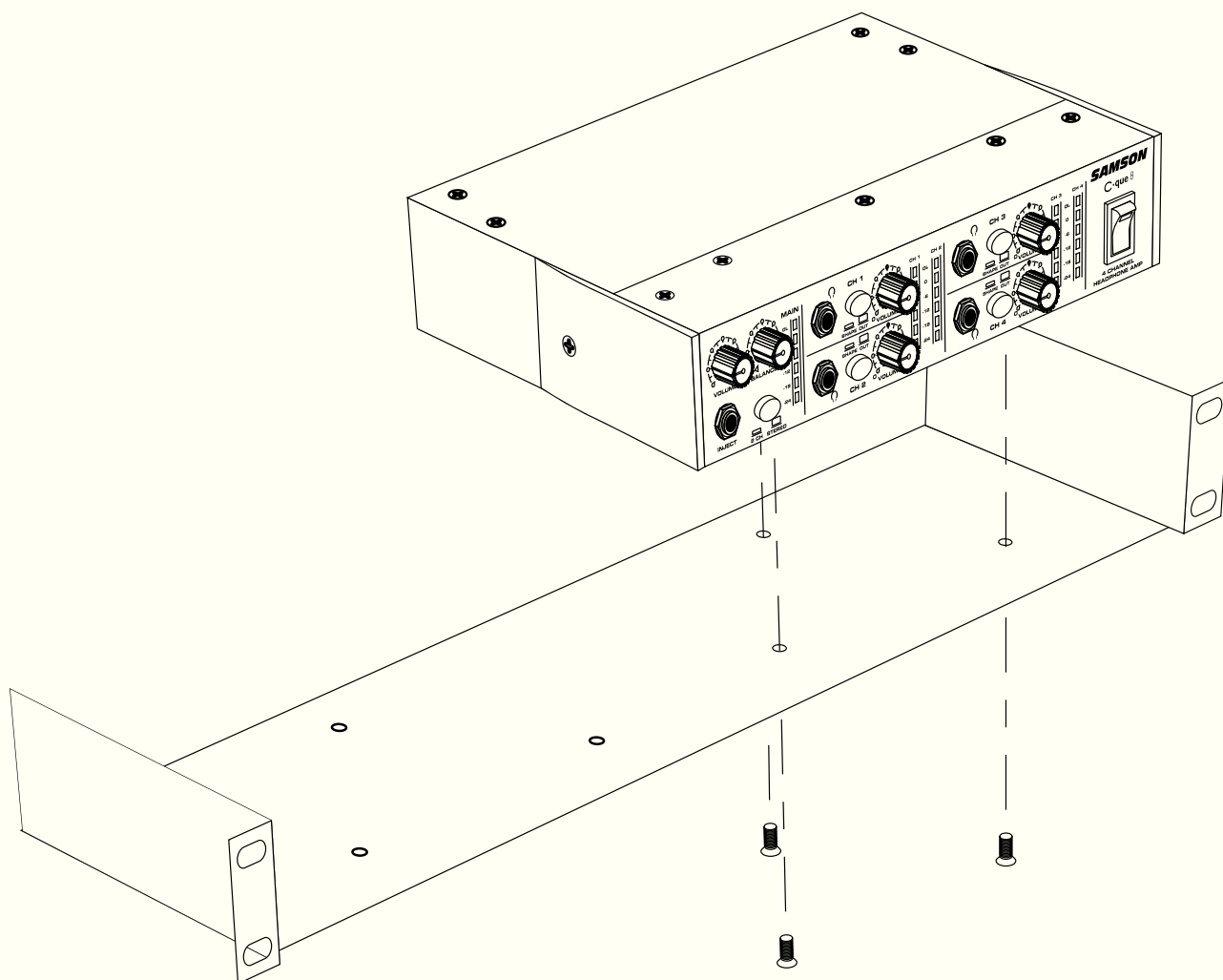

Si tiene cualquier tipo de problema o necesita asistencia técnica sobre alguna de nuestras unidades, póngase en contacto con el servicio de atención al cliente de Samson en el teléfono 1-800-3SAMSON (1-800-372-6766) en horario de 9AM a 5PM (horario de costa este) de lunes a viernes. Si necesita más información, visite nuestra página web en la dirección www.samsontech.com.

Specifications/Caractéristiques techniques/Technische Daten/Especificaciones técnicas

Specifications

Global Specifications

Frequency response	10 Hz to 32 kHz, +/- 3 dB
Noise	> 90 dB, unweighted, 22 Hz to 22 kHz
THD	0.008 % typ. @ +4 dBu, 1 kHz

Control Knobs

Control Room Level	Rotary Variable Resistor, Audio Taper
Speaker B Level	Rotary Variable Resistor, Audio Taper
Headphone Level	Rotary Variable Resistor, Audio Taper
Talkback Level	Rotary Variable Resistor, Audio Taper

Function switches

MIX Assignment Switch	Push Switch, Green LED indicator
2TK A Assignment Switch	Push Switch, Green LED indicator
2TK B Assignment Switch	Push Switch, Green LED indicator
2TK C Assignment Switch	Push Switch, Green LED indicator
SPEAKER A Switch	Push Switch, backlit Green LED indicator
SPEAKER B Switch	Push Switch, backlit Green LED indicator
SPEAKER C/SUB Switch	Push Switch, backlit Green LED indicator
TALK TO CUE Switch	Push Switch, backlit Green LED indicator
TALK TO 2TK Switch	Push Switch, backlit Green LED indicator
MUTE Switch	Push Switch, backlit Red LED indicator
DIM Switch	Push Switch, backlit Yellow LED indicator
Mono Switch	Push Switch, backlit Yellow LED indicator
Power Switch	Rocker, backlit Green LED

Front Panel Connectors

Headphone Output	1/4-Inch Phone, TRS
------------------	---------------------

Rear Panel Connectors

Inputs	
MIX IN Left and Right	1/4-Inch Phone, balanced, TRS
2TK A IN Left and Right	1/4-Inch Phone, balanced, TRS
2TK B IN Left and Right	1/4-Inch Phone, balanced, TRS
2TK C IN Left and Right	RCA, unbalanced

Line Outputs

2TK A OUTPUT Left and Right	1/4-Inch Phone, balanced, TRS
2TK B OUTPUT Left and Right	1/4-Inch Phone, balanced, TRS
2TK C OUTPUT Left and Right	RCA, unbalanced

Speaker Outputs

SPEAKER A OUTPUT Left and Right	1/4-Inch Phone, balanced, TRS
SPEAKER B OUTPUT Left and Right	RCA, unbalanced
SPEAKER C/SUB OUTPUT Left and Right	RCA, unbalanced

Specifications/Caractéristiques techniques/Technische Daten/Especificaciones técnicas

Specifications - continued

Control

Remote Talkback Switch 1/4-Inch TRS

Microphone

Talkback Microphone Internal condenser

Metering

Input Level Six Segment, LED VU Meter (OL, +6, 0, -6, -18, -30)

Power Supply

Mains Voltages USA/Canada 105-125 VAC ~, 60 Hz

Mains Voltages Europe 215 – 254 VAC~,50Hz

Power Inlet Standard IEC receptacle / with fuse

Power Consumption 29 Watts Max.

Physical

Dimensions 1 3/4" (44.5 mm) * 19" (482.6 mm) * 8 1/2" (217 mm)

Net Weight 5.5lbs., (2.5 kg)

Shipping Weight 8lbs., (3.6 kg)

C-control Block Diagram

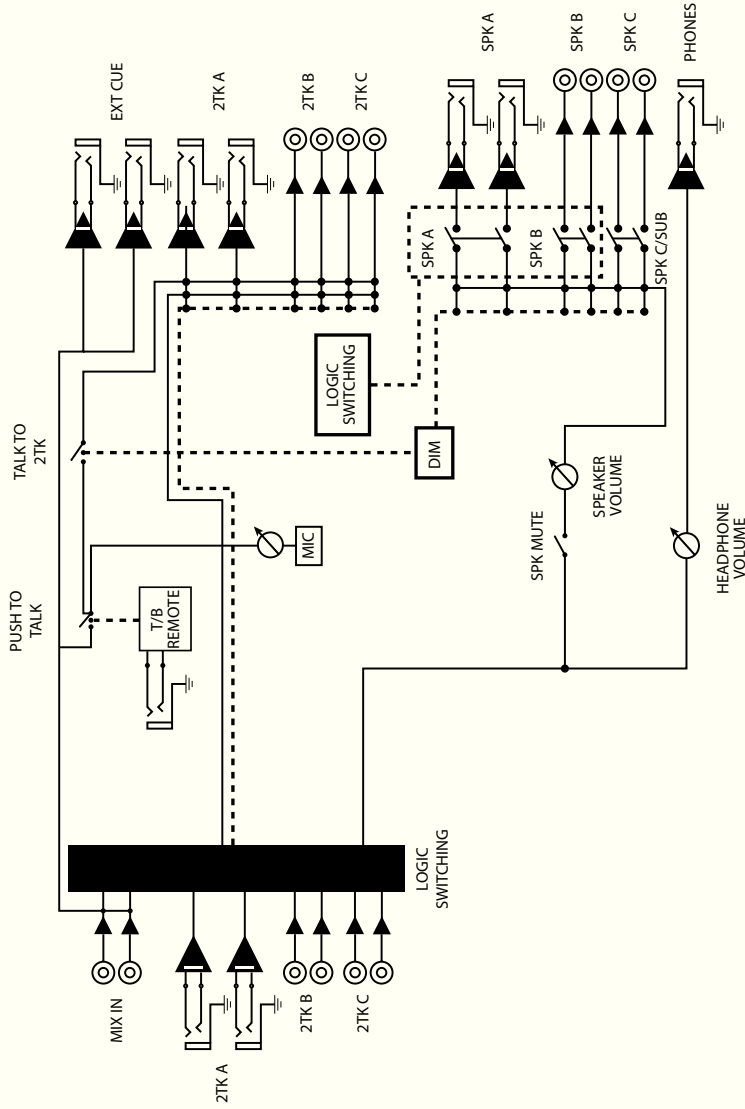

C O N N E C T I O N S

INPUT/OUTPUT		TIP	RING	SLEEVE	HOT	COLD	GND
PHONES							
TIP	RIGHT	SLEEVE					
LEFT		GND					
RCA							
TIP		SLEEVE					
HOT		GND					
REMOTE							
TIP	RING	SLEEVE					
SND	RET						

www.samsontech.com

C-control CONTROL ROOM MATRIX

Samson Technologies Corp.
575 Underhill Blvd.
P.O. Box 9031
Syosset, NY 11791-9031
Phone: 1-800-3-SAMSON (1-800-372-6766)
Fax: 516-364-3888
www.samsontech.com