

# Quick Start Guía rápida

# Démarrage rapide



## HP Photosmart Pro B9100 series



# 1

## Unpack the printer

## Desembalaje de la impresora

## Déballez l'imprimante

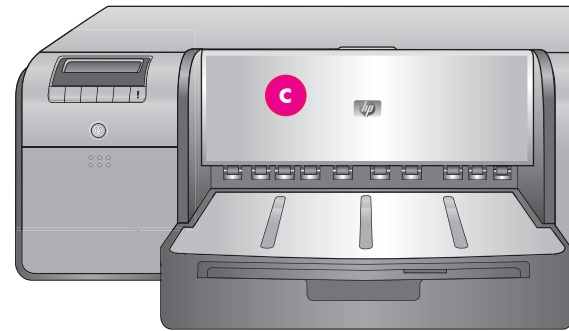
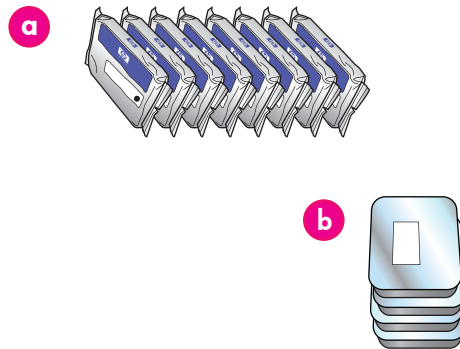

### English

Thank you for purchasing an HP Photosmart printer! Read this booklet to learn how to set up the printer.

**Windows users:** If you are connecting your printer to your computer with a USB cable, **do not connect the USB cable** until you are prompted during software installation (page 11).

**Important!** Perform all of the setup steps in the order shown. This is a one-time process that will not need to be repeated.

Remove the tape and packaging from the **outside** of the printer.

**Important!** Do not open the printer doors or trays yet. If the door on the front of the printer (the specialty media tray) opened during unpacking, return it to its upright position.

<b>a</b>	Ink cartridges (8)
<b>b</b>	Printheads (4)
<b>c</b>	HP Photosmart Pro B9100 series printer
<b>d</b>	USB cable (may not be included in all countries/regions)
<b>e</b>	Power cord
<b>f</b>	User documentation
<b>g</b>	Photo paper storage bag
<b>h</b>	Calibration pack (paper for setup)
<b>i</b>	HP Photosmart software on CD

### Español

Gracias por haber adquirido la impresora HP Photosmart. Lea este folleto para saber cómo configurar esta impresora.

**Usuarios de Windows:** Si conecta la impresora al equipo mediante un cable USB, **no conecte el cable USB** hasta que no se le solicite durante la instalación del software (pág. 11).

**Importante** Realice todos los pasos de configuración tal y como se indican a continuación. Se trata de un proceso único que no tendrá que repetir.

Retire el embalaje y la cinta del **exterior** de la impresora.

**Importante** No abra, todavía, las bandejas o las puertas de la impresora. Si, durante el desembalaje, la puerta de la parte frontal de la impresora (la bandeja de soportes especiales) se abre vuélvala a cerrar.

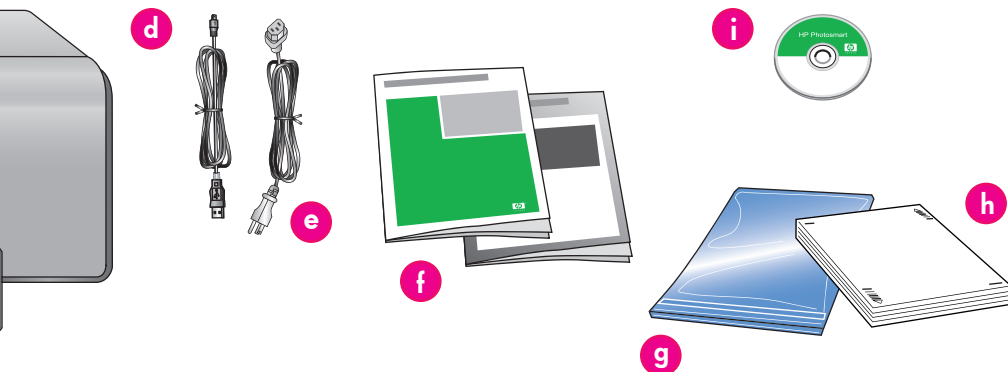

<b>a</b>	Cartuchos de tinta (8)
<b>b</b>	Cabezales de impresión (4)
<b>c</b>	Impresora HP Photosmart Pro B9100 series
<b>d</b>	Cable USB (puede que no se incluya en todos los países/regiones)
<b>e</b>	Cable de alimentación
<b>f</b>	Documentación del usuario
<b>g</b>	Bolsa de almacenamiento del papel fotográfico
<b>h</b>	Paquete de calibración (papel para la configuración)
<b>i</b>	CD del software HP Photosmart

## Français

Nous vous remercions d'avoir acheté une imprimante HP Photosmart. Lisez attentivement cette brochure pour configurer votre imprimante.

**Utilisateurs Windows** : si vous connectez l'imprimante à votre ordinateur à l'aide d'un câble USB, **ne connectez pas le câble USB** avant d'y être invité pendant l'installation du logiciel (page 11).

**Important !** Effectuez toutes les étapes de configuration dans l'ordre indiqué. Vous ne devez exécuter cette procédure qu'une seule fois.

Retirez le ruban adhésif et l'emballage situés **à l'extérieur** de l'imprimante.

**Important !** N'ouvrez pas encore les volets ou les bacs de l'imprimante. Si le capot avant de l'imprimante (le bac pour supports spéciaux) s'ouvre pendant le déballage, remettez-le en position droite.

<b>a</b>	Cartouches d'encre (8)
<b>b</b>	Têtes d'impression (4)
<b>c</b>	Imprimante HP Photosmart Pro B9100 Series
<b>d</b>	Câble USB (n'est pas forcément inclus dans tous les pays/régions)
<b>e</b>	Cordon d'alimentation
<b>f</b>	Documentation utilisateur
<b>g</b>	Sac de rangement du papier photo
<b>h</b>	Pack d'étalonnage (papier pour réglage)
<b>i</b>	Logiciel HP Photosmart sur CD

# 2

## Connect the power and set the language

### Conexión de la alimentación y configuración del idioma

### Branchement du câble d'alimentation et sélection de la langue

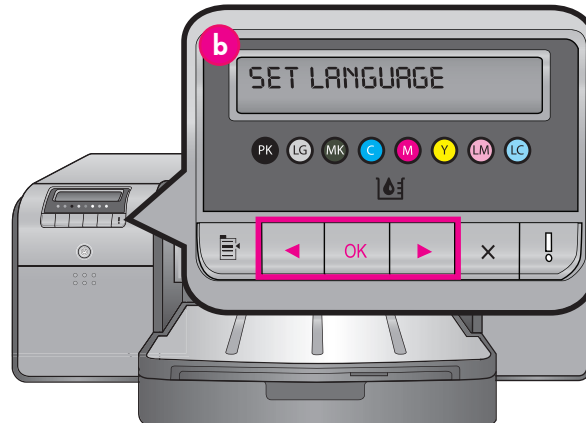
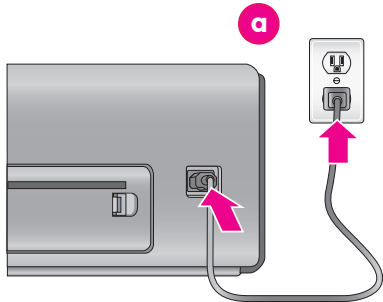

<b>a</b>	Power cord connection Conexión del cable de alimentación Prise du cordon d'alimentation
<b>b</b>	Printer screen Pantalla de la impresora Écran de l'imprimante

#### English

**Windows users: Do not connect the USB cable until you are prompted during software installation.**

1. Ensure that all the printer doors are closed.
2. Connect the power cord to the printer and to a wall outlet (a). The printer turns on automatically. Wait a few moments for the printer to start up.
3. When **Set Language [English]** is displayed on the printer screen (b), do one of the following:
  - Press **OK** if English is your language.
  - Press **◀** or **▶** until your language is displayed on the screen, and then press **OK**.

From now on, the printer screen will use the language you selected.

#### Español

**Usuarios de Windows: No conecte el cable USB hasta que se le indique durante la instalación del software.**

1. Asegúrese de que todas las puertas de la impresora están cerradas.
2. Conecte el cable de alimentación a la impresora y a una toma de la pared (a). La impresora se enciende automáticamente. Espere un momento hasta que se encienda la impresora.
3. Cuando aparezca en la pantalla de la impresora **Set Language [English] (Seleccionar lengua [Anglais])** (b), siga uno de los pasos siguientes:
  - Presione **Aceptar** si su idioma es el español.
  - Presione **◀** o **▶** hasta que su idioma aparezca en la pantalla y, a continuación, presione **Aceptar**.

De ahora en adelante, la pantalla de la impresora utilizará el idioma que haya seleccionado.

#### Français

**Utilisateurs Windows : ne connectez pas le câble USB avant d'y être invité pendant l'installation du logiciel.**

1. Vérifiez que les capots de l'imprimante sont fermés.
2. Branchez le câble d'alimentation sur l'imprimante et sur une prise secteur (a). L'imprimante s'allume automatiquement. Attendez un instant que l'imprimante démarre.
3. Lorsque **Set Language [English] (Sélectionner idiome [Anglais])** s'affiche sur l'écran de l'imprimante (b), effectuez une des opérations suivantes :
  - Appuyez sur **OK** si le français est votre langue.
  - Appuyez sur **◀** ou **▶** jusqu'à ce que votre langue s'affiche à l'écran, puis appuyez sur **OK**.

Désormais, l'écran de l'imprimante utilisera la langue que vous avez choisie.

# 3

## Install the ink cartridges

## Instalación de los cartuchos de tinta

## Installez des cartouches d'encre

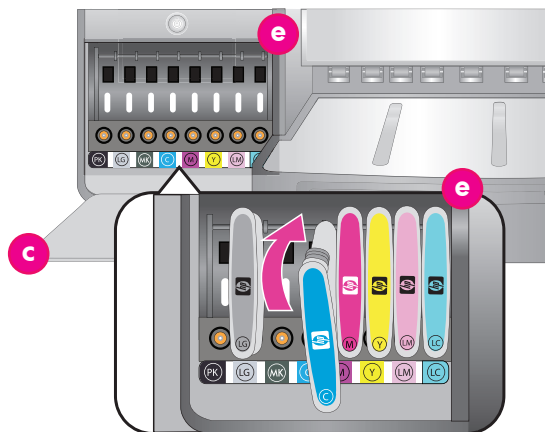
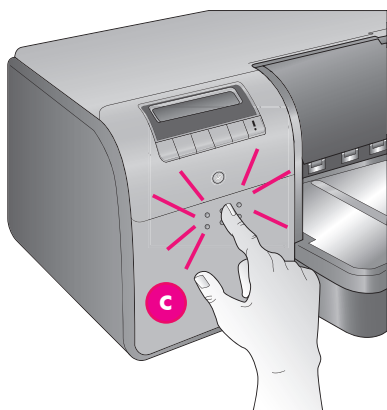
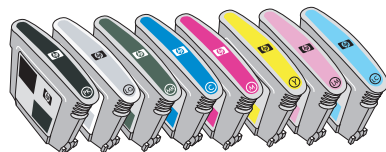
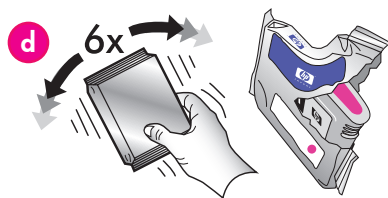

<b>c</b>	Ink cartridge door Puerta de los cartuchos de tinta Panneau d'accès aux cartouches d'encre
<b>d</b>	Ink cartridges Cartuchos de tinta Cartouches d'encre
<b>e</b>	Ink cartridge stalls Compartimentos de cartuchos de tinta Compartiments des cartouches d'encre

### English

**Important! All eight ink cartridges must be correctly installed for the printer to work.**

1. Ensure that all the printer doors are closed.
2. Open the ink cartridge door (c) by pressing the raised bumps until the door clicks open.
3. **Before** unwrapping the ink cartridges (d), shake each one vigorously, at least six times.
4. Unwrap the ink cartridges. Insert each cartridge into its color-coded stall (e). Press firmly on the cartridges to ensure proper contact.
5. Close the ink cartridge door.

### Wait a few moments

The printer primes the ink cartridges to start the flow of ink and purge air from the ink line.

**Note:** Ink in the cartridges included in the printer box is used for printer initialization. Ink from these cartridges, as well as from replacement cartridges, is also used to keep print nozzles clear and ink flowing smoothly.

6. Continue on to *Remove the setup caps*, on page 6.

### Español

**Importante Para que la impresora funcione los ocho cartuchos de tinta deben estar instalados correctamente.**

1. Asegúrese de que todas las puertas de la impresora están cerradas.
2. Abra la puerta del cartucho de tinta (c) presionando los puntos sobresalientes hasta que se abra.
3. **Antes** de desembalar los cartuchos de tinta (d), agítelos con fuerza al menos seis veces.
4. Desembale los cartuchos. Introduzca cada cartucho en su correspondiente compartimento de color (e). Presione los cartuchos con firmeza para garantizar que encajan correctamente.
5. Cierre la puerta de los cartuchos de tinta.

### Espere un momento

La impresora prepara los cartuchos para iniciar el flujo de tinta y purgar el aire de la línea de tinta.

**Nota:** La tinta de los cartuchos que se incluye en la caja de la impresora se utiliza para el proceso de inicio de la impresora. La tinta de estos cartuchos, así como de los cartuchos de sustitución, se utiliza también para mantener limpios los inyectores de impresión y la suavidad en el flujo de tinta.

6. Continuar en *Eliminación de los cabezales de impresión de instalación*, en la pág 6.

### Français

**Important ! Les huit cartouches d'encre doivent être correctement installées pour que l'imprimante fonctionne.**

1. Vérifiez que les capots de l'imprimante sont fermés.
2. Ouvrez le volet de la cartouche d'encre (c) en appuyant sur les bosses jusqu'à ce que les cliquets de la porte se libèrent.
3. **Avant** de déballez les cartouches d'encre (d), secouez chaque cartouche vigoureusement au moins six fois.
4. Déballez les cartouches d'encre. Insérez chaque cartouche dans son compartiment codé par une couleur (e). Appuyez fermement sur la cartouche pour assurer un bon contact.
5. Refermez le panneau d'accès aux cartouches d'encre.

### Patientez quelques instants

L'imprimante amorce les cartouches pour lancer le flux d'encre et purger l'air dans la conduite d'encre.

**Remarque :** l'encre des cartouches livrées avec l'imprimante sert à l'initialisation de l'imprimante. L'encre de ces cartouches, ou de celles de rechange, sert également au nettoyage des buses et au maintien du flux d'encre homogène.

6. Passez à *Retrait des capuchons de protection*, page 6.

# 4

## Remove the setup caps

## Eliminación de los cabezales de impresión de instalación

## Retrait des capuchons de protection

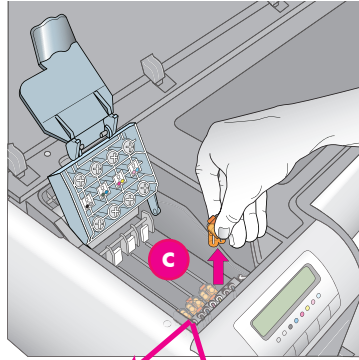
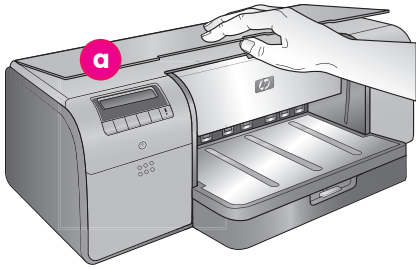

<b>a</b>	Top door Puerta superior Capot supérieur
<b>b</b>	Printhead assembly cover Cubierta de los cabezales de impresión Capot des têtes d'impression
<b>c</b>	Transparent orange setup caps Cabezales de impresión de instalación naranja transparentes Capuchons de protection orange transparents

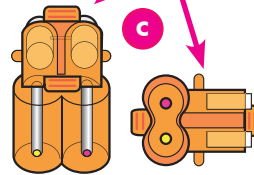
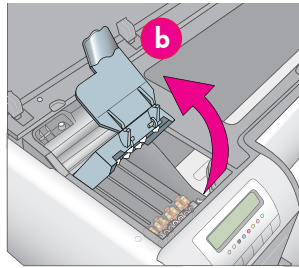
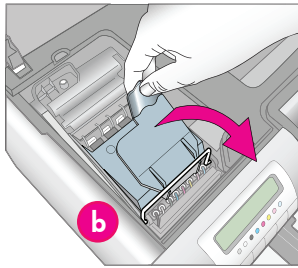

**Remove and discard**  
**Retirar y eliminar**  
**Retrait et mise au rebut**

### English

1. When prompted to raise the top door (a) of the printer, first remove the information sticker holding it closed, and then open it. Remove the tape and packaging from the **inside** of the printer.
2. Raise the blue printhead assembly cover (b). Pull the cover forward by the handle, and then raise it up out of the way.
3. Remove the four transparent orange setup caps inside the printhead assembly. Grasp each cap (c) by its tabs and pull up firmly. The caps may be difficult to remove.

It is normal for some of the setup caps to contain ink, and others to be empty.

**Note:** If you receive an error message that the priming is incomplete, then you must remove the printheads if you have already installed them, replace the setup caps, close the printhead assembly cover, and close the top door. Review the instructions in *Install the ink cartridges*, on page 5, and make sure you installed the ink cartridges properly. Close the ink cartridge door. Wait a few moments for the printer to prime the ink cartridges. When prompted on the printer screen, open the top door and remove the orange setup caps again.

4. Discard the caps.

**Important!** If you do not remove the setup caps, you will not be able to install the printheads in the next step.

### Español

1. Cuando se le solicite levantar la puerta superior (a) de la impresora, retire en primer lugar el papel adhesivo informativo manteniéndola cerrada y, a continuación, ábrala. Retire el embalaje y la cinta del **interior** de la impresora.
2. Levante la cubierta azul del conjunto de cabezales de impresión (b). Tire de la cubierta hacia delante con el asa y, a continuación, levántela para que no moleste.
3. Retire los cuatro cabezales de impresión de instalación naranja transparente dentro de los cabezales de impresión. Sujete cada cabezal (c) por la pestaña y tire con firmeza. Puede que sea difícil retirar los cabezales.

Es normal que algunos de los cabezales de impresión de instalación tengan tinta y otros no.

**Nota:** Si recibe un mensaje de error que indica que la preparación es incompleta, deberá retirar los cabezales de impresión si ya los ha instalado, sustituir los cabezales de impresión de instalación, cerrar la cubierta de los cabezales de impresión y cerrar la puerta superior. Consulte las instrucciones en *Instalación de los cartuchos de tinta*, en la página 5 y asegúrese de haber instalado los cartuchos de tinta de forma adecuada. Cierre la puerta de los cartuchos de tinta. Espere un momento hasta que la impresora prepare los cartuchos de tinta. Cuando se le solicite en la pantalla de la impresora, abra la puerta superior y retire nuevamente los cabezales de impresión naranjas.

4. Eliminación de los cabezales.

**Importante** Si no retira los cabezales de impresión de instalación, no podrá instalar los cabezales en el siguiente paso.

### Français

1. Lorsqu'un message vous invite à relever le capot supérieur (a) de l'imprimante, enlevez d'abord l'autocollant qui le maintient fermé, puis ouvrez le capot. Retirez le ruban adhésif et l'emballage situés à l'**intérieur** de l'imprimante.
2. Relevez le capot bleu des têtes d'impression (b). Tirez le capot vers l'avant avec la poignée puis dégagez-le.
3. Retirez les quatre capuchons de protection orange transparents des têtes d'impression. Saisissez chaque capuchon (c) par ses languettes et tirez fermement. Il peut s'avérer difficile de retirer les capuchons.

Il est normal que certains capuchons contiennent de l'encre et que d'autres soient vides.

**Remarque :** si vous obtenez un message d'erreur signalant que l'amorçage est incomplet, il faut enlever les têtes d'impression si vous les avez déjà installées, replacer les capuchons de protection, refermer le capot des têtes d'impression puis refermer le capot supérieur. Relisez les instructions de la section *Installez des cartouches d'encre*, page 5, et vérifiez que vous avez installé les cartouches correctement. Fermez le panneau d'accès aux cartouches d'encre. Attendez quelques instants que l'imprimante amorce les cartouches. Lorsqu'un message sur l'écran de l'imprimante vous y invite, ouvrez le capot supérieur et retirez à nouveau les capuchons de protection orange.

4. Jetez les capuchons.

**Important !** Si vous ne retirez pas les capuchons de protection, vous ne pourrez pas installer les têtes d'impression à l'étape suivante.

# 5

## Install the printheads

## Instalación de los cabezales de impresión

## Installation des têtes d'impression

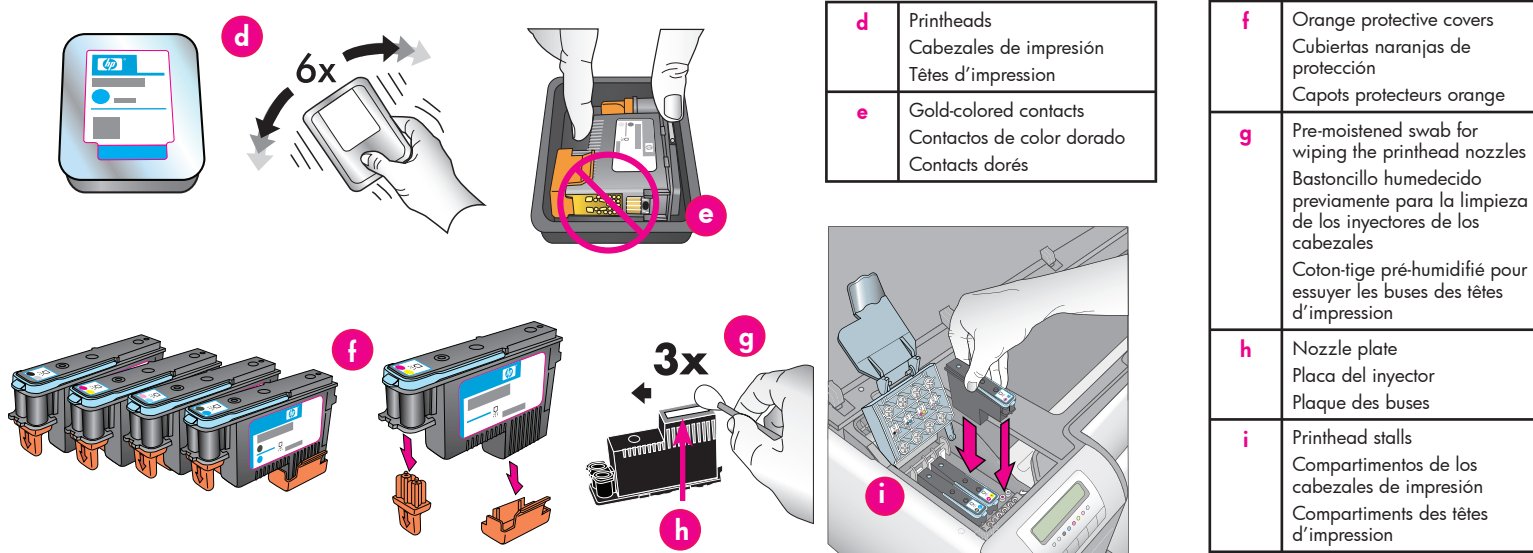

<b>d</b>	Printheads Cabezales de impresión Têtes d'impression
<b>e</b>	Gold-colored contacts Contactos de color dorado Contacts dorés

<b>f</b>	Orange protective covers Cubiertas naranjas de protección Capots protecteurs orange
<b>g</b>	Pre-moistened swab for wiping the printhead nozzles Bastoncillo humedecido previamente para la limpieza de los inyectores de los cabezales Coton-tige pré-humidifié pour essuyer les buses des têtes d'impression
<b>h</b>	Nozzle plate Placa del inyector Plaque des buses
<b>i</b>	Printhead stalls Compartimentos de los cabezales de impresión Compartiments des têtes d'impression

### English

**Important! All four printheads must be correctly installed for the printer to work.**

**Note:** The printheads are designed to last the life of the printer.

1. **Before** unwrapping the printheads, shake each package (**d**) vigorously, at least six times.
2. Open each printhead package. **Do not touch the gold-colored contacts (e).**
3. Remove and discard the orange protective covers (**f**). **Do not shake the printheads after removing the covers, as this can create air bubbles in the ink.**  
**Important!** A pre-moistened swab (**g**) is included in each printhead package. Open the swab and use the foam tip of the swab to wipe along the length of the nozzle plate (**h**) 3 times, as shown above. Use a clean swab for each printhead, and then discard the swab.
4. Insert each printhead into its color-coded stall (**i**). Press straight down on the printhead until it is all the way in.
5. Lower the open printhead assembly cover so that it clips under the metal bar, and then fold the cover back down to its original position.
6. **Close the top door.** When you do, the printer initialization process begins.  
**Caution: Do not open any of the doors during this process!** If you do, the printer initialization will stop.
7. Continue on to *Load the calibration pack in the main tray*, on page 8.

### Español

**Importante Los cuatro cabezales deben estar instalados correctamente para que funcione la impresora.**

**Nota:** Los cabezales de impresión están diseñados para tener la misma duración que la impresora.

1. **Antes** de desenvolver los cabezales de impresión, agite cada paquete (**d**) con fuerza al menos seis veces.
2. Abra cada uno de los paquetes de los cabezales de impresión. **No toque los contactos de color dorado (e).**
3. Retire y elimine las cubiertas naranjas de protección (**f**). **No mueva los cabezales de impresión tras haber movido las cubiertas, ya que esto puede producir burbujas de aire en la tinta.**  
**Importante** Se incluye un bastoncillo previamente humedecido (**g**) en cada paquete de los cabezales de impresión. Abra el bastoncillo y aplique la punta del bastoncillo para limpiar a lo largo de la placa del inyector (**h**) 3 veces, tal y como se muestra a continuación. Utilice un bastoncillo limpio para cada cabezal de impresión y, a continuación, retírelo.
4. Introduzca cada uno de los cabezales de impresión en su correspondiente compartimento de color (**i**). Presione los cabezales de impresión hacia abajo hasta que encajen en su sitio.
5. Baje la cubierta de los cabezales de impresión hasta que encaje bajo la barra metálica y, a continuación, baje la cubierta hasta que alcance su posición original.
6. **Cierre la puerta superior.** Una vez hecho esto, comienza el proceso de inicio de la impresora.  
**Precaución: ¡No abra ninguna puerta durante este proceso!** Si lo hace, el proceso de inicio de la impresora se detendrá.
7. Continuar en *Carga del paquete de calibración en la bandeja principal*, en la página 8.

### Français

**Important ! Les quatre têtes d'impression doivent être correctement installées pour que l'imprimante fonctionne.**

**Remarque :** les têtes d'impression sont conçues pour tenir toute la durée de vie de l'imprimante.

1. **Avant** de déballer les têtes d'impression, secouez chaque paquet (**d**) vigoureusement au moins six fois.
2. Ouvrez l'emballage de chaque tête d'impression. **Ne touchez pas les contacts dorés (e).**
3. Retirez et jetez les capots protecteurs oranges (**f**). **Ne secouez pas les têtes d'impression après avoir retiré les capots, car l'encre pourrait contenir des bulles d'air.**  
**Important !** un coton-tige pré-humidifié (**g**) est inclus dans chaque emballage de tête d'impression. Déballez le coton-tige et avec l'embout en mousse essuyez la plaque de la buse sur toute sa longueur (**h**) 3 fois, comme illustré ci-dessus. Utilisez un coton-tige propre pour chaque tête d'impression, puis jetez-le.
4. Insérez chaque tête d'impression dans son compartiment codé par une couleur (**i**). Appuyez sur la tête d'impression jusqu'à ce qu'elle soit complètement enfoncée.
5. Abaissez le capot ouvert des têtes d'impression jusqu'à ce qu'il se bloque sous la barre métallique, puis repliez le capot dans sa position initiale.
6. **Fermez le capot supérieur.** Le processus d'initialisation de l'imprimante commence.  
**Attention : n'ouvrez pas les capots pendant ce processus !** Si vous le faites, l'initialisation de l'imprimante cesse.
7. Passez à *Chargement du pack d'étalonnage dans le bac principal*, page 8.

# 6

## Load the calibration pack in the main tray

## Carga del paquete de calibración en la bandeja principal

## Chargement du pack d'étalonnage dans le bac principal

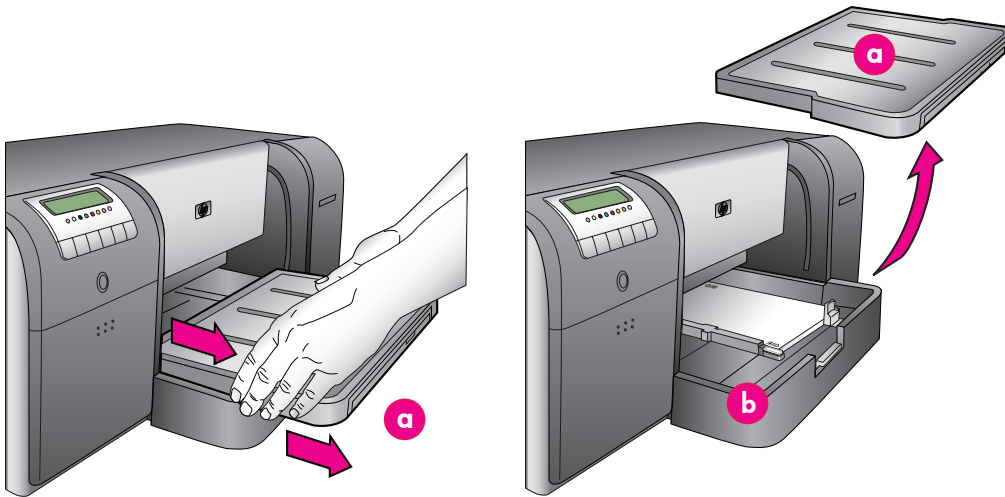

<b>a</b>	Output tray Bandeja de salida Bac de sortie
<b>b</b>	Main tray Bandeja principal Bac principal
<b>c</b>	Paper stops Tope del papel Butées papier
<b>d</b>	Paper-width guide Guía de anchura del papel Guide de largeur du papier

### English

During the printer initialization process, the printer prompts you to load the calibration pack in the main tray. The calibration pack is a pack of glossy media that came in the printer box. It is used to print initialization, alignment, and calibration pages.

1. Remove the output tray (**a**) completely by grasping the sides of the tray with both hands and sliding it out toward you. The main tray is now accessible.
2. Take the calibration pack out of its packaging and remove the flyer. Place the calibration pack into the main tray (**b**), **in portrait orientation with the glossy side facing down**. Align the paper against the right side of the tray, and against the paper stops (**c**). Ensure that the paper does not climb over the paper stops, or it will jam.
3. Adjust the paper-width (**d**) and paper-length (**e**) guides so they rest gently against the edges of the paper.

**Important!** Check that the paper is lying flat in the tray, so that it does not jam inside the printer.

4. Slide the output tray back into place.
5. Pull out the output tray extension (**f**) by holding the output tray with one hand and pulling out the extension with your other hand.
6. Flip up the paper catch (**g**) at the end of the output tray extension to prevent paper from falling onto the floor.
7. When you finish loading the calibration pack, press **OK**. The printer begins initializing. Several pages will print. **This is a one-time, comprehensive initialization process that will last between 30 and 60 minutes.** You may use this time to install the printer software.

If you receive an error message during this process, see the Error messages section in the Troubleshooting chapter of the User Guide.

When **Ready** is displayed on the printer screen, the printer initialization is complete. The ink level for each cartridge is shown on the printer screen.

**Note:** The ink levels shown are an estimate only. Actual ink volumes may vary.

Since the calibration pack is HP Advanced Photo Paper, you can use any left-over paper from the printer initialization for printing photos.

**Note:** See *Load a stack of paper in the main tray* on page 18 for more information about loading paper after you set up the printer.

### Español

Durante el proceso de inicio de la impresora, la impresora le solicitará que cargue el paquete de calibración en la bandeja principal. El paquete de calibración es un paquete de soportes brillantes que se incluye en la caja de la impresora. Se utiliza para imprimir las páginas de calibración, alineación e inicio.

1. Retire completamente la bandeja de salida (**a**) sujetando los laterales con las dos manos y deslizándola hacia usted. Ahora se puede acceder a la bandeja principal.
2. Saque el paquete de calibración del envoltorio y retire la octavilla. Coloque el paquete de calibración en la bandeja principal (**b**), **con la cara de impresión brillante hacia abajo y orientación vertical**. Alinee el papel con el extremo derecho de la bandeja y con el tope del papel (**c**). Asegúrese de que el papel no sobresale del tope del papel o se atascará.
3. Ajuste las guías de anchura (**d**) y longitud del papel (**e**), de modo que se apoyen ligeramente en los bordes del papel.  
**Importante** Compruebe que el papel no está doblado en la bandeja, de modo que no se atasque dentro de la impresora.
4. Deslice la bandeja de salida hacia su posición original.
5. Saque la extensión de la bandeja de salida (**f**) sujetando la bandeja de salida con una mano y tirando de la extensión hacia fuera con la otra.
6. Levante el tope del papel (**g**) al final de la extensión de la bandeja de salida para evitar que el papel caiga al suelo.

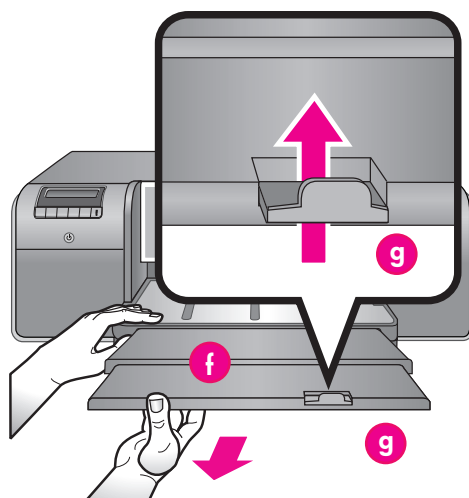
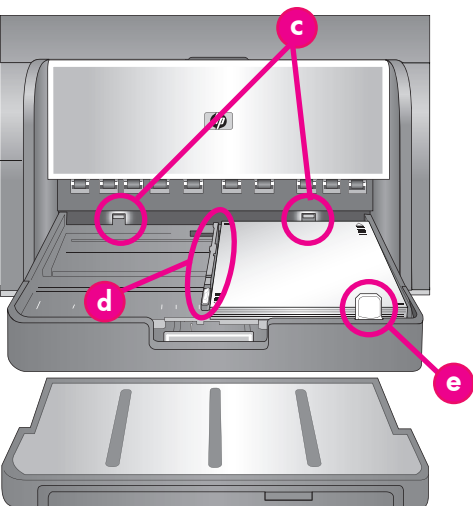

e	Paper-length guide Guía de longitud del papel Guide de longueur du papier
f	Output tray extension Extensión de la bandeja de salida Extension du bac de sortie
g	Paper catch Tope del papel Bac de récupération de papier

7. Cuando haya terminado de cargar del paquete de calibración, presione **OK**. La impresora comienza el proceso de inicio. Se imprimirán varias páginas. **Se trata de un proceso de inicio único y completo que durará entre 30 y 60 minutos.** Puede aprovechar este tiempo para llevar a cabo la instalación del software de la impresora.

Si recibe un mensaje de error durante este proceso, consulte la sección de mensajes de error en el capítulo Solución de problemas de la Guía de usuario.

Cuando aparezca **Preparada** en la pantalla de la impresora, el proceso de inicio se habrá completado. Se muestra en la pantalla de la impresora el nivel de tinta para cada cartucho.

**Nota:** Los niveles de tinta que se muestran son aproximados. Es posible que los volúmenes reales varíen.

Puesto que el paquete de calibración es papel fotográfico avanzado HP, puede utilizar cualquier papel sobrante del proceso de inicio de la impresora para imprimir fotografías.

**Nota:** Para obtener más información acerca de cómo cargar el papel tras la configuración de la impresora consulte *Carga de una pila de papel en la bandeja principal* en la página 18.

## Français

Pendant le processus d'initialisation de l'imprimante, l'imprimante vous invite à charger le pack d'étalonnage dans le bac principal. Le pack d'étalonnage est un paquet de papier brillant fourni avec l'imprimante. Il sert à imprimer les pages d'initialisation, d'alignement et d'étalonnage.

1. Retirez complètement le bac de sortie (a) en attrapant les côtés du bac de vos deux mains et en le faisant glisser vers vous. Le bac principal est désormais accessible.
2. Déballez le pack d'étalonnage et enlevez le papillon. Placez le pack d'étalonnage dans le bac principal (b), **face brillante vers le bas et dans le sens portrait**. Alignez le papier sur le côté droit du bac et contre les butées papier (c). Vérifiez que le papier ne monte pas sur les butées papier ou ne fait pas de bourrage.
3. Réglez les guides de largeur (d) et de longueur du papier (e) pour qu'ils reposent librement contre les bords du papier.

**Important !** Vérifiez que le papier repose à plat dans le bac afin de ne pas provoquer un bourrage dans l'imprimante.

4. Remettez le bac de sortie en place.
5. Tirez l'extension du bac de sortie (f) en maintenant le bac de sortie d'une main et en tirant l'extension de l'autre.
6. Déployez le bac de récupération de papier (g) à l'extrémité de l'extension du bac de sortie pour éviter que le papier ne tombe par terre.
7. Lorsque vous avez fini de charger le pack d'étalonnage, appuyez sur **OK**. L'imprimante commence l'initialisation. Plusieurs pages s'impriment. **Le processus d'initialisation complet ne s'effectue qu'une seule fois ; il dure de 30 à 60 minutes.** Vous pouvez en profiter pour installer le logiciel de l'imprimante.

Si vous obtenez un message d'erreur durant ce processus, consultez la section Messages d'erreur dans le chapitre Dépannage du Guide de l'utilisateur. Lorsque **Prêt** s'affiche à l'écran de l'imprimante, l'initialisation de l'imprimante est terminée.

Le niveau d'encre de chaque cartouche est affiché sur l'écran de l'imprimante.

**Remarque :** les niveaux d'encre affichés ne sont qu'une estimation. Les volumes d'encre réels peuvent être différents.

Étant donné que le pack d'étalonnage contient du papier HP Advanced Photo, vous pourrez vous servir du papier non utilisé lors de l'initialisation pour imprimer des photos.

**Remarque :** voir *Chargement d'une pile de papier dans le bac principal* page 18 pour obtenir d'autres informations sur le chargement du papier une fois que vous avez configuré l'imprimante.

# 7

## USB installation (Mac)

## Instalación USB (Mac)

## Installation USB (Mac)



### Mac

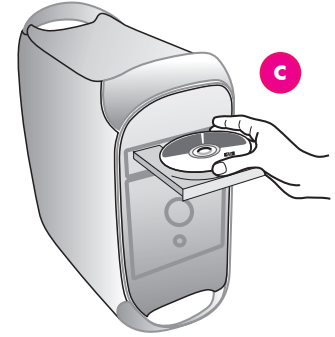
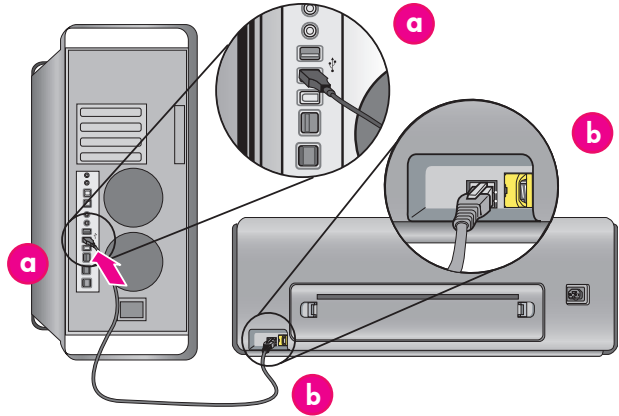

### English

For Mac Ethernet network installation, see page 12.

#### Mac® OS X 10.2.8

1. Connect the USB cable to the computer (a) and to the USB port on the back of the printer (b).  
**Note:** It's OK to plug in the USB cable while the printer is initializing.
2. Download the Mac® OS X 10.2.8 printer driver from [www.hp.com/support](http://www.hp.com/support).
3. Follow the onscreen installation instructions.

#### Mac® OS X 10.3.x and later

1. Connect the USB cable to the computer (a) and to the USB port on the back of the printer (b).  
**Note:** It's OK to plug in the USB cable while the printer is initializing.
2. Insert the HP Photosmart CD (c) into the computer, and then double-click the **CD** icon on the desktop.
3. Double-click the **HP Photosmart Installer** icon.
4. Enter the name and password used to administer your Mac, and then click **OK**.
5. Select your language, and then select **HP Photosmart Pro B9100 series** as the device. Follow the onscreen instructions.
6. When the HP Photosmart Installer window is displayed, choose **Easy Install** or **Custom Install**, and then click **Install**.
7. Click **Continue** to run the HP Setup Assistant.
8. When the HP Setup Assistant is displayed, click **Next**.
9. Highlight the HP Photosmart Pro B9100 series printer, and then click **Next**. If the printer is not listed in the window, make sure that the printer is on and the USB cable is connected to the printer.
10. When the Congratulations page is displayed, click **Finish**.

### Español

Para obtener información sobre la instalación de red Ethernet en Macintosh, consulte la página 12.

#### Mac® OS X 10.2.8

1. Conecte el cable USB al equipo (a) y al puerto USB de la parte posterior de la impresora (b).  
**Nota:** Se puede conectar el cable USB mientras la impresora se está iniciando.
2. Descargue el controlador de la impresora Mac® OS X 10.2.8 de la página Web [www.hp.com/support](http://www.hp.com/support).
3. Siga las instrucciones de instalación que aparecen en pantalla.

#### Mac® OS X 10.3.x y superior

1. Conecte el cable USB al equipo (a) y al puerto USB de la parte posterior de la impresora (b).  
**Nota:** Se puede conectar el cable USB mientras la impresora se está iniciando.
2. Introduzca el CD de HP Photosmart (c) en el equipo y haga doble clic en el icono del **CD** que aparece en el escritorio.
3. Haga doble clic en el icono del **programa de instalación de HP Photosmart**.
4. Introduzca el nombre y contraseña utilizado para administrar el Mac y, a continuación, haga clic en **Aceptar**.
5. Seleccione el idioma y, a continuación, **HP Photosmart Pro B9100 series** como dispositivo. Siga las instrucciones que aparecen en pantalla.
6. Cuando aparezca la ventana del programa de instalación de HP Photosmart, seleccione **Easy Install (Instalación sencilla)** o **Custom Install (Instalación personalizada)** y haga clic en **Instalar**.
7. Haga clic en **Continue (Continuar)** para ejecutar el asistente de instalación de HP.
8. Cuando aparezca el asistente de instalación de HP, haga clic en **Siguiente**.
9. Resalte la impresora HP Photosmart Pro B9100 series y, a continuación, haga clic en **Siguiente**. Si el nombre de la impresora no aparece en la ventana, asegúrese de que la impresora esté encendida y de que el cable USB esté conectado a ésta.
10. Cuando aparezca la página de Enhorabuena, haga clic en **Finalizar**.

### Français

Pour l'installation du réseau Ethernet Mac, voir la page 12.

#### Mac® OS X 10.2.8

1. Branchez le câble USB à l'ordinateur (a) et au port USB situé à l'arrière de l'imprimante (b).  
**Remarque :** vous pouvez brancher le câble USB pendant que l'imprimante s'initialise.
2. Téléchargez le pilote d'imprimante Mac® OS X 10.2.8 sur le site [www.hp.com/support](http://www.hp.com/support).
3. Suivez les instructions d'installation à l'écran.

#### Mac® OS X version 10.3.x ou ultérieure

1. Branchez le câble USB à l'ordinateur (a) et au port USB situé à l'arrière de l'imprimante (b).  
**Remarque :** vous pouvez brancher le câble USB pendant que l'imprimante s'initialise.
2. Insérez le CD du logiciel HP Photosmart (c) dans l'ordinateur, puis double-cliquez sur l'icône du **CD** sur le bureau.
3. Double-cliquez sur l'icône du **programme d'installation HP Photosmart**.
4. Entrez le nom et le mot de passe utilisés pour gérer votre Mac, puis cliquez sur **OK**.
5. Sélectionnez votre langue, puis sélectionnez **HP Photosmart Pro B9100 Series** comme périphérique. Suivez les instructions à l'écran.
6. Lorsque la fenêtre du programme d'installation HP Photosmart apparaît, choisissez **Installation standard** ou **Installation personnalisée** puis cliquez sur **Installer**.
7. Cliquez sur **Continuer** pour exécuter l'assistant de configuration HP.
8. Lorsque l'assistant de configuration HP s'affiche, cliquez sur **Suivant**.
9. Mettez l'imprimante HP Photosmart Pro B9100 Series en surbrillance, puis cliquez sur **Suivant**. Si l'imprimante n'est pas répertoriée dans la fenêtre, vérifiez qu'elle est sous tension et que le câble USB est connecté à l'imprimante.
10. Lorsque la page Félicitations s'affiche, cliquez sur **Terminer**.

# 7 USB installation (Windows) Instalación USB (Windows) Installation USB (Windows)



## Windows

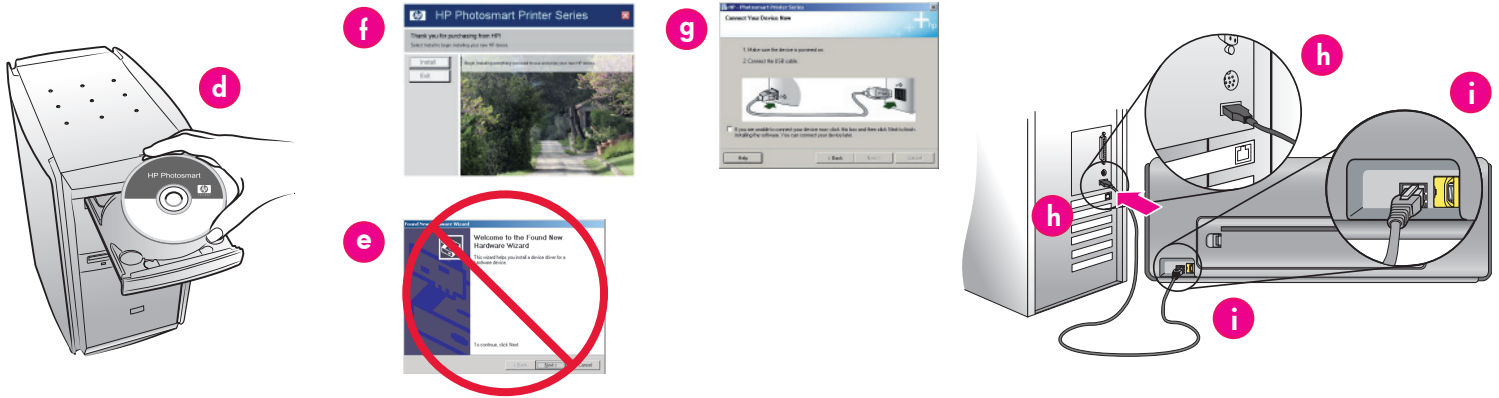

### English

Windows® 2000 Professional, XP Home, XP Professional, Professional x64

For Windows Ethernet network installation, see page 14.

**Important! Do not connect the USB cable until you are prompted.**

1. Insert the HP Photosmart CD (d) into the computer.  
If instructions do not appear, select **Run** from the Windows **Start** menu, click **Browse**, and navigate to the CD-ROM drive where you inserted the HP Photosmart software CD. Double-click the **setup.exe** file and then click **OK**.  
**Note:** If the Found New Hardware screen is displayed (e), click **Cancel**, unplug the USB cable, and restart the installation.
2. Click **Install** and follow the onscreen instructions (f) to install the software.
3. When prompted (g), connect the USB cable to the computer (h) and to the USB port on the back of the printer (i). It may take several minutes (or longer on older systems) to establish a connection and copy the files.  
**Note:** It's OK to plug in the USB cable while the printer is initializing.
4. When the Congratulations page is displayed, the installation is complete. You may click **Print a Test Page** to verify the connection.

### Español

Windows® 2000 Professional, XP Home, XP Professional, Professional x64

Para obtener información sobre la instalación de una red Ethernet en Windows, consulte la página 14.

**Importante No conecte el cable USB hasta que se le indique.**

1. Inserte el CD de HP Photosmart (d) en el equipo. Si no aparecen instrucciones, seleccione **Ejecutar** en el menú **Inicio** de Windows, haga clic en **Examinar** y navegue a la unidad de CD-ROM donde insertó el CD del software HP Photosmart. Haga doble clic en el archivo **setup.exe** y, a continuación, haga clic en **Aceptar**.  
**Nota:** Si aparece la pantalla Found New Hardware (Nuevo hardware encontrado) (e), haga clic en **Cancelar**, desconecte el cable USB y reinicie la instalación.
2. Haga clic en **Instalar** y siga las instrucciones que aparecen en pantalla (f) para instalar el software.
3. Cuando se le solicite, conecte el cable USB al equipo (g) y al puerto USB (h) de la parte posterior de la impresora (i). Puede tardar varios minutos (posiblemente más en sistemas antiguos) en establecer una conexión y copiar los archivos.  
**Nota:** Se puede conectar el cable USB mientras la impresora se está iniciando.
4. Cuando aparezca la página de Enhorabuena, la instalación ha finalizado. Haga clic en **Imprimir página de prueba** para comprobar la conexión.

### Français

Windows® 2000 Professional, XP Home, XP Professional, Professional x64

Pour l'installation du réseau Ethernet Windows, reportez-vous à la page 14.

**Important ! Ne connectez pas le câble USB avant d'y être invité.**

1. Insérez le CD HP Photosmart (d) dans l'ordinateur.  
Si aucune instruction n'apparaît, sélectionnez **Exécuter** dans le menu **Démarrer** de Windows, puis cliquez sur **Parcourir** pour accéder au lecteur de CD-ROM dans lequel vous avez inséré le CD du logiciel HP Photosmart.  
**Remarque :** si l'écran Nouveau matériel détecté s'ouvre (e), cliquez sur **Annuler**, débranchez le câble USB et redémarrez l'installation.
2. Cliquez sur **Installer** et suivez les instructions à l'écran (f) pour installer le logiciel.
3. À l'invite (g), connectez le câble USB à l'ordinateur (h) et au port USB situé à l'arrière de l'imprimante (i). La connexion et la copie des fichiers peuvent prendre quelques minutes (ou plus sur des systèmes plus anciens).  
**Remarque :** vous pouvez brancher le câble USB pendant que l'imprimante s'initialise.
4. Lorsque la page Félicitations apparaît, l'installation est terminée. Vous pouvez cliquer sur **Imprimer une page de test** pour vérifier la connexion.

# 7

## Ethernet network installation (Mac)

## Instalación de una red Ethernet (Mac)

## Installation du réseau Ethernet (Mac)



### Mac

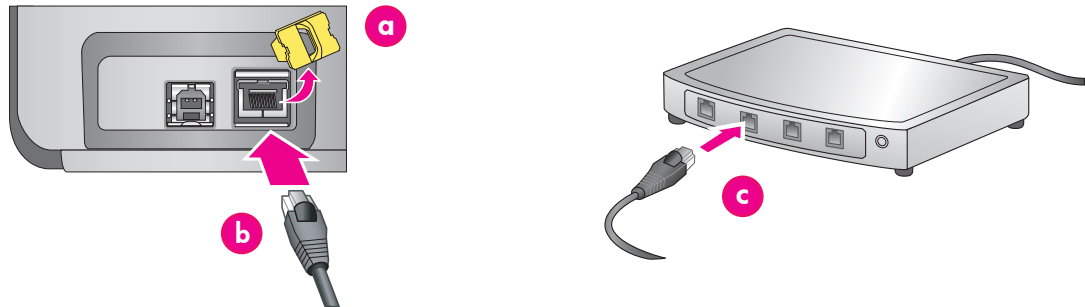

### English

For Mac USB installation, see page 10.

You need the following to connect the printer to a network:

- A CAT-5 ethernet cable with an RJ-45 plug. (This is not the same as a USB cable or a regular phone wire, either of which can damage the printer or other network devices if used for this purpose.)
- A network access point such as a hub, router, or switch with an open port.

### Connect the network cable

1. Remove the plastic plug (a) from the ethernet port on the back of the printer, and discard it.
2. Connect one end of the ethernet cable to the back of the printer (b).  
**Note:** It's OK to plug in the ethernet cable while the printer is initializing.
3. Connect the other end of the cable to an empty port on the hub, router, or switch (c).

Do not connect the printer directly to a computer using an ethernet cable. Peer-to-peer networking is not supported.

### Install the printer software

**Important!** Install the software on every computer from which you will print to the HP Photosmart printer.

#### Mac® OS X 10.2.8

1. Download the Mac® OS X 10.2.8 printer driver from [www.hp.com/support](http://www.hp.com/support).
2. Follow the onscreen installation instructions.

#### Mac® OS X 10.3.x and later

1. Insert the HP Photosmart CD (d) into the computer, and then double-click the CD icon on the desktop.
2. Double-click the **HP Photosmart Installer** icon.
3. Enter the name and password used to administer your Mac, and then click **OK**.
4. Select your language, and then select **HP Photosmart Pro B9100 series** as the device. Follow the onscreen instructions.
5. When the HP Photosmart Installer window is displayed, choose **Easy Install** or **Custom Install**, and then click **Install**.

6. Click **Continue** to run the HP Setup Assistant.
7. When the HP Setup Assistant is displayed, click **Next**.
8. Highlight the HP Photosmart Pro B9100 series printer, and then click **Next**. If the printer is not listed in the window, make sure that the printer is on and the network cable is connected to the printer.
9. Follow the onscreen instructions to set up your printer using the Printer Setup Utility.
10. Click **Next**.
11. When the Congratulations page is displayed, click **Finish**.

### Español

Para obtener información sobre la instalación USB en Mac, consulte la página 10.

Deberá disponer de los siguientes elementos para conectar la impresora a la red:

- Un cable ethernet CAT-5 con conector RJ-45. (No se trata de un cable USB ni de un cable de línea telefónica normal, ambos podrían dañar la impresora o los dispositivos en red si se utilizan para este propósito.)
- Un punto de acceso a red, como un enrutador, concentrador o conmutador con un puerto abierto.

### Conexión del cable de red

1. Retire el conector de plástico (a) del puerto ethernet de la parte posterior de la impresora y elimínelo.
2. Conecte un extremo del cable ethernet a la parte posterior de la impresora (b).  
**Nota:** Se puede conectar el cable ethernet mientras la impresora se está iniciando.
3. Conecte el otro extremo del cable a un puerto vacío del concentrador, enrutador o conmutador (c).

No conecte la impresora directamente a un equipo con un cable ethernet. La instalación de redes entre iguales no está admitida.

### Instalación del software de la impresora

**Importante** Instale el software en cada uno de los equipos desde los que vaya a enviar trabajos para imprimir en la impresora HP Photosmart.

#### Mac® OS X 10.2.8

1. Descargue el controlador de la impresora Mac® OS X 10.2.8 de la página Web [www.hp.com/support](http://www.hp.com/support).
2. Siga las instrucciones de instalación que aparecen en pantalla.

#### Mac® OS X 10.3.x y superior

1. Introduzca el CD de HP Photosmart (d) en el equipo y haga doble clic en el icono del CD que aparece en el escritorio.
2. Haga doble clic en el icono del programa de instalación de HP Photosmart.

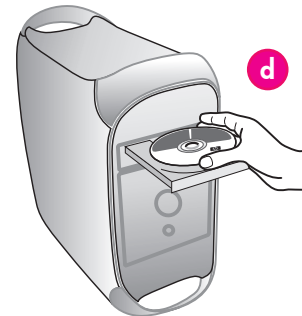
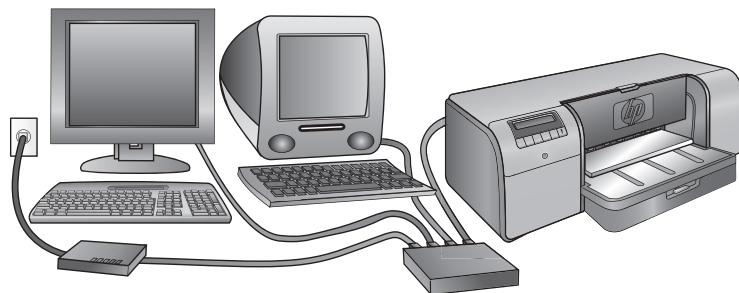

3. Introduzca el nombre y contraseña utilizado para administrar el Mac y, a continuación, haga clic en **Aceptar**.
4. Seleccione el idioma y, a continuación, **HP Photosmart Pro B9100 series** como dispositivo. Siga las instrucciones que aparecen en pantalla.
5. Cuando aparezca la ventana del programa de instalación de HP Photosmart, seleccione **Easy Install (Instalación sencilla)** o **Custom Install (Instalación personalizada)** y haga clic en **Instalar**.
6. Haga clic en **Continue (Continuar)** para ejecutar el asistente de instalación de HP.
7. Cuando aparezca el asistente de instalación de HP, haga clic en **Siguiente**.
8. Resalte la impresora HP Photosmart Pro B9100 series y, a continuación, haga clic en **Siguiente**. Si el nombre de la impresora no aparece en la ventana, asegúrese de que la impresora esté encendida y de que el cable de red esté conectado a ésta.
9. Siga las instrucciones que aparecen en pantalla para instalar la impresora con la Utilidad de configuración de la impresora.
10. Haga clic en **Siguiente**.
11. Cuando aparezca la página de Enhorabuena, haga clic en **Finalizar**.

## Français

### Pour l'installation USB sous Mac, reportez-vous à la page 10.

Les éléments suivants sont nécessaires pour connecter l'imprimante au réseau :

- Câble Ethernet CAT-5 avec prise RJ-45. (Il ne s'agit pas d'un câble USB ou d'un câble téléphonique classique, dont l'utilisation peut endommager l'imprimante ou tout autre périphérique réseau).
- Point d'accès réseau (concentrateur, routeur ou commutateur avec un port ouvert)

### Connexion du câble réseau

1. Retirez le bouchon en plastique (a) du port Ethernet situé à l'arrière de l'imprimante et jetez-le.
  2. Connectez une extrémité du câble Ethernet à l'arrière de l'imprimante (b).
- Remarque :** vous pouvez brancher le câble Ethernet pendant que l'imprimante s'initialise.
3. Connectez l'autre extrémité du câble Ethernet à un port disponible du hub, du routeur ou du commutateur (c).

Ne connectez pas directement l'imprimante à un ordinateur à l'aide d'un câble Ethernet. Les réseaux poste à poste ne sont pas pris en charge.

### Installation du logiciel de l'imprimante

**Important !** Installez le logiciel sur chaque ordinateur à partir duquel vous imprimerez sur l'imprimante HP Photosmart.

#### Mac® OS X 10.2.8

1. Téléchargez le pilote d'imprimante Mac® OS X 10.2.8 à partir du site [www.hp.com/support](http://www.hp.com/support).
2. Suivez les instructions d'installation à l'écran.

#### Mac® OS X version 10.3.x ou ultérieure

1. Insérez le CD du logiciel HP Photosmart (d) dans l'ordinateur, puis double-cliquez sur l'icône du CD sur le bureau.
2. Double-cliquez sur l'icône du **programme d'installation HP Photosmart**.
3. Entrez le nom et le mot de passe utilisés pour gérer votre Mac puis cliquez sur **OK**.

4. Sélectionnez votre langue, puis sélectionnez **HP Photosmart Pro B9100 Series** comme périphérique. Suivez les instructions à l'écran.
5. Lorsque la fenêtre du programme d'installation HP Photosmart apparaît, choisissez **Installation standard** ou **Installation personnalisée** puis cliquez sur **Installer**.
6. Cliquez sur **Continuer** pour exécuter l'assistant de configuration HP.
7. Lorsque l'assistant de configuration HP s'affiche, cliquez sur **Suivant**.
8. Mettez l'imprimante HP Photosmart Pro B9100 Series en surbrillance, puis cliquez sur **Suivant**. Si l'imprimante n'est pas répertoriée dans la fenêtre, vérifiez qu'elle est sous tension et que le câble réseau est connecté à l'imprimante.
9. Suivez les instructions qui apparaissent à l'écran pour configurer votre imprimante à l'aide de l'utilitaire de configuration de l'imprimante.
10. Cliquez sur **Suivant**.
11. Lorsque la page Félicitations s'affiche, cliquez sur **Terminer**.

# 7

## Ethernet network installation (Windows)

## Instalación de una red Ethernet (Windows)

## Installation du réseau Ethernet (Windows)



### Windows

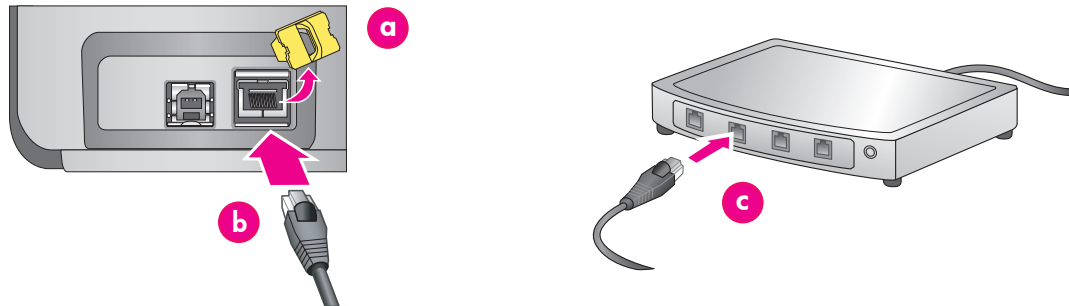

### English

Windows® 2000 Professional, XP Home, XP Professional

**Note:** Networking with XP Professional x64 systems is not supported.

**For Windows USB installation, see page 11.**

You need the following to connect the printer to a network:

- A CAT-5 ethernet cable equipped with an RJ-45 plug. (This is not the same as a USB cable or a regular phone wire, either of which can damage the printer or other network devices if used for this purpose.)
- A network access point such as a hub, router, or switch with an open port.

### Connect the network cable

1. Remove the plastic plug (a) from the ethernet port on the back of the printer, and discard it.
2. Connect one end of the ethernet cable to the back of the printer (b).  
**Note:** It's OK to plug in the ethernet cable while the printer is initializing.
3. Connect the other end of the ethernet cable to an empty port on the hub, router, or switch (c).

Do not connect the printer directly to a computer using an ethernet cable. Peer-to-peer networking is not supported.

### Install the printer software

**Important!** Install the software on every computer from which you will print to the HP Photosmart printer.

1. Insert the HP Photosmart software CD (d) into the computer and follow the onscreen instructions.
2. On the Connection Type screen, select **Through the network**, and then click **Next**. The Searching screen is displayed.

3. Select a printer to install:

- If the Printer Found screen is displayed, select **Yes, install this printer**, and then click **Next**.
  - If the Printer Not Found screen is displayed, click **Next** and follow the onscreen instructions to locate the printer. You will need to print a Network Settings page to obtain information about the printer. Wait until the initialization finishes, and then press **Menu** on the printer control panel. Select **Network settings, Print network settings page**.
  - If the Check Cable Connection screen is displayed, refer to the Networking appendix of the User Guide for detailed network installation instructions and for instructions on assigning a static IP address.
4. When prompted, click **Finish** to exit the installation.

### Español

Windows® 2000 Professional, XP Home, XP Professional

**Nota:** Se admite la conexión en red con sistemas XP Professional x64.

**Para obtener información sobre la instalación USB en Windows, consulte la página 11.**

Deberá disponer de los siguientes elementos para conectar la impresora a la red:

- Un cable ethernet CAT-5 equipado con un conector RJ-45. (No se trata de un cable USB ni de un cable de línea telefónica normal, ambos podrían dañar la impresora o los dispositivos en red si se utilizan para este propósito.)
- Un punto de acceso a red, como un enrutador, concentrador o conmutador con un puerto abierto.

### Conexión del cable de red

1. Retire el conector de plástico (a) del puerto ethernet de la parte posterior de la impresora y elimínelo.
2. Conecte un extremo del cable ethernet a la parte posterior de la impresora (b).  
**Nota:** Se puede conectar el cable ethernet mientras la impresora se está iniciando.
3. Conecte el otro extremo del cable a un puerto vacío del concentrador, enrutador o conmutador (c).

No conecte la impresora directamente a un equipo con un cable ethernet. La instalación de redes entre iguales no está admitida.

### Instalación del software de la impresora

**Importante** Instale el software en cada uno de los equipos desde los que vaya a enviar trabajos para imprimir en la impresora HP Photosmart.

1. Inserte el CD de software HP Photosmart en el equipo (d) siga las instrucciones que aparecen en pantalla.
2. En la pantalla Tipo de conexión, seleccione **Through the network (A través de la red)**, y haga clic en **Siguiente**. Aparece la pantalla de búsqueda.

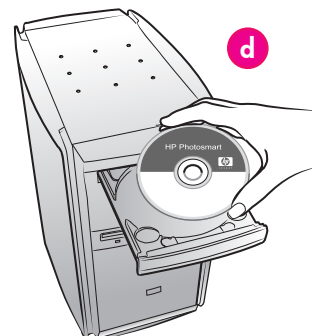
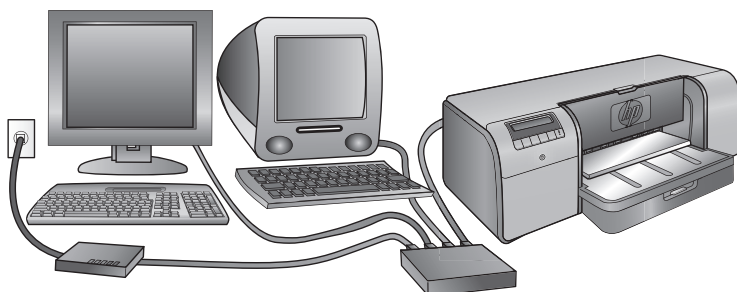

3. Sélectionnez la imprimante que vous allez installer :

- Si apparaît l'écran Printer Found (Impresora encontrada), sélectionnez **Si, installez la imprimante** et cliquez sur **Suivant**.
- Si apparaît la fenêtre Printer Not Found (Impresora no encontrada), cliquez sur **Suivant** et suivez les instructions à l'écran pour localiser l'imprimante. Pour obtenir des informations sur l'imprimante, vous devrez imprimer une page de configuration de réseau. Attendez que le processus de démarrage se termine et appuyez sur **Menu** sur le panneau de commande de l'imprimante. Sélectionnez **Configuration de réseau, Page de configuration de la red de impresora**.
- Si apparaît l'écran Check Cable Connection (Comprobar la conexión de cable), consultez l'annexe Connexion à un réseau de la Guide de l'utilisateur pour obtenir des instructions détaillées sur la façon d'installer le réseau et d'assigner une adresse IP statique.

4. Lorsque vous y êtes invité, cliquez sur **Finalizar** pour quitter l'installation.

### Français

**Windows® 2000 Professional, XP Home, XP Professional**

**Remarque :** la mise en réseau n'est pas prise en charge sur les systèmes XP Professional x64.

**Pour l'installation USB sous Windows, reportez-vous à la page 11.**

Les éléments suivants sont nécessaires pour connecter l'imprimante au réseau :

- Câble Ethernet CAT-5 avec prise RJ-45. (Il ne s'agit pas d'un câble USB ou d'un câble téléphonique classique, dont l'utilisation peut endommager l'imprimante ou tout autre périphérique réseau).
- Point d'accès réseau (concentrateur, routeur ou commutateur avec un port ouvert).

### Connexion du câble réseau

1. Retirez le bouchon en plastique (a) du port Ethernet situé à l'arrière de l'imprimante et jetez-le.
  2. Connectez une extrémité du câble Ethernet à l'arrière de l'imprimante (b).
- Remarque :** vous pouvez brancher le câble Ethernet pendant que l'imprimante s'initialise.
3. Connectez l'autre extrémité du câble Ethernet à un port disponible du hub, du routeur ou du commutateur (c).

Ne connectez pas directement l'imprimante à un ordinateur à l'aide d'un câble Ethernet. Les réseaux poste à poste ne sont pas pris en charge.

### Installation du logiciel de l'imprimante

**Important !** Installez le logiciel sur chaque ordinateur à partir duquel vous imprimerez sur l'imprimante HP Photosmart.

1. Insérez le CD du logiciel HP Photosmart (d) dans l'ordinateur et suivez les instructions à l'écran.
2. Dans l'écran Type de connexion, sélectionnez **Via le réseau**, puis cliquez sur **Suivant**. L'écran de recherche s'affiche.

3. Sélectionnez une imprimante à installer.

- Si l'écran Imprimante trouvée apparaît, sélectionnez **Oui, installez cette imprimante**, puis cliquez sur **Suivant**.
  - Si l'écran Imprimante introuvable apparaît, cliquez sur **Suivant**, puis suivez les instructions à l'écran pour trouver l'imprimante. Vous devrez imprimer une page de configuration de réseau pour obtenir des informations sur l'imprimante. Attendez que l'initialisation soit terminée, puis appuyez sur **Menu** sur le panneau de commande de l'imprimante. Sélectionnez **Configuration réseau, Imprimer une page de configuration réseau**.
  - Si l'écran Vérification des connexions réseau apparaît, reportez-vous à l'annexe Mise en réseau du Guide de l'utilisateur pour obtenir des instructions détaillées sur l'installation en réseau et sur l'affectation d'une adresse IP statique.
4. Lorsqu'un message vous y invite, cliquez sur **Terminer** pour quitter le programme d'installation.

# Installation troubleshooting

## Solución de problemas de la instalación

### Dépannage de l'installation

#### English

If the printer software did not install successfully, or if the printer and computer are not communicating properly after software installation, check this page for possible solutions.

First, check all cable connections between the printer and computer, and make sure you are using the most recent version of the printer software. You can acquire the latest software updates by visiting the HP support Web site at [www.hp.com/support](http://www.hp.com/support). If you still need help, check the printer documentation, or contact HP support.

#### Mac only

**Problem:** All of the printers in the Printer Setup Utility (Print Center) disappear after printer software installation.

**Solution:** Uninstall then reinstall the printer software. Restart the computer before adding the printer in the Printer Setup Utility (Print Center).

#### Windows only

**Problem:** The installation software does not start automatically when the CD is inserted.

**Solution:** From the Windows **Start** menu, select **Run**. Click **Browse**, and navigate to the CD-ROM drive where you inserted the HP Photosmart software CD. Double-click the **setup.exe** file, and then click **OK**.

**Problem:** The Found New Hardware screen opens, but does not recognize the printer.

**Solution:** You might have connected the USB cable before completing the software installation. Click **Cancel** in the Found New Hardware screen, and then disconnect the USB cable. Restart the software installation. Connect the USB cable when prompted during software installation.

**Problem:** The computer stops responding during software installation.

**Solution:** Virus protection software or another software program may be running in the background and slowing down the installation process. Wait while the software finishes copying files; this may take several minutes. If the computer is still not responding after several minutes, restart the computer, pause or disable any active virus protection software, quit all other software programs, and then reinstall the printer software.

**Note:** Your virus protection software will turn back on automatically when you restart the computer.

#### Windows and Mac

**Problem:** The computer could not read the HP Photosmart CD.

**Solution:** Make sure the CD is not dirty or scratched. If other CDs work but the HP Photosmart CD does not, your CD may be damaged. You can download the software from the HP support Web site or request a new CD from HP support. If other CDs do not work, you may need to service your CD-ROM drive.

#### Español

Si el software de la impresora no se ha instalado con éxito o si una vez instalado, la impresora y el equipo no se comunican correctamente, consulte esta página para informarse acerca de las posibles soluciones.

En primer lugar, compruebe todas las conexiones de los cables entre la impresora y el equipo y asegúrese de que está utilizando la versión más actualizada del software de la impresora. Puede adquirir las últimas actualizaciones del software en la página Web de asistencia de HP: [www.hp.com/support](http://www.hp.com/support). Si necesita más ayuda, revise la documentación que acompaña la impresora, o póngase en contacto con la asistencia de HP.

#### Solo Mac

**Problema:** Todas las impresoras en la Utilidad de configuración de la Impresora (Centro de Impresión) desaparecen tras la instalación del software de la impresora.

**Solución:** Desinstale y vuelva a instalar el software de la impresora. Reinicie el equipo antes de agregar la impresora a la Utilidad de configuración de la Impresora (Centro de Impresión).

#### Solo Windows

**Problema:** El software de instalación no se inicia automáticamente cuando se inserta el CD.

**Solución:** En el menú **Inicio** de Windows, seleccione **Ejecutar**. Haga clic en **Examinar** y vaya a la unidad de CD-ROM en la que insertó el CD del software HP Photosmart. Haga doble clic en el archivo **setup.exe** y, a continuación, haga clic en **Aceptar**.

**Problema:** Aparece Found New Hardware (Nuevo hardware encontrado), pero no se reconoce la impresora.

**Solución:** Puede que haya conectado el cable USB antes de finalizar la instalación del software. Haga clic en **Cancelar** en Found New Hardware (Nuevo hardware encontrado) y desconecte el cable USB. Reinicie el software de instalación. Conecte el cable USB cuando se le indique durante la instalación del software.

**Problema:** El equipo se para durante la instalación del software.

**Solución:** Hay un software de protección antivirus u otro software ejecutándose en segundo plano que ralentiza el proceso de instalación. Espere mientras el software termina de copiar archivos, esta operación pueda tardar varios minutos. Si el equipo no responde tras varios minutos reinicielo, interrumpa o desactive el software de protección antivirus, cierre cualquier otro programa de software y después, vuelva a instalar el software de la impresora.

**Nota:** El software de protección antivirus volverá a iniciarse automáticamente cuando reinicie el equipo.

#### Windows y Mac

**Problema:** El equipo no ha podido leer el CD de HP Photosmart.

**Solución:** Compruebe que el CD no está sucio o rallado. Si otros CD funcionan correctamente, pero el CD de HP Photosmart no, es posible que este último esté dañado. Puede descargar el software de la página Web de asistencia de HP o solicitar uno nuevo a la asistencia de HP. Si otros CD no funcionan, puede que necesite reparar la unidad de CDROM.

#### Français

Si le logiciel de l'imprimante ne s'est pas correctement installé, ou si l'imprimante et l'ordinateur ne communiquent pas correctement une fois le logiciel installé, recherchez des solutions sur cette page. Vérifiez les connexions de tous les câbles entre l'imprimante et l'ordinateur, puis assurez-vous que vous utilisez bien la version la plus récente du logiciel de l'imprimante. Pour obtenir les versions les plus récentes des logiciels, consultez le site Web du support HP à l'adresse [www.hp.com/support](http://www.hp.com/support). Si vous avez toujours besoin d'aide, vérifiez la documentation de l'imprimante ou contactez le support HP.

#### Mac uniquement

**Problème :** toutes les imprimantes du centre d'impression disparaissent après l'installation du logiciel de l'imprimante.

**Solution :** désinstallez le logiciel, puis réinstallez-le. Redémarrez l'ordinateur avant d'ajouter l'imprimante au centre d'impression.

#### Windows uniquement

**Problème :** le logiciel d'installation ne démarre pas automatiquement au moment de l'insertion du CD.

**Solution :** dans le menu **Démarrer** de Windows, sélectionnez **Exécuter**. Cliquez sur **Parcourir** et recherchez le lecteur de CD-ROM dans lequel vous avez inséré le CD du logiciel HP Photosmart. Double-cliquez sur le fichier **setup.exe**, puis cliquez sur **OK**.

**Problème :** l'Assistant Nouveau matériel détecté s'ouvre, mais ne reconnaît pas l'imprimante.

**Solution :** vous avez peut-être connecté le câble USB avant d'avoir terminé l'installation du logiciel. Cliquez sur **Annuler** dans l'écran Nouveau matériel détecté, puis déconnectez le câble USB. Relancez l'installation du logiciel. Connectez le câble USB lorsque vous y êtes invité au cours de l'installation du logiciel.

**Problème :** pendant l'installation du logiciel, l'ordinateur cesse de répondre

**Solution :** votre ordinateur doit être équipé d'un logiciel antivirus ou d'un autre programme qui s'exécute en arrière-plan et ralentit le processus d'installation. Attendez que le logiciel ait terminé de copier les fichiers ; cela peut prendre plusieurs minutes. Si, au bout de quelques minutes, l'ordinateur ne réagit toujours pas, redémarrez-le, interrompez ou désactivez le logiciel antivirus actif, quittez tous les autres programmes et réinstallez le logiciel de l'imprimante.

**Remarque :** votre logiciel antivirus sera automatiquement réactivé au moment où vous redémarrerez l'ordinateur.

#### Windows et Mac

**Problème :** l'ordinateur est incapable de lire le CD HP Photosmart.

**Solution :** vérifiez que le CD n'est ni sale, ni éraflé. Si l'ordinateur parvient à lire d'autres CD, mais pas le CD HP Photosmart, celui-ci est peut-être endommagé. Vous pouvez télécharger le logiciel sur le site Web de support HP ou demander un nouveau CD au support HP. Si vous ne pouvez pas lire d'autres CD, votre lecteur de CD-ROM est peut-être défectueux.

# Load a stack of paper in the main tray

## Carga de una pila de papel en la bandeja principal

## Chargement d'une pile de papier dans le bac principal

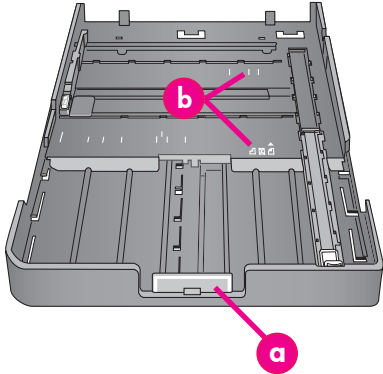

**Important:** To prevent the paper from buckling, set the paper-length guide against the paper **after** you have reseated the main tray in the printer and pushed in the main tray extension to fit the paper.

**Importante:** Para evitar que el papel se tuerza, **después** de colocar la bandeja principal en la impresora y situar la extensión de la bandeja principal para colocar el papel coloque la guía de longitud contra el papel.

**Important !** Pour éviter que le papier ne gondole, placez le guide de longueur de papier **contre le papier après** avoir remis le bac principal dans l'imprimante et poussé l'extension du bac principal pour ajuster le papier.

### English

The main tray can hold and auto-load multiple sheets of paper. Only load thin, flexible media into this tray, because the paper bends as it passes through the printer.

**Note:** Do not load more than one size and type of paper in the main tray at the same time.

#### Load the main tray

1. Remove the output tray completely by grasping the sides of the tray with both hands and sliding it out toward you. The main tray is now accessible.
2. Extend and remove the main tray by squeezing the main tray release (a) and pulling the tray toward you.
3. Pull out the paper-length guide (f) **as far as it will go**.
4. Slide the paper-width guide (e) far enough to the left to make room for the paper.
5. Place a stack of paper in the tray, **in portrait orientation with the side to be printed facing down**. Use the paper-size markings (b) to guide you. Align the paper against the right side of the tray and against the paper stops (c) at the end of the tray. Ensure that the paper does not climb over the paper stops.
6. After you have loaded paper in the tray, replace the main tray in the printer. Push in the extension (d) to the end of the paper by squeezing the release and pushing in the tray.  
**Important:** To prevent the paper from buckling, set the paper-length guide against the paper **after** you have reseated the main tray in the printer and pushed in the main tray extension to fit the paper.
7. Insert the main tray all the way into the printer.
8. Adjust the paper-width (e) and paper-length (f) guides so they rest gently against the edges of the paper.
9. Slide the output tray back into the printer. Pull out the output tray extension by holding the output tray with one hand, and pulling out the extension with your other hand.
10. Flip up the paper catch at the end of the output tray extension to prevent paper from falling onto the floor.

<b>a</b>	<b>Main tray release:</b> Squeeze this release to extend or retract the main tray, or to remove the tray from the printer.
<b>b</b>	<b>Paper-size markings:</b> Use these markings to guide you for loading paper in the correct orientation.
<b>c</b>	<b>Paper stops:</b> Align the paper against these stops so that the paper feeds correctly into the printer.
<b>d</b>	<b>Main tray extension:</b> Extend the main tray to load larger sizes of paper. Fully extended, the main tray can hold paper up to 32 x 48 cm (13 x 19 inches).
<b>e</b>	<b>Paper-width guide:</b> Adjust this guide to fit close to the left edge of the paper in the tray.
<b>f</b>	<b>Paper-length guide:</b> Adjust this guide to fit close to the end of the paper in the tray.

### Español

La bandeja principal puede sostener múltiples hojas de papel de autocarga. Solo se puede cargar soportes flexibles y finos en esta bandeja porque el papel se dobla a su paso por la impresora.

**Nota:** No cargue varios tipos y tamaños de papel a la vez en la bandeja principal.

#### Carga de la bandeja principal

1. Retire completamente la bandeja de salida sujetando los laterales de la bandeja con las dos manos y deslizándola hacia usted. Ahora se puede acceder a la bandeja principal.
2. Extienda y retire la bandeja principal sujetándola con firmeza para desengancharla (a) y tirando de ella hacia usted.
3. Saque la guía de longitud del papel (f) **tanto como sea posible**.
4. Deslice hacia la izquierda la guía de anchura del papel (e) lo suficiente como para que haya espacio para el papel.
5. Coloque una pila de papel en la bandeja, **con orientación vertical y la cara de impresión hacia abajo**. Utilice las marcas de tamaño del papel (b) para guiarse. Alinee el papel con el extremo derecho de la bandeja y con el tope del papel (c) al final de la bandeja. Compruebe que el papel no sobresale del tope del papel.
6. Una vez cargado el papel en la bandeja coloque la bandeja principal en la impresora. Empuje la lengüeta extensible (d) hasta el final del papel apretando la lengüeta extensible de salida y empujando la bandeja.  
**Importante:** Para evitar que el papel se tuerza, **después** de colocar la bandeja principal en la impresora y situar la extensión de la bandeja principal para colocar el papel coloque la guía de longitud contra el papel.
7. Introduzca la bandeja principal hasta el fondo en la impresora.
8. Ajuste las guías de anchura y (e) longitud del papel (f) de modo que se apoyen suavemente en los bordes del papel.
9. Deslice la bandeja de salida en la impresora. Saque la extensión de la bandeja de salida sujetando la bandeja de salida con una mano y tirando hacia fuera con la otra.
10. Levante el tope del papel al final de la extensión de la bandeja de salida para evitar que el papel caiga al suelo.

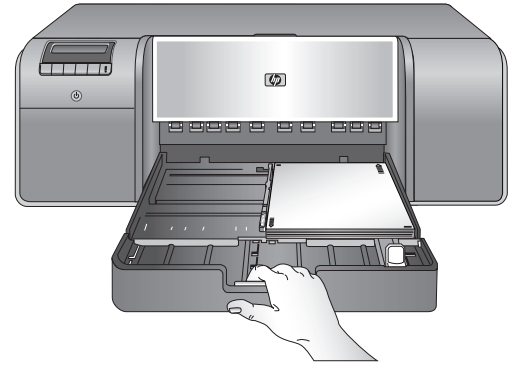
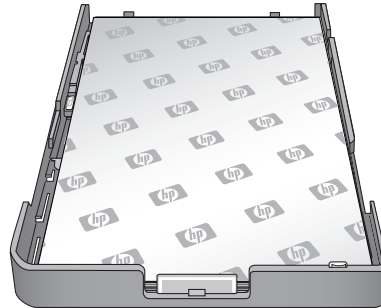
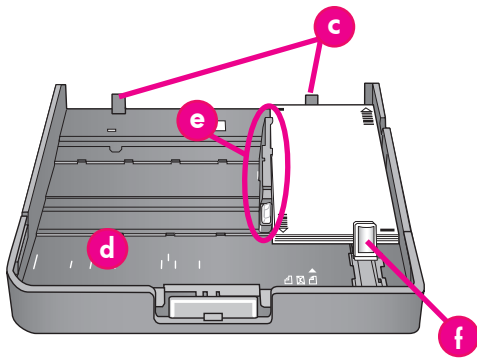

<b>a</b>	<b>Lengüeta extensible de la bandeja principal:</b> Apriete la lengüeta extensible para extender o desplegar la bandeja principal o retirarla de la impresora.
<b>b</b>	<b>Marcas de tamaño del papel:</b> Utilice estas marcas para cargar el papel con la orientación adecuada.
<b>c</b>	<b>Tope del papel:</b> Alinee el papel con este tope de modo que la carga de papel esté situada correctamente en la impresora.
<b>d</b>	<b>Extensión de la bandeja principal:</b> Amplíe la bandeja principal para cargar tamaños más grandes de papel. La bandeja principal, totalmente extendida, puede sostener tamaños de papel de hasta 32 x 48 cm (13 x 19 pulgadas).
<b>e</b>	<b>Guía de anchura del papel:</b> Ajuste esta guía para que encaje a la izquierda del papel en la bandeja.
<b>f</b>	<b>Guía de longitud del papel:</b> Ajuste esta guía para que encaje al final del papel en la bandeja.

## Français

Le bac principal peut contenir et auto-charger plusieurs feuilles de papier. Ne chargez que des supports minces, flexibles dans ce bac, car le papier se plie lorsqu'il passe à travers l'imprimante.

**Remarque :** ne chargez pas simultanément des papiers de taille et de type différents dans le bac principal.

### Chargement du bac principal

1. Retirez complètement le bac de sortie en attrapant les côtés du bac de vos deux mains et en le faisant glisser vers vous. Le bac principal est désormais accessible.
2. Tirez et sortez le bac principal en appuyant sur son dispositif de déblocage (a) et en tirant le bac vers vous.
3. Tirez le guide de longueur du papier (f) **aussi loin que possible**.
4. Faites glisser le guide de largeur du papier (e) assez loin sur la gauche pour faire de la place pour le papier.
5. Placez une pile de papier dans le bac, **face à imprimer vers le bas et dans le sens portrait**. Utilisez les repères de taille du papier (b) pour vous guider. Alignez le papier sur le côté droit du bac et contre les butées papier (c) à l'extrémité du bac. Vérifiez que le papier ne monte pas sur les butées papier.
6. Lorsque vous avez chargé le papier dans le bac, remettez le bac principal dans l'imprimante. Poussez l'extension (d) vers l'extrémité du papier en appuyant sur le dispositif de déblocage et en poussant le bac.  
**Important ! Pour éviter que le papier ne gondole, placez le guide de longueur de papier contre le papier après avoir remis le bac principal dans l'imprimante et poussé l'extension du bac principal pour ajuster le papier.**
7. Insérez complètement le bac principal dans l'imprimante.
8. Réglez les guides de largeur (e) et de longueur du papier (f) pour qu'ils reposent contre les bords du papier.
9. Remettez le bac de sortie en place. Tirez l'extension du bac de sortie en maintenant le bac de sortie d'une main et en tirant l'extension de l'autre.
10. Déployez le bac de récupération de papier à l'extrémité de l'extension du bac de sortie pour éviter que le papier ne tombe par terre.

<b>a</b>	<b>Libération du bac principal :</b> appuyez sur ce dispositif pour tirer ou rentrer le bac principal ou pour retirer le bac de l'imprimante.
<b>b</b>	<b>Repères de taille papier :</b> utilisez ces repères comme guides pour charger le papier dans le bon sens.
<b>c</b>	<b>Butées papier :</b> alignez le papier sur ces butées pour que l'alimentation du papier dans l'imprimante soit correcte.
<b>d</b>	<b>Extension du bac principal :</b> déployez le bac principal pour charger des formats de papier plus grands. Lorsqu'il est complètement déployé, le bac principal peut contenir du papier d'une taille maximum de 32 x 48 cm (13 x 19 pouces).
<b>e</b>	<b>Guide de largeur du papier :</b> réglez ce guide pour un ajustement précis sur le bord gauche du papier dans le bac.
<b>f</b>	<b>Guide de longueur du papier :</b> réglez ce guide pour un ajustement précis sur l'extrémité du papier dans le bac.

# Load a single sheet in the specialty media tray

## Carga de una sola hoja de papel en la bandeja de soportes especiales

## Chargement d'une feuille unique dans le bac pour supports spéciaux

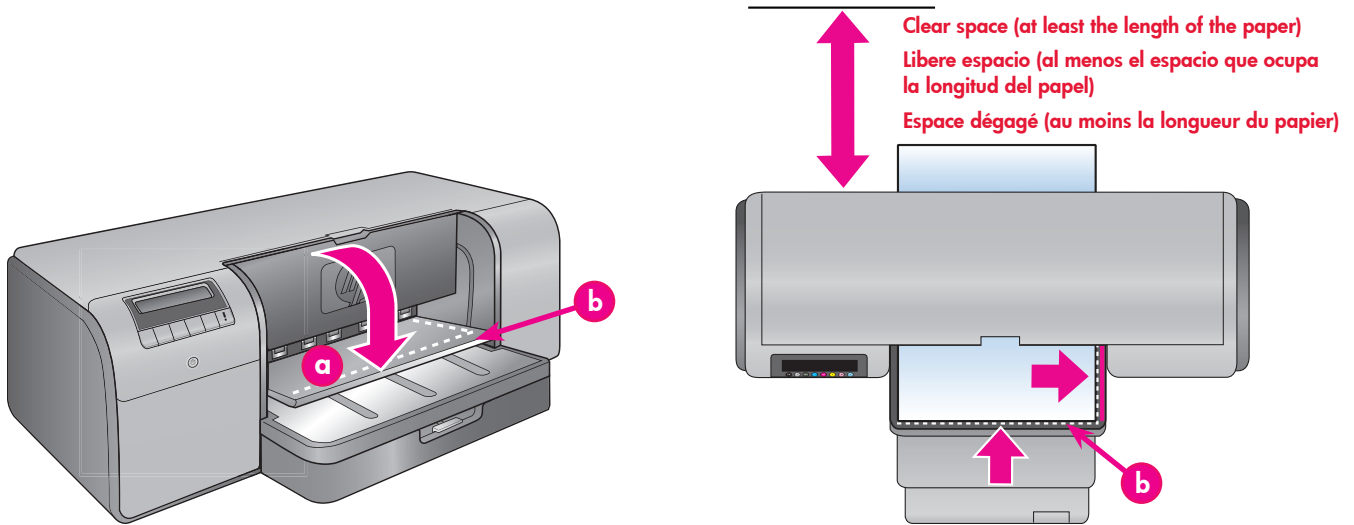

### English

The specialty media tray is designed primarily for thick, rigid media. Paper from this tray is fed straight through the printer without being bent. Make sure that there is clear space behind the printer that is at least equal to the length of the media you are printing on. Load one sheet at a time, and be sure that the media is no thicker than 1.5 mm (0.06 inches). Single sheets of lightweight paper can also be loaded into this tray. HP recommends that before you print on expensive specialty media, you practice using the specialty media tray by loading a single sheet of plain paper and printing an image or document.

### Load the specialty media tray

**Important!** Load only one sheet into the specialty media tray at a time. Loading more than one sheet can cause paper jams and other printing problems.

1. Ensure that there is enough clear space behind the printer to allow the paper to pass back and forth through the rear paper slot.
2. Lower the specialty media tray (a). The printer screen asks you to wait while the printer raises the printhead assembly to make space for the specialty media. **Wait for the printer screen to tell you to feed a sheet into the specialty media tray before you proceed.**
3. Feed one sheet in portrait orientation with the side to be printed facing up into the specialty media tray until the trailing edge of the paper (the edge nearest you) is lined up with the dashed white line (b) on the tray. The paper may stick out of the rear paper slot.  
Align the media against the raised edge (c) of the specialty media tray and not against the side of the printer. Misaligned media can result in skewing or other printing problems.  
If you are using tabbed paper, such as photo paper with a tear-off tab, insert the paper so the tab feeds in first.

4. Pull out the output tray extension (d) by holding the output tray with one hand and pulling out the extension with your other hand.
5. Flip up the paper catch at the end of the output tray extension to prevent paper from falling onto the floor.
6. Press **OK**.

**Note:** Canvas media tends to curl. You can help prevent this by storing it in a plastic bag. If you receive an error message telling you to check the flatness of the media, remove the media from the back of the printer. Place it in a plastic bag and gently bend it until it lies flat. Load the media again. If the problem persists, use a different, flatter sheet of media.

**Note:** You do not need to remove the media from the main tray before you print from the specialty media tray.

### Español

La bandeja de soportes especiales está diseñada, especialmente, para soportes rígidos y gruesos. El papel de esta bandeja se carga directamente en la impresora sin que se doble. Compruebe que hay espacio suficiente, igual o superior al tamaño del soporte que se está imprimiendo en la parte posterior de la impresora. Cargue un único soporte a la vez y verifique que su grosor no sea superior a 1,5 mm (0,06 pulgadas). En esta bandeja, también, se pueden cargar hojas de papel ligero de manera individual. HP recomienda que practique con hojas de papel normales y que imprima imágenes o documentos antes de imprimir un soporte especialmente caro.

### Carga de la bandeja de soportes especiales

**Importante** No se pueden cargar varias hojas a la vez en la bandeja de soportes especiales. La carga de varias hojas a la vez puede provocar atascos de papel u otros problemas de impresión.

1. Asegúrese de que hay espacio libre suficiente detrás de la impresora para permitir que el papel pase hacia atrás y hacia delante por la ranura posterior para el papel.
2. Baje la bandeja de soportes especiales (a). La pantalla de la impresora le solicita que espere hasta que la impresora levante los cabezales de impresión para dejar espacio a los soportes especiales. **Espera a que la pantalla de la impresora le indique que debe introducir una hoja en la bandeja de soportes especiales antes de continuar.**
3. Introduzca una hoja con orientación vertical y la cara de impresión hacia arriba en la bandeja de soportes especiales hasta que el extremo de salida (el extremo más cercano) se alinee con la línea blanca punteada (b) de la bandeja. Puede que el papel sobresalga por la ranura posterior para papel.

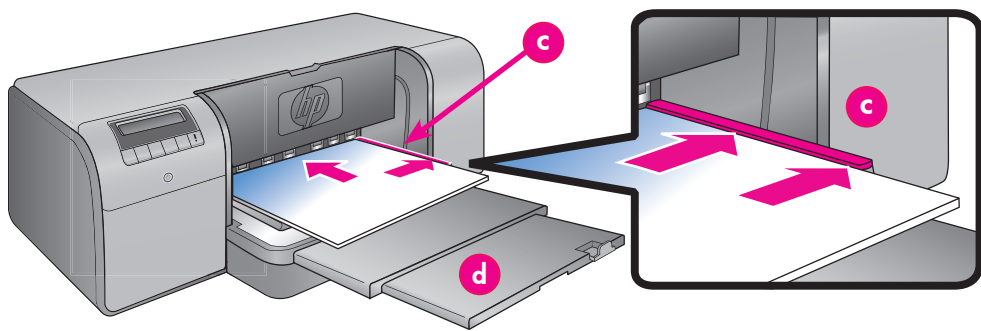

<b>a</b>	Specialty media tray Bandeja de soportes especiales Bac pour supports spéciaux
<b>b</b>	Dashed white line Línea blanca punteada Ligne blanche de tirets
<b>c</b>	Raised edge Extremo elevado Bord surélevé
<b>d</b>	Output tray extension Extensión de la bandeja de salida Extension du bac de sortie

Alinee el soporte con el extremo elevado (d) de la bandeja de soportes especiales y no con el extremo de la impresora. La desalineación del soporte torcerá el papel o provocará otros problemas de impresión.

Si utiliza papel con pestañas, como papel fotográfico con pestañas desprendibles, insértelo de modo que el extremo de la pestaña se inserte primero.

4. Saque la extensión de la bandeja de salida (d) sujetando la bandeja de salida con una mano y tirando hacia fuera con la otra.
5. Levante el tope del papel al final de la extensión de la bandeja de salida para evitar que el papel caiga al suelo.
6. Presione **Aceptar**.

**Nota:** El soporte de lienzo se suele curvar. Puede intentar evitarlo guardándolo en una bolsa de plástico. Si recibe un mensaje de error que le indica que compruebe que el soporte está plano, retire el soporte de la parte posterior de la impresora. Colóquelo en una bolsa de plástico y dóblelo ligeramente hasta que se quede plano. Vuelva a cargar el soporte. Si el problema persiste, utilice una hoja diferente y más plana.

**Nota:** No necesita retirar el soporte de la bandeja principal antes de imprimir desde la bandeja de soportes especiales.

## Français

Le bac pour supports spéciaux est conçu essentiellement pour des supports épais et rigides. Le papier de ce bac passe directement dans l'imprimante sans être plié. Vérifiez que l'espace dégagé derrière l'imprimante est au moins égal à la longueur des supports sur lesquels vous imprimez. Chargez une feuille à la fois et vérifiez que l'épaisseur du support n'est pas supérieure à 1,5 mm (0,06 pouces). Vous pouvez aussi charger des feuilles uniques de papier léger dans ce bac.

HP vous recommande avant d'imprimer sur un support spécial onéreux de vous entraîner à utiliser le bac pour supports spéciaux en chargeant une seule feuille de papier ordinaire et en imprimant une image ou un document.

## Chargement du bac pour supports spéciaux

**Important ! Ne chargez qu'une feuille à la fois dans le bac pour supports spéciaux.** Si vous chargez plusieurs feuilles, il peut se produire des bourrages papier ou d'autres problèmes d'impression.

1. Vérifiez que l'espace à l'arrière de l'imprimante est suffisant pour permettre le va-et-vient de passage du papier par la fente arrière.
2. Abaissez le bac pour supports spéciaux (a). Un message sur l'écran de l'imprimante vous demande d'attendre que l'imprimante relève les têtes d'impression afin de libérer l'espace pour les supports spéciaux. **Attendez qu'un message vous invite à insérer une feuille dans le bac pour supports spéciaux avant de continuer.**
3. Insérez une feuille **face à imprimer vers le haut et dans le sens portrait** dans le bac pour supports spéciaux de façon à ce que le côté **sortie** du papier (le bord le plus proche de vous) soit aligné sur la ligne blanche de tirets (b) du bac. Le papier peut ressortir de la fente arrière.

Alinez le support contre le bord élevé (c) du bac pour supports spéciaux et non contre le côté de l'imprimante. Si le support est mal aligné, l'imprimante risque d'imprimer de travers ou cela peut engendrer d'autres problèmes d'impression. Si vous utilisez du papier à languette, comme du papier photo avec une languette déchirable, insérez le papier de telle sorte que la languette passe en premier.

4. Tirez l'extension du bac de sortie (d) en maintenant le bac de sortie d'une main et en tirant l'extension de l'autre.
5. Déployez le bac de récupération de papier à l'extrémité de l'extension du bac de sortie pour éviter que le papier ne tombe par terre.
6. Appuyez sur **OK**.

**Remarque :** les supports en toile ont tendance à onduler. Vous pouvez éviter cela en les stockant dans une pochette plastique. Si vous obtenez un message d'erreur vous demandant de vérifier si le support est à plat, enlevez le support de l'imprimante. Placez-le dans une pochette plastique que vous courbez doucement jusqu'à ce qu'il puisse reposer à plat. Chargez à nouveau le support. Si le problème persiste, utilisez une autre feuille plus plate.

**Remarque :** il est inutile d'enlever le papier du bac principal pour imprimer à partir du bac pour supports spéciaux.

# Color management options

## Opciones de la administración de color

## Options de gestion des couleurs

### English

Color management offers professional photographers and advanced amateur photographers a way of managing colors between the HP Photosmart Pro B9100 series printer and image-editing software programs, the operating system, and imaging devices such as cameras, scanners, and monitors. Your color management strategy affects the color quality of your photos. For more information about color management strategies, see the User Guide.

**Note:** ICC profiles are installed automatically as part of the software installation.

Choose one of the following color management strategies.

### Use the HP Photosmart Pro print plug-in for Adobe Photoshop® 7.0 & above

The HP Photosmart Pro print plug-in for Adobe Photoshop streamlines the printing process and simplifies professional color management. The plug-in provides a single dialog box for color management and other print settings. It combines settings from the printer driver and the Adobe Photoshop Print with Preview dialog box so you no longer have to make your way through a confusing maze of dialog boxes each time you print.

The Photosmart Pro print plug-in is installed automatically with the HP Photosmart printer software if you have Adobe Photoshop on the same computer. If you install Adobe Photoshop later, see the User Guide for instructions on installing the Photosmart Pro print plug-in at that time.

1. Open the file you want to print in Adobe Photoshop.
2. Click the **File** menu, point to **Automate**, and then click **Photosmart Pro print...**

### Use the color management settings in the HP printer software

Open the file you want to print.

**Windows:** Click the **File** menu in your software program, and then click **Print**. Make sure the HP Photosmart Pro B9100 series printer is selected. Click **Properties** in the **Print** dialog box, and then click the **Color** tab. Select a color space from the **Color management** area.

**Mac:** Click the **File** menu in your software program, and then click **Print**. Make sure the HP Photosmart Pro B9100 series printer is selected. Select **Paper Type/Quality** in the printer driver window. Choose a color space from the **Color** menu.

### Use the advanced color management settings in your image-editing software program

Open the file you want to print.

**Windows:** Click the **File** menu in your software program, and then click **Print**. Click **Properties** in the **Print** dialog box, and then click the **Color** tab. Select **Managed by Application** from the **Color management** area.

**Mac:** Click the **File** menu in your software program, and then click **Print**. Select **Paper Type/Quality** in the printer driver window. Choose **Application Managed Colors** from the **Color** menu.

### Español

La administración de color ofrece a los fotógrafos profesionales y a los fotógrafos aficionados una manera de gestionar el color gracias a la impresora HP Photosmart Pro B9100 series y a los programas de edición de imágenes, así como a los sistemas operativos y los dispositivos de procesamiento de imágenes como cámaras, escáneres y monitores. La estrategia de administración de color afecta a la calidad del color de las fotografías. Para obtener más información acerca de las estrategias de administración de color, consulte la Guía de usuario.

**Nota:** Los perfiles ICC están instalados de forma automática como parte de la instalación del software.

Seleccione una de las estrategias de administración de color siguientes.

### Uso del complemento de impresión de HP Photosmart Pro para Adobe Photoshop® 7.0 y superior

El complemento de impresión de HP Photosmart Pro para Adobe Photoshop hace más eficiente el proceso de impresión y simplifica la administración profesional de color. Este complemento proporciona un único cuadro de diálogo para la administración de color y para los ajustes de impresión. Combina ajustes del controlador de la impresora y de Adobe Photoshop Print en el cuadro de diálogo Presentación preliminar para que no sea necesario desplazarse a través de un laberinto de cuadros de diálogo cada vez que imprima.

El complemento de impresión Photosmart Pro se instala de forma automática mediante el software de la impresora HP Photosmart si tiene Adobe Photoshop instalado en el mismo equipo. Si instala Adobe Photoshop más tarde, utilice la Guía de usuario para obtener instrucciones acerca de la instalación del complemento de impresión Photosmart Pro.

1. Abra el archivo que desee imprimir en Adobe Photoshop.
2. Haga clic en el menú **Archivo**, coloque el cursor en **Automate (Automático)** y haga clic en **Photosmart Pro print (Impresión Photosmart Pro)...**

### Uso de los ajustes de administración de color en el software de la impresora HP

Abra el archivo que desee imprimir.

**Windows:** Haga clic en el menú **Archivo** del programa y, a continuación, haga clic en **Imprimir**. Asegúrese de que la impresora HP Photosmart Pro B9100 series está seleccionada. Haga clic en **Propiedades** en el cuadro de diálogo **Imprimir** y, a continuación, haga clic en la ficha **Color**. Seleccione un espacio de color en el área **Administración del color**.

**Mac:** Haga clic en el menú **Archivo** del programa y, a continuación, haga clic en **Imprimir**. Asegúrese de que la impresora HP Photosmart Pro B9100 series está seleccionada. Seleccione **Tipo/Calidad de papel** en la ventana del controlador de la impresora. Seleccione un espacio de color en el menú **Color**.

## Uso de los ajustes de administración de color avanzados en el programa de edición de imágenes

Abra el archivo que desee imprimir.

**Windows:** Haga clic en el menú **Archivo** del programa y, a continuación, haga clic en **Imprimir**. Haga clic en **Propiedades** en el cuadro de diálogo **Imprimir** y, a continuación, haga clic en la ficha **Color**. Seleccione **Managed by Application (Administrado por la aplicación)** en el área **Administración de color**.

**Mac:** Haga clic en el menú **Archivo** del programa y, a continuación, haga clic en **Imprimir**. Seleccione **Tipo/Calidad de papel** en la ventana del controlador de la impresora. Seleccione **Colores administrados por la aplicación** en el menú **Color**.

## Français

La gestion des couleurs permet à des photographes professionnels et à des photographes amateurs expérimentés de gérer les couleurs entre l'imprimante HP Photosmart Pro B9100 Series et les programmes de logiciels de retouche d'images, le système d'exploitation et les périphériques d'imagerie comme les caméras, les scanners et les écrans. Votre stratégie de gestion affecte la qualité des couleurs de vos photos. Pour plus d'informations sur la gestion des couleurs, reportez-vous au Guide de l'utilisateur.

**Remarque :** les profils ICC sont installés automatiquement durant l'installation du logiciel.

Choisissez une des stratégies de gestion des couleurs suivantes.

## Utilisation du plug-in d'impression HP Photosmart Pro pour Adobe Photoshop® version 7.0 ou ultérieure

Le plug-in d'impression HP Photosmart Pro pour Adobe Photoshop accélère le processus d'impression et simplifie la gestion professionnelle des couleurs. Le plug-in fournit une boîte de dialogue unique pour la gestion des couleurs ainsi que d'autres paramètres d'impression. Il associe les paramètres du pilote d'imprimante et de Adobe Photoshop Print avec une boîte de dialogue Aperçu de telle sorte que vous n'avez plus à vous frayer un chemin dans un labyrinthe confus de boîtes de dialogue chaque fois que vous voulez imprimer.

Le plug-in d'impression Photosmart Pro est installé automatiquement avec le logiciel de l'imprimante HP Photosmart si Adobe Photoshop est déjà installé sur le même ordinateur. Si vous installez Adobe Photoshop ultérieurement, reportez-vous aux instructions du Guide de l'utilisateur pour installer simultanément le plug-in d'impression Photosmart Pro.

1. Ouvrez le fichier à imprimer dans Adobe Photoshop.
2. Cliquez sur le menu **Fichier**, pointez sur **Automatiser** puis cliquez sur **Photosmart Pro print...**

## Utilisation des paramètres de gestion des couleurs dans le logiciel de l'imprimante HP

Ouvrez le fichier à imprimer.

**Windows:** Cliquez sur le menu **Fichier** dans votre programme, puis cliquez sur **Imprimer**. Assurez-vous que l'imprimante HP Photosmart Pro B9100 Series est sélectionnée. Cliquez sur **Propriétés** dans la boîte de dialogue **Imprimer**, puis cliquez sur l'onglet **Couleurs**. Sélectionnez un espace de couleur dans le menu **Gestion des couleurs**.

**Mac:** Cliquez sur le menu **Fichier** dans votre programme, puis cliquez sur **Imprimer**. Assurez-vous que l'imprimante HP Photosmart Pro B9100 Series est sélectionnée. Sélectionnez **Type de papier/Qualité** dans la fenêtre du pilote d'imprimante. Choisissez un espace de couleur dans le menu **Couleurs**.

## Utilisation des paramètres de gestion de couleurs avancés dans votre programme de retouche d'images

Ouvrez le fichier à imprimer.

**Windows:** Cliquez sur le menu **Fichier** dans votre programme, puis cliquez sur **Imprimer**. Cliquez sur **Propriétés** dans la boîte de dialogue **Imprimer**, puis cliquez sur l'onglet **Couleurs**. Dans le menu **Gestion des couleurs**, choisissez **Gestion par l'application**.

**Mac:** Cliquez sur le menu **Fichier** dans votre programme, puis cliquez sur **Imprimer**. Sélectionnez **Type de papier/Qualité** dans la fenêtre du pilote d'imprimante. Choisissez **Couleurs gérées par l'application** dans le menu **Couleurs**.

Need more information?

¿Necesita más información?

Besoin de plus d'informations ?

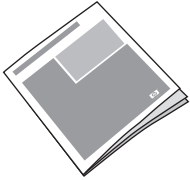

Read the **User Guide** for a description of the printer features, software and hardware troubleshooting information, maintenance guidelines, and explanations of how to perform specific printing tasks using your new HP Photosmart printer.

Consulte la **Guía de usuario** para obtener una descripción de las funciones de la impresora, información acerca de la solución de problemas de software y hardware, directrices de mantenimiento e información acerca de cómo realizar tareas de impresión específicas mediante la nueva impresora HP Photosmart.

Pour obtenir une description des fonctionnalités de l'imprimante, des informations permettant de diagnostiquer des problèmes matériels et logiciels, ainsi que des explications sur la façon de réaliser des tâches d'impression spécifiques à l'aide de votre imprimante HP Photosmart, reportez-vous au **Guide de l'utilisateur**.



Check the electronic **HP Photosmart Help** for information about using the software that came with your printer.

Consulte la **Ayuda HP Photosmart** electrónica para obtener información acerca de la utilización del software que se incluye en la impresora.

Pour plus d'informations sur l'utilisation du logiciel de votre imprimante HP Photosmart, reportez-vous à l'**aide en ligne HP Photosmart**.



Let HP's award-winning support and services show you the way with assistance online or over the phone, 24 hours a day, 7 days a week.

HP support Web site and E-support:

[www.hp.com/support](http://www.hp.com/support)

HP support phone number:

1-800-HP invent (1-800-474-6836)

Media and printing supplies:

[www.shopping.hp.com](http://www.shopping.hp.com)

Acuda a los servicios premiados de asistencia y mantenimiento de HP para obtener ayuda en línea o por teléfono, 24 horas al día, 7 días a la semana.

Sitio Web de asistencia de HP y soporte electrónico:

[www.hp.com/support](http://www.hp.com/support)

Número de teléfono de asistencia de HP:

1-800-HP invent (+1-800-474-6836)

Suministros de impresión y soportes:

[www.hp.com/eur/hpoptions](http://www.hp.com/eur/hpoptions)

Les services et l'assistance primés de HP peuvent vous aider, en ligne ou par téléphone, 24 heures sur 24 et 7 jours sur 7.

Site web d'assistance et de support HP :

[www.hp.com/support](http://www.hp.com/support)

Numéro de téléphone du support HP :

1-800-HP invent (1-800-474-6836)

Supports et consommables d'impression :

[www.hp.com/eur/hpoptions](http://www.hp.com/eur/hpoptions)

[www.hp.com](http://www.hp.com)



Q5734-90220

©2006 Hewlett-Packard Development Company, L.P.

©2006 Hewlett-Packard Development Company, L.P.

©2006 Hewlett-Packard Development Company, L.P.

