

# jupio

## MANUAL

**Model:** Battery Grip for  
Canon EOS R

**SKU:** JBG-C018

**GB** English

**NL** Nederlands

**D** Deutsch

**ES** Español

**F** Français

**PT** Português

**I** Italiano

**SE** Svensk

**FI** Suomi

**CZ** Česká Republika

**PL** Polskie

**SK** Slovenský

# Manual Jupio Battery Grip for Canon EOS R - JBG-C018

## Package Contents

Battery Grip / Batteryholder / Remote control / Set of printed documentation

## Product Specifications

<b>Type:</b>	<b>JBG-C018</b>
<b>Power Sources:</b>	<b>1 or 2x LP-E6 / LP-E6N or AC-E6N adapter</b>
<b>Fit Cameras:</b>	<b>Canon EOS R</b>
<b>Dimensions Approx:</b>	<b>143x80x117mm</b>
<b>Weight Approx:</b>	<b>300g (Excluding batteries)</b>

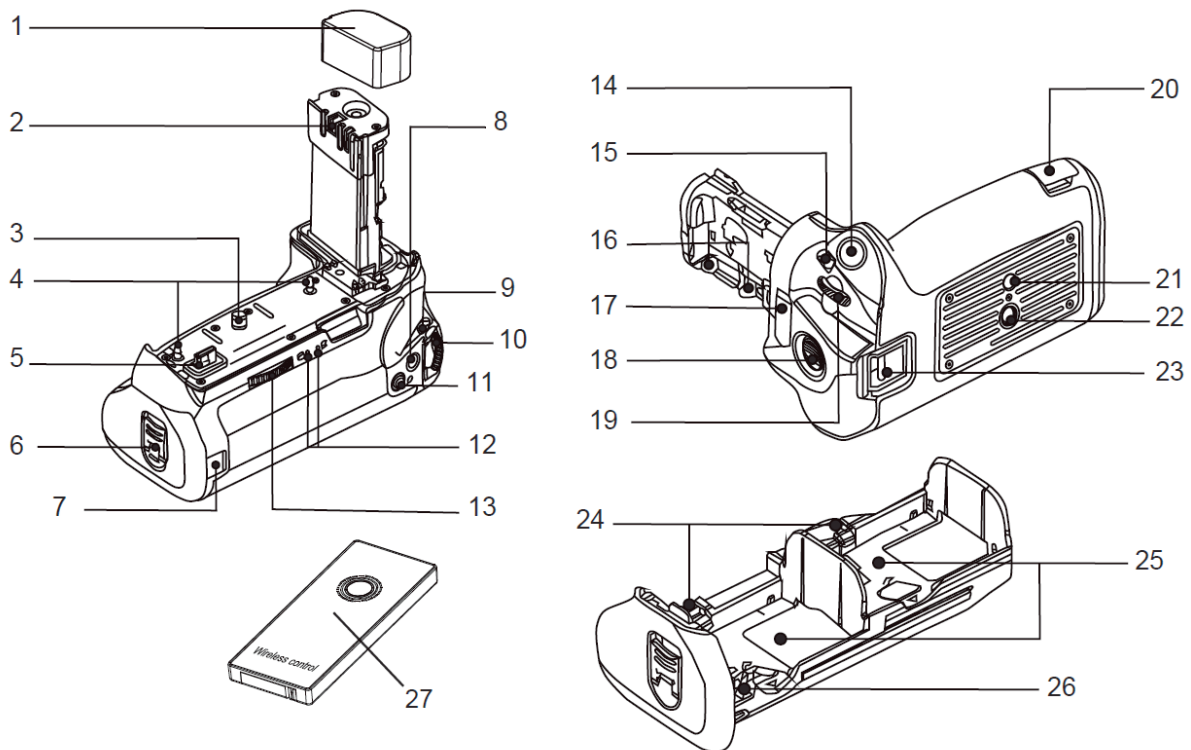

## Product Diagram

<b>1:</b>	Protective cap	<b>7:</b>	DC adaptor jack
<b>2:</b>	Electric contacts	<b>8:</b>	AE lock / FE lock button
<b>3:</b>	Mounting screw	<b>9:</b>	AF start button
<b>4:</b>	Locating pin	<b>10:</b>	Speed control dial
<b>5:</b>	Signal contact	<b>11:</b>	AF modus button
<b>6:</b>	Battery release handle	<b>12:</b>	Shutter button

# Manual Jupio Battery Grip for Canon EOS R - JBG-C018

Product Diagram			
13:	Attachment wheel	21:	Location hole
14:	Shutter button	22:	Tripod mount
15:	Multifunction button	23:	Wrist strap pin
16:	Battery cover holder	24:	Battery release lever
17:	Charging terminal cover	25:	Battery compartment
18:	Vertical shooting switch	26:	Wire groove
19:	Main dial	27:	Remote control
20:	PC terminal cover		

Image 1

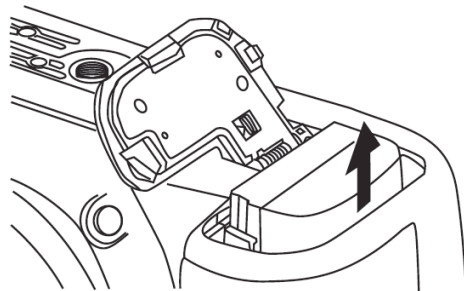

Image 2

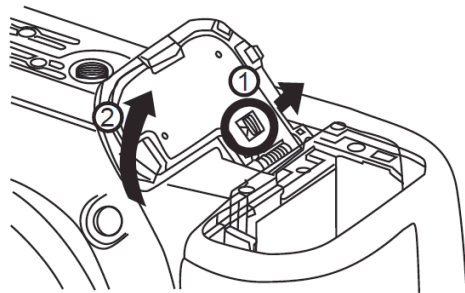

Image 3

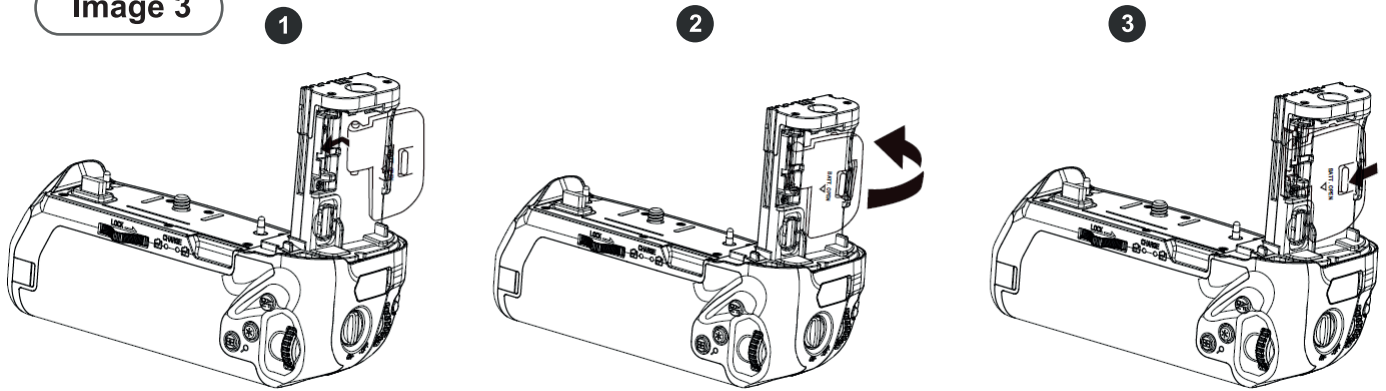
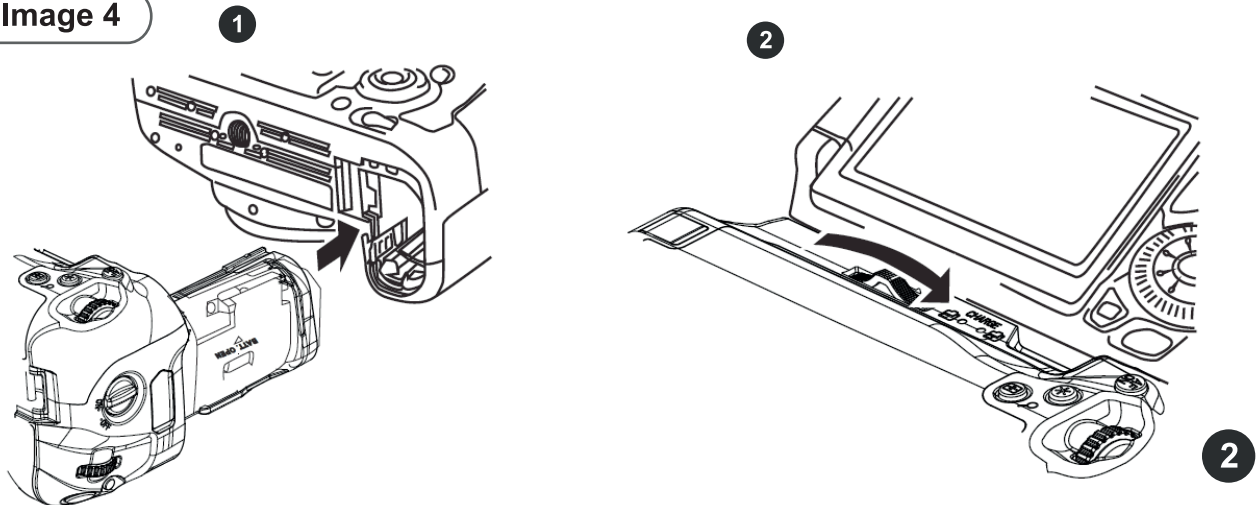

Image 4



# Manual Jupio Battery Grip for Canon EOS R - JBG-C018

Image 5

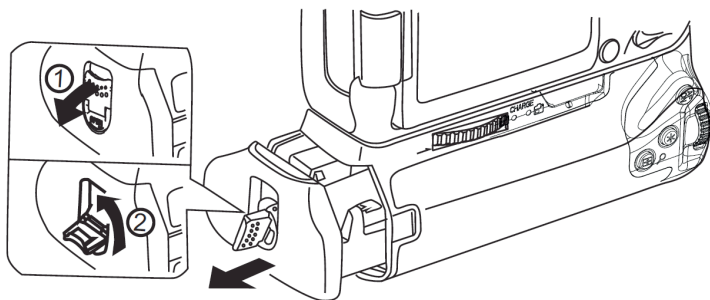

Image 6

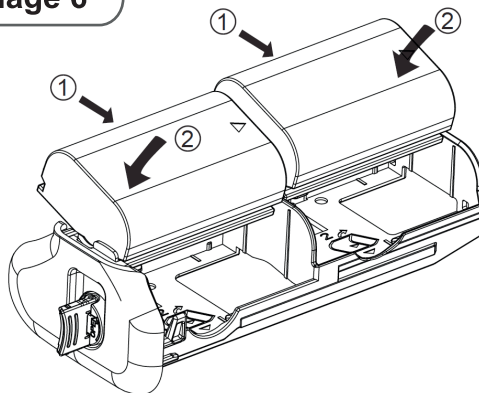

Image 7

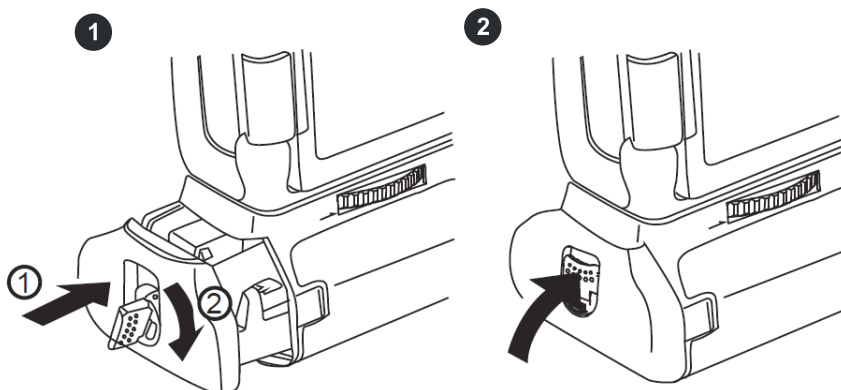

Image 8

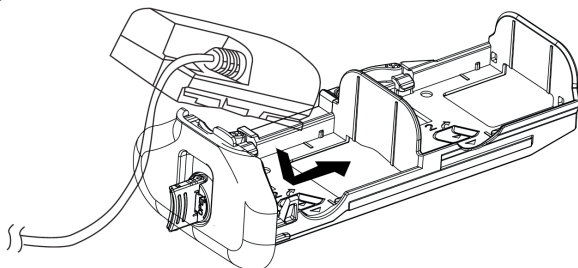

Image 9

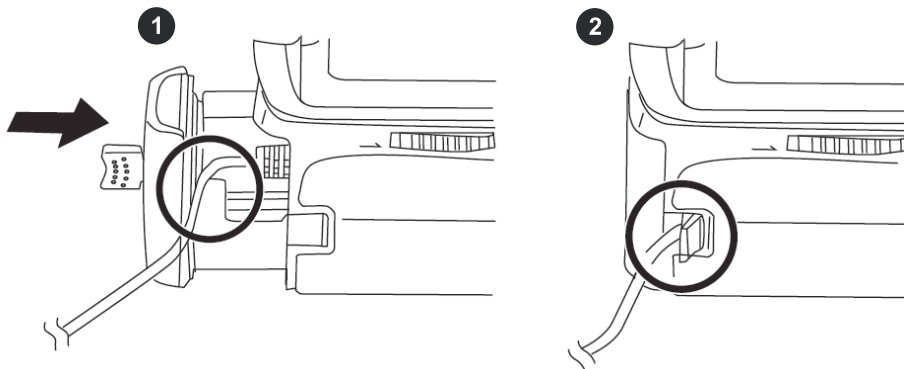
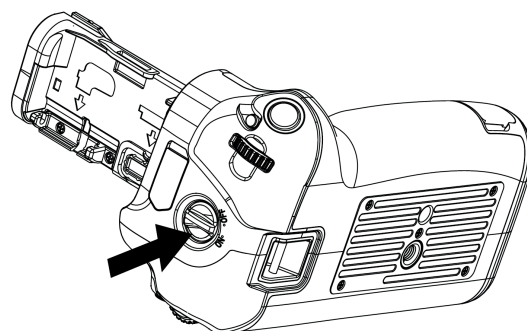

Image 10



Thank you for choosing the Jupio JBG-C018 professional vertical battery grip. To ensure proper operation, read this manual thoroughly before using this product. After reading, be sure to keep it where it can be seen by all those who use the product. The Jupio JBG-C018 is a battery grip which can hold two LP-E6N / LP-E6 batteries. It is also equipped with a vertical shutter button, main dial etc. to enable shooting in the same way as a horizontal grip.

### Attaching the battery grip to the camera

1. Remove the battery from the camera. (Image 1)
  2. Detach the battery cover of the camera. (Image 2)
  3. Remove the protective cap. (Page 1, 1)
  4. Place the battery cover into the holder. (Page 1, 16)  
Slide the hinge part of the battery compartment cover into the holder, and press on the cover until it snaps into place. (Image 3-1, 3-2) To remove the cap, you have to slip the release lever to unlock it (Image 3-3) and then remove it and detach the cover by performing the attaching procedure in reverse.
  5. Insert the batter grip with the electrical contacts into the battery holder. (Image 4-1)
  6. Align the attachment screw to the tripod mount and turn the wheel for tightening the battery grip to the camera. (Image 4-2)
- Please install the battery grip to the camera without batteries. When install the battery grip with inserted batteries, it is possible that the test result of the battery power is not correct.
  - Before installing to or removing from the camera, turn off the camera and remove the batteries.
  - After removing the grip, please install the protective cap for the electrical contacts and replace the battery cover.

### Installing the batteries

1. Pull the release handle, according to the direction indicated by the arrow, and pull out the batteryholder. (Image 5)
  2. Put the LP-E6N / LP-E6 battery (one or two) into the battery holder (Image 6)
  3. Put the battery holder into the grip (Image 7-1)
  4. Turn the release handle to lock the battery holder (Image 7-2)
- If only one battery pack is used, it can be inserted in either the right or left sides.
  - Two battery packs with different charging levels can be inserted and can be used without any problems.
  - Remove the battery packs from the battery grip when the camera will not be used for an extended period.

### Taking pictures with the remote control

When you want to use the remote control to take pictures, the switch on the battery grip must be turned on first. Then press the launch button on the remote control.

**Notice:** Please pull out the battery or insert the insulation piece, when the remote control will not be used for an extended period, to ensure the service life of the battery.

### Using the (optional) Power Supply

Using DC connector DR-E6 and AC adapter AC-E6N (optional), for camera power supply.

1. Install the dc connector into the battery holder on the handle side. (Image 8)
2. Put the cable through the battery holder wire groove (Image 9-1) and thereafter through the wire hole (Image 9-2), then put the battery holder into the battery compartment and lock it.
3. Connect the DC-plug firmly to the AC-adapter followed by connecting the power cord to the AC-adapter and insert the plug into the power socket.(please refer to the DC-connector and AC-adapter instruction manual.)

- When the power switch of the camera is “ON”, please don’t connect/disconnect the power cord.
- Please avoid clamping the DC-connector wire between the battery grip and battery holder.

### Use of the Battery Grip

1. Turn on the vertical shooting switch (Image 10) to make the function of the grip buttons and the dial the same as the corresponding parts of the camera.
2. In horizontal shooting, please turn off the vertical shooting switch, to prevent accidental use of the buttons, or dial on the grip.
3. The battery power indication can be checked on the camera.

### Safety Precautions

The following precautions are to prevent potential danger or loss. Please read them carefully and use this product correctly and safely.

#### ▲ WARNING

- Do not use other batteries, power supplies, accessories, deformed or modified batteries.
- Do not short-circuit, disassemble, heat, weld the battery, put it into fire or water or apply strong impact.
- Do not reverse the positive and negative poles.
- Do not insert batteries of a different type.
- Do not insert metal objects onto the contact points.
- In case of fluid leakage, color change, deforming, smoke, a burning smell or other abnormal situation, please pay close attention and promptly remove the battery.
- Remove the battery when not using the camera.
- Do not use it in a flammable gas environment. Otherwise, it may cause explosion or fire.
- When the inside device exposed after being dropped, do not touch the exposed parts. Otherwise, it may cause electric shock.
- Do not disassemble or modify.
- Do not store it in a wet or dusty environment.
- When use it on plane or in hospitals, please observe the corresponding instructions. This device emits electromagnetic wave and may affect measuring devices or medical equipment.
- Do not leave it in a place with a high temperatures or near hot objects.
- When malfunction, abnormal operation or damage, please contact the dealership for repair.

**NL**

## Handleiding Jupio Batterygrip voor Canon EOS R - JBG-C018

Dank u voor de aankoop van de Jupio JBG-C018 professionele battery grip. Om een goede werking te garanderen, verzoeken wij u om deze handleiding aandachtig door te lezen voordat u dit product gaat gebruiken. De JBG-C018 heeft slechts een of twee LP-E6 / LP-E6N accu's nodig. Hij is voorzien van een sluitknop voor het fotograferen in verticale positie om foto's te kunnen maken op dezelfde manier als bij de horizontale handgreep.

### Bevestiging van de grip aan de camera

1. Verwijder de accu uit de camera. (Image 1)
2. Trek de batterijklep in een schuine richting om deze te verwijderen. (Image 2)
3. Verwijder de beschermkap. (Blz.1, 1)
4. Plaats de batterijklep in de daarvoor bestemde houder op de grip (Blz.1, 16). Schuif de scharnier van de batterijklep in de houder totdat deze op zijn plaats zit. (Image 3-1, 3-2) Om de batterijklep te verwijderen, schuift u de ontgrendelingsknop zijwaarts (Image 3-3) en trekt u de batterijklep er weer uit.
5. Plaats de battery grip met de elektrische contactpunten in de batterijhouder (Image 4-1)

6. Lijn de bevestigingsschroef uit met het statiefgat en draai aan de vergrendelingsknop om de grip goed vast te zetten aan de camera (Image 4-2)

- Bevestig de battery grip aan de camera zonder batterijen. Bij het bevestigen van de battery grip met geplaatste accu('s), is het mogelijk dat het testresultaat van de accu waardes niet correct is.
- Zet de camera uit en verwijder de batterijen voor het bevestigen of verwijderen van de camera.
- Na het verwijderen van de battery grip, moet de beschermkap voor de elektrische contactpunten en de batterijklep weer worden teruggeplaatst.

### Het plaatsen van de accu('s)

1. Trek en draai aan de vergrendeling van de accuhouder, in de richting van de aangegeven pijl en trek de houder eruit. (Image 5)
2. Leg de LP-E6 / LP-E6N accu (één of twee) in de accuhouder. (Image 6)
3. Plaats de accuhouder in de battery grip. (Image 7-1)
4. Draai aan de vergrendeling van de accuhouder om deze weer vast te zetten. (Image 7-2)

- Als slechts één accu wordt gebruikt, kan het in zowel de rechter- of linkerkant worden geplaatst.
- Als twee accu's zijn geplaatst, dan wordt de stroom gelijktijdig geleverd door beide accu's. Twee accu's met verschillende lading niveaus kunnen worden geplaatst en gebruikt zonder enige problemen.
- Verwijder de accu('s) uit de battery grip wanneer de camera voor een langere periode niet wordt gebruikt.

### Foto's maken met de afstandsbediening

Wanneer u de afstandsbediening wilt gebruiken om foto's te nemen, moet eerst de schakelaar van de battery grip worden ingeschakeld. Druk vervolgens op de knop van de afstandsbediening.

**Let op:** Haal de batterij uit de afstandsbediening of plaats een stuk isolatie, wanneer de afstandsbediening niet wordt gebruikt voor een langere periode, om zo de levensduur van de batterij te waarborgen.

### Het gebruik van de (optionele) AC-adapter

Voor het gebruik van een voeding, kunt u de DR-E6 i.c.m. de AC-E6N adapter gebruiken. (niet inbegrepen)

1. Sluit de DC-connector en het netsnoer aan op de AC-adapter. (Zie de handleiding van de adapter)
2. Bevestig de DC-connector in de batterijhouder (voor LP-E6). (Image 8)
3. Haal het snoer van de DC-connector door de uitsparing (Image 9-1), en vervolgens door het gat / snoeruitgang (Image 9-2) en plaats de batterijhouder in de greep.

- Wanneer de stroom schakelaar van de camera op "ON" staat, ontkoppel of sluit dan het netsnoer dan niet aan.
- Probeer het klemmen van het snoer van de DC-connector tussen de batterij grip en batterijhouder te voorkomen.

### Het gebruik van de grip

1. Zet de knop voor verticale opname aan (Image 10), zodat de functies van de battery grip knoppen en het bedieningswiel hetzelfde zijn als de overeenkomstige bedieningsknoppen van de camera.
2. Voor horizontale opnames, schakelt u de verticale opnameknop uit om zo onbedoeld gebruik van de knoppen of het bedieningswiel te voorkomen.
3. De capaciteitsindicatie van de accu('s) kan worden gecontroleerd op de camera.

## Veiligheidsmaatregelen

De volgende voorzorgsmaatregelen zijn om potentiële gevaar of verlies te voorkomen. Lees het zorgvuldig en gebruik dit product correct en veilig.

### ▲ WAARSCHUWING

- Gebruik geen andere accu's, voedingen, accessoires, vervormde of aangepaste accu's.
- Het product niet kortsluiten, demonteren, verhitten, in het vuur of water werpen of blootstellen aan hoge fysieke druk / kracht..
- Draai de positieve en negatieve polen niet om.
- Gebruik geen accu's van een ander type.
- Plaats geen metalen voorwerpen op de contactpunten.
- In geval van lekkage, kleur verandering, vervorming, rook, een brandgeur of andere abnormale situaties, dient u snel de accu('s) te verwijderen.
- Verwijder de accu('s) als het toestel niet gebruikt wordt.
- Gebruik het product niet in een omgeving met brandbare gas, ivm een mogelijke kans op een explosie of brand.
- Wanneer de binnenkant van het apparaat wordt blootgesteld na een val, raak dan niet de vrijgekomen delen aan, aangezien deze een elektrische schok kunnen veroorzaken.
- Het product niet demonteren of aanpassen.
- Bewaar het product niet in een vochtige of stoffige omgeving.
- Bij gebruik van het product in het vliegtuig of in ziekenhuizen, dient u de bijbehorende instructies in acht te nemen. Dit apparaat zendt elektromagnetische golven uit welke van invloed kunnen zijn op meet- en/of medische apparatuur.
- Leg het product niet op een plek met hoge temperaturen of in de buurt van hete voorwerpen.
- Neem bij storing, abnormale werking, of schade, contact op met de dealer voor reparatie..

## D

### Handbuch Jupio Battery Grip für Canon EOS R - JBG-C018

Vielen Dank, dass du dich für den Jupio JBG- C018 professionellen vertikalen Batteriegriff entschieden hast. Um einen angemessenen Betrieb zu gewährleisten, lese bitte vor der Nutzung dieses Benutzerhandbuch. Lagere dieses nach dem Lesen an einem Ort, an dem es durch alle Nutzer des Produktes gesehen werden kann. JBG-C018 ist ein Batteriegriff für zwei LP-E6N / LP-E6 Batterien. Er umfasst auch einen vertikalen Auslöser, Hauptschalter, etc. um Aufnahmen auf die gleiche Weise wie durch einen horizontalen Griff zu ermöglichen.

#### Anbringung an der Kamera

1. Entferne die Batterie aus der Kamera.
  2. Öffne die Batteriekammer der Kamera.
  3. Entferne die Schutzkappe. (Seite1, 1)
  4. Platziere die Batterieabdeckung auf der Vorrichtung.(Seite 1, 16) Schiebe das Scharnierteil der Batteriekammer in den Halter und drücke auf die Abdeckung, bis diese einrastet. (Image 3-1, 3-2) Um die Abdeckung zu entfernen, schiebe den Entriegelungshebel zum Entsperren (Image 3-3) und entferne diese dann. Entnehme die Abdeckung, indem du das Verfahren des Anbringens in umgekehrter Reihenfolge ausführst.
  5. Führe den Batteriegriff in die elektrischen Kontakte des Batteriehalters ein. (Image 4-1)
  6. Richte die Befestigungsschraube am Stativ aus und drehe das Rad um den Batteriegriff an der Kamera zu befestigen. (Image 4-2)
- Bitte bringe den Batteriegriff ohne Batterien an der Kamera an. Wenn der Batteriegriff mit eingefügten Batterien angebracht wird, ist es möglich, dass das Testergebnis der Batterieleistung nicht korrekt ist.

- Schalte die Kamera aus und entferne die Batterien bevor du diesen anbringst oder von der Kamera entfernst.
- Bringe nach Abnehmen des Batteriegriffs bitte die Schutzabdeckung für die elektrischen Kontakte an und ersetze die Batterieabdeckung.

### **Installation der Batterien**

1. Ziehe den Entriegelungshebel in die durch die Pfeile angezeigte Richtung und entferne die Batterie. (Image 5)
2. Lege die LP-E6N / LP-E6 Batterie (eine oder zwei) in den Batteriehalter. (Image 6)
3. Gebe den Batteriehalter in den Griff. (Image 7-1)
4. Drehe den Entriegelungshebel zum Sperren des Batteriehalters. (Image 7-2)

- Wenn nur ein Batteriepack genutzt wird, kann es entweder in die linke oder rechte Seite eingeführt werden.
- Es können problemlos zwei Batteriepacks mit unterschiedlichen Ladeniveaus eingeführt und genutzt werden.
- Wenn die Kamera über längere Zeit nicht verwendet wird, so entferne die Batteriepacks aus dem Batteriegriff.

### **Bildaufnahme mit der Fernbedienung**

Wenn du die Fernbedienung für die Bildaufnahme nutzen möchtest, muss der Schalter des Batteriegriffs zuerst eingeschaltet werden. Drücke dann den Startknopf der Fernbedienung. Die Fernbedienung kann bei der Bildaufnahme mitgeführt werden.

***Hinweis:** Sollte die Fernbedienung über längere Zeit nicht verwendet werden, so entnehme bitte die Batterie oder führe ein Isolationsstück ein, sodass die Lebensdauer der Batterie erhalten bleibt.*

### **Nutzung von Stromversorgung (optional)**

Nutzung des DC Connector DR - E6 und AC Adapter AC- E6N (optional), für Kamerastromversorgung.

1. Bringe den DC Connector am Batteriehalter an der Seite an. (Image 8)
2. Führe das Kabel durch die Kabelrinne des Batteriehalters (Image 9-1) und gebe den Batteriehalter in das Batterieabteil und versperre dies. (Image 9-2)
3. Verbinde den DC-Stecker fest mit dem AC-Adapter, gefolgt von der Verbindung des Stromkabels mit dem AD-Adapter und führe den Stecker in eine Steckdose ein. (Bitte beziehe dich auf das Benutzerhandbuch des DC-Connector und AC-Adapter).

- Verbinde/trenne das Stromkabel bitte nicht wenn der Stromschalter der Kamera auf "ON" steht.
- Bitte vermeide ein Einklemmen des DC Kabels zwischen dem Batteriegriff und dem Batteriehalter.

### **Nutzung des Griffs**

1. Aktiviere den vertikalen Aufnahmeschalter für die Funktion des Griffknopfs und des Schalters.
2. Bitte schalte den vertikalen Aufnahmeschalter bei horizontalen Aufnahmen aus, sodass eine versehentliche Nutzung des Buttons oder Schalters auf dem Griff verhindert wird.
3. Der Batterieindikator kann auf der Kamera geprüft werden.

### **Sicherheitsvorkehrungen**

Die folgenden Sicherheitsvorkehrungen dienen der Vorbeugung von Gefahr oder Verlust. Bitte lese diese sorgfältig durch und nutze dieses Produkt auf korrekte und sichere Weise.

## ▲ **WARNUNG**

- Benutzen Sie keine anderen Batterien, Energieversorger, Zubehörteile, verformte oder veränderte Batterien.
- Schließen Sie die Batterien nicht kurz, zerlegen, erhitzen, oder verschweißen Sie sie nicht. Werfen Sie die Batterien nicht in Feuer oder Wasser, oder üben Sie keinen starken Druck darauf aus.
- Vertauschen Sie nicht die negativ- und positivgeladenen Pole.
- Setzen Sie keine Batterien von verschiedenen Arten ein.
- Setzen Sie keine Metallobjekte auf die Kontaktstellen.
- Im Fall von Austreten von Flüssigkeit, Verfärbung der Farbe, Verformung, Rauch, Brandgeruch, oder in anderen ungewöhnlichen Zuständen, passen Sie gut auf und entfernen Sie die Batterien sofort.
- Entfernen Sie die Batterien, wenn Sie die Kamera nicht benutzen.
- Benutzen Sie sie nicht in einer Umgebung mit entzündbarem Gas. Ansonsten kann es zu einer Explosion oder zu Feuer führen.
- Wenn die Innenseite des Gerätes offen ist nachdem es fallen gelassen wurde, fassen Sie nicht die geöffneten Stellen an. Ansonsten kann es zu einem elektrischen Schock führen.
- Demontieren oder verändern Sie nichts.
- Lagern Sie es nicht in einer feuchten oder staubigen Umgebung.
- Wenn Sie es in einem Flugzeug benutzen oder in Krankenhäusern, dann beachten Sie bitte die entsprechenden Anweisungen. Dieses Gerät stößt elektromagnetische Wellen aus und kann Messgeräte oder medizinisches Equipment beeinträchtigen.
- Lassen Sie es nicht an einem Ort zurück mit hohen Temperaturen oder in der Nähe von heißen Objekten.
- Bei einem Ausfall, einer Abweichung oder Beschädigung, wenden Sie sich bitte an den Händlerbetrieb für Reparaturen.

**ES**

## **Manual Jupio Battery Grip para Canon EOS R - JBG-C018**

Gracias por elegir el soporte vertical profesional de batería Jupio JBG-C018. Para asegurar un funcionamiento correcto, lea este manual detenidamente antes de usar este producto. Después de leer, asegúrese de mantenerlo donde pueda ser visto por todos aquellos que usan el producto. Jupio JBG-C018 es un soporte de batería que puede contener dos baterías LP-E6N / LP-E6. También está equipado con un botón del obturador vertical, el dial principal, etc. para permitir el disparo de la misma manera que un agarre horizontal.

### **Instalando la empuñadura de batería a la cámara:**

1. Retire la batería de la cámara (Image 1)
  2. Deslice la tapa de la batería de la cámara. (Image 2)
  3. Retire la tapa de protección (P.1, 1)
  4. Coloque la tapa de la batería en el soporte de la tapa (P.1, 16). Deslice la bisagra de la tapa en el soporte hasta que esté en su lugar (Image 3-1, 3-2). Para quitar la tapa, tiene que deslizar la palanca de liberación para desbloquearla (Image 3-3) y luego quitarla.
  5. Inserte la empuñadura de la batería con los contactos eléctricos en el soporte de la batería (Image 4-1)
  6. Alinee el tornillo de fijación al soporte del trípode y gire la rueda para apretar el mango de la batería a la cámara (Image 4-2)
- Instale el soporte de la batería en la cámara sin pilas. Cuando instale el soporte de la batería con las pilas insertadas, es posible que el resultado de la prueba de la carga de la batería no sea correcto.
  - Antes de instalar o retirar la cámara, apague la cámara y retire las pilas.

- Después de retirar el asidero, instale la tapa protectora de los contactos eléctricos y vuelva a colocar la tapa de la batería.

### **Instalando las baterías**

1. Tire de la manilla de liberación, según la dirección indicada por la flecha, y extraiga la batería (Image 5).
2. Coloque la batería LP-E6N / LP-E6 (una o dos) en el soporte de la batería (Image 6).
3. Coloque el soporte de la batería en la empuñadura (Image 7-1).
4. Gire la manija de liberación para bloquear el soporte de la batería (Image 7-2).

- Si sólo se utiliza una batería, se puede insertar en el lado derecho o izquierdo.
- Se pueden insertar y utilizar dos baterías con diferentes niveles de carga sin ningún problema.
- Retire las baterías de la empuñadura de la batería cuando la cámara no se utilice durante un período prolongado

### **Cómo tomar fotografías con el mando a distancia**

Cuando desee utilizar el mando a distancia para tomar fotografías, el interruptor de la empuñadura de la batería debe estar encendido primero. A continuación, pulse el botón de inicio del mando a distancia. El mando a distancia puede realizarse al tomar fotografías.

**Aviso:** *Retire la batería o inserte la pieza de aislamiento, cuando el mando a distancia no se utilice durante un período prolongado, para garantizar la vida útil de la batería.*

### **Uso (opcional) Fuente de alimentación**

Uso del conector de corriente continua DR-E6 y del adaptador de CA AC-E6N (opcional), para la alimentación de la cámara.

1. Instale el conector de CC en el soporte de la batería en el lado de la manija. (Image 8)
2. Coloque el cable a través de la ranura del cable del soporte de la batería (Image 9-1) y luego a través del agujero del cable (Image 9-2), luego coloque el soporte de la batería en el compartimento de la batería y bloqueeo.
3. Conecte firmemente la clavija de CC al adaptador de CA y conecte el cable de alimentación al adaptador de CA e inserte el enchufe en la toma de corriente (consulte el manual de instrucciones del conector de CC y del adaptador de CA).

- Cuando el interruptor de encendido de la cámara está en "ON", por favor no conecte / desconecte el cable de alimentación.
- Evite sujetar el cable del conector de CC entre el asidero de la batería y el soporte de la batería.

### **Uso del soporte**

1. Active el interruptor de disparo vertical para que la función del botón de agarre y el dial sean iguales que las partes correspondientes de la cámara.
2. En el disparo horizontal, apague el interruptor de disparo vertical, para evitar el uso botones, o el dial en la empuñadura.
3. La indicación de la carga de la batería se puede comprobar en la cámara.

### **Precauciones de Seguridad**

Las precauciones siguientes son para prevenir peligro o pérdida potencial. Por favor, lea atentamente y utilice este producto de forma correcta y segura.

#### **▲ ADVERTENCIA**

- No utilice otras baterías, fuentes de alimentación, accesorios, baterías deformadas o modificadas.
- No cortocircuitar, desmontar, calentar, soldar la batería, ponerla en el fuego o en el agua o aplicar impacto fuerte.

- No invertir los polos positivo y negativo.
- No inserte pilas de otro tipo.
- No inserte objetos metálicos en los puntos de contacto.
- En caso de fuga de líquido, cambio de color, deformación, humo, olor a quemado u otra situación anormal, por favor, preste atención y retire rápidamente la batería.
- Retire la batería cuando no utilice la cámara.
- No lo use en un ambiente de gas inflamable. De lo contrario, podría producirse una explosión o un incendio.
- Cuando el dispositivo interior esté expuesto después de haber caído, no toque las partes expuestas. De lo contrario, podría causar una descarga eléctrica.
- No desmonte ni modifique.
- No lo almacene en un ambiente húmedo o polvoriento.
- Cuando lo use en avión o en hospitales, observe las instrucciones correspondientes. Este dispositivo emite ondas electromagnéticas y puede afectar a la medición o al equipo médico.
- No lo deje en un lugar con altas temperaturas o cerca de objetos calientes.
- Cuando el mal funcionamiento, anormal o dañado, póngase en contacto con el concesionario para las reparaciones.

## F

### Manuel Jupio Battery Grip pour Canon EOS R / JBG-C018

Merci d'avoir choisi l'Jupio JBG-C018 battery grip vertical professionnel. Pour assurer un fonctionnement correct, lire ce manuel attentivement avant d'utiliser ce produit. Après la lecture, assurez-vous de garder à l'endroit où il peut être vu par tous ceux qui utilisent le produit. L'Jupio JBG-C018 est une batterie grip qui peut contenir deux LP-E6N / LP-E6. Il est également équipé d'un déclencheur vertical, molette principale etc. pour permettre le tournage de la même façon qu'une poignée horizontale.

#### Lafixation à l'appareil photo

1. Retirez la batterie de l'appareil photo (Image 1).
  2. Retirez le couvercle de la batterie dans une direction pour le retirer (Image 2).
  3. Retirez le capuchon de protection (page 1, 1).
  4. Placez le capuchon de batterie dans la cap mont (page 1, 16). Glissez la charnière de la PAC sur la montagne jusqu'à ce qu'il soit en place (Image 3-1, 3-2). Pour retirer le couvercle, vous avez à glisser le levier de dégagement pour le déverrouiller (Image 3-3) puis retirez-le.
  5. Insérez la batterie grip avec les contacts électriques dans le porte-pile (Image 4-1).
  6. Alignez la vis de fixation à l'de trépied et faire tourner la roue pour le serrage de la poignée de la batterie à l'appareil photo (Image 4-2).
- Veuillez installer la poignée de la batterie à l'appareil photo sans piles. Lors de l'installation de la batterie grip avec inséré les piles, il est possible que le résultat du test de l'alimentation de la batterie n'est pas correcte.
  - Avant d'installer ou de retirer de l'appareil photo, éteignez-le et retirez les piles.
  - Après avoir retiré la poignée, veuillez installer le capuchon de protection pour les contacts électriques et remplacer le couvercle de la batterie.

#### L'installation des piles

1. Tirez la poignée de déverrouillage, selon le sens indiqué par la flèche et tirez la batterie (Image 5).
2. Mettre le LP-E6N / LP-E6 batterie (une ou deux) dans le porte-pile (Image 6).
3. Placer le porte-pile dans la poignée (Image 7-1).
4. Tourner la poignée de déverrouillage pour verrouiller le porte-pile (Image 7-2).

- Si une seule batterie est utilisé, il peut être inséré dans la droite ou gauche.
- Deux batteries avec différents niveaux de charge peut être insérée et utilisé sans aucun problème.
- Retirez les batteries de la poignée de la batterie lorsque l'appareil photo n'est pas utilisée pendant une période prolongée.

### **Prendre des photos avec la télécommande**

Lorsque vous souhaitez utiliser la télécommande pour prendre des photos, de l' interrupteur sur la poignée de la batterie doit être allumé en premier. Puis appuyez sur le bouton de lancement de la télécommande. La commande à distance peut être effectuée lors de la prise de photos.

**Avis:** *Veillez retirer la batterie ou insérez la pièce isolante, lorsque la télécommande ne sera pas utilisée pendant une période prolongée, d'assurer la durée de vie de la batterie.*

### **L' aide (en option) Alimentation**

À l'aide de connecteur CC DR-E6 et l'adaptateur secteur AC-E6N (en option), pour l'alimentation de l'appareil photo.

1. Installer le connecteur CC dans le support de batterie sur la poignée. (Image 8)
2. Placez le câble dans la rainure (Image 9-1) du fil porte-batterie et par la suite par le fil trou (Image 9-2), puis mettre le porte-pile dans le compartiment de batterie et le verrouiller.
3. Connecter le dc-plug solidement à la ac-adaptateur suivie par la connexion du cordon d'alimentation à l'adaptateur secteur et insérez la fiche dans la prise d'alimentation.(Veillez consulter le connecteur cc et adaptateur ca guide d'instructions.)

- Lorsque le commutateur d'alimentation de l'appareil photo est "ON", veuillez ne pas brancher / débrancher le cordon d'alimentation.
- Veuillez éviter de serrer le connecteur CC fil entre la poignée et la batterie à pile.

### **L'utilisation de la poignée**

- Mettez le commutateur de prise de vue verticale (Image 10) pour rendre la fonction de la poignée et du bouton pour composer les mêmes que les parties correspondantes de l'appareil photo.
- Au tir horizontal, veuillez éteindre l'interrupteur de prise de vue verticale, pour empêcher l'utilisation accidentelle de la Boutons, molette ou sur la poignée.
- l'indication de puissance de la batterie peut être vérifié sur l'appareil photo.

### **Précautions de sécurité**

Les précautions suivantes sont à éviter tout danger potentiel ou de perte. Veuillez les lire attentivement et d'utiliser ce produit correctement et en toute sécurité.

#### **▲ AVERTISSEMENT**

- Ne pas utiliser d'autres batteries, alimentations, accessoires, déformé ou de modification des batteries.
- Ne pas court-circuiter, démonter, chauffer, souder la batterie, mettez-la dans le feu ou l'eau ou appliquer strong L'impact.
- Ne pas inverser les pôles positif et négatif.
- N'insérez pas les piles d'un type différent.
- N'insérez jamais d'objets métalliques sur les points de contact.
- En cas de fuite de liquide, changement de couleur, la déformation, la fumée, une odeur de brûlé ou autre situation anormale, veuillez porter une attention particulière et d'enlever rapidement la batterie.
- Retirez la batterie lorsque vous n'utilisez pas l'appareil photo.
- Ne pas utiliser dans un environnement de gaz inflammables. Sinon, il peut provoquer une explosion ou un incendie.

- Lorsque l'appareil après avoir été exposés à l'intérieur est passé, ne pas toucher les parties exposées. Sinon, il peut causer un choc électrique.
- Ne pas démonter ou modifier.
- Ne les rangez pas dans un environnement poussiéreux ou humide.
- Quand l'utiliser dans l'avion ou dans les hôpitaux, veuillez observer les instructions correspondantes. Cet appareil émet des ondes électromagnétiques et peuvent avoir une incidence sur la mesure ou l'équipement médical.
- Ne le laissez pas dans un endroit avec une température élevée ou à proximité d'objets chauds.
- Lorsqu'un dysfonctionnement, anormales ou endommagé, veuillez contacter le concessionnaire pour les réparations.

**PT**

## **Manual Jupio Battery Grip para Canon EOS R / JBG-C018**

Obrigado por escolher o punho de bateria vertical profissional Jupio JBG-C018. Para garantir um uso adequado, leia este manual detalhadamente antes de usar este produto. Após ler, certifique-se de mantê-lo onde ele possa ser visto por todos aqueles que usam o produto. O Jupio JBG-C018 é um punho de bateria que pode conter duas baterias LP-E6N / LP-E6. Ele também está equipado com um botão obturador vertical, mostrador principal etc. para habilitar o disparo da mesma forma que um punho horizontal.

### **Instalação do punho de bateria na câmera:**

1. Retire a bateria da câmera. (Image 1)
  2. Deslize a tampa da bateria da câmera. (Image 2)
  3. Retire a tampa protetora. (P. 1, 1)
  4. Coloque a tampa da bateria no suporte da tampa (P. 1, 16). Deslize a dobra da tampa no suporte até que esteja no lugar (Image 3-1, 3-2). Para remover a tampa, você tem que deslizar a alavanca de liberação para desbloqueá-la (Image 3-3) e depois removê-la.
  5. Insira o punho de bateria com contatos elétricos no suporte de bateria (Image 4-1).
  6. Alinhe o parafuso de fixação ao suporte do tripé e gire a roda para apertar o punho de bateria à câmera (Image 4-2).
- Por favor, instale o punho de bateria à câmera sem baterias. Ao instalar o punho de bateria com baterias inseridas, é possível que o resultado do teste de energia da bateria não esteja correto.
  - Antes de instalar ou remover da câmera, desligue a câmera e remova as baterias.
  - Após remover o punho, por favor, instale a tampa de proteção para os contatos elétricos e recoloque a tampa da bateria.

### **Instalação das baterias**

1. Puxe a alavanca de liberação, de acordo com a direção indicada pela seta, e retire a bateria (Image 5).
  2. Coloque a bateria LP-E6N / LP-E6 (uma ou duas) no suporte da bateria (Image 6).
  3. Coloque o suporte da bateria ao punho (Image 7-1).
  4. Gire a alça de liberação para travar o suporte de bateria (Image 7-2).
- Se apenas uma bateria for usada, ela pode ser introduzida em ambos os lados direito ou esquerdos.
  - Duas baterias com níveis de carga diferentes podem ser inseridas e usadas sem problemas.
  - Retire as baterias do punho da bateria quando a câmera não for ser usada por um período prolongado.

### **Tirando fotos com o controle remoto**

Quando você quiser usar o controle remoto para tirar fotos, o interruptor no punho de bateria deve estar ligado primeiro. Em seguida, pressione o botão de lançamento do controle remoto. O controle remoto pode ser utilizado ao tirar fotos.

**Aviso:** Por favor, retire a bateria ou insira a peça de isolamento, quando o controle remoto não for ser usado por um período prolongado, para garantir a vida útil da bateria.

### **Usando a Fonte de alimentação (opcional)**

Usando o conector dc DR-E6 e adaptador AC-E6N (opcional), para fonte de alimentação da câmera.

1. Instale o conector dc no suporte da bateria no lado do punho. (Image 8)
  2. Coloque o cabo através do vinco (Image 9-1) do fio do suporte da bateria e, posteriormente (Image 9-2), através do buraco do fio, em seguida, coloque o suporte da bateria no compartimento da bateria e bloqueie-o.
  3. Conecte o plugue-dc firmemente ao adaptador-ac, em seguida conecte o cabo de alimentação ao adaptador-ac e insira o plugue na tomada. (por favor, consulte o conector dc e manual de instruções do adaptador ac.)
- Quando o interruptor de energia da câmera está "LIGADO", por favor não ligue/desligue o cabo de energia.
  - Por favor, evite fixar o fio conector DC entre o punho da bateria e suporte de bateria.

### **O uso do punho**

1. Ligue o interruptor de disparo vertical (Image 10) para fazer a função do botão de disparo e o mostrador os mesmos das partes correspondentes da câmera.
2. No disparo horizontal, por favor, desligue o interruptor de disparo vertical, para evitar o uso acidental dos botões, ou mostrador no punho.
3. A indicação de energia da bateria pode ser verificada na câmera.

### **Precauções de Segurança**

As seguintes precauções são para evitar perigos ou perdas potenciais. Por favor, leia-as atentamente e use o produto corretamente e com segurança.

#### **▲ AVISO**

- Não use outras baterias, fontes de energia, acessórios, baterias deformadas ou modificadas.
- Não cause um curto-circuito, desmonte, calor, solde a bateria, coloque-a em fogo ou água ou aplique um impacto forte.
- Não inverta os polos positivos e negativos.
- Não insira as baterias de tipos diferentes.
- Não insira objetos de metal nos pontos de contato.
- Em caso de vazamento de fluido, mudança de cor, deformação, fumaça, um cheiro queimado ou outras situações anormais, por favor, preste atenção e retire imediatamente a bateria.
- Retire a bateria quando não estiver usando a câmera.
- Não use em um ambiente de gás inflamável. Caso contrário, pode causar explosão ou incêndio.
- Quando o dispositivo interno é exposto após sofrer uma queda, não toque as partes expostas. Caso contrário, pode causar choque elétrico.
- Não desmonte nem modifique.
- Não o armazene em um ambiente úmido ou empoeirado.
- Quando usar no avião ou em hospitais, por favor, observe as instruções correspondentes. Este dispositivo emite ondas eletromagnéticas e pode afetar o equipamento de medição ou médico.
- Não deixe em um lugar com umas altas temperaturas ou perto de objetos quentes.
- Quando avariado, anormal ou danificado, entre em contato com a concessionária para reparos.

Grazie per aver scelto il battery grip verticale professionale Jupio JBG-C018. Per un corretto funzionamento, leggere questo manuale prima di utilizzare il prodotto. Dopo averlo letto, assicurarsi di tenerlo dove può essere visto da tutti coloro che utilizzano il prodotto. Il Jupio JBG-C018 è un battery grip che può contenere due batterie LP-E6N/LP-E6. Inoltre è dotato di un pulsante di scatto verticale, quadrante principale ecc per abilitare la ripresa nello stesso modo in cui si farebbe con l'impugnatura orizzontale.

### Installare il battery grip alla fotocamera

1. Rimuovere la batteria dalla fotocamera (Image 1).
2. Premere il coperchio della batteria in senso inclinato per rimuoverlo (Image 2).
3. Rimuovere il cappuccio protettivo (P.1, 1)
4. Posizionare il coperchio batteria nel coperchio della montatura(P.1, 16). Infilare la cerniera del coperchio nel supporto fino a quando è in posizione (Image 3-1, 3-2) Per rimuovere il tappo, si deve far scivolare la leva di sblocco per sbloccarlo (Image 3-3) e poi rimuoverlo.
5. Inserire il battery grip con i contatti elettrici nel supporto della batteria (Image 4-1).
6. Allineare la vite di fissaggio al treppiede e girare la ruota per stringere il battery grip alla macchina fotografica (Image 4-2).

- Si prega di installare il battery grip alla fotocamera senza batterie. Quando installi il battery grip con le batterie inserite, è possibile che il risultato del test della batteria non sia corretto.
- Prima di installarlo o rimuoverlo dalla fotocamera, spegnere la fotocamera e rimuovere le batterie.
- Dopo aver rimosso la presa, si prega di installare il cappuccio di protezione per i contatti elettrici e sostituire il coperchio della batteria.

### Installazione delle batterie

1. Tirare la maniglia di sblocco secondo la direzione indicata dalla freccia ed estrarre la batteria. (Image 5)
2. Inserire una batteria LP-E6N/LP-E6 (uno o due) nel supporto della batteria (Image 6)
3. Inserire il supporto della batteria nella morsa (Image 7-1)
4. Ruotare la maniglia di rilascio per bloccare il supporto della batteria (Image 7-2)

- Se si utilizza una sola batteria, questa può essere inserita sia nel lato destro che nel sinistro.
- Se vengono inserite due batterie, allora l'alimentazione viene fornita contemporaneamente da entrambi i gruppi batterie, due batterie con differenti livelli di carica possono essere inserite e utilizzate senza problemi.
- Rimuovere le batterie dal battery grip quando non viene usata la fotocamera per un periodo di tempo prolungato.

### Fotografare con il telecomando

Quando si desidera utilizzare il telecomando per scattare una foto, per prima cosa si deve accendere l'interruttore sul battery grip. Quindi premere il pulsante di avvio sul telecomando. Il telecomando può essere portato in giro quando si scattano foto.

**Avviso:** Si prega di estrarre la batteria o inserire il pezzo isolante, quando il telecomando non sarà utilizzato per un lungo periodo, per garantire la durata della batteria.

### Utilizzo dell'alimentazione (opzionale)

Utilizzando il connettore dc DR-E6 e l'adattatore AC-E6N (opzionale), per l'alimentazione della fotocamera.

1. Installare il connettore DC nel supporto della batteria sul lato della maniglia. (Image 8)
2. Inserire il cavo attraverso la scanalatura del supporto della batteria (Image9-1) e successivamente attraverso il foro del filo (Image9-2), quindi inserire il portabatterie nel vano batterie e bloccarlo.

3. Collegare il dc-plug con cautela all'adattatore AC seguendo il collegamento del cavo di alimentazione all'adattatore AC e inserire la spina nella presa di corrente (consultare il manuale d'uso dell'adattatore DC e del connettore AC).

- Quando l'interruttore di accensione della fotocamera è "ON", si prega di non collegare / scollegare il cavo di alimentazione.
- Evitare di bloccare il filo connettore DC tra il battery grip e il supporto della batteria.

### Uso del grip

1. Accendere l'interruttore per la ripresa verticale (Image 10) per rendere uguale la funzione del pulsante di presa e la ghiera alle corrispondenti parti della fotocamera.
2. Nella ripresa orizzontale, si prega di spegnere l'interruttore per riprese verticali, per evitare l'uso accidentale dei pulsanti, o del quadrante sull'impugnatura.
3. L'indicatore di carica della batteria può essere controllato sulla fotocamera.

### Misure di sicurezza

Le seguenti precauzioni sono volte a prevenire potenziali pericoli o perdite. Si prega di leggerle attentamente e utilizzare questo prodotto in modo corretto e sicuro.

#### ▲ ATTENZIONE

- Non utilizzare altre batterie, alimentatori, accessori, batterie deformate o modificate.
- Non mandare in corto circuito, smontare, riscaldare, saldare la batteria, metterla ne fuoco o in acqua o darle forti impatti.
- Non invertire i poli positivo e negativo.
- Non inserire batterie di tipo diverso.
- Non inserire oggetti metallici sui punti di contatto.
- In caso di perdite di liquido, cambiamento di colore, deformazione, fumo, odore di bruciato o altra situazione anomala, si prega di prestare la massima attenzione e rimuovere immediatamente la batteria.
- Rimuovere la batteria quando non si utilizza la fotocamera.
- Non utilizzare in un ambiente con gas infiammabile. In caso contrario, potrebbe causare esplosioni o incendi.
- Quando il dispositivo all'interno viene esposto dopo essere caduto, non toccare le parti esposte. In caso contrario, potrebbero verificarsi scosse elettriche.
- Non smontare o modificare.
- Non conservare in ambienti umidi o polverosi.
- Quando si usa in aereo o negli ospedali, osservare le relative istruzioni. Questo dispositivo emette onde elettromagnetiche e può influenzare la misurazione o gli apparecchiature medicali.
- Non lasciare in un luogo con temperature elevate o in prossimità di oggetti caldi.
- In caso di malfunzionamenti, anomalie o danneggiamento, si prega di contattare la concessionaria per le riparazioni.

**SE**

## Manual Jupio Batterygrip för Canon EOS R / JBG-C018

Tack för att du valt Jupio JBG-C018 professionell vertical battery grip. För att säkerställa korrekt användning, läs denna manual noggrant innan du använder produkten. Efter att du läst, se till att du förvarar den så att den kan ses av alla som använder produkten. Jupio JBG-C018 är ett batterigrepp som rymmer två LP-E6N / LP-E6 batterier. Den är också utrustad med en vertikal avtryckare, huvudratt etc. för att aktivera tagning på samma sätt som ett horisontellt grepp.

### Sätta på kameran

1. Ta bort batteriet från kameran (Image 1).
2. Lossa batterilocket på kameran (Image 2).
3. Ta bort skyddslocket (Sida 1, 1).

4. Placera batteriluckan i fästet på locket (Sida 1, 16), sätt sedan locket mot fästet tills det sitter på sin plats (Image 3-1, 3-2). För att ta bort locket, måste du se till att frigöra spaken för att låsa upp den (Image 3-3) och sedan ta bort den.
5. Sätt in batterihållaren med en kontakt tillsammans med batterihållaren (Image 4-1).
6. Rikta fästskruven mot stativfästet och vrid ratten för att dra åt batterigreppet till kameran (Image 4-2)

- Installera sedan batterihållaren till kameran utan batteriet. När du installera batterigreppet med insatta batterier, kan det vara så att testresultatet inte blir korrekt från första början.
- Innan du installera eller tar bort något från kameran, se till att inte stänga av kameran och ta ur batterierna.
- Efter att du har tagit bort greppet, installera skyddslocket för att kontakten ska fungera och sätt tillbaka batteriluckan.

### Installering av batterierna

1. Se till att dra i frigöringshandtaget enligt den riktning som anges via pilen och sedan ut batteriet. (Image 5).
2. Sätt LP-E6N/LP-E6 batteri (en eller två) i batterihållaren (Image 6)
3. Sätt batterihållaren i handtaget (Image 7-1)
4. Vrid sedan utlösarhandtaget för att låsa batterihållaren (Image 7-2)

- Om du enbart använder ett batteripack, kan det antingen sättas in på höger eller vänster sidan.
- Om det är så att du använder två batterier som ska sättas in, kommer strömmen att fördelas till båda batterierna. Två batterier med olika laddningskapacitet kan användas utan några problem.
- Ta bort batterierna från batterihållaren när kameran inte ska användas under en längre tid / period.

### Att ta bilder med fjärrkontrollen

När du vill använda fjärrkontrollen för att ta bilder måste omkopplaren på batterigreppet sättas på först. Tryck sedan på startknappen på din fjärrkontroll. Fjärrkontrollen kan användas när du tar bilder.

**Notis:** *Vänligen dra ut batteriet eller sätt in isolerings stycket, när fjärrkontrollen inte ska användas under en längre tid, för att säkerställa livslängden på batteriet.*

### Använd (tillval) Strömförsörjning

Med dc-kontakt DR-E6 och AC adapter AC-E6N (tillval), för kamera strömförsörjning.

1. Installera dc-kontakten i batterihållaren på handtagets sida. (Image 8)
2. Sätt kabeln genom batterihållarspåret (Image 9-1) och därefter genom trådhålet (Image 9-2), sätt sedan batterihållaren i batterifacket och lås.
3. Anslut dc-pluggen ordentligt till ac-adaptorn följt genom att ansluta nätkabeln till ac-adaptorn och sätt i kontakten i eluttaget. (hänvisas till dc kontakt och ac adapter bruksanvisning.)

- När strömbrytaren på kameran är "PÅ", ska du inte ansluta / koppla ur nätsladden.
- Undvik klämanslutningskabeln DC mellan batterigrepp och batterihållaren.

### Användningen av greppet

1. Slå på vertikal fotografering brytaren (Image 10) för att göra funktionen hos greppet knappen och slå på samma sätt som motsvarande delar i kameran.
2. I horisontell lutning, stäng av vertikal fotografering, för att förhindra oavsiktlig användning av knappar, eller ringa på greppet.
3. Kan kontrolleras batteriet indikation på kameran.

## Säkerhetsåtgärder

Följande försiktighetsåtgärder för att förhindra potentiell fara eller förlust. Läs dem noga och använd denna produkt säkert och korrekt.

### ▲ VARNING

- Använd inte andra batterier, nätaggregat, tillbehör, deformerade eller modifierade batterier.
- inte kortsluta, plocka isär, värme, svetsa batteriet, lägg den i eld eller vatten eller utsätta inverkan.
- inte vända positiva och negativa poler.
- Sätt inte batterier av en annan typ.
- För inte in metallföremål på kontaktpunkterna.
- Vid läckage, färgändring, deformerar, rök, luktar bränt eller annan onormal situation, vänligen uppmärksam och snabbt ta ut batteriet.
- Ta ut batteriet när du inte använder kameran.
- Använd inte den i en brandfarlig gas miljö. Annars kan det leda till explosion eller brand.
- När insidan enheten exponeras efter som släpps inte vidröra de exponerade delarna. Annars kan det orsaka en elektrisk stöt.
- Ta inte isär eller modifiera.
- Förvara inte det i en våt eller dammiga miljöer.
- När använda den på plan eller på sjukhus, observera motsvarande instruktioner. Denna enhet avger elektromagnetiska vågor och kan påverka mätning eller medicinsk utrustning.
- Lämna inte det på en plats med en hög temperatur eller i närheten av varma föremål.
- När det uppstår fel, eller när produkten fungerar onormalt eller blivit skadad, kontakta återförsäljaren för reparation.

## FI

### Käsikirja Jupio Battery Grip Canon EOS R / JBG-C018

Kiitos kun valitsit Jupio JBG-C018 ammattilais pystykahvan. Varmistaaksesi kunnollisen toiminnan, lue tämä ohje perusteellisesti ennen tuotteen käyttöönottoa. Säilytä ohje lukemisen jälkeen sellaisessa paikassa, josta kaikki tuotetta käyttävät näkevät sen. Jupio JBG-C018 on akkukahva, johon mahtuu kaksi LP-E6N / LP-E6 paristoa. Se on myös varustettu pystysuoralla laukaisupainikkeella, päävalitsimella jne. mahdollistaen samanlaisen kuvaamisen kuin vaakasuorassa kahvassa.

#### Liittäminen kameraan

1. Poista akku kamerasta. (Image 1)
  2. Irrota kameran akkukotelon suoja. (Image 2)
  3. Poista suojaava kansi (Sivu 1, 1).
  4. Aseta akun kansi kiinnikkeeseen (Sivu 1, 16). Sujauta kannen liitos kiinnikkeeseen kunnes se on paikallaan (Image 3-1, 3-2). Poistaaksesi kannen, sinun tulee pyöräyttää vapautusvipua avataksesi lukituksen (Image 3-3) ja sitten poistaa.
  5. Asenna akkukahva sähköisten liittimien kanssa akkupidikkeeseen (Image 4-1)
  6. Sovita kiinnitysruuvi jalustaan ja pyöritä rullaa kiristääksesi akkukahvan kameraan (Image 4-2)
- Ole hyvä ja asenna akkukahva kameraan ilman paristoja. Jos asennat akkukahvan paristot asennettuna, pariston tehon testitulokset saattaa olla väärä.
  - Ennen asentamista tai poistamista kamerasta, sammuta kamera ja poista paristot.
  - Kahvan poistamisen jälkeen, asenna suojaava kansi sähköisille liittimille ja vaihda akku kotelo.

#### Paristojen asentaminen

1. Vedä vapautusvipua nuolen osoittamaan suuntaan ja vedä paristot ulos. (Image 5)

2. Aseta LP-E6N / LP-E6 paristo (yksi tai kaksi) akkupidikkeeseen. (Image 6)
3. Aseta akkupidike kahvaan. (Image 7-1)
4. Käännä vapautuskahvaa lukitaksesi akkupidikkeen. (Image 7-2)

- Jos käytät vain yhtä paristoa, se voidaan asettaa joko oikealle tai vasemmalle puolelle.
- Kaksi akkua eri lataus tasoilla voidaan asettaa ilman ongelmia.
- Poista akut akkukahvasta silloin kun kameraa ei käytetä pitkään aikaan.

### **Kuvien ottaminen kaukosäätimellä**

Kun haluat käyttää kaukosäädintä ottaaksesi kuvia, akkukahvassa oleva kytkin tulee ensin olla päällä. Sitten paina käynnistuspainiketta kaukosäätimessä. Kaukosäädintä voidaan kantaa silloin kun otetaan kuvia.

***Huom:** Ole hyvä ja ota paristo ulos tai aseta eriste väliin silloin, kun kaukosäädintä ei käytetä pitkään aikaan, varmistaaksesi pariston pitkän käyttöiän.*

### **Virtalähteen käyttö (valinnainen)**

DR-E6 dc liittimen ja AC adapterin AC-E6N (valinnainen) käyttö kameran virtalähteenä.

1. Asenna dc liitin paristokoteloon kahva puolelta. (Image 8)
2. Aseta kaapeli paristokotelon johtouran läpi (Image 9-1) ja sitten johtoaukon läpi (Image 9-2). Sen jälkeen laita paristokotelo akkutilaan ja lukitse se.
3. Yhdistä dc-liitin tiukasti ac-adapteriin, jonka jälkeen yhdistä virtapistoke ac-adapteriin ja liitä pistoke pistorasiaan. (Katso dc-liittimen ja ac-adapterin ohjekirjat.)

- Kun kameran virtakytkin on "ON" tilassa, älä irrota/kiinnitä virtajohtoa.
- Vältä kiristämästä DC liittimen johtoa akkukahvan ja akkupidikkeen väliin.

### **Kahvan käyttö**

1. Laita pystykuvaus kytkin päälle (Image 10) tehdäksesi kahva painikkeen ja säätimen toiminnan samaksi kuin kameran vastaavat osat.
2. Vaakakuvatussa, ota pystykuvaus kytkin pois päältä välttääksesi vahingossa tapahtuvat kahvan painikkeiden käytöt.
3. Akun teho lukeman voi tarkastaa kamerasta.

### **Turvallisuusvaroitukset**

Ota huomioon seuraavat varoitukset välttääksesi mahdolliset vaarat ja menetykset. Lue ne tarkasti ja käytä tätä tuotetta asianmukaisesti ja turvallisesti.

#### **▲ VAROITUS**

- Älä käytä muita paristoja, virtalähteitä, lisävarusteita, epämuodostuneita tai muunnettuja paristoja.
- Älä oikosulje, pura, kuumenna, hitsaa paristoa, laita sitä tuleen tai veteen tai aiheuta kovia iskuja.
- Älä vaihda positiivista ja negatiivista napaa.
- Älä asenna toisen tyyppisiä paristoja.
- Älä laita metallisia esineitä yhteyspisteisiin.
- Neste vuodon, värin vaihtumisen, muodon muuttumisen, savun, palamisen hajun tai muun epätavallisen tilanteen sattuessa, ole tarkkana ja poista paristo viipymättä.
- Poista paristo silloin kun kamera ei ole käytössä.
- Älä käytä tulenarassa kaasu ympäristössä. Tästä voi aiheutua räjähdys tai tulipalo.
- Jos laitteen sisältö tulee esille pudottamisen yhteydessä, älä koske avoimiin osiin. Tästä voi aiheutua sähköisku.
- Älä pura tai muunna.
- Älä säilytä märässä tai pölyisessä tilassa.

- Jos käytät laitetta lentokoneessa tai sairaalassa, ota huomioon vastaavat ohjeet. Tämä laite säteilee sähkömagneettisia aaltoja, jotka voivat vaikuttaa mittaus- tai lääketieteellisiin laitteisiin.
- Älä jätä laitetta paikkaan, jossa on korkeita lämpötiloja tai lähelle kuumia esineitä.
- Jos laite on epänormaali, vahingoittunut tai siinä on toimintahäiriö, ota yhteyttä jälleenmyyjääsi.

Děkujeme za zakoupení bateriového gripu Jupio JBG-C018. Před použitím produktu si důkladně přečtěte tuto příručku. Jedině tak lze zajistit jeho řádnou funkci. Po přečtení uložte příručku na místo přístupné všem případným uživatelům produktu. Bateriový grip Jupio JBG-C018 je schopen pojmout dva akumulátory LP-E6N / LP-E6. Je také vybaven vertikálním tlačítkem spouště, hlavním voličem a dalšími ovládacími prvky, umožňujícími stejný komfort ovládání i při fotografování na výšku.

### Přípevnění k fotoaparátu

1. Vyjměte z fotoaparátu baterii (Image 1).
2. Krytku baterie pro její vyjmutí táhněte směrem na ní vyznačeným (Image 2).
3. Vyjměte ochranou krytku (strana 1, 1).
4. Vsuňte krytku baterie (strana 1, 16). Krytku postupně suňte, dokud se nedostane do své konečné pozice (obrázek 3-1, 3-2). Pro odstranění krytky musíte použít uvolňovací páčku (Image 3-3).
5. Do držáku na baterie vložte bateriový grip s elektrickými kontakty (Image 4-1).
6. Vyrovnejte přípevňovací šroub a držák trojnožky. Poté začněte za pomoci točivého kola šroubek utahovat. (Image 4-2).

- Bateriový grip připevněte k fotoaparátu bez baterií. Při připevňování gripu s bateriemi by se mohlo stát, že hodnoty testu síly baterie nebudou správné.
- Před připevněním či odebráním gripu fotoaparát vypněte a odstraňte z něj baterie.
- Po odstranění gripu opětovně vložte krytku elektrických kontaktů.

### Vložení baterií

1. Zatáhněte uvolňovací páčku podle ukazatelové šipky a baterii vyjměte (Image 5).
2. Vložte baterii LP-E6N / LP-E6 (jednu či dvě) do držáku na baterie (Image 6).
3. Vložte baterie do gripu (Image 7-1).
4. Pust'ete uvolňovací páčku (Image 7-2).

- Pokud je použita pouze jedna baterie, můžete ji vložit jak na pravou, tak i na levou stranu.
- Pokud jsou použity dvě baterie pak jsou fotoaparátem užívány obě baterie zároveň. Dvě různě nabitá baterie mohou být použity naprosto bez problémů.
- Vyjměte baterie z gripu, pokud neplánujete fotoaparát nějakou dobu používat.

### Focení s dálkovou spouští

Pokud chcete fotit za pomoci dálkové spouště, musíte nejdříve stisknout k tomu určené tlačítko na bateriovém gripu. Poté stiskněte tlačítko na dálkové spoušti.

**Poznámka:** Pokud neplánujete dálkovou spoušť nějakou dobu používat, vložte do ní izolující těleso, či vyjměte baterii.

### Použití (volitelného) zdroje napájení

Fotoaparát s nasazeným gripem je možné napájet rovněž prostřednictvím konektoru DR-E6 a AC adaptéru AC-E6N (není součástí balení).

1. Konektor DC vložte do držáku baterií na straně rukojeti. (Image 8)
2. Proved'ete kabel drážkou v prostoru pro baterie (Image 9-1) a poté speciálním otvorem (Image 9-2). Následně vložte držák baterií do gripu a uzamkněte jeho polohu.

3. Konektor DC zapojte do AC adaptéru a napájecí kabel adaptéru zapojte do zásuvky (více informací viz návody k obsluze konektoru a adaptéru).

- Když je fotoaparát zapnutý, nepřipojujte ani neodpojujte kabel.
- Snažte se kabel pro střídavý proud nemotat okolo gripu a držáku na baterie.

### **Jak grip používat**

1. Zapněte spínač pro vertikální focení (Image 10). Díky tomu budou všechna tlačítka gripu fungovat tak, jako na samotném fotoaparátu.
2. V horizontální poloze grip vypněte, abyste omylem nestiskli gripovou spoušť.
3. Úroveň nabití je možné dohledat na LCD fotoaparátu.

### **Bezpečnost**

Následující opatření vám pomohou vyhnout se nebezpečí nebo újmě na majetku či zdraví. Pořádně si je přečtěte.

#### **▲ Varování**

- Nepoužívejte jiné baterie, kabely, doplňky. Nepoužívejte deformované či jinak modifikované baterie.
- Zařízení nerozkládejte, nezahřívejte, nespájejte, nevystavujte otevřenému ohni, vodě či nárazům a nezkratujte.
- Neobracejte pozitivní a negativní póly.
- Nevkládejte baterie jiného typu.
- Do kontaktních bodů nevkládejte kovové předměty.
- V případě výtoku tekutin, změny barvy, deformaci, úniku kouře či pachu nebo jakékoliv jiné situace vyjměte baterii.
- Pokud fotoaparát nepoužíváte, vyjměte baterii.
- Nepoužívejte v prostředí s hořlavým plynem. V opačném případě může nastat požár či výbuch.
- Pokud se po nárazu uvolní část krytu a odhalí vnitřní součástky, nedotýkejte se jich. Jinak mohou způsobit elektrický šok.
- Nerozkládejte, ani nemodifikujte.
- Neuschovávejte ve vlhkém či prašném prostředí.
- Pokud jste v letadle či v nemocnici, řiďte se podle příslušných instrukcí. Zařízení vytváří elektromagnetické vlny a může ovlivňovat funkci lékařského zařízení.
- Produkt nenechávejte v horkém prostředí či v blízkosti horkých předmětů.
- Při poruše, abnormální funkci či mechanickém poškození kontaktujte výrobce či dealera a nechte si zařízení opravit.

**PL**

## **Instrukcja Jupio Battery Grip dla Canon EOS R / JBG-C018**

Dziękujemy za wybranie Jupio JBG-C018 profesjonalnym pionowym uchwytem baterii. Aby zapewnić prawidłowe działanie, przed użyciem tego produktu, przeczytaj dokładnie niniejszą instrukcję. Po przeczytaniu, należy ją zachować tam gdzie wszyscy Ci, którzy używają tego produktu, mogą ją zobaczyć. Jupio JBG-C018 to jest uchwyt baterii, która może pomieścić dwie baterie LP-E6N / LP-E6. Jest również wyposażony w pionowy spust migawki, pokrętło główne, które umożliwi robienie zdjęć w taki sam sposób, jak uchwyt poziomy.

### **Instalowanie zasobnika na baterie w aparacie**

1. Wyjmij baterie z kamery (Image 1).
2. Pociągnij pokrywę baterii w przeciwnym kierunku, aby ją usunąć (Image 2).
3. Wyjmij nasadkę ochronną (Strona 1, 1).
4. Umieść pokrywę baterii w nasadce. Wsuń zawias pokrywy do nasadki (Strona 1, 16), aż znajdzie się

na swoim miejscu (Image 3-1, 3-2). Aby zdjąć pokrywę, musisz zsunąć dźwignię zwalniającą, aby ją odblokować (Image 3-3), a następnie zdjąć pokrywę.

5. Włóż zasobnik na baterie z elektrycznymi kontaktami do uchwytu baterii (Image 4-1).
6. Wyrównaj śrubę mocującą do statywu, który jest trójnogi i obróć pokrętkę, aby dokręcić zasobnik na baterie do kamery (Image 4-2).

- Prosimy zainstalować zasobnik na baterie do kamery bez baterii w środku. Kiedy zainstalujesz zasobnik na baterie wraz z włożonymi w niego bateriami, możliwe jest, że wynik testu zasilania baterii nie będzie prawidłowy.
- Przed zainstalowaniem lub wyjęciem z kamery, wyłącz kamerę i wyjmij baterie.
- Po wyjęciu zasobnika, załóż nasadkę ochronną na elektryczne kontakty i z powrotem nałóż pokrywę baterii.

### Instalacja baterii

1. Pociągnij dźwignię zwalniającą, zgodnie z kierunkiem wskazanym przez strzałkę i wyjmij baterię. (Image 5)
2. Włóż baterie LP-E6N / LP-E6 (jedną lub dwie) do pojemnika na baterie (Image 6).
3. Włóż uchwyt na baterie do zasobnika (Image 7-1).
4. Obróć dźwignię zwalniającą, aby zablokować uchwyt baterii (Image 7-2).

- Jeśli użyta jest tylko jedna paczka baterii, może być umieszczona zarówno po prawej jak i lewej stronie.
- Jeśli włożone są dwie paczki baterii, to zasilanie jest dostarczane jednocześnie przez obie paczki. Dwie paczki baterii o odmiennych poziomach ładowania mogą być włożone i używane bez problemów.
- Wyjmij paczki baterii z zasobnika, kiedy kamera nie będzie używana przez dłuższy okres.

### Wykonywanie zdjęć za pomocą pilota

Kiedy chcesz użyć pilota do robienia zdjęć, przełącznik zasobnika baterii musi być najpierw włączony. Następnie naciśnij przycisk uruchamiania na pilocie. Pilot może być przenoszony podczas robienia zdjęć.

**Uwaga:** Wyjmij baterie lub włóż kawałek izolacji, kiedy pilot nie będzie używany przez dłuższy okres, aby zapewnić właściwą żywotność baterii.

### Używanie (opcjonalnego) Źródła Zasilania

Korzystanie ze złącza DC DR-E6 i zasilacza sieciowego AC-E6N (opcjonalnie), do zasilania aparatu.

1. Zainstaluj wtyczkę DC IN do uchwytu baterii na stronie uchwytu. (Image 8)
2. Przełóż przewód przez rowek drutu baterii (Image 9-1), a następnie przez otwór na przewód (Image 9-2), a następnie włóż go do komory baterii i zablokuj.
3. Podłącz wtyczkę DC mocno do ac-adaptora, następnie podłączając przewód zasilający do zasilacza AC i włożyć wtyczkę do gniazdka. (Proszę odnieść się do złącza DC i AC Adapter instrukcja).

- Kiedy przełącznik zasilania w kamerze jest "WŁĄCZONY", nie należy podłączać/odłączać kabla zasilającego.
- Należy unikać zaciskania przewodów złącza prądu stałego pomiędzy zasobnikiem na baterie, a uchwytem baterii.

### Używanie zasobnika

- Włącz przełącznik pionowego fotografowania (Image 10), aby stworzyć funkcję przycisku zasobnika oraz pokrętkę w taki sam sposób jak analogiczne części aparatu.
- Przy fotografowaniu poziomym należy wyłączyć przełącznik fotografowania pionowego, aby zapobiec przypadkowemu użyciu przycisków lub pokrętkę na zasobniku.

- Sygnalizacja zasilania baterii może być sprawdzona w aparacie.

### Środki Ostrożności

Następujące środki ostrożności istnieją, aby zapobiec potencjalnym niebezpieczeństwom lub stratom. Przeczytaj je uważnie i używaj tego produktu prawidłowo oraz ostrożnie.

#### ▲ OSTRZEŻENIE

- Nie używaj innych baterii, zasilaczy, akcesoriów, zdeformowanych i zmodyfikowanych baterii.
- Nie rób zwarcie, nie demontuj, nie przegrzewaj, ani nie spawaj baterii; nie wkładaj też jej do ognia, wody oraz nie używaj na nią dużej siły.
- Nie odwracaj biegunów dodatnich i ujemnych.
- Nie wkładaj baterii innego typu.
- Nie wkładaj przedmiotów metalowych do punktów kontaktowych.
- W przypadku wycieku płynu, zmiany koloru, deformacji, dymu, zapachu spalenizny lub innej nienormalnej sytuacji, należy zwrócić szczególną uwagę na dane zjawisko i natychmiast wyjąć baterię.
- Wyjmij baterię, gdy nie używasz aparatu.
- Nie używaj w środowisku gazu palnego. Może spowodować wybuch lub pożar.
- Jeśli urządzenie z wnętrza jest odkryte po upadku, nie dotykaj go. Może spowodować porażenie prądem.
- Nie należy demontować, ani modyfikować.
- Nie przechowuj w wilgotnym lub zakurzonym środowisku.
- Kiedy używasz go w samolocie lub w szpitalu, postępuj zgodnie z odpowiednimi instrukcjami. Urządzenie to emituje fale elektromagnetyczne i może wpływać na pomiary lub sprzęt medyczny.
- Nie pozostawiaj go w miejscu o wysokich temperaturach lub w pobliżu gorących przedmiotów.
- Gdy wystąpi usterka, jakaś nieprawidłowość lub uszkodzenie, skontaktuj się ze sklepem w celu uzyskania naprawy.

**SK**

## Manuálny Jupio Battery Grip pre Canon EOS R / JBG-C018

Ďakujeme za kúpu batériového gripu Jupio JBG-C018. Pred použitím produktu si dôkladne prečítajte túto príručku. Jedine tak je možné zaistiť jeho riadnu funkciu. Po prečítaní uložte príručku na miesto prístupné všetkým prípadným používateľom produktu. Batériový grip Jupio JBG-C018 je schopný pojať dva akumulátory LP-E6N/LP-E6. Je taktiež vybavený vertikálnym tlačidlom spúšte, hlavným voličom a ďalšími ovládacími prvkami umožňujúcimi rovnaký komfort ovládania aj pri fotografovaní na výšku.

### Pripevnenie batériového gripu na fotoaparát

1. Vyjměte z fotoaparátu batériu (Image 1).
2. Krytku batérie pre jej vybratie ťahajte smerom na nej vyznačeným (Image 2).
3. Vyjměte ochranou krytku (strana 1, 1).
4. Vsuňte krytku batérie (strana 1, 16). Krytku postupne posúvajte, kým sa nedostane do svojej konečnej pozície (Image 3-1, 3-2). Pre odstránenie krytky musíte použiť uvoľňovaciu páčku (Image 3-3).
5. Do držiaku na batérie vložte batériový grip s elektrickými kontakty (Image 4-1).
6. Vyrovnajte pripevňovaciu skrutku a držiak trojnožky. Potom začnite za pomoci točivého bicykle skrutku uťahovať (Image 4-2).

- Batériový grip pripevnite k fotoaparátu bez batérií. Pri pripevňovaní gripu s batériami by sa mohlo stať, že hodnoty testu sily batérie nebudú správne.
- Pred pripevnením či odobratím gripu fotoaparát vypnite a odstráňte batérie.
- Po odstránení gripu opätovne vložte krytku elektrických kontaktov.

## Vloženie batérií

1. Zatiahnite uvoľňovaciu páčku podľa ukazateľové šípky a batériu vyberte. (Image 5).
2. Vložte batériu LP-E6N / LP-E6 (jednu či dve) do držiaka na batérie (Image 6).
3. Vložte batérie do gripu (Image 7-1).
4. Pustite uvoľňovaciu páčku (Image 7-2).

- Ak je použitá iba jedna batéria, môžete ju vložiť ako na pravú, tak aj na ľavú stranu.
- Ak sú použité dve batérie potom sú fotoaparátom užívané obe batérie zároveň. Dve rôzne nabité batérie môžu byť použité úplne bez problémov.
- Vyberte batérie z gripu, ak neplánujete fotoaparát nejakú dobu používať.

## Fotenie s diaľkovou spúšťou

Ak chcete fotiť za pomoci diaľkovej spúšte, musíte najskôr stlačiť k tomu určené tlačidlo na batériovom gripu. Potom stlačte tlačidlo na diaľkové spúšti.

**Poznámka:** Ak neplánujete diaľkovú spúšť nejakú dobu používať, vložte do nej izolujúce teleso, či vyberte batériu.

## Použitie (voliteľného) zdroja napájania

Fotoaparát s nasadeným gripom je možné napájať takisto prostredníctvom konektora DR-E6 a AC adaptéra AC-E6N (nie je súčasťou balenia).

1. Konektor DC vložte do držiaka batérií na strane rukoväti. (Image 8)
2. Prevlečte kábel drážkou v priestore na batérie (Image 9-1) a potom špeciálnym otvorom (Image 9-2). Následne vložte držiak batérií do gripu a uzamknite jeho polohu.
3. Konektor DC zapojte do AC adaptéra a napájací kábel adaptéra zapojte do zásuvky (pre viac informácií pozrite návody na obsluhu konektora a adaptéra).

- Keď je fotoaparát zapnutý, nepripájajte ani neodpájajte kábel.
- Snažte sa kábel pre striedavý prúd nemoty okolo gripu a držiaku na batérie.

## Ako grip používať

- Zapnite spínač pre vertikálne fotenie (Image 10). Vďaka tomu budú všetky tlačidlá gripu fungovať tak, ako na samotnom fotoaparáte.
- V horizontálnej polohe grip vypnite, aby ste omylom nestlačili gripová spúšť.
- Úroveň nabitia je možné dohľadať na LCD fotoaparátu.

## Bezpečnosť

Nasledujúce opatrenia vám pomôžu vyhnúť sa nebezpečenstvu alebo ujme na majetku či zdraví. Poriadne si ich prečítajte.

### ▲ Varovanie

- Nepoužívajte iné batérie, káble, doplnky. Nepoužívajte deformované či inak modifikované batérie.
- Zariadenie nerozkladajte, nezahrievajte, nespájajte, nevystavujte otvorenému ohňu, vode či nárazom a neskratujte.
- Neobracajte pozitívne a negatívne póly.
- Nevkladajte batérie iného typu.
- Do kontaktných bodov nevkladajte kovové predmety.
- V prípade výtoky tekutín, zmeny farby, deformáciu, úniku dymu či pachu alebo akékoľvek iné situácie vyberte batériu.
- Ak fotoaparát nepoužívate, vyberte batériu.
- Nepoužívajte v prostredí s horľavým plynom. V opačnom prípade môže nastať požiar či výbuch.
- Ak sa po náraze uvoľní časť krytu a odhalí vnútorné súčiastky, nedotýkajte sa ich. Inak môžu spôsobiť elektrický šok.
- Nerozkladajte, ani nemodifikujte.

- Neuschovávajte vo vlhkom či prašnom prostredí.
- Ak ste v lietadle alebo v nemocnici, riadte sa podľa príslušných inštrukcií. Zariadenie vytvára elektromagnetické vlny a môže ovplyvňovať funkciu lekárskeho zariadenia.
- Produkt nenechávajte v horúcom prostredí alebo blízko horúcich predmetov.
- Pri poruche, abnormálne funkcie či mechanickom poškodení kontaktujte výrobcu alebo predajcu a nechajte si zariadenie opraviť.



# **jupio** Important Information

This product was manufactured in China for Jupio Europe BV in the Netherlands. All Jupio products are manufactured in ISO-certified factories, meet all legal requirements and have the required (European) quality marks. Jupio attaches great value to good working conditions and disapproves child labour explicitly. Jupio acts in conformity with all legal requirements with regard to the discharge of products containing pollutants.

Although Jupio takes good care of the quality of its products, you can unfortunately never exclude defects completely. In case you have a defective product Jupio will offer maximum service and support.

The guideline General Product Safety obliges company to offer safe products. Besides, as from 1st December 2005 companies must report as soon as dangerous products come on the market. Legislation must contribute to a better protection of the consumer. Jupio acts conform all legal requirements products have to meet and makes every effort to bring safe products on the market. If necessary, Jupio products or packages contain a warning. If a defective product, which is dangerous, is brought on the market, it can be traced by means of an article- and batch number. Jupio will withdraw this product from the market. Jupio will make mention of an unsafe product on her website: [jupio.com](http://jupio.com). Besides, in case of a dangerous product, we will inform the FDA. Should your product contain dangerous deviations please inform Jupio Europe BV in The Netherlands. Jupio will research the product and will take all necessary precautions. Complaints concerning possible dangerous products can be reported to Jupio Europe BV in the Netherlands. In case of questions concerning product safety, please feel free to contact our customer service, on working days.

## **Jupio Europe BV**

Wasaweg 27  
9723 JD Groningen  
The Netherlands

PO BOX 5105  
9700 GC Groningen  
The Netherlands

T +31-(0)50 5499949  
F +31-(0)50 3130495  
E [info@jupio.com](mailto:info@jupio.com)

