

# SHARP®

# AQUOS

# LC-40LE550U

LIQUID CRYSTAL TELEVISION  
TELEVISOR CON PANTALLA  
DE CRISTAL LÍQUIDO

OPERATION MANUAL  
MANUAL DE OPERACIÓN

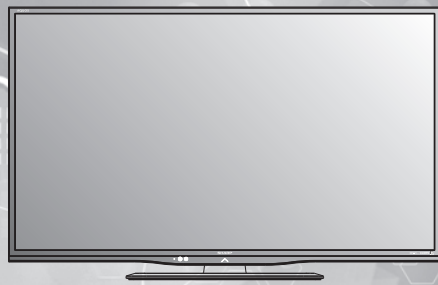

ENGLISH

ESPAÑOL

IMPORTANT : Please read this operation manual before starting operating the equipment.  
IMPORTANTE : Lea este manual de operación antes de comenzar a operar el equipo.



# LC-40LE550U

## LIQUID CRYSTAL TELEVISION ENGLISH

### OPERATION MANUAL

#### IMPORTANT:

To aid reporting in case of loss or theft, please record the TV's model and serial numbers in the space provided. The numbers are located at the rear of the TV.

Model No.:

Serial No.:

## IMPORTANT INFORMATION

**WARNING:** TO REDUCE THE RISK OF FIRE OR ELECTRIC SHOCK, DO NOT EXPOSE THIS PRODUCT TO RAIN OR MOISTURE.



#### CAUTION

RISK OF ELECTRIC SHOCK  
DO NOT OPEN



CAUTION: TO REDUCE THE RISK OF ELECTRIC SHOCK,  
DO NOT REMOVE COVER (OR BACK).  
NO USER-SERVICEABLE PARTS INSIDE.  
REFER SERVICING TO QUALIFIED SERVICE  
PERSONNEL.



The lightning flash with arrow-head symbol, within an equilateral triangle, is intended to alert the user to the presence of uninsulated "dangerous voltage" within the product's enclosure that may be of sufficient magnitude to constitute a risk of electric shock to persons.



The exclamation point within a triangle presence of important operating and maintenance (servicing) instruction in the literature accompanying the product.

# IMPORTANT INFORMATION

**CAUTION:** TO PREVENT ELECTRIC SHOCK, MATCH WIDE BLADE OF PLUG TO WIDE SLOT, FULLY INSERT.

**WARNING:** FCC Regulations state that any unauthorized changes or modifications to this equipment not expressly approved by the manufacturer could void the user's authority to operate this equipment.

**CAUTION:**

This product satisfies FCC regulations when shielded cables and connectors are used to connect the unit to other equipment. To prevent electromagnetic interference with electric appliances such as radios and televisions, use shielded cables and connectors for connections.

**DECLARATION OF CONFORMITY:**

SHARP LIQUID CRYSTAL TELEVISION, MODEL LC-40LE550U

This device complies with Part 15 of the FCC Rules. Operation is subject to the following two conditions: (1) This device may not cause harmful interference, and (2) this device must accept any interference received, including interference that may cause undesired operation. RESPONSIBLE PARTY:

SHARP ELECTRONICS CORPORATION  
Sharp Plaza, Mahwah, New Jersey 07495-1163  
TEL: 1-800-BE-SHARP

For Business Customers: URL <http://www.sharppusa.com>

**INFORMATION:**

This equipment has been tested and found to comply with the limits for a Class B digital device, pursuant to Part 15 of the FCC Rules. These limits are designed to provide reasonable protection against harmful interference in a residential installation. This equipment generates, uses and can radiate radio frequency energy and, if not installed and used in accordance with the instructions, may cause harmful interference to radio communications. However, there is no guarantee that interference will not occur in a particular installation. If this equipment does cause harmful interference to radio or television reception, which can be determined by turning the equipment off and on, the user is encouraged to try to correct the interference by one or more of the following measures:

- Reorient or relocate the receiving antenna.
- Increase the separation between the equipment and receiver.
- Connect the equipment into an outlet on a circuit different from that to which the receiver is connected.
- Consult the dealer or an experienced radio/TV technician for help.

Note to CATV system installer: This reminder is provided to call the CATV system installer's attention to Article 820 of the National Electrical Code that provides guidelines for proper grounding and, in particular, specifies that the cable ground shall be connected to the grounding system of the building, as close to the point of cable entry as practical.

This product qualifies for ENERGY STAR when "Home" is selected for "TV Location". Setting "TV Location" to "Home" allows the TV to achieve an energy-saving status for household use.

# TRADEMARKS

- The terms HDMI and HDMI High-Definition Multimedia Interface, and the HDMI Logo are trademarks or registered trademarks of HDMI Licensing LLC in the United States and other countries.
- Manufactured under license from Dolby Laboratories. Dolby and the double-D symbol are trademarks of Dolby Laboratories.

# DEAR SHARP CUSTOMER

Thank you for your purchase of the Sharp Liquid Crystal Television. To ensure safety and many years of trouble-free operation of your product, please read the Important Safety Instructions carefully before using this product.

## IMPORTANT SAFETY INSTRUCTIONS

- 1) Read these instructions.
- 2) Keep these instructions.
- 3) Heed all warnings.
- 4) Follow all instructions.
- 5) Do not use this apparatus near water.
- 6) Clean only with dry cloth.
- 7) Do not block any ventilation openings. Install in accordance with the manufacturer's instructions.
- 8) Do not install near any heat sources such as radiators, heat registers, stoves, or other apparatus (including amplifiers) that produce heat.
- 9) Protect the power cord from being walked on or pinched particularly at plugs, convenience receptacles, and the point where they exit from the apparatus.
- 10) Only use attachments/accessories specified by the manufacturer.
- 11) Use only with the cart, stand, tripod, bracket, or table specified by the manufacturer, or sold with the apparatus. When a cart is used, use caution when moving the cart/apparatus combination to avoid injury from tip-over.
- 12) Unplug this apparatus during lightning storms or when unused for long periods of time.
- 13) Refer all servicing to qualified service personnel. Servicing is required when the apparatus has been damaged in any way, such as power-supply cord or plug is damaged, liquid has been spilled or objects have fallen into the apparatus, the apparatus has been exposed to rain or moisture, does not operate normally, or has been dropped.
- 14) **WARNING:** To reduce the risk of fire or electric shock, do not expose this apparatus to rain or moisture.
- 15) Where the MAINS plug or an appliance coupler is used as the disconnect device, the disconnect device shall remain readily operable.
- 16) The apparatus shall not be exposed to dripping or splashing and that no objects filled with liquids, such as vases, shall be placed on the apparatus.



### Additional Safety Information

- 17) **Power Sources**—This product should be operated only from the type of power source indicated on the marking label. If you are not sure of the type of power supply to your home, consult your product dealer or local power company. For products intended to operate from battery power, or other sources, refer to the operating instructions.
- 18) **Overloading**—Do not overload wall outlets, extension cords, or integral convenience receptacles as this can result in a risk of fire or electric shock.
- 19) **Object and Liquid Entry**—Never push objects of any kind into this product through openings as they may touch dangerous voltage points or short-out parts that could result in a fire or electric shock. Never spill liquid of any kind on the product.
- 20) **Damage Requiring Service**—Unplug this product from the wall outlet and refer servicing to qualified service personnel under the following conditions:
  - a) When the AC cord or plug is damaged,
  - b) If liquid has been spilled, or objects have fallen into the product,
  - c) If the product has been exposed to rain or water,
  - d) If the product does not operate normally by following the operating instructions. Adjust only those controls that are covered by the operating instructions as an improper adjustment of other controls may result in damage and will often require extensive work by a qualified technician to restore the product to its normal operation,
  - e) If the product has been dropped or damaged in any way, and
  - f) When the product exhibits a distinct change in performance - this indicates a need for service.

# IMPORTANT SAFETY INSTRUCTIONS

- 21) Replacement Parts—When replacement parts are required, be sure the service technician has used replacement parts specified by the manufacturer or have the same characteristics as the original part. Unauthorized substitutions may result in fire, electric shock, or other hazards.
- 22) Safety Check—Upon completion of any service or repairs to this product, ask the service technician to perform safety checks to determine that the product is in proper operating condition.
- 23) Wall or ceiling mounting—Use a wall mount bracket that has been listed by an independent laboratory (such as UL, CSA, ETL).

## CAUTION

- These servicing instructions are for use by qualified service personnel only. To reduce the risk of electric shock do not perform any servicing other than that contained in the operating instructions unless you are qualified to do so.

- Outdoor Antenna Grounding — If an outside antenna is connected to the television equipment, be sure the antenna system is grounded so as to provide some protection against voltage surges and built-up static charges.

Article 810 of the National Electrical Code, ANSI/NFPA 70, provides information with regard to proper grounding of the mast and supporting structure, grounding of the lead-in wire to an antenna discharge unit, size of grounding conductors, location of antenna-discharge unit, connection to grounding electrodes, and requirements for the grounding electrode.

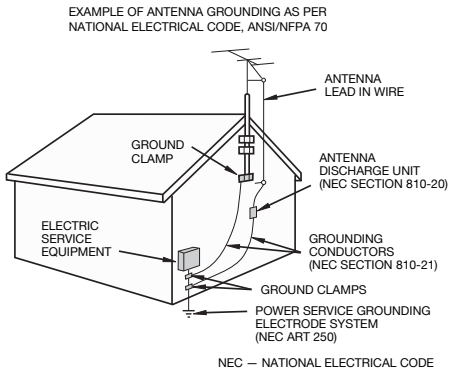

- Warning statement indicating that Class I apparatus shall be connected to a mains socket outlet with a protective earthing connection.
- Statement indicating that when the mains plug or appliance coupler shall remain readily operable.
- Where the MAINS plug or an appliance coupler is used as the disconnect device, the disconnect device shall remain readily operable.
- Where an all-pole MAINS SWITCH is used as the disconnect device, the location on the apparatus and the function of the switch shall be described, and the switch shall remain readily operable.
- Water and Moisture — Do not use this product near water - for example, near a bath tub, wash bowl, kitchen sink, or laundry tub; in a wet basement; or near a swimming pool; and the like.
- Stand — Do not place the product on an unstable cart, stand, tripod or table. Placing the product on an unstable base can cause the product to fall, resulting in serious personal injuries as well as damage to the product. Use only a cart, stand, tripod, bracket or table recommended by the manufacturer or sold with the product. When mounting the product on a wall, be sure to follow the manufacturer's instructions. Use only the mounting hardware recommended by the manufacturer.
- Selecting the location — Select a place with no direct sunlight and good ventilation.
- Ventilation — The vents and other openings in the cabinet are designed for ventilation. Do not cover or block these vents and openings since insufficient ventilation can cause overheating and/or shorten the life of the product. Do not place the product on a bed, sofa, rug or other similar surface, since they can block ventilation openings. This product is not designed for built-in installation; do not place the product in an enclosed place such as a bookcase or rack, unless proper ventilation is provided or the manufacturer's instructions are followed.
- The Liquid Crystal panel used in this product is made of glass. Therefore, it can break when the product is dropped or applied with impact. Be careful not to be injured by broken glass pieces in case the panel breaks.

# IMPORTANT SAFETY INSTRUCTIONS

- Heat — The product should be situated away from heat sources such as radiators, heat registers, stoves, or other products (including amplifiers) that produce heat.
- The Liquid Crystal panel is a very high technology product with 2,073,600 pixels, giving you fine picture details. Occasionally, a few non-active pixels may appear on the screen as a fixed point of blue, green or red. Please note that this does not affect the performance of your product.
- Lightning — For added protection for this television equipment during a lightning storm, or when it is left unattended and unused for long periods of time, unplug it from the wall outlet and disconnect the antenna. This will prevent damage to the equipment due to lightning and power-line surges.
- Power Lines — An outside antenna system should not be located in the vicinity of overhead power lines or other electric light or power circuits, or where it can fall into such power lines or circuits. When installing an outside antenna system, extreme care should be taken to keep from touching such power lines or circuits as contact with them might be fatal.
- To prevent fire, never place any type of candle or flames on the top or near the TV set.
- To prevent fire or shock hazard, do not place the AC cord under the TV set or other heavy items.
- Do not display a still picture for a long time, as this could cause an afterimage to remain.
- To prevent fire or shock hazard, do not expose this product to dripping or splashing.
- No objects filled with liquids, such as vases, should be placed on the product.
- Do not insert foreign objects into the product. Inserting objects in the air vents or other openings may result in fire or electric shock. Exercise special caution when using the product around children.

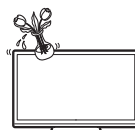

## Precautions when transporting the TV

- When transporting the TV, never carry it by holding or otherwise putting pressure onto the display. Be sure to always carry the TV by two people holding it with two hands — one hand on each side of the TV.

## Caring for the Cabinet

- Use a soft cloth (cotton, flannel, etc.) and gently wipe the surface of the cabinet.
  - Using a chemical cloth (wet/dry sheet type cloth, etc.) may deform the components of the main unit cabinet or cause cracking.
  - Wiping with a hard cloth or using strong force may scratch the surface of the cabinet.
  - If the cabinet is very dirty, wipe with a soft cloth (cotton, flannel, etc.) soaked in neutral detergent diluted with water and thoroughly wrung out, and then wipe with a soft dry cloth.
  - The cabinet is primarily made of plastic. Avoid using benzene, thinner, and other solvents, as these may deform the cabinet and cause the paint to peel off.
  - Do not apply insecticides or other volatile liquids.
- Also, do not allow the cabinet to remain in contact with rubber or vinyl products for a long period of time. Plasticizers inside the plastic may cause the cabinet to deform and cause the paint to peel off.

## Caring for the Liquid Crystal panel

- Turn off the main power and unplug the AC cord from the wall outlet before handling.
- Gently wipe the surface of the display panel with a soft cloth (cotton, flannel, etc.). To protect the display panel, do not use a dirty cloth, liquid cleaners, or a chemical cloth (wet/ dry sheet type cloth, etc.). This may damage the surface of the display panel.
- Wiping with a hard cloth or using strong force may scratch the surface of the display panel.
- Use a soft damp cloth to gently wipe the display panel when it is really dirty. (It may scratch the surface of the display panel when wiped strongly.)
- If the display panel is dusty, use an anti-static brush, which is commercially available, to clean it.
- To avoid scratching the frame or screen, please use a soft, lint free cloth for cleaning. Approved cleaning cloths are available directly from Sharp in single (00Z-LCD-CLOTH) or triple (00Z-LCD-CLOTH-3) packs.

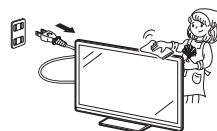

Call 1-800-BE-SHARP for ordering, or VISIT <http://www.sharppusa.com/SharpDirect>.

# IMPORTANT SAFETY INSTRUCTIONS

## CHILD SAFETY: PROPER TELEVISION PLACEMENT MATTERS



### THE CONSUMER ELECTRONICS INDUSTRY CARES

- Manufacturers, retailers and the rest of the consumer electronics industry are committed to making home entertainment safe and enjoyable.
- As you enjoy your television, please note that all televisions – new and old- must be supported on proper stands or installed according to the manufacturer's recommendations. Televisions that are inappropriately situated on dressers, bookcases, shelves, desks, speakers, chests, carts, etc., may fall over, resulting in injury.



### TUNE IN TO SAFETY

- **ALWAYS** follow the manufacturer's recommendations for the safe installation of your television.
- **ALWAYS** read and follow all instructions for proper use of your television.
- **NEVER** allow children to climb on or play on the television or the furniture on which the television is placed.
- **NEVER** place the television on furniture that can easily be used as steps, such as a chest of drawers.
- **ALWAYS** install the television where it cannot be pushed, pulled over or knocked down.
- **ALWAYS** route cords and cables connected to the television so that they cannot be tripped over, pulled or grabbed.



### WALL OR CEILING MOUNT YOUR TELEVISION

- **ALWAYS** contact your retailer about professional installation if you have any doubts about your ability to safely mount your television.
- **ALWAYS** use a mount that has been recommended by the television manufacturer and has a safety certification by an independent laboratory (such as UL, CSA, ETL).
- **ALWAYS** follow all instructions supplied by the television and mount manufacturers.
- **ALWAYS** make sure that the wall or ceiling where you are mounting the television is appropriate.  
Some mounts are not designed to be mounted to walls and ceilings with steel studs or cinder block construction. If you are unsure, contact a professional installer.
- Televisions can be heavy. A minimum of two people is required for a wall or ceiling mount installation.



### MOVING AN OLDER TELEVISION TO A NEW PLACE IN YOUR HOME

- Many new television buyers move their older CRT televisions into a secondary room after the purchase of a flat-panel television. Special care should be made in the placement of older CRT televisions.
- **ALWAYS** place your older CRT television on furniture that is sturdy and appropriate for its size and weight.
- **NEVER** place your older CRT television on a dresser where children may be tempted to use the drawers to climb.
- **ALWAYS** make sure your older CRT television does not hang over the edge of your furniture.

[CE.org/safety](http://CE.org/safety)



# QUICK REFERENCE

## Supplied Accessories

Make sure the following accessories are provided with the product.

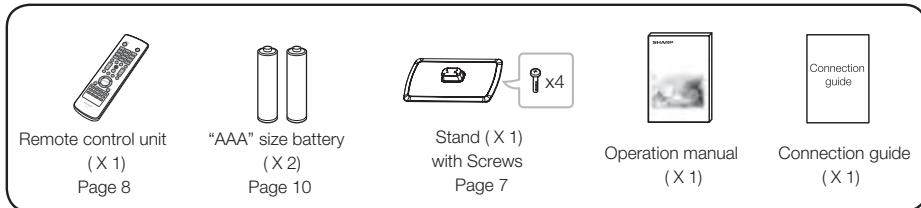

### NOTE

- Always use the AC cord supplied with the TV.
- The illustrations above are for explanation purposes and may vary slightly from the actual accessories.

## Attaching/Detaching the Stand

- Before attaching (or detaching) the stand, unplug the AC cord from the AC INPUT terminal.
- Before performing work spread cushioning over the base area to lay the TV on. This will prevent it from being damaged.

### CAUTION

- **Attach the stand in the correct direction.**
- **Be sure to follow the instructions. Incorrect installation of the stand may result in the TV falling over.**

1. Put the TV face down on a safe surface that is covered by a soft and smooth cloth.
2. Adjust the TV stand to the bottom of the TV.
3. Fasten the screws by using a cross-head screwdriver (Not supplied).

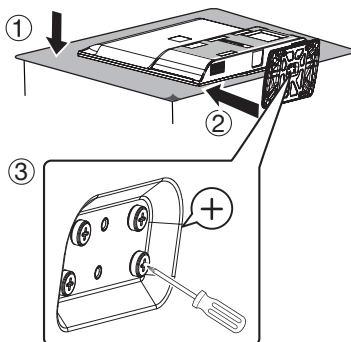

### CAUTION

- **Do not push too hard or put excessive pressure to the stand neck to avoid the damages when you turn the TV for the most comfortable viewing angle.**
- **When you are going to assemble or disassemble it, you need to take hold of it tightly in case of drop.**

### NOTE

- To detach the stand, perform the steps in reverse order.

## QUICK REFERENCE

### Quick Installation Tips

1. Attach your antenna to the back of the television. (See page 9.)
2. Connect the AC plug for the television into the AC outlet.

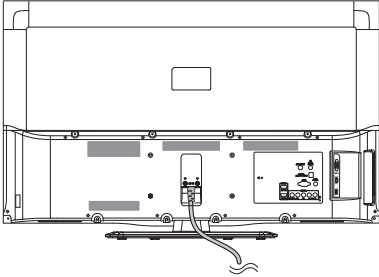

- Place the TV close to the AC outlet, and keep the power plug within reach.
- This product must only be connected to a 120V, 60Hz AC outlet. Connecting it to any other kind of outlet will damage the product and invalidate the warranty.

#### NOTE

- **TO PREVENT RISK OF ELECTRIC SHOCK, DO NOT TOUCH UN-INSULATED PARTS OF ANY CABLES WITH THE AC CORD CONNECTED.**
3. How to turn on the television for the first time.
    - A) Press **POWER** on the television.
    - B) The **POWER** indicator on the front of the television lights Green.

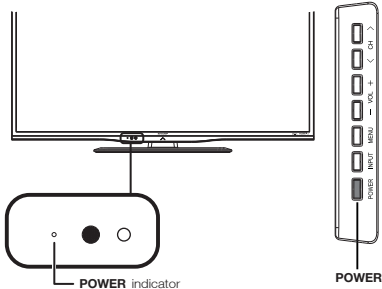

#### NOTE

- Speakers cannot be detached from the TV.
4. Insert the batteries into the remote control unit. (See page 10.)

### Using the Remote Control Unit

Use the remote control unit by pointing it towards the remote control sensor on the TV. Objects between the remote control unit and the remote control sensor may prevent proper operation.

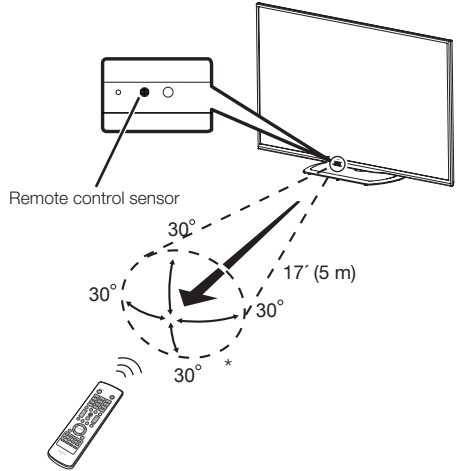

\* The angle is 22° when the stand is attached.

#### ■ Cautions regarding the remote control unit

- Do not expose the remote control unit to shock. In addition, do not expose the remote control unit to liquids, and do not place in an area with high humidity.
- Do not install or place the remote control unit under direct sunlight. The heat may cause deformation of the remote control unit.
- The remote control unit may not work properly if the remote control sensor on the TV is under direct sunlight or strong lighting. In such cases, change the angle of the lighting or the TV, or operate the remote control unit closer to the remote control sensor.

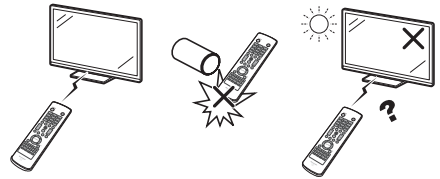

#### IMPORTANT:

IF THE UNIT DOES NOT POWER ON - UNPLUG THE TELEVISION FROM THE OUTLET AND REPEAT THE INSTALLATION STEPS.

IF YOU STILL ENCOUNTER NO POWER, PLEASE CONTACT US AT 1-800-BE-SHARP.

# Preparation

## Antennas

To enjoy a clearer picture, use an outdoor antenna. The following is a brief explanation of the types of connections that are used for a coaxial cable. If your outdoor antenna uses a 75-ohm coaxial cable with an F-type connector, plug it into the antenna terminal at the rear of the TV set.

1. A 75-ohm system is generally a round cable with F-type connector that can easily be attached to a terminal without tools (Commercially available).
2. A 300-ohm system is a flat "twin-lead" cable that can be attached to a 75-ohm terminal through a 300/75-ohm adapter (Commercially available).

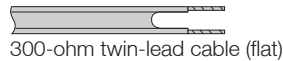
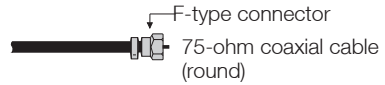

### NOTE

When connecting the RF cable to the TV set, do not tighten F-type connector with tools. If tools are used, it may cause damage to your TV set. (The breaking of internal circuit, etc.)

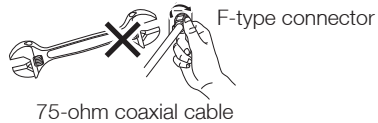

## Connecting Antenna Cable

- Connect the antenna cable to the TV using one of the methods in the illustration as shown (①, ②, ③ or ④).

- ① Cable without a CATV converter

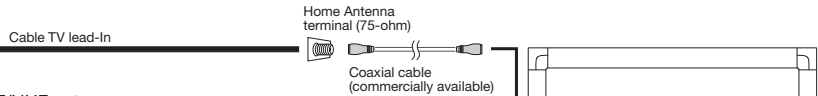

- ② VHF/UHF antenna

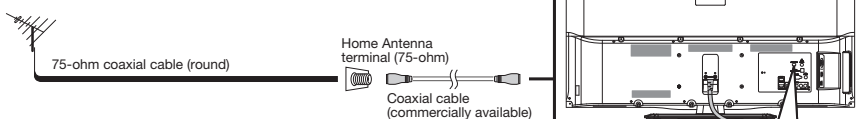

- ③ Combination VHF/UHF antenna

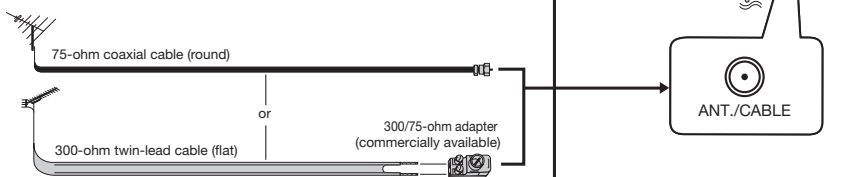

- ④ Separate VHF/UHF antenna

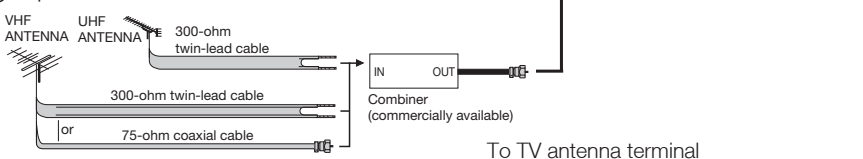

## Preparation

### Installing Batteries in the Remote Control Unit

If the remote control fails to operate TV functions, replace the batteries in the remote control unit.

**1** Open the battery cover.

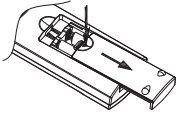

**3** Close the battery cover.

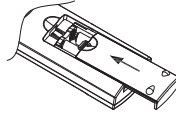

**2** Insert two “AAA” size batteries (supplied with the product).

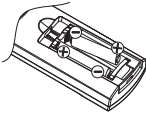

- Place the batteries with their terminals corresponding to the (+) and (-) indications in the battery compartment.

#### CAUTION

Improper use of batteries can result in chemical leakage or explosion. Be sure to follow the instructions below.

- Do not mix batteries of different types. Different types of batteries have different characteristics.
- Do not mix old and new batteries. Mixing old and new batteries can shorten the life of new batteries or cause chemical leakage in old batteries.
- Remove batteries as soon as they are worn out. Chemicals that leak from batteries come in contact with skin can cause a rash. If you find any chemical leakage, wipe thoroughly with a cloth.
- The batteries supplied with this product may have a shorter life expectancy due to storage conditions.
- If you will not be using the remote control unit for an extended period of time, remove batteries from it.
- The batteries (batteries installed) shall not be exposed to excessive heat such as sunshine, fire or the like.

# Contents

<b>IMPORTANT INFORMATION</b> .....	<b>1</b>
<b>TRADEMARKS</b> .....	<b>2</b>
<b>IMPORTANT SAFETY INSTRUCTIONS</b> .....	<b>3</b>
<b>QUICK REFERENCE</b> .....	<b>7</b>
Supplied Accessories .....	7
Attaching/Detaching the Stand .....	7
Quick Installation Tips .....	8
Using the Remote Control Unit .....	8
Antennas .....	9
Connecting Antenna Cable .....	9
Installing Batteries in the Remote Control Unit .....	10
<b>Contents</b> .....	<b>11</b>
<b>Part Names</b> .....	<b>12</b>
TV (Front) .....	12
TV (Side/Rear) .....	12
Remote Control Unit .....	13
<b>Introduction to Connections</b> .....	<b>14</b>
Experiencing HD Images .....	14
Types of Connection .....	14
<b>Connecting to External Equipment</b> .....	<b>15</b>
Connecting a Blu-ray Disc/DVD Player or HD Cable/Satellite Set-top Box .....	15
Connecting a Game Console, VCR, Camcorder or Cable/Satellite Set-top Box .....	16
Connecting an Audio Amplifier .....	17
Connecting an AV Amplifier .....	17
Connecting a PC .....	18
<b>Watching TV</b> .....	<b>19</b>
Turning On/Off the Power .....	19
EZ Setup .....	19
<b>Direct Button Operation</b> .....	<b>21</b>
<b>On-Screen Display Menu</b> .....	<b>24</b>
Menu Items .....	24
On-Screen Display Menu Operation .....	25
Menu Operation Button .....	26
Picture Settings .....	26
Audio Settings .....	28
Power Control .....	28
System Options .....	29
Initial Setup .....	31
Information .....	34
<b>Enjoying Photo/Music/Video Playback</b> .....	<b>35</b>
<b>Appendix</b> .....	<b>38</b>
Troubleshooting .....	38
Specifications .....	39
PC Compatibility Chart .....	40
RS232 Port Specifications .....	41
Legal notices .....	42
<b>Calling for Service</b> .....	<b>43</b>

## Dimensional Drawings

- The dimensional drawings for the LCD TV set are shown on the inside back cover.

# Part Names

## TV (Front)

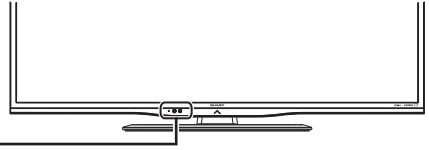
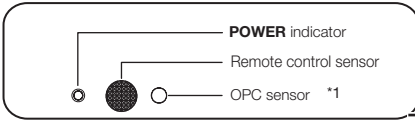

\*1: Optical Picture Control (See Page 27)

## TV (Side/Rear)

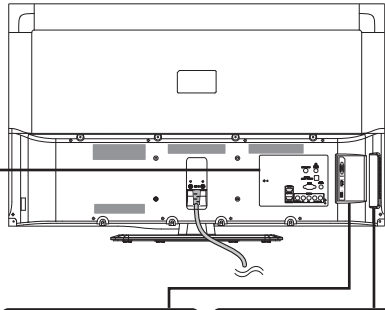
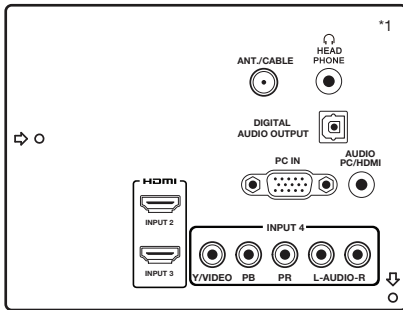

\*1: See pages 14 to 18 and 35 for external equipment connection.

\*2: See page 14, 19 and 26 for button operations.

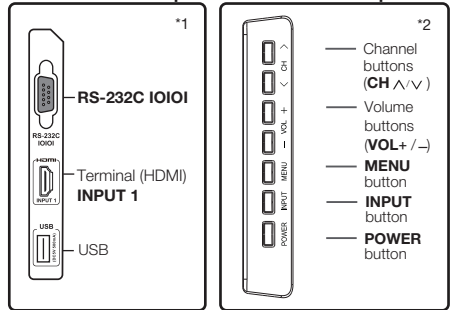

Fig. 1

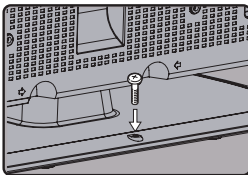
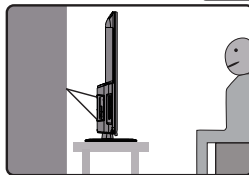

Fig. 2



### Anti-tip Auxiliary Screw Hole:

- In the event of failure to fasten the screws on the table, please use another two bolts (recommended size: T4\*22) to fasten the screws on the wall mount hole and fix the LCD Display to the wall with a wire for safety. (Fig. 1)
- In case that the table on which you place your LCD Display cannot be locked with screws, use two additional screws (the recommended size: M6 x 16) to mount the LCD Display via the wall mounting hole in the rear and fasten with a steel wire (Fig. 2) to ensure safety.

### NOTE

- The illustrations in this operation manual are for explanation purposes and may vary slightly from the actual operations.

## Part Names

### Remote Control Unit

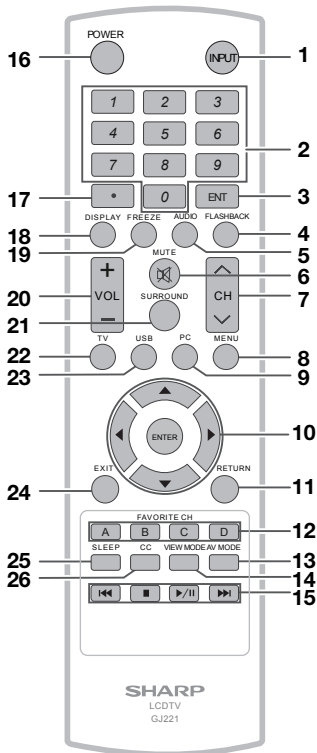

#### NOTE

- When using the remote control unit, point it at the TV.

- INPUT:** Select a TV input source. (See page 21.)
- 0-9:** Set the channel.
- ENT:** Jumps to a channel after selecting with the 0-9 buttons.
- FLASHBACK:** Press to switch to the previously tuned channel or external input mode. Press again to switch back to the currently tuned channel or external input mode.
- AUDIO:** Display the MTS/SAP setting menu. (See page 22.)
- MUTE:** Mute the sound. (See page 21.)
- CH  $\wedge/\vee$ :** Select the channel. (See page 21.)
- MENU:** Display the menu screen.
- PC:** Direct switch PC source.
- $\blacktriangle/\blacktriangledown/\blacktriangleleft/\blacktriangleright$ , ENTER:** Select a desired item on the screen. (See page 26.)
- RETURN:** Return to the previous menu screen.
- FAVORITE CH:**
  - A,B,C,D:** Selects preset favorite channels in four different categories. While watching, you can toggle the selected channels by pressing **A**, **B**, **C** and **D**. The every key of the favorite can select the many channels.
- AV MODE:** Select an adjusted picture settings. User, Standard, Movie, Game, PC, Dynamic, Dynamic(Fixed). (See page 22.)
- VIEW MODE:** Select the Picture Mode. (See page 23.)
- $\lll$   $\square$   $\ggg$   $\ggg$ :** Only for USB.
- POWER:** Switch the power on or enters standby mode. (See page 19.)
- (DOT):** (See page 21.)
- DISPLAY:** Display the current channel (or input source) information on the screen.
- FREEZE:** Set the still image. Press again to return to normal screen.
- VOL +/- :** Set the volume. (See page 21.)
- SURROUND:** Display the surround setting menu. (See page 21.)
- TV:** Direct switch TV source.
- USB:** Direct switch USB source.
- EXIT:** Turn off the menu screen.
- SLEEP:** Allows you to set a time when the TV automatically switches to standby. This display will disappear after a few seconds, and the sleep timer automatically starts counting down. (See page 21.)
- CC:** Display captions during closed-caption source. (See page 22.)

# Introduction to Connections

## Experiencing HD Images

An HDTV without an HD source is just an ordinary TV.

To enjoy HD images on the TV, you should get HD programming from the following:

- Over-the-air broadcasting via HD quality antenna
- HD cable/satellite subscription
- HD compatible external equipment

### NOTE

- For information on updating to HD programming, ask your cable/satellite service provider.

## Types of Connection

Image quality differs depending on the terminal used. To enjoy clearer images, check the output terminals of your external equipment and use its appropriate terminals for higher quality images. For connecting the TV to external equipment, use commercially available cables.

- The illustrations of the terminals are for explanation purposes and may vary slightly from the actual products.

Image Quality	Terminal on external equipment	Cable	Terminal on the TV	
		HDMI-certified cable	INPUT 1, 2, 3 	➔ Page 15
	 	Ø 3.5 mm stereo minijack cable DVI-HDMI conversion cable	AUDIO PCH/PHI INPUT 1, 2, 3 	➔ Page 15
		Component video cable (commercially available) Audio cable (commercially available)	INPUT 4 V-VIDEO PB PR L-AUDIO-R	➔ Page 16
	 	AV cable (commercially available)	INPUT 4 V-VIDEO PB PR L-AUDIO-R	➔ Page 16

## Displaying an External Equipment Image Display

To view external source images, select the input source by pressing **INPUT** on the remote control unit or on the TV.

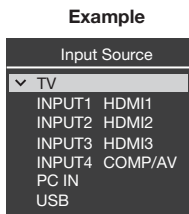
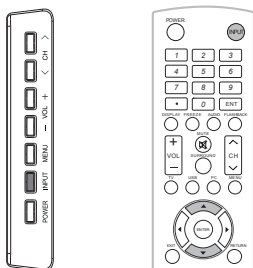

1. Press **INPUT**.
    - The Input source list screen displays.
  2. Press **▲/▼** to select the input source.
    - You can also select the input source by pressing **INPUT**. Each time **INPUT** is pressed, the input source toggles.
- 
- An image from the selected source automatically displays.

# Connecting to External Equipment

You can connect many types of external equipment to your TV. To view external source images, select the input source from **INPUT** on the remote control unit or on the TV. (See pages 13 and 21.) For connecting the TV to external equipment, use commercially available cables.

## CAUTION

- To protect equipment, always turn off the TV before connecting any external equipment.
- Please read the relevant operation manual (Blu-ray disc player, etc.) carefully before making connections.

## Connecting a Blu-ray Disc/DVD Player or HD Cable/Satellite Set-top Box

### ■ When using HDMI cable (INPUT 1, 2, or 3):

The HDMI (High Definition Multimedia Interface) terminal is an audio-video interface that enables a connection for audio and video signals using a single cable. The HDMI terminal supports high-resolution video input.

- Blu-ray disc player
- DVD player
- HD cable/satellite set-top box

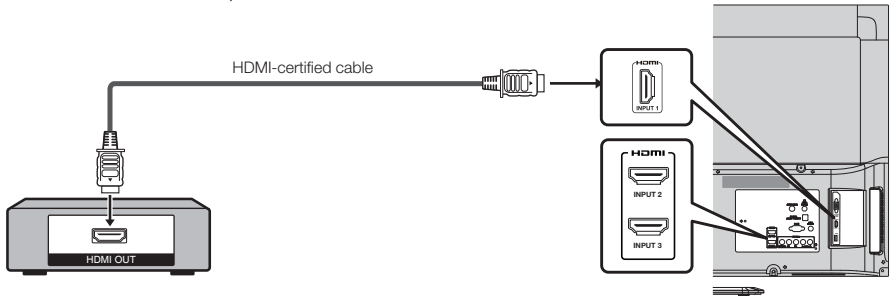

## NOTE

- Depending on the connected equipment, audio will not output from the DIGITAL AUDIO OUTPUT terminal in HDMI connection. In this case, set the audio formats of the connected equipment to PCM, 32/44,1/48 kHz.
- Optical digital audio will be output in 2-ch stereo when it is from the external equipment connected to the TV using an HDMI cable

### ■ When using DVI-HDMI conversion cable (INPUT 1, 2, or 3):

- Blu-ray disc player
- DVD player
- HD cable/satellite set-top box

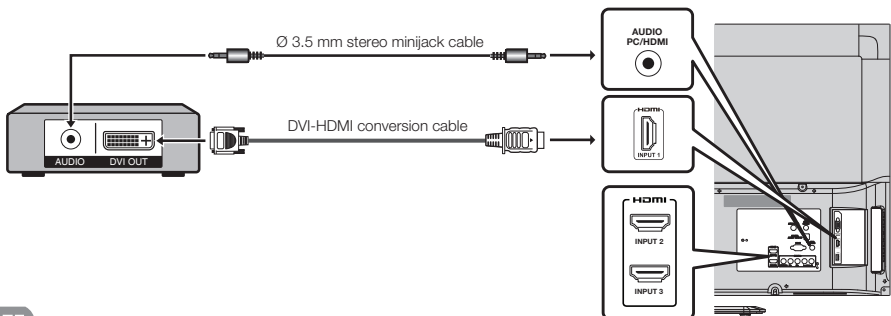

## NOTE

- When using a DVI-HDMI conversion cable, you should make an analog audio connection. In this case, in addition to connecting a DVI-HDMI conversion cable to the INPUT 1,2,3 (HDMI) terminal, connect a Ø 3.5 mm stereo minijack cable to the AUDIO PC/HDMI terminal.

## Connecting to External Equipment

### ■ When using Component cable (INPUT 4):

- Blu-ray disc player • DVD player
- HD cable/satellite set-top box

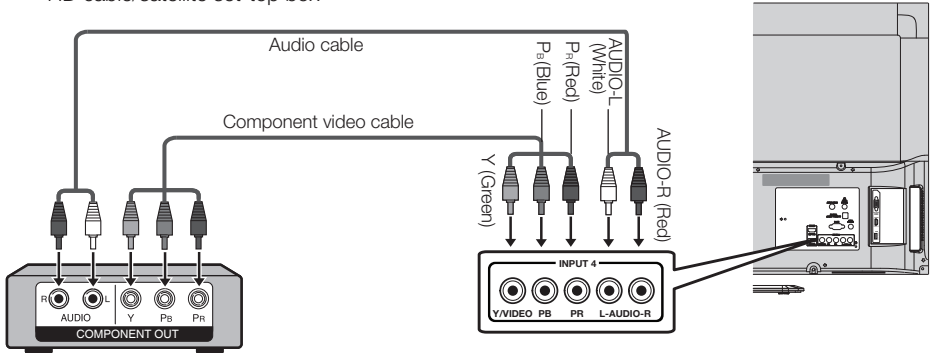

#### NOTE

- To enjoy 1080p display capability, connect your external equipment using an HDMI-certified cable or a component cable and set the equipment to 1080p output.
- See page 15 for connecting a Blu-ray disc player, DVD player or an HD cable/satellite set-top box to the HDMI terminal.

## Connecting a Game Console, VCR, Camcorder or Cable/Satellite Set-top Box

### ■ When using Composite cable (INPUT 4):

- Game console • VCR
- Camcorder • Cable/Satellite set-top box

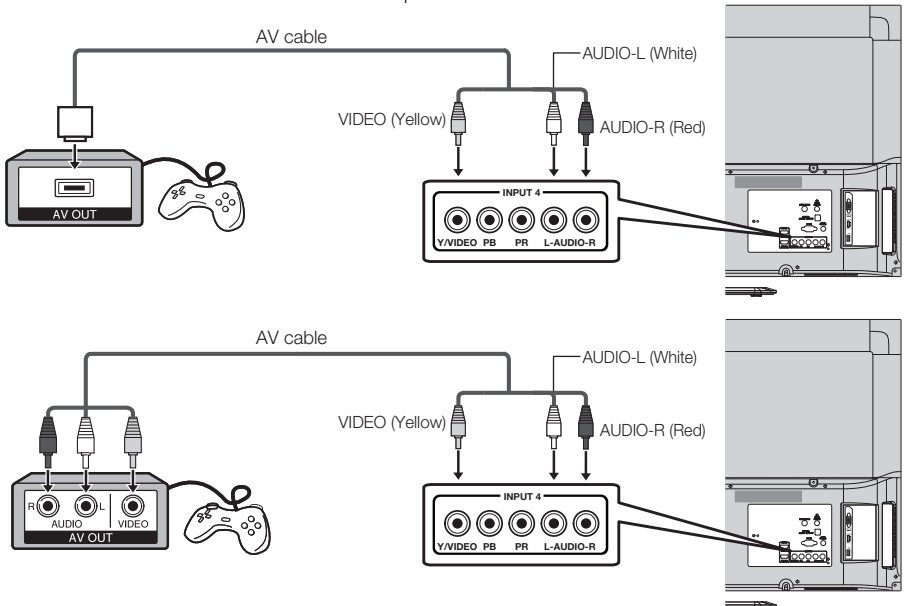

## Connecting to External Equipment

### Connecting an Audio Amplifier

#### ■ When using coaxial cable:

It is possible to output audio through the DIGITAL AUDIO terminal. PCM audio outputs from the terminal.

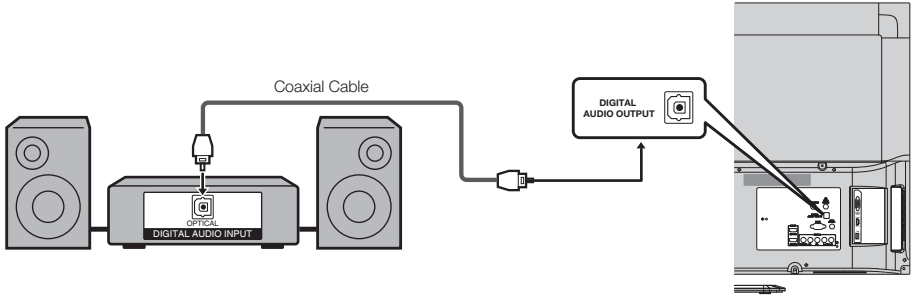

#### NOTE

- Digital Audio output is not available when using an HDMI input.

### Connecting an AV Amplifier

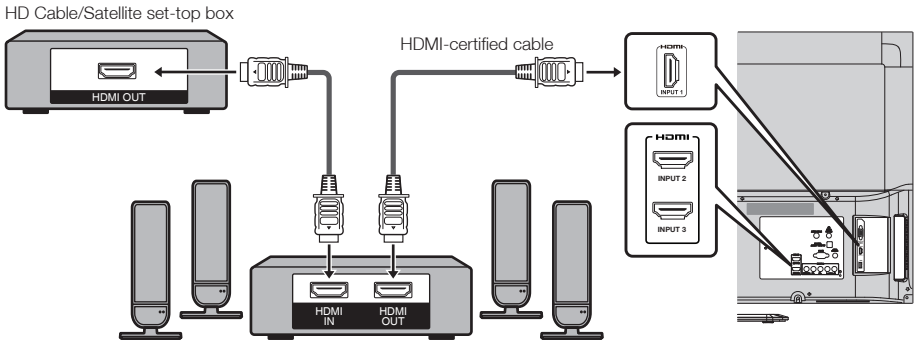

#### NOTE

- If the image is not in sync with the audio, check the settings of the connected surround system.
- Letting the TV output the audio to an AV amplifier.

## Connecting to External Equipment

### Connecting a PC

Refer to page 41 for a list of PC signals compatible with the TV.

#### ■ When using HDMI cable (INPUT 1, 2 or 3):

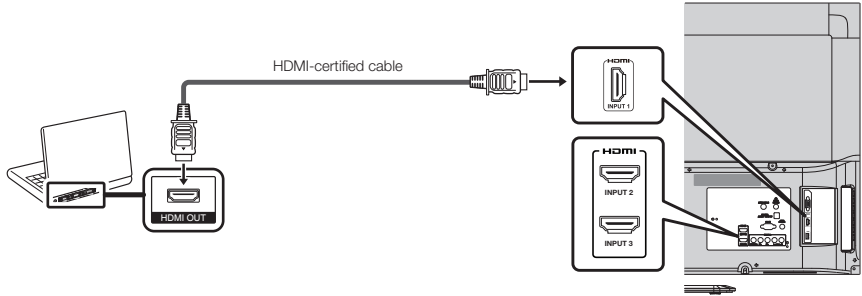

#### NOTE

- The HDMI terminals only support digital signal.

#### ■ When using DVI-HDMI conversion cable (INPUT 1,2,3):

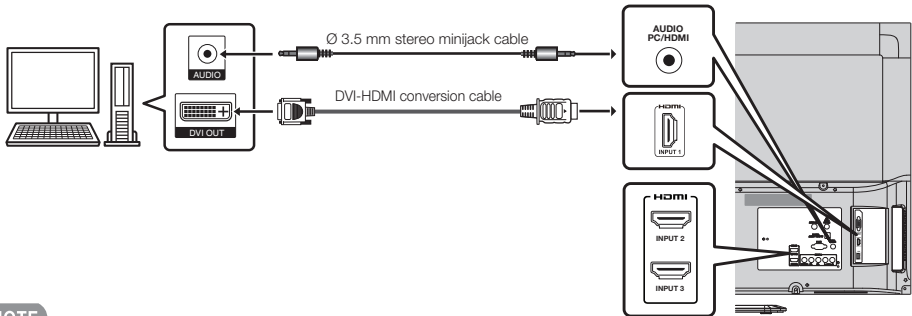

#### NOTE

- When using a DVI-HDMI conversion cable, you should make an analog audio connection. In this case, in addition to connecting a DVI-HDMI conversion cable to the INPUT 1,2,3 (HDMI) terminal, connect a Ø 3.5 mm stereo minijack cable to the AUDIO PC/HDMI terminal.

#### ■ When using analog RGB cable (PC IN):

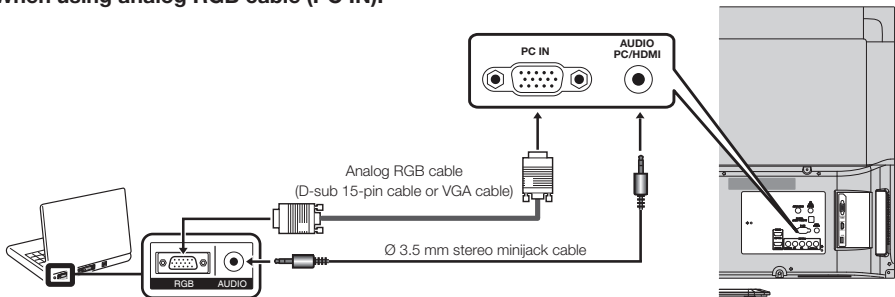

#### NOTE

- When using an analog RGB cable, input the audio signal to the AUDIO PC/HDMI terminal of PC IN.

# Watching TV

## Turning On/Off the Power

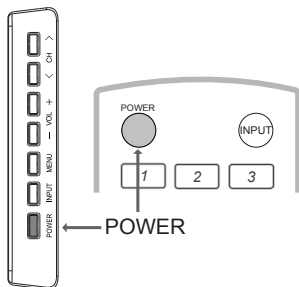

Press **POWER** on the TV, or **POWER** on the remote control unit to turn the power on.

- **POWER** indicator: Power on, Green; Power off, red.

Press **POWER** on the TV, or **POWER** on the remote control unit again to turn the power off.

- The TV enters standby and the image on the screen disappears.

### NOTE

- If you are not going to use this TV for a long period of time, be sure to remove the AC cord from the AC outlet.
- Small amount of electric power is still consumed even when the TV is turned off.
- If there is no signal input for 15 minutes, the power will turn to standby mode automatically.

## EZ Setup

When you turn on the TV for the first time, the Initial Setup will guide you through the setup process. Perform the following steps before you press **POWER** on the remote control unit.

1. Insert the batteries into the remote control unit. (See page 10.)
2. Connect the antenna cable to the TV. (See page 9.)
3. Plug in the AC cord to the AC outlet. (See page 8.)

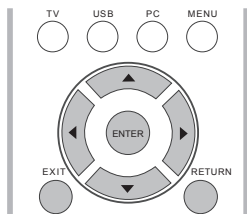

### 1. Initial Setup

- The Initial Setup screen display at the first use. Press **ENTER** to start the EZ setup.

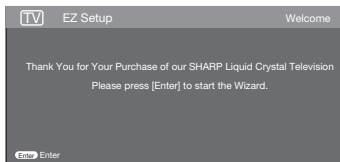

### 2. Language setting

- Select the OSD menu language from English, Spanish, or French.
- Press **▲/▼** to select the desired language listed on the screen, and then press the **▶** to the next step.

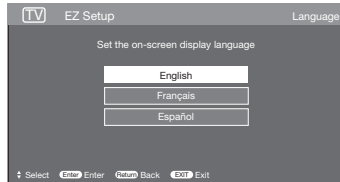

### TV Location

Select "Home" or "Store" for the location where you plan to install the TV. This product qualifies for ENERGY STAR in Home mode default setting.

### NOTE

- ENERGY STAR qualification is based on AV MODE "STANDARD".

### 3. Location setting

- Press **▲/▼** to select "Home" or "Store" and press **▶** to the next step.



## Watching TV

**Home:** "Power Saving" is set to "On", and AV MODE is set to "STANDARD".

**Store:** "Power Saving" is set to "Off" and AV MODE is set to "DYNAMIC (Fixed)".

### 4. Air/Cable(Antenna setting)

- Make sure what kind of connection is made with your TV when selecting "Air" or "Cable".
- Press ▲/▼ to select "Air" or "Cable" and press ► to the next step.

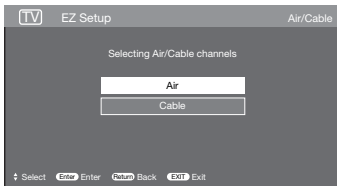

### CH Search (Channel search)

Channel auto search makes the TV look for all channels viewable in the set area.

### 5. When "Air" or "Cable" is selected in Antenna setting:

Press ▲/▼ to select "Start", and then press **ENTER**.

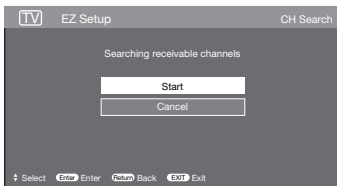

### 6. Start channel searching

- Wait until the channel scan to complete.
- If you press **EXIT**, the process will return to the previous step.
- If you skip this step, the channel search can be performed in the TV Menu. (See page 32.)

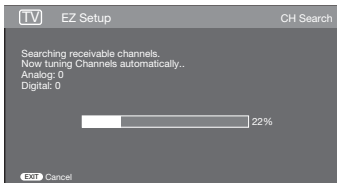

### 7. Completed

After setting complete, the screen will show "EZ Setup Completed", press **ENTER** to finish the EZ Setup. The TV will then switch to the first channel found.

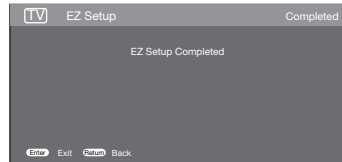

### NOTE

- Auto programming may take 20+ minutes to complete. Please wait until you see the Auto programming complete message.

# Direct Button Operation

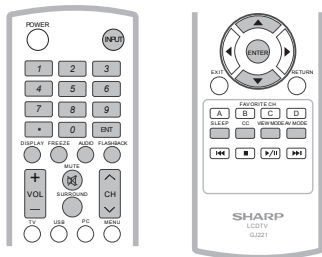

## Changing Channels

You can change channels by pressing **CH**  $\wedge$ / $\vee$  or **0-9**, or **• (DOT)**.

### Examples:

**To select a 1 or 2-digit channel number**

(e. g., Channel 5):

Press **5**  $\rightarrow$  **ENT**.

**To select a 3-digit channel number**

(e. g., Channel 115):

Press **1**  $\rightarrow$  **1**  $\rightarrow$  **5**  $\rightarrow$  **ENT**.

**To select a 4-digit channel number**

(e. g., Channel 22.1):

Press **2**  $\rightarrow$  **2**  $\rightarrow$  **• (DOT)**  $\rightarrow$  **1**  $\rightarrow$  **ENT**.

### NOTE

- When selecting a 1-digit channel number, it is not necessary to press **0** before the number.

## Changing Volume

You can change the volume by pressing **VOL + / -** on the TV or on the remote control unit.

- To increase the volume, press **VOL +**.
- To decrease the volume, press **VOL -**.

## INPUT

To view external source images, select the input source using **INPUT** on the remote control unit or **INPUT** on the TV.

- Press **INPUT**.
  - A list of selectable sources appears.
- Press **INPUT** again to select the input source.
  - An image from the selected source automatically displays.
  - Each time **INPUT** is pressed, the input source toggles.
  - If you press  $\blacktriangle/\blacktriangledown$  to select the input source, press **ENTER** to confirm your selection.

### NOTE

- See page 14-18 for external equipment connection.

## MUTE

Mutes the current sound output.

Press **MUTE**.

### NOTE

- Mute can be canceled by using the method below. Mute will be canceled if you press **VOL + / -** or **MUTE**.

## SLEEP

Allows you to set a time when the TV automatically switches to standby. Press **SLEEP**.

- The remaining time displays when the sleep timer has been set.
- Each time you press **SLEEP**, the remaining time switches as shown below.  
**Off  $\rightarrow$  30  $\rightarrow$  60  $\rightarrow$  90  $\rightarrow$  120**
- When set, the time automatically starts counting down.
- If you want to adjust the sleep timer, you can press **SLEEP** twice then change the time setting.

### NOTE

- Select "Off" by pressing **SLEEP** to cancel the sleep timer.
- The TV will enter standby mode (power indicator lights red) when the remaining time reaches zero.

## FLASHBACK

Press **FLASHBACK** to switch to the previously tuned channel or input.

- Press **FLASHBACK** again to switch back to the currently tuned channel or input.

## SURROUND

The surround function produces Surround effect from the speakers. Each time you press **SURROUND**, the mode changes between On and Off.

- On:** Makes it possible to enjoy natural, realistic surround sound.
- Off:** Outputs the normal sound.

### NOTE

- You can have the same settings by choosing "Surround" on the menu items. (See page 28.)

## FREEZE

Allows you to capture and freeze a moving image that you are watching.

Press **FREEZE**.

- A moving image is captured.
- Press **FREEZE** again to cancel the function.



# Direct Button Operation

## VIEW MODE

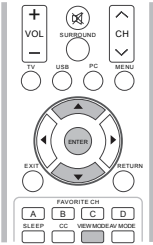

You can select the screen size.

### 1 Press **VIEW MODE**.

- The View Mode menu displays.
- The menu lists the View Mode options selectable for the type of video signal currently being received.



### 2 Press **VIEW MODE** or **▲/▼** while the View Mode menu is displayed to select a desired item on the menu.

- You can sequentially select a View Mode that has its own aspect ratio.

#### NOTE

- You can have the same settings by choosing "View Mode" on the menu items. (See page 29.)

### ■ For HD programs

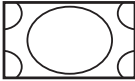
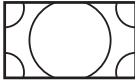
Stretch	Dot by Dot (Full Screen)	S.Stretch (Smart stretch)	Zoom
			
Suitable for viewing wide-screen 1.78:1 aspect ratio program, stretch mode will still show very thin black bands at the top and bottom of the screen.	<b>Dot by Dot (1080i/p only):</b> Detects the resolution of the signal and displays an image with the same number of pixels on the screen. <b>Full Screen (720p only):</b> You can select "Full Screen" only when receiving a 720p signal.	Suitable for stretching 4:3 programs to fill the screen.	Suitable for viewing wide-screen 2.35:1 aspect-ratio programs in full screen.

#### NOTE

When using Dot by Dot or Full Screen, it is possible to see noise or bars around different outer portions of the screen. Please change view mode to correct this.

### ■ For 4:3 programs

### ■ For USB-Video

Example: Screen size images

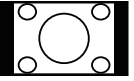
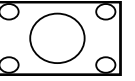
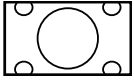
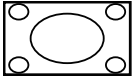

Normal	S.Stretch (Smart stretch)	Zoom	Stretch
			
Suitable for viewing conventional 4:3 programs in their normal format.	Suitable for stretching 4:3 programs to fill the screen.	Suitable for viewing wide-screen 2.35:1 anamorphic DVDs in full screen.	This mode is useful for 1.78:1 DVDs. When viewing 1.85:1 DVDs, stretch mode will still show very thin black bands at the top and bottom of the screen.

### ■ For PC input mode

#### NOTE

- Connect the PC before making adjustments.
- Selectable screen size may vary with input signal type.

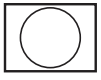
Example: Screen size images

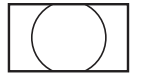
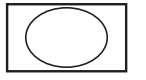
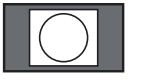
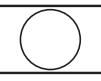
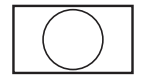
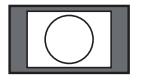
<b>Input</b>  4:3	<b>signalNormal</b>  Keeps the original aspect ratio in a full screen display.	<b>Cinema</b>  For viewing widescreen programs. The top and bottom of the image is cropped.	<b>Full Screen</b>  An image fully fills the screen.	<b>Dot by Dot</b>  Detects the resolution of the signal and displays an image with the same number of pixels on the screen.
<b>Input signal</b>  16:9	<b>Normal</b>  An image fully fills the screen.	<b>Dot by Dot</b>  Detects the resolution of the signal and displays an image with the same number of pixels on the screen.		

# On-Screen Display Menu

## Menu Items

### For TV Mode

<b>Picture Settings</b> .....	<b>26</b>	<b>Initial Setup</b> .....	<b>31</b>
AV MODE (Changing Pic.Quality) .....	27	EZ Setup .....	31
OPC .....	27	Broadcasting Setup .....	32
Backlight .....	26	CH Setup .....	32
Contrast .....	26	Favorite CH (Favorite Channel Setting) .....	32
Brightness .....	26	Language .....	32
Color .....	26	Individual Setup .....	32
Tint .....	26	Secret No. ....	32
Sharpness .....	26	Parental CTRL (Parental Control Setting) .....	32
Advanced .....	27	V-Chip .....	33
Color Temp. (Color Temperature) .....	27	V-Chip(DTV Only) .....	32
Active Contrast .....	27	Status .....	32
DI Film Mode .....	27	Reset .....	32
Digital Noise Reduction .....	27	<b>Information</b> .....	<b>34</b>
<b>Audio Settings</b> .....	<b>28</b>	Identification .....	34
Treble .....	28	<b>Connecting a USB Memory Device/ USB Hard Drive</b> .....	<b>35</b>
Bass .....	28	<b>Select the Files to Play Back</b> .....	<b>35</b>
Balance .....	28	<b>Playing Back Files on a USB Memory Device</b> ...	<b>35</b>
Surround .....	28	Photo Mode .....	35
<b>Power Control</b> .....	<b>28</b>	Viewing Thumbnails .....	35
No Signal Off .....	28	Viewing Individual Photos .....	36
Power Saving .....	28	Slide Show .....	36
<b>System Options</b> .....	<b>29</b>	Music Mode .....	38
View Option .....	29	Video Mode .....	37
View Mode .....	29	USB Device Compatibility .....	37
Freeze .....	29		
Change Audio .....	29		
MTS .....	29		
Audio Language .....	29		
Change CC .....	29		
Analog Closed Caption .....	30		
Digital Closed Caption .....	30		
Input Terminal Setting .....	30		
Audio Setup .....	30		
PC Input .....	30		
Auto Sync. (for Analog PC Input Mode Only) .....	30		
Fine Sync. ....	30		
Audio Select .....	30		
HDMI Setup .....	31		
Speaker .....	31		
Caption Setup .....	31		

### NOTE

- Some menu items may not be displayed depending on the selected input source.

## On-Screen Display Menu Operation

Example

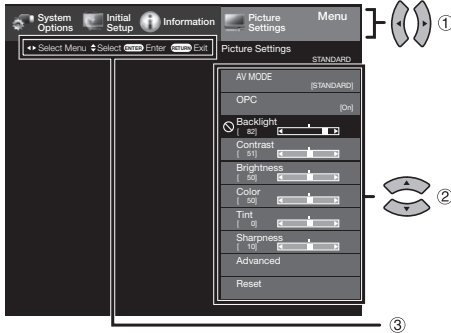

Example

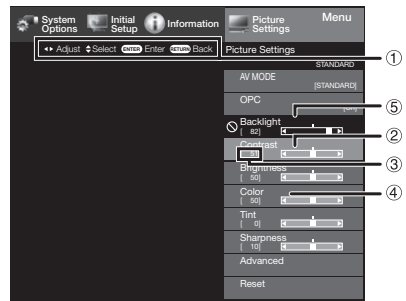

1. Press **MENU** to display the MENU screen.
2. ① Press ◀/▶ to select the desired menu.
  - ② Press ▲/▼ to select a specific adjustment item, and then press **ENTER**.
    - Additional related adjustment items may be displayed. Press ▲/▼ to select the desired item.
  - ③ Adjust the item while referring to the guide display.
    - Operations vary depending on the function or item. Refer to the guide display corresponding to the menu setting screen for button operations.
3. Press **MENU** to exit.

- ① Guide display
  - This indicates the buttons that can be operated on the displayed screen. The guide display varies depending on the menu setting screen.
  - The operations for some selected items may be displayed in the operational guide bar at the bottom of the screen.
- ② Item displayed in blue
  - This indicates the item currently selected.
  - Press ◀/▶ to go to the adjustment screen for this item.
- ③ Item in brackets
  - This indicates the current setting for the item.
- ④ Item displayed in gray
  - This indicates that the item can be selected.
- ⑤ Item displayed in black
  - This indicates that the item cannot be selected. There are various reasons why the items cannot be selected, but the main reasons are as follows:
    - Nothing is connected to the selected input terminal.
    - The function is not compatible with the current input signal.

### NOTE

- Menu options differ in the selected input modes, but the operating procedures are the same.
- The screens in the operation manual are for explanation purposes (some are enlarged, others cropped) and may vary slightly from the actual screens.
- The order of explanations for each menu item in the following pages is not necessarily in accordance with the alignment of the items on the screen.

## On-Screen Display Menu

### Menu Operation Button

#### Using the remote control

Use the following buttons on the remote control to operate the menu.

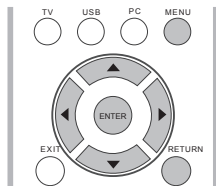

**MENU :** Press to open or close the menu screen.

**▼/▲/◀/▶:** Press to select a desired item on the screen or adjust a selected item.

**ENTER:** Press to go to the next step or complete the setting.

**RETURN:** Press to return to the previous step.

#### Using the control panel of the main unit

You can also operate the menu with the control panel of the main unit.

Button operations on the control panel correspond to the ones on the remote control as shown below.

**CH ▲/▼:** Cursor ▲/▼ on the remote control.

**VOL+/-:** Cursor ◀/▶ on the remote control.

**MENU:** **MENU** on the remote control or **EXIT** on the remote control while OSD menu is on.

**INPUT:** **ENTER** on the remote control.



### Picture Settings

Adjusts the picture to your preference with the following picture settings.

#### Example

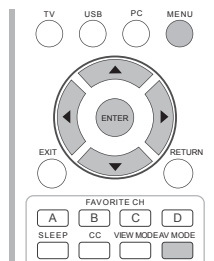
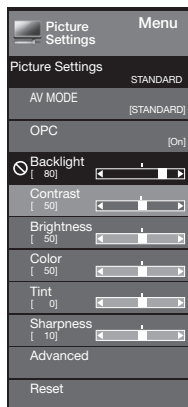

1. Press **MENU** to display the MENU screen, and then press ◀/▶ to select "Picture Settings" and press **ENTER** or ▼ to enter it.
2. Press ▲/▼ to select a specific adjustment item and press **ENTER** or ▶ to enter the setting.
3. Press ◀/▶ to adjust the setting.
4. Press **MENU** to exit.

Selected item	◀ button	▶ button
<b>Backlight</b>	The screen dims	The screen brightens
<b>Contrast</b>	For less contrast	For more contrast
<b>Brightness</b>	For less brightness	For more brightness
<b>Color</b>	For less color intensity	For more color intensity
<b>Tint</b>	Skin tones become reddish	Skin tones become greenish
<b>Sharpness</b>	For less sharpness	For more sharpness

#### NOTE

- Backlight control is disabled when OPC is "On".

## On-Screen Display Menu

### AV MODE (Changing Pic.Quality)

The audio and video settings can be changed to suit the program or input content being watched.

Select from the following AV modes.  
USER/STANDARD/MOVIE/GAME/PC/  
DYNAMIC/DYNAMIC (Fixed)

#### Example:

**When the input source is TV, COMPONENT/AV, PC IN or HDMI 1 to 4**

STANDARD → MOVIE → GAME → PC → DYNAMIC

STANDARD ← USER ← DYNAMIC (Fixed)

**STANDARD:** For a highly defined image in a normal lighting.

**MOVIE:** For a movie.

**GAME:** Lowers image brightness for easier viewing.

**PC:** For PC.

**USER:** Allows the user to customize settings as desired. You can set the mode for each input source.

**DYNAMIC:** For a clear-cut image emphasizing high contrast, useful for sports viewing.

**DYNAMIC (Fixed):** Changes the image and sound settings to the factory preset values.No adjustments are allowed.

#### NOTE

- You can select AV MODE by pressing **AV MODE** on the remote control unit. See page 22 for details of AV MODE settings.

### OPC

Automatically adjusts the brightness of the screen.

**Off:** The brightness is fixed at the value set in "Backlight".

**On:** Automatically adjusts.

#### NOTE

- When set to "On", the Optical Picture Control (OPC) senses the surrounding light and automatically adjusts the backlight brightness. Make sure nothing obstructs the OPC sensor, which could affect its ability to sense surrounding light.

### Advanced

This TV provides various advanced functions for optimizing the picture quality.

#### NOTE

- For resetting all adjustment items to the factory preset values, press ▲/▼ to select "Reset", and then press **ENTER**.

### Color Temp. (Color Temperature)

For a better white balance, use color temperature correction.

**Warm:** White with reddish tone

**Standard:**



**Cool:** White with bluish tone

**User:**

White balance can be adjusted manually through the R/G/B Gain between a maximum of 255 and a minimum of 0 for each color temperature.

#### NOTE

- For resetting all adjustment items to the factory preset values, press ▲/▼ to select "Reset", and then press **ENTER**.

### Active Contrast

Automatically adjusts the image contrast according to the scene.

**On:** Automatically adjusts the image contrast.

**Off:** No adjustment.

### DI Film Mode

Automatically detects a film-based source (originally encoded at 24 frames/second), analyzes it then recreates each still film frame for high-definition picture quality.

**Auto:** Detects, analyzes, converts film source.

**Off:** Normal viewing mode.

#### NOTE

- "DI Film Mode" does not function depending on input signal type.
- "Auto" does not function when channel display shows an input signal resolution of 480p, 720p, or 1080p.
- "DI Film Mode" is not available during PC format input.

### Digital Noise Reduction

Produces a clearer video image.

**Auto:** Automatically adjusts the level of noise reduction.

**High/Medium/Low:** Select a desired level for viewing a clearer video image.

**Off:** No adjustment.

#### NOTE

- "Digital Noise Reduction" is not available when you set PC format is being input.
- This feature is only available in ATV,AV and component mode.

## On-Screen Display Menu

### Audio Settings

You can adjust the sound quality to your preference with the following settings.

#### Example

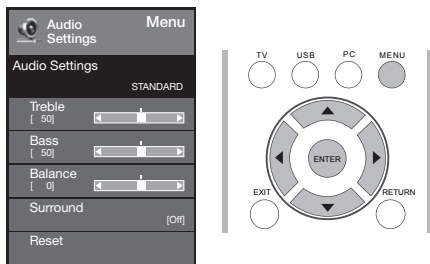

1. Press **MENU** to display the MENU screen, and then press ◀/▶ to select "Audio Settings".
2. Press ▲/▼ to select a specific adjustment item.
  - Select "Surround" and then press ◀/▶ to set.
3. Press ▲/▼ (or ◀/▶) to select the desired setting, and then press **ENTER**.
4. Press **MENU** to exit.

Selected item	◀ button	▶ button
<b>Treble</b>	For weaker treble	For stronger treble
<b>Bass</b>	For weaker bass	For stronger bass
<b>Balance</b>	Decrease audio from the right speaker	Decrease audio from the left speaker

#### NOTE

- For resetting Audio adjustment items to the factory preset values, press ▲/▼ to select "Reset", press **ENTER**, press ▲/▼ to select "Yes", and then press **ENTER**.

### Surround

The surround function produces Surround effect from the speakers.

**On:** Makes it possible to enjoy natural, realistic surround sound.

**Off:** Outputs the normal sound.

#### NOTE

- For some discs, setup may be required on your DVD/BD player. In this case, please refer to the operation manual of your DVD/BD player.

### Power Control

Power control setting allows you to save energy.

#### Example

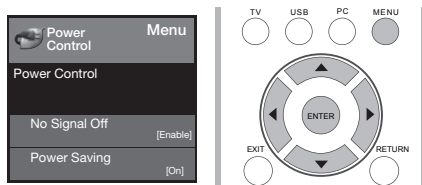

1. Press **MENU** to display the MENU screen, and then press ◀/▶ to select "Power Control".
2. Press ▲/▼ to select a specific adjustment item, and then press **ENTER**.
3. Press ▲/▼ (or ◀/▶) to select the desired setting, and then press **ENTER**.
4. Press **MENU** to exit.

### No Signal Off

This function allows the TV to automatically shut the power down when there is no signal received.

**Enable:** The power will automatically shut down if there is no signal for 15 minutes.

**Disable:** This function does not work.

### Power Saving

This function allows you to set the Power Saving level in order to decrease the power consumption and increase the backlight lifespan.

**On:** Optimizes power reduction based upon video content.

**Off:** This function does not work.

#### NOTE

- "Power Saving" does not function when you set AV MODE to DYNAMIC (Fixed).
- You cannot select a different Power Saving item for each AV MODE.

# On-Screen Display Menu

## System Options

### Example

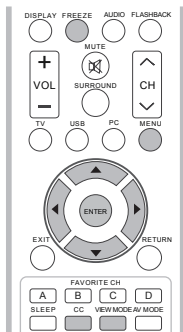
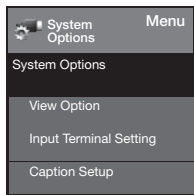

1. Press **MENU** to display the MENU screen, and then press ◀/▶ to select "System Options".
2. Press ▲/▼ to select a specific adjustment item and then press **ENTER**.
3. Press ▲/▼ (or ◀/▶) to select the desired setting, and then press **ENTER**.
4. Press **MENU** to exit.

### View Option

These functions are useful for adjusting the audio and video settings. The View Option functions can be operated with the remote control unit.

### View Mode

This function changes the screen size. Select "View Option" on the menu to display the View Mode menu screen. The View Mode menu varies depending on the input source.

#### NOTE

- You can select View Mode by pressing **VIEW MODE** on the remote control unit. See page 23 for adjusting the video being input from a TV, PC, other audiovisual equipment, USB-Video.

### Freeze

Allows you to capture and freeze a moving image that you are watching.

#### NOTE

- You can select Freeze by pressing **FREEZE** on the remote control unit. See page 21 for details of Freeze function.

## Change Audio

### MTS

The TV has a feature that allows reception of sound other than the main audio for the program. This feature is called Multi-channel Television Sound (MTS). The TV with MTS can receive mono sound, stereo sound and Secondary Audio Programs (SAP). The SAP feature allows a TV station to broadcast other information, which could be audio in another language or something completely different like weather information.

**You can enjoy Hi-Fi stereo sound or SAP broadcasts where available.**

- **Stereo broadcasts:** View programs like live sporting events, shows and concerts in dynamic stereo sound.
- **SAP broadcasts:** Receive TV broadcasts in either MAIN or SAP sound.  
MAIN sound: The normal program soundtrack (either in mono or stereo).  
SAP sound: Listen to a second language, supplementary commentary or other information. (SAP is mono sound.)

**If stereo sound is difficult to hear.**

- Obtain a clearer sound by manually switching to fixed mono-sound mode.

You can change MTS as shown below to match the television broadcast signal.

Press **ENTER** to toggle between audio modes.

**Examples: when receiving MTS and SAP**

STEREO mode: STEREO ↔ MONO  
STEREO + SAP mode: ST(SAP) → SAP(ST) → MONO

MAIN + SAP mode: MAIN ↔ SAP

MONO mode: MONO

**Digital broadcasting audio mode**

The types of audio transmitted in a digital broadcast include SURROUND as well as MONO and STEREO. In addition, it is possible for multiple audio tracks to accompany a single video track.

Press **ENTER** to toggle between audio modes.

**Example: when receiving Digital broadcasting**

STEREO (Audio 1) → STEREO (Audio 2)  
SURROUND (Audio 3)

#### NOTE

- MTS only operates while in TV mode.

### Audio Language

Gives you the possibility to swap between main and alternative language, when it is available in digital channel.

### Change CC

Allows you to change the Closed Caption display. Select "Change CC" on the menu to display the Closed Caption information.

#### NOTE

- You can change Closed Caption by pressing **CC** on the remote control unit. See page 22 for details of Closed Caption function.

## On-Screen Display Menu

### Analog Closed Caption

This allows you to select the Closed Captions service levels of analog broadcasting to be displayed. Closed captioning allows you to read the voice content of television programs on the TV screen. Designed to help the hearing impaired, this feature uses on-screen "text boxes" to show dialogues and conversations while the TV program is in progress. Captions will appear on the screen during captioned broadcasts.

- **CC1, 2, 3, or 4**

Dialogues (and descriptions) for the action on the captioned TV program shows on screen. Usually CC1 is the most used. CC2 can be used for alternate languages if they are being transmitted.

- **TEXT1, 2, 3, or 4**

Often used for channel guide, schedules, bulletin board information for Closed captions programs, news, weather information, or stock market reports. Not all Caption services are necessarily being used by a TV channel during the transmission of a Closed Caption program.

### Digital Closed Caption

This allows you to configure the way you choose to view digital captioning. Select one of the digital service channels made available by the caption provider. There are six standard services. Service 1 is designated as the Primary Caption Service. This service contains the verbatim, or near-verbatim captions for the primary language being spoken in the accompanying program audio. Service 2 is designated as the Secondary Language Service. This service contains captions in a secondary language, which is a translation of the captions in the primary Caption Service. The other service sub channels are not pre-assigned. It is up to the discretion of the individual caption provider to utilize the remaining service channels.

### Input Terminal Setting

#### Audio Setup

You can output digital audio to an AV amplifier or similar device whose DIGITAL AUDIO INPUT terminal is connected to the DIGITAL AUDIO OUTPUT terminal on the TV. Please select an audio output format compatible with the audio format of the program you are watching and the equipment connected.

**PCM:** The optical output terminal outputs audio signal in PCM form. If your digital audio system does not support Dolby Digital, select "PCM".

**Dolby Digital:** The optical output terminal outputs audio signal in Dolby Digital form. It reproduces sound from surround program of digital.

**Off:** Disables digital audio output.

### PC Input

#### Auto Sync. (for Analog PC Input Mode Only)

The Auto Sync. is only available when the input source is PC and your TV is receiving a computer signal. Select **Auto Sync.** for adjusting the settings automatically.

#### NOTE

- Be sure to connect the PC to the TV and switch it on before starting "Auto Sync."

### Fine Sync.

Ordinarily you can easily adjust the picture as necessary to change image position using "Auto Sync.". In some cases, however, manual adjustment is needed to optimize the image.

**H-Pos.:** Centers the image by moving it to the left or right.

**V-Pos.:** Centers the image by moving it up or down.

**Clock:** Adjust when the image flickers with vertical stripes.

**Phase:** Adjust when characters have low contrast or when the image flickers.

#### NOTE

- The default cursor position may not be in the center, because the screen position variable ranges may be asymmetrical.
- The screen position variable ranges depend on the View Mode or the signal type. The ranges can be seen on the position-setting screen.

### Audio Select

This function sets the terminal to output the computer audio.

The adjustment items vary depending on the input source. Select the input source corresponding to the terminal connected to the PC and then adjust the desired item.

## On-Screen Display Menu

### ■ PC IN

**Video:** Select this when the TV and PC are connected using an analog RGB cable and the audio is not input.

**Video+Audio:** Select this when the TV and PC are connected using an analog RGB cable and the audio is input via a Ø 3.5 mm stereo minijack.

### ■ HDMI IN

**Auto:** Audio path is set to HDMI or PC line in automatically.

**HDMI(Digital):** Select this when the TV and PC are connected using an HDMI-certified cable and audio is input via the same cable.

**HDMI+Analog:** Select this when the TV and PC are connected using a DVI-HDMI conversion cable and the audio is input via a Ø 3.5 mm stereo minijack.

#### NOTE

- When "Audio Select" is set to "HDMI(Digital)", sound will not be produced if you use only an HDMI-certified cable to connect HDMI-compatible equipment. To produce sound, you should make an analog audio connection.
- If you want to connect HDMI-compatible equipment using only an HDMI-certified cable, set "Audio Select" to "HDMI(Digital)".

## HDMI Setup

HDMI Mode only shows and is available when HDMI device is connected. Select from **Auto**, **Graphic** or **Video**.

**Auto:** The HDMI input timing is set to Video mode or Graphic mode automatically.

**Graphic:** HDMI input timing set to Graphic mode (PC). The image is full scan.

**Video:** HDMI input timing set to Video mode. The image is over scan.

#### NOTE

- HDMI Mode is only workable for HDMI Video & Progressive timing as followed: 1920x1080p, 1280x720p, 720x480p, 720x576p.

## Speaker

Choose to turn on or off the TV internal speaker. The audio output signals will not be turned off even though the TV speaker is off. The default setting is On.

## Caption Setup

This function allows you to adjust the closed caption screen appearance to suit your preference. You can adjust 8 items:

- Caption Style:** Set to As Default or Custom mode. If Custom mode is selected, user can modify the detail styles described below. The setting result will be shown immediately on the bottom of the submenu OSD.  
Note : This feature is only available in TV, AV and component mode.
- Caption Size:** Selects this option to choose a caption display size according to your own preference. Select "Small", "standard", or "Large".
- Foreground Color:** Choose the caption display text color.
- Foreground Opacity:** Select the text opacity.
- Background Color:** Choose one of the background color.
- Background Opacity:** Choose one of the background opacity options.
- Window Color:** Choose one of the display windows color.
- Window Opacity:** Select one of the display window opacity options.

## Initial Setup

### Example

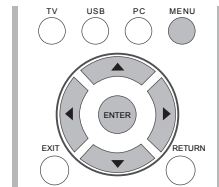
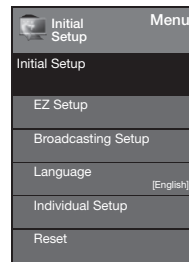

- Press **MENU** to display the MENU screen, and then press **◀/▶** to select "Initial Setup".
- Press **▲/▼** to select a specific adjustment item, and then press **ENTER**.
  - When you select Individual Setup, you can enter the 4-digit secret number here. See page 32 for setting a secret number.
- Press **▲/▼** (or **◀/▶**) to select the desired setting, and then press **ENTER**.
- Press **MENU** to exit.

## EZ Setup

You can run EZ Setup again, even after setting up the preset channels.

**Language:** Select from among 3 languages (English, French and Spanish).

**TV Location:** Select "Home" or "Store" for the location where you plan to install the TV.

**Home:** "Power Saving" is set to "On", and AV MODE is set to "STANDARD".

**Store:** "Power Saving" is set to "Off" and AV MODE is set to "DYNAMIC (Fixed)".

- ENERGY STAR qualification is based on AV MODE "STANDARD".

## On-Screen Display Menu

**Air/Cable:** Make sure what kind of connection is made with your TV when selecting "Air" or "Cable".

**CH Search:** Channel auto search makes the TV look for all channels viewable in the set area.

- If "Cable" is selected for Antenna setting, scrambled channels are removed after the Channel search has been completed.

**Completed:** The settings confirmation screen is displayed. Confirm the information displayed on the screen.

### NOTE

- See EZ Setup on pages 19 to 20 for setting each item.
- If no channel is found, confirm the type of connection made with your TV and try "EZ Setup" again.

## Broadcasting Setup

### CH Setup

If Initial Installation does not memorize all the channels in your region, follow the instructions below to manually memorize the channels.

**Air/Cable:** Make sure what kind of connection is made with your TV when selecting "Air" or "Cable".

**CH Search:** Channel auto search makes the TV look for all channels viewable in the set area.

**CH Memory:** You can select the channels to skip in each ANALOG (Air), ANALOG (Cable), DIGITAL (Air) and DIGITAL (Cable).

### NOTE

- If no channel is found, confirm the type of connection made with your TV and try channel search again.
- If you press **ENTER** after CH search finish, CH search is re-start.

### Favorite CH (Favorite Channel Setting)

This function allows you to program 4 favorite channels, in 4 different categories. By setting the favorite channels in advance, you can select your favorite channels easily.

**To register your favorite channel:**

1. Press **MENU** on the remote control and select "**Initial Setup**"/"**Broadcasting Setup**"/"**Favorite CH**".
2. Press **▲/▼** to select the category that you want to store your favorite channel.
3. Press **▲/▼** to select your desired channel and press **ENTER** button to confirm.

**To delete your favorite channel**

1. Press **MENU** on the remote control and select "**Initial Setup**"/"**Broadcasting Setup**"/"**Favorite CH**".
2. Press **▲/▼** to select "**All data clear**" and press **ENTER** to start clearing all favorite channel data.

### NOTE

- While watching, you can toggle the selected channels by pressing the **A, B, C,** and **D** button on the remote control.

## Language

You can also select a language from the Initial Setup menu. Select from among 3 languages: English, French and Spanish.

## Reset

If complex adjustments are made and the settings cannot be restored to normal, you can reset the settings to the factory preset values.

### NOTE

- The Channel Setup settings will not be changed.
- The Language settings will not be changed.
- The Secret number settings will not be changed.
- The TV Location settings will not be changed.

## Individual Setup

Before entering the Individual Setup, user has to key in the Secret No. first. Enter a 4-digit Secret No. with the number buttons on the remote control. The default Secret No. is 0000.

### Secret No.

Allows you to use a secret number to protect certain settings from being accidentally changed.

**New Secret No. :**

Enter a 4-digit Secret No. with the number buttons on the remote control to change your secret No. .

**Confirm Secret No. :**

Enter your new 4-digit Secret No. again to confirm.

### NOTE

- As a precautionary measure, make a note of your secret number and keep it in a familiar place.

## Parental CTRL (Parental Control Setting)

### Status

Used to enable or disable the parental control function. This function will not be selectable from the menu if you do not first configure your secret number.

**Yes:** Enables Parental CTRL.

**No:** Disables Parental CTRL.

## V-Chip(DTV Only)

The "V-Chip (DTV Only)" will only be selectable when a new rating system can be downloaded via digital broadcasting in the U.S.

# On-Screen Display Menu

## V-Chip

V-CHIP is an electronic filtering device built into your TV. This tool gives parents a great degree of control over broadcasts accessed by their children. It allows parents to select programs judged suitable for child viewing while blocking ones judged not suitable. It does so automatically once you activate the V-CHIP feature in your TV. "V-Chip" and "Status" will not be selectable from the menu if you do not first configure your secret number.

- The U.S. has two rating systems for viewing content: TV Parental Guidelines and movie ratings.
- The TV Parental Guidelines work in conjunction with the V-CHIP to help parents screen out inappropriate television shows from their children.
- Movie ratings are used for original movies rated by the Motion Picture Association of America (MPAA) as watched on cable TV and not edited for television. The V-CHIP can also be set to block MPAA-rated movies.

### NOTE

- The setting automatically enters "Block" for any ratings below your selection.
- If Status is not set to "On", the configuration settings will not work.

## MPAA (Voluntary movie rating system)

### Example

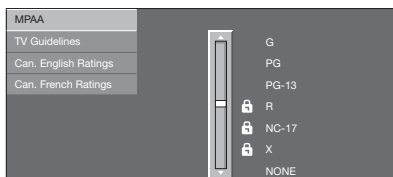

Press ▲/▼ to adjust the item to your desired position. "🔒" indicates the item is blocked.

Press **MENU** to exit.

**G:** General audiences. All ages admitted.

**PG:** Parental guidance suggested. Some material may not be suitable for children.

**PG-13:** Parents strongly cautioned. Some material may be inappropriate for children under 13.

**R:** Restricted. Under 17 requires accompanying parent or adult guardian (age varies in some jurisdictions).

**NC-17:** No one 17 and under admitted.

**X:** X is an older rating that is unified with NC-17 but may be encoded in the data of older movies.

### NOTE

- Voluntary movie rating system only uses an age-based rating.

## TV Parental Guidelines

### Example



Press ▲/▼ to adjust the item to your desired position. "🔒" indicates the item is blocked.

Press **MENU** to exit.

Suggested age

**TV-Y:** All children.

**TV-Y7:** Directed to older children.

**TV-G:** General audience.

**TV-PG:** Parental Guidance suggested.

**TV-14:** Parents strongly cautioned.

**TV-MA:** Mature audience only.

### Example



**When setting an individual content-based rating item:**

1. Press ► or **ENTER** to access blocked content items from the currently selected age-based rating item.
2. Press ▲/▼ to select an individual item, and then press **ENTER** to unblock it ("🔒" is removed). Repeat the same steps for the other items.
3. Press ◀ or **RETURN** to register after all individual content rating items are set.

Content

**FV:** Fantasy violence.

**V:** Violence.

**S:** Sexual situation.

**L:** Adult language.

**D:** Sexually suggestive dialog.

Rating	Content					
	FV	V	S	L	D	
Suggested age	TV-Y	☒	☒	☒	☒	☒
	TV-Y7	×	☒	☒	☒	☒
	TV-G		☒	☒	☒	☒
	TV-PG		×	×	×	×
	TV-14		×	×	×	×
	TV-MA		×	×	×	

## On-Screen Display Menu

☒: The content rating can be set, but this rating is not normally broadcast by TV stations.

✕: Content rating can be set.

Canadian Rating Systems (Canadian English ratings and Canadian French ratings)

- The TV rating systems in Canada are based on the Canadian Radio-Television and Telecommunications Commission (CRTC) policy on violence in television programming.
- While violence is the most important content element to be rated, the structure developed takes into consideration other program content like language, nudity, sexuality and mature themes.
- When setting the V-CHIP on the Canadian system you can choose either the Canadian English ratings or the Canadian French ratings.

### Canadian English Ratings

#### Example

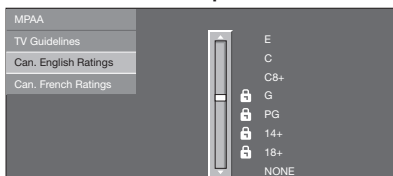

Press ▲/▼ to adjust the item to your desired position. "🔒" indicates the item is blocked.

Press **MENU** to exit.

**E:** Exempt: Includes news, sports, documentaries and other information programming; talk shows, music videos, and variety programming.

**C:** Children: Intended for younger children under the age of 8 years. Pays careful attention to themes that could threaten their sense of security and well-being.

**C8+:** Children over 8 years old: Contains no portrayal of violence as the preferred, acceptable, or only way to resolve conflict; nor encourage children to imitate dangerous acts which they may see on the screen.

**G:** General: Considered acceptable for all age groups. Appropriate viewing for the entire family, contains very little violence, physical, verbal or emotional.

**PG:** Parental Guidance: Intended for a general audience, but may not be suitable for younger children (under the age of 8) because it could contain controversial themes or issues.

**14+:** Over 14 years: Could contain themes where violence is one of the dominant elements of the storyline, but it must be integral to the development of plot or character. Language usage could be profane and nudity present within the context of the theme.

**18+:** Adults: Intended for viewers 18 years and older and might contain depictions of violence, which while related to the development of plot, character or themes, are intended for adult viewing. Could contain graphic language and portrayals of sex and nudity.

### Canadian French Ratings

#### Example

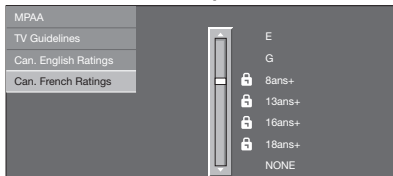

Press ▲/▼ to adjust the item to your desired position. "🔒" indicates the item is blocked. Press **MENU** to exit.

**E:** Exempt programming.

**G:** General: All ages and children, contains minimal direct violence, but may be integrated into the plot in a humorous or unrealistic manner.

**8ans+:** General but inadvisable for young children: May be viewed by a wide public audience, but could contain scenes disturbing to children under 8 who cannot distinguish between imaginary and real situations. Recommended for viewing with parent.

**13ans+:** Over 13 years: Could contain scenes of frequent violent scenes and therefore recommended for viewing with parent.

**16ans+:** Over 16 years: Could contain frequent violent scenes and intense violence.

**18ans+:** Over 18 years: Only for adult viewing. Could contain frequent violent scenes and extreme violence.

### How to temporarily release the V-CHIP BLOCK

When the V-CHIP BLOCK is working and censors a broadcast, "V-CHIP HAS BEEN ACTIVATED." displays.

1. Press **ENTER** while the V-CHIP is working, and then the secret number setting menu displays.
2. Input the 4-digit secret number by using **0-9**.  
At this time V-CHIP BLOCK temporarily releases.

### Reactivating the temporarily released V-CHIP BLOCK

You can reactivate the temporarily released V-CHIP BLOCK as shown below.

- Select "Status" setting from the Parental CTRL menu to reactivate BLOCK. (See page 32.)
- Select "V-Chip" setting ("MPAA", "TV Guidelines", "Can. English Ratings" or "Can. French Ratings") from the Parental CTRL to reactivate BLOCK. (See pages 33 to 34.)
- Switch off the TV power.

### NOTE

- Performing any of the three above will activate the V-CHIP BLOCK.

## Information

### Example

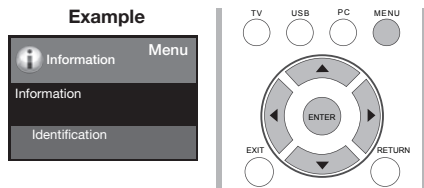

1. Press **MENU** to display the MENU screen, and then press ◀/▶ to select "Information".
2. Press ▲/▼ to select a specific adjustment item, and then press **ENTER**.
3. Press ▲/▼ (or ◀/▶) to select the desired setting, and then press **ENTER**.
4. Press **MENU** to exit.

### Identification

The current version of the TV software is displayed.

# Enjoying Photo/Music/Video Playback

You can connect the TV to a USB memory device, USB hard drive to enjoy viewing pictures, listening to music, and watching videos.

## NOTE

- Depending on the USB memory device/USB hard drive, the TV may not be able to recognize the recorded data.
- It may take time to read the recorded data if the USB memory device/USB hard drive contains many files or folders.
- Use only alphanumeric characters for naming files.
- File names over 80 characters (may vary depending on character set) may not be displayed.

## Connecting a USB Memory Device/USB Hard Drive

Insert the USB memory device with recorded photos, music or videos into the USB terminal on the TV.

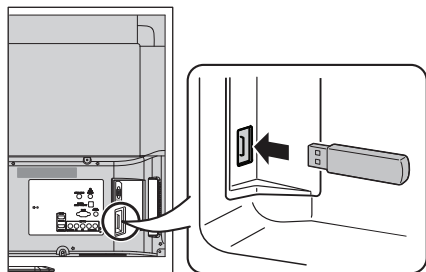

- When connecting a USB hard drive, be sure to use a hard drive with an AC adapter.
- Do not remove a USB memory device or memory card from the TV while transferring files, using the slide show function, or switching screens, or before you exit "USB" from the INPUT list.
- Do not insert and remove a USB memory device/USB hard drive to and from the TV repeatedly.
- When using a card reader, be sure to insert Memory first before using the card reader.

## CAUTION

- Do not use a USB extension cable when connecting a USB memory device to the USB terminal on the TV.
- Using a USB extension cable with the USB memory device may prevent the TV from performing correctly.

## Select the Files to Play Back

1. Press **INPUT** to select USB from the input list or press **USB** direct button to enter it.

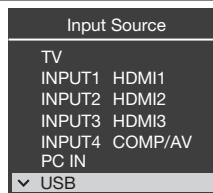

2. Press **◀/▶** to select "Photo", "Music" or "Video", and then press **ENTER**.

### Example

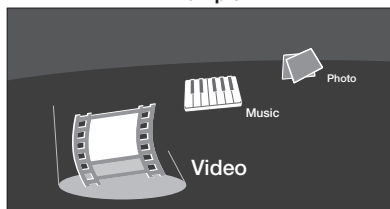

3. Press **◀/▶** to select the desired folder, and then press **ENTER**.

## NOTE

- 16GB is the maximum number of USB drives that can be displayed.
- "VIEW MODE" is fixed during the Photo or Music mode. During "Video mode", is depending on the type of video signal currently being received.(see page 25)
- The key guide display disappears automatically after a set time. To display the key guide display again, press **DISPLAY**.

## Playing Back Files on a USB Memory Device

### Photo Mode

### Viewing Thumbnails

#### Example



### Buttons for thumbnails operations

Buttons	Description
▲/▼/◀/▶	Select a desired item.
ENTER	When selecting a folder icon: Enter this directory. When selecting a photo thumbnail: Slide show.
RETURN	Return to the previous process.
Menu	Sub Menu

## Enjoying Photo/Music/Video Playback

Press **MENU** to display the sub-menu. You can browse the files by the following options.

- Sort
- Media Type
- Thumbnail size

### NOTE

- When there are invalid photo files, the X mark will be display for the file.
- You can see the file name, shooting date, file size and pixel size of the selected photo in the top-left corner of the screen (shooting date is only available in the EXIF file format).

### Slide Show

The photo selected on the thumbnail selection screen by press **ENTER**.

#### Example

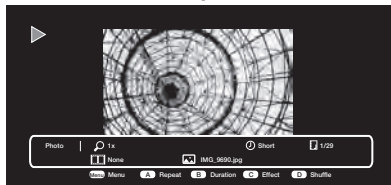

### Buttons for slide show operation

Buttons	Description
<b>EXIT</b>	Return to the thumbnail selection screen.
<b>A (red)</b>	Repeat one / Repeat all.
<b>B (green)</b>	Select slider show interval.
<b>C (blue)</b>	Select slide show effect.
<b>D (yellow)</b>	Play the photo in random order.
◀ / ▶	Go to the previous/next photo.
⏸	Viewing individual photo.
<b>DISPLAY</b>	Display the information.
<b>Menu</b>	Sub Menu.

Press **MENU** to display the sub-menu. You can select the following options to display the photos.

- Pause
- Repeat
- Shuffle
- Duration
- Effect
- Show Info

### NOTE

- The key guide display disappears automatically after a set time. To display the key guide display again, press **DISPLAY**.

### Viewing Individual Photos

The photo in slide show by pressing **⏸**.

#### Example

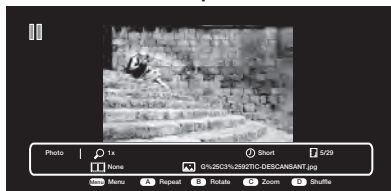

### Buttons for viewing Individual Photos operation

Buttons	Description
<b>EXIT</b>	Return to the thumbnail selection screen.
<b>A (red)</b>	Repeat one / Repeat all
<b>B (green)</b>	Rotate the photo by 90 degrees to the right.
<b>C (blue)</b>	Zoom photo.
<b>D (yellow)</b>	Play the photo in random order.
◀ / ▶	Go to the previous/next photo.
▶	Slider show.
<b>DISPLAY</b>	Display the information.
<b>Menu</b>	Sub Menu

Press **MENU** to display the sub-menu. You can select the following options to display the photos.

- Play
- Repeat
- Shuffle
- Rotate
- Zoom
- Show Info

### NOTE

- The key guide display disappears automatically after a set time. To display the key guide display again, press **DISPLAY**.
- Rotating photos only applies to the temporarily selected item and this setting is not saved.

### Music Mode

#### Example



### Buttons for music mode

Buttons	Description
▲ / ▼ / ◀ / ▶	Select a desired item.
<b>ENTER</b>	When selecting a folder icon: Enter this directory. When selecting a music file: Play music.
<b>RETURN</b>	Return to the previous process.
<b>Menu</b>	Sub Menu

Press **MENU** to display the sub-menu. You can browse the files by the following options.

- Sort
- Media Type
- Thumbnail size

#### Example



# Enjoying Photo/Music/Video Playback

## Buttons for playing music

Buttons	Description
<b>EXIT</b>	Return to the thumbnail selection screen.
<b>A(red)</b>	Repeat one / Repeat all
<b>B(green)</b>	Play the music in random order.
<b>D(yellow)</b>	Display the information.
◀ / ▶	Go to the next/previous photo.
◀ / ▶	Forward/Backward.
▶ / ⏸	Play/Pause.
<b>DISPLAY</b>	Display the information.
<b>Menu</b>	Sub Menu

Press **MENU** to display the sub-menu. You can select the following options to play the musics.

- Pause
- Repeat
- Shuffle On
- Show Info
- Hide Spectrum
- Lyric options

## Video Mode

### Example



## Buttons for Video mode

Buttons	Description
▲/▼/◀/▶	Select a desired item.
<b>ENTER</b>	When selecting a folder icon: Enter this directory. When selecting a video file: Play video.
<b>RETURN</b>	Return to the previous process.
<b>Menu</b>	Sub Menu

Press **MENU** to display the sub-menu. You can browse the files by the following options.

- Sort
- Media Type
- Thumbnail size

### Example

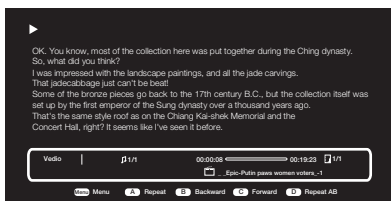

## Buttons for playing Video

Buttons	Description
<b>EXIT</b>	Return to the thumbnail selection screen.
<b>A(red)</b>	Repeat one / Repeat all
<b>B(green)</b>	Backward
<b>C (blue)</b>	Forward
<b>D (yellow)</b>	Repeat AB. Select the part you want to play repeatedly.
◀ / ▶	Go to the next/previous video.
▶ / ⏸ / ■	Play/Pause/Stop.
<b>DISPLAY</b>	Display the information.
<b>Menu</b>	Sub Menu

Press **MENU** to display the sub-menu. You can follow the options to play the videos.

- Pause
- Repeat
- Program
- Show Info
- AV Mode
- Title
- Edition
- Chapter
- View Model

## USB Device Compatibility

USB device	USB Memory, USB card reader (Mass Storage class), USB hard drive
File system	FAT/FAT32/NTFS (USB hard drive only)
Photo file format	JPEG (.jpg .jpeg) Progressive JPEG (.jpg .jpeg) BMP (.bmp) PNG (.png)
Music file format	MP3 (.mp3) Bitrate: 32k, 40k, 48k, 56k, 64k, 80k, 96k, 112k, 128k, 160k, 192k, 224k, 256k, 320kbps Sampling frequency: 32k, 44.1k, 48kHz

### Video file format

File extension	Container	Video	Audio
.avi	AVI	XviD H.264 MPEG4 Motion Jpeg MPEG2 MPEG1	MP3 AC3 LPCM ADPCM
.mkv	MKV	XviD H.264 MPEG4 MPEG2	MP3 AC3 LPCM ADPCM
.asf	ASF	XviD H.264	MP3 AC3 LPCM ADPCM
.mp4	MP4 (SMP4)	XviD H.264 MPEG4	MP3 AAC-LC/ HEAAC
.mov	MP4 (SMP4)	XviD H.264 MPEG4 Motion Jpeg	MP3 AAC-LC/ HEAAC
.mpg .mpeg	PS	MPEG2 MPEG1	AC3 LPCM MPEG

### NOTE

- Operation using USB hubs is not guaranteed.
- Some video file formats may not be played depending on the file.
- Some images may not be displayed in the appropriate aspect ratio depending on the file format.

# Appendix

## Troubleshooting

Problem	Possible Solution
<ul style="list-style-type: none"><li>No power</li></ul>	<ul style="list-style-type: none"><li>Check if you pressed <b>POWER</b> on the remote control unit. (See page 19.) If the indicator on the TV is still red, press <b>POWER</b> on the TV.</li><li>Is the AC cord disconnected? (See page 8.)</li><li>Has the power been turned on? (See page 19.)</li></ul>
<ul style="list-style-type: none"><li>Unit cannot be operated.</li></ul>	<ul style="list-style-type: none"><li>External influences such as lightning, static electricity, may cause improper operation. In this case, operate the unit after first turning off the power of the TV or unplugging the AC cord and re-plugging it after 1 or 2 minutes.</li></ul>
<ul style="list-style-type: none"><li>Remote control unit does not operate.</li></ul>	<ul style="list-style-type: none"><li>Are batteries inserted with polarity ( +, - ) aligned? (See page 10.)</li><li>Are batteries worn out? (Replace with new batteries.)</li><li>Are you using it under strong or fluorescent lighting?</li><li>Is a fluorescent light illuminated near the remote control sensor?</li></ul>
<ul style="list-style-type: none"><li>Picture is cut off/with sidebar screen.</li></ul>	<ul style="list-style-type: none"><li>Are screen mode adjustments such as picture size made correctly? (See page 23.)</li></ul>
<ul style="list-style-type: none"><li>Strange color, light color, or color misalignment.</li></ul>	<ul style="list-style-type: none"><li>Adjust the picture tone. (See page 26 and 27.)</li><li>Is the room too bright? The picture may look dark in a room that is too bright.</li></ul>
<ul style="list-style-type: none"><li>Power is suddenly turned off.</li></ul>	<ul style="list-style-type: none"><li>Is the sleep timer set? (See page 21.)</li><li>The unit's internal temperature has increased. Remove any objects blocking vent.</li></ul>
<ul style="list-style-type: none"><li>No picture</li></ul>	<ul style="list-style-type: none"><li>Is connection to other components correct? (See page 16.)</li><li>Is the correct input selected? (See page 14.)</li></ul>
<ul style="list-style-type: none"><li>No sound</li></ul>	<ul style="list-style-type: none"><li>Is the volume too low? (See page 21.)</li><li>Have you pressed <b>MUTE</b> on the remote control unit? (See page 21.)</li></ul>
<ul style="list-style-type: none"><li>The TV sometimes makes a cracking sound.</li></ul>	<ul style="list-style-type: none"><li>This is not a malfunction. This happens when the cabinet slightly expands and contracts according to change in temperature. This does not affect the TV's performance.</li></ul>

## CLEARING THE MASTER PASSWORD

If you forgot the password number, reset the secret number by following the procedures below:

- Press **MENU**
- Select "**InitialSetup**", press "**ENTER**"
- Select "**Individual Setup**", press "**ENTER**"
- Press number 7071
- Select "**Secret No.**"
- Enter new password

### NOTE

- As a precautionary measure, make a note of your secret number above, cut it from this manual, and keep it in a safe place.

### Cautions regarding use in high and low temperature environments

- When the unit is used in a low temperature space (e.g. room, office), the picture may leave trails or appear slightly delayed. This is not a malfunction, and the unit will recover when the temperature returns to normal.
- Do not leave the unit in a hot or cold location. Also, do not leave the unit in a location exposed to direct sunlight or near a heater, as this may cause the cabinet to deform and the Liquid Crystal panel to malfunction.  
Storage temperature: -4°F to +140°F (-20°C to +60°C)

## Appendix

### Specifications

Item		Model: LC-40LE550U		
LCD panel	Size	40" Class ( 40" Diagonal )		
	Resolution	2,073,600 pixels (1,920 x 1080)		
TV Function	TV-standard (CCIR)	American TV Standard ATSC/NTSC System		
	Receiving Channel	VHF/UHF	VHF 2-13ch, UHF 14-69ch	
		CATV	1-135ch (non-scrambled channel only)	
		Digital Terrestrial Broadcast (8VSB)	2-69ch	
		Digital cable** (64/256 QAM)	1-135ch (non-scrambled channel only)	
Audio multiplex	BTSC System			
Audio out	10 W x 2			
Terminals	Side	RS-232C	9-pin D-sub male connector	
		INPUT 1	HDMI in with HDCP, Audio in (Ø 3.5 mm stereo jack)	
		USB	Photo/Music/Video mode, Software update	
	Rear	Headphone	Headphone out	
		DIGITAL AUDIO OUTPUT	Optical Digital audio output x 1 (PCM/Dolby Digital)	
		ANT/CABLE	75Ω Unbalance, F Type x 1 for Analog And Digital (VHF/ UHF/ CATV)	
		PC IN	ANALOG RGB (PC) in (15-pin mini D-sub female connector)	
		AUDIO PC/HDMI	Audio in (Ø 3.5 mm jack)	
		INPUT 2	HDMI in with HDCP, Audio in (Ø 3.5 mm stereo jack)	
		INPUT 3	HDMI in with HDCP, Audio in (Ø 3.5 mm stereo jack)	
		INPUT 4	COMPONENT/ AV in	
OSD language	English/French/Spanish			
Power Requirement	AC 120V, 60Hz			
ON MODE POWER	50W			
Power Consumption	89W (0.5W Standby with AC 120V)			
Weight	TV + stand	20.5 lbs. / 9.3 kg		
	TV only	18.5 lbs. / 8.4 kg		
Dimension** (W x H x D)	TV + stand	36 <sup>5</sup> / <sub>16</sub> x 23 <sup>3</sup> / <sub>64</sub> x 9 <sup>7</sup> / <sub>64</sub> inch		
	TV only	36 <sup>5</sup> / <sub>16</sub> x 21 <sup>47</sup> / <sub>64</sub> x 3 <sup>19</sup> / <sub>32</sub> inch		
Operating temperature	+32°F to +104°F (0°C to +40°C)			

\*1 Emergency alert messages via Cable are unreceivable.

\*2 The dimensional drawings are shown on the inside back cover.

- As part of policy of continuous improvement, SHARP reserves the right to make design and specification changes for product improvement without prior notice. The performance specification figures indicated are nominal values of production units. There may be some deviations from these values in individual units.

## Appendix

### PC Compatibility Chart

It is necessary to set the PC correctly to display XGA and WXGA signal.

PC	Resolution	Horizontal Frequency	Vertical Frequency	VESA Standard	
PC	VGA	720 x 400	31.46 kHz	70.08 Hz	—
		640 x 480	31.47 kHz	59.94 Hz	○
	SVGA	800 x 600	37.50 kHz	75.00 Hz	○
			37.88 kHz	60.32 Hz	○
			48.08 kHz	72.19 Hz	○
			46.88 kHz	75.00 Hz	○
	XGA	1024 x 768	48.36 kHz	60.00 Hz	○
			56.48 kHz	70.07 Hz	○
			60.02 kHz	75.03 Hz	○
	WXGA	1366 x 768	47.71 kHz	59.79 Hz	○
	WUXGA	1920 x 1080	66.58 kHz	59.94 Hz	○

### RS232 Port Specifications

#### ■ PC control of the TV

- Attach an RS-232C cable cross-type (commercially available) to the supplied Din/D-Sub RS-232C for the connections.

#### NOTE

- This operation system should be used by a person who is accustomed to using computers.

#### ■ Communication conditions

Set the RS-232C communication settings on the PC to match the TV's communication conditions. The TV's communication settings are as follows:

<b>Baud rate:</b>	9,600 bps
<b>Data length:</b>	8 bits
<b>Parity bit:</b>	None
<b>Stop bit:</b>	1 bit
<b>Flow control:</b>	None

#### ■ Communication procedure

Send the control commands from the PC via the RS-232C connector.

The TV operates according to the received command and sends a response message to the PC. Do not send multiple commands at the same time. Wait until the PC receives the OK response before sending the next command.

#### ■ Command format

Eight ASCII codes + CR

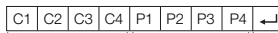

Command 4-digits      Parameter 4-digits      Return code

Command 4-digits: Command. The text of four characters.  
Parameter 4-digits: Parameter 0-9, x, blank, ?

#### ■ Parameter

Input the parameter values, aligning left, and fill with blank(s) for the remainder. (Be sure that 4 values are input for the parameter.)

When the input parameter is not within an adjustable range, "ERR" returns. (Refer to "Response code format".) Any numerical value can replace the "x" on the table.

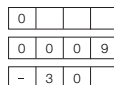

When "?" is input for some commands, the present setting value responds.

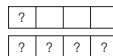

#### ■ Response code format

Normal response



Return code (0DH)

Problem response (communication error or incorrect command)

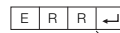

Return code (0DH)

# Appendix

## ■ Command table

- Commands not indicated here are not guaranteed to operate.

CONTROL ITEM	COMMAND	PARAMETER	CONTROL CONTENTS	
POWER ON COMMAND SETTING	R : S : P : W	0 : - : - : -	Off	
		1 : - : - : -	On	
POWER SETTING	P : O : W : R	0 : - : - : -	Power Off	
		1 : - : - : -	Power On	
INPUT SELECTION A	TOGGLE	I : T : G : D : x	(Toggle)	
	TV	I : T : V : D : 0	It input-switches by the toggle. (It is the same as an input change key)	
INPUT1-6		I : A : V : D : *	It input-switches to TV. (A channel remains as it is. (Last memory))	
		I : A : V : D : *	It input-switches to INPUT1~INPUT6.	
AV MODE SELECTION	A : V : M : D	0 : - : - : -	0:(TOGGLE),1:STANDARD,2:MOVIE,3:GAME,4:PC,5:DYNAMIC,6:DYNAMIC(FIXED),7:USER	
VOLUME	V : O : L : M	* : * : * : *	Volume (0~100)	
POSITION	H-POSITION	H : P : O : S	* : * : * : *	Only PC mode. (0~100,menu display range+/-50)
	V-POSITION	V : P : O : S	* : * : * : *	Only PC mode. (0~100,menu display range+/-20) --
	CLOCK	C : L : C : K	* : * : * : *	Only PC mode. (0~180,menu display range+/-90)
	PHASE	P : H : S : E	* : * : * : *	Only PC mode. (0~40,menu display range+/-20)
VIEW MODE		W : I : D : E	* : * : * : *	0:(Toggle) 1:Normal 2:S.Stretch 3:Stretch 4:Zoom 5:Full Screen 6:Dot by Dot 7:Cinema
				0: Although it can choose now, it is toggle operation in available items. 1: Available in [AV] 50 timing and [PC] except some timing (*) 2,3,4: Only available when [AV] signal is being input. 5: Available in [AV] 120p and [PC] except 1280x720, 1920x1080 timing. 6: Available in [AV] 1080i and 1080p timings and [PC] except 1600x1200, 1280x1024(L-32S40U) and 1400x1050(L-32S40U). 7: Only available in [PC] except some timing(*) (*)1:1360x768, 1366x768, 1280x1024, 1400x1050, 1600x1200, 1920x1080 (*)2:1360x768, 1366x768, 1280x720, 1920x1080
MUTE	M : U : T : E	* : - : - : -	0: (Toggle), 1: On, 2: Off	
SURROUND	A : C : S : U	* : * : * : *	0: (Toggle), 1: On, 2: Off	
AUDIO SELECTION	A : C : H : A : x	* : * : * : *	(Toggle)	
SLEEP TIMER	O : F : T : M	* : * : * : *	0: OFF, 1: OFF TIMER - 30 MIN., 2: OFF TIMER - 60 MIN., 3: OFF TIMER - 90 MIN., 4: OFF TIMER - 120 MIN.	
CHANNEL	DIRECT CHANNEL (ANALOG)	D : C : C : H	* : * : * : *	The channel number of TV (1~135)
	DIRECT CHANNEL (DIGITAL)	D : A : 2 : P	* : * : * : *	(100-9999)
		D : C : 2 : U	* : * : * : *	(1-999)
		D : C : 2 : L	* : * : * : *	(0-999)
		D : C : 1 : 0	* : * : * : *	(0-9999)
		D : C : 1 : 1	* : * : * : *	(0-6383)
CH UP	C : H : U : P	x : - : - : -	The channel number of TV +1	
CH DOWN	C : H : D : W	x : - : - : -	The channel number of TV -1	
REMOTE CONTROL BUTTONS	R : C : K : Y	* : * : * : *	0: 0, 1: 10, dot, 11: ENT, 12: POWER, 13: DISPLAY, 16: M, 17: 10, 20: M, 21: M, 24: SLEEP, 27: CC, 28: AV MODE, 30: FLASHBACK, 31: MUTE, 32: VOL - , 33: VOL + , 34: CH ^, 35: CH v, 36: INPUT, 38: MENU, 40: ENTER, 41: ^, 42: v, 43: 4, 44: ^, 45: RETURN, 46: EXIT, 48: SURROUND, 49: AUDIO, 50: A (red), 51: B (green), 52: C (blue), 53: D (yellow), 54: FREEZE, 60: TV, 61: USB, 62: PC.	
CC	C : L : C : P	x : - : - : -	(Toggle)	
			Toggle operation of a closed caption.	

### NOTE

- If an underbar ( ) appears in the parameter column, enter a space.
- If an asterisk (\*) appears, enter a value in the range indicated in brackets under CONTROL CONTENTS.
- Any numerical value can replace the "x" on the table.

### Legal notices

#### ■ FCC Part 15

This device complies with Part 15 of the FCC Rules. Operation of this product is subject to the following two conditions: (1) this device may not cause harmful interference, and (2) this device must accept any interference received, including interference that may cause undesired operation. This equipment has been tested and found to comply within the limits for a class B digital device, pursuant to Part 15 of the FCC Rules. These limits are designed to provide reasonable protection against harmful interference in a residential installation.

This equipment generates, uses, and can radiate radio frequency energy and, if not installed and used in accordance with the instructions, may cause harmful interference to radio communications. However, there is no guarantee that interference will not occur in a particular installation. If this equipment does cause harmful interference to radio or television reception, which can be determined by turning the equipment off and on, the user is encouraged to try to correct the interference by one or more of the following measures:

- Reorient or relocate the receiving antenna.
- Increase the separation between the equipment and receiver.
- Connect the equipment into an outlet on a circuit different from that to which the receiver is connected.
- Consult the dealer or an experienced radio/TV technician for help.

#### ■ FCC warning

Changes or modifications not expressly approved by the party responsible for compliance with the FCC Rules could void the user's authority to operate this equipment.

#### ■ Cables

Connections to this device must be made with shielded cables with metallic RF/EMI connector hoods to maintain compliance with FCC Rules and Regulations.

# Calling for Service

For location of the nearest Sharp Authorized Service, or to obtain product literature, accessories, supplies, or customer assistance, please call 1-800-BE-SHARP.

## LIMITED WARRANTY

### CONSUMER LIMITED WARRANTY

SHARP ELECTRONICS CORPORATION warrants to the first consumer purchaser that this Sharp brand Liquid Crystal Display product (the "Product"), when shipped in its original container, will be free from defective workmanship and materials, and agrees that it will, at its option, either repair the defect or replace the defective Product or part thereof with a new or remanufactured equivalent at no charge to the purchaser for parts or labor for the period(s) set forth below.

This warranty does not apply to any appearance items of the Product or if the serial number or model number affixed to the Product has been removed, defaced, changed, altered or tampered with. This warranty does not cover installation or signal reception problems. This limited warranty will not apply if the Product has been or is being used in a commercial setting or application; this warranty is meant solely for the non-commercial, household use of the Product by consumers in their home or residence. If you intend to or already use this Product for commercial purposes or in a commercial setting, there are warranties available to cover your use of this Product, the terms of which may vary. Please contact 1-800-BE-SHARP for further information.

In order to enforce your rights under this limited warranty, you should follow the steps set forth below. You must be able to provide proof of purchase to the servicer, which proof must include the date of purchase.

To the extent permitted by applicable state law, the warranties set forth are in lieu of, and exclusive of, all other warranties, express or implied. Specifically ALL OTHER WARRANTIES OTHER THAN THOSE SET FORTH ABOVE ARE EXCLUDED, ALL EXPRESS AND IMPLIED WARRANTIES INCLUDING THE WARRANTIES OF MERCHANTABILITY, FITNESS FOR USE, AND FITNESS FOR A PARTICULAR PURPOSE ARE SPECIFICALLY EXCLUDED. IF, UNDER APPLICABLE STATE LAW, IMPLIED WARRANTIES MAY NOT VALIDLY BE DISCLAIMED OR EXCLUDED, THE DURATION OF SUCH IMPLIED WARRANTIES IS LIMITED TO THE PERIOD(S) FROM THE DATE OF PURCHASE SET FORTH BELOW. THIS WARRANTY GIVES YOU SPECIFIC LEGAL RIGHTS. YOU MAY ALSO HAVE OTHER RIGHTS WHICH VARY FROM STATE TO STATE.

The warranties given herein shall be the sole and exclusive warranties granted by Sharp and shall be the sole and exclusive remedy available to the purchaser and only for the time periods set forth herein. No other representations or promises made by anyone are permitted. Correction of defects, in the manner and for the period of time described herein, shall constitute complete fulfillment of all liabilities and responsibilities of Sharp to the purchaser with respect to the Product, and shall constitute full satisfaction of all claims, whether based on contract, negligence, strict liability or otherwise. Sharp does not warrant nor shall Sharp be liable, or in any way responsible, for Products which have been subject to abuse (including, but not limited to, improper voltage), accident, misuse, negligence, lack of reasonable care, alteration, modification, tampering, misuse, improper operation or maintenance or any damages or defects in the Product which were caused by repairs or attempted repairs performed by anyone other than a Sharp authorized servicer. Nor shall Sharp be liable or in any way responsible for any incidental or consequential economic or property damage. Some states do not allow limits on warranties or on remedies for breach in certain transactions; in such states, the limits herein may not apply.

**THIS LIMITED WARRANTY IS VALID ONLY IN THE FIFTY (50) UNITED STATES, THE DISTRICT OF COLUMBIA, AND PUERTO RICO**

#### Model Specific Section

#### Your Product Model Number & Description:

LC-40LE550U LCD Color Television

(Be sure to have this information and Proof of Purchase available when you need service for your Product.)

#### Warranty Period for this Product:

One (1) year parts and labor from date of purchase.

#### Additional Exclusions from

#### Warranty Coverage (if any):

Image Retention resulting from a fixed image being displayed for long periods of time is not covered by this Limited Warranty (see Operation Manual on how to prevent this).

Service is provided by a Sharp Authorized Service Center in the United States. To find the location of the nearest Sharp Authorized Service Center, call Sharp toll free at 1-800-BE-SHARP. Sharp will provide instructions on service options available for your Product.

#### What to do to Obtain Service:

If it is deemed the Product is to be shipped for servicing, be sure it is insured and packaged securely. Please use two persons to carry the Product, transport it in original packaging or packaging that provides comparable protection of the Product, and ensure that the Product is covered to avoid scratches and damage. Sharp shall not be responsible for lost, stolen or misdirected mail or for damage to the product incurred during shipping.

For Products that are deemed in home service, a servicer will come to your location. If necessary, the servicer may remove the unit for repair at the service facility and return it once completed. In home service is not available in all areas and Sharp may, at our option, elect to provide transportation of the Product to and from an Authorized Service Center in those areas.

TO OBTAIN PRODUCT INFORMATION OR PURCHASE ACCESSORIES, CALL 1-800-BE-SHARP OR VISIT [www.sharpsusa.com](http://www.sharpsusa.com)

# SHARP®

## SHARP ELECTRONICS CORPORATION

Sharp Plaza, Mahwah, New Jersey 07495-1163

## SHARP CORPORATION



# LC-40LE550U

## TV DE CRISTAL LÍQUIDO ESPAÑOL

### MANUAL DE FUNCIONAMIENTO

#### IMPORTANTE:

Para facilitar la realización de informes en caso de pérdida o robo, registre el modelo y el número de serie de la TV en el espacio proporcionado. Estos números están ubicados en la parte posterior de la TV.

Núm. de modelo:

Núm. de serie:

## INFORMACIÓN IMPORTANTE

**ADVERTENCIA:** PARA REDUCIR EL RIESGO DE INCENDIO O DESCARGA ELÉCTRICA, NO EXPONGA ESTE PRODUCTO A LA LLUVIA O HUMEDAD.



#### PRECAUCIÓN

RIESGO DE DESCARGA  
ELÉCTRICA  
NO ABRIR



PRECAUCIÓN: PARA REDUCIR EL RIESGO DE DESCARGA ELÉCTRICA, NO RETIRE LA CUBIERTA (O LA PARTE TRASERA). NO HAY PARTES INTERNAS PARA SERVICIO POR PARTE DEL USUARIO.

DEJE EL SERVICIO A PERSONAL SERVICIO CUALIFICADO.



El símbolo de rayo dentro de un triángulo equilátero pretende alertar al usuario de la existencia de voltaje peligroso no aislado en el interior del producto, cuya magnitud puede ser lo suficientemente grande como para constituir un riesgo de descarga eléctrica.



El signo de exclamación dentro de un triángulo indica la presencia de instrucciones de funcionamiento y mantenimiento en la documentación que acompaña al producto.

# INFORMACIÓN IMPORTANTE

**PRECAUCIÓN:** PARA EVITAR DESCARGAS ELÉCTRICAS, HAGA COINCIDIR LA CLAVIJA MÁS ANCHA DEL ENCHUFE CON LA RANURA MÁS ANCHA E INSERTE POR COMPLETO.

**ADVERTENCIA:** Las regulaciones de la FCC señalan que cualquier cambio o modificación no autorizado en este equipo que no hayan sido expresamente aprobados por el fabricante podría anular la autorización del usuario para utilizar este equipo.

**PRECAUCIÓN:**

Este producto satisface los reglamentos de la FCC cuando se utilizan conectores y cables blindados para conectar la unidad a otro equipo. Para impedir las interferencias electromagnéticas con aparatos eléctricos tales como radios y TV, utilice conectores y cables blindados para hacer las conexiones.

**DECLARACIÓN DE CONFORMIDAD:**

TELEVISOR DE CRISTAL LÍQUIDO SHARP, MODELO LC-40LE550U

Este dispositivo cumple con el Apartado 15 de las Normas FCC.

Su funcionamiento está sujeto a las dos condiciones siguientes: (1) Este dispositivo no deberá causar interferencias perjudiciales, y (2) deberá aceptar cualquier interferencia que reciba, incluyendo interferencias que puedan causar un funcionamiento no deseado. PARTE RESPONSABLE:

SHARP ELECTRONICS CORPORATION  
Sharp Plaza, Mahwah, New Jersey 07495-1163  
TEL: 1-800-BE-SHARP

Para clientes de negocios: URL <http://www.sharppusa.com>

**INFORMACIÓN:**

Este equipo ha sido probado y ha demostrado cumplir con los límites establecidos para los aparatos digitales de la Clase B, de conformidad con el Apartado 15 de las Normas de la FCC. Estos límites han sido designados para proporcionar una protección razonable contra la interferencia perjudicial en una instalación residencial. Este equipo genera, utiliza y puede radiar energía radioeléctrica, y, si no se instala y utiliza de acuerdo con las instrucciones, puede causar una interferencia perjudicial en las comunicaciones por radio. Sin embargo, no hay ninguna garantía de que no se produzcan interferencias en una instalación particular. Si este equipo causa interferencias perjudiciales en las recepciones de radio o televisión, lo que puede determinarse fácilmente apagando y encendiendo el equipo, al usuario se le recomienda corregir la interferencia tomando una o más de las medidas siguientes:

- Cambie la orientación o el lugar de instalación de la antena receptora.
- Aumente la separación entre el equipo y el receptor.
- Conecte el equipo a una toma de corriente de un circuito diferente del aquel al que está conectado el receptor.
- Consulte al distribuidor o técnico de radio/TV calificado para solicitar su ayuda.

Nota al instalador del sistema de CATV: El instalador del sistema debe recordar el Artículo 820 del Código Nacional Eléctrico que contiene las pautas básicas y, en particular, especifica que el cable a tierra debe ser conectado al sistema de toma de tierra del edificio, lo más cerca posible al punto de entrada del cable como sea práctico.

Este producto cumple los requisitos del programa ENERGY STAR cuando se selecciona "Casa" para "Ubicación TV". La configuración "Ubicación TV" en "Casa" permite que el televisor funcione en condiciones de ahorro energético para uso doméstico.

## MARCAS COMERCIALES

• Los términos HDMI y HDMI High-Definition Multimedia Interface y el logotipo de HDMI son marcas registradas de HDMI Licensing LLC en EE. UU. y otros países.

• Fabricado bajo licencia de Dolby Laboratories. Dolby y el símbolo de la doble "D" son marcas comerciales de Dolby Laboratories.

# ESTIMADO CLIENTE DE SHARP

Gracias por adquirir la TV de cristal líquido Sharp. Para garantizar la seguridad y muchos años de funcionamiento sin problemas del producto, lea detenidamente la sección INSTRUCCIONES IMPORTANTES DE SEGURIDAD antes de utilizar el producto.

## INSTRUCCIONES IMPORTANTES DE SEGURIDAD

- 1) Lea estas instrucciones.
- 2) Guarde estas instrucciones.
- 3) Preste atención a todas las advertencias.
- 4) Siga todas las instrucciones.
- 5) No utilice este aparato cerca del agua.
- 6) Límpielo solamente con un paño seco.
- 7) No tape las aberturas de ventilación. Instale el aparato de acuerdo con las instrucciones del fabricante.
- 8) No instale el aparato cerca de ninguna fuente de calor como, por ejemplo, radiadores, salidas de aire caliente, estufas u otros aparatos (incluyendo amplificadores) que produzcan calor.
- 9) Proteja el cable de alimentación para que nadie lo pise ni quede aplastado, especialmente en las clavijas, tomas de corriente y puntos por donde sale del aparato.
- 10) Utilice solamente los accesorios suministrados por el fabricante.
- 11) Utilice el aparato solamente con el carrito, soporte, trípode, ménsula o mesa especificado por el fabricante, o vendido con el propio aparato. Cuando utilice un carrito, tenga cuidado cuando mueva la combinación del carrito y el aparato para evitar que se caigan y se estropeen.
- 12) Desenchufe este aparato durante las tormentas eléctricas o cuando no lo utilice durante largos periodos de tiempo.
- 13) Solicite todos los trabajos de reparación al personal cualificado solamente. Las reparaciones serán necesarias cuando se haya dañado el aparato de cualquier forma: cuando se haya estropeado el cable o la clavija de alimentación, se hayan derramado líquidos o hayan caído objetos en el interior del aparato, cuando éste haya estado expuesto a la lluvia o a la humedad, cuando no funcione normalmente o cuando se haya caído.
- 14) **ADVERTENCIA:** Para reducir el riesgo de incendio o descarga eléctrica, no exponga este producto a la lluvia o humedad.
- 15) En aquellos casos donde se utiliza el enchufe de alimentación eléctrica o el conector del producto como el dispositivo de desconexión, éste deberá permanecer en óptimas condiciones de funcionamiento.
- 16) No se deberá exponer el producto a salpicaduras y no se deberán colocar sobre el producto objetos con líquidos, como jarrones.



### Información de seguridad adicional

- 17) Fuentes de energía — Este producto deberá utilizarse solamente con el tipo de fuente de energía indicado en la etiqueta de especificaciones. Si no está seguro del tipo de suministro de energía de su casa, consulte a su distribuidor o a la compañía de electricidad de su localidad. Para los productos diseñados para funcionar con pilas u otra fuente de energía, consulte las instrucciones de operación.
- 18) Sobrecarga — No sobrecargue las tomas de corriente, los cables de prolongación o los receptáculos de conveniencia integrales porque se puede correr el riesgo de causar un incendio o recibir una descarga eléctrica.
- 19) Entrada de objetos y líquidos — No meta nunca objetos de ninguna clase en este producto a través de las aberturas porque pueden tocar puntos de alto voltaje peligrosos o cortocircuitar partes que podrían causar un incendio o una descarga eléctrica. No derrame nunca líquidos de ningún tipo sobre el producto.
- 20) Daños que necesitan ser reparados—Desenchufe este producto de la toma de corriente y solicite las reparaciones al personal de servicio cualificado cuando se den las condiciones siguientes:
  - a) Cuando el cable o la clavija de CA está dañado.
  - b) Si se ha derramado algún líquido o han caído objetos en el interior del producto.
  - c) Si el producto ha sido expuesto a la lluvia o al agua.
  - d) Si el producto no funciona normalmente siguiendo las instrucciones de operación. Ajuste solamente aquellos controles descritos en las instrucciones de operación, ya que un ajuste incorrecto de otros controles podrá causar daños que a menudo requieren un arduo trabajo de ajuste por parte de un técnico cualificado para que el producto pueda volver a funcionar normalmente.
  - e) Si el producto se ha caído o dañado de cualquier forma.
  - f) Cuando el producto muestra un cambio notable en su rendimiento, lo que indica que necesita ser reparado.

# INSTRUCCIONES IMPORTANTES DE SEGURIDAD

- 21) Piezas de repuesto—Cuando se necesiten piezas de repuesto, asegúrese de que el técnico de servicio utilice las piezas de repuesto especificadas por el fabricante u otras cuyas características sean similares a las de las piezas originales. El uso de piezas no autorizadas puede causar incendios, descargas eléctricas u otros peligros.
- 22) Verificación de seguridad — Una vez completado cualquier trabajo de mantenimiento o reparación en este producto, pida al técnico de servicio que realice verificaciones de seguridad para determinar si el producto está en condiciones de funcionamiento apropiadas.
- 23) Montaje en pared o techo: Utilice un soporte montaje en pared aprobado por un laboratorio independiente (como UL, CSA, ETL).

## PRECAUCIÓN

- Sólo el personal de servicio técnico calificado deberá usar estas instrucciones de servicio técnico. Para reducir el riesgo de que ocurra una descarga eléctrica, no realice ningún tipo de mantenimiento que no esté en las instrucciones de funcionamiento, a menos que esté calificado para hacerlo.

- Conexión a tierra de la antena exterior: Si se conecta una antena exterior a la TV, asegúrese de que el sistema de antena esté conectado a tierra para obtener cierta protección ante los aumentos de voltaje y la acumulación de cargas estáticas. El artículo 810 del Código Eléctrico Nacional, ANSI/NFPA 70, proporciona información relacionada con la conexión a tierra correcta del poste y la estructura de apoyo, la conexión a tierra del cable de entrada a una unidad de descarga, el tamaño de los conductores de conexión a tierra, la ubicación de la unidad de descarga de antena, la conexión a los electrodos de conexión a tierra y los requisitos para el electrodo de conexión a tierra.

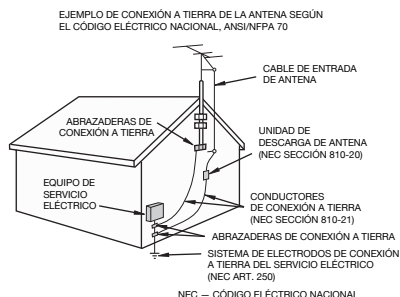

- La advertencia indica que los aparatos de Clase I deberán conectarse a un tomacorriente que cuente con un conductor de conexión a tierra de protección.
- Declaración que indica que el enchufe de alimentación de corriente o el acoplador del producto deberán estar siempre listo para usar.
- El enchufe de alimentación de corriente o el acoplador del aparato son dispositivos de desconexión; el dispositivo de desconexión deberá estar siempre listo para usar.
- Cuando se utilice el INTERRUPTOR PRINCIPAL DE CORRIENTE omnipolar como el dispositivo de desconexión, se deberá describir la ubicación del producto y el funcionamiento del interruptor, y el interruptor deberá estar siempre listo para usar.
- Agua y humedad — No utilice este producto cerca del agua como, por ejemplo, una bañera, palangana, fregadero de cocina o lavadora; en un sótano húmedo; cerca de una piscina o un lugar similar.
- Soporte—No coloque el producto en un carrito, soporte, trípode o mesa inestable. La colocación del producto en una base inestable puede ser la causa de que el producto se caiga, lo que podrá causar lesiones graves a personas y también daños al producto. Utilice solamente un carrito, soporte, trípode, ménsula o mesa recomendado por el fabricante o vendido junto con el producto. Cuando coloque el producto en una pared, asegúrese de seguir las instrucciones del fabricante. Utilice solamente el hardware de montaje recomendado por el fabricante.
- Elección de la ubicación—Elija un lugar no expuesto a la luz solar directa y con buena ventilación.
- Ventilación—Los orificios de ventilación y otras aberturas de la cubierta han sido diseñados para ventilar el producto. No cubra ni bloquee estos orificios de ventilación y aberturas porque la falta de ventilación puede causar recalentamiento y/o reducir la duración del producto. No coloque el producto en una cama, sofá, alfombra u otra superficie similar porque las aberturas de ventilación podrán quedar bloqueadas. Este producto no ha sido diseñado para ser empotrado; no lo coloque en un lugar cerrado como, por ejemplo, un mueble librería o estantería a menos que disponga de la ventilación apropiada o se sigan las instrucciones del fabricante.
- La pantalla de cristal líquido utilizada en este producto está hecha de cristal. Por lo tanto, podrá romperse si el producto se cae o recibe un impacto fuerte. En el caso de que se rompa la pantalla de cristal líquido, tenga cuidado para que no le hieran las piezas de cristal roto.

# INSTRUCCIONES IMPORTANTES DE SEGURIDAD

- Calor — El producto deberá colocarse alejado de las fuentes de calor como, por ejemplo, radiadores, salidas de aire caliente, estufas u otros productos (incluyendo amplificadores) que produzcan calor.
- La pantalla de cristal líquido es un producto de alta tecnología que tiene 2.073.600 píxeles, lo que le proporciona una imagen fina muy detallada. De vez en cuando puede que aparezcan algunos píxeles no activos en la pantalla a modo de puntos fijos de color azul, verde o rojo. Tenga en cuenta que esto no afecta para nada al funcionamiento de su producto.
- Tormentas eléctricas — Para una mayor protección de la TV durante una tormenta eléctrica o cuando se deja descuidada y sin usar durante largos períodos de tiempo, desenchúfela de la toma de corriente de la pared y desconecte la antena. Esto evitará daños al TV debidos a rayos y subidas de tensión.
- Cables de electricidad — No deberá ubicarse un sistema de antena exterior cercano a cables de electricidad que pasen por encima de éste u otras luces eléctricas o circuitos de alimentación, o donde pueda caer sobre tales cables de electricidad o circuitos. Cuando instale un sistema de antena exterior, deberá tomar un cuidado extremo para evitar tocar tales cables de electricidad o circuitos, pues el contacto con ellos podría resultar fatal.
- Para evitar un incendio, no ponga nunca ningún tipo de vela o llama al descubierto encima o cerca de la TV.
- Para evitar un incendio o una descarga eléctrica, no ponga el cable de CA debajo de la TV u otros objetos pesados.
- No muestre una imagen fija durante mucho tiempo, ya que esto podrá ser la causa de que quede una imagen residual en la pantalla.
- Para evitar un incendio o una descarga eléctrica, no exponga este producto a goteo ni a las salpicaduras. Tampoco deberán ponerse encima del producto objetos llenos de líquidos como, por ejemplo, floreros.
- No introduzca ningún tipo de objeto en el producto. Introducir objetos por las aberturas de ventilación o por otras aberturas puede ser causa de incendio o de descarga eléctrica. Tome especiales precauciones al utilizar el producto con niños en las proximidades.



## Precauciones al transportar la TV

- Cuando transporte la TV, nunca la lleve colgando ni ejerciendo presión sobre la pantalla. Asegúrese de que el traslado de la TV lo realicen siempre dos personas y que sujeten el producto con ambas manos, es decir, una de cada lado de la unidad.

## Cuidado de la cubierta

- Utilice un paño suave (algodón, franela, etc.) y limpie suavemente la superficie de la cubierta.
- Utilizar un paño con químicos (pañó tipo hoja seco/húmedo) podría deformar los componentes de la cubierta de la unidad principal y provocar grietas.
- La limpieza con un paño duro o utilizando demasiada fuerza podría rayar la superficie de la cubierta.
- Si la cubierta está sumamente sucia, realice la limpieza con un paño suave (algodón, franela, etc.) humedecido en detergente neutro diluido en agua y retuérzalo por completo. Luego, limpie con un paño suave seco.
- La cubierta está fabricada principalmente con plástico. Evite utilizar benceno, diluyente u otros solventes, ya que podrían deformar la cubierta y causar un desprendimiento de la pintura.
- No rocíe con insecticidas u otros líquidos volátiles. Además, tampoco permita que la cubierta entre en contacto con productos de goma o vinilo durante períodos extensos de tiempo. Los plastificantes que forman parte del plástico podrían hacer que la cubierta se deforme y la pintura se desprenda.

## Cuidado del panel de cristal líquido

- Apague el producto y desenchufe el cable de CA del toma de corriente antes de la manipulación.
- Limpie suavemente la superficie del panel de la pantalla con un paño suave (algodón, franela, etc.). Para proteger el panel de la pantalla, no utilice un paño sucio, limpiadores líquidos o paños con químicos (pañó tipo hoja seco / húmedo, etc.). Esto podría dañar la superficie del panel de la pantalla.
- La limpieza con un paño duro o utilizando demasiada fuerza podría rayar la superficie del panel de la pantalla.
- Cuando el panel de la pantalla esté muy sucio, utilice un paño suave humedecido para limpiarlo. (Tenga cuidado al pasar el paño porque si lo hace con fuerza puede dañar el panel de la pantalla).
- Si el panel de la pantalla tiene polvo, utilice un cepillo contra la electricidad estática (disponible en comercios) para limpiarlo.
- Para evitar rayar el marco o la pantalla, utilice un paño suave y sin pelusas para la limpieza. Los paños de limpieza aprobados están disponible de forma directa a través de Sharp en kits de un paño (00Z-LCD-CLOTH) o tres paños (00Z-LCD-CLOTH-3). Comuníquese al 1-800-BE-SHARP para realizar su pedido o visite <http://www.sharppusa.com/SharpDirect>.

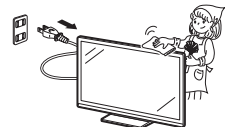

# INSTRUCCIONES DE SEGURIDAD IMPORTANTES

## SEGURIDAD DE LOS NIÑOS:

### ASUNTOS RELACIONADOS CON LA CORRECTA COLOCACIÓN DEL TELEVISOR



#### A LA INDUSTRIA DE LOS ARTÍCULOS ELECTRÓNICOS DE CONSUMO LE IMPORTA

- Los fabricantes, los minoristas y el resto de la industria de los artículos electrónicos de consumo el compromiso de lograr que el entretenimiento en el hogar sea seguro y se pueda disfrutar.
- Cuando disfrute de su televisor, tenga en cuenta que todos los televisores —ya sean nuevos o viejos— deben estar colocados sobre un soporte adecuado o instalados según las recomendaciones del fabricante. Los televisores que se colocan en forma inadecuada sobre tocadores, bibliotecas, estantes, escritorios, parlantes, cajoneras, carros, etc. pueden caer y provocar lesiones.



#### SINTONICE LA SEGURIDAD

- **SIEMPRE** siga las recomendaciones del fabricante para instalar el televisor de manera segura.
- **SIEMPRE** lea y siga todas las instrucciones para el uso adecuado del televisor.
- **NUNCA** permita que los niños trepen o jueguen sobre el televisor o sobre el mueble en el que se encuentra ubicado el televisor.
- **NUNCA** coloque el televisor sobre un mueble que se pueda usar fácilmente como escalera; por ejemplo, una cajonera.
- **SIEMPRE** instale el televisor donde no se pueda empujar, ni sea posible tirar de él o voltearlo.
- **SIEMPRE** acomode los cables conectados al televisor de manera tal que nadie pueda tropezar con ellos ni tirar de ellos.



#### INSTALACIÓN DEL TELEVISOR EN LA PARED O EN EL CIELO RASO

- **SIEMPRE** comuníquese con su vendedor para consultarle acerca de un instalador profesional si tiene dudas con respecto a su capacidad de instalar el televisor de manera segura.
- **SIEMPRE** utilice un soporte recomendado por el fabricante de televisores que tenga una certificación de seguridad de un laboratorio independiente (como UL, CSA, ETL).
- **SIEMPRE** siga todas las instrucciones proporcionadas por los fabricantes del televisor y del soporte.
- **SIEMPRE** asegúrese de que la pared o el cielo raso sobre el que instala el televisor sea adecuado. Ciertos soportes no están diseñados para ser instalados en paredes o cielo rasos con travesaños de acero o construcciones con bloques de cemento prefabricados. Si no está seguro al respecto, comuníquese con un instalador profesional.
- Los televisores pueden ser pesados. Se requieren como mínimo dos personas para instalar un televisor en la pared o el cielo raso.



#### CÓMO REUBICAR UN TELEVISOR VIEJO EN EL HOGAR

- Muchas personas llevan sus viejos televisores CRT a una habitación secundaria de la casa cuando compran un televisor de pantalla plana. Se debe prestar especial atención a la ubicación de los viejos televisores CRT.
- **SIEMPRE** coloque su viejo televisor CRT sobre un mueble resistente que resulte adecuado para su tamaño y su peso.
- **NUNCA** coloque su viejo televisor CRT sobre un tocador en el que los niños puedan usar los cajones para trepar.
- **SIEMPRE** asegúrese de que su viejo televisor CRT no sobresalga por los bordes del mueble.

CE.org/safety



# REFERENCIA RÁPIDA

## Accesorios suministrados

Asegúrese de que los siguientes accesorios estén incluidos con el producto.



Control remoto  
( X 1 )  
Página 8



Pila de tamaño "AAA"  
( X 2 )  
Página 10



Base ( X 1 )  
con tornillos  
Página 7



Manual de  
funcionamiento  
( X 1 )



Guía de Conexión  
( X 1 )

### NOTA

- Utilice siempre el cable de alimentación de CA suministrado con la TV.
- Las ilustraciones que aparecen anteriormente poseen sólo fines explicativos y pueden variar ligeramente de los accesorios reales.

## Colocación/extracción de la base

- Antes de colocar (o extraer) la base, desenchufe el cable de CA del terminal ENTRADA DE CA.
- Antes de realizar cualquier trabajo, coloque una protección sobre el área de la base a fin de poder apoyar la TV en este lugar. Esto permitirá evitar que la TV sufra daños.

### PRECAUCIÓN

- **Coloque la base en la dirección correcta.**
  - **Asegúrese de seguir las instrucciones. La instalación incorrecta de la base podría causar una caída de la TV.**
1. Coloque la TV boca abajo sobre una superficie segura que esté cubierta por un paño suave.
  2. Ajuste la base de la TV en la parte inferior de la TV.
  3. Coloque los tornillos con un destornillador de cabeza en forma de cruz (no suministrado).

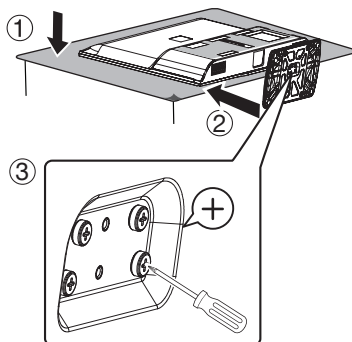

### PRECAUCIÓN

- **No empuje con demasiada fuerza ni aplique presión excesiva sobre el cuello de la base a fin de evitar daños al adaptar la TV al ángulo de visualización más adecuado.**
- **Al armar o desarmar, debe sujetarla correctamente para evitar caídas.**

### NOTA

- Para extraer la base, realice los pasos en orden inverso.

## REFERENCIA RÁPIDA

### Sugerencias para la instalación rápida

1. Coloque la antena en la parte posterior de la TV. (Consulte la página 9).
2. Conecte el enchufe de CA de la TV en un tomacorriente de CA.

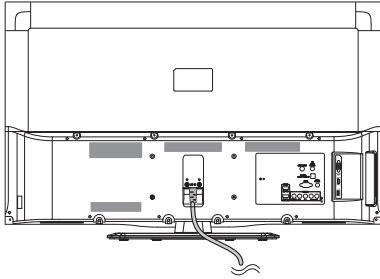

- Coloque la TV cerca de un tomacorriente de CA que posea un fácil acceso.
- Sólo se deberá conectar este producto a un tomacorriente de CA de 120 V, 60 Hz. La conexión del producto a otro tipo de tomacorriente podría dañar el producto y anular la garantía.

#### NOTA

- **PARA EVITAR UN RIESGO DE DESCARGA ELÉCTRICA, NO TOQUE LAS PARTES SIN AISLACIÓN DE LOS CABLES CON EL CABLE DE ALIMENTACIÓN DE CA ENCHUFADO.**

3. Encendido de la TV por primera vez.
  - A) Presione **POWER (ENCENDIDO/ APAGADO)** en la TV.
  - B) El indicador **POWER (ENCENDIDO/ APAGADO)** ubicado en la parte frontal de la TV se apaga.

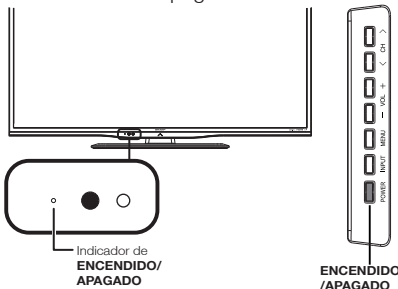

#### NOTA

- No es posible desmontar los altavoces de la TV.
4. Inserte las pilas en el control remoto. (consulte la página 10).

### Utilización del control remoto

Utilice el control remoto apuntando hacia el sensor del control remoto ubicado en la TV. Los objetos que se encuentren entre el control remoto y su sensor podrían no permitir un funcionamiento correcto.

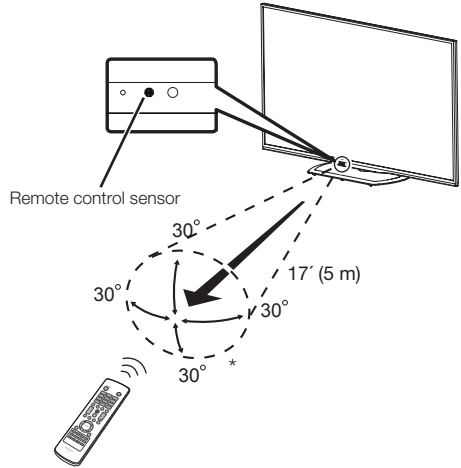

\* El ángulo es de 22°, cuando la stand se adjunta.

#### ■ Precauciones relacionadas con el control remoto

- No exponga el control remoto a impactos. Además, no exponga el control remoto a líquidos ni lo coloque en lugares con gran porcentaje de humedad.
- No instale ni coloque el control remoto bajo la luz solar directa. El calor podría causar una deformación del control remoto.
- El control remoto podría no funcionar de forma correcta si su sensor ubicado en la TV está ubicado debajo de luz solar directa o iluminación intensa. En estos casos, cambie el ángulo de iluminación o la ubicación de la TV, o utilice el control remoto más cercano a su sensor.

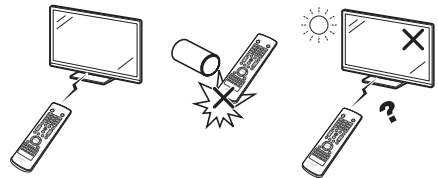

#### IMPORTANTE:

SI LA UNIDAD NO SE ENCIENDE, DESENCHUFE LA TV DEL TOMACORRIENTE Y REPITA LOS PASOS DE INSTALACIÓN. SI SIGUE SIN PODER ENCENDER LA TV, CONTÁCTENOS TELEFÓNICAMENTE AL 1-800-BE-SHARP.

# Preparación

## Antenas

Para disfrutar de una imagen más nítida, utilice una antena exterior. A continuación, se realiza una explicación breve sobre los tipos de conexiones utilizados para un cable coaxial. Si la antena exterior utiliza un cable coaxial de 75 ohmios con un conector tipo F, conéctelo en el terminal de antena ubicado en la parte posterior de la TV.

1. Generalmente, un sistema de 75 ohmios es un cable redondo con un conector tipo F que puede conectarse fácilmente al terminal sin la utilización de herramientas (disponible en comercios).
2. Un sistema de 300 ohmios es un cable plano de “doble conductor” que puede conectarse a un terminal de 75 ohmios a través de un adaptador de 300/75 ohmios (disponible en comercios).

### NOTA

Al conectar el cable RF a la TV, no apriete el conector tipo F con herramientas. Si se utilizan herramientas, podría dañarse la TV. (Avería del circuito interno, etc.)

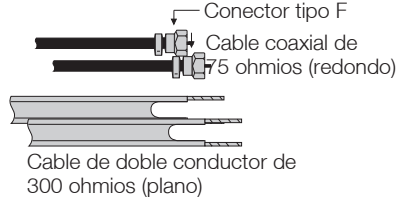

## Conexión de cable de antena

- Conecte el cable de la antena a la TV utilizando uno de los métodos que aparecen en la ilustración (①, ②, ③ o ④)

- ① Cable sin convertor de CATV



- ② Antena VHF/UHF

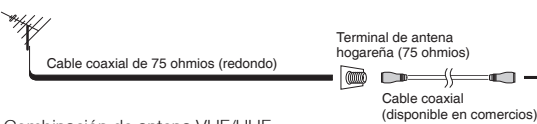

- ③ Combinación de antena VHF/UHF

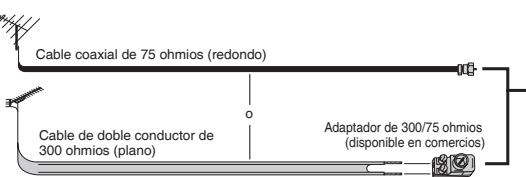

- ④ Antena VHF/UHF por separado

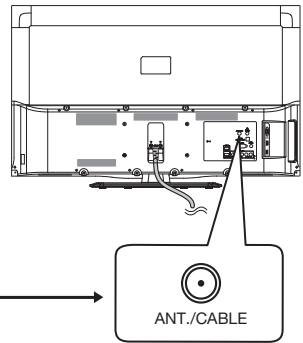
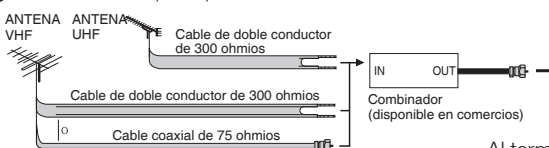

Al terminal de la antena de la TV

## Preparación

### Instalación de las pilas en el control remoto

Si el control remoto no puede realizar las funciones de la TV, reemplace las pilas del control remoto.

1 Abra la tapa de las pilas.

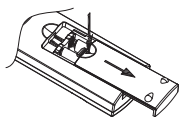

3 Cierre la tapa de las pilas.

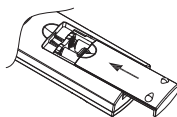

2 Inserte las pilas de tamaño "AAA" (incluidas con el producto).

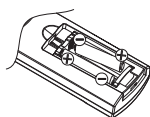

- Coloque las pilas según las indicaciones de polaridad (+) y (-) del compartimiento de las pilas.

#### PRECAUCIÓN

La utilización incorrecta de las pilas podría derivar en fugas químicas o explosiones. Asegúrese de seguir las instrucciones que aparecen a continuación.

- No mezcle pilas de diferentes tipos. Los diferentes tipos de pilas poseen diferentes características.
- No mezcle pilas usadas con nuevas. Mezclar pilas usadas con nuevas podría acortar la vida útil de las pilas nuevas o causar una fuga química en las pilas usadas.
- Extraiga las pilas ni bien están agotadas. Los químicos que podrían filtrarse desde las pilas y entrar en contacto con la piel pueden causar un sarpullido. Si existe alguna fuga de químicos, limpie meticulosamente con un paño.
- Las pilas suministradas con este producto podrían tener una expectativa de vida útil más corta en función de las condiciones de almacenamiento.
- Si no utilizará el control remoto durante un período de tiempo extenso, extraiga las pilas.
- No exponga las pilas (pilas instaladas) a un calor excesivo, tales como los rayos directos del sol, fuego o condiciones similares.

# Contenido

<b>INFORMACIÓN IMPORTANTE .....</b>	<b>1</b>
<b>MARCAS COMERCIALES .....</b>	<b>2</b>
<b>INSTRUCCIONES IMPORTANTES DE SEGURIDAD .....</b>	<b>3</b>
<b>REFERENCIA RÁPIDA .....</b>	<b>7</b>
Accesorios suministrados .....	7
Colocación/extracción de la base .....	7
Sugerencias para la instalación rápida .....	8
Utilización del control remoto .....	8
Antenas .....	9
Conexión de cable de antena .....	9
Instalación de las pilas en el control remoto .....	10
<b>Contenido .....</b>	<b>11</b>
<b>Nombres de las partes .....</b>	<b>12</b>
TV (parte frontal) .....	12
TV (parte lateral/posterior) .....	12
Control remoto .....	13
<b>Introducción a las conexiones .....</b>	<b>14</b>
Experiencia con imágenes en alta definición .....	14
Tipos de conexión .....	14
<b>Conexión de los equipos externos.....</b>	<b>15</b>
Conexión de un reproductor de Blu-ray Disc/DVD o sintonizador de TV por cable/satelital de alta definición.....	15
Conexión de una consola de videojuegos, videograbadora, videocámara o sintonizador de TV por cable/satelital .....	16
Conexión de un amplificador de audio .....	17
Conexión de un amplificador de audio/video .....	17
Conexión de una PC.....	18
<b>Visualización de la TV .....</b>	<b>19</b>
Encendido/apagado .....	19
Configuración inicial .....	19
<b>Utilización directa de los botones .....</b>	<b>21</b>
<b>Menú de visualización en pantalla .....</b>	<b>24</b>
Elementos del menú .....	24
Funcionamiento del menú de visualización en pantalla .....	25
Botones para la navegación por el menú .....	26
Ajustes de Imagen .....	26
Ajustes de audio .....	28
Control de Energía .....	28
Opciones de Sistema .....	29
Configuración Inicial .....	31
Información .....	34
<b>Disfrute con la reproducción de fotos/música/vídeo .....</b>	<b>35</b>
<b>Apéndice .....</b>	<b>38</b>
Solución de problemas .....	38
Especificaciones .....	39
Tabla de compatibilidad con PC .....	40
Especificaciones del puerto RS232 .....	41
Avisos legales .....	42

## Ilustraciones dimensionales

- Las ilustraciones dimensionales para la TV LCD aparecen en la contratapa interior.

# Nombres de las partes

## TV (parte frontal)

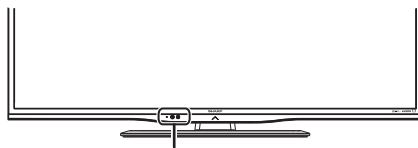
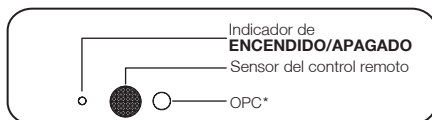

\* OPC: Control de imagen óptica (Consulte la página 27).

## TV (parte lateral/posterior)

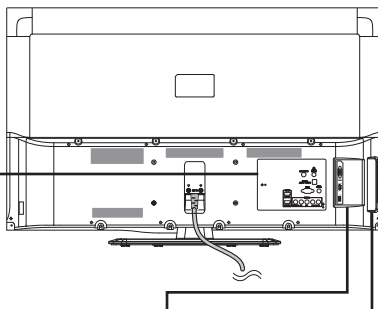
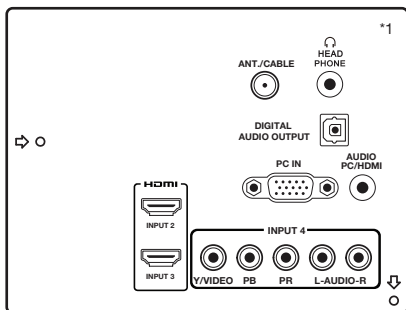

\*1: Consulte las páginas 14, 16, 17, 18 y 35 para la conexión de equipos externos.

\*2: Consulte la página 14, 19, y 26 para obtener información sobre el funcionamiento de los botones.

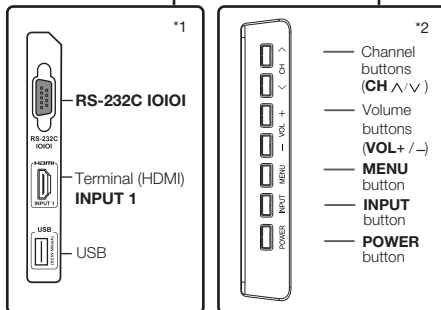

Fig. 1

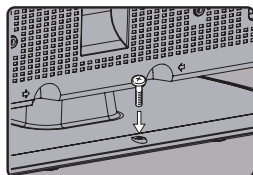
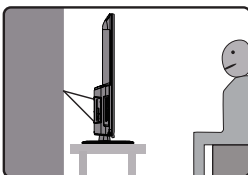

Fig. 2



### Orificio de tornillo auxiliar para prevención de volcado:

1. Antes de la utilización de la TV, sujete la TV a la mesa estable con el tornillo (tamaño recomendado: T4 x 22) (Fig. 1).
2. En caso de que no sea posible sujetar los tornillos a la mesa, utilice otros dos pernos (tamaño recomendado: M6 x 16) para sujetar los tornillos al orificio de montaje en pared y sujetar la TV a la pared con un alambre para mayor seguridad. (Fig. 2)

### NOTA

- Las ilustraciones de este manual de funcionamiento poseen sólo fines explicativos y pueden ser diferentes de las funciones reales.



# Introducción a las conexiones

## Experiencia con imágenes en alta definición

Una TV de alta definición sin una fuente de alta definición es simplemente una TV normal. Para disfrutar imágenes en alta definición, deberá obtener una programación de alta definición a partir de las siguientes fuentes:

- Transmisión por aire a través de una antena con calidad de alta definición
- Suscripción a TV satelital/cable de alta definición
- Equipo externo compatible con alta definición

### NOTA

- Para obtener información sobre cómo actualizar a la programación en alta definición, consulte a su proveedor de servicios de TV satelital o por cable.

## Tipos de conexión

La calidad de la imagen varía en función del terminal utilizado. Para disfrutar de imágenes más nítidas, compruebe los terminales de salida del equipo externo y utilice sus terminales apropiados para lograr imágenes de mayor calidad.

Para la conexión de la TV con equipos externos, utilice cables disponibles en comercios.

- Las ilustraciones de los terminales poseen sólo fines explicativos y pueden variar ligeramente de los productos reales.

Calidad de alta definición	Terminal del equipo externo	Cable	Terminal de la TV	
<p>Calidad de la imagen</p> <p>Calidad estándar</p>	<p>HDMI</p>	<p>Cable HDMI certificado</p>	<p>ENTRADA 1, 2, 3</p> <p>HDMI</p>	➔ Page 15
	<p>AUDIO</p> <p>DVI OUT</p>	<p>Cable minijack estéreo de Ø 3,5 mm</p>	<p>AUDIO PC/HDMI</p> <p>ENTRADA 1, 2, 3</p> <p>HDMI</p>	➔ Page 15
	<p>Y Pb Pr</p> <p>COMPONENT</p> <p>L R</p> <p>AUDIO</p>	<p>Cable de video componente (disponible en comercios)</p> <p>Cable de audio (disponible en comercios)</p>	<p>INPUT 4</p> <p>Y/VIDEO Pb Pr L-AUDIO-R</p>	➔ Page 16
	<p>VIDEO</p> <p>L R</p> <p>AUDIO</p>	<p>Cable de AV (disponible en comercios)</p>	<p>INPUT 4</p> <p>Y/VIDEO Pb Pr L-AUDIO-R</p>	➔ Page 16

## Visualización de la imagen de un equipo externo

Para visualizar imágenes de fuentes externas, seleccione la fuente de entrada presionando el botón **INPUT (ENTRADA)** en el control remoto o en la TV.

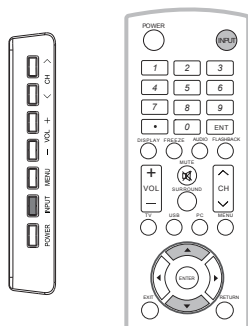

### Ejemplo



1. Presione el botón **INPUT (ENTRADA)**.
    - Aparecerá la pantalla CH List (Lista de canales).
  2. Presione el botón **▲/▼** para seleccionar la fuente de entrada.
    - También puede seleccionar la fuente de entrada presionando el botón **ENTRADA**. Cada vez que se presione el botón **ENTRADA**, se cambiará la fuente de entrada.
- ENTRADA1 → ENTRADA2 → ENTRADA3  
 ↑  
 TV ← USB ← PC IN ← ENTRADA4  
 ↓
- Aparecerá automáticamente la imagen de la fuente seleccionada.

## Conexión de los equipos externos

Puede conectar varios tipos de equipos externos en la TV. Para visualizar imágenes de fuentes externas, seleccione la fuente de entrada utilizando el botón entrada en el control remoto o el botón **INPUT (ENTRADA)** en la TV. (Consulte las páginas 13 y 21). Para la conexión de la TV con equipos externos, utilice cables disponibles en comercios.

### PRECAUCIÓN

- Para proteger los equipos, apague siempre la TV antes de conectar cualquier equipo externo.
- Lea detenidamente el manual de funcionamiento pertinente (reproductor de Blu-ray Disc, etc.) antes de realizar las conexiones.

## Conexión de un reproductor de Blu-ray Disc/DVD o sintonizador de TV por cable/satelital de alta definición

### ■ Al utilizar el cable HDMI (INPUT (ENTRADA) 1, 2 o 3):

El terminal HDMI (Interfaz Multimedia de Alta Definición) es una interfaz de audio/video que permite la conexión de las señales de audio y video a través de un solo cable. El terminal HDMI admite una entrada de video de alta resolución.

- Reproductor de Blu-ray Disc
- Reproductor de DVD
- Sintonizador de TV por cable/satelital de alta definición

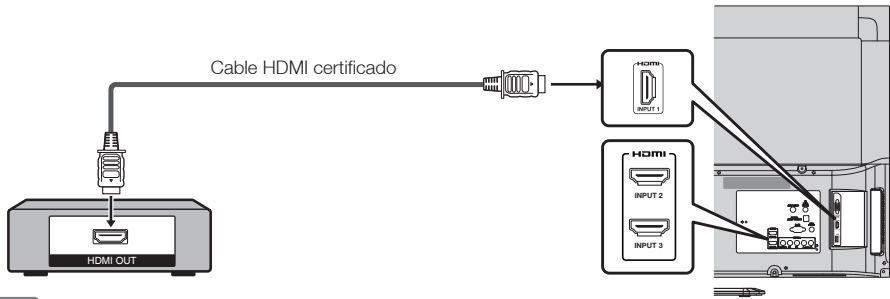

### NOTA

- Dependiendo del equipo conectado, no se emitirá audio desde el terminal DIGITAL AUDIO OUTPUT en la conexión HDMI. En este caso, establezca los formatos de audio del equipo conectado en PCM, 32/44,1/48 kHz.
- Se emitirá audio digital óptico en estéreo de 2 canales cuando procede del equipo externo conectado al televisor mediante un cable HDMI.

### ■ Al utilizar un cable de conversión DVI-HDMI (INPUT (ENTRADA) 1, 2 o 3):

- Reproductor de Blu-ray Disc
- Reproductor de DVD
- Sintonizador de TV por cable/satelital de alta definición

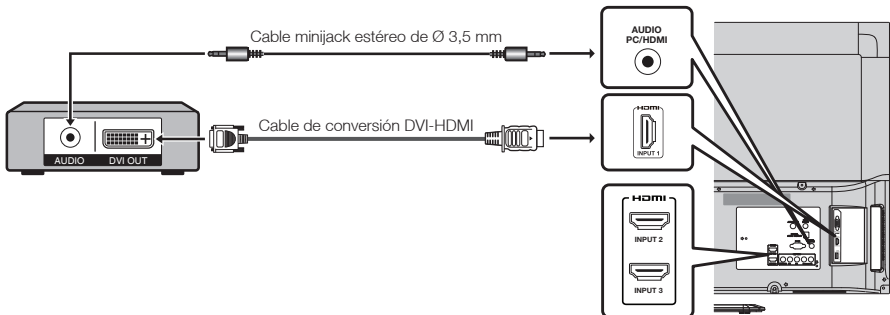

### NOTA

- Al utilizar un cable de conversión DVI-HDMI, deberá realizar una conexión de audio analógica. En este caso, además de conectar un cable de conversión DVI-HDMI al terminal INPUT 1, 2 o 3 (HDMI) (ENTRADA 1, 2 o 3), conecte un cable minijack estéreo de o 3,5 mm al terminal AUDIO PC/HDMI.

## Conexión de los equipos externos

### ■ Al utilizar el cable de video componente (INPUT (ENTRADA) 4):

- Reproductor de Blu-ray Disc
- Reproductor de DVD
- Sintonizador de TV por cable/satelital de alta definición

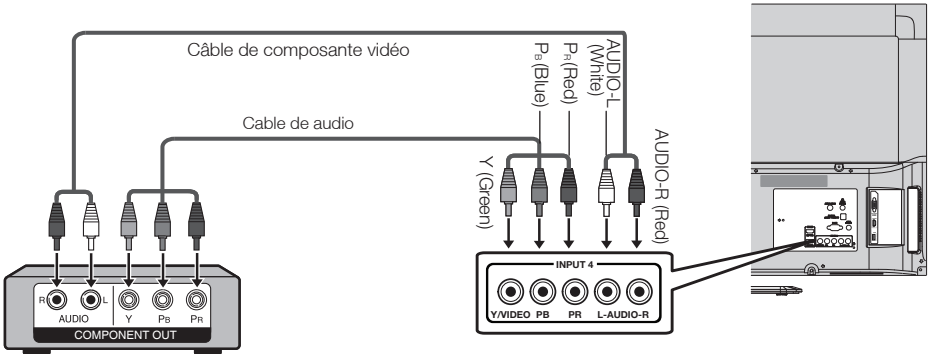

#### NOTA

- Para disfrutar de una visualización 1080p, conecte el equipo externo utilizando un cable HDMI certificado o un cable de video componente y configure el equipo en la salida 1080p.
- Consulte la página 15 para obtener información sobre la conexión de un reproductor de Blu-ray Disc, reproductor de DVD o sintonizador de TV por cable/satelital de alta definición al terminal HDMI.

## Conexión de una consola de videojuegos, videograbadora, videocámara o sintonizador de TV por cable/satelital

### ■ Al utilizar el cable de video compuesto (INPUT (ENTRADA) 4):

- Consola de videojuegos
- Videograbadora
- Videocámara
- Sintonizador de TV por cable/satelital

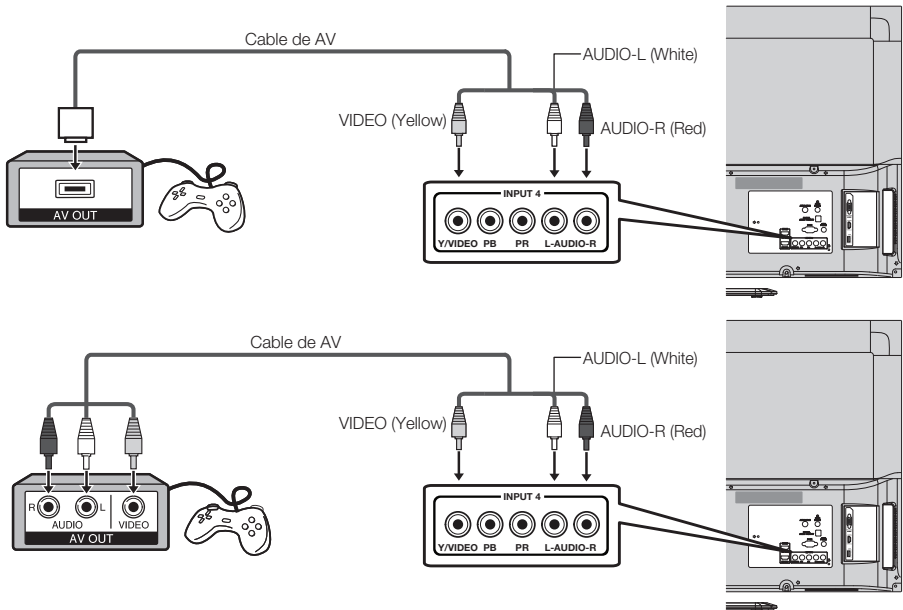

## Conexión de los equipos externos

### Conexión de un amplificador de audio

#### ■ Al utilizar un cable coaxial:

Es posible transmitir audio a través del terminal DIGITAL AUDIO (AUDIO DIGITAL). Se emite audio PCM desde el terminal.

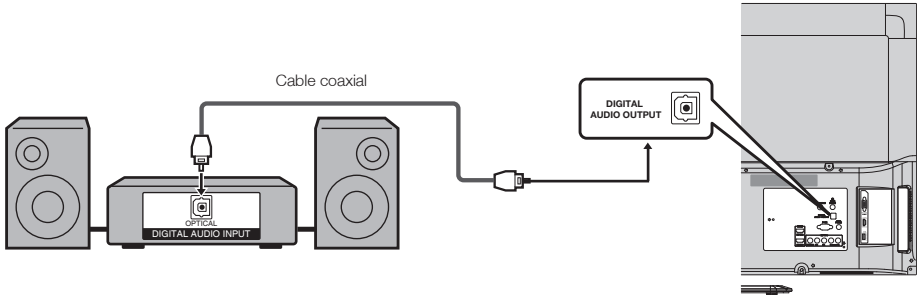

#### NOTA

- La salida de audio digital no está disponible al utilizar la entrada HDMI.

### Conexión de un amplificador de audio/video

Sintonizador de TV por cable/  
satelital de alta definición

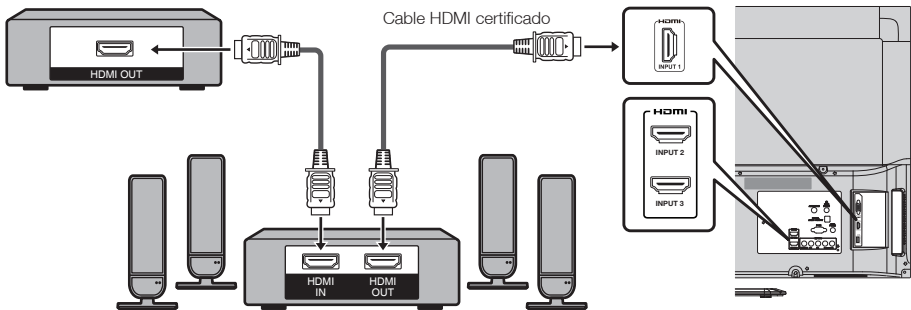

#### NOTA

- Si la imagen no está sincronizada con el audio, verifique la configuración del sistema de sonido envolvente conectado.
- Salida del audio de la TV a través de un amplificador de AV.

## Conexión de los equipos externos

### Conexión de una PC

Consulte la página 40 para obtener una lista de las señales de PC compatibles con la TV.

#### ■ Al utilizar el cable HDMI (INPUT (ENTRADA) 1, 2 o 3):

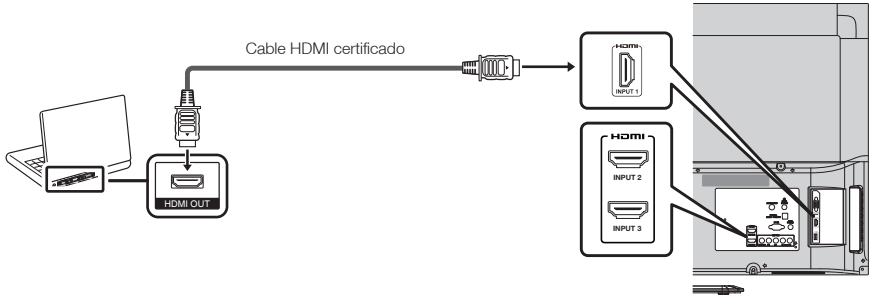

#### NOTA

- Los terminales HDMI sólo admiten señales digitales.

#### ■ Al utilizar un cable de conversión DVI-HDMI (INPUT (ENTRADA) 1, 2 o 3):

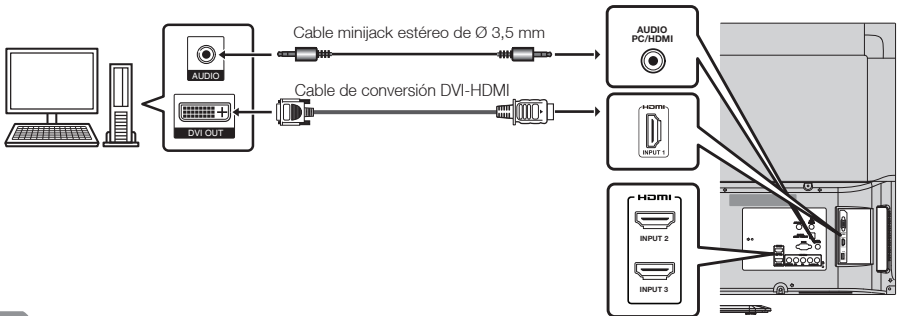

#### NOTA

- Al utilizar un cable de conversión DVI-HDMI, deberá realizar una conexión de audio analógica. En este caso, además de conectar un cable de conversión DVI-HDMI al terminal INPUT 1, 2 o 3 (HDMI) (ENTRADA 1, 2 o 3), conecte un cable minijack estéreo de Ø 3,5 mm al terminal AUDIO PC/HDMI.

#### ■ Al utilizar un cable RGB analógico (PC IN (ENTRADA DE PC)):

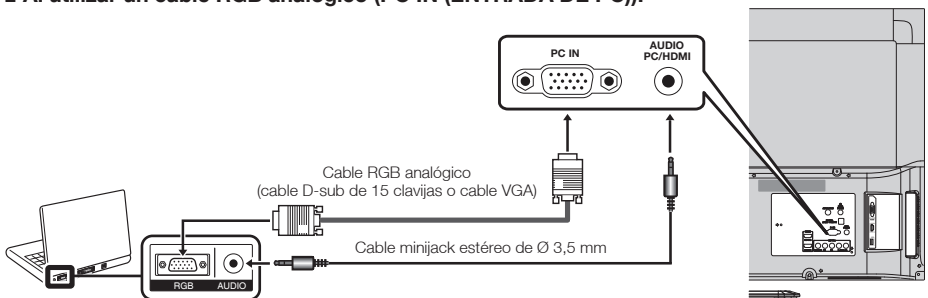

#### NOTA

- Al utilizar un cable RGB analógico, conecte la señal de audio en el terminal AUDIO PC/HDMI de PC IN (ENTRADA DE PC).

# Visualización de la TV

## Encendido/apagado

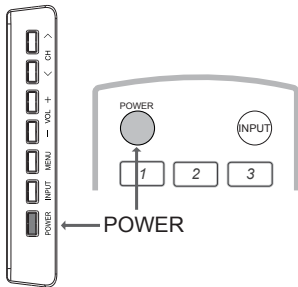

Presione **POWER (ENCENDIDO/APAGADO)** en la TV o **POWER (ENCENDIDO/APAGADO)** en el control remoto para encender la TV.

- Indicador POWER (ENCENDIDO/APAGADO): Encendido: verde; apagado: rojo.

Presione **POWER (ENCENDIDO/APAGADO)** en la TV o **POWER (ENCENDIDO/APAGADO)** en el control remoto nuevamente para apagar la TV.

- La TV ingresa en el modo de espera y desaparece la imagen en la pantalla.

### NOTA

- Si no utilizará la TV durante un período de tiempo extenso, asegúrese de desenchufar el cable de alimentación de CA del tomacorriente de CA.
- Existe un pequeño consumo de energía eléctrica incluso cuando la TV se encuentra apagada.
- Si no existe ninguna señal de entrada durante 5 minutos, la TV ingresará automáticamente en el modo de espera.

## Configuración inicial

Cuando encienda la TV por primera vez, Configuración inicial lo guiará por el proceso de configuración. Realice los siguientes pasos antes de presionar **POWER (ENCENDIDO/APAGADO)** en el control remoto.

1. Inserte las pilas en el control remoto. (Consulte la página 10).
2. Conecte el cable de la antena a la TV. (Consulte la página 9).
3. Enchufe el cable de alimentación de CA en un tomacorriente de CA. (Consulte la página 8).

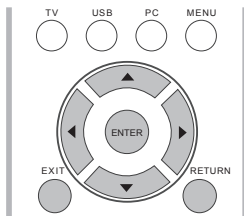

### 1. Configuración inicial

- Aparecerá la pantalla Configuración inicial la primera vez que encienda la TV. Presione el botón **ENTER (ACEPTAR)** para comenzar con la configuración EZ.

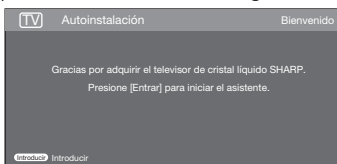

### 2. Configuración de idioma

- Seleccione el idioma del menú OSD entre English, Español o Français.
- Presione ▲/▼ para seleccionar el idioma deseado que aparece en la pantalla y, a continuación, presione ► para avanzar al próximo paso.

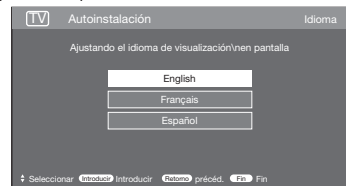

### Ubicación TV

Seleccione "Casa" o "Tienda" según el lugar en el que va a instalar el televisor. Este producto cumple con ENERGY STAR en modo predeterminado de ajuste para Casa.

### NOTA

- La calificación ENERGY STAR está basada en el MODO AV "Estándar".

### 3. Configuración de ubicación

- Presione el botón ▲/▼ para seleccionar "Inicio" o "Almacenar" y presione el botón ► para avanzar al próximo paso.

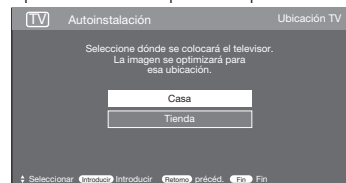

## Visualización de la TV

**Home (Hogar):** "Power Saving" ("Ahorro de energía") está establecido en "On" ("Activado") y AV MODE (MODO DE A/V) está establecido en "STANDARD" ("ESTÁNDAR").

**Tienda:** "Ahorro de energía" se establece en "Apagado" y MODO AV se establece en "DINÁMICO (Fijo)". Se puede establecer Reiniciar Imagen y Demo.

### 4. Ant./Cable (Ajuste de antena)

- Asegúrese qué tipo de conexión se está realizando con la TV al seleccionar "Aire" o "Cable".
- Presione el botón ▲/▼ para seleccionar "Aire" o "Cable" y presione el botón ► para avanzar al próximo paso.

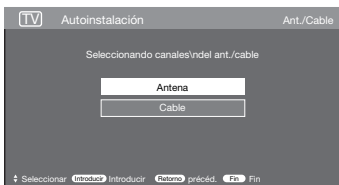

### Busq. Canal (Búsqueda de canales)

La búsqueda automática de canales hace que el televisor busque todos los canales que puedan verse en la zona establecida.

### 5. Cuando se selecciona "Air" ("Aire") o "Cable" en la configuración Antenna (Antena):

Pulse ▲/▼ para seleccionar "Inicio", y luego pulse **ENTER**.

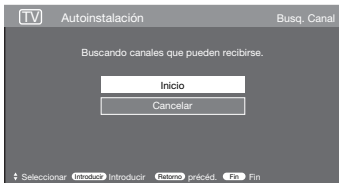

### 6. Inicio de la búsqueda de canales

- Espere a que finalice la búsqueda de canales.
- Si presiona **EXIT (SALIR)**, el proceso regresará al paso anterior.
- Si omite este paso, es posible realizar la búsqueda de canales desde el menú TV. (Consulte la página 32).

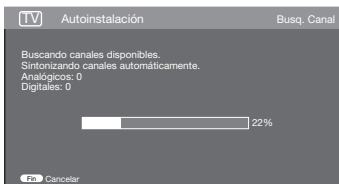

### 7. Completado

Después de que se complete la configuración, la pantalla mostrará "EZ Setup Completed" ("Configuración EZ completada"), presione **ENTER (ACEPTAR)** para finalizar la configuración EZ. La TV cambiará al primer canal encontrado.

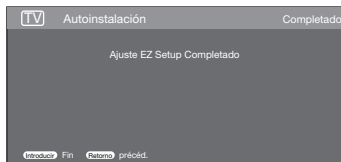

### NOTA

- La programación automática requerirá 20 minutos o más en completarse. Espere hasta que aparezca el mensaje "Programación automática completada".

# Utilización directa de los botones

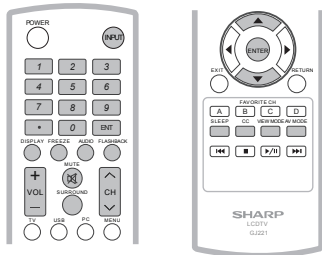

## Cambio de los canales

Puede cambiar los canales presionando los botones **CH**  $\wedge$  /  $\vee$  o **0-9** o **(PUNTO)**.

Ejemplos:

Para seleccionar un número de canal de 1 ó 2

dígitos (por ejemplo, el canal 5):

Presione el botón **5**  $\rightarrow$  **IR**.

Para seleccionar un número de canal de 3

dígitos (por ejemplo, el canal 115):

Presione el botón **1**  $\rightarrow$  **1**  $\rightarrow$  **5**  $\rightarrow$  **IR**.

Para seleccionar un número de canal de 4

dígitos (por ejemplo, el canal 22.1):

Presione el botón **2**  $\rightarrow$  **2**  $\rightarrow$  **(PUNTO)**  $\rightarrow$  **1**  $\rightarrow$  **IR**.

## NOTA

- Al seleccionar un número de canal de 1 dígito, no es necesario presionar **0** antes del número.

## Cambio del volumen

Puede cambiar el volumen presionando **VOL +/-** en la TV o en el control remoto.

- Para subir el volumen, presione **VOL +**.
- Para bajar el volumen, presione **VOL -**.

## ENTRADA

Para visualizar imágenes de fuentes externas, seleccione la fuente de entrada utilizando el botón **INPUT (ENTRADA)** en el control remoto o el botón **INPUT (ENTRADA)** en la TV.

- Presione el botón **INPUT (ENTRADA)**.
  - Aparecerá una lista de todas las fuentes seleccionables.
- Presione **INPUT (ENTRADA)** nuevamente para seleccionar la fuente de entrada.
  - Aparecerá automáticamente la imagen de la fuente seleccionada.
  - Cada vez que se presione el botón **INPUT (ENTRADA)**, se cambiará la fuente de entrada.
  - Si presiona el botón  $\blacktriangle$  /  $\blacktriangledown$  para seleccionar la fuente de entrada, presione el botón **INTRO** para confirmar la selección.

## NOTA

- Consulte la página 14-18 para la conexión de los equipos externos.

## SILENCIAR

Permite silenciar la salida de sonido actual. Presione el botón **MUTE (SILENCIAR)**.

## NOTA

- Se puede cancelar el silencio utilizando el método que aparece a continuación.
  - Se cancelará el silencio si presiona **VOL +/-** o **MUTE (SILENCIAR)**

## TEMPORIZADOR

Permite establecer un tiempo luego del que la TV ingresará automáticamente en el modo de espera.

Presione el botón **SLEEP (TEMPORIZADOR)**.

- Aparecerá el tiempo restante cuando se haya establecido el temporizador.
- Cada vez que presione el botón **SLEEP (TEMPORIZADOR)**, el tiempo restante cambiará como se muestra a continuación:

**Des**  $\rightarrow$  **30**  $\rightarrow$  **60**  $\rightarrow$  **90**  $\rightarrow$  **120**

- Cuando el temporizador esté establecido, se iniciará automáticamente la cuenta regresiva.
- Si desea ajustar el temporizador, puede presionar el botón **SLEEP (TEMPORIZADOR)** dos veces y, a continuación, cambiar la configuración del tiempo.

## NOTA

- Seleccione **"OFF" (Non)** y presione el botón **SLEEP (TEMPORIZADOR)** para cancelar el temporizador.
- La TV ingresará en el modo de espera (el indicador encendido/apagado se encenderá de color rojo) cuando el tiempo restante llegue a cero.

## CANAL ANTERIOR

Presione el Presione el botón **FLASHBACK (CANAL ANTERIOR)** para cambiar al canal o entrada sintonizada previamente.

- Presione nuevamente el botón **FLASHBACK (CANAL ANTERIOR)** para cambiar al canal o entrada sintonizado actualmente.

## SONIDO ENVOLVENTE

La función de sonido envolvente otorga un efecto de sonido envolvente desde los altavoces. Cada vez que presione el botón **SURROUND (SONIDO ENVOLVENTE)**, este modo cambiará entre Activado y Desactivado.

- Act:** Permite disfrutar de un sonido envolvente natural y realista.
- Des:** Se emite el sonido normal.

## NOTA

- Puede acceder a la misma configuración si selecciona "Sonido envolvente" en los elementos del menú. (Consulte la página 28).

## CONGELAR

Permite capturar y congelar una imagen en movimiento que esté visualizando.

Presione el botón **FREEZE (CONGELAR)**.

- Se captura una imagen en movimiento.
- Presione el botón **FREEZE (CONGELAR)** nuevamente para cancelar esta función.



# Utilización directa de los botones

## MODO DE VISUALIZACIÓN

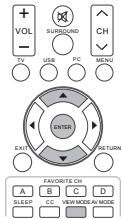

Puede seleccionar el tamaño de la pantalla.

### 1 Presione el botón **VIEW MODE (MODO DE VISUALIZACIÓN)**.

- Aparecerá el menú Modo de vista.
- Este menú muestra las opciones de Modo de vista que se pueden seleccionar para el tipo de señal de video que se está recibiendo actualmente.

### 2 Presione el botón **VIEW MODE (MODO DE VISTA)** o ▲/▼ cuando aparezca el menú Modo de vista para seleccionar el elemento deseado en el menú.

#### NOTA

- Puede tener los mismos ajustes eligiendo "Modo de Vista" en los elementos del menú. (Consulte la página 29.)

### ■ Para programas HD

Alarga.	Punto x punto (Pantalla Completa)	Alarga. S (Ampliación inteligente)	Zoom
Adecuado para ver programas con una relación de aspecto de 1,78:1 de pantalla panorámica. El modo de ampliación todavía mostrará franjas negras muy finas en la parte superior e inferior de la pantalla.	<b>Punto x punto (solamente 1080i/p):</b> Detecta la resolución de la señal y visualiza una imagen con el mismo número de píxeles en la pantalla. <b>Pantalla Completa (solamente 720p):</b> Puede seleccionar "Pantalla Completa" solamente cuando reciba una señal 720p.	Sirve para ampliar programas 4:3 de forma que llenen la pantalla.	Adecuado para ver programas con una relación de aspecto de 2,35:1 de pantalla panorámica en toda

#### NOTA

- Cuando utilice la función Punto x punto o Pantalla Completa es posible que se vean barras o ruido alrededor de partes exteriores diferentes de la pantalla. Cambie el modo de vista para corregir esto.

### ■ Para programas en 4:3 ■ Para USB-Video Ejemplo: imágenes de los tamaños de pantalla

Normal	Alarga. S (aumento inteligente)	Zoom	Aumento
Ideal para la visualización de programas en 4:3 convencionales en su formato normal.	Ideal para expandir programas en 4:3 y cubrir toda la pantalla.	Ideal para la visualización de DVD anamórficos en 2,35:1 de pantalla panorámica en pantalla completa.	Este modo es de suma utilidad para DVD en 1,78:1. Al visualizar DVD en 1,85:1, el modo de expansión mostrará franjas negras delgadas en la parte superior e inferior de la pantalla.

### ■ Para el modo de entrada de PC

#### NOTA

- Conecte la PC antes de realizar ajustes.
- El tamaño de pantalla seleccionable puede variar según el tipo de señal de entrada.

<b>Señal de entrada</b>  4:3	<b>Normal</b>  Mantiene la relación de aspecto original en una visualización de pantalla completa.	<b>Cine</b>  Ideal para la visualización en pantalla panorámica. Se recorta la parte superior e inferior de la imagen.	<b>Full Screen</b>  La imagen cubre toda la pantalla.	<b>Punto de Dot</b>  Detecta la resolución de la señal y muestra la imagen con la misma cantidad de píxeles en la pantalla.
<b>Señal de entrada</b>  16:9	<b>Full Screen</b>  La imagen cubre toda la pantalla.	<b>Punto de Dot</b>  Detecta la resolución de la señal y muestra la imagen con la misma cantidad de píxeles en la pantalla.		

# Menú de visualización en pantalla

## Elementos del menú

### Para el modo TV

<b>Ajustes de Imagen .....</b>	<b>26</b>	<b>Configuración Inicial .....</b>	<b>31</b>
Modo AV .....	27	Autoinstalación .....	31
Ajuste de OPC .....	27	Ajuste de Transmisión .....	32
Luz de fondo .....	26	Ajuste de Canal .....	32
Contraste .....	26	Canal favorito (Ajuste de los canales favoritos) ..	32
Brillo .....	26	Idioma .....	32
Color .....	26	Ajuste Individual .....	32
Matiz .....	26	No. secreto .....	32
Nitidez .....	26	Control de los padres .....	32
Avanzado .....	27	V-Chip .....	33
Temperatura del color .....	27	V-Chip (sólo DTV) .....	32
Contraste activo .....	27	Estado .....	32
Modo de película DI .....	27	Reiniciar .....	32
Reducción ruido .....	27	<b>Información .....</b>	<b>34</b>
<b>Ajustes de audio .....</b>	<b>28</b>	Identificación .....	34
Agudos .....	28	<b>Conectar al dispositivo de memoria USB/ disco duro USB .....</b>	<b>35</b>
Graves .....	28	<b>Seleccionar los archivos que deben reproducirse .....</b>	<b>35</b>
Balance .....	28	<b>Reproducir archivos de un dispositivo de memoria USB .....</b>	<b>35</b>
Sonido surround .....	28	Modo de fotos .....	35
<b>Control de Energía .....</b>	<b>28</b>	Visualización de vistas miniaturizadas .....	35
Apagado sin señal .....	28	Visualización de una fotografía individual .....	36
Ahorro de energía .....	28	Presentación de diapositivas .....	36
<b>Opciones de Sistema .....</b>	<b>29</b>	Modo de música .....	36
Opciones de Vista .....	29	Modo Video .....	37
Modo de Vista .....	29	Compatibilidad del dispositivo USB .....	37
Congelar .....	29		
Cambiar Audio .....	29		
MTS .....	29		
Lenguaje del Audio .....	29		
Cambiar CC .....	29		
Subtítulos Análogos .....	30		
Subtítulos Digitales .....	30		
Ajustes de Terminales de Entrada .....	30		
Ajuste de audio .....	30		
Entrada PC .....	30		
Ajuste de sincronización automática (para modo de entrada de PC analógica solamente) .....	30		
Ajuste de sincronización fina .....	30		
Selección Audio .....	30		
Configuración HDMI .....	31		
Altavoces .....	31		
Ajuste de subtítulos .....	31		

### NOTA

- Algunos elementos del menú podrían no aparecer en función de la fuente de entrada seleccionada.

## Menú de visualización en pantalla

### Funcionamiento del menú de visualización en pantalla

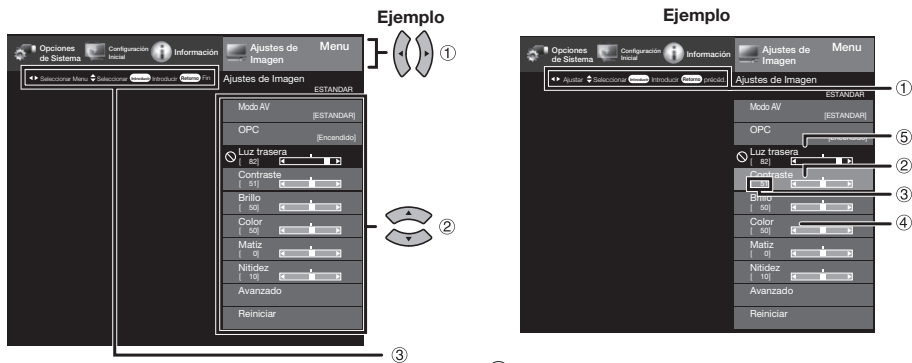

1. Pulse **MENU** para visualizar la pantalla MENÚ.
  2. ① Pulse ◀/▶ para seleccionar el menú deseado.  
② Pulse ▼/▲ para seleccionar un elemento de ajuste específico, y luego pulse **ENTER**.
    - Es posible que se presenten elementos adicionales de ajuste que estén relacionados. Pulse ▼/▲ para seleccionar el elemento deseado.
  3. ③ Ajuste el elemento al consultar la pantalla guía.
    - Las operaciones varían según la función o elemento. Consulte la pantalla guía correspondiente a la pantalla de ajuste del menú para operaciones con botones.
3. Pulse **MENU** para salir.

- ① Pantalla guía
  - Esto indica los botones que se pueden operar en la pantalla exhibida. La pantalla guía varía según la pantalla de ajuste de menú.
  - Las operaciones para algunos elementos seleccionados se pueden presentar en la barra de guía de operación de la parte inferior de la pantalla.
- ② Elemento visualizado en azul
  - Esto indica el elemento actualmente seleccionado.
  - Pulse ◀/▶ para pasar a la pantalla de ajuste para este elemento.
- ③ Elemento entre corchetes
  - Esto indica el ajuste actual para el elemento.
- ④ Elemento visualizado en gris
  - Esto indica que el elemento puede ser seleccionado.
- ⑤ Elemento de color negro
  - Esto indica que el elemento no puede ser seleccionado.  
Hay varias razones por las cuales los elementos no pueden ser seleccionados, pero las razones principales son las siguientes:
    - No hay nada conectado al terminal de entrada seleccionado.
    - La función no es compatible con la señal de entrada actual.

#### NOTA

- Las opciones del menú son diferentes según los modos de entrada seleccionados, pero los procedimientos de ajuste son los mismos.
- Las pantallas en el manual de operación se ofrecen con fines explicativos (algunas ampliadas, otras recortadas) y pueden ser un poco diferentes de las pantallas reales.
- El orden de las explicaciones para cada elemento del menú en las siguientes páginas no necesariamente está de acuerdo con la alineación de los elementos en pantalla.

## Menú de visualización en pantalla

### Botones para la navegación por el menú

#### Utilización del control remoto

Utilice los siguientes botones en el control remoto para navegar por el menú.

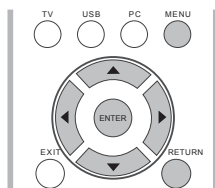

**MENU (MENÚ):** Presione este botón para abrir o cerrar la pantalla del menú.

**▼/▲/◀/▶:** Presione estos botones para seleccionar un elemento deseado en la pantalla o ajustar el elemento seleccionado.

**Intro:** Presione este botón para avanzar al próximo paso o para completar la configuración.

**RETURN (REGRESAR):** Presione este botón para regresar al paso anterior.

#### Utilización del panel de control de la unidad principal

También puede navegar por el menú con el panel de control de la unidad principal. El funcionamiento de los botones del panel de control concuerda con aquel del control remoto, tal como se muestra a continuación.



**CH V/A :** Cursor ▼/▲ en el control remoto.

**VOL + / - :** Cursor ◀/▶ en el control remoto.

**MENU (MENÚ):** MENU (MENÚ) en el control remoto o EXIT (SALIR) en el control remoto cuando el menú OSD se encuentra abierto.

**INPUT (ENTRADA):** Intro en el control remoto.

### Ajustes de Imagen

Permite ajustar la imagen a su preferencia a través de las siguientes configuraciones de imagen.

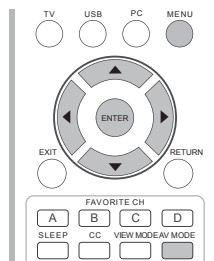

1. Presione **MENU (MENÚ)** para visualizar la pantalla MENU (MENÚ) y, a continuación, presione ◀/▶ para seleccionar "Picture Settings" ("Configuración de imagen") y presione **ENTER (ACEPTAR)** o ▼ para ingresar.
2. Presione ▼/▲ para seleccionar un elemento de ajuste específico y presione **Intro** o ▶ para ingresar en la configuración.
3. Presione ◀/▶ para ajustar la configuración.
4. Presione el botón **MENU (MENÚ)** para salir.

Elemento seleccionado	Botón ◀	Botón ▶
<b>Luz de fondo</b>	La pantalla se oscurece	La pantalla se ilumina
<b>Contraste</b>	Para reducir el contraste	Para aumentar el contraste
<b>Brillo</b>	Para reducir el brillo	Para aumentar el brillo
<b>Color</b>	Para reducir la intensidad de color	Para aumentar la intensidad de color
<b>Matiz</b>	Los tonos de la piel se rojizos	Los tonos de la piel se vuelven más verdosos
<b>Nitidez</b>	Para reducir la nitidez	Para aumentar la nitidez

#### NOTA

- El control de retroiluminación aparecerá deshabilitado cuando la función OPC está establecida en "On" ("Activado").

## Menú de visualización en pantalla

### Modo AV

Se pueden cambiar los ajustes de audio y vídeo para adecuarse al programa o contenido de entrada que se está mirando.

Selección de los siguientes modos de AV.  
USER (USUARIO)/STANDARD (ESTÁNDAR)/  
MOVIE (CINE)/GAME (JUEGOS)/PC/DYNAMIC  
(DINÁMICO)/DYNAMIC (Fixed) (DINÁMICO (Fijo))

**Ejemplo: Cuando la fuente de entrada es TV, COMPONENTES, PC in o HDMI 1 a 4**

Estándar → PELÍCULA → JUEGO → PC → DINÁMICO

Estándar ← USUARIO [TV] ← DINÁMICO (Fijo)

**Estándar:** Para una imagen altamente definida en una iluminación normal.

**PELÍCULA:** Para una película.

**JUEGO:** Reduce el brillo para ver más fácilmente las imágenes.

**PC:** Para PC.

**USUARIO:** Permite al usuario personalizar los ajustes que desee. Puede ajustar el modo para cada una de las fuentes de entrada.

**DINÁMICO:** Para una imagen nítida que realza el contraste, útil para ver programas deportivos.

**DINÁMICO (Fijo):** Cambia las opciones de imagen y sonido a los valores preajustados en la fábrica. No se permite hacer ajustes.

#### NOTA

- Puede seleccionar MODO AV pulsando **AV MODE** en el control remoto. Consulte la página 22 para detalles de los ajustes de MODO AV.

### Ajuste de OPC

Ajusta automáticamente el brillo de la pantalla.

**Apagado:** El brillo se fija con el valor establecido en "Luz trasera".

**Encendido:** Ajuste automático

#### NOTA

- Cuando se pone en "Encendido", el control de imagen óptica (OPC) capta la luz ambiental y ajusta automáticamente el brillo de la luz de fondo.  
Asegúrese de que nada tape el sensor OPC, lo que podría afectar a su habilidad para sentir la luz ambiental.

### Avanzado

Este televisor proporciona varias funciones avanzadas para optimizar la calidad de la imagen.

#### NOTA

- Para reponer todos los elementos de ajuste a los valores de fábrica, pulse ▲/▼ para seleccionar "Reiniciar", y luego pulse **ENTER**.

### Temperatura del color

Para un mejor balance de blancos, utilice la corrección de la temperatura de color.

**Cálida:** Blanco con tonos rojizos

**Estándar:**



**Fría:** Blanco con tonos azulados

- **Usuario:** Se puede ajustar manualmente el balance de blancos a través de la ganancia de rojo, verde y azul entre un máximo de 255 y un mínimo de 0 para la temperatura de cada color.

#### NOTA

- Para reponer todos los elementos de ajuste a los valores de fábrica, pulse ▲/▼ para seleccionar "Reiniciar", y luego pulse **ENTER**.

### Contraste activo

Automáticamente ajusta el contraste de la imagen de acuerdo a la escena.

**Encendido:** Automáticamente ajusta el contraste de la imagen.

**Apagado:** Sin ajuste

### Modo de película DI

Detecta automáticamente una fuente de película (codificada originalmente a 24 fotogramas/segundo), la analiza y luego recrea cada fotograma fijo para ofrecer una calidad de imagen de alta definición.

**Automático:** Detecta, analiza y convierte la fuente de película.

**Apagado:** Modo de vista normal.

#### NOTA

- "DI Film Mode" ("Modo de película DI") no funciona según el tipo de señal de entrada.
- "Auto" ("Automático") no funciona cuando el canal posee una resolución de señal de entrada 480p, 720p o 1080p.
- "DI Film Mode" ("Modo de película DI") no está disponible en la entrada de formato de PC.

### Reducción ruido

Produce una imagen más clara.

**Auto:** Ajusta automáticamente el nivel de reducción de ruido.

**Alta/Medio/Baja:** Seleccione un nivel deseado para ver una imagen de vídeo más clara.

**Apagado:** Sin ajuste.

#### NOTA

- "Digital Noise Reduction" ("Reducción de ruidos digitales") no está disponible cuando se utiliza la señal de formato de PC.

## Menú de visualización en pantalla

### Ajustes de audio

Puede ajustar la calidad del sonido según sus preferencias empleando los ajustes siguientes.

#### Ejemplo

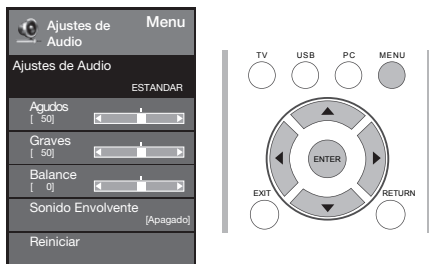

1. Pulse **MENU** para visualizar la pantalla MENÚ, y luego pulse ◀/▶ para seleccionar "Ajustes de audio".
2. Pulse ▲/▼ para seleccionar un elemento de ajuste específico.
  - Seleccione "Surround" ("Envolvente") y presione ◀/▶ para ajustar.
3. Pulse ▲/▼ (o ◀/▶) para seleccionar el ajuste deseado, y luego pulse **ENTER**.
4. Presione el botón **MENU (MENÚ)** para salir.

Elemento seleccionado	Botón ◀	Botón ▶
<b>Agudos</b>	Para agudos más débiles	Para agudos más fuertes
<b>Graves</b>	Para graves más débiles	Para graves más fuertes
<b>Balance</b>	Reduce el audio del altavoz derecho	Reduce el audio del altavoz izquierdo

#### NOTA

- Para reponer los elementos de ajustes de audio a los valores preajustados de fábrica, pulse ▲/▼ para seleccionar "Reiniciar", pulse **ENTER**, pulse ▲/▼ para seleccionar "Si", y luego pulse **ENTER**.

### Sonido surround

La función de sonido envolvente otorga un efecto de sonido envolvente desde los altavoces.

**Act:** Permite disfrutar de un sonido envolvente natural y realista.

**Des:** Se emite el sonido normal.

#### NOTA

- Para algunos discos tal vez sea necesario hacer la preparación en su reproductor DVD/BD. En este caso, consulte el manual de operación de su reproductor DVD/BD.

### Control de Energía

El ajuste de control de la alimentación le permite ahorrar energía.

#### Ejemplo

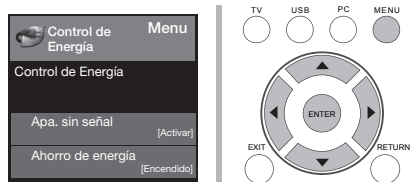

1. Pulse **MENU** para visualizar la pantalla MENÚ, y luego pulse ◀/▶ para seleccionar "Control de Energía".
2. Pulse ▲/▼ para seleccionar el elemento de ajuste específico, y luego pulse **ENTER**.
3. Pulse ▲/▼ (o ◀/▶) para seleccionar el ajuste deseado, y luego pulse **ENTER**.
4. Pulse **MENU** para salir.

### Apagado sin señal

Esta función permite que el televisor se apague automáticamente cuando no se recibe señal.

**Activar:** La alimentación se desconectará automáticamente cuando no se reciba señal durante 15 minutos.

**Desactivado:** No se realiza esta función.

### Ahorro de energía

Esta función permite establecer el nivel de Ahorro de energía para reducir el consumo de energía y aumentar la vida útil de la luz trasera.

**Act:** Optimiza el consumo de energía para vídeo.

**Des:** No se realiza esta función.

#### NOTA

- "Power Saving" ("Ahorro de energía") no funciona cuando se establece AV MODE (MODO DE AV) en DYNAMIC (Fixed) DINÁMICO (Fijo).
- No puede seleccionar un elemento de Ahorro de energía diferente para cada MODO AV.

## Menú de visualización en pantalla

### Opciones de Sistema

#### Ejemplo

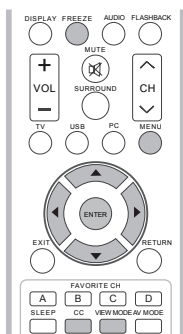
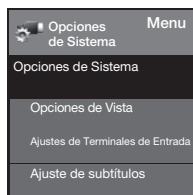

1. Pulse **MENU** para visualizar la pantalla MENÚ, y luego pulse ◀/▶ para seleccionar "Opciones de Sistema".
2. Pulse ▲/▼ para seleccionar un elemento de ajuste específico, y luego pulse **ENTER**.
3. Pulse ▲/▼ (o ◀/▶) para seleccionar el ajuste deseado, y luego pulse **ENTER**.
4. Pulse **MENU** para salir.

### Opciones de Vista

Estas funciones son útiles para ajustar los ajustes de audio y vídeo. Las funciones de Opciones de Vista se pueden operar con el control remoto.

#### Modo de Vista

Esta función cambia el tamaño de la pantalla. Seleccione "Opciones de Vista" en el menú para visualizar la pantalla de menú Modo de Vista. El menú Modo de Vista varía según la fuente de entrada.

#### NOTA

- Puede seleccionar Modo de Vista pulsando **VIEW MODE** en el control remoto. Consulte la página 23 para el ajuste del vídeo que se está transmitiendo desde una TV, PC, otro dispositivo audiovisual, vídeo USB.

### Congelar

Le permite capturar y congelar una imagen en movimiento que esté mirando.

#### NOTA

- Puede seleccionar Congelar pulsando **FREEZE** en el control remoto. Consulte la página 21 para detalles de la función de congelación.

### Cambiar Audio

#### MTS

El televisor tiene una función que permite recibir sonido diferente del audio principal para el programa. A esta función se le llama sonido de televisión multicanal (MTS).

El televisor con MTS puede recibir sonido mono, sonido estéreo y programas de audio secundarios (SAP). La función SAP permite que una emisora de TV pueda emitir otra información, que bien puede ser audio en otro idioma o algo completamente diferente como, por ejemplo, información relacionada con el tiempo meteorológico.

**Podrá disfrutar de sonido estéreo de Hi-Fi o de emisiones SAP donde se encuentren disponibles.**

- **Emisiones estéreo:** Vea programas como acontecimientos deportivos, espectáculos y conciertos con un sonido estéreo dinámico.
- **Emisiones SAP:** Reciba emisiones de TV con sonido MAIN o SAP.  
Sonido MAIN: Pista de sonido de programa normal (mono o estéreo).  
Sonido SAP: Escuche un segundo idioma, un comentario suplementario y otra información. (SAP es sonido mono.)

**Si el sonido estéreo se oye con dificultad.**

- Obtenga un sonido más claro cambiando manualmente al modo de sonido mono fijo. Puede cambiar MTS como se muestra abajo para que concuerde con la señal de emisión de televisión. Pulse **ENTER** para cambiar entre los modos de audio.

**Ejemplos: cuando se reciben MTS y SAP**

Modo STEREO: STEREO ↔ MONO  
Modo STEREO + SAP: ST(SAP) → SAP(ST) → MONO

Modo MAIN + SAP: MAIN ↔ SAP

Modo MONO: MONO

**Modo de audio de emisión digital**

Los tipos de audio transmitidos en una emisión digital incluyen AMBIENTAL, MONO y STEREO. Además, es posible que múltiples pistas de audio acompañen a una sola pista de vídeo.

Pulse **ENTER** para cambiar entre los modos de audio.

**Ejemplo: cuando se recibe una emisión digital**

STEREO (Audio1) → STEREO (Audio2)  
└─ AMBIENTAL (Audio3) ─┘

#### NOTA

- MTS sólo funciona en el modo TV.

### Lenguaje del Audio

Le otorga la posibilidad de cambiar entre el idioma principal y alternativo, cuando está disponible en el canal digital.

### Cambiar CC

Le permite cambiar la visualización de los subtítulos ocultos. Seleccione "Cambiar CC" en el menú para visualizar la información de los subtítulos ocultos.

#### NOTA

- Puede seleccionar los subtítulos ocultos pulsando **CC** en el control remoto. Consulte la página 22 para detalles de la función de los subtítulos ocultos.

## Menú de visualización en pantalla

### Subtítulos Análogos

Permite seleccionar los niveles de servicio de subtítulos ocultos de las transmisiones analógicas que se visualizarán.

Los subtítulos ocultos permiten leer en la pantalla de la TV el contenido de voz de los programas de televisión. Diseñado para ayudar a las personas con problemas auditivos, este servicio utiliza "cuadros de texto" en pantalla para mostrar diálogos y conversaciones durante el transcurso del programa de TV. Los subtítulos aparecerán en la pantalla durante las transmisiones con subtítulos.

#### • CC1, 2, 3 o 4

Aparecerán en la pantalla los diálogos (y descripciones) para la acción del programa de TV con subtítulos. Generalmente, CC1 es la opción más utilizada. CC2 puede utilizarse para idiomas alternativos, siempre y cuando se los esté transmitiendo.

#### • TEXTO1, 2, 3 o 4

Generalmente utilizado para guías de canales, programaciones, carteles de anuncios sobre programas con subtítulos ocultos, noticias, información sobre el clima e informes sobre los mercados bursátiles. Durante la transmisión de un programa con subtítulos ocultos, no se utilizan necesariamente todos los servicios de subtítulos.

### Subtítulos Digitales

Permite configurar la forma en la que desea visualizar los subtítulos ocultos digitales. Seleccione uno de los canales de servicio digital proporcionados por el proveedor de los subtítulos ocultos. Existen seis servicios estándares. Servicio 1 está designado como el servicio de subtítulos ocultos principal. Este servicio contiene subtítulos ocultos palabra por palabra o casi palabra por palabra del idioma principal que se está reproduciendo en el programa. Servicio 2 está designado como el servicio de idioma secundario. Este servicio contiene subtítulos ocultos en un idioma secundario, que es una traducción de los subtítulos ocultos del servicio de subtítulos ocultos principal. Los otros subcanales de servicio no están asignados previamente. Queda a voluntad del proveedor de los subtítulos ocultos utilizar los canales de servicio restantes.

### Ajustes de Terminales de Entrada

#### Ajuste de audio

Puede dar salida a audio digital a un amplificador AV u otro dispositivo similar cuyo terminal DIGITAL AUDIO INPUT esté conectado al terminal DIGITAL AUDIO OUTPUT del televisor. Seleccione un formato de salida de audio compatible con el formato de audio del programa que usted está viendo y con el equipo conectado.

**PCM:** El terminal de salida óptica da salida a señales de audio en formato PCM. Si su sistema de audio digital no es compatible con Dolby Digital, seleccione "PCM".

**Dolby Digital:** El terminal de salida óptica da salida a señales de audio en formato Dolby Digital. Reproduce sonido de programa ambiental digital.

**Desactivado:** Desactiva la salida de audio digital.

### Entrada PC

#### Ajuste de sincronización automática (para modo de entrada de PC analógica solamente)

Para ajustar automáticamente la imagen de PC. Auto Sync (Sincronización automática) se encuentra sólo disponible cuando la fuente de entrada es PC y la TV está recibiendo una señal de la computadora. Seleccione Auto Sync (Sincronización automática) para el ajuste automático de la configuración.

#### NOTA

- Asegúrese de conectar el PC al televisor y encenderlo antes de iniciar "Sinc. auto."

#### Ajuste de sincronización fina

Normalmente, utilizando "Sinc. auto.", usted puede ajustar fácilmente la imagen según sea necesario para cambiar su posición. Sin embargo, en algunos casos, para optimizar la imagen será necesario hacer el ajuste manual.

**Pos. H.:** Centra la imagen moviéndola hacia la derecha o hacia la izquierda.

**Pos. V.:** Centra la imagen moviéndola hacia arriba o hacia abajo.

**Reloj:** Ajuste cuando la imagen parpadea con franjas verticales.

**Fast:** Ajuste cuando los caracteres tienen un contraste bajo o cuando la imagen parpadea.

#### NOTA

- La posición predeterminada del cursor podría no ser en el centro debido a que la gama variable de la posición de la pantalla podría ser asimétrica.
- Los rangos variables de posición de la pantalla dependen del Modo de Vista o del tipo de señal. Los rangos pueden visualizarse en la pantalla de ajuste de posición.

### Selección Audio

Esta función establece el terminal que va dar salida al audio del computador. Los elementos de ajuste varían según la fuente de entrada. Seleccione la fuente de entrada correspondiente al terminal conectado al PC y luego ajuste el elemento deseado.

## Menú de visualización en pantalla

### ■ PC IN

**Video:** Seleccione esto cuando el TV y el PC están conectados usando un cable analógico RGB y no hay entrada de audio.

**Video+Audio:** Seleccione esto cuando el TV y el PC están conectados usando un cable analógico RGB y la entrada de audio se realiza por medio de un miniconector estéreo de Ø 3,5 mm.

### ■ HDMI IN

**Auto (Automático):** La ruta de audio se establece automáticamente en HDMI o entrada de línea de PC.

**HDMI(Digital):** Seleccione esto cuando el TV y el PC están conectados usando un cable certificado HDMI y la entrada de audio se realiza por medio del mismo cable.

**HDMI + Análogo:** Seleccione esto cuando el TV y el PC están conectados usando un cable de conversión de DVI-HDMI y la entrada de audio se realiza por medio de un miniconector estéreo de Ø 3,5 mm.

#### NOTA

- Cuando "Selección Audio" se establece en "HDMI (Digital)", no se obtendrá sonido si solo utiliza un cable certificado HDMI para conectar con el equipo compatible con HDMI. Para obtener sonido debe realizar una conexión analógica de audio.
- Si desea conectar un equipo compatible con HDMI utilizando solo un cable certificado HDMI, establezca "Selección Audio" en "HDMI(Digital)".

## Configuración HDMI

HDMI Mode (Modo HDMI) sólo aparece y está disponible cuando se conecta un dispositivo HDMI.

Puede seleccionar entre **Auto (Automático)**, **Graphic (Gráficos)** o **Video**.

**Auto (Automático):** Se establece automáticamente la sincronización de la entrada HDMI en el modo Video o Graphic (Gráficos).

**Graphic (Gráficos):** Se establece la sincronización de la entrada HDMI en el modo Graphic (Gráficos) (PC). La imagen posee un escaneo completo.

**Video:** Se establece la sincronización de la entrada HDMI en el modo Video. La imagen posee un sobreescaneo.

#### NOTA

- HDMI Mode (Modo HDMI) sólo funciona para la sincronización de video HDMI y sincronización progresiva en las siguientes resoluciones:  
1920x1080p, 1280x720p, 720x480p y 720x576p.

## Altavoces

Permite activar/desactivar los altavoces internos de la TV. Las señales de salida de audio no se desactivarán incluso si se desactivan los altavoces de la TV. La configuración predeterminada es On (Activado).

## Ajuste de subtítulos

Esta función le permite ajustar la apariencia en la pantalla de los subtítulos ocultos de forma que se ajusten a su preferencia. Puede ajustar 8 elementos:

- **Estilo de subtítulos:** Permite establecer esta opción en el modo Default (Predeterminado) o Custom (Personalizado). Si se selecciona el modo Custom (Personalizado), el usuario puede modificar los estilos de detalle que se describen a

continuación. El resultado de la configuración aparecerá inmediatamente en la parte inferior del submenú OSD.

Nota: Esta función está sólo disponible en el modo de TV, A/V y video componente.

- **Tamaño de subtítulos:** Seleccione esta opción para elegir un tamaño de visualización de subtítulos ocultos en función de sus preferencias. Seleccione "Small" ("Pequeño"), "Standard" ("Estándar") o "Large" ("Grande").
- **Color de primer plano:** Permite seleccionar el color del texto para la visualización de los subtítulos ocultos.
- **Opacidad de primer plano:** Permite seleccionar la opacidad del texto.
- **Color de fondo:** Permite seleccionar una de las opciones de color de fondo.
- **Opacidad de fondo:** Permite seleccionar una de las opciones de opacidad de fondo.
- **Color de ventana:** Permite seleccionar uno de los colores para la ventana.
- **Opacidad de ventana:** Permite seleccionar una de las opciones de opacidad de ventana.

## Configuración Inicial

### Ejemplo

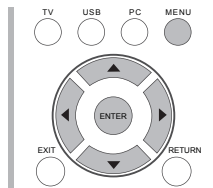
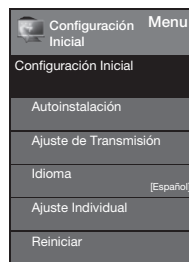

1. Pulse **MENU** para visualizar la pantalla MENÚ, y luego pulse ◀/▶ para seleccionar "Configuración Inicial".
2. Pulse ▲/▼ para seleccionar el elemento de ajuste específico, y luego pulse **ENTER**.
  - Cuando seleccione Individual Setup (Configuración individual), puede ingresar aquí el número secreto de 4 dígitos. Consulte la página 32 para configurar un número secreto.
3. Pulse ▲/▼ (o ◀/▶) para seleccionar el ajuste deseado, y luego pulse **ENTER**.
4. Pulse **MENU** para salir.

## Autoinstalación

Podrá volver a realizar la autoinstalación incluso después de configurar los canales preajustados.

**Idioma:** Seleccione entre 3 idiomas (Inglés, Francés y Español).

**Ubicación TV:** Seleccione "Casa" o "Tienda" según el lugar en el que va a instalar el televisor.

**Hogar:** "Power Saving" ("Ahorro de energía) está establecido en "On" ("Activado") y AV MODE (MODO DE A/V) está establecido en "STANDARD" ("ESTÁNDAR").

**Tienda:** "Ahorro de energía" se establece en "Apagado" y MODO AV se establece en "DINÁMICO (Fijo)". Se puede establecer Reiniciar Imagen y Demo.

- La calificación ENERGY STAR está basada en el MODO AV "Estándar".

## Menú de visualización en pantalla

**Ant./Cable:** Asegúrese de la clase de conexión que se hace con su televisor cuando se selecciona "Antena" o "Cable".

**Busq. Canal:** La búsqueda automática de canales hace que el televisor busque todos los canales que puedan verse en la zona establecida.

- Si seleccione "Cable" para la configuración de la antena, los canales codificados se eliminarán una vez que se haya completado la búsqueda de canales.

**Completado:** Se visualiza la pantalla de confirmación de los ajustes. Confirme la información que se visualiza en la pantalla.

### NOTA

- Consulte Configuración EZ en las páginas 19 y 20 para la configuración de cada elemento.
- Si no se encuentra ningún canal, asegúrese de la clase de conexión que se ha hecho con su televisor e intente de nuevo "Autoinstalación".

## Ajuste de Transmisión

### Ajuste de canales

Si la preparación inicial no memoriza todos los canales de su región, siga las instrucciones de abajo para memorizar manualmente los canales.

**Ant./Cable:** Asegúrese de la clase de conexión que se hace con su televisor cuando se selecciona "Antena" o "Cable".

**Busq. Canal:** La búsqueda automática de canales hace que el televisor busque todos los canales que puedan verse en la zona establecida.

**Mem. Canal:** Puede seleccionar los canales que quiere omitir para cada uno de los tipos de señal, ANALOG (Ant.), ANALOG (Cable), DIGITAL (Ant.) y DIGITAL (Cable).

### NOTA

- Si no se encuentra ningún canal, asegúrese de la clase de conexión que se ha hecho con su televisor e intente de nuevo la búsqueda de canal.
- Si presiona **ENTER (ACEPTAR)** después finalizar la búsqueda de canales, se vuelve a realizar la búsqueda de canales.

### Canal favorito (Ajuste de los canales favoritos)

Esta función le permite programar 4 canales favoritos en 4 categorías diferentes.

Estableciendo de antemano los canales favoritos, usted podrá seleccionarlos luego fácilmente.

**Para almacenar su canal favorito:**

1. Presione **MENU** en el control remoto y seleccione "Configuración inicial"/"Configuración de transmisión"/"Canales favoritos".
2. Presione **▲/▼** para seleccionar la categoría en la que desea almacenar su canal favorito.
3. Presione **▲/▼** para seleccionar el canal deseado y presione el botón **ENTER (ACEPTAR)** para confirmar.

**Para borrar su canal favorito:**

1. Presione **MENU** en el control remoto y seleccione "Configuración inicial"/"Configuración de transmisión"/"Canales favoritos".
2. Presione **▲/▼** para seleccionar "All data clear (Borrado de todos los datos)" y presione **ENTER (ACEPTAR)** para comenzar a borrar todos los datos de canales favoritos.

### NOTA

- Al visualizar, puede cambiar los canales seleccionados presionando el botón **A, B, C y D** en el control remoto.

### Idioma

También puede seleccionar un idioma desde el menú Configuración Inicial. Seleccione entre 3 idiomas: Inglés, Francés y Español.

### Reiniciar

Si se hacen ajustes complejos y no es posible restaurar los elementos de ajuste a los valores normales, puede reponer todos los elementos de ajuste a los valores de fábrica.

### NOTA

- Los elementos de ajuste de canales no cambiarán.
- Los elementos de ajuste de idioma no cambiarán.
- Los ajustes del número secreto no cambiarán.
- Los elementos de ajuste de la ubicación de la TV no cambiarán.

### Ajuste Individual

Antes de ingresar en Individual Setup (Configuración individual), el usuario debe ingresar en primer lugar el número secreto. Ingrese el número secreto de 4 dígitos con los botones numéricos del control remoto. El número secreto predeterminado es 0000.

### No. secreto

Le permite utilizar un número secreto para proteger ciertos ajustes y evitar que sean cambiados por accidente.

**Núm. secreto nuevo:**

Ingrese un número secreto de 4 dígitos con los botones numéricos del control remoto para cambiar el número secreto.

**Confirme el número secreto:**

Vuelva a ingresar el número secreto de 4 dígitos para confirmar.

### NOTA

- Como medida de precaución, anote su número secreto y guárdelo en un lugar donde no lo pierda.

### Control de los padres

#### Estado

Se utiliza para activar o desactivar la función de control parental. No se puede seleccionar esta función en el menú a menos que se configure primero el número secreto.

**Sí:** Activa control parental.

**No:** Desactiva control parental.

### V-Chip (sólo DTV)

"V-Chip (DTV Only)" ("V-Chip (sólo DTV)") sólo estará disponible cuando se pueda descargar un nuevo sistema de clasificación a través de la transmisión digital en Estados Unidos.

## Menú de visualización en pantalla

### V-Chip

V-CHIP es un dispositivo electrónico de filtración incorporado en su televisor. Esta herramienta permite que los padres controlen considerablemente las emisiones a las que puedan acceder sus hijos. Los padres pueden elegir programas que consideren adecuados para sus hijos y bloquear aquellos que no juzguen adecuados. Lo hace automáticamente una vez que usted activa la función V-CHIP en su televisor. "V-Chip" y "Estado" no se seleccionarán desde el menú si usted no configura primero su número secreto.

- En los EE.UU. hay dos sistemas de calificación para ver imágenes reproducidas: consejos de TV para los padres y calificaciones de películas.
- Los consejos de TV para los padres funcionan en combinación con el V-CHIP para que los padres puedan evitar que sus hijos vean programas de televisión inapropiados para ellos.
- Las calificaciones de películas se utilizan para las películas originales calificadas por la Asociación Cinematográfica de América (MPAA) para ser vistas por TV por cable y que no han sido editadas para ver por televisión. El V-CHIP también se puede ajustar para bloquear las películas calificadas por la MPAA.

#### NOTA

- El ajuste entra automáticamente en "Bloqueo" para cualquier calificación inferior a la que usted ha elegido.
- Si Estado no se pone en "Encendido", los ajustes de configuración no se activarán.

### ■ MPAA (Sistema de calificación voluntaria para películas)

#### Ejemplo



Pulse ▲/▼ para ajustar el elemento en su posición deseada. "🔒" indica que el elemento está bloqueado. Pulse **MENU** para salir.

- G:** Público en general. Todas las edades admitidas.
- PG:** Se sugiere la presencia de los padres. Puede que algo del material no sea adecuado para los niños.
- PG-13:** Se recomienda la presencia de los padres. Puede que algo del material no sea adecuado para niños de menos de 13 años.
- R:** Restringido. Los menores de 17 años deben ir acompañados por los padres o un adulto encargado de ellos (la edad cambia en algunas jurisdicciones).
- NC-17:** No se admite a nadie menor de 17 años.
- X:** La clasificación X es una categoría antigua que se encuentra unificada con NC-17, pero todavía puede encontrarse codificada en los datos de películas antiguas.

#### NOTA

- El sistema de calificación voluntaria para películas sólo utiliza una calificación basada en la edad.

### ■ Consejos de TV para los padres

#### Ejemplo



Pulse ▲/▼ para ajustar el elemento en su posición deseada. "🔒" indica que el elemento está bloqueado. Pulse **MENU** para salir.

Edad sugerida

- TV-Y:** Todos los niños
- TV-Y7:** Dirigida a los niños mayores.
- TV-G:** Público en general.
- TV-PG:** Se sugiere la presencia de los padres.
- TV-14:** Se recomienda la presencia de los padres.
- TV-MA:** Para público adulto solamente.

#### Ejemplo

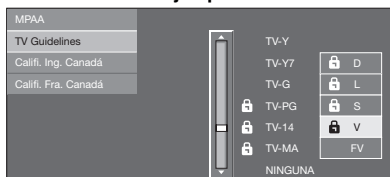

### ■ Cuando ajuste un elemento individual de calificación basado en el contenido:

1. Pulse ► o **ENTER** para acceder a los elementos del contenido bloqueado desde el elemento de calificación basado en la edad actualmente seleccionado.
2. Pulse ▲/▼ para seleccionar un elemento individual, y luego pulse **ENTER** para desbloquearlo (desaparece "🔒"). Repita los mismos pasos para los otros elementos.
3. Pulse ◀ o **RETURN** para registrar una vez establecidos todos los elementos individuales de la calificación basada en el contenido.

Contenido

- FV:** Violencia fantástica.
- V:** Violencia.
- S:** Actos sexuales.
- L:** Lenguaje de adultos.
- D:** Diálogo con sugerencias sexuales.

Calificación	Contenido					
	FV	V	S	L	D	
Edad sugerida	TV-Y	☒	☒	☒	☒	☒
	TV-Y7	×	☒	☒	☒	☒
	TV-G		☒	☒	☒	☒
	TV-PG		×	×	×	×
	TV-14		×	×	×	×
	TV-MA		×	×	×	

☒: Se puede establecer la calificación del contenido, pero normalmente los canales de televisión no la emiten.

×: Se puede establecer la calificación del contenido.

## Menú de visualización en pantalla

Sistemas de calificación canadienses (calificaciones para el inglés canadiense y para el francés canadiense)

- Los sistemas de calificación de TV en Canadá se basan en la política de la Comisión Canadiense de Radiotelevisión y Telecomunicaciones (CRTC) relacionada con la violencia en los programas de televisión.
- Aunque la violencia es el elemento más importante que debe calificarse, la estructura desarrollada tiene en consideración otros contenidos de los programas como, por ejemplo, el lenguaje, los desnudos, la sexualidad y los temas de madurez.
- Cuando se ajuste el V-CHIP en el sistema canadiense usted podrá elegir entre las calificaciones para el inglés canadiense o las calificaciones para el francés canadiense.

### ■ Calificaciones para el inglés canadiense

#### Ejemplo

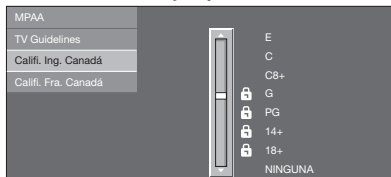

Pulse ▲/▼ para ajustar el elemento en suposición deseada. “**🔒**” indica que el elemento está bloqueado. Pulse **MENU** para salir.

**E:** Exento: Incluye programas de noticias, deportes, documentales y otros programas de información; programas de entrevistas, videos musicales y programas de variedades.

**C:** Niños: Para los niños pequeños de menos de 8 años. Pone mucho cuidado con los temas que puedan amenazar su sentido de seguridad y bienestar.

**CB+:** Niños de más de 8 años: Programas que no contienen violencia como forma preferida, aceptable o única para resolver conflictos; tampoco incita a los niños a imitar actos peligrosos que éstos puedan ver en la pantalla.

**G:** General: Considerado como aceptable para todos los públicos. Apropiado para verlo toda la familia; contiene muy poca violencia física, verbal o emocional.

**PG:** Acompañamiento de los padres: Para el público en general, pero tal vez no sea adecuado para los niños más pequeños (menos de 8 años) porque puede contener temas controvertidos.

**14+:** Más de 14 años: Puede contener temas en los que la violencia es uno de los elementos dominantes de la historia, pero ésta debe ser esencial para el desarrollo de la trama o el carácter. El lenguaje puede ser profano y haber desnudos en el tema.

**18+:** Adultos: Para espectadores de 18 años en adelante. Puede contener escenas violentas que, aunque estén relacionadas con el desarrollo de la trama, los caracteres o los temas, han sido filmadas para que las vean los adultos. Pueden tener un lenguaje soez y escenas de sexo y desnudos.

### ■ Calificaciones para el francés canadiense

#### Ejemplo



Pulse ▲/▼ para ajustar el elemento en suposición deseada. “**🔒**” indica que el elemento está bloqueado. Pulse **MENU** para salir.

**E:** Programación exenta.

**G:** General: Para todos los públicos, contiene el mínimo de violencia directa, pero puede estar integrada en la trama de una manera humorosa o poco realista.

**8ans+:** General pero no recomendado para los niños pequeños: Lo puede ver la mayoría del público, pero puede tener escenas que molesten a los niños de menos de 8 años incapaces de distinguir entre las situaciones reales e imaginarias. Recomendado para ser visto en compañía de los padres.

**13ans+:** Más de 13 años: Puede contener escenas de violencia frecuente y, por lo tanto, se recomienda verlo en compañía de los padres.

**16ans+:** Más de 16 años: Puede contener escenas de violencia frecuente y de intensa violencia.

**18ans+:** Más de 18 años: Sólo para adultos. Puede contener escenas de violencia frecuente y de intensa violencia.

### ■ Cancelación temporal del V-CHIP BLOCK

El V-CHIP BLOCK funciona para censurar una emisión, y en ese caso se visualiza “V-CHIP HA SIDO ACTIVADO”.

- Pulse **ENTER** mientras está activada la función V-CHIP y luego se visualizará el menú de ajuste del número secreto.
- Introduzca el número secreto de 4 dígitos utilizando **0-9**. Ahora se cancela temporalmente V-CHIP BLOCK.

### ■ Reactivación del V-CHIP BLOCK cancelado temporalmente

Puede reactivar el V-CHIP BLOCK cancelado temporalmente como se muestra a continuación.

- Seleccione el ajuste de “Estado” desde el menú Control de los padres para reactivar BLOCK. (Consulte la página 32.)
- Seleccione el ajuste “V-Chip” (“MPAA”, “TV Guidelines”, “Calif. Ing. Canadá” o “Calif. Fra. Canadá”) desde Control de los padres para reactivar BLOCK. (Consulte las páginas 33 a 34.)
- Desconecte la alimentación del televisor.

### NOTA

- El V-CHIP BLOCK se activará al ejecutar uno cualquiera de los tres métodos de arriba.

## Información

### Ejemplo

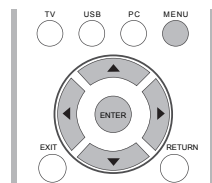
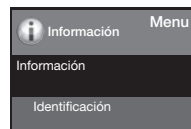

- Pulse **MENU** para visualizar la pantalla **MENU**, y luego pulse ◀/▶ para seleccionar “Información”.
- Pulse ▲/▼ para seleccionar el elemento de ajuste específico, y luego pulse **ENTER**.
- Pulse ▲/▼ (o ◀/▶) para seleccionar el ajuste deseado, y luego pulse **ENTER**.
- Pulse **MENU** para salir.

### Identificación

Se muestra la versión actual del software del televisor.

# Disfrute con la reproducción de fotos/música/vídeo

Puede conectar la TV a un dispositivo de memoria USB o disco duro USB para disfrutar de la visualización de imágenes, reproducción de música y visualización de videos.

## NOTA

- En función del dispositivo de memoria USB o disco duro USB, es posible que la TV no pueda reconocer los datos almacenados.
- Es posible que se demore algunos minutos la lectura de los datos almacenados si el dispositivo de memoria USB/disco duro USB posee demasiados archivos o carpetas.
- Use solamente caracteres alfanuméricos para poner nombre a sus archivos.
- Los nombres de archivos de más de 80 caracteres (esto podría variar dependiendo del conjunto de caracteres) podrían no ser desplegados.

## Conectar al dispositivo de memoria USB/disco duro USB

Inserte el dispositivo de memoria USB con las fotografías, música o videos almacenados en el terminal USB de la TV.

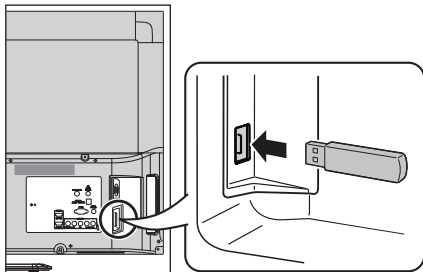

- Al conectar un disco duro USB, asegúrese de utilizar un adaptador CA.
- No remueva un dispositivo de memoria USB o tarjeta de memoria del televisor mientras se estén transfiriendo archivos, usando la función de exhibición de diapositivas o cambiando de pantallas o antes de salir de "USB" desde la Lista de entradas.
- No inserte y remueva un dispositivo de memoria USB/disco duro USB al o del televisor repetidamente.
- Cuando use un lector de tarjetas, asegúrese de insertar la Memoria primero antes de usar el lector de tarjetas.

## PRECAUCIÓN

- **No utilice un cable USB alargador cuando conecte un dispositivo de memoria USB al terminal USB del televisor.**
- **El utilizar un alargador USB con el dispositivo de memoria USB puede provocar que el televisor no funcione correctamente.**

## Seleccionar los archivos que deben reproducirse

1. Presione **INPUT (ENTRADA)** para seleccionar USB desde la lista de entradas o presione el botón directo **USB** para ingresar.

Fuente de entrada	
TV	
INPUT1	HDMI1
INPUT2	HDMI2
INPUT3	HDMI3
INPUT4	COMP/AV
PC IN	
▼	USB

2. Pulse **◀/▶** para seleccionar "Foto", "Música" o "Video", y luego pulse **ENTER**.

### Ejemplo

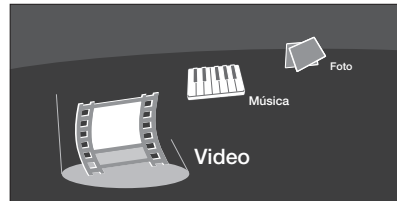

3. Pulse **◀/▶** para seleccionar la carpeta deseada, y luego pulse **ENTER**.

## NOTA

- 16 GB es la capacidad máxima de unidades USB que se admiten.
- "VIEW MODE" ("MODO DE VISUALIZACIÓN") es una configuración fija durante el modo Photo (Fotografías) o Music (Música). Durante el modo "Video", esto depende del tipo de señal de video que se está recibiendo actualmente (consulte la página 23).
- La pantalla de guía de teclas desaparece automáticamente transcurrido un determinado tiempo. Para que aparezca de nuevo, pulse **DISPLAY**.

## Reproducir archivos de un dispositivo de memoria USB

### Modo de fotos

### Visualización de vistas miniaturizadas

#### Ejemplo

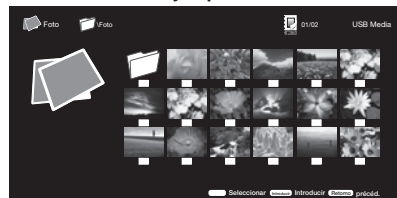

### Botones para visualización de vistas miniaturizadas

Botones	Descripción
▲/▼/◀/▶	Seleccionar el elemento deseado.
ACEPTAR	Al seleccionar un icono de carpeta: Ingresa en este directorio. Al seleccionar una vista en miniatura de una fotografía: Inicio de presentación.
RETURN	Retornar al proceso anterior.
Menú	Submenú

## Disfrute con la reproducción de fotos/música/vídeo

Presione **MENU (MENÚ)** para visualizar el submenú. Puede examinar los archivos a través de las siguientes opciones.

- Ordenar
- Tipo de medio
- Tamaño de vista en miniatura

### NOTA

- Cuando existan archivos de fotografía inválidos, aparecerá la marca X para el archivo.
- Puede visualizar el nombre del archivo, la fecha de captura, el tamaño de archivo y el tamaño en píxeles de la fotografía seleccionada en la esquina superior izquierda de la pantalla (la fecha de captura se encuentra sólo en el formato de archivo EXIF).

### Presentación

La fotografía seleccionada en la pantalla de selección de vistas en miniatura al presionar **ENTER (ACEPTAR)**.

#### Ejemplo

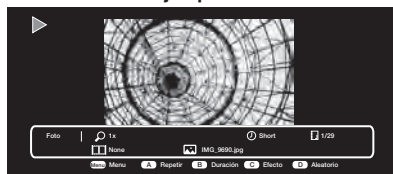

### Presentación de diapositivas

Botones	Descripción
<b>SALIR</b>	Retornar a la pantalla de selección de vistas miniaturizadas.
<b>A (rojo)</b>	Repetir una vez/repetir todo.
<b>B (verde)</b>	Seleccione el intervalo de la presentación.
<b>C (azul)</b>	Seleccione el efecto de la presentación.
<b>D (amarillo)</b>	Reproducción de las fotografías en orden aleatorio.
◀ / ▶	Fotografía anterior/fotografía siguiente.
	Visualización de una fotografía.
<b>VISUALIZAR</b>	Muestra la información.
<b>Menú</b>	Submenú

Presione **MENU (MENÚ)** para visualizar el submenú. Puede seleccionar las siguientes opciones para la visualización de fotografías.

- Pausar
- Repetir
- Aleatorio
- Duración
- Efecto
- Mostrar información

### NOTA

- La pantalla de guía de teclas desaparece automáticamente transcurrido un determinado tiempo. Para que aparezca de nuevo, pulse **DISPLAY**.

### Visualización de una fotografía individual

Presione **||** en la presentación de la fotografía.

#### Ejemplo



### Botones para la visualización de fotografías individuales

Botones	Descripción
<b>SALIR</b>	Regresa a la pantalla de selección de vistas en miniatura.
<b>A (rojo)</b>	Repetir una vez/repetir todo.
<b>B (verde)</b>	Gire la fotografía 90 grados hacia la derecha.
<b>C (azul)</b>	Zoom de la fotografía.
<b>D (amarillo)</b>	Reproducción de las fotografías en orden aleatorio.
◀ / ▶	Fotografía anterior/fotografía siguiente.
▶	Presentación.
<b>VISUALIZAR</b>	Muestra la información.
<b>Menú</b>	Submenú

Presione **MENU (MENÚ)** para visualizar el submenú. Puede seleccionar las siguientes opciones para la visualización de fotografías.

- Reproducir
- Repetir
- Aleatorio
- Girar
- Zoom
- Mostrar información

### NOTA

- La pantalla de guía de teclas desaparece automáticamente transcurrido un determinado tiempo. Para que aparezca de nuevo, pulse **DISPLAY**.
- La rotación de fotos solo se aplica al elemento seleccionado temporalmente y esta configuración no es guardada.

## Modo de música

### Ejemplo



### Botones para el modo de música

Botones	Descripción
▲ / ▼ / ◀ / ▶	Seleccionar el elemento deseado.
<b>ENTER</b>	Pour sélectionner une icône de dossier: Entrez dans ce repertoire. Pour sélectionner un fichier musique: Lecture de la musique.
<b>RETURN</b>	Retornar al proceso anterior.
<b>Menú</b>	Submenú

Presione **MENU (MENÚ)** para visualizar el submenú. Puede examinar los archivos a través de las siguientes opciones.

- Ordenar
- Tipo de medio
- Tamaño de vista en miniatura

### Ejemplo

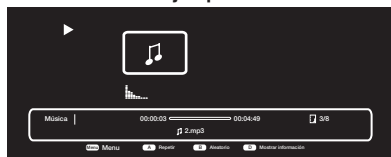

# Disfrute con la reproducción de fotos/música/vídeo

## Botones para la reproducción de música

Botones	Descripción
<b>SALIR</b>	Regresa a la pantalla de selección de vistas en miniatura.
<b>A (rojo)</b>	Repetir una vez/repetir todo.
<b>B (verde)</b>	Reproducción de la música en orden aleatorio.
<b>D (amarillo)</b>	Muestra la información.
◀ / ▶	Fotografía anterior/fotografía siguiente.
◀ / ▶	Avance/retroceso
▶ /	Reproducción/pausa.
<b>VISUALIZAR</b>	Muestra la información.
<b>Menú</b>	Submenú

Presione **MENU (MENÚ)** para visualizar el submenú. Puede seleccionar las siguientes opciones para la reproducción de música.

- Pausar
- Repetir
- Aleatorio activado
- Mostrar información
- Ocultar espectro
- Opciones de letras

## Modo Video

### Ejemplo



## Botones para el modo Video

Botones	Descripción
▲ / ▼ / ◀ / ▶	Selección de un elemento deseado.
<b>ACEPTAR</b>	Al seleccionar un icono de carpeta: Ingresa en este directorio. Al seleccionar un archivo de video: Reproducción del video.
<b>RETURN</b>	Regresa al proceso anterior.
<b>Menu</b>	Submenú

Presione **MENU (MENÚ)** para visualizar el submenú. Puede examinar los archivos a través de las siguientes opciones.

- Ordenar
- Tipo de medio
- Tamaño de vista en miniatura

### Ejemplo

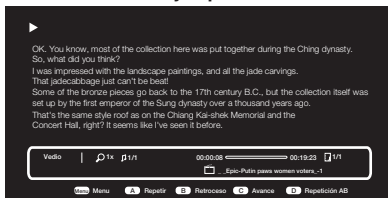

## Botones para la reproducción de videos

Botones	Descripción
<b>SALIR</b>	Regresa a la pantalla de selección de vistas en miniatura.
<b>A (rojo)</b>	Repetir una vez/repetir todo.
<b>B (verde)</b>	retroceso
<b>C (azul)</b>	Avance
<b>D (amarillo)</b>	Repetición AB. Seleccione la parte que desea reproducir de forma repetitiva.
◀ / ▶	Video siguiente/video anterior.
▶ /    / ■	Reproducción/pausa/detención.
<b>VISUALIZAR</b>	Muestra la información.
<b>Menú</b>	Submenú

Presione **MENU (MENÚ)** para visualizar el submenú. Puede seleccionar las siguientes opciones para la reproducción de videos.

- Pausar
- Repetir
- Programa
- Mostrar información
- Modo A/V
- Título
- Edición
- Capítulo
- Modo de visualización

## Compatibilidad del dispositivo USB

Dispositivo USB	Memoria USB, lector de tarjetas USB (Clase de Almacenamiento Masivo), disco duro USB
Sistema de archivos	FAT/FAT32/NTFS (sólo disco duro USB)
Formato de archivos de fotografías	JPEG (.jpg .jpeg), JPEG progresivo (.jpg .jpeg), BMP (.bmp) y PNG (.png)
Formato de archivo de música	MP3 (.mp3) Velocidad binaria: 32k, 40k, 48k, 56k, 64k, 80k, 96k, 112k, 128k, 160k, 192k, 224k, 256k, 320kbps Frecuencia de muestreo: 32k, 44,1k, 48kHz

## Formato de archivo de video

Extensión del archivo	Contenedor	Video	Audio
.avi	AVI	XviD H.264 MPEG4 Motion Jpeg MPEG2 MPEG1	MP3 AC3 LPCM ADPCM
.mkv	MKV	XviD H.264 MPEG4 MPEG2	MP3 AC3 LPCM ADPCM
.asf	ASF	XviD H.264	MP3 AC3 LPCM ADPCM
.mp4	MP4 (SMP4)	XviD H.264 MPEG4	MP3 AAC-LC/ HEAAC
.mov	MP4 (SMP4)	XviD H.264 MPEG4 Motion Jpeg	MP3 AAC-LC/ HEAAC
.mpg .mpeg	PS	MPEG2 MPEG1	AC3 LPCM MPEG

## NOTA

- No se garantiza la operación cuando se usan concentradores USB.
- Es posible que algunos formatos de archivo de video no puedan reproducirse.
- Es posible que algunas imágenes no se muestren con la proporción dimensional adecuada dependiendo del formato del archivo.

# Apéndice

## Resolución de problemas

Problema	Posible solución
<ul style="list-style-type: none"> <li>La TV no enciende</li> </ul>	<ul style="list-style-type: none"> <li>Verifique si presionó el botón <b>POWER (ENCENDIDO/APAGADO)</b> en el control remoto. (Consulte la página 19). Si el indicador de la TV sigue de color rojo, presione el botón <b>POWER (ENCENDIDO/APAGADO)</b> en la TV.</li> <li>¿El cable de alimentación de CA está desenchufado? (Consulte la página 8).</li> <li>¿Se encendió la TV? (Consulte la página 19).</li> </ul>
<ul style="list-style-type: none"> <li>No se puede utilizar la TV.</li> </ul>	<ul style="list-style-type: none"> <li>Las influencias externas, como los rayos o la electricidad estática, pueden causar un funcionamiento defectuoso. En este caso, utilice la TV luego de apagarla o desenchufar el cable de alimentación de CA y volviéndola a enchufar al cabo de 1 ó 2 minutos.</li> </ul>
<ul style="list-style-type: none"> <li>El control remoto no funciona.</li> </ul>	<ul style="list-style-type: none"> <li>¿Están colocadas las pilas con la polaridad (+, -) correcta? (Consulte la página 10).</li> <li>¿Están agotadas las pilas? (Reemplace con pilas nuevas).</li> <li>¿Está utilizando la TV debajo de una iluminación intensa o fluorescente?</li> <li>¿Hay una luz fluorescente encendida cerca del sensor del control remoto?</li> </ul>
<ul style="list-style-type: none"> <li>La imagen se corta con franjas a los lados.</li> </ul>	<ul style="list-style-type: none"> <li>¿Se realizaron correctamente los ajustes del modo de pantalla, tales como el tamaño de imagen? (Consulte la página 23).</li> </ul>
<ul style="list-style-type: none"> <li>Colores extraños, colores claros o colores mal alineados</li> </ul>	<ul style="list-style-type: none"> <li>Ajuste el tono de la imagen. (Consulte las páginas 26 a 27.)</li> <li>¿Está demasiado brillante la habitación? La imagen puede aparecer oscura en una habitación que está demasiado brillante.</li> </ul>
<ul style="list-style-type: none"> <li>La TV se apaga repentinamente.</li> </ul>	<ul style="list-style-type: none"> <li>¿Está ajustado el temporizador de apagado? (Consulte la página 21).</li> <li>La temperatura interna de la unidad ha aumentado. Extraiga cualquier objeto que esté obstruyendo la ventilación.</li> </ul>
<ul style="list-style-type: none"> <li>No hay imagen</li> </ul>	<ul style="list-style-type: none"> <li>¿Es correcta la conexión a otros componentes? (Consulte la página 16).</li> <li>¿Se ha seleccionado la entrada correcta? (Consulte la página 14).</li> </ul>
<ul style="list-style-type: none"> <li>No hay sonido.</li> </ul>	<ul style="list-style-type: none"> <li>¿Está el volumen demasiado bajo? (Consulte la página 21).</li> <li>¿Presionó el botón <b>MUTE (SILENCIAR)</b> en el control remoto? (Consulte la página 21).</li> </ul>
<ul style="list-style-type: none"> <li>La TV en ocasiones hace un sonido crujiente.</li> </ul>	<ul style="list-style-type: none"> <li>Esto no es un mal funcionamiento. Esto ocurre cuando la caja se expande y contrae ligeramente de acuerdo a los cambios de temperatura. Esto no afecta el funcionamiento de la TV.</li> </ul>

## BORRADO DE LA CONTRASEÑA MAESTRA

Si olvida la contraseña, restablezca el número secreto siguiendo los procedimientos que se detallan a continuación:

1. Presione **MENÚ**.
2. Seleccione "**Configuración inicial**" y presione "**ACEPTAR**".
3. Seleccione "**Configuración individual**" y presione "**ACEPTAR**".
4. Presione el número 7071.
5. Seleccione "**Núm. secreto**".
6. Ingrese la contraseña nueva.

### NOTA

- Como medida de precaución, anote más arriba su número secreto, córtelo de este manual y guárdelo en un lugar seguro.

### Precauciones relacionadas con la utilización de la TV en entornos de temperaturas altas y bajas

- Cuando se utiliza la TV en ambientes de baja temperatura (por ejemplo, una habitación u oficina), la imagen podría dejar rastros o mostrarse ligeramente retrasada. Esto no representa un funcionamiento defectuoso. La TV se recuperará cuando la temperatura regrese a un valor normal.
  - Tampoco deje la TV en una ubicación expuesta a la luz solar directa o cerca de un calentador, debido a que esto podría causar que la cubierta se deforme y provocar un funcionamiento defectuoso del panel de cristal líquido.
- Temperatura para guardar la unidad: -4°F a +140°F (-20°C a +60°C)

## Apéndice

### Especificaciones

Elemento		Modelo: LC-40LE550U		
Panel LCD	Tamaño	Clase 40" (40" Diagonal)		
	Resolución	2,073,600 píxeles (1,920 x 1080)		
Función de TV	TV estándar (CCIR)	Sistema ATSC/NTSC, estándar de la TV norteamericana		
	Canal de recepción	VHF/UHF	Canales de VHF 2-13, canales de UHF 14-69	
		CATV	Canales 1-135 (solamente canal no codificado)	
		Emisión terrestre digital (8VSB)	Canales 2-69	
		Cable digital <sup>*1</sup> (64/256 QAM)	Canales 1-135 (solamente canal no codificado)	
Audio múltiplex	Sistema BTSC			
Salida de audio		10 W x 2		
Terminales	Parte lateral	RS-232C	Conector macho D-sub de 9 conectos	
		ENTRADA 1	Entrada HDMI con HDCP, entrada de audio (toma mini estéreo de ø 3,5 mm)	
		USB	Modo de fotos/música/vídeo, Actualización de software	
	Parte posterior	Auriculares	Salida para auriculares	
		DIGITAL AUDIO OUTPUT	Salida audio digital óptica x 1 (PCM/Dolby Digital)	
		ANT/CABLE	75Ω desequilibrada, tipo F x 1 para Analógica y Digital (VHF/ UHF/ CATV)	
		PC IN	Entrada ANALOG RGB (PC) (Conector hembra mini D-sub de 15 contactos)	
		AUDIO PC/HDMI	Entrada de audio (conector de ø3,5 mm)	
		ENTRADA 2	Entrada HDMI con HDCP, entrada de audio (toma mini estéreo de ø 3,5 mm)	
		ENTRADA 3	Entrada HDMI con HDCP, entrada de audio (toma mini estéreo de ø 3,5 mm)	
		ENTRADA 4	COMPONENT/ Entrada AV	
	Idioma OSD		Inglés / francés / español	
	Alimentación		CA 120V , 60Hz	
On Mode Power		50W		
Consumo		89W (0.5W en espera con 120V CA)		
Peso	Televisor + soporte	20.5 lbs./ 9.3 kg		
	Televisor solamente	18.5 lbs./ 8.4 kg		
Dimensiones <sup>*2</sup> (An x Al x Pr)	Televisor + soporte	36 <sup>5</sup> / <sub>16</sub> x 23 <sup>3</sup> / <sub>64</sub> x 9 <sup>7</sup> / <sub>64</sub> pulgada		
	Televisor solamente	36 <sup>5</sup> / <sub>16</sub> x 21 <sup>47</sup> / <sub>64</sub> x 3 <sup>19</sup> / <sub>32</sub> pulgada		
Temperatura de funcionamiento		+32°F a +104°F (0°C a +40°C)		

\*1 No pueden recibirse mensajes de alerta de emergencia vía cable.

\*2 Los "Dimensional Drawings" (Dibujos acotados) se muestran en la cubierta trasera interior.

- SHARP sigue una política de mejoras continuas, por lo tanto, se reserva el derecho de hacer cambios en el diseño y en las especificaciones, para mejorar el producto, sin previo aviso. Las cifras de las especificaciones del rendimiento indicadas son valores nominales de las unidades de producción. Es posible que los valores de algunas unidades individuales sean algo diferentes de los valores indicados en esta tabla.

## Apéndice

### Tabla de compatibilidad con PC

Es necesario ajustar correctamente el PC para visualizar señal XGA y WXGA.

PC	Resolución		Horizontal Frecuencia	Frecuencia vertical	Estándar VESA
PC	VGA	720 x 400	31.46 kHz	70.08 Hz	—
		640 x 480	31.47 kHz	59.94 Hz	○
	SVGA	800 x 600	37.50 kHz	75.00 Hz	○
			37.88 kHz	60.32 Hz	○
			48.08 kHz	72.19 Hz	○
	XGA	1024 x 768	46.88 kHz	75.00 Hz	○
			48.36 kHz	60.00 Hz	○
			56.48 kHz	70.07 Hz	○
	WXGA	1366 x 768	60.02 kHz	75.03 Hz	○
	WUXGA	1920 x 1080	47.71 kHz	59.79 Hz	○
			66.58 kHz	59.94 Hz	○

## Apéndice

### Especificaciones del puerto RS232

#### ■ Control de la TV con la PC

- Conecte un cable RS-232C de tipo cruzado (disponible en comercios) al Din/D-Sub RS-232C suministrado para efectuar las conexiones.

#### NOTA

- Sólo aquellas personas acostumbradas a utilizar computadoras deberán emplear este sistema de operación.

#### ■ Condiciones de la comunicación

Ajuste la configuración de comunicación RS-232C en la PC para que coincida con los ajustes de comunicación de la TV. A continuación, se detalla la configuración de comunicación de la TV:

<b>Tasa de baudios:</b>	9.600 bps
<b>Longitud de datos:</b>	8 bits
<b>Bit de paridad:</b>	Ninguno
<b>Bit de parada:</b>	1 bit
<b>Control del flujo:</b>	Ninguno

#### ■ Procedimiento de comunicación

Envíe los comandos de control desde la PC a través del conector RS-232C.

La TV ejecuta una función de acuerdo con el comando recibido y envía un mensaje de respuesta a la PC.

No envíe varios comandos al mismo tiempo.

Espere a que la PC reciba la respuesta "OK" antes de enviar el siguiente comando.

#### ■ Formato del comando

Ocho códigos ASCII + CR

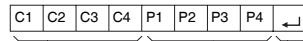

Comando de 4 dígitos

Parámetro de 4 dígitos

Código de devolución

Comando de 4 dígitos: comando. Texto de los cuatro caracteres.

Parámetro de 4 dígitos: parámetro 0-9, x, vacío, ?

#### ■ Parámetro

Ingrese los valores del parámetro, alineando hacia la izquierda, y complete con campos vacíos para el resto. (Asegúrese de ingresar 4 valores para el parámetro).

Cuando el parámetro ingresado no se encuentre dentro de un rango ajustable, se devolverá "ERR". (Consulte "Formato de los códigos de respuesta"). Cualquier valor numérico puede reemplazar a "x" en la tabla.

0			
0	0	0	9
-	3	0	

Cuando se envía "?" para algunos comandos, el valor de configuración enviado previamente responde.

?			
?	?	?	?

#### ■ Formato de los códigos de respuesta

Respuesta norm al

O	K	↵
---	---	---

Código de devolución (ODH)

Problema de la respuesta (error de comunicación o comando incorrecto)

E	R	R	↵
---	---	---	---

Código de devolución (ODH)



### Avisos legales

#### ■ Apartado 15 de la FCC

Este dispositivo cumple con el Apartado 15 de las Normas FCC. Su funcionamiento está sujeto a las dos condiciones siguientes: (1) Este dispositivo no deberá causar interferencias perjudiciales y (2) este dispositivo deberá aceptar cualquier interferencia que reciba, incluidas interferencias que puedan causar un funcionamiento no deseado.

Este equipo ha sido probado y ha demostrado cumplir con los límites establecidos para los dispositivos digitales clase B, de conformidad con el Apartado 15 de las Normas de la FCC. Estos límites han sido designados para proporcionar una protección razonable contra la interferencia perjudicial en una instalación residencial. Este equipo genera, utiliza y puede radiar energía radioeléctrica, y, si no se instala y utiliza de acuerdo con las instrucciones, puede causar una interferencia perjudicial en las comunicaciones por radio. Sin embargo, no hay ninguna garantía de que no se produzcan interferencias en una instalación particular. Si este equipo causa interferencias perjudiciales en las recepciones de radio o televisión, lo que puede determinarse fácilmente apagando y encendiendo el equipo, al usuario se le recomienda corregir la interferencia tomando una o más de las medidas siguientes:

- Cambie la orientación o el lugar de instalación de la antena receptora.
- Aumente la separación entre el equipo y el receptor.
- Conecte el equipo a un tomacorriente de un circuito diferente de aquel al que está conectado el receptor.
- Consulte al distribuidor o técnico de radio/TV calificado para solicitar su ayuda.

#### ■ Advertencia relacionada con la normativa FCC

Los cambios o modificaciones no aprobados de forma explícita por la parte responsable del cumplimiento con las Normas de la FCC podrían anular la autoridad del usuario para utilizar este equipo.

#### ■ Cables

Las conexiones con este dispositivo deberán realizarse con cables blindados con recubrimiento de conectores RF/EMI metálicos para mantener el cumplimiento con las Normas y Regulaciones de la FCC.

# Dimensional Drawings

## LC-40LE550U

Unit: inch (mm)  
 Unité: pouce (mm)  
 Unidad: pulgada (mm)

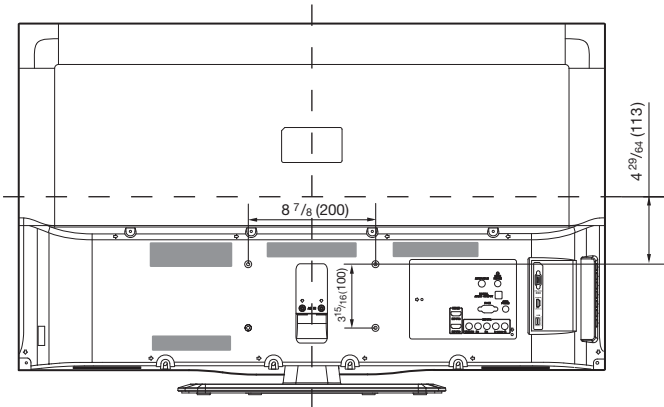
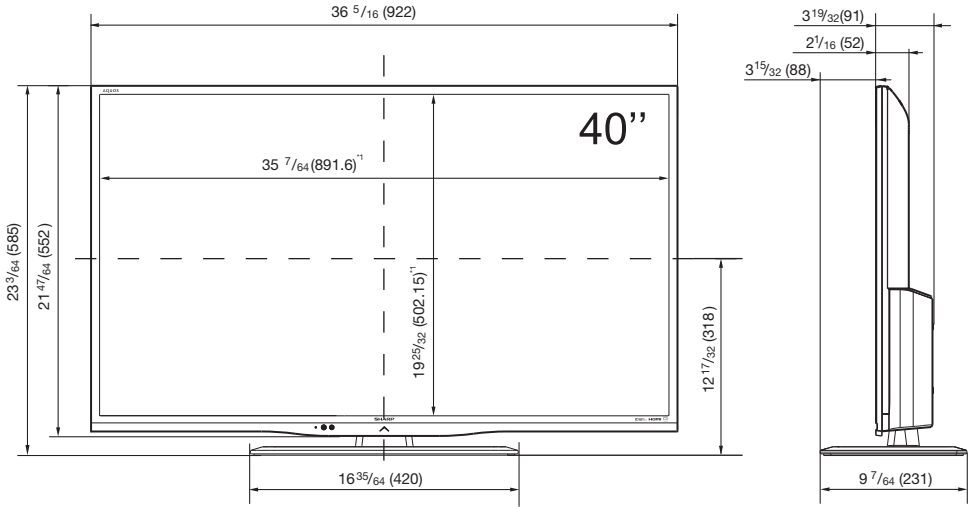

<sup>11</sup> Active area/Área activa/Zona active





# SHARP®

SHARP ELECTRONICS CORPORATION

Sharp Plaza, Mahwah, New Jersey 07495-1163

SHARP CORPORATION

Printed in China  
Impreso en China  
083-0001-2265 XXXX

↑  
Maker Code